

Termo de Referência 11/2025

Informações Básicas

| | | | |
|---------------------------|--|---------------------------|--------------------------|
| Número do artefato | UASG | Editado por | Atualizado em |
| 11/2025 | 200602-PENITENCIÁRIA FEDERAL EM MOSSORO - RN | RALPH ALMEIDA DE OLIVEIRA | 13/02/2025 13:39 (v 1.0) |
| Status | | | |
| ASSINADO | | | |

Outras informações

| | | |
|--|------------------------------|--------------------------------|
| Categoria | Número da Contratação | Processo Administrativo |
| II - compra, inclusive por encomenda/Bens de consumo | 75/2025 | 08019.000706/2025-41 |

1. Definição do objeto

1. Trata-se da necessidade de aquisição de alvos metálicos, para utilização nesta Penitenciária Federal em Mossoró (PFMOS), conforme condições e exigências estabelecidas neste instrumento.

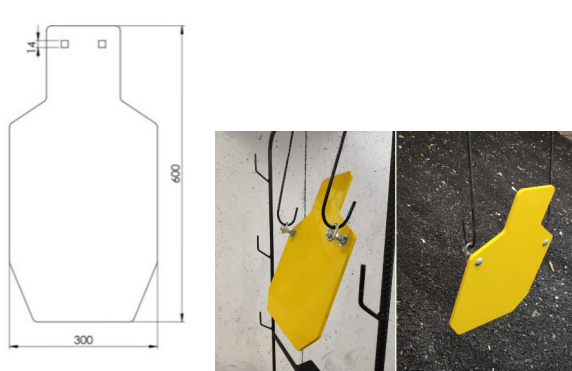
| ITEM | CATMAT | DESCRIÇÃO | UNIDADE DE MEDIDA | QTD |
|------|--------|---|-------------------|-----|
| 01 | 615474 | <p>Alvos Metálicos</p> <ul style="list-style-type: none"> - Tipo Silhueta; - Em aço AR500; - 30 cm de largura, 60 cm de altura e 12 mm de espessura; - Com suporte metálico fixo; - Manter o alvo a uma altura média de 1.5m; - Com inclinação entre 10 e 15 graus em relação ao solo.  | UNIDADE | 05 |
| | | <p>Alvos Metálicos</p> <ul style="list-style-type: none"> - Tipo Plate; - Em aço AR 500; - 30 cm de diâmetro e 10 mm de espessura; - Com suporte metálico que mantenha o alvo a uma altura média de 1.5m de | | |

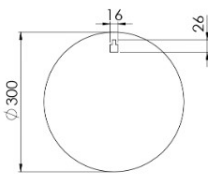
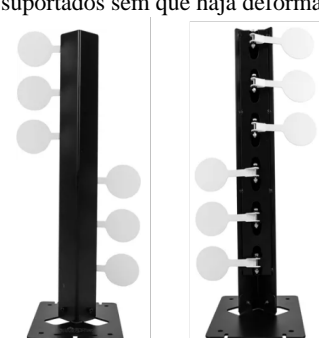
| | | | | |
|----|--------|---|---------|----|
| 02 | 615474 | <p>altura; - Com inclinação entre 10 e 15 graus em relação ao solo.</p>  | UNIDADE | 07 |
| 03 | 615474 | <p style="text-align: center;">Alvos Metálicos</p> <p>Tipo torre de duelo; Em aço AR500; - 10mm de espessura - Com barra central; - Formato em "V"; - Com 06 plates de 15cm de diâmetro; - Com um ângulo de aproximadamente 15 graus em relação ao solo; - Os plates devem ser reativos (devem alternar seu lado em relação à barra central quanto atingidos); - O plate mais baixo deve estar a pelo menos 50cm do solo; - O item deve incluir em sua documentação quais calibres de arma de fogo são suportados sem que haja deformação do alvo.</p>  | UNIDADE | 01 |

Notas: *Os materiais serão novos, assim considerados de primeiro uso e serão entregues conforme prazo estipulado neste Termo de Referência.

***O CATMAT do item orientará eventuais lançamentos em Sistemas de Compras e não necessariamente condiz com TODAS as características demandadas. Deve se respeitar as especificações descritas na tabela acima.**

1.2. O objeto desta contratação não se enquadra como sendo de bem de luxo.

1.3. O material a ser contratado é caracterizado como bem comum, haja vista que os padrões de desempenho, qualidade e todas as características gerais e específicas de sua prestação são as usuais do mercado e passíveis de descrições sucintas.

1.4. A contratação tem prazo de vigência corrente conforme exercício financeiro, contado da sua divulgação no Portal Nacional de Contratações Públicas – PNCP, na forma do art. 105 da Lei Federal nº 14.133, de 2021.

1.5. O contrato ou outro instrumento hábil que o substitua oferece maior detalhamento das regras que serão aplicadas em relação à vigência da contratação.

2. Fundamentação da contratação

2.1. A Fundamentação da Contratação e de seus quantitativos encontra-se pormenorizada neste expediente, conforme especificação, quantitativos e demais exigências estabelecidos no Documento de Formalização da Demanda (DFD) (30620205).

2.2. Os Itens visam suprir melhorar as condições de treinamentos operacionais realizados pela PFMOS. A compra se justifica uma vez que em comparação com treinamentos feitos com alvos metálicos com a resistência do aço AR500 nos permite treinar repetidas vezes com armas longas de calibre com maior energia tipo Carabinas 5,56 mm e Fuzis 7,92 mm. Os alvos silhueta de 12mm de espessura são para suportar impactos de cartuchos tipo SLUG (corpo singular) de calibre 12 GAUGE. Já os Plates, esses podem ser de 10mm. Dessa forma encomiza-se bastante anteparos de madeirite onde são colados/grampeados os alvos de papel.

2.2.1. Visto que algumas máquinas fotográficas da PFMOS estão inoperantes e outras são muito antigas, não apresentando a qualidade adequada, torna-se imprescindível a aquisição de novos equipamentos para assegurar a continuidade das atividades com qualidade e eficiência.

2.2.2. Ainda, a aquisição de máquinas fotográficas é fundamental para otimizar os processos controle de recebimento de produtos, fiscalização de serviços e das atividades de inteligência e segurança.

2.3. O objeto da contratação está previsto no Plano de Contratações Anual 2025.

3. Descrição da solução

3.1. A descrição da solução como um todo se resume em entrega dos bens e prestação da garantia, não havendo vinculação com outros serviços, nem a necessidade de treinamento de servidores para sua utilização.

3.2. O serviço ora contratado não consta no Catálogo Eletrônico de Padronização.

4. Requisitos da contratação

Sustentabilidade

4.1. Os requisitos ambientais deverão ser observados, no que couber, de forma a estarem em conformidade com as atuais perspectivas sustentáveis e de menor impacto ambiental em relação aos seus similares, conforme disposições do Guia Nacional de Contratações Sustentáveis.

4.2. Os materiais usados devem ser, preferencialmente, constituídos, em todo ou em parte, por material reciclado, atóxico, biodegradável, conforme ABNT NBR – 15448-1 e 15448-2, e acondicionados em embalagens adequadas, com o menor volume possível, que utilize materiais recicláveis, de forma a garantir a máxima proteção durante o transporte e o armazenamento.

4.3. Os critérios de sustentabilidade ambiental dessa contratação, também estão previstas no Art. 2º § único do Decreto nº 7.746 /12, além da IN 01/2010, em seu Art. 1º. Tem ainda fundamento no Art. 225, caput, Art. 170, inc. VI da Constituição Federal de 1988.

4.4. A CONTRATADA deverá adotar as práticas de sustentabilidade na execução dos serviços, quando couber, de acordo com Art. 6º da IN 01/SLTI/MPOG/2010.

4.5. Observar a Resolução CONAMA nº 20 de 7 de dezembro de 1994, quanto aos equipamentos que gerem ruído no seu funcionamento.

4.6. Não utilizar produtos que contenham substâncias perigosas em concentração acima da recomendada na diretiva RoHS (Restriction of Certain Hazardous Substances), tais como mercúrio (Hg), chumbo (Pb), cromo hexavalente (Cr(VI)), cádmio (Cd), bifenil-polibromados (PBBs) éteres difenil-polibromados (PBDEs).

Subcontratação

4.7. Não é admitida a subcontratação do objeto contratual.

4.7.1. É admissível a fusão, cisão ou incorporação da contratada com/em outra pessoa jurídica, desde que sejam observados pela nova pessoa jurídica todos os requisitos de habilitação exigidos na licitação original, que sejam mantidas as demais cláusulas e condições do contrato e que não haja prejuízo à execução do objeto pactuado e haja a anuência expressa da Administração à continuidade do contrato.

Garantia da contratação

4.8. Não haverá exigência da garantia da contratação dos artigos 96 e seguintes da Lei nº 14.133, de 2021, pelas razões constantes do Estudo Técnico Preliminar.

4.9. O prazo de garantia será de 12 meses, ou aquele estabelecido na Lei nº 8.078, de 11 de setembro de 1990 (Código de Defesa do Consumidor), privilegiando o maior.

4.10. A substituição de peças e/ou componentes mecânicos ou eletrônicos de marcas e/ou modelos diferentes dos originais cotados pela contratada, desde que o fabricante assegure que não haverá perda da garantia, somente poderá ser efetuada mediante análise e autorização da contratante.

4.11. Todas as peças e componentes mecânicos ou eletrônicos substitutos deverão apresentar padrões de qualidade e desempenho iguais ou superiores aos utilizados na fabricação do(s) equipamento(s), sempre “novos e de primeiro uso”, não podendo ser recondicionados.

4.12. Aplica-se no que couber as disposições do Código de Defesa do Consumidor, instituído pela Lei nº 8.078, de 11 de setembro de 1990.

4.13. No caso dos materiais que apresentarem defeitos e forem substituídos, a garantia será contada a partir da data da substituição.

4.14. A CONTRATADA deverá fornecer certificados de garantia, por meio de documentos próprios, ou anotação impressa ou carimbada na respectiva Nota Fiscal, se necessário.

5. Modelo de execução do objeto

Condições de Entrega

5.1. Os materiais serão novos, assim considerados de primeiro uso e serão entregues no prazo de 20 dias, após o recebimento da Nota de Empenho, na sede da Penitenciária Federal em Mossoró, situada na Rodovia RN-15, KM-12, Zona Rural de Mossoró-RN, em dia de expediente, no horário compreendido entre 8h e 17h. A empresa deverá comunicar, com 72 horas de antecedência, a data e o horário previstos para a entrega do objeto, pelo telefone (84) 3324-7505.

5.2. Se porventura a CONTRATADA declarar a impossibilidade no cumprimento do prazo estabelecido no item 5.1, a área demandante deverá ser consultada sobre possibilidade de prorrogação, dentro dos limites estabelecidos na legislação pertinente.

5.3. Todos os materiais deverão ser entregues acompanhados de Nota Fiscal com nome e caracterização clara e precisa, contendo o número da Nota de Empenho emitida pela Penitenciária Federal em Mossoró/RN.

5.4. Os materiais deverão estar embalados e lacrados de forma a proteger o objeto da ação da luz, poeira, umidade e constar referência da marca do fabricante, se necessário.

5.5. No ato do recebimento, a equipe da AGMAT-MOS fará a conferência de todo o material, para que não haja defeito de confecção ou modelo.

5.6. Assim, garantindo que o material seja compatível com as especificações exigidas neste documento.

5.7. O recebimento dos materiais deverá ser efetuado por servidor da Secretaria Nacional de Serviços Penais, devidamente designado, conforme a Lei 14.133/21, com objetivo de verificar a conformidade das especificações constantes neste Termo de Referência, sendo recebido:

5.7.1. Provisoriamente - no momento da entrega, para efeito de posterior verificação de sua conformidade com as especificações constantes neste Termo de Referência e na proposta.

5.7.2 Se, após o recebimento provisório, constatar-se que a entrega do material foi efetuada em desacordo com o especificado na proposta, bem como com algum defeito ou de forma incompleta, será interrompido o prazo de recebimento, após a notificação por escrito à empresa fornecedora.

5.7.3. Após o recebimento da notificação, a CONTRATADA terá o prazo máximo de **10 (dez) dias** para providenciar a substituição dos itens defeituosos, suportando todos os custos de sua realização, sem prejuízo das sanções cabíveis.

5.7.4. **Definitivamente** - no prazo de **10 (dez) dias** úteis, contados do recebimento provisório, após a verificação da qualidade e quantidade do material e consequente aceitação.

5.7.5. Na hipótese de a verificação a que se refere o subitem anterior não ser procedida dentro do prazo fixado, reputar-se-á como realizada, consumando-se o recebimento definitivo no dia do esgotamento do prazo.

5.8. Caberá ao servidor designado rejeitar total ou em parte, qualquer produto que não esteja de acordo com as exigências, ou aqueles que não sejam comprovadamente originais e novos, assim considerado de primeiro uso.

5.9. Caso o produto seja rejeitado, esse ficará à disposição da CONTRATADA para retirada pelo prazo de **30 (trinta) dias**, caso contrário reputar-se-á como abandonado.

5.10. A fiscalização da Secretaria Nacional de Serviços Penais não anula nem diminui a responsabilidade da empresa contratada.

5.11. A empresa vencedora deverá comunicar à CONTRATANTE, no prazo máximo de **24 (vinte e quatro) horas** que antecede a data da entrega, as razões que impossibilitem o cumprimento do prazo previsto e com a devida comprovação do motivo.

5.12. O prazo para recebimento definitivo poderá ser excepcionalmente prorrogado, de forma justificada, por igual período, quando houver necessidade de diligências para a aferição do atendimento das exigências contratuais.

5.13. No caso de controvérsia sobre a execução do objeto, quanto à dimensão, qualidade e quantidade, deverá ser observado o teor do art. 143 da Lei nº 14.133, de 2021, comunicando-se à empresa para emissão de Nota Fiscal no que pertine à parcela incontroversa da execução do objeto, para efeito de liquidação e pagamento.

6. Modelo de gestão do contrato

6.1. O contrato ou documento hábil deverá ser executado fielmente pelas partes, de acordo com as cláusulas avençadas e as normas da Lei nº 14.133, de 2021, e cada parte responderá pelas consequências de sua inexecução total ou parcial.

6.2. Em caso de impedimento, ordem de paralisação ou suspensão do contrato, o cronograma de execução será prorrogado automaticamente pelo tempo correspondente, anotadas tais circunstâncias mediante simples apostila.

6.3. As comunicações entre o órgão ou entidade e a contratada devem ser realizadas por escrito sempre que o ato exigir tal formalidade, admitindo-se o uso de mensagem eletrônica para esse fim.

6.4. O órgão ou entidade poderá convocar representante da empresa para adoção de providências que devam ser cumpridas de imediato.

6.5. Após a assinatura do contrato ou instrumento equivalente, o órgão ou entidade poderá convocar o representante da empresa contratada para reunião inicial para apresentação do plano de fiscalização, que conterá informações acerca das obrigações contratuais, dos mecanismos de fiscalização, das estratégias para execução do objeto, do plano complementar de execução da contratada, quando houver, do método de aferição dos resultados e das sanções aplicáveis, dentre outros.

6.6. A Contratante poderá recusar, desde que justificadamente, a indicação ou a manutenção do preposto da empresa, hipótese em que a Contratada designará outro para o exercício da atividade.

Fiscalização

6.7. A execução dos serviços deverá ser acompanhada e fiscalizada por servidor designado (Lei nº14.133, de 2021, art. 117, caput).

6.7.1 Considerando a especificidade do objeto e a substituição do Termo de Contrato por Nota de Empenho, as atribuições de fiscalização e gestor previstas na IN 05/2017 serão realizadas pelo servidor designado a Fiscalização.

7. Critérios de medição e pagamento**Recebimento**

7.1. Os bens serão recebidos provisoriamente, de forma sumária, no ato da entrega, juntamente com a nota fiscal ou instrumento de cobrança equivalente, pelo(a) responsável pelo acompanhamento e fiscalização do contrato, para efeito de posterior verificação de sua conformidade com as especificações constantes no Termo de Referência e na proposta.

7.2. Os bens poderão ser rejeitados, no todo ou em parte, inclusive antes do recebimento provisório, quando em desacordo com as especificações constantes no Termo de Referência e na proposta, devendo ser substituídos no prazo de 15 (quinze) dias, a contar da notificação da contratada, às suas custas, sem prejuízo da aplicação das penalidades.

7.3. O recebimento definitivo ocorrerá no prazo de 10 (dez) dias úteis, a contar do recebimento da nota fiscal ou instrumento de cobrança equivalente pela Administração, após a verificação da qualidade e quantidade do material e consequente aceitação mediante termo detalhado.

7.4. O prazo para recebimento definitivo poderá ser excepcionalmente prorrogado, de forma justificada, por igual período, quando houver necessidade de diligências para a aferição do atendimento das exigências contratuais.

7.5. No caso de controvérsia sobre a execução do objeto, quanto à dimensão, qualidade e quantidade, deverá ser observado o teor do art. 143 da Lei nº 14.133, de 2021, comunicando-se à empresa para emissão de Nota Fiscal no que pertence à parcela incontroversa da execução do objeto, para efeito de liquidação e pagamento.

7.7. O prazo para a solução, pelo contratado, de inconsistências na execução do objeto ou de saneamento da nota fiscal ou de instrumento de cobrança equivalente, verificadas pela Administração durante a análise prévia à liquidação de despesa, não será computado para os fins do recebimento definitivo.

7.8. O recebimento provisório ou definitivo não excluirá a responsabilidade civil pela solidez e pela segurança do serviço nem a responsabilidade ético-profissional pela perfeita execução do contrato.

Liquidação

7.9. Recebida a Nota Fiscal/Fatura, correrá o prazo de 10 (dez) dias úteis para fins de liquidação, na forma desta seção, prorrogáveis por igual período, justificadamente, quando houver necessidade de diligências para a aferição do atendimento das exigências contratuais.

7.9.1. O prazo de que trata o item anterior será reduzido à metade, mantendo-se a possibilidade de prorrogação, no caso de contratações decorrentes de despesas cujos valores não ultrapassem o limite de que trata o inciso II do art. 75 da Lei nº 14.133, de 2021.

7.10. Para fins de liquidação, o setor competente deverá verificar se a nota fiscal ou instrumento de cobrança equivalente apresentado expressa os elementos necessários e essenciais do documento, tais como:

7.10.1. o prazo de validade;

7.10.2. a data da emissão;

7.10.3. os dados do contrato e do órgão contratante;

7.10.4. o período respectivo de execução do contrato;

7.10.5. o valor a pagar; e

7.10.6. eventual destaque do valor de retenções tributárias cabíveis.

7.11. Havendo erro na apresentação da nota fiscal ou instrumento de cobrança equivalente, ou circunstância que impeça a liquidação da despesa, esta ficará sobrestada até que o contratado providencie as medidas saneadoras, reiniciando-se o prazo após a comprovação da regularização da situação, sem ônus ao contratante;

7.12. A nota fiscal ou instrumento de cobrança equivalente deverá ser obrigatoriamente acompanhado da comprovação da regularidade fiscal, constatada por meio de consulta on-line ao SICAF ou, na impossibilidade de acesso ao referido Sistema, mediante consulta aos sítios eletrônicos oficiais ou à documentação mencionada no art. 68 da Lei nº 14.133, de 2021.

7.13. A Administração deverá realizar consulta ao SICAF para verificar a manutenção das condições de habilitação exigidas no procedimento de contratação, bem como ao SICAF, ao Cadastro Nacional de Empresas Inidôneas e Suspensas – CEIS e ao Cadastro Nacional de Empresas Punidas – CNEP para identificar possível razão que impeça a participação em licitação, no âmbito do órgão ou entidade, proibição de contratar com o Poder Público, bem como ocorrências impeditivas indiretas.

7.14. Constatando-se a situação de irregularidade do Contratado, será providenciada sua notificação, por escrito, para que, no prazo de 5 (cinco) dias úteis, regularize sua situação ou, no mesmo prazo, apresente sua defesa. O prazo poderá ser prorrogado uma vez, por igual período, a critério do Contratante.

7.15. Não havendo regularização ou sendo a defesa considerada improcedente, o contratante deverá comunicar aos órgãos responsáveis pela fiscalização da regularidade fiscal quanto à inadimplência do contratado, bem como quanto à existência de pagamento a ser efetuado, para que sejam acionados os meios pertinentes e necessários para garantir o recebimento de seus créditos.

7.16. Persistindo a irregularidade, o contratante deverá adotar as medidas necessárias à rescisão contratual nos autos do processo administrativo correspondente, assegurada ao contratado a ampla defesa.

7.17. Havendo a efetiva execução do objeto, os pagamentos serão realizados normalmente, até que se decida pela rescisão do contrato, caso o contratado não regularize sua situação junto ao SICAF.

Prazo de pagamento

7.18. O pagamento será efetuado no prazo de até 10 (dez) dias úteis contados da finalização da liquidação da despesa.

7.19. No caso de atraso pelo Contratante, os valores devidos ao contratado serão atualizados monetariamente entre o termo final do prazo de pagamento até a data de sua efetiva realização, mediante aplicação do índice Nacional de Preços ao Consumidor Amplo – IPCA de correção monetária.

Forma de pagamento

7.20. Os pagamentos decorrentes de despesas cujos valores não ultrapassem o limite de que trata o art. II da lei 14.133/21, deverão ser efetuados no prazo de até 5 (**cinco**) dias úteis, contados da data da apresentação da Nota Fiscal.

7.21. O pagamento somente será autorizado depois de efetuado o “atesto” pelo servidor competente na nota fiscal apresentada.

7.22. Recebida a Nota Fiscal ou documento de cobrança equivalente, correrá o prazo **de 10 (dez) dias** úteis para fins de liquidação, na forma desta seção, prorrogáveis por igual período, nos termos do art. 7º, §2º da Instrução Normativa SEGES/ME nº 77/2022.

7.23. O prazo de que trata o item anterior será reduzido à metade, mantendo-se a possibilidade de prorrogação, no caso de contratações decorrentes de despesas cujos valores não ultrapassem o limite de que trata o inciso II do art. 75 da Lei nº 14.133, de 2021.

7.24. Havendo erro na apresentação da Nota Fiscal ou dos documentos pertinentes à contratação, ou, ainda, circunstância que impeça a liquidação da despesa, como, por exemplo, obrigação financeira pendente, decorrente de penalidade imposta ou inadimplência, o pagamento ficará sobrestado até que a Contratada providencie as medidas saneadoras. Nesta hipótese, o prazo para pagamento iniciar-se-á após a comprovação da regularização da situação, não acarretando qualquer ônus para a Contratante.

7.25. Será considerada data do pagamento o dia em que constar como emitida a ordem bancária para pagamento.

7.26. Antes do pagamento à contratada, será realizada consulta ao SICAF para verificar a manutenção das condições de habilitação exigidas no edital.

7.27. Constatando-se, junto ao SICAF, a situação de irregularidade da contratada, será providenciada sua advertência, por escrito, para que, no prazo de **5 (cinco) dias**, regularize sua situação ou, no mesmo prazo, apresente sua defesa. O prazo poderá ser prorrogado uma vez, por igual período, a critério da contratante.

7.28. Não havendo regularização ou sendo a defesa considerada improcedente, a contratante deverá comunicar aos órgãos responsáveis pela fiscalização da regularidade fiscal quanto à inadimplência da contratada, bem como quanto à existência de pagamento a ser efetuado, para que sejam acionados os meios pertinentes e necessários para garantir o recebimento de seus créditos.

7.29. Persistindo a irregularidade, a contratante deverá adotar as medidas necessárias à rescisão contratual nos autos do processo administrativo correspondente, assegurada à contratada a ampla defesa.

7.30. Quando do pagamento, será efetuada a retenção tributária prevista na legislação aplicável.

7.31. A Contratada regularmente optante pelo Simples Nacional, nos termos da Lei Complementar nº 123, de 2006, não sofrerá a retenção tributária quanto aos impostos e contribuições abrangidos por aquele regime. No entanto, o pagamento ficará condicionado à apresentação de comprovação, por meio de documento oficial, de que faz jus ao tratamento tributário favorecido previsto na referida Lei Complementar.

7.32. A nota fiscal ou instrumento de cobrança equivalente deverá ser obrigatoriamente acompanhado da comprovação da regularidade fiscal, constatada por meio de consulta on-line ao SICAF ou, na impossibilidade de acesso ao referido Sistema, mediante consulta aos sítios eletrônicos oficiais ou à documentação mencionada no art. 68 da Lei nº 14.133, de 2021.

7.33. Quando do pagamento, será efetuada a retenção tributária prevista na legislação aplicável.

7.33.1. Independentemente do percentual de tributo inserido na planilha, quando houver, serão retidos na fonte, quando da realização do pagamento, os percentuais estabelecidos na legislação vigente.

7.34. O contratado regularmente optante pelo Simples Nacional, nos termos da Lei Complementar nº 123, de 2006, não sofrerá a retenção tributária quanto aos impostos e contribuições abrangidos por aquele regime. No entanto, o pagamento ficará condicionado à apresentação de comprovação, por meio de documento oficial, de que faz jus ao tratamento tributário favorecido previsto na referida Lei Complementar.

8. Critérios de seleção do fornecedor

8.1. O contratado será selecionado por meio contratação direta, procedimento de dispensa de licitação, com fundamento na hipótese do art. 75, inciso II, da Lei nº 14.133/2021.

Forma de fornecimento

8.2. O fornecimento do objeto será integral.

Exigências de habilitação

8.3. Considerando que o Sistema de Cadastramento Unificado de Fornecedores – SICAF engloba a inscrição CNPJ; Ato Constitutivo; e Estatuto publicado no Diário Oficial da União; Prova de Quitação com a Fazenda Federal (Secretaria da Receita Federal e Procuradoria Geral da Fazenda Nacional Dívida Ativa) e INSS; Certidão Negativa do FGTS; e Certidão Negativa de Débitos Trabalhistas (CNDT), serão solicitadas somente as certidões SICAF e a Certidão de Consulta Consolidada de Pessoa Jurídica do Tribunal de Contas da União, e de outros órgãos (<https://certidoes-apf.apps.tcu.gov.br/>).

8.4. Caso a contratada não seja inscrita no Sistema de Cadastramento Unificado de Fornecedores – SICAF, esta deverá apresentar as certidões correspondentes.

8.5. A consulta aos cadastros será realizada em nome da empresa interessada e de seu sócio majoritário, por força do artigo 12 da Lei nº 8.429, de 1992, que prevê, dentre as sanções impostas ao responsável pela prática de ato de improbidade administrativa, a proibição de contratar com o Poder Público, inclusive por intermédio de pessoa jurídica da qual seja sócio majoritário.

8.6. Caso conste na Consulta de Situação do interessado a existência de Ocorrências Impeditivas Indiretas, o gestor diligenciará para verificar se houve fraude por parte das empresas apontadas no Relatório de Ocorrências Impeditivas Indiretas.

8.7. A tentativa de burla será verificada por meio dos vínculos societários, linhas de fornecimento similares, dentre outros.

8.8. O interessado será convocado para manifestação previamente a uma eventual negativa de contratação.

8.9. É dever do interessado manter atualizada a respectiva documentação constante do SICAF, ou encaminhar, quando solicitado pela Administração, a respectiva documentação atualizada.

8.10. Não serão aceitos documentos de habilitação com indicação de CNPJ/CPF diferentes, salvo aqueles legalmente permitidos.

8.11. Constatado o atendimento às exigências estabelecidas no dispositivo acima, o fornecedor será habilitado.

8.12. Na hipótese de o fornecedor não atender às exigências para a habilitação, o órgão ou entidade examinará a proposta subsequente e assim sucessivamente, na ordem de classificação, até a apuração de uma proposta que atenda às especificações do objeto e as condições de habilitação.

Qualificação Técnica

8.13. Declaração de que o interessado tomou conhecimento de todas as informações e das condições locais para o cumprimento das obrigações objeto da contratação.

9. Estimativas do Valor da Contratação

Valor (R\$): ,01

9.1. O custo estimado total da contratação será definido em procedimento de Pesquisa de Preços.

10. Adequação orçamentária

10.1. Os recursos necessários à cobertura das despesas correrão à conta das dotações aprovadas no Orçamento Geral da União para o exercício 2025, destinados à Penitenciária Federal em Mossoró/RN.

10.2. As informações relativas a dotação para a presente contratação serão informadas oportunamente no Documento de Disponibilidade Orçamentária.

11. Das disposições finais

11.1. Não serão aceitas alegações posteriores de desconhecimento das condições como forma de justificar a não prestação da obrigação, objeto deste Termo de Referência, ou mesmo a existência de anormalidades não previstas nas especificações.

11.2. A nota de empenho terá força de contrato conforme prevê o art. 95, da Lei nº 14.133/2021.

11.3. Os proponentes são responsáveis pela fidelidade e legitimidade das informações e dos documentos apresentados.

11.4. Aos casos omissos, aplicar-se-ão as demais disposições constantes na Lei nº 14.133/2021, com suas posteriores alterações e legislação correlatas.

Mossoró/RN, 13 de fevereiro de 2024

12. Responsáveis

Todas as assinaturas eletrônicas seguem o horário oficial de Brasília e fundamentam-se no §3º do Art. 4º do [Decreto nº 10.543, de 13 de novembro de 2020](#).

RODERICK ORDAKOWSKI

Autoridade competente

RALPH ALMEIDA DE OLIVEIRA

Equipe de apoio



Assinou eletronicamente em 13/02/2025 às 13:39:54.

| ITEM | DESCRIÇÃO | QUANTIDADE | VALOR UNITÁRIO | VALOR REFERÊNCIA (TOTAL) |
|------|---------------------------------------|------------|----------------|--------------------------|
| 1 | Alvos Metálicos - Tipo Silhueta | 5 | R\$ 1.856,00 | R\$ 9.280,00 |
| 2 | Alvos Metálicos - Tipo Plate | 7 | R\$ 1.346,00 | R\$ 9.422,00 |
| 3 | Alvos Metálicos - Tipo torre de duelo | 1 | R\$ 4.689,66 | R\$ 4.689,66 |

Notas: *Os materiais serão novos, assim considerados de primeiro uso e serão entregues conforme aprazado no Termo de Referência.

***O CATMAT do item orientará eventuais lançamentos em Sistemas de Compras e não necessariamente condiz com TODAS as características demandadas. Deve-se respeitar as especificações descritas na tabela acima.**

*** Caso haja a indicação de um modelo de referência para o item, atenção as necessidades de padronização motivada no TR - máxima eficiência, a máxima eficácia, a máxima disponibilidade, a máxima continuidade, a máxima compatibilidade, a máxima estabilidade, a gestão segura e unificada dos equipamentos e das garantias do fabricante.**

1.1.2. Havendo mais de um item, faculta-se ao fornecedor a participação em quantos forem de seu interesse.

1.2. O critério de julgamento adotado será o menor preço, observadas as exigências contidas neste Aviso de Contratação Direta e seus Anexos quanto às especificações do objeto.

2. PARTICIPAÇÃO NA DISPENSA ELETRÔNICA.

2.1. A participação na presente dispensa eletrônica ocorrerá por meio do Sistema de Dispensa Eletrônica, ferramenta informatizada integrante do Sistema de Compras do Governo Federal – Compras.gov.br, disponível no Portal de Compras do Governo Federal, no endereço eletrônico www.gov.br/compras.

2.1.1. O procedimento será divulgado no Compras.gov.br e no [Portal Nacional de Contratações Públicas - PNCP](#), e encaminhado automaticamente aos fornecedores registrados no Sistema de Registro Cadastral Unificado - Sicaf, por mensagem eletrônica, na correspondente linha de fornecimento que pretende atender.

2.1.2. O Compras.gov.br poderá ser acessado pela web ou pelo [aplicativo Compras.gov.br](#).

2.1.3. O fornecedor é o responsável por qualquer transação efetuada diretamente ou por seu representante no Sistema de Dispensa Eletrônica, não cabendo ao provedor do Sistema ou ao órgão entidade promotor do procedimento a responsabilidade por eventuais danos decorrentes de uso indevido da senha, ainda que por terceiros não autorizados.

2.2. Não poderão participar desta dispensa de licitação os

fornecedores:

2.2.1. que não atendam às condições deste Aviso de Contratação Direta e seu(s) anexo(s);

2.2.2. estrangeiros que não tenham representação legal no Brasil com poderes expressos para receber citação e responder administrativa ou judicialmente;

2.2.3. que se enquadrem nas seguintes vedações:

a) autor do anteprojeto, do projeto básico ou do projeto executivo, pessoa física ou jurídica, quando a contratação versar sobre obra, serviços ou fornecimento de bens a ele relacionados;

b) empresa, isoladamente ou em consórcio, responsável pela elaboração do projeto básico ou do projeto executivo, ou empresa da qual o autor do projeto seja dirigente, gerente, controlador, acionista ou detentor de mais de 5% (cinco por cento) do capital com direito a voto, responsável técnico ou subcontratado, quando a contratação versar sobre obra, serviços ou fornecimento de bens a ela necessários;

c) pessoa física ou jurídica que se encontre, ao tempo da contratação, impossibilitada de contratar em decorrência de sanção que lhe foi imposta;

d) aquele que mantenha vínculo de natureza técnica, comercial, econômica, financeira, trabalhista ou civil com dirigente do órgão ou entidade contratante ou com agente público que desempenhe função na licitação ou atue na fiscalização ou na gestão do contrato, ou que deles seja cônjuge, companheiro ou parente em linha reta, colateral ou por afinidade, até o terceiro grau;

e) empresas controladoras, controladas ou coligadas, nos termos da [Lei nº 6.404, de 15 de dezembro de 1976](#), concorrendo entre si;

f) pessoa física ou jurídica que, nos 5 (cinco) anos anteriores à divulgação do aviso, tenha sido condenada judicialmente, com trânsito em julgado, por exploração de trabalho infantil, por submissão de trabalhadores a condições análogas às de escravo ou por contratação de adolescentes nos casos vedados pela legislação trabalhista.

2.2.3.1. Equiparam-se aos autores do projeto as empresas integrantes

do mesmo grupo econômico;

2.2.3.2. O disposto na alínea “c” aplica-se também ao fornecedor que atue em substituição a outra pessoa, física ou jurídica, com o intuito de burlar a efetividade da sanção a ela aplicada, inclusive a sua controladora, controlada ou coligada, desde que devidamente comprovado o ilícito ou a utilização fraudulenta da personalidade jurídica do fornecedor;

2.2.4. organizações da Sociedade Civil de Interesse Público - OSCIP, atuando nessa condição (Acórdão nº 746/2014-TCU-Plenário);

2.3. Será permitida a participação de cooperativas, desde que apresentem demonstrativo de atuação em regime cooperado, com repartição de receitas e despesas entre os cooperados e atendam ao [art. 16 da Lei nº 14.133, de 2021](#).

2.3.1. Em sendo permitida a participação de cooperativas, serão estendidas a elas os benefícios previstos para as microempresas e empresas de pequeno porte quando elas atenderem ao disposto [no art. 34 da Lei n.º 11.488, de 15 de junho de 2007](#).

2.4. Não poderá participar, direta ou indiretamente, da dispensa eletrônica ou da execução do contrato agente público do órgão ou entidade contratante, devendo ser observadas as situações que possam configurar conflito de interesses no exercício ou após o exercício do cargo ou emprego, nos termos da legislação que disciplina a matéria, conforme [§ 1º do art. 9º da Lei n.º 14.133, de 2021](#).

3. INGRESSO NA DISPENSA ELETRÔNICA E CADASTRAMENTO E PROPOSTA INICIAL

3.1. O ingresso do fornecedor na disputa da dispensa eletrônica se dará com o cadastramento de sua proposta inicial, na forma deste item.

3.2. O fornecedor interessado, após a divulgação do aviso de contratação direta, encaminhará, exclusivamente por meio do Sistema de Dispensa Eletrônica, a proposta com a descrição do objeto ofertado, a marca do produto, quando for o caso, e o preço, até a data e o horário estabelecidos para abertura do procedimento. todas as especificações do objeto contidas na proposta, em especial o preço, vinculam a Contratada.

3.3. Todas as especificações do objeto contidas na proposta, em especial o preço ou o desconto ofertados, vinculam a Contratada.

3.4. Nos valores propostos estarão inclusos todos os custos operacionais, encargos previdenciários, trabalhistas, tributários, comerciais e quaisquer outros que incidam direta ou indiretamente na execução do objeto;

3.4.1. A proposta deverá conter declaração de que compreende a

integralidade dos custos para atendimento dos direitos trabalhistas assegurados na Constituição Federal, nas leis trabalhistas, nas normas infralegais, nas convenções coletivas de trabalho e nos termos de ajustamento de conduta vigentes na data de entrega das propostas.

3.4.2. Os preços ofertados, tanto na proposta inicial, quanto na etapa de lances, serão de exclusiva responsabilidade do fornecedor, não lhe assistindo o direito de pleitear qualquer alteração, sob alegação de erro, omissão ou qualquer outro pretexto.

3.5. Se o regime tributário da empresa implicar o recolhimento de tributos em percentuais variáveis, a cotação adequada será aquela correspondente à média dos efetivos recolhimentos da empresa nos últimos doze meses.

3.6. Independentemente do percentual do tributo que constar da planilha, no pagamento serão retidos na fonte os percentuais estabelecidos pela legislação vigente.

3.7. A apresentação das propostas implica obrigatoriedade do cumprimento das disposições nelas contidas, em conformidade com o que dispõe o Termo de Referência, assumindo o proponente o compromisso de executar os serviços nos seus termos, bem como de fornecer os materiais, equipamentos, ferramentas e utensílios necessários, em quantidades e qualidades adequadas à perfeita execução contratual, promovendo, quando requerido, sua substituição

3.8. O prazo de validade da proposta não será inferior a 60 dias, a contar da data de sua apresentação

3.9. No cadastramento da proposta inicial, o fornecedor deverá, também, assinalar Termo de Aceitação, em campo próprio do sistema eletrônico, relativo às seguintes declarações:

3.9.1. que inexistem fatos impeditivos para sua habilitação no certame, ciente da obrigatoriedade de declarar ocorrências posteriores;

3.9.2. que está ciente e concorda com as condições contidas no Aviso de Contratação Direta e seus anexos;

3.9.3. que se responsabiliza pelas transações que forem efetuadas no sistema, assumindo-as como firmes e verdadeiras;

3.9.4. que cumpre as exigências de reserva de cargos para pessoa com deficiência e para reabilitado da Previdência Social, de que trata [o art. 93 da Lei nº 8.213/91](#).

3.9.5. que não emprega menor de 18 anos em trabalho noturno, perigoso ou insalubre e não emprega menor de 16 anos, salvo menor, a partir

de 14 anos, na condição de aprendiz, nos termos do [artigo 7º, XXXIII, da Constituição](#).

3.10. O licitante organizado em cooperativa deverá declarar, ainda, em campo próprio do sistema eletrônico, que cumpre os requisitos estabelecidos no [artigo 16 da Lei nº 14.133, de 2021](#).

3.11. O fornecedor enquadrado como microempresa, empresa de pequeno porte ou sociedade cooperativa deverá declarar, ainda, em campo próprio do sistema eletrônico, que cumpre os requisitos estabelecidos no [artigo 3º da Lei Complementar nº 123, de 2006](#), estando apto a usufruir do tratamento favorecido estabelecido em seus arts. 42 a 49, observado o disposto nos [§§ 1º ao 3º do art. 4º, da Lei n.º 14.133, de 2021](#).[\[A1\]](#)

3.12. Desde que disponibilizada a funcionalidade no sistema, fica facultado ao fornecedor, ao cadastrar sua proposta inicial, a parametrização de valor final mínimo, com o registro do seu lance final aceitável (menor preço ou maior desconto, conforme o caso).

3.12.1. Feita essa opção os lances serão enviados automaticamente pelo sistema, respeitados os limites cadastrados pelo fornecedor e o intervalo mínimo entre lances previsto neste aviso.

3.12.1.1. Sem prejuízo do disposto acima, os lances poderão ser enviados manualmente, na forma da seção respectiva deste Aviso de Contratação Direta;

3.12.2. O valor final mínimo poderá ser alterado pelo fornecedor durante a fase de disputa, desde que não assuma valor superior a lance já registrado por ele no sistema.

3.12.3. O valor mínimo parametrizado possui caráter sigiloso aos demais participantes do certame e para o órgão ou entidade contratante. Apenas os lances efetivamente enviados poderão ser conhecidos dos fornecedores na forma da seção seguinte deste Aviso.[\[A1\]](#)

4. FASE DE LANCES

4.1. A partir da data e horário estabelecidos neste Aviso de Contratação Direta, a sessão pública será automaticamente aberta pelo sistema para o envio de lances públicos e sucessivos, exclusivamente por meio do sistema eletrônico, sendo encerrado no horário de finalização de lances também já previsto neste aviso.

4.2. Iniciada a etapa competitiva, os fornecedores deverão encaminhar lances exclusivamente por meio de sistema eletrônico, sendo imediatamente informados do seu recebimento e do valor consignado no registro.

- 4.2.1. O lance deverá ser ofertado pelo valor unitário do item.
- 4.3. O fornecedor somente poderá oferecer valor inferior ou maior percentual de desconto em relação ao último lance por ele ofertado e registrado pelo sistema.
- 4.3.1. O fornecedor poderá oferecer lances sucessivos iguais ou superiores ao lance que esteja vencendo o certame, desde que inferiores ao menor por ele ofertado e registrado pelo sistema, sendo tais lances definidos como “lances intermediários” para os fins deste Aviso de Contratação Direta.
- 4.3.2. O intervalo mínimo de diferença de valores ou percentuais entre os lances, que incidirá tanto em relação aos lances intermediários quanto em relação ao que cobrir a melhor oferta é de R\$ 0,01.
- 4.4. Havendo lances iguais ao menor já ofertado, prevalecerá aquele que for recebido e registrado primeiro no sistema.
- 4.5. Caso o fornecedor não apresente lances, concorrerá com o valor de sua proposta.
- 4.6. Durante o procedimento, os fornecedores serão informados, em tempo real, do valor do menor lance ou do maior desconto registrado, vedada a identificação do fornecedor
- 4.7. Imediatamente após o término do prazo estabelecido para a fase de lances, haverá o seu encerramento, com o ordenamento e divulgação dos lances, pelo sistema, em ordem crescente de classificação.
- 4.7.1. O encerramento da fase de lances ocorrerá de forma automática pontualmente no horário indicado, sem qualquer possibilidade de prorrogação e não havendo tempo aleatório ou mecanismo similar.

5. JULGAMENTO DAS PROPOSTAS DE PREÇO

- 5.1. Encerrada a fase de lances, quando a proposta do primeiro colocado permanecer acima do preço máximo ou abaixo do desconto definido para a contratação, o pregoeiro poderá negociar condições mais vantajosas.
- 5.1.1. Neste caso, será encaminhada contraproposta ao fornecedor que tenha apresentado o menor preço ou o maior desconto, para que seja obtida a melhor proposta compatível em relação ao estipulado pela Administração.
- 5.1.2. A negociação poderá ser feita com os demais fornecedores classificados, exclusivamente por meio do sistema, respeitada a ordem de classificação, quando o primeiro colocado, mesmo após a negociação, for desclassificado em razão de sua proposta permanecer acima do preço máximo ou abaixo do desconto definido para a contratação

5.2. Em qualquer caso, concluída a negociação, se houver, o resultado será divulgado a todos e registrado na ata do procedimento da dispensa eletrônica, devendo esta ser anexada aos autos do processo de contratação.

5.3. Constatada a compatibilidade entre o valor da proposta e o estipulado para a contratação, será solicitado ao fornecedor o envio da proposta adequada ao último lance ofertado ou ao valor negociado, se for o caso, acompanhada dos documentos complementares, quando necessários.

5.4. Encerrada a etapa de negociação, se houver, o pregoeiro verificará se o fornecedor provisoriamente classificado em primeiro lugar atende às condições de participação no certame, conforme previsto no art. 14 da Lei nº 14.133/2021, legislação correlata e nos itens 3.3 e seguintes deste Aviso, especialmente quanto à existência de sanção que impeça a participação no processo de contratação direta ou a futura contratação, mediante a consulta aos seguintes cadastros:

5.4.1. SICAF;

5.4.2. Cadastro Nacional de Empresas Inidôneas e Suspensas - CEIS, mantido pela Controladoria-Geral da União (<https://www.portaltransparencia.gov.br/sancoes/ceis>); e

5.4.3. Cadastro Nacional de Empresas Punidas – CNEP, mantido pela Controladoria-Geral da União (<https://www.portaltransparencia.gov.br/sancoes/cnep>).

5.5. A consulta aos cadastros será realizada em nome da empresa fornecedora e também de seu sócio majoritário, por força da vedação de que trata o artigo 12 da Lei nº 8.429, de 1992.

5.6. Caso conste na Consulta de Situação do fornecedor a existência de Ocorrências Impeditivas Indiretas, o órgão diligenciará para verificar se houve fraude por parte das empresas apontadas no Relatório de Ocorrências Impeditivas Indiretas. (IN nº 3/2018, art. 29, caput)

5.6.1. A tentativa de burla será verificada por meio dos vínculos societários, linhas de fornecimento similares, dentre outros. (IN nº 3/2018, art. 29, §1º).

5.6.2. O fornecedor será convocado para manifestação previamente a uma eventual desclassificação. (IN nº 3/2018, art. 29, §2º).

5.6.3. Constatada a existência de sanção, o fornecedor será reputado inabilitado, por falta de condição de participação.

5.7. de condição de participação.

5.8. Verificadas as condições de participação, o gestor examinará a proposta classificada em primeiro lugar quanto à adequação ao objeto e à compatibilidade do preço em relação ao máximo estipulado para contratação neste Aviso de Contratação Direta e em seus anexos.

5.9. Será desclassificada a proposta vencedora que:

5.9.1. contiver vícios insanáveis;

5.9.2. não obedecer às especificações técnicas pormenorizadas neste aviso ou em seus anexos;

5.9.3. apresentar preços inexequíveis ou que permanecerem acima do preço máximo definido para a contratação

5.9.4. não tiver sua exequibilidade demonstrada, quando exigido pela Administração;

5.9.5. apresentar desconformidade com quaisquer outras exigências deste aviso ou seus anexos, desde que insanável.

5.10. Quando o fornecedor não conseguir comprovar que possui ou possuirá recursos suficientes para executar a contento o objeto, será considerada inexequível a proposta de preços ou menor lance que:

5.10.1. for insuficiente para a cobertura dos custos da contratação, apresente preços global ou unitários simbólicos, irrisórios ou de valor zero, incompatíveis com os preços dos insumos e salários de mercado, acrescidos dos respectivos encargos, ainda que o ato convocatório da dispensa não tenha estabelecido limites mínimos, exceto quando se referirem a materiais e instalações de propriedade do próprio fornecedor, para os quais ele renuncie a parcela ou à totalidade da remuneração.

5.10.2. apresentar um ou mais valores da planilha de custo que sejam inferiores àqueles fixados em instrumentos de caráter normativo obrigatório, tais como leis, medidas provisórias e convenções coletivas de trabalho vigentes.

5.11. Se houver indícios de inexequibilidade da proposta de preço, ou em caso da necessidade de esclarecimentos complementares, poderão ser efetuadas diligências, para que o fornecedor comprove a exequibilidade da proposta.

5.12. Erros no preenchimento da planilha não constituem motivo para a desclassificação da proposta. A planilha poderá ser ajustada pelo fornecedor, no prazo indicado pelo sistema, desde que não haja majoração do preço.

5.12.1. O ajuste de que trata este dispositivo se limita a sanar erros ou

falhas que não alterem a substância das propostas;

5.12.2. Considera-se erro no preenchimento da planilha passível de correção a indicação de recolhimento de impostos e contribuições na forma do Simples Nacional, quando não cabível esse regime.

5.13. Para fins de análise da proposta quanto ao cumprimento das especificações do objeto, poderá ser colhida a manifestação escrita do setor requisitante do serviço ou da área especializada no objeto.

5.14. Se a proposta ou lance vencedor for desclassificado, será examinada a proposta ou lance subsequente, e, assim sucessivamente, na ordem de classificação.

5.15. Havendo necessidade, a sessão será suspensa, informando-se no “chat” a nova data e horário para a sua continuidade.

5.16. Encerrada a análise quanto à aceitação da proposta, será iniciada a fase de habilitação, observado o disposto neste Aviso de Contratação Direta.

6. HABILITAÇÃO

6.1. Os documentos a serem exigidos para fins de habilitação, **nos termos dos arts. 62 a 70 da Lei nº 14.133, de 2021**, constam do Termo de Referência e serão solicitados do fornecedor mais bem classificado na fase de lances.

6.2. A habilitação dos fornecedores será verificada por meio do SICAF, nos documentos por ele abrangidos.

6.2.1. É dever do fornecedor atualizar previamente as comprovações constantes do SICAF para que estejam vigentes na data da abertura da sessão pública, ou encaminhar, quando solicitado, a respectiva documentação atualizada.

6.2.2. O descumprimento do subitem acima implicará a inabilitação do fornecedor, exceto se a consulta aos sítios eletrônicos oficiais emissores de certidões lograr êxito em encontrar a(s) certidão(ões) válida(s).

6.3. Na hipótese de necessidade de envio de documentos complementares, indispensáveis à confirmação dos já apresentados para a habilitação, ou de documentos não constantes do SICAF, o fornecedor será convocado a encaminhá-los, em formato digital, por meio do sistema, no prazo de 24 horas, sob pena de inabilitação. ([art. 19, § 3º, da IN Seges/ME nº 67, de 2021](#)).

6.4. Somente haverá a necessidade de comprovação do preenchimento de requisitos mediante apresentação dos documentos

originais não-digitais quando houver dúvida em relação à integridade do documento digital.

6.5. Não serão aceitos documentos de habilitação com indicação de CNPJ/CPF diferentes, salvo aqueles legalmente permitidos.

6.6. Se o fornecedor for a matriz, todos os documentos deverão estar em nome da matriz, e se o fornecedor for a filial, todos os documentos deverão estar em nome da filial, exceto para atestados de capacidade técnica, e no caso daqueles documentos que, pela própria natureza, comprovadamente, forem emitidos somente em nome da matriz.

6.7. Serão aceitos registros de CNPJ de fornecedor matriz e filial com diferenças de números de documentos pertinentes ao CND e ao CRF/FGTS, quando for comprovada a centralização do recolhimento dessas contribuições.

6.8. Havendo necessidade de analisar minuciosamente os documentos exigidos, a sessão será suspensa, sendo informada a nova data e horário para a sua continuidade.

6.9. Será inabilitado o fornecedor que não comprovar sua habilitação, seja por não apresentar quaisquer dos documentos exigidos, ou apresentá-los em desacordo com o estabelecido neste Aviso de Contratação Direta.

6.9.1. Na hipótese de o fornecedor não atender às exigências para a habilitação, o órgão ou entidade examinará a proposta subsequente, e assim sucessivamente, na ordem de classificação, até a apuração de uma proposta que atenda às especificações do objeto e as condições de habilitação

6.10. Constatado o atendimento às exigências de habilitação, o fornecedor será habilitado.

7. CONTRATAÇÃO.

7.1. Após a homologação e adjudicação, caso se conclua pela contratação, será firmado Termo de Contrato ou emitido instrumento equivalente

7.2. O adjudicatário terá o prazo de 02 (dois) dias úteis, contados a partir da data de sua convocação, para assinar o Termo de Contrato ou aceitar instrumento equivalente, conforme o caso (Nota de Empenho/Carta Contrato/Autorização), sob pena de decair o direito à contratação, sem prejuízo das sanções previstas neste Aviso de Contratação Direta.

7.2.1. Alternativamente à convocação para comparecer perante o órgão ou entidade para a assinatura do Termo de Contrato, a Administração poderá encaminhá-lo para assinatura, mediante correspondência postal com aviso de recebimento (AR), disponibilização de acesso à sistema de processo

eletrônico para esse fim ou outro meio eletrônico, para que seja assinado e devolvido no prazo de 02 (dois) dias, a contar da data de seu recebimento ou da disponibilização do acesso ao sistema de processo eletrônico.

7.2.2. O prazo previsto no subitem anterior poderá ser prorrogado, por igual período, por solicitação justificada do adjudicatário e aceita pela Administração.

7.3. O Aceite da Nota de Empenho ou do instrumento equivalente, emitida ao fornecedor adjudicado, implica o reconhecimento de que:

7.3.1. referida Nota está substituindo o contrato, aplicando-se à relação de negócios ali estabelecida as disposições da [Lei nº 14.133, de 2021](#);

7.3.2. a contratada se vincula à sua proposta e às previsões contidas no Aviso de Contratação Direta e seus anexos;

7.3.3. a contratada reconhece que as hipóteses de rescisão são aquelas previstas nos [artigos 137 e 138 da Lei nº 14.133, de 2021](#) e reconhece os direitos da Administração previstos nos [artigos 137 a 139 da mesma Lei](#).

7.4. O prazo de vigência da contratação é o estabelecido no Termo de Referência.

7.5. Na assinatura do contrato ou do instrumento equivalente será exigida a comprovação das condições de habilitação e contratação consignadas neste aviso, que deverão ser mantidas pelo fornecedor durante a vigência do contrato.

8. INFRAÇÕES E SANÇÕES ADMINISTRATIVAS

8.1. Comete infração administrativa o fornecedor que praticar quaisquer das hipóteses previstas no [art. 155 da Lei nº 14.133, de 2021](#), quais sejam:

8.1.1. dar causa à inexecução parcial do contrato;

8.1.2. dar causa à inexecução parcial do contrato que cause grave dano à Administração, ao funcionamento dos serviços públicos ou ao interesse coletivo;

8.1.3. dar causa à inexecução total do contrato;

8.1.4. deixar de entregar a documentação exigida para o certame;

8.1.5. não manter a proposta, salvo em decorrência de fato superveniente devidamente justificado;

8.1.6. não celebrar o contrato ou não entregar a documentação exigida para a contratação, quando convocado dentro do prazo de validade de sua proposta;

8.1.7. ensejar o retardamento da execução ou da entrega do objeto da licitação sem motivo justificado;

8.1.8. apresentar declaração ou documentação falsa exigida para o certame ou prestar declaração falsa durante a dispensa eletrônica ou a execução do contrato;

8.1.9. fraudar a dispensa eletrônica ou praticar ato fraudulento na execução do contrato;

8.1.10. comportar-se de modo inidôneo ou cometer fraude de qualquer natureza;

8.1.10.1. Considera-se comportamento inidôneo, entre outros, a declaração falsa quanto às condições de participação, quanto ao enquadramento como ME/EPP ou o conluio entre os fornecedores, em qualquer momento da dispensa, mesmo após o encerramento da fase de lances.

8.1.11. praticar atos ilícitos com vistas a frustrar os objetivos deste certame.

8.1.12. praticar ato lesivo previsto no [art. 5º da Lei nº 12.846, de 1º de agosto de 2013.](#)

8.2. O fornecedor que cometer qualquer das infrações discriminadas nos subitens anteriores ficará sujeito, sem prejuízo da responsabilidade civil e criminal, às seguintes sanções:

a) Advertência pela falta do subitem 8.1.1 deste Aviso de Contratação Direta, quando não se justificar a imposição de penalidade mais grave;

b) Multa de 0,5% (zero vírgula cinco por cento) sobre o valor estimado do(s) item(s) prejudicado(s) pela conduta do fornecedor, por qualquer das infrações dos subitens 8.1.1 a 8.1.12;

c) Impedimento de licitar e contratar no âmbito da Administração Pública direta e indireta do ente federativo que tiver aplicado a sanção, pelo prazo máximo de 3 (três) anos, nos casos dos subitens 8.1.2 a 8.1.7 deste Aviso de Contratação Direta, quando não se justificar a imposição de penalidade mais grave;

d) Declaração de inidoneidade para licitar ou contratar, que impedirá o responsável de licitar ou contratar no âmbito da Administração Pública direta e indireta de todos os entes federativos, pelo prazo mínimo de 3 (três) anos e máximo de

6 (seis) anos, nos casos dos subitens 8.1.8 a 8.1.12, bem como nos demais casos que justifiquem a imposição da penalidade mais grave;

8.3. A aplicação das sanções previstas neste Contrato não exclui, em hipótese alguma, a obrigação de reparação integral do dano causado à Contratante ([art. 156, §9º](#))

8.4. Todas as sanções previstas neste Aviso poderão ser aplicadas cumulativamente com a multa ([art. 156, §7º](#)).

8.5. Antes da aplicação da multa, será facultada a defesa do interessado no prazo de 15 (quinze) dias úteis, contado da data de sua intimação ([art. 157](#))

8.6. Se a multa aplicada e as indenizações cabíveis forem superiores ao valor do pagamento eventualmente devido pelo Contratante ao Contratado, além da perda desse valor, a diferença será descontada da garantia prestada ou será cobrada judicialmente ([art. 156, §8º](#)).

8.7. Previamente ao encaminhamento à cobrança judicial, a multa poderá ser recolhida administrativamente no prazo máximo de 30 (*trinta*) dias, a contar da data do recebimento da comunicação enviada pela autoridade competente.

8.8. A aplicação das sanções realizar-se-á em processo administrativo que assegure o contraditório e a ampla defesa ao Contratado, observando-se o procedimento previsto no **caput** e parágrafos do [art. 158 da Lei nº 14.133, de 2021](#), para as penalidades de impedimento de licitar e contratar e de declaração de inidoneidade para licitar ou contratar.

8.9. Na aplicação das sanções serão considerados ([art. 156, §1º](#)):

8.10. a natureza e a gravidade da infração cometida;

8.11. as peculiaridades do caso concreto;

8.12. as circunstâncias agravantes ou atenuantes;

8.13. os danos que dela provierem para o Contratante;

8.14. a implantação ou o aperfeiçoamento de programa de integridade, conforme normas e orientações dos órgãos de controle.

8.15. Os atos previstos como infrações administrativas na [Lei nº 14.133, de 2021](#), ou em outras leis de licitações e contratos da Administração Pública que também sejam tipificados como atos lesivos na [Lei nº 12.846, de 1º de agosto de 2013](#), serão apurados e julgados conjuntamente, nos mesmos autos, observados o rito procedimental e autoridade competente definidos na referida Lei ([art. 159](#)).

8.16. A personalidade jurídica do Contratado poderá ser desconsiderada sempre que utilizada com abuso do direito para facilitar, encobrir ou dissimular a prática dos atos ilícitos previstos neste Contrato ou para provocar confusão patrimonial, e, nesse caso, todos os efeitos das sanções aplicadas à pessoa jurídica serão estendidos aos seus administradores e sócios com poderes de administração, à pessoa jurídica sucessora ou à empresa do mesmo ramo com relação de coligação ou controle, de fato ou de direito, com o Contratado, observados, em todos os casos, o contraditório, a ampla defesa e a obrigatoriedade de análise jurídica prévia ([art. 160](#))

8.17. O Contratante deverá, no prazo máximo 15 (quinze) dias úteis, contado da data de aplicação da sanção, informar e manter atualizados os dados relativos às sanções por ele aplicadas, para fins de publicidade no Cadastro Nacional de Empresas Inidôneas e Suspensas (Ceis) e no Cadastro Nacional de Empresas Punidas (Cnep), instituídos no âmbito do Poder Executivo Federal. ([Art. 161](#))

8.18. As sanções de impedimento de licitar e contratar e declaração de inidoneidade para licitar ou contratar são passíveis de reabilitação na forma do [art. 163 da Lei nº 14.133, de 2021](#).

8.19. As sanções por atos praticados no decorrer da contratação estão previstas nos anexos a este Aviso

9. DAS DISPOSIÇÕES GERAIS

9.1. No caso de todos os fornecedores restarem desclassificados ou inabilitados (procedimento fracassado), a Administração poderá:

9.1.1. republicar o presente aviso com uma nova data;

9.1.2. valer-se, para a contratação, de proposta obtida na pesquisa de preços que serviu de base ao procedimento, se houver, privilegiando-se os menores preços, sempre que possível, e desde que atendidas às condições de habilitação exigidas.

9.1.2.1. No caso do subitem anterior, a contratação será operacionalizada fora deste procedimento.

9.1.3. fixar prazo para que possa haver adequação das propostas ou da documentação de habilitação, conforme o caso.

9.2. As providências dos subitens 12.1.1 e 12.1.2 também poderão ser utilizadas se não houver o comparecimento de quaisquer fornecedores interessados (procedimento deserto).

9.3. Havendo a necessidade de realização de ato de qualquer natureza pelos fornecedores, cujo prazo não conste deste Aviso de

Contratação Direta, deverá ser atendido o prazo indicado pelo agente competente da Administração na respectiva notificação.

9.4. Caberá ao fornecedor acompanhar as operações, ficando responsável pelo ônus decorrente da perda do negócio diante da inobservância de quaisquer mensagens emitidas pela Administração ou de sua desconexão.

9.5. Não havendo expediente ou ocorrendo qualquer fato superveniente que impeça a realização do certame na data marcada, a sessão será automaticamente transferida para o primeiro dia útil subsequente, no mesmo horário anteriormente estabelecido, desde que não haja comunicação em contrário.

9.6. Os horários estabelecidos na divulgação deste procedimento e durante o envio de lances observarão o horário de Brasília-DF, inclusive para contagem de tempo e registro no Sistema e na documentação relativa ao procedimento.

9.7. No julgamento das propostas e da habilitação, a Administração poderá sanar erros ou falhas que não alterem a substância das propostas, dos documentos e sua validade jurídica, mediante despacho fundamentado, registrado em ata e acessível a todos, atribuindo-lhes validade e eficácia para fins de habilitação e classificação.

9.8. As normas disciplinadoras deste Aviso de Contratação Direta serão sempre interpretadas em favor da ampliação da disputa entre os interessados, desde que não comprometam o interesse da Administração, o princípio da isonomia, a finalidade e a segurança da contratação.

9.9. Os fornecedores assumem todos os custos de preparação e apresentação de suas propostas e a Administração não será, em nenhum caso, responsável por esses custos, independentemente da condução ou do resultado do processo de contratação.

9.10. Em caso de divergência entre disposições deste Aviso de Contratação Direta e de seus anexos ou demais peças que compõem o processo, prevalecerá as deste Aviso.

9.11. Da sessão pública será divulgada Ata no sistema eletrônico.

9.12. No caso do subitem anterior, a contratação será operacionalizada fora deste procedimento

9.13. Integram este Aviso de Contratação Direta, para todos os fins e efeitos, os seguintes anexos:

9.13.1. ANEXO I – Termo de Referência;

