

FRAGATA LIBERAL

Termo de Referência 12/2026

Informações Básicas

Número do artefato	UASG	Editado por	Atualizado em
12/2026	791614-FRAGATA LIBERAL	ARTHUR GUERRA DE OLIVEIRA COSTA	07/05/2026 12:29 (v 0.10)
Status	CONCLUIDO		

Outras informações

Categoria	Número da Contratação	Processo Administrativo
II - compra, inclusive por encomenda/Bens de consumo		63294.000411/2026-12

1. CONDIÇÕES GERAIS DA CONTRATAÇÃO

1. CONDIÇÕES GERAIS DA CONTRATAÇÃO

1.1. Aquisição de 10 (dez) unidades de tomadas estanques 2P+T, 250 V / 20 A, e 10 (dez) unidades de plugues estanques 2P+T, 250 V / 20 A, para utilização nos LRADs (Long Range Acoustic Device); 10 (dez) unidades de tomadas estanques 2P+T, 250 V / 10 A, e 10 (dez) unidades de plugues estanques 2P+T, 250 V / 10 A, para utilização nos holofotes; e 4 (quatro) unidades de conectores impermeáveis selados IP68, 4 vias, modelos SP13-4 e SD13, para utilização nos manipuladores de lâmpadas ALDIS, todos pertencentes ao Navio, conforme condições e exigências estabelecidas neste instrumento, nos termos da tabela abaixo e das ilustrações que se seguem.

ITEM	DESCRIÇÃO / ESPECIFICAÇÃO	UF	QTD	CATMAT	VALOR UNITÁRIO	VALOR TOTAL
1	Tomada estanque, 2P+T, 10A-250V, padrão brasileiro, fabricada em policarbonato injetado anti-chamas, anti-estático, resistente a raios ultravioleta, impactos e salinidade, TGVP, parafusos principais em aço inoxidável 316L a prova de perda, com dois prensa-cabos 3/4" BSP para cabos de 8 a 14mmØ, gaxetas de vedação em neoprene resistentes ao calor e ao envelhecimento, três orelhas para fixação com furos de 9mmØ cada, acabamento natural na cor branca, grau de proteção IP-66.	UN	10	213307	R\$ 326,33	R\$ 3263,30

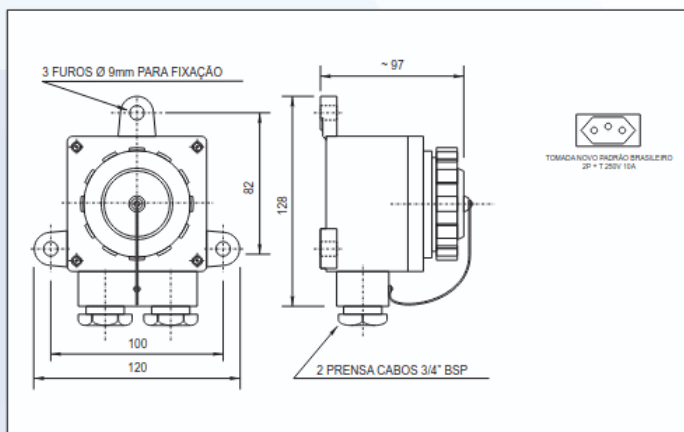
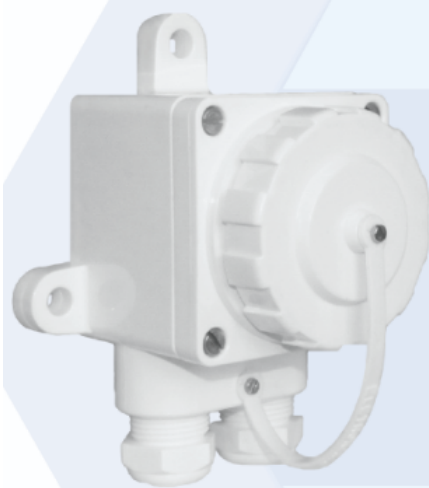

2	<p>Plugue estanque, 2P+T, 10A-250V, padrão brasileiro, fabricado em policarbonato injetado anti-chamas, anti-estático, resistente a raios ultravioleta, impactos e salinidade, TGVP, fornecido com 1 prensa-cabo 1/2" BSP para cabos de 7 a 11mmØ, gaxetas de vedação em neoprene resistentes a calor e ao envelhecimento, acabamento natural na cor branca, grau de proteção IP-66.</p>	UN	10	213289	R\$ 115,85	R\$ 1158,50
---	--	----	----	--------	------------	-------------

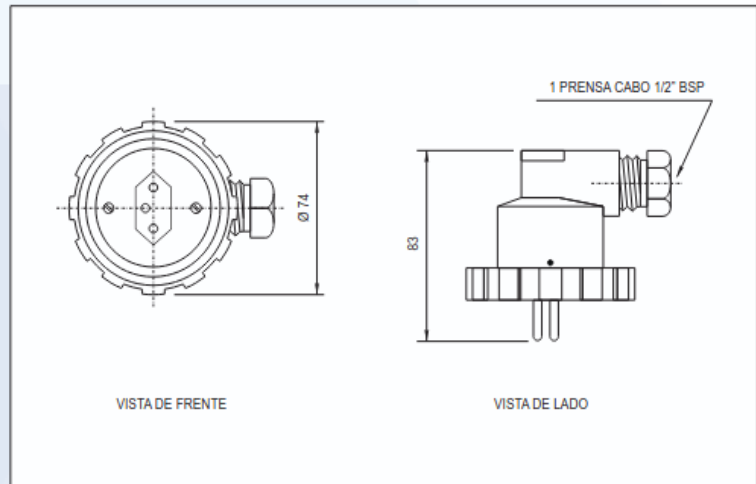
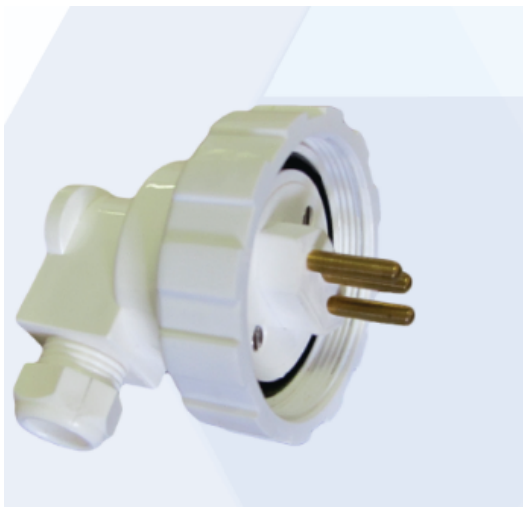

3	<p>Tomada estanque, 2P+T, 20A-250V, padrão brasileiro, fabricada em policarbonato injetado anti-chamas, anti-estático, resistente a raios ultravioleta, impactos e salinidade, TGVP, parafusos principais em aço inoxidável 316L a prova de perda, com dois prensa-cabos 3/4" BSP para cabos de 8 a 14mmØ, gaxetas de vedação em neoprene resistentes ao calor e ao envelhecimento, três orelhas para fixação com furos de 9mmØ cada, acabamento natural na cor branca, grau de proteção IP-66.</p>	UN	10	213307	R\$ 367,06	R\$ 3670,60
---	---	----	----	--------	------------	-------------

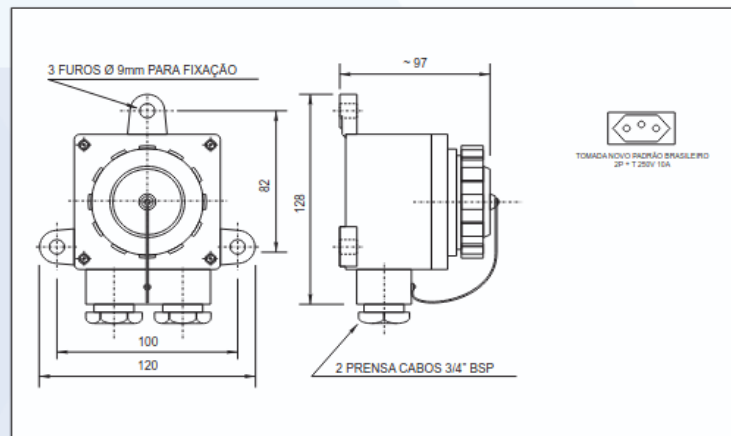

4	<p>Plugue estanque, 2P+T, 20A-250V, padrão brasileiro, fabricado em policarbonato injetado anti-chamas, anti-estático, resistente a raios ultravioleta, impactos e salinidade, TGVP, fornecido com 1 prensa-cabo 1/2" BSP para cabos de 7 a 11mmØ, gaxetas de vedação em neoprene resistentes a calor e ao envelhecimento, acabamento natural na cor branca, grau de proteção IP-66.</p>	UN	10	213289	R\$ 165,59	R\$ 1655,90
---	--	----	----	--------	------------	-------------

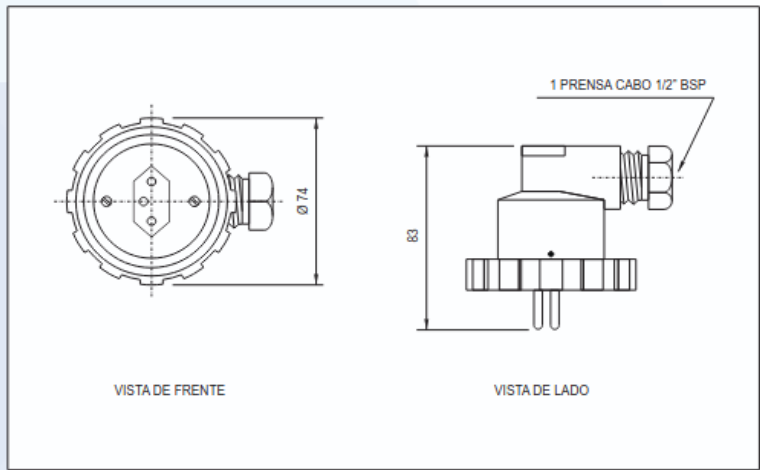
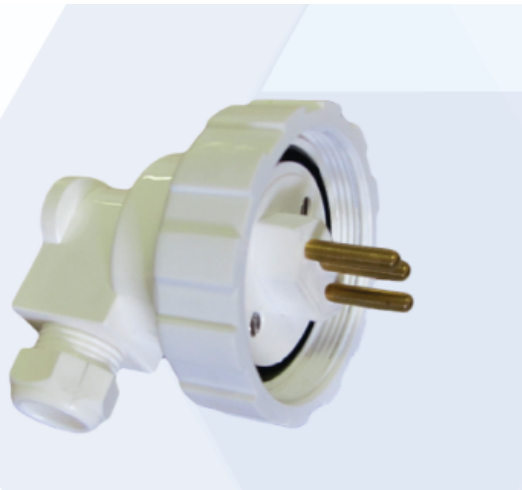

5	Conector Impermeável Selado IP68 4 vias Sp13-4 Sd13 Caixa de junção à prova d'água, conectores de fio de alavanca substituíveis para AWG 28-12, construído com material PA66, anel de vedação de silicone e uma porta de fixação elástica de nylon instalação rápida sem parafusos.	UN	04	601188	R\$ 72,00	R\$ 288,00
---	---	----	----	--------	-----------	------------



- 1.2. Os bens objeto desta contratação são caracterizados como comuns, conforme justificativa constante do Estudo Técnico Preliminar.
- 1.3. O objeto desta contratação não se enquadra como bem de luxo, nos termos do Decreto nº 10.818, de 27 de setembro de 2021.
- 1.4. O prazo de vigência da contratação será de 180 (cento e oitenta) dias, contados da assinatura da Nota de Empenho, na forma do art. 105 da Lei nº 14.133, de 2021.
- 1.5. O prazo de entrega do material será de até 30 (trinta) dias, contados da assinatura da Nota de Empenho.
- 1.6. A vigência da contratação poderá ser encerrada antes do prazo previsto, após o recebimento definitivo e a verificação integral do material, desde que cumpridas todas as obrigações contratuais.
- 1.7. O contrato ou outro instrumento hábil que o substitua estabelecerá, de forma detalhada, as regras aplicáveis à vigência da contratação.

Cópia para verificação de assinaturas.

2. FUNDAMENTAÇÃO E DESCRIÇÃO DA NECESSIDADE DA CONTRATAÇÃO

- 2.1. A fundamentação da contratação e de seus quantitativos encontra-se pormenorizada em tópico específico do Estudo Técnico Preliminar, que constitui apêndice deste Termo de Referência.
- 2.2. O objeto da contratação está previsto no Plano de Aplicação de Recursos da Fragata Liberal para o exercício de 2026, conforme registrado nas informações básicas deste Termo de Referência.

3. DESCRIÇÃO DA SOLUÇÃO COMO UM TODO CONSIDERADO O CICLO DE VIDA DO OBJETO E ESPECIFICAÇÃO DO PRODUTO

- 3.1. A descrição da solução como um todo encontra-se pormenorizada em tópico específico dos Estudos Técnicos Preliminares, apêndice deste Termo de Referência.

4. REQUISITOS DA CONTRATAÇÃO

4. Sustentabilidade

4.1. Serão observadas e cumpridas, no que couber, as disposições da Instrução Normativa SLTI/MPOG nº 1, de 19 de janeiro de 2010, dentre as quais se destacam:

4.1.1. Os bens deverão ser constituídos, no todo ou em parte, por materiais recicláveis ou reciclados, atóxicos e biodegradáveis, conforme as normas ABNT NBR 15448-1 e 15448-2;

4.1.2. Deverão ser observados os requisitos ambientais necessários à obtenção de certificação do INMETRO, quando aplicável, como produto sustentável ou de menor impacto ambiental em relação a seus similares; e

4.1.3. Os bens deverão ser, preferencialmente, acondicionados em embalagem individual adequada, com o menor volume possível, utilizando materiais recicláveis, de forma a garantir a máxima proteção durante o transporte e o armazenamento.

4.2. Subcontratação

Não será admitida a subcontratação do objeto contratual.

4.3. Garantia da contratação

Não será exigida garantia da contratação, nos termos dos arts. 96 e seguintes da Lei nº 14.133, de 2021, conforme justificativa constante do Estudo Técnico Preliminar.

5. MODELO DE EXECUÇÃO DO OBJETO

5.1. O prazo de entrega dos bens é de 30 (trinta) dias, contados a partir da solicitação da Contratante, em remessa única.

5.2. Caso não seja possível o cumprimento do prazo de entrega estabelecido, a empresa deverá comunicar as razões respectivas com antecedência mínima de 7 (sete) dias, para análise de eventual pedido de prorrogação, ressalvadas as hipóteses de caso fortuito ou força maior.

5.3. Os bens deverão ser entregues nos seguintes endereços: Ilha de Mocanguê, s/nº, Centro, Niterói/RJ, CEP 24.040-900, ou Praça Barão de Ladário, s/nº, Ilha das Cobras, Centro, Rio de Janeiro/RJ, CEP 20091-000.

5.3.1. Antes de efetuar a entrega, a empresa deverá entrar em contato com a Contratante para receber instruções quanto ao endereço a ser utilizado, tendo em vista a possibilidade de deslocamento do navio em razão de necessidades operativas.

5.4. O prazo de garantia será aquele estabelecido na Lei nº 8.078, de 11 de setembro de 1990 (Código de Defesa do Consumidor), quando aplicável.

6. MODELO DE GESTÃO DO CONTRATO

6. Gestão e Fiscalização do Contrato

6.1. O contrato deverá ser executado fielmente pelas partes, de acordo com as cláusulas avençadas e as normas da Lei nº 14.133, de 2021, cabendo a cada parte responder pelas consequências de sua inexecução total ou parcial.

6.2. Em caso de impedimento, ordem de paralisação ou suspensão do contrato, o cronograma de execução será automaticamente prorrogado pelo período correspondente, devendo tais circunstâncias ser registradas por simples apostilamento.

6.3. As comunicações entre a Administração e a contratada deverão ser realizadas por escrito sempre que o ato exigir tal formalidade, admitindo-se o uso de mensagem eletrônica para esse fim.

6.4. O órgão ou entidade poderá convocar representante da empresa para adoção imediata de providências necessárias à execução contratual.

6.5. Após a assinatura do contrato ou instrumento equivalente, poderá ser realizada reunião inicial com o representante da contratada, para apresentação do plano de fiscalização, contendo informações sobre obrigações contratuais, mecanismos de fiscalização, estratégias de execução, plano complementar da contratada (quando houver), método de aferição de resultados e sanções aplicáveis, entre outros aspectos pertinentes.

6.6. A execução do contrato deverá ser acompanhada e fiscalizada por fiscal(is) do contrato, ou pelos respectivos substitutos.

6.7. O fiscal técnico do contrato acompanhará a execução, de modo a garantir o cumprimento de todas as condições estabelecidas, assegurando os melhores resultados para a Administração.

6.8. O fiscal técnico registrará no histórico de gerenciamento do contrato todas as ocorrências relacionadas à execução, incluindo as medidas necessárias à regularização de falhas ou defeitos observados.

6.9. Identificada qualquer inexecução ou irregularidade, o fiscal técnico notificará a contratada para correção, estabelecendo prazo para saneamento.

6.10. O fiscal técnico informará ao gestor do contrato, em tempo hábil, situações que demandem decisão ou providências que excedam sua competência.

6.11. Em caso de ocorrências que possam comprometer o cumprimento dos prazos contratuais, o fiscal técnico comunicará imediatamente o gestor do contrato.

6.12. O fiscal técnico comunicará ao gestor do contrato, em tempo hábil, o término da vigência contratual sob sua responsabilidade, visando à eventual renovação ou prorrogação.

6.13. O fiscal administrativo verificará a manutenção das condições de habilitação da contratada, acompanhará empenho, pagamento, garantias, glosas e formalização de apostilamentos e termos aditivos, solicitando, quando necessário, documentos comprobatórios.

6.14. Em caso de descumprimento das obrigações contratuais, o fiscal administrativo atuará tempestivamente na solução do problema, reportando ao gestor do contrato quando a situação ultrapassar sua competência.

6.15. A fiscalização não exclui nem reduz a responsabilidade da contratada, inclusive perante terceiros, por qualquer irregularidade decorrente da execução contratual, ainda que resultante de imperfeições técnicas, vícios redibitórios ou uso de material inadequado ou de qualidade inferior, não implicando corresponsabilidade da Administração ou de seus agentes.

6.16. Cabe ao gestor do contrato:

6.16.1. coordenar a atualização do processo de acompanhamento e fiscalização do contrato, mantendo registros formais da execução no histórico de gerenciamento, incluindo ordens de serviço, registros de ocorrências, alterações e prorrogações contratuais, elaborando relatório para verificação da necessidade de ajustes contratuais;

6.16.2. acompanhar os registros dos fiscais do contrato e as medidas adotadas, informando à autoridade superior, quando necessário, as ocorrências que ultrapassem sua competência;

6.16.3. acompanhar a manutenção das condições de habilitação da contratada, para fins de empenho e pagamento, registrando eventuais impedimentos no relatório de riscos;

6.16.4. emitir documento de avaliação do desempenho da contratada, com base nos registros dos fiscais, considerando o cumprimento das obrigações contratuais, indicadores de desempenho e eventuais penalidades aplicadas;

6.16.5. adotar providências para a instauração de processo administrativo de responsabilização, quando cabível, nos termos do art. 158 da Lei nº 14.133, de 2021;

6.16.6. elaborar relatório final sobre a consecução dos objetivos da contratação, indicando eventuais medidas de aprimoramento das atividades administrativas; e

6.16.7. encaminhar a documentação pertinente ao setor responsável pelos contratos para fins de liquidação e pagamento, conforme valores apurados pela fiscalização e gestão contratual.

7. INFRAÇÕES E SANÇÕES ADMINISTRATIVAS

7.1. Comete infração administrativa, nos termos da Lei nº 14.133, de 2021, o Contratado que:

- a) der causa à inexecução parcial do contrato;
- b) der causa à inexecução parcial do contrato que cause grave dano à Administração ou ao funcionamento dos serviços públicos ou ao interesse coletivo;
- c) der causa à inexecução total do contrato;
- d) ensejar o retardamento da execução ou da entrega do objeto da contratação sem motivo justificado;
- e) apresentar documentação falsa ou prestar declaração falsa durante a execução do contrato;
- f) praticar ato fraudulento na execução do contrato;
- g) comportar-se de modo inidôneo ou cometer fraude de qualquer natureza;
- h) praticar ato lesivo previsto no art. 5º da Lei nº 12.846, de 1º de agosto de 2013.

7.2. Serão aplicadas ao Contratado que incorrer nas infrações acima descritas as seguintes

sanções:

7.2.1. Advertência, quando o Contratado der causa à inexecução parcial do contrato, sempre que não se justificar a imposição de penalidade mais grave;

7.2.2. Impedimento de licitar e contratar, quando praticadas as condutas descritas nas alíneas “b”, “c” e “d” do subitem acima, sempre que não se justificar a imposição de penalidade mais grave;

7.2.3. Declaração de inidoneidade para licitar e contratar, quando praticadas as condutas descritas nas alíneas “e”, “f”, “g” e “h” do subitem acima, bem como nas alíneas “b”, “c” e “d”, que justifiquem a imposição de penalidade mais grave.

7.2.4. Multa:

7.2.4.1. Moratória, para as infrações descritas no item “d”, de 1% (um por cento) por dia de atraso injustificado sobre o valor da parcela inadimplida, até o limite de 30 (trinta) dias

7.2.4.2. Moratória de 0,07% (sete centésimos por cento) por dia de atraso injustificado sobre o valor total do contrato, até o máximo de 2% (dois por cento), pela inobservância do prazo fixado para apresentação, suplementação ou reposição da garantia;

7.2.4.2.1. O atraso superior a 25 (vinte e cinco) dias para apresentação, suplementação ou reposição da garantia autoriza a Administração a promover a extinção do contrato por descumprimento ou cumprimento irregular de suas cláusulas, conforme dispõe o inciso I do art. 137 da Lei n. 14.133, de 2021.

7.2.4.3. Compensatória, para as infrações descritas acima alíneas “e” a “h” de 10% (dez por cento) a 30% (trinta por cento) do valor da contratação.

7.2.4.4. Compensatória, para a inexecução total do contrato prevista acima na alínea “c”, de 10% (dez por cento) a 30% (trinta por cento) do valor da contratação.

7.2.4.5. Compensatória, para a infração descrita acima na alínea “b”, de 10% (dez por cento) a 30% (trinta por cento) do valor da contratação.

7.2.4.6. Compensatória, em substituição à multa moratória para a infração descrita acima na alínea “d”, de 10% (dez por cento) a 30% (trinta por cento) do valor da contratação.

7.2.4.7. Compensatória, para a infração descrita acima na alínea “a”, de 10% (dez por cento) a 30% (trinta por cento) do valor da contratação

7.3. A aplicação das sanções previstas neste Termo de Referência não exclui, em hipótese alguma, a obrigação de reparação integral do dano causado ao Contratante.

7.4. Todas as sanções previstas neste Termo de Referência poderão ser aplicadas cumulativamente com a multa.

7.5. Antes da aplicação da multa será facultada a defesa do interessado no prazo de 15 (quinze) dias úteis, contado da data de sua intimação.

7.6. Se a multa aplicada e as indenizações cabíveis forem superiores ao valor do pagamento eventualmente devido pelo Contratante ao Contratado, além da perda desse valor, a diferença será descontada da garantia prestada ou será cobrada judicialmente.

7.7. A multa poderá ser recolhida administrativamente no prazo máximo de 10 (dez) dias, a contar da data do recebimento da comunicação enviada pela autoridade competente.

7.8. A aplicação das sanções realizar-se-á em processo administrativo que assegure o contraditório e a ampla defesa ao Contratado, observando-se o procedimento previsto no caput e parágrafos do art. 158 da Lei nº 14.133, de 2021, para as penalidades de impedimento de licitar e contratar e de declaração de inidoneidade para licitar ou contratar.

7.8.1. Para a garantia da ampla defesa e contraditório, as notificações serão enviadas eletronicamente para os endereços de e-mail informados na proposta comercial, bem como os cadastrados pela empresa no SICAF.

7.8.2. Os endereços de e-mail informados na proposta comercial e/ou cadastrados no SICAF serão considerados de uso contínuo da empresa, não cabendo alegação de desconhecimento das comunicações a eles comprovadamente enviadas.

7.9. Na aplicação das sanções serão considerados:

7.9.1. a natureza e a gravidade da infração cometida;

7.9.2. as peculiaridades do caso concreto;

7.9.3. as circunstâncias agravantes ou atenuantes;

7.9.4. os danos que dela provierem para o Contratante; e

7.9.5. a implantação ou o aperfeiçoamento de programa de integridade, conforme normas e orientações dos órgãos de controle.

7.10. Os atos previstos como infrações administrativas na Lei nº 14.133, de 2021, ou em outras leis de licitações e contratos da Administração Pública que também sejam tipificados como atos lesivos na Lei nº 12.846, de 2013, serão apurados e julgados conjuntamente, nos mesmos autos, observados o rito procedimental e autoridade competente definidos na referida Lei.

7.11. A personalidade jurídica do Contratado poderá ser desconsiderada sempre que utilizada com abuso do direito para facilitar, encobrir ou dissimular a prática dos atos ilícitos previstos neste Termo de Referência ou para provocar confusão patrimonial, e, nesse caso, todos os efeitos das sanções aplicadas à pessoa jurídica serão estendidos aos seus administradores e sócios com poderes de administração, à pessoa jurídica sucessora ou à empresa do mesmo ramo com relação de coligação ou controle, de fato ou de direito, com o Contratado, observados, em todos os casos, o contraditório, a ampla defesa e a obrigatoriedade de análise jurídica prévia.

7.12. O Contratante deverá, no prazo máximo de 15 (quinze) dias úteis, contado da data de aplicação da sanção, informar e manter atualizados os dados relativos às sanções por ela aplicadas, para fins de publicidade no Cadastro Nacional de Empresas Inidôneas e Suspensas (CEIS) e no Cadastro Nacional de Empresas Punidas (CNEP), instituídos no âmbito do Poder Executivo Federal.

7.12.1. As penalidades serão obrigatoriamente registradas no SICAF.

7.13. As sanções de impedimento de licitar e contratar e declaração de inidoneidade para licitar ou contratar são passíveis de reabilitação na forma do art. 163 da Lei nº 14.133, de 2021.

7.14. Os débitos do Contratado para com a Administração Contratante, resultantes de multa administrativa e/ou indenizações, não inscritos em dívida ativa, poderão ser compensados, total ou parcialmente, com os créditos devidos pelo referido órgão decorrentes deste mesmo contrato ou de outros contratos administrativos que o Contratado possua com o mesmo órgão ora Contratante, na forma da Instrução Normativa SEGES/ME nº 26, de 13 de abril de 2022.

8. CRITÉRIOS DE MEDIÇÃO E DE PAGAMENTO

Recebimento

- 8.1. Os bens serão recebidos provisoriamente, de forma sumária, no ato da entrega, juntamente com a nota fiscal ou instrumento de cobrança equivalente, pelo(a) responsável pelo acompanhamento e fiscalização do contrato, para efeito de posterior verificação de sua conformidade com as especificações constantes no Termo de Referência, seus anexos e na proposta.
- 8.2. Os bens poderão ser rejeitados, no todo ou em parte, inclusive antes do recebimento provisório, quando em desacordo com as especificações constantes no Termo de Referência, seus anexos e na proposta, devendo ser substituídos no prazo de 10 (dez) dias corridos, a contar da notificação da contratada, às suas custas, sem prejuízo da aplicação das penalidades.
- 8.3. O recebimento definitivo ocorrerá no prazo de 10 (dez) dias úteis, a contar do recebimento da nota fiscal ou instrumento de cobrança equivalente pela Administração, após a verificação da qualidade e quantidade do material e consequente aceitação mediante termo detalhado.
- 8.4. Para as contratações decorrentes de despesas cujos valores não ultrapassem o limite de que trata o inciso II do art. 75 da Lei nº 14.133, de 2021, o prazo máximo para o recebimento definitivo será de até 5 (cinco) dias úteis.
- 8.5. O prazo para recebimento definitivo poderá ser excepcionalmente prorrogado, de forma justificada, por igual período, quando houver necessidade de diligências para a aferição do atendimento das exigências contratuais.
- 8.6. No caso de controvérsia sobre a execução do objeto, quanto à dimensão, qualidade e quantidade, deverá ser observado o teor do art. 143 da Lei nº 14.133, de 2021, comunicando-se à empresa para emissão de Nota Fiscal quanto à parcela incontroversa da execução do objeto, para efeito de liquidação e pagamento.
- 8.7. O prazo para a solução, pelo Contratado, de inconsistências na execução do objeto ou de saneamento da nota fiscal ou de instrumento de cobrança equivalente, verificadas pela Administração durante a análise prévia à liquidação de despesa, não será computado para os fins do recebimento definitivo.
- 8.8. O recebimento provisório ou definitivo não excluirá a responsabilidade civil pela solidez e pela segurança dos bens nem a responsabilidade ético-profissional pela perfeita execução do contrato.
- 8.9. As atividades de montagem, instalação e quaisquer outras necessárias para o funcionamento ou uso do bem correrão por conta do Contratado e são condição para o recebimento do objeto.

Liquidação

- 8.10. Recebida a Nota Fiscal ou documento de cobrança equivalente, correrá o prazo de dez dias úteis para fins de liquidação, na forma desta seção, prorrogáveis por igual período, nos termos do art. 7º, §3º da Instrução Normativa SEGES/ME nº 77/2022.
- 8.11. O prazo de que trata o item anterior será reduzido à metade, mantendo-se a possibilidade de prorrogação, no caso de contratações decorrentes de despesas cujos valores não ultrapassem o limite de que trata o inciso II do art. 75 da Lei nº 14.133, de 2021.
- 8.12. Para fins de liquidação, o setor competente deverá verificar se a nota fiscal ou instrumento de cobrança equivalente apresentado expressa os elementos necessários e essenciais do documento, tais como:
- 8.12.1. o prazo de validade;
 - 8.12.2. a data da emissão;
 - 8.12.3. os dados do contrato e do órgão contratante;
 - 8.12.4. o período respectivo de execução do contrato;
 - 8.12.5. o valor a pagar; e
 - 8.12.6. eventual destaque do valor de retenções tributárias cabíveis.
- 8.13. Havendo erro na apresentação da nota fiscal ou instrumento de cobrança equivalente, ou circunstância que impeça a liquidação da despesa, esta ficará sobrestada até que o Contratado providencie as medidas saneadoras, reiniciando-se o prazo após a comprovação da regularização da situação, sem ônus ao Contratante;

8.14. A nota fiscal ou instrumento de cobrança equivalente deverá ser obrigatoriamente acompanhado da comprovação da regularidade fiscal, constatada por meio de consulta on-line ao SICAF ou, na impossibilidade de acesso ao referido Sistema, mediante consulta aos sítios eletrônicos oficiais ou à documentação mencionada no art. 68 da Lei nº 14.133, de 2021.

8.15. A Administração deverá realizar consulta ao SICAF para:

8.15.1 verificar a manutenção das condições de habilitação exigidas;

8.15.2. identificar possível razão que impeça a participação em licitação/contratação no âmbito do órgão ou entidade, tais como a proibição de contratar com a Administração ou com o Poder Público, bem como ocorrências impeditivas indiretas.

8.16. Constatando-se, junto ao SICAF, a situação de irregularidade do Contratado, será providenciada sua notificação, por escrito, para que, no prazo de 5 (cinco) dias úteis, regularize sua situação ou, no mesmo prazo, apresente sua defesa. O prazo poderá ser prorrogado uma vez, por igual período, a critério do Contratante.

8.17. Não havendo regularização ou sendo a defesa considerada improcedente, o Contratante deverá comunicar aos órgãos responsáveis pela fiscalização da regularidade fiscal quanto à inadimplência do Contratado, bem como quanto à existência de pagamento a ser efetuado, para que sejam acionados os meios pertinentes e necessários para garantir o recebimento de seus créditos.

8.18. Persistindo a irregularidade, o Contratante deverá adotar as medidas necessárias à rescisão contratual nos autos do processo administrativo correspondente, assegurada ao Contratado a ampla defesa.

8.19. Havendo a efetiva execução do objeto, os pagamentos serão realizados normalmente, até que se decida pela rescisão do contrato, caso o Contratado não regularize sua situação junto ao SICAF.

Prazo de pagamento

8.20. O pagamento será efetuado no prazo de até 10 (dez) dias úteis contados da finalização da liquidação da despesa, conforme seção anterior, nos termos da Instrução Normativa SEGES/ME nº 77, de 2022.

8.21. No caso de atraso pelo Contratante, os valores devidos ao Contratado serão atualizados monetariamente entre o termo final do prazo de pagamento até a data de sua efetiva realização, mediante aplicação do índice IPCA (Índice de Preços ao Consumidor Amplo) de correção monetária.

Forma de pagamento

8.22. O pagamento será realizado por meio de ordem bancária, para crédito em banco, agência e conta corrente indicados pelo Contratado.

8.23. Será considerada data do pagamento o dia em que constar como emitida a ordem bancária para pagamento.

8.24. Quando do pagamento, será efetuada a retenção tributária prevista na legislação aplicável.

8.25. Independentemente do percentual de tributo inserido na planilha, quando houver, serão retidos na fonte, quando da realização do pagamento, os percentuais estabelecidos na legislação vigente.

8.26. O Contratado regularmente optante pelo Simples Nacional, nos termos da Lei Complementar nº 123, de 2006, não sofrerá a retenção tributária quanto aos impostos e contribuições abrangidos por aquele regime. No entanto, o pagamento ficará condicionado à apresentação de comprovação, por meio de documento oficial, de que faz jus ao tratamento tributário favorecido previsto na referida Lei Complementar.

Cessão de Crédito

8.38. As cessões de crédito dependerão de prévia aprovação do Contratante.

8.38.1. A eficácia da cessão de crédito, em relação à Administração, está condicionada à celebração de termo aditivo ao contrato administrativo.

8.38.2. Sem prejuízo do regular atendimento da obrigação contratual de cumprimento de todas as condições de habilitação por parte do Contratado (cedente), a celebração do aditamento de cessão de crédito e a realização dos pagamentos respectivos também se condicionam à regularidade fiscal e trabalhista do cessionário, bem como à certificação de que o cessionário não se encontra impedido de licitar e contratar com o Poder Público, conforme a legislação em vigor, ou de receber benefícios ou incentivos fiscais ou creditícios, direta ou indiretamente, conforme o art. 12 da Lei nº 8.429, de 1992, nos termos do Parecer JL-01, de 18 de maio de 2020.

8.38.3. O crédito a ser pago à cessionária é exatamente aquele que seria destinado à cedente (Contratado) pela execução do objeto contratual, restando absolutamente incólumes todas as defesas e exceções ao pagamento e todas as demais cláusulas exorbitantes ao direito comum aplicáveis no regime jurídico de direito público incidente sobre os contratos administrativos,

incluindo a possibilidade de pagamento em conta vinculada ou de pagamento pela efetiva comprovação do fato gerador, quando for o caso, e o desconto de multas, glosas e prejuízos causados à Administração.

8.38.4. A cessão de crédito não afetará a execução do objeto contratado, que continuará sob a integral responsabilidade do Contratado.

8.39. O disposto nesta seção não afeta as operações de crédito de que trata a Instrução Normativa SEGES/MGI nº 82, de 21 de fevereiro de 2025, as quais ficam por esta regidas.

Reajuste

8.40. Os preços inicialmente contratados são fixos e irrevogáveis no prazo de um ano contado da data do orçamento estimado, em 16/05/2025.

8.41. Após o interregno de um ano, e independentemente de pedido do Contratado, os preços iniciais serão reajustados, mediante a aplicação, pelo Contratante, do índice IPCA (Índice de Preços ao Consumidor Amplo), exclusivamente para as obrigações iniciadas e concluídas após a ocorrência da anualidade.

8.42. Nos reajustes subsequentes ao primeiro, o interregno mínimo de um ano será contado a partir dos efeitos financeiros do último reajuste.

8.43. No caso de atraso ou não divulgação do(s) índice (s) de reajustamento, o Contratante pagará ao Contratado a importância calculada pela última variação conhecida, liquidando a diferença correspondente tão logo seja(m) divulgado(s) o(s) índice(s) definitivo(s).

8.44. Nas aferições finais, o(s) índice(s) utilizado(s) para reajuste será(ão), obrigatoriamente, o(s) definitivo(s).

8.45. Caso o(s) índice(s) estabelecido(s) para reajustamento venha(m) a ser extinto(s) ou de qualquer forma não possa(m) mais ser utilizado(s), será(ão) adotado(s), em substituição, o(s) que vier(em) a ser determinado(s) pela legislação então em vigor.

8.46. Na ausência de previsão legal quanto ao índice substituto, as partes elegerão novo índice oficial, para reajustamento do preço do valor remanescente, por meio de termo aditivo.

8.47. O reajuste será realizado por apostilamento.

9. FORMA E CRITÉRIOS DE SELEÇÃO DO FORNECEDOR E FORMA DE FORNECIMENTO

Forma de seleção e critério de julgamento da proposta

9.1. O fornecedor será selecionado por meio de contratação direta com fundamento no art. 75, inciso II, da Lei nº 14.133, de 1º de abril de 2021.

Forma de fornecimento

9.2. O fornecimento do objeto será integral.

Exigências de habilitação

9.3. Para fins de habilitação, deverá o interessado comprovar os seguintes requisitos:

Habilitação jurídica

9.4. Pessoa física: cédula de identidade (RG) ou documento equivalente que, por força de lei, tenha validade para fins de identificação em todo o território nacional;

9.5. Empresário individual: inscrição no Registro Público de Empresas Mercantis, a cargo da Junta Comercial da respectiva sede;

Habilitação jurídica

9.4. Pessoa física: cédula de identidade (RG) ou documento equivalente que, por força de lei, tenha validade para fins de identificação em todo o território nacional;

9.5. Empresário individual: inscrição no Registro Público de Empresas Mercantis, a cargo da Junta Comercial da respectiva sede;

9.6. Microempreendedor Individual - MEI: Certificado da Condição de Microempreendedor Individual - CCMEI, cuja aceitação ficará condicionada à verificação da autenticidade no sítio <https://www.gov.br/empresas-e-negocios/pt-br/empreendedor>;

9.7. Sociedade empresária, sociedade limitada unipessoal – SLU ou sociedade identificada como empresa individual de responsabilidade limitada - EIRELI: inscrição do ato constitutivo, estatuto ou contrato social no Registro Público de Empresas Mercantis, a cargo da Junta Comercial da respectiva sede, acompanhada de documento comprobatório de seus administradores;[A6]

9.8. Sociedade empresária estrangeira: portaria de autorização de funcionamento no Brasil, publicada no Diário Oficial da União e arquivada na Junta Comercial da unidade federativa onde se localizar a filial, agência, sucursal ou estabelecimento, a qual será considerada como sua sede, conforme Instrução Normativa DREI/ME n.º 77, de 18 de março de 2020;

9.9. Sociedade simples: inscrição do ato constitutivo no Registro Civil de Pessoas Jurídicas do local de sua sede, acompanhada de documento comprobatório de seus administradores;

9.10. Filial, sucursal ou agência de sociedade simples ou empresária: inscrição do ato constitutivo da filial, sucursal ou agência da sociedade simples ou empresária, respectivamente, no Registro Civil das Pessoas Jurídicas ou no Registro Público de Empresas Mercantis onde opera, com averbação no Registro onde tem sede a matriz;

9.11. Sociedade cooperativa: ata de fundação e estatuto social, com a ata da assembleia que o aprovou, devidamente arquivado na Junta Comercial ou inscrito no Registro Civil das Pessoas Jurídicas da respectiva sede, além do registro de que trata o art. 107 da Lei nº 5.764, de 16 de dezembro 1971.

9.12. Os documentos apresentados deverão estar acompanhados de todas as alterações ou da consolidação respectiva.

Habilitação fiscal, social e trabalhista

9.13. Prova de inscrição no Cadastro Nacional de Pessoas Jurídicas ou no Cadastro de Pessoas Físicas, conforme o caso;

9.14. Prova de regularidade fiscal perante a Fazenda Nacional, mediante apresentação de certidão expedida conjuntamente pela Secretaria da Receita Federal do Brasil (RFB) e pela Procuradoria-Geral da Fazenda Nacional (PGFN), referente a todos os créditos tributários federais e à Dívida Ativa da União (DAU) por elas administrados, inclusive aqueles relativos à Seguridade Social, nos termos da Portaria Conjunta nº 1.751, de 02 de outubro de 2014, do Secretário da Receita Federal do Brasil e da Procuradora-Geral da Fazenda Nacional;

9.15. Prova de regularidade com o Fundo de Garantia do Tempo de Serviço (FGTS);

9.16. Prova de inexistência de débitos inadimplidos perante a Justiça do Trabalho, mediante a apresentação de certidão negativa ou positiva com efeito de negativa, nos termos do Título VII-A da Consolidação das Leis do Trabalho, aprovada pelo Decreto-Lei nº 5.452, de 1º de maio de 1943;

9.17. Prova de inscrição no cadastro de contribuintes Estadual ou Distrital relativo ao domicílio ou sede do fornecedor, pertinente ao seu ramo de atividade e compatível com o objeto contratual;

9.18. Prova de regularidade com a Fazenda Estadual ou Distrital do domicílio ou sede do fornecedor, relativa à atividade em cujo exercício contrata ou concorre;

9.19. Caso o fornecedor seja considerado isento dos tributos relacionados ao objeto contratual, deverá comprovar tal condição mediante a apresentação de declaração da Fazenda respectiva do seu domicílio ou sede, ou outra equivalente, na forma da lei.

9.20. O fornecedor enquadrado como microempreendedor individual que pretenda auferir os benefícios do tratamento diferenciado previstos na Lei Complementar n. 123, de 2006, estará dispensado da prova de inscrição nos cadastros de contribuintes estadual e municipal.

Disposições gerais sobre habilitação

9.21. Não serão aceitos documentos de habilitação com indicação de CNPJ/CPF diferentes, salvo aqueles legalmente permitidos.

9.22. Se o fornecedor for a matriz, todos os documentos deverão estar em nome da matriz, e se o fornecedor for a filial, todos os documentos deverão estar em nome da filial, exceto para atestados de capacidade técnica, e no caso daqueles documentos que, pela própria natureza, comprovadamente, forem emitidos somente em nome da matriz.

9.23. Serão aceitos registros de CNPJ de fornecedor matriz e filial com diferenças de números de documentos pertinentes ao CND e ao CRF/FGTS, quando for comprovada a centralização do recolhimento dessas contribuições.

10. ESTIMATIVAS DO VALOR DA CONTRATAÇÃO

10.1. O custo estimado total da contratação, que corresponde ao valor máximo aceitável, é de **R\$ 10.036,30 (dez mil e trinta e seis reais e trinta centavos)**, conforme custos unitários apostos na tabela contida no item 1.1 acima.

10.2. A estimativa de custo levou em consideração o risco envolvido na contratação e sua alocação entre Contratante e Contratado, conforme especificado na matriz de riscos constante do Contrato.

11. ADEQUAÇÃO ORÇAMENTÁRIA

11. ADEQUAÇÃO ORÇAMENTÁRIA

11.1. *As despesas decorrentes da presente contratação correrão à conta de recursos específicos consignados no Orçamento Geral da União.*

11.2. *A contratação será atendida pela seguinte dotação:*

I) Gestão/unidade: 00001/791614;

II) Fonte de recursos: 1000000000;

III) Programa de trabalho: 236885;

IV) Elemento de despesa: 339030; e

V) Plano interno: Z4C3SLN01L0.

11.3. *A dotação relativa aos exercícios financeiros subsequentes será indicada após aprovação da Lei Orçamentária respectiva e liberação dos créditos correspondentes, mediante apostilamento.*

12. DISPOSIÇÕES FINAIS

12.1. O presente Termo de Referência foi elaborado com base nas necessidades identificadas pela Administração, observando-se as disposições da Lei nº 14.133, de 2021, e demais normas aplicáveis.

12.2. Os casos omissos e as situações não previstas neste instrumento serão resolvidos pela Contratante, com base na legislação vigente e nos princípios que regem a Administração Pública.

12.3. A participação no processo de contratação implica plena aceitação, por parte da Contratada, de todas as condições estabelecidas neste Termo de Referência e seus anexos.

12.4. Eventuais ajustes, complementações ou esclarecimentos necessários à execução do objeto poderão ser formalizados pela Contratante, desde que não impliquem alteração substancial das condições originalmente pactuadas.

12.5. Este instrumento poderá ser atualizado ou revisto, quando necessário, para melhor adequação às necessidades da Administração ou em decorrência de alterações normativas.

13. ANEXO I

13. ANEXO I Regras aplicáveis ao instrumento substitutivo ao contrato

Compra com entrega imediata e integral de bens adquiridos, sem previsão de obrigações futuras, inclusive quanto à assistência técnica, independentemente do valor - art. 95, inciso II, da Lei n. 14.133/2021

1 . FORMALIZAÇÃO DA CONTRATAÇÃO

1.1. O adjudicatário terá o *prazo de 5 (cinco)*, contado a partir da data de sua convocação, para aceitar o instrumento equivalente ao contrato *Nota de Empenho*, sob pena de decair do direito à contratação, sem prejuízo das sanções previstas.

1.2. O prazo poderá ser prorrogado, por igual período, por solicitação justificada do adjudicatário e aceita pela Administração.

1.3. O aceite do instrumento equivalente pelo adjudicatário implica no reconhecimento de que:

1.3.1. referido instrumento substitui o termo de contrato, sendo-lhe aplicáveis as disposições da Lei nº 14.133/2021;

1.3.2. o Contratado se vincula à sua proposta e às previsões contidas no *Aviso de Dispensa Eletrônica*, no Termo de Referência e em seus anexos, conforme Termo de Ciência e Concordância (Anexo II).

2. VIGÊNCIA E PRORROGAÇÃO

2.1. O *prazo de vigência da contratação é aquele estabelecido no Termo de Referência, na forma do artigo 105 da Lei nº 14.133, de 2021.*

2.2. O *prazo de vigência será automaticamente prorrogado, independentemente de termo aditivo, quando o objeto não for concluído no período firmado acima, ressalvadas as providências cabíveis no caso de culpa do Contratado, previstas neste instrumento.*

2. VIGÊNCIA E PRORROGAÇÃO

2.1. O *prazo de vigência da contratação é aquele estabelecido no Termo de Referência, na forma do artigo 105 da Lei nº 14.133, de 2021.*

2.2. O *prazo de vigência será automaticamente prorrogado, independentemente de termo aditivo, quando o objeto não for concluído no período firmado acima, ressalvadas as providências cabíveis no caso de culpa do Contratado, previstas neste instrumento.*

4. OBRIGAÇÕES DO CONTRATADO

4.1. O Contratado deve cumprir todas as obrigações constantes do Termo de Referência e deste Anexo, assumindo como exclusivamente seus os riscos e as despesas decorrentes da boa e perfeita execução do objeto, observando, ainda, as obrigações a seguir dispostas:

4.1.1. Entregar o objeto acompanhado do manual do usuário, com uma versão em português, e *da relação da rede de assistência técnica autorizada;*

4.1.2. Responsabilizar-se pelos vícios e danos decorrentes do objeto, de acordo com o Código de Defesa do Consumidor;

4.1.3. Comunicar ao Contratante, no prazo máximo de 24 (vinte e quatro) horas que antecede a data da entrega, os motivos que impossibilitem o cumprimento do prazo previsto, com a devida comprovação;

4.1.4. Atender às determinações regulares emitidas pelo fiscal ou gestor contratuais ou autoridade superior e prestar todo esclarecimento ou informação por eles solicitados;

4.1.5. Reparar, corrigir, remover, reconstruir ou substituir, às suas expensas, no total ou em parte, no prazo fixado pelo fiscal contratual, os bens nos quais se verificarem vícios, defeitos ou incorreções resultantes da execução ou dos materiais empregados;

4.1.6. Responsabilizar-se pelos vícios e danos decorrentes da execução do objeto, bem como por todo e qualquer dano causado à Administração ou terceiros, não reduzindo essa responsabilidade a fiscalização ou o acompanhamento da execução contratual pelo Contratante, que ficará autorizado a descontar dos pagamentos devidos ou da garantia, caso exigida, o valor correspondente aos danos sofridos;

4.1.7. Quando não for possível a verificação da regularidade no Sistema de Cadastro de Fornecedores – SICAF, o Contratado deverá entregar ao setor responsável pela fiscalização contratual, junto com a Nota Fiscal para fins de pagamento, os seguintes documentos:

4.1.7.1. prova de regularidade relativa à Seguridade Social;

4.1.7.2. certidão conjunta relativa aos tributos federais e à Dívida Ativa da União;

4.1.7.3. certidões que comprovem a regularidade perante a Fazenda Estadual ou Distrital do domicílio ou sede do Contratado;

4.1.7.4. Certidão de Regularidade do FGTS – CRF; e

4.1.7.5. Certidão Negativa de Débitos Trabalhistas – CNDT;

4.1.8. Responsabilizar-se pelo cumprimento de todas as obrigações trabalhistas, previdenciárias, fiscais, comerciais e as demais previstas em legislação específica, cuja inadimplência não transfere a responsabilidade ao Contratante e não poderá onerar o objeto da contratação;

4.1.9. Comunicar ao Fiscal, no prazo de 24 (vinte e quatro) horas, qualquer ocorrência anormal ou acidente que se verifique no local da execução do objeto contratual.

4.1.10. Paralisar, por determinação do Contratante, qualquer atividade que não esteja sendo executada de acordo com a boa técnica ou que ponha em risco a segurança de pessoas ou bens de terceiros.

4.1.11. Manter, durante toda a vigência da contratação, em compatibilidade com as obrigações assumidas, todas as condições exigidas para habilitação na licitação ou para qualificação na contratação direta;

4.1.12. Cumprir, durante todo o período de execução contratual, a reserva de cargos prevista em lei para pessoa com deficiência, para reabilitado da Previdência Social ou para aprendiz, bem como as reservas de cargos previstas na legislação;

4.1.13. Comprovar a reserva de cargos a que se refere a cláusula acima, no prazo fixado pela fiscalização contratual, com a indicação dos empregados que preencheram as referidas vagas;

4.1.14. Guardar sigilo sobre todas as informações obtidas em decorrência da execução do objeto;

4.1.15. Arcar com o ônus decorrente de eventual equívoco no dimensionamento dos quantitativos de sua proposta, inclusive quanto aos custos variáveis decorrentes de fatores futuros e incertos,

devendo complementá-los, caso o previsto inicialmente em sua proposta não seja satisfatório para o atendimento do objeto da contratação, exceto quando ocorrer algum dos eventos arrolados no art. 124, II, d, da Lei nº 14.133, de 2021;

4.1.16. Cumprir, além dos postulados legais vigentes de âmbito federal, estadual ou municipal, as normas de segurança do Contratante;

5. DA EXTINÇÃO CONTRATUAL

5.1. A contratação será extinta quando cumpridas as obrigações de ambas as partes, ainda que isso ocorra antes do prazo estipulado para tanto.

5.2. Se as obrigações não forem cumpridas no prazo estipulado, a vigência ficará prorrogada até a conclusão do objeto, caso em que deverá a Administração providenciar a readequação do cronograma fixado para a contratação.

5.3. Quando a não conclusão do objeto referida no item anterior decorrer de culpa do Contratado:

5.3.1. ficará ele constituído em mora, sendo-lhe aplicáveis as respectivas sanções administrativas; e

5.3.2. poderá a Administração optar pela extinção contratual e, nesse caso, adotará as medidas admitidas em lei para a continuidade da execução contratual.

5.4. A contratação poderá ser extinta antes de cumpridas as obrigações nela estipuladas, ou antes do prazo fixado, por algum dos motivos previstos no artigo 137 da Lei nº 14.133/21, bem como amigavelmente, assegurados o contraditório e a ampla defesa.

5.4.1. Nesta hipótese, aplicam-se também os artigos 138 e 139 da mesma Lei.

5.4.2. A alteração social ou a modificação da finalidade ou da estrutura da empresa não ensejará a extinção se não restringir sua capacidade de concluir o objeto.

5.4.2.1. Se a operação implicar mudança da pessoa jurídica contratada, deverá ser formalizado termo aditivo para alteração subjetiva.

5.5. O termo de extinção, sempre que possível, será precedido:

5.5.1. Balanço dos eventos contratuais já cumpridos ou parcialmente cumpridos;

5.5.2. Relação dos pagamentos já efetuados e ainda devidos;

5.5.3. Indenizações e multas.

5.6. A extinção contratual não configura óbice para o reconhecimento do desequilíbrio econômico-financeiro, hipótese em que será concedida indenização por meio de termo indenizatório.

5.7. A contratação poderá ser extinta caso se constate que o Contratado mantém vínculo de natureza técnica, comercial, econômica, financeira, trabalhista ou civil com dirigente do órgão ou entidade contratante ou com agente público que tenha desempenhado função na contratação direta, ou atue na fiscalização ou na gestão contratuais, ou que deles seja cônjuge, companheiro ou parente em linha reta, colateral ou por afinidade, até o terceiro grau.

6. DOS CASOS OMISSOS

6.1. Os casos omissos serão decididos pelo Contratante, segundo as disposições contidas na Lei nº 14.133, de 2021, e demais normas federais aplicáveis e, subsidiariamente, segundo as disposições contidas na Lei nº 8.078, de 1990 – Código de Defesa do Consumidor – e normas e princípios gerais dos contratos.

7. ALTERAÇÕES

7.1. Eventuais alterações contratuais reger-se-ão pela disciplina dos arts. 124 e seguintes da Lei nº 14.133, de 2021.

7.2. O Contratado é obrigado a aceitar, nas mesmas condições contratuais, os acréscimos ou supressões que se fizerem necessários, até o limite de 25% (vinte e cinco por cento) do valor inicial atualizado da contratação.

7.3. As supressões resultantes de acordo celebrado entre as partes contratantes poderão exceder o limite de 25% (vinte e cinco por cento) do valor inicial atualizado do contrato.

7.4. As alterações contratuais deverão ser promovidas mediante celebração de termo aditivo, submetido à prévia aprovação da consultoria jurídica do Contratante, salvo nos casos de justificada necessidade de antecipação de seus efeitos, hipótese em que a formalização do aditivo deverá ocorrer no prazo máximo de 1 (um) mês.

7.5. Registros que não caracterizam alterações contratuais podem ser realizados por simples apostila, dispensada a celebração de termo aditivo, na forma do art. 136 da Lei nº 14.133, de 2021.

8. FORO

8.1. Fica definido o Foro da Justiça Federal em Niterói para dirimir os litígios que decorrerem da execução contratual que não puderem ser compostos pela conciliação, conforme art. 92, §1º, da Lei nº 14.133, de 2021.

14. ANEXO II

14. ANEXO II TERMO DE CIÊNCIA E CONCORDÂNCIA

ANEXO II

TERMO DE CIÊNCIA E CONCORDÂNCIA

Por meio deste instrumento, (*identificar o Contratado*) declara que está ciente e concorda com as disposições e obrigações previstas no *Aviso de Contratação Direta*, no Termo de Referência e nos demais anexos a que se refere o *Dispensa Eletrônica* nº...../2026, bem como que se responsabiliza, sob as penas da Lei, pela veracidade e legitimidade das informações e documentos apresentados durante o processo de contratação.

Niterói-RJ, de de 2026 .

(Nome *e Cargo do Representante Legal*)

15. Responsáveis

Todas as assinaturas eletrônicas seguem o horário oficial de Brasília e fundamentam-se no §3º do Art. 4º do [Decreto nº 10.543, de 13 de novembro de 2020](#).

ARTHUR GUERRA DE OLIVEIRA COSTA

Equipe de apoio

RAFAEL DE OLIVEIRA NUNES

Equipe de apoio

Despacho: APROVO o presente ETP, em consonância ao preconizado na Lei nº 14.133 de 01 de abril e 2021, cuja finalidade é a aquisição Tomadas, plugues e conectores elétricos.

SANDRO PINTO BARRETO

Ordenador de Despesas



VERIFICAÇÃO DAS ASSINATURAS



ARQUIVO: 6_-_TR_791614-000012-2026_assinado_assinado.pdf

Este documento foi assinado digitalmente pelos seguintes signatários nas datas indicadas.



Tipo II - Assinatura Gov.Br

ARTHUR GUERRA DE OLIVEIRA COSTA (CPF ***.887.967-**) em 07/05/2026 12:44:31 -03 (BRT)



Tipo II - Assinatura Gov.Br

RAFAEL DE OLIVEIRA NUNES (CPF ***.857.655-**) em 07/05/2026 14:04:01 -03 (BRT)



Tipo III - Assinatura ICP-Brasil

SANDRO PINTO BARRETO (CPF ***.818.417-**) em 13/05/2026 14:08:49 -03 (BRT)

***** Cópia para verificação de assinaturas. *****