

DIRETORIA DE ADMINISTRAÇÃO DA MARINHA

Termo de Referência 36/2026

Informações Básicas

Número do artefato	UASG	Editado por	Atualizado em
36/2026	776000-DIRETORIA DE ADMINISTRAÇÃO DA MARINHA	DANIEL MARTINS COSTA	23/06/2026 15:50 (v 0.14)
Status			
CONCLUIDO			

Outras informações

Categoria	Número da Contratação	Processo Administrativo
II - compra, inclusive por encomenda/Bens de consumo	53/2026	63057.000184/2026-10

1. CONDIÇÕES GERAIS DA CONTRATAÇÃO

(Processo Administrativo nº 63057.000184/2026-10)

TERMO DE REFERÊNCIA

1. CONDIÇÕES GERAIS DA CONTRATAÇÃO

1.1. A composição de cada conjunto tem por finalidade a padronização dos objetos a serem adquiridos, levando-se em conta suas características, categorias e finalidades. Desta forma, os itens deverão ser fornecidos por uma mesma empresa, sendo possível manter constantes, a tonalidade, a qualidade e a padronização dos materiais. Assim, o agraciado receberá um conjunto harmonioso, completo, integral e padronizado, composto por itens agrupados em um kit específico e individualizado.

1.2. A dispensa como critério de julgamento pelo menor preço por grupo é mais satisfatória do ponto de vista da eficiência técnica, pelo motivo de manter a qualidade do objeto, uma vez que todo o gerenciamento permanece a cargo de um mesmo administrador. Nesse ponto, as vantagens seriam o maior nível de controle pela Administração no fornecimento dos materiais e da qualidade por parte de um mesmo fornecedor; maior facilidade no cumprimento do cronograma preestabelecido; na observância dos prazos; na concentração da responsabilidade em uma só empresa e concentração da garantia dos resultados.

1.3. Aquisição de conjunto (KIT) composto por Medalha Mérito Acanto (MMA), Barreta, Medalha Miniatura e Estojo para acondicionamento, em cumprimento ao Decreto Presidencial nº 8.628, de 30 de dezembro de 2015 nos termos da tabela abaixo, conforme condições, e exigências estabelecidas neste instrumento:

GRUPO	ITEM	ESPECIFICAÇÃO	CATMAT	PDM	UNIDADE DE MEDIDA	QTD.	VALOR UNITÁRIO	VALOR TOTAL
		MEDALHA MÉRITO ACANTO 4 FOLHAS SOBREPOSTAS EM ÂNCORAS (OURO)						
		Kit contendo 1						

1

1	Estojo com 1 (uma) Medalha de 4 folhas sobrepostas em âncoras (Ouro); 1 (uma) Barreta de 4 folhas sobrepostas em âncoras (Ouro) e 1 (uma) Miniatura de 4 folhas sobrepostas em âncoras (Ouro)	444153	1451	UN	1	R\$ 220,00	R\$ 220,00
---	---	--------	------	----	---	------------	------------

MEDALHA MÉRITO ACANTO 4 FOLHAS SOBREPOSTAS EM ÂNCORAS (PRATA)

2	Kit contendo 1 Estojo com 1 (uma) Medalha de 4 folhas sobrepostas em âncoras (Prata); 1 (uma) Barreta de 4 folhas sobrepostas em âncoras (Prata) e 1 (uma) Miniatura de 4 folhas sobrepostas em âncoras (Prata).	444152	1451	UN	2	R\$ 220,00	R\$ 440,00
---	--	--------	------	----	---	------------	------------

MEDALHA MÉRITO ACANTO 4 FOLHAS SOBREPOSTAS EM ÂNCORAS (BRONZE)

3	Kit contendo 1 Estojo com 1 (uma) Medalha de 4 folhas sobrepostas em âncoras (Bronze); 1 (uma) Barreta de 4 folhas sobrepostas em âncoras (Bronze) e 1 (uma) Miniatura de 4 folhas sobrepostas em âncoras (Bronze)	444154	1451	UN	129	R\$ 220,00	R\$ 28.380,00
---	--	--------	------	----	-----	------------	---------------

MEDALHA MÉRITO ACANTO 3 FOLHAS SOBREPOSTAS EM ÂNCORAS (BRONZE)

4	Kit contendo 1 Estojo com 1 (uma) Medalha de 3 folhas sobrepostas em âncoras (Bronze); 1 (uma) Barreta de 3 folhas sobrepostas em	444154	1451	UN	35	R\$ 220,00	R\$ 7.700,00
---	---	--------	------	----	----	------------	--------------

	âncoras (Bronze) e 1 (uma) Miniatura de 3 folhas sobrepostas em âncoras (Bronze)						
MEDALHA MÉRITO ACANTO 2 FOLHAS SOBREPOSTAS EM ÂNCORAS (BRONZE)							
5	Kit contendo 1 Estojo com 1 (uma) Medalha de 2 folhas sobrepostas em âncoras (Bronze); 1 (uma) Barreta de 2 folhas sobrepostas em âncoras (Bronze) e 1 (uma) Miniatura de 2 folhas sobrepostas em âncoras (Bronze)	444154	1451	UN	41	R\$ 220,00	R\$ 9.020,00
MEDALHA MÉRITO ACANTO 1 FOLHA SOBREPOSTAS EM ÂNCORAS (BRONZE)							
6	Kit contendo 1 Estojo com 1 (uma) Medalha de 1 folha sobreposta em âncoras (Bronze); 1 (uma) Barreta de 1 folha sobreposta em âncoras (Bronze) e 1 (uma) Miniatura de 1 folha sobreposta em âncoras (Bronze)	444154	1451	UN	89	R\$ 220,00	R\$ 19.580,00

1.2. O objeto desta contratação não se enquadra como sendo de bem de luxo, conforme Decreto nº10.818, de 27 de setembro e 2021.

1.3. O prazo de vigência da contratação é de 180 (cento e oitenta) dias corridos contados da data de envio da Nota de Empenho ao fornecedor, na forma do artigo 105 da Lei nº 14.133, de 2021.

1.4. O contrato ou outro instrumento hábil que o substitua oferece maior detalhamento das regras que serão aplicadas em relação à vigência da contratação.

1.5. Em caso de divergência entre as especificações dos objetos descritas no CATMAT do Sistema de Dispensa Eletrônica e as especificações constantes neste Termo de Referência, o fornecedor deverá seguir especificações deste Termo de Referência.

2. FUNDAMENTAÇÃO E DESCRIÇÃO DA NECESSIDADE DA CONTRATAÇÃO

2.1. A Fundamentação da Contratação e de seus quantitativos encontra-se pormenorizada em tópico específico deste Termo de Referência.

2.2. O objeto da contratação está previsto no Plano de Contratações Anual 2026, conforme detalhamento a seguir:

- I) ID PCA no PNCP: 00394502000144-0-000007/2026
- II) Data de publicação no PNCP: 08/04/2025
- III) Id do item no PCA: 107, 108, 109, 110, 111, e 112.
- IV) Classe/Grupo: 8455
- V) Identificador da Futura Contratação: 776000-53/2026

3. DESCRIÇÃO DA SOLUÇÃO COMO UM TODO CONSIDERADO O CICLO DE VIDA DO OBJETO E ESPECIFICAÇÃO DO PRODUTO

3.1. A descrição da solução contempla todo o ciclo de vida da Medalha "MÉRITO ACANTO", desde sua concepção e produção até sua entrega e manutenção, garantindo a qualidade e durabilidade do material. O processo de produção seguirá padrões de qualidade rigorosos, assegurando conformidade com as especificações técnicas e garantindo a durabilidade do produto. Além disso, serão estabelecidos critérios de acordo com a amostra, com o controle de estoque e distribuição para evitar perdas e otimizar a gestão do material.

3.2 Descrição da Medalha Mérito Acanto: O modelo da Medalha Mérito Acanto, com o passador, fita e a presilha tipo alfinete, estará à disposição para observação na sede do licitador, de segunda-feira a sexta-feira no horário de 09:30 às 11:00 e das 14:00 às 15:30 horas. Dúvidas quanto ao objeto poderão ser sanadas na Diretoria de Administração da Marinha (DAAdM), situada na Ilha das Cobras – S/N – Edifício Almirante Gastão Motta, 2º andar – Centro – Rio de Janeiro – RJ – BRASIL – 20091-000, telefone (21) 2197-3732.

3.3 O objeto da licitação deverá ser confeccionado, rigorosamente, de acordo com as seguintes especificações - Medalha Mérito Acanto: No anverso da Medalha, figurará um escudo boleado e encimado pela Coroa Naval; campo com âncora em pala sobreposta por uma folha de acanto, disposta em faixa e brocante; abaixo destes um faixao ondado de cinco peças (três feixes ondulados de 1,5 mm de altura cada, contendo igual espaçamento entre eles) no contrachefe. No reverso da Medalha, figurarão os dizeres "Mérito Acanto" (sua denominação) e, logo abaixo, uma folha de acanto, símbolo da Intendência. Também no verso da medalha fica posicionada a alça para a fita.

3.4 A Medalha deverá ser confeccionada em latão no processo de estamparia, com acabamento em bronze, na espessura de 2,0 mm; possuir um passador em latão no processo de estamparia com acabamento em bronze, níquel ou dourado com uma, duas, três ou quatro folhas sobrepostas em âncoras (conforme a categoria); a fita de 35,0mm, em gorgurão de seda chamalotada, deverá conter as cores: azul, branca e amarela, dispostas em faixas verticais de mesma largura; no verso da fita deverá ser instalada presilha tipo alfinete.

- Abaixo segue modelo da Medalha com escala em milímetros:

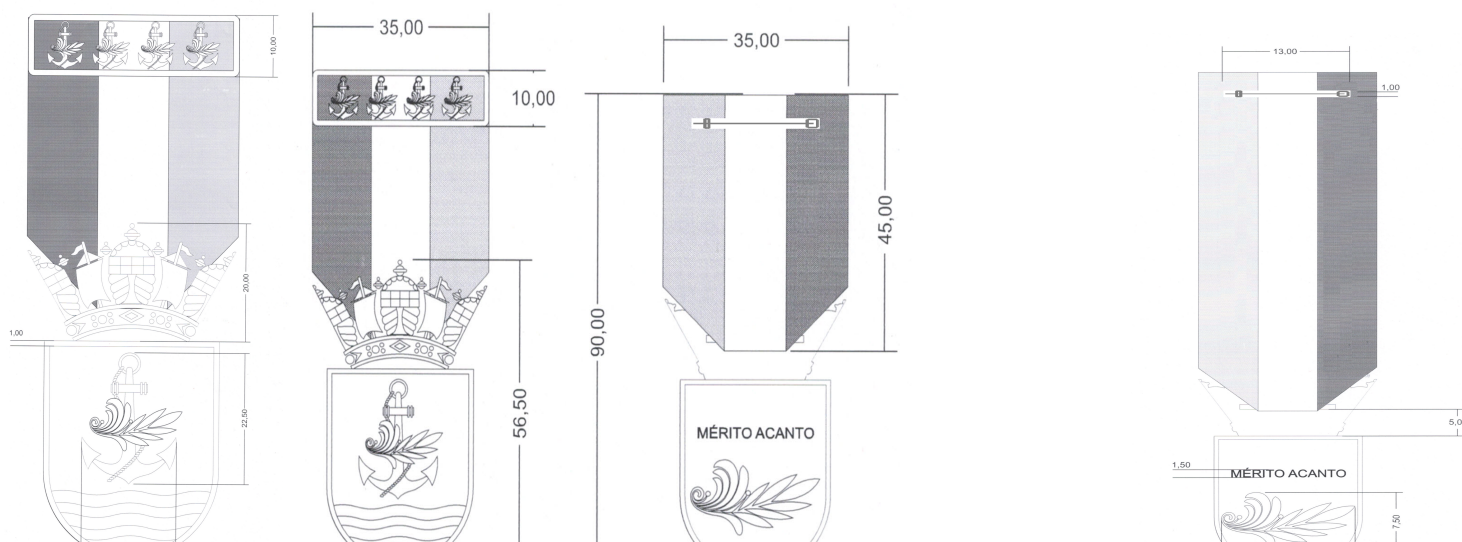



3.5 Medalha Mérito Acanto (miniatura): No anverso da Medalha, figurará um escudo boleado e encimado pela Coroa Naval; campo com âncora em pala sobreposta por uma folha de acanto, disposta em faixa e brocante; abaixo destes um faixado-ondado de cinco peças (três feixes ondulados de 1,0 mm de altura cada, contendo igual espaçamento entre eles) no contrachefe.

No reverso da Medalha, figurarão os dizeres “Mérito Acanto” (sua denominação) e, logo abaixo, uma folha de acanto, símbolo da Intendência. Também no verso da medalha fica posicionada a alça para a fita.

A Medalha deverá ser confeccionada em latão no processo de estamparia, com acabamento em bronze, na espessura de 1,0 mm; possuir um passador em latão no processo de estamparia com acabamento em bronze, níquel ou dourado com uma, duas, três ou quatro folhas sobrepostas em âncoras (conforme a categoria); a fita de 18,0mm, em gorgurão de seda chamalotada, deverá conter as cores: azul, branca e amarela, dispostas em faixas verticais de mesma largura; no verso da fita deverá ser instalada presilha tipo alfinete.

- Abaixo segue modelo da Medalha (miniatura) com escala em milímetros:

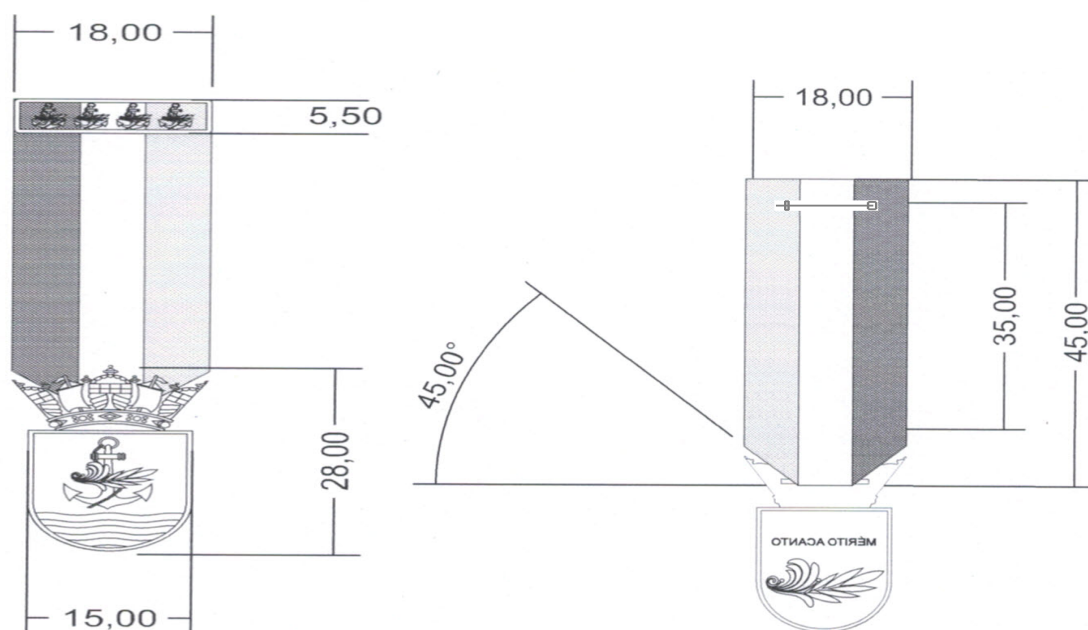

3.6 Barreta da medalha: Deverá ser confeccionada em latão e com acabamento em bronze, níquel ou dourado e com uma, duas, três ou quatro folhas sobrepostas em âncoras (conforme a categoria), por onde passará uma fita de 35,0 mm, em gorgurão de seda chamalotada, com as cores: azul, branca e amarela, dispostas em faixas verticais de mesma largura.

- Abaixo segue modelo da Barreta com escala em milímetros:

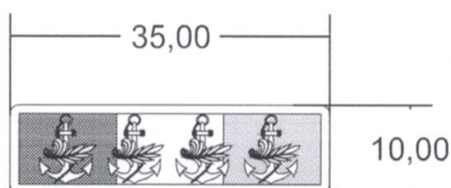

3.7 Descrição do estojo para acondicionamento do conjunto da Medalha Mérito Acanto:

O estojo para as Medalhas Mérito Acanto de uma, duas, três e quatro folhas sobrepostas em âncoras, bedecerá as seguintes especificações:

3.7.1 Material do estojo: madeira e MDF.

3.7.2 Tamanho externo: 150 mm de comprimento x 100 mm de largura x 35 mm de altura.

3.7.3 Tamanho interno: 145 mm de comprimento x 95 mm de largura.

3.7.4 Revestimento externo: Azul marinho fosco em papel couro, lateralmente circundando por um risco dourado na parte superior; no centro da face frontal deverá constar o brasão da Marinha do Brasil em dourado.

3.7.5 Revestimento interno (parte superior): cetim branco acolchoado.

3.7.6 Revestimento interno (parte inferior): Veludo azul marinho (a base deve ter um corte central na parte superior para fixar a barreta, logo abaixo do corte deve ter um elástico azul fixo para segurar a medalha e, mais abaixo e ao lado do elástico, outro elástico azul para fixar e segurar a miniatura).

3.7.7 Presilha de fechamento: deve ser em metal dourado tendo a parte superior uma lingueta que se prende em um pequeno pino na parte inferior.

4. REQUISITOS DA CONTRATAÇÃO

Da exigência de amostra

4.1. Havendo o aceite da proposta quanto ao valor, o interessado classificado provisoriamente em primeiro lugar deverá apresentar amostra, que terá data, local e horário de sua realização divulgados por mensagem no sistema, cuja presença será facultada a todos os interessados, incluindo os demais fornecedores interessados.

4.2. Serão exigidas amostras de todos os itens descritos nas Condições Gerais da Contratação.

4.3. As amostras poderão ser entregues no endereço ILHA DAS COBRAS - S/Nº - EDIFÍCIO ALMIRANTE GASTÃO MOTTA, 2º ANDAR - CENTRO - RIO DE JANEIRO - RJ - BRASIL - 20091-000, no prazo limite de 5 (cinco) dias corridos, sendo que a empresa assume total responsabilidade pelo envio e por eventual atraso na entrega.

4.4. É facultada prorrogação do prazo estabelecido, a partir de solicitação fundamentada no chat pelo interessado, antes de findo o prazo.

4.5. No caso de não haver entrega da amostra ou ocorrer atraso na entrega, sem justificativa aceita, ou havendo entrega de amostra fora das especificações previstas, a proposta será recusada.

4.6. Serão avaliados os seguintes aspectos e padrões mínimos de aceitabilidade, além daqueles definidos na descrição da solução como um todo:

4.6.1. Medalha (Latão e Acabamento) : Medalhas com acabamento uniforme em latão no processo de estamparia e bronze, com acabamento brilhante e sem marcas indesejadas. Serão rejeitadas medalhas que apresentem falhas no acabamento do latão no processo de estamparia, como manchas, diferentes tonalidades no acabamento de bronze, níquel ou dourado, ou defeitos na superfície (risco, amassados ou imperfeições visíveis).

4.6.2. Passador: Passadores feitos em latão no processo de estamparia, com acabamento bem definido e consistente, com as folhas bem delineadas e fixadas firmemente. Acabamento em bronze, níquel ou dourado conforme a especificação. Serão rejeitados passadores com acabamento irregular, distorção na forma das folhas, descoloração ou arranhões visíveis.

4.6.3. Fita (Gorgurão de Seda Chamalotada): Fita com tecido de gorgurão de seda chamalotada bem tecido, sem imperfeições visíveis, com as cores azul, branca e amarela, dispostas em faixas verticais, com tonalidades uniformes e as faixas de mesma largura e com costura bem alinhada, sem falhas no acabamento. Serão rejeitadas fitas com falhas no tecido, como furinhos, rasgos, desgaste ou perda de textura.

4.6.4. Presilha Tipo Alfinete: Presilha instalada de forma segura e bem presa na parte de trás da fita, sem sinais de descolamento ou fragilidade com alfinetes de fácil fixação, funcionando perfeitamente e sem danos. Serão rejeitadas medalhas com presilhas mal fixadas, soltas ou com defeitos visíveis na estrutura do alfinete, bem como alfinetes que não fechem corretamente, enferrujados ou com mecanismos de fixação quebrados.

4.6.5. Figuras e Imagens na Medalha: Imagens gravadas de forma nítida, bem detalhadas, sem borrões ou falhas, de acordo com o design especificado. Serão rejeitadas medalhas com figuras borradas, imagens mal definidas ou com falhas na gravação, que prejudicam a clareza e a visibilidade dos detalhes.

4.7. Avaliação Visual e Quantitativa: serão inspecionadas pelo menos 5% das medalhas de cada lote, ou um mínimo de 10 unidades, dependendo do tamanho do lote. Caso mais de 10% das unidades do lote apresentem defeitos conforme os critérios acima, o lote será rejeitado e devolvido ao fornecedor.

4.8. Os resultados das avaliações serão divulgados por meio de mensagem no sistema.

4.9. Se as amostras apresentadas pelo primeiro classificado não forem aceitas, será analisada a aceitabilidade da proposta ou lance ofertado pelo segundo classificado. Seguir-se-á com a verificação das amostras e, assim, sucessivamente, até a verificação de uma que atenda às especificações constantes neste Termo de Referência.

4.10. Os exemplares colocados à disposição da Administração serão tratados como protótipos, podendo ser manuseados e desmontados pela equipe técnica responsável pela análise, não gerando direito a ressarcimento.

4.11. Após a divulgação do resultado final do certame, as amostras entregues deverão ser recolhidas pelos fornecedores no prazo de 5 (cinco) dias corridos, após o qual poderão ser descartadas pela Administração, sem direito a ressarcimento.

4.12. Os interessados deverão colocar à disposição da Administração todas as condições indispensáveis à realização de testes e fornecer, sem ônus, os manuais impressos em língua portuguesa, necessários ao seu perfeito manuseio, quando for o caso.

Subcontratação

4.13. 25% (vinte e cinco) Poderá ser admitida a subcontratação limitado a por cento) do objeto, conforme desde que a terceirizada cumpra todas obrigações e contenham as certificações constantes do subitem 8.3.

Garantia da contratação

4.14. Não haverá exigência da garantia da contratação dos artigos 96 e seguintes da Lei nº 14.133, de 2021, pois o objeto só será recebido e aceito após minuciosa inspeção realizada pelo setor competente.

4.15. O contrato ou outro instrumento hábil que o substitua oferece maior detalhamento das regras que serão aplicadas em relação à garantia da contratação.

5. MODELO DE EXECUÇÃO DO OBJETO

5.1. O prazo de garantia contratual dos bens, complementar à garantia legal, será de, no mínimo, 60 (sessenta) meses, ou pelo prazo fornecido pelo fabricante, se superior, contado a partir do primeiro dia útil subsequente à data do recebimento definitivo do objeto.

5.2. Caso o prazo da garantia oferecida pelo fabricante seja inferior ao estabelecido nesta cláusula, o fornecedor deverá complementar a garantia do bem ofertado pelo período restante.

5.3. A garantia será prestada com vistas a manter os equipamentos fornecidos em perfeitas condições de uso, sem qualquer ônus ou custo adicional para o Contratante.

5.4. A garantia abrange a realização da manutenção corretiva dos bens pelo próprio Contratado, ou, se for o caso, por meio de assistência técnica autorizada, de acordo com as normas técnicas específicas.

5.5. Entende-se por manutenção corretiva aquela destinada a corrigir os defeitos apresentados pelos bens, compreendendo a substituição de peças, a realização de ajustes, reparos e correções necessárias.

5.6. As peças que apresentarem vício ou defeito no período de vigência da garantia deverão ser substituídas por outras novas, de primeiro uso, e originais, que apresentem padrões de qualidade e desempenho iguais ou superiores aos das peças utilizadas na fabricação do equipamento.

5.7. Uma vez notificado, o Contratado realizará a reparação ou substituição dos bens que apresentarem vício ou defeito no prazo de até 30 (trinta) dias úteis, já incluído nesse prazo o tempo necessário para eventual retirada e devolução do bem, a cargo do Contratado.

5.8. O prazo indicado no subitem anterior, durante seu transcurso, poderá ser prorrogado uma única vez, por igual período, mediante solicitação escrita e justificada do Contratado, aceita pelo Contratante.

5.9. Decorrido o prazo para reparos e substituições sem o atendimento da solicitação do Contratante ou a apresentação de justificativas pelo Contratado, fica o Contratante autorizado a contratar empresa diversa para executar os reparos, ajustes ou a substituição do bem ou de seus componentes, bem como a exigir do Contratado o reembolso pelos custos respectivos, sem que tal fato acarrete a perda da garantia dos equipamentos.

5.10. O custo referente ao transporte dos equipamentos cobertos pela garantia será de responsabilidade do Contratado.

5.11. A garantia legal ou contratual do objeto tem prazo de vigência próprio e desvinculado daquele fixado no contrato, permitindo eventual aplicação de penalidades em caso de descumprimento de alguma de suas condições, mesmo depois de expirada a vigência contratual.

6. MODELO DE GESTÃO DO CONTRATO

6.1. O contrato deverá ser executado fielmente pelas partes, de acordo com as cláusulas avençadas e as normas da Lei nº 14.133, de 2021, e cada parte responderá pelas consequências de sua inexecução total ou parcial.

6.2. Em caso de impedimento, ordem de paralisação ou suspensão do contrato, o cronograma de execução será prorrogado automaticamente pelo tempo correspondente, anotadas tais circunstâncias mediante simples apostila.

6.3. As comunicações entre o órgão ou entidade e a contratada devem ser realizadas por escrito sempre que o ato exigir tal formalidade, admitindo-se o uso de mensagem eletrônica para esse fim.

6.4. O órgão ou entidade poderá convocar representante da empresa para adoção de providências que devam ser cumpridas de imediato.

6.5. Após a assinatura do contrato ou instrumento equivalente; o órgão ou entidade poderá convocar o representante da empresa contratada para reunião inicial para apresentação do plano de fiscalização, que conterá informações acerca das obrigações contratuais, dos mecanismos de fiscalização, das estratégias para execução do objeto, do plano complementar de execução da contratada, quando houver, do método de aferição dos resultados e das sanções aplicáveis, dentre outros.

Fiscalização

6.6. A execução do contrato deverá ser acompanhada e fiscalizada pelo(s) fiscal(is) do contrato, ou pelos respectivos substitutos (Lei nº 14.133, de 2021, art. 117, caput).

Fiscalização Técnica

6.7. O fiscal técnico do contrato acompanhará a execução do contrato, para que sejam cumpridas todas as condições estabelecidas no contrato, de modo a assegurar os melhores resultados para a Administração. (Decreto nº 11.246, de 2022, art. 22, VI);

6.7.1. O fiscal técnico do contrato anotar no histórico de gerenciamento do contrato todas as ocorrências relacionadas à execução do contrato, com a descrição do que for necessário para a regularização das faltas ou dos defeitos observados. (Lei nº 14.133, de 2021, art. 117, §1º, e Decreto nº 11.246, de 2022, art. 22, II);

6.7.2. Identificada qualquer inexatidão ou irregularidade, o fiscal técnico do contrato emitirá notificações para a correção da execução do contrato, determinando prazo para a correção. (Decreto nº 11.246, de 2022, art. 22, III);

6.7.3. O fiscal técnico do contrato informará ao gestor do contato, em tempo hábil, a situação que demandar decisão ou adoção de medidas que ultrapassem sua competência, para que adote as medidas necessárias e saneadoras, se for o caso. (Decreto nº 11.246, de 2022, art. 22, IV).

6.7.4. No caso de ocorrências que possam inviabilizar a execução do contrato nas datas aprazadas, o fiscal técnico do contrato comunicará o fato imediatamente ao gestor do contrato. (Decreto nº 11.246, de 2022, art. 22, V).

6.7.5. O fiscal técnico do contrato comunicará ao gestor do contrato, em tempo hábil, o término do contrato sob sua responsabilidade, com vistas à renovação tempestiva ou à prorrogação contratual (Decreto nº 11.246, de 2022, art. 22, VII).

Fiscalização Administrativa

6.8. O fiscal administrativo do contrato verificará a manutenção das condições de habilitação da contratada, acompanhará o empenho, o pagamento, as garantias, as glosas e a formalização de apostilamento e termos aditivos, solicitando quaisquer documentos comprobatórios pertinentes, caso necessário (Art. 23, I e II, do Decreto nº 11.246, de 2022).

6.8.1. Caso ocorra descumprimento das obrigações contratuais, o fiscal administrativo do contrato atuará tempestivamente na solução do problema, reportando ao gestor do contrato para que tome as providências cabíveis, quando ultrapassar a sua competência; (Decreto nº 11.246, de 2022, art. 23, IV).

Gestor do Contrato

6.9. O gestor do contrato coordenará a atualização do processo de acompanhamento e fiscalização do contrato contendo todos os registros formais da execução no histórico de gerenciamento do contrato, a exemplo da ordem de serviço, do registro de ocorrências, das alterações e das prorrogações contratuais, elaborando relatório com vistas à verificação da necessidade de adequações do contrato para fins de atendimento da finalidade da administração. (Decreto nº 11.246, de 2022, art. 21, IV).

6.10. O gestor do contrato acompanhará os registros realizados pelos fiscais do contrato, de todas as ocorrências relacionadas à execução do contrato e as medidas adotadas, informando, se for o caso, à autoridade superior àquelas que ultrapassarem a sua competência. (Decreto nº 11.246, de 2022, art. 21, II).

6.11. O gestor do contrato acompanhará a manutenção das condições de habilitação da contratada, para fins de empenho de despesa e pagamento, e anotar os problemas que obstem o fluxo normal da liquidação e do pagamento da despesa no relatório de riscos eventuais. (Decreto nº 11.246, de 2022, art. 21, III).

6.12. O gestor do contrato emitirá documento comprobatório da avaliação realizada pelos fiscais técnico, administrativo e setorial quanto ao cumprimento de obrigações assumidas pelo contratado, com menção ao seu desempenho na execução contratual, baseado nos indicadores objetivamente definidos e aferidos, e a eventuais penalidades aplicadas, devendo constar do cadastro de atesto de cumprimento de obrigações. (Decreto nº 11.246, de 2022, art. 21, VIII).

6.13. O gestor do contrato tomará providências para a formalização de processo administrativo de responsabilização para fins de aplicação de sanções, a ser conduzido pela comissão de que trata o art. 158 da Lei nº 14.133, de 2021, ou pelo agente ou pelo setor com competência para tal, conforme o caso. (Decreto nº 11.246, de 2022, art. 21, X).

6.14. O gestor do contrato deverá elaborar relatório final com informações sobre a consecução dos objetivos que tenham justificado a contratação e eventuais condutas a serem adotadas para o aprimoramento das atividades da Administração. (Decreto nº 11.246, de 2022, art. 21, VI).

6.15. O gestor do contrato deverá enviar a documentação pertinente ao setor de contratos para a formalização dos procedimentos de liquidação e pagamento, no valor dimensionado pela fiscalização e gestão nos termos do contrato.

7. INFRAÇÕES E SANÇÕES ADMINISTRATIVAS

7.1. Comete infração administrativa, nos termos da Lei nº 14.133, de 2021, o Contratado que:

- a. der causa à inexecução parcial do contrato;

- b. der causa à inexecução parcial do contrato que cause grave dano à Administração ou ao funcionamento dos serviços públicos ou ao interesse coletivo;
- c. der causa à inexecução total do contrato;
- d. ensejar o retardamento da execução ou da entrega do objeto da contratação sem motivo justificado;
- e. apresentar documentação falsa ou prestar declaração falsa durante a execução do contrato;
- f. praticar ato fraudulento na execução do contrato;
- g. comportar-se de modo inidôneo ou cometer fraude de qualquer natureza;
- h. praticar ato lesivo previsto no art. 5º da Lei nº 12.846, de 1º de agosto de 2013.

7.2. Serão aplicadas ao Contratado que incorrer nas infrações acima descritas as seguintes sanções:

7.2.1 Advertência, quando o Contratado der causa à inexecução parcial do contrato, sempre que não se justificar a imposição de penalidade mais grave;

7.2.2. Impedimento de licitar e contratar, quando praticadas as condutas descritas nas alíneas “b”, “c” e “d” do subitem acima, sempre que não se justificar a imposição de penalidade mais grave;

7.2.3. Declaração de inidoneidade para licitar e contratar, quando praticadas as condutas descritas nas alíneas “e”, “f”, “g” e “h” do subitem acima, bem como nas alíneas “b”, “c” e “d”, que justifiquem a imposição de penalidade mais grave.

7.2.4. Multa:

7.2.4.1. *Moratória, para as infrações descritas no item “d”, de 1% (um por cento) por dia de atraso injustificado sobre o valor da parcela inadimplida, até o limite de 100 (cem) dias*

7.2.4.2. *Moratória de 0,07% (sete centésimos por cento) por dia de atraso injustificado sobre o valor total do contrato, até o máximo de 2% (dois por cento), pela inobservância do prazo fixado para apresentação, suplementação ou reposição da garantia;*

7.2.4.2.1. *O atraso superior a 25 (vinte e cinco) dias para apresentação, suplementação ou reposição da garantia autoriza a Administração a promover a extinção do contrato por descumprimento ou cumprimento irregular de suas cláusulas, conforme dispõe o inciso I do art. 137 da Lei n. 14.133, de 2021.*

7.2.4.3. *Compensatória, para as infrações descritas acima alíneas “e” a “h” de 10% (dez por cento) a 100% (cem por cento) do valor da contratação.*

7.2.4.4. *Compensatória, para a inexecução total do contrato prevista acima na alínea “c”, de 100% (cem por cento) do valor da contratação.*

7.2.4.5. *Compensatória, para a infração descrita acima na alínea “b”, de (cem por cento) do valor da contratação.*

7.2.4.6. *Compensatória, para a infração descrita acima na alínea “a”, de 50% (cinquenta por cento) a 100% (cem por cento) do valor da contratação.*

7.3. A aplicação das sanções previstas neste Termo de Referência não exclui, em hipótese alguma, a obrigação de reparação integral do dano causado ao Contratante.

7.4. Todas as sanções previstas neste Termo de Referência poderão ser aplicadas cumulativamente com a multa.

7.5. Antes da aplicação da multa será facultada a defesa do interessado no prazo de 15 (quinze) dias úteis, contado da data de sua intimação.

7.6. Se a multa aplicada e as indenizações cabíveis forem superiores ao valor do pagamento eventualmente devido pelo Contratante ao Contratado, além da perda desse valor, a diferença será descontada da garantia prestada ou será cobrada judicialmente.

7.7. A multa poderá ser recolhida administrativamente no prazo máximo de 30 (trinta) dias, a contar da data do recebimento da comunicação enviada pela autoridade competente.

7.8. A aplicação das sanções realizar-se-á em processo administrativo que assegure o contraditório e a ampla defesa ao Contratado, observando-se o procedimento previsto no caput e parágrafos do art. 158 da Lei nº 14.133, de 2021, para as penalidades de impedimento de licitar e contratar e de declaração de inidoneidade para licitar ou contratar.

7.8.1. Para a garantia da ampla defesa e contraditório, as notificações serão enviadas eletronicamente para os endereços de e-mail informados na proposta comercial, bem como os cadastrados pela empresa no SICAF.

7.8.2. Os endereços de e-mail informados na proposta comercial e/ou cadastrados no SICAF serão considerados de uso contínuo da empresa, não cabendo alegação de desconhecimento das comunicações a eles comprovadamente enviadas.

7.9. Na aplicação das sanções serão considerados:

7.9.1. a natureza e a gravidade da infração cometida;

7.9.2. as peculiaridades do caso concreto;

7.9.3. as circunstâncias agravantes ou atenuantes;

7.9.4. os danos que dela provierem para o Contratante; e

7.9.5. a implantação ou o aperfeiçoamento de programa de integridade, conforme normas e orientações dos órgãos de controle.

7.10. Os atos previstos como infrações administrativas na Lei nº 14.133, de 2021, ou em outras leis de licitações e contratos da Administração Pública que também sejam tipificados como atos lesivos na Lei nº 12.846, de 2013, serão apurados e julgados conjuntamente, nos mesmos autos, observados o rito procedimental e autoridade competente definidos na referida Lei.

7.11. A personalidade jurídica do Contratado poderá ser desconsiderada sempre que utilizada com abuso do direito para facilitar, encobrir ou dissimular a prática dos atos ilícitos previstos neste Termo de Referência ou para provocar confusão patrimonial, e, nesse caso, todos os efeitos das sanções aplicadas à pessoa jurídica serão estendidos aos seus administradores e sócios com poderes de administração, à pessoa jurídica sucessora ou à empresa do mesmo ramo com relação de coligação ou controle, de fato ou de direito, com o Contratado, observados, em todos os casos, o contraditório, a ampla defesa e a obrigatoriedade de análise jurídica prévia.

7.12. O Contratante deverá, no prazo máximo de 15 (quinze) dias úteis, contado da data de aplicação da sanção, informar e manter atualizados os dados relativos às sanções por ela aplicadas, para fins de publicidade no Cadastro Nacional de Empresas Inidôneas e Suspensas (CEIS) e no Cadastro Nacional de Empresas Punidas (CNEP), instituídos no âmbito do Poder Executivo Federal.

7.12.1. As penalidades serão obrigatoriamente registradas no SICAF.

7.13. As sanções de impedimento de licitar e contratar e declaração de inidoneidade para licitar ou contratar são passíveis de reabilitação na forma do art. 163 da Lei nº 14.133, de 2021.

7.14. Os débitos do Contratado para com a Administração Contratante, resultantes de multa administrativa e/ou indenizações, não inscritos em dívida ativa, poderão ser compensados, total ou parcialmente, com os créditos devidos pelo referido órgão decorrentes deste mesmo contrato ou de outros contratos administrativos que o Contratado possua com o mesmo órgão ora Contratante, na forma da Instrução Normativa SEGES/ME nº 26, de 13 de abril de 2022.

8. CRITÉRIOS DE MEDIÇÃO E DE PAGAMENTO

8.1. O prazo de que trata o item anterior será reduzido à metade, mantendo-se a possibilidade de prorrogação, no caso de contratações decorrentes de despesas cujos valores não ultrapassem o limite de que trata o inciso II do art. 75 da Lei nº 14.133, de 2021.

8.2. Para fins de liquidação, o setor competente deverá verificar se a nota fiscal ou instrumento de cobrança equivalente apresentado expressa os elementos necessários e essenciais do documento, tais como:

8.3. o prazo de validade;

8.4.. a data da emissão;

8.5. os dados do contrato e do órgão contratante;

8.6. o período respectivo de execução do contrato;

8.7. o valor a pagar; e

8.8. eventual destaque do valor de retenções tributárias cabíveis.

8.9. Havendo erro na apresentação da nota fiscal ou instrumento de cobrança equivalente, ou circunstância que impeça a liquidação da despesa, esta ficará sobrestada até que o contratado providencie as medidas saneadoras, reiniciando-se o prazo após a comprovação da regularização da situação, sem ônus ao contratante;

8.10. A nota fiscal ou instrumento de cobrança equivalente deverá ser obrigatoriamente acompanhado da comprovação da regularidade fiscal, constatada por meio de consulta on-line ao SICAF ou, na impossibilidade de acesso ao referido Sistema, mediante consulta aos sítios eletrônicos oficiais ou à documentação mencionada no art. 68 da Lei nº 14.133, de 2021.

8.11. A Administração deverá realizar consulta ao SICAF para: a) verificar a manutenção das condições de habilitação exigidas; b) identificar possível razão que impeça a contratação no âmbito do órgão ou entidade, tais como a proibição de contratar com a Administração ou com o Poder Público, bem como ocorrências impeditivas indiretas (INSTRUÇÃO NORMATIVA Nº 3, DE 26 DE ABRIL DE 2018).

8.12. Constatando-se, junto ao SICAF, a situação de irregularidade do contratado, será providenciada sua notificação, por escrito, para que, no prazo de 5 (cinco) dias úteis, regularize sua situação ou, no mesmo prazo, apresente sua defesa. O prazo poderá ser prorrogado uma vez, por igual período, a critério do contratante.

8.13. Não havendo regularização ou sendo a defesa considerada improcedente, o contratante deverá comunicar aos órgãos responsáveis pela fiscalização da regularidade fiscal quanto à inadimplência do contratado, bem como quanto à existência de pagamento a ser efetuado, para que sejam acionados os meios pertinentes e necessários para garantir o recebimento de seus créditos.

8.14. Persistindo a irregularidade, o contratante deverá adotar as medidas necessárias à rescisão contratual nos autos do processo administrativo correspondente, assegurada ao contratado a ampla defesa.

8.15. Havendo a efetiva execução do objeto, os pagamentos serão realizados normalmente, até que se decida pela rescisão do contrato, caso o contratado não regularize sua situação junto ao SICAF.

Prazo de pagamento

8.16. O pagamento será efetuado no prazo de até 10 (dez) dias úteis contados da finalização da liquidação da despesa, conforme seção anterior, nos termos da Instrução Normativa SEGES/ME nº77, de 2022.

8.17. No caso de atraso pelo Contratante, os valores devidos ao contratado serão atualizados monetariamente entre o termo final do prazo de pagamento até a data de sua efetiva realização, mediante aplicação do índice IPCA de correção monetária.

Forma de pagamento

8.18. O pagamento será realizado por meio de ordem bancária, para crédito em banco, agência e conta corrente indicados pelo contratado.

8.19. Será considerada data do pagamento o dia em que constar como emitida a ordem bancária para pagamento.

8.20. Quando do pagamento, será efetuada a retenção tributária prevista na legislação aplicável.

8.21. Independentemente do percentual de tributo inserido na planilha, quando houver, serão retidos na fonte, quando da realização do pagamento, os percentuais estabelecidos na legislação vigente.

8.22. O contratado regularmente optante pelo Simples Nacional, nos termos da Lei Complementar nº 123, de 2006, não sofrerá a retenção tributária quanto aos impostos e contribuições abrangidos por aquele regime. No entanto, o pagamento ficará condicionado à apresentação de comprovação, por meio de documento oficial, de que faz jus ao tratamento tributário favorecido previsto na referida Lei Complementar.

Cessão de crédito

8.23. É admitida a cessão fiduciária de direitos creditícios com instituição financeira, nos termos e de acordo com os procedimentos previstos na Instrução Normativa SEGES/ME nº 53, de 8 de Julho de 2020, conforme as regras deste presente tópico.

8.24. As cessões de crédito não fiduciárias dependerão de prévia aprovação do contratante.

8.25. A eficácia da cessão de crédito, de qualquer natureza, em relação à Administração, está condicionada à celebração de termo aditivo ao contrato administrativo.

8.26. Sem prejuízo do regular atendimento da obrigação contratual de cumprimento de todas as condições de habilitação por parte do contratado (cedente), a celebração do aditamento de cessão de crédito e a realização dos pagamentos respectivos também se condicionam à regularidade fiscal e trabalhista do cessionário, bem como à certificação de que o cessionário não se encontra impedido de licitar e contratar com o Poder Público, conforme a legislação em vigor, ou de receber benefícios ou incentivos fiscais ou creditícios, direta ou indiretamente, conforme o art. 12 da Lei nº8.429, de 1992, nos termos do Parecer JL-01, de 18 de maio de 2020.

8.27. O crédito a ser pago à cessionária é exatamente aquele que seria destinado à cedente (contratado) pela execução do objeto contratual, restando absolutamente incólumes todas as defesas e exceções ao pagamento e todas as demais cláusulas exorbitantes ao direito comum aplicáveis no regime jurídico de direito público incidente sobre os contratos administrativos, incluindo a possibilidade de pagamento em conta vinculada ou de pagamento pela efetiva comprovação do fato gerador, quando for o caso, e o desconto de multas, glosas e prejuízos causados à Administração. (INSTRUÇÃO NORMATIVA Nº 53, DE 8 DE JULHO DE 2020 e Anexos).

8.28. A cessão de crédito não afetará a execução do objeto contratado, que continuará sob a integral responsabilidade do contratado.

9. FORMA E CRITÉRIOS DE SELEÇÃO DO FORNECEDOR E FORMA DE FORNECIMENTO

9.1. O fornecedor será selecionado por meio da realização de procedimento de dispensa de licitação, na forma eletrônica, com fundamento na hipótese do art. 75, inciso II da Lei n.º 14.133 /2021, que culminará com a seleção da proposta de MENOR PREÇO POR GRUPO.

Forma de fornecimento

9.2. O fornecimento do objeto será integral.

Exigências de habilitação

9.3. Para fins de habilitação, deverá o interessado comprovar os seguintes requisitos:

Habilitação jurídica

9.4. pessoa física: cédula de identidade (RG) ou documento equivalente que, por força de lei, tenha validade para fins de identificação em todo o território nacional;[A4] [A5]

9.5. empresário individual: inscrição no Registro Público de Empresas Mercantis, a cargo da Junta Comercial da respectiva sede;

9.6. Microempreendedor Individual - MEI: Certificado da Condição de Microempreendedor Individual - CCMEI, cuja aceitação ficará condicionada à verificação da autenticidade no sítio <https://www.gov.br/empresas-e-negocios/pt-br/empreendedor>;

9.7. sociedade empresária, sociedade limitada unipessoal – SLU ou sociedade identificada como empresa individual de responsabilidade limitada - EIRELI: inscrição do ato constitutivo, estatuto ou contrato social no Registro Público de Empresas Mercantis, a cargo da Junta Comercial da respectiva sede, acompanhada de documento comprobatório de seus administradores;[A6]

9.8. sociedade empresária estrangeira: portaria de autorização de funcionamento no Brasil, publicada no Diário Oficial da União e arquivada na Junta Comercial da unidade federativa onde se localizar a filial, agência, sucursal ou estabelecimento, a qual será considerada como sua sede, conforme Instrução Normativa DREI/ME n.º 77, de 18 de março de 2020;

9.9. sociedade simples: inscrição do ato constitutivo no Registro Civil de Pessoas Jurídicas do local de sua sede, acompanhada de documento comprobatório de seus administradores;

9.10. filial, sucursal ou agência de sociedade simples ou empresária: inscrição do ato constitutivo da filial, sucursal ou agência da sociedade simples ou empresária, respectivamente, no Registro Civil das Pessoas Jurídicas ou no Registro Público de Empresas Mercantis onde opera, com averbação no Registro onde tem sede a matriz;

9.11. sociedade cooperativa: ata de fundação e estatuto social, com a ata da assembleia que o aprovou, devidamente arquivado na Junta Comercial ou inscrito no Registro Civil das Pessoas Jurídicas da respectiva sede, além do registro de que trata o art. 107 da Lei nº 5.764, de 16 de dezembro 1971.

9.12. Os documentos apresentados deverão estar acompanhados de todas as alterações ou da consolidação respectiva.

Habilitação fiscal, social e trabalhista

9.13. Prova de inscrição no Cadastro Nacional de Pessoas Jurídicas ou no Cadastro de Pessoas Físicas, conforme o caso;

9.14. Prova de regularidade fiscal perante a Fazenda Nacional, mediante apresentação de certidão expedida conjuntamente pela Secretaria da Receita Federal do Brasil (RFB) e pela Procuradoria-Geral da Fazenda Nacional (PGFN), referente a todos os créditos tributários federais e à Dívida Ativa da União (DAU) por elas administrados,

inclusive aqueles relativos à Seguridade Social, nos termos da Portaria Conjunta nº 1.751, de 02 de outubro de 2014, do Secretário da Receita Federal do Brasil e da Procuradora-Geral da Fazenda Nacional;

9.15. Prova de regularidade com o Fundo de Garantia do Tempo de Serviço (FGTS);

9.16. Prova de inexistência de débitos inadimplidos perante a Justiça do Trabalho, mediante a apresentação de certidão negativa ou positiva com efeito de negativa, nos termos do Título VII-A da Consolidação das Leis do Trabalho, aprovada pelo Decreto-Lei nº 5.452, de 1º de maio de 1943;

9.17. Prova de inscrição no cadastro de contribuintes Estadual ou Distrital relativo ao domicílio ou sede do fornecedor, pertinente ao seu ramo de atividade e compatível com o objeto contratual;

9.18. Prova de regularidade com a Fazenda Estadual ou Distrital do domicílio ou sede do fornecedor, relativa à atividade em cujo exercício contrata ou concorre;

9.19. Caso o fornecedor seja considerado isento dos tributos relacionados ao objeto contratual, deverá comprovar tal condição mediante a apresentação de declaração da Fazenda respectiva do seu domicílio ou sede, ou outra equivalente, na forma da lei.

9.20. O fornecedor enquadrado como microempreendedor individual que pretenda auferir os benefícios do tratamento diferenciado previstos na Lei Complementar n. 123, de 2006, estará dispensado da prova de inscrição nos cadastros de contribuintes estadual e municipal.

Qualificação Econômico-Financeira

9.21. certidão negativa de insolvência civil expedida pelo distribuidor do domicílio ou sede do interessado, caso se trate de pessoa física, desde que admitida a sua participação na licitação/contratação, ou de sociedade simples;

9.22. certidão negativa de falência expedida pelo distribuidor da sede do fornecedor;

9.23. balanço patrimonial, demonstração de resultado de exercício e demais demonstrações contábeis dos dois últimos exercícios sociais, já exigíveis e apresentados na forma da lei, comprovando, índices de Liquidez Geral (LG), Liquidez Corrente (LC), e Solvência Geral (SG) superiores a 1 (um), obtidos por meio da aplicação das seguintes fórmulas[A11] :

LG =	Ativo Circulante + Realizável a Longo Prazo
	Passivo Circulante + Passivo Não Circulante

SG =	Ativo Total
	Passivo Circulante + Passivo Não Circulante

LC =	Ativo Circulante
	Passivo Circulante

9.24. Caso a empresa interessada apresente resultado inferior ou igual a 1 (um) em qualquer dos índices de Liquidez Geral (LG), Solvência Geral (SG) e Liquidez Corrente (LC), será exigido para fins de habilitação capital mínimo de% 10% do valor total estimado da contratação;

9.25. Os indicadores fixados acima deverão ser atingidos em cada um dos dois últimos exercícios sociais, sob pena de inabilitação;

9.26. Os documentos referidos acima limitar-se-ão ao último exercício no caso de a pessoa jurídica ter sido constituída há menos de 2 (dois) anos;

9.27. Os documentos referidos acima deverão ser exigidos com base no limite definido pela Receita Federal do Brasil para transmissão da Escrituração Contábil Digital - ECD ao Sped.

9.28. As empresas criadas no exercício financeiro da licitação/contratação deverão atender a todas as exigências da habilitação e poderão substituir os demonstrativos contábeis pelo balanço de abertura.

9.29. O atendimento dos índices econômicos previstos neste item deverá ser atestado mediante declaração assinada por profissional habilitado da área contábil, apresentada pelo fornecedor.[A14]

Qualificação Técnica

9.30. Declaração de que o interessado tomou conhecimento de todas as informações e das condições locais para o cumprimento das obrigações objeto da contratação;

9.31. A declaração acima poderá ser substituída por declaração formal assinada pelo responsável técnico do interessado acerca do conhecimento pleno das condições e peculiaridades da contratação.

9.32. Comprovação de aptidão para o fornecimento de bens similares de complexidade tecnológica e operacional equivalente ou superior com o objeto desta contratação, ou com o item pertinente, por meio da apresentação de certidões ou atestados, por pessoas jurídicas de direito público ou privado, ou regularmente emitido(s) pelo conselho profissional competente, quando for o caso.

9.33. Para fins da comprovação de que trata este subitem, os atestados deverão dizer respeito a contratos executados com as seguintes características mínimas:

9.33.1. Certificado de Regularidade no Cadastro Técnico Federal de Atividades Potencialmente Poluidoras e Utilizadoras de Recursos Ambientais - CTF, enquadradas com o código 3, do anexo VIII, do Art. 17-C, da Lei 6.938 de 31 de Agosto de 1981, conforme preconizado na IN nº 13 de 23 de agosto de 2021, do IBAMA.

9.33.2. Certificados constantes da resolução do Conselho Nacional do Meio Ambiente (CONAMA), Nº 237, de 19 de dezembro de 1997, com atenção as atividades enquadradas no anexo 1, da mesma resolução.

9.33.3. Certificados constantes da Portaria nº 240, de 12 de março de 2019, do Ministério da Justiça e Segurança Pública.

9.33.4. Certificado de Licença de Funcionamento (CLF), emitido pela Polícia Federal, em atendimento à Lei 10.357, de 27 de dezembro de 2001, ao Decreto 4.262, de 10 de junho de 2002 e à Portaria MJSP 240/19, de 12 de março de 2019.

9.34. Caso o fabricante seja dispensado do registro previsto no item 8.37, por força de dispositivo legal, o licitante deverá apresentar o documento comprobatório ou declaração correspondente, sob as penas da lei.

9.35. Caso o licitante provisoriamente classificado em primeiro lugar se caracterize apenas como comerciante, deverá buscar junto ao fabricante do item ofertado a documentação supramencionada e apresentá-la conforme os termos previstos no Edital.

9.36. Será admitida, para fins de comprovação de quantitativo mínimo, a apresentação e o somatório de diferentes atestados executados de forma concomitante.

9.37. Os atestados de capacidade técnica poderão ser apresentados em nome da matriz ou da filial do fornecedor.

9.38. O fornecedor disponibilizará todas as informações necessárias à comprovação da legitimidade dos atestados, apresentando, quando solicitado pela Administração, cópia do contrato que deu suporte à contratação, endereço atual da contratante e local em que foi executado o objeto contratado, dentre outros documentos.

Disposições gerais sobre habilitação

9.39. Quando permitida a participação de empresas estrangeiras que não funcionem no País, as exigências de habilitação serão atendidas mediante documentos equivalentes, inicialmente apresentados em tradução livre.

9.40. Na hipótese de o fornecedor ser empresa estrangeira que não funcione no País, para assinatura do contrato ou da ata de registro de preços ou do aceite do instrumento equivalente, os documentos exigidos para a habilitação serão traduzidos por tradutor juramentado no País e apostilados nos termos do disposto no Decreto nº 8.660, de 29 de janeiro de 2016, ou de outro que venha a substituí-lo, ou consularizados pelos respectivos consulados ou embaixadas.

9.41. Não serão aceitos documentos de habilitação com indicação de CNPJ/CPF diferentes, salvo aqueles legalmente permitidos.

9.42. Se o fornecedor for a matriz, todos os documentos deverão estar em nome da matriz, e se o fornecedor for a filial, todos os documentos deverão estar em nome da filial, exceto para atestados de capacidade técnica, e no caso daqueles documentos que, pela própria natureza, comprovadamente, forem emitidos somente em nome da matriz.

9.43. Serão aceitos registros de CNPJ de fornecedor matriz e filial com diferenças de números de documentos pertinentes ao CND e ao CRF/FGTS, quando for comprovada a centralização do recolhimento dessas contribuições.

10. ESTIMATIVAS DO VALOR DA CONTRATAÇÃO

10.1. O custo estimado total da contratação é de R\$ 65.340,00 (sessenta e cinco mil, trezentos e quarenta reais), conforme custos unitários expostos na Pesquisa de Preço.

11. ADEQUAÇÃO ORÇAMENTÁRIA

11.1. As despesas decorrentes da presente contratação correrão à conta de recursos específicos consignados no Orçamento Geral da União.

11.2. A contratação será atendida pela seguinte dotação:

- I. Gestão/Unidade: 776000;
- II. Fonte de Recursos: 1000000000
- III. Programa de Trabalho: 174701;
- IV. Elemento de Despesa: 339031;
- V. Plano Interno: B.480.01.0.Z.2.H8.

12. DISPOSIÇÕES FINAIS

12.1. As informações contidas neste Termo de Referência não são classificadas como sigilosas

Identificação e assinatura do servidor responsável

13. ANEXO I

Regras aplicáveis ao instrumento substitutivo ao contrato

(Contratações de pequeno valor - art. 95, inciso I, da Lei n. 14.133/2021, Orientação Normativa nº 84, de 17 de maio de 2024)

1. FORMALIZAÇÃO DA CONTRATAÇÃO

1.1. O adjudicatário terá o prazo de 02 (dois) dias., contado a partir da data de sua convocação, para aceitar o instrumento equivalente ao contrato ou Nota de Empenho, sob pena de decair do direito à contratação, sem prejuízo das sanções previstas.

1.2. O prazo poderá ser prorrogado, por igual período, por solicitação justificada do adjudicatário e aceita pela Administração.

1.3. O aceite do instrumento equivalente pelo adjudicatário implica no reconhecimento de que:

1.3.1 referido instrumento substitui o termo de contrato, sendo-lhe aplicáveis as disposições da Lei nº 14.133 /2021;

1.3.2. o Contratado se vincula à sua proposta e às previsões contidas no na Autorização de Contratação Direta ou no Aviso de Dispensa Eletrônica, no Termo de Referência e em seus anexos, conforme Termo de Ciência e Concordância (Anexo II).

2. VIGÊNCIA E PRORROGAÇÃO

2.1. O prazo de vigência da contratação é aquele estabelecido no Termo de Referência, na forma do artigo 105 da Lei nº 14.133, de 2021.

2.2. O prazo de vigência será automaticamente prorrogado, independentemente de termo aditivo, quando o objeto não for concluído no período firmado acima, ressalvadas as providências cabíveis no caso de culpa do Contratado, previstas neste instrumento.

3. OBRIGAÇÕES DO CONTRATANTE

3.1. São obrigações do Contratante:

3.1.1. Exigir o cumprimento de todas as obrigações assumidas pelo Contratado, de acordo com o Termo de Referência e seus anexos;

3.1.2. Receber o objeto no prazo e condições estabelecidas no Termo de Referência;

3.1.3. Notificar o Contratado, por escrito, sobre vícios, defeitos incorreções, imperfeições, falhas ou irregularidades verificadas na execução do objeto contratual, fixando prazo para que seja substituído, reparado ou corrigido, total ou parcialmente, às suas expensas, certificando-se de que as soluções por ele propostas sejam as mais adequadas;

3.1.4. Acompanhar e fiscalizar a execução contratual e o cumprimento das obrigações pelo Contratado;

3.1.5. Efetuar o pagamento ao Contratado do valor correspondente ao fornecimento do objeto, no prazo, forma e condições estabelecidos no Termo de Referência e neste Anexo;

3.1.6. Aplicar ao Contratado as sanções previstas na lei e no Termo de Referência;

3.1.7. Cientificar o órgão de representação judicial da Advocacia-Geral da União para adoção das medidas cabíveis quando do descumprimento de obrigações pelo Contratado;

3.1.8. Explicitamente emitir decisão sobre todas as solicitações e reclamações relacionadas à execução contratual, ressalvados os requerimentos manifestamente impertinentes, meramente protelatórios ou de nenhum interesse para a boa execução do ajuste.

3.1.8.1. A Administração terá o prazo de 10 (dez) dias, a contar da data do protocolo do requerimento para decidir, admitida a prorrogação motivada, por igual período.

3.1.9. Responder eventuais pedidos de reestabelecimento do equilíbrio econômico-financeiro feitos pelo Contratado no prazo máximo de 30 (trinta) dias.

4. OBRIGAÇÕES DO CONTRATADO

4.1. O Contratado deve cumprir todas as obrigações constantes do Termo de Referência e deste Anexo, assumindo como exclusivamente seus os riscos e as despesas decorrentes da boa e perfeita execução do objeto, observando, ainda, as obrigações a seguir dispostas:

4.1.1 Entregar o objeto acompanhado do manual do usuário, com uma versão em português, e da relação da rede de assistência técnica autorizada, caso seja necessário.

4.1.2. Responsabilizar-se pelos vícios e danos decorrentes do objeto, de acordo com o Código de Defesa do Consumidor;

4.1.3. Comunicar ao Contratante, no prazo máximo de 24 (vinte e quatro) horas que antecede a data da entrega, os motivos que impossibilitem o cumprimento do prazo previsto, com a devida comprovação;

4.1.4. Atender às determinações regulares emitidas pelo fiscal ou gestor contratuais ou autoridade superior e prestar todo esclarecimento ou informação por eles solicitados;

4.1.5. Reparar, corrigir, remover, reconstruir ou substituir, às suas expensas, no total ou em parte, no prazo fixado pelo fiscal contratual, os bens nos quais se verificarem vícios, defeitos ou incorreções resultantes da execução ou dos materiais empregados;

4.1.6. Responsabilizar-se pelos vícios e danos decorrentes da execução do objeto, bem como por todo e qualquer dano causado à Administração ou terceiros, não reduzindo essa responsabilidade a fiscalização ou o acompanhamento da execução contratual pelo Contratante, que ficará autorizado a descontar dos pagamentos devidos ou da garantia, caso exigida, o valor correspondente aos danos sofridos;

4.1.7. Quando não for possível a verificação da regularidade no Sistema de Cadastro de Fornecedores – SICAF, o Contratado deverá entregar ao setor responsável pela fiscalização contratual, junto com a Nota Fiscal para fins de pagamento, os seguintes documentos:

4.1.7.1. prova de regularidade relativa à Seguridade Social;

4.1.7.2. certidão conjunta relativa aos tributos federais e à Dívida Ativa da União;

4.1.7.3. certidões que comprovem a regularidade perante a Fazenda Estadual ou Distrital do domicílio ou sede do Contratado;

4.1.7.4. Certidão de Regularidade do FGTS – CRF; e

4.1.7.5. Certidão Negativa de Débitos Trabalhistas – CNDT;

4.1.8. Responsabilizar-se pelo cumprimento de todas as obrigações trabalhistas, previdenciárias, fiscais, comerciais e as demais previstas em legislação específica, cuja inadimplência não transfere a responsabilidade ao Contratante e não poderá onerar o objeto da contratação;

4.1.9. Comunicar ao Fiscal, no prazo de 24 (vinte e quatro) horas, qualquer ocorrência anormal ou acidente que se verifique no local da execução do objeto contratual.

- 4.1.10.** Paralisar, por determinação do Contratante, qualquer atividade que não esteja sendo executada de acordo com a boa técnica ou que ponha em risco a segurança de pessoas ou bens de terceiros.
- 4.1.11.** Manter, durante toda a vigência da contratação, em compatibilidade com as obrigações assumidas, todas as condições exigidas para habilitação na licitação ou para qualificação na contratação direta;
- 4.1.12.** Cumprir, durante todo o período de execução contratual, a reserva de cargos prevista em lei para pessoa com deficiência, para reabilitado da Previdência Social ou para aprendiz, bem como as reservas de cargos previstas na legislação;
- 4.1.13.** Comprovar a reserva de cargos a que se refere a cláusula acima, no prazo fixado pela fiscalização contratual, com a indicação dos empregados que preencheram as referidas vagas;
- 4.1.14.** Guardar sigilo sobre todas as informações obtidas em decorrência da execução do objeto;
- 4.1.15.** Arcar com o ônus decorrente de eventual equívoco no dimensionamento dos quantitativos de sua proposta, inclusive quanto aos custos variáveis decorrentes de fatores futuros e incertos, devendo complementá-los, caso o previsto inicialmente em sua proposta não seja satisfatório para o atendimento do objeto da contratação, exceto quando ocorrer algum dos eventos arrolados no art. 124, II, d, da Lei nº 14.133, de 2021;
- 4.1.16.** Cumprir, além dos postulados legais vigentes de âmbito federal, estadual ou municipal, as normas de segurança do Contratante;

5. DA EXTINÇÃO CONTRATUAL

- 5.1.** A contratação será extinta quando cumpridas as obrigações de ambas as partes, ainda que isso ocorra antes do prazo estipulado para tanto.
- 5.2.** Se as obrigações não forem cumpridas no prazo estipulado, a vigência ficará prorrogada até a conclusão do objeto, caso em que deverá a Administração providenciar a readequação do cronograma fixado para a contratação.
- 5.3.** Quando a não conclusão do objeto referida no item anterior decorrer de culpa do Contratado:
- 5.3.1.** ficará ele constituído em mora, sendo-lhe aplicáveis as respectivas sanções administrativas; e
 - 5.3.2.** poderá a Administração optar pela extinção contratual e, nesse caso, adotar as medidas admitidas em lei para a continuidade da execução contratual.
 - 5.3.3.** Nesse caso, a extinção antecipada ocorrerá na próxima data de aniversário do contrato, garantido um prazo mínimo de dois meses para ciência formal do contratado, devendo ser observada a regra do art. 183 da Lei nº 14.133, de 2021 para a contagem deste prazo.
- 5.4.** O contrato será extinto quando vencido o prazo nele estipulado, observado o art. 75, inciso VIII, da Lei n.º 14.133 /2021, independentemente de terem sido cumpridas ou não as obrigações de ambas as partes contraentes.
- 5.5.** A contratação poderá ser extinta antes de cumpridas as obrigações nela estipuladas, ou antes do prazo fixado, por algum dos motivos previstos no artigo 137 da Lei nº 14.133/21, bem como amigavelmente, assegurados o contraditório e a ampla defesa.
- 5.5.1.** Nesta hipótese, aplicam-se também os artigos 138 e 139 da mesma Lei.
 - 5.5.2.** A alteração social ou a modificação da finalidade ou da estrutura da empresa não ensejará a extinção se não restringir sua capacidade de concluir o objeto.
 - 5.5.2.1.** Se a operação implicar mudança da pessoa jurídica contratada, deverá ser formalizado termo aditivo para alteração subjetiva.

- 5.6.** O termo de extinção, sempre que possível, será precedido:
- 5.6.1.** Balanço dos eventos contratuais já cumpridos ou parcialmente cumpridos;
 - 5.6.2.** Relação dos pagamentos já efetuados e ainda devidos;
 - 5.6.3.** Indenizações e multas.

- 5.7.** A extinção contratual não configura óbice para o reconhecimento do desequilíbrio econômico-financeiro, hipótese em que será concedida indenização por meio de termo indenizatório.
- 5.8.** A contratação poderá ser extinta caso se constate que o Contratado mantém vínculo de natureza técnica, comercial, econômica, financeira, trabalhista ou civil com dirigente do órgão ou entidade contratante ou com agente

público que tenha desempenhado função na licitação ou na contratação direta, ou atue na fiscalização ou na gestão contratuais, ou que deles seja cônjuge, companheiro ou parente em linha reta, colateral ou por afinidade, até o terceiro grau.

6. DOS CASOS OMISSOS

6.1. Os casos omissos serão decididos pelo Contratante, segundo as disposições contidas na Lei nº 14.133, de 2021, e demais normas federais aplicáveis e, subsidiariamente, segundo as disposições contidas na Lei nº 8.078, de 1990 – Código de Defesa do Consumidor – e normas e princípios gerais dos contratos.

7. ALTERAÇÕES

7.1. Eventuais alterações contratuais reger-se-ão pela disciplina dos arts. 124 e seguintes da Lei nº 14.133, de 2021.

7.2. O Contratado é obrigado a aceitar, nas mesmas condições contratuais, os acréscimos ou supressões que se fizerem necessários, até o limite de 25% (vinte e cinco por cento) do valor inicial atualizado da contratação.

7.3. As supressões resultantes de acordo celebrado entre as partes contratantes poderão exceder o limite de 25% (vinte e cinco por cento) do valor inicial atualizado do contrato.

7.4. As alterações contratuais deverão ser promovidas mediante celebração de termo aditivo, submetido à prévia aprovação da consultoria jurídica do Contratante, salvo nos casos de justificada necessidade de antecipação de seus efeitos, hipótese em que a formalização do aditivo deverá ocorrer no prazo máximo de 1 (um) mês.

7.5. Registros que não caracterizam alterações contratuais podem ser realizados por simples apostila, dispensada a celebração de termo aditivo, na forma do art. 136 da Lei nº 14.133, de 2021.

8. FORO

8.1. Fica definido o Foro da Justiça Federal no Rio de Janeiro, Seção Judiciária de Apoio a Licitações para dirimir os litígios que decorrerem da execução contratual que não puderem ser compostos pela conciliação, conforme art. 92, §1º, da Lei nº 14.133, de 2021.

14. ANEXO II

TERMO DE CIÊNCIA E CONCORDÂNCIA

Por meio deste instrumento, (identificar o Contratado) declara que está ciente e concorda com as disposições e obrigações previstas no Aviso de Contratação Direta, no Termo de Referência e nos demais anexos a que se refere o Dispensa Eletrônica nº...../20....., bem como que se responsabiliza, sob as penas da Lei, pela veracidade e legitimidade das informações e documentos apresentados durante o processo de contratação.

Local-UF, de de 20.... .

(Nome e Cargo do Representante Legal)

15. Responsáveis

Todas as assinaturas eletrônicas seguem o horário oficial de Brasília e fundamentam-se no §3º do Art. 4º do [Decreto nº 10.543, de 13 de novembro de 2020](#).

SUELLEN LOPES MAGALHAES

Equipe de apoio

Despacho: Ordenador de Despesas

KLEBER SOARES MOURA

Autoridade competente