



SEÇÃO JUDICIÁRIA DA BAHIA

AVISO DE DISPENSA DE LICITAÇÃO

A Justiça Federal de 1ª Instância da Bahia torna público que realizará Dispensa Eletrônica de Licitação, com critério de julgamento pelo menor preço para o item, nas hipóteses do art. 75, nos termos da Lei nº 14.133, de 1º de abril de 2021, da Instrução Normativa Seges/ME nº 67/2021 e demais normas aplicáveis.

Data da sessão: 05/05/2025;

Horário da fase de lances: 08:00 às 14:00, horário de Brasília.

1. DO OBJETO DA DISPENSA ELETRÔNICA

1.1 Contratação de serviço de reforma do quadro de comando elétrico das bombas d'água, bombas centrifugas, da casa de maquina responsável pelo recalque da agua da embasa e do poço artesiano, com fornecimento de todos os componentes e materiais elétricos, além das ferramentas necessárias para Subseção Judiciária de Feira de Santana, nos termos da tabela abaixo, conforme condições e exigências estabelecidas neste instrumento e seus anexos.

ITEM	ESPECIFICAÇÃO	UNIDADE DE MEDIDA	QUANTID.	VALOR UNITÁRIO ESTIMADO (R\$)	VALOR TOTAL ESTIMADO (R\$)
1	Serviço de reforma do quadro de comando elétrico das bombas d'água, bombas centrifugas, da casa de maquina responsável pelo recalque da agua da embasa e do poço artesiano, com fornecimento de todos os componentes e materiais elétricos, além das ferramentas necessárias, a serem executados nas dependências do prédio da Subseção Judiciária de Feira de Santana/BA.	serv.	01	2.321,85	2.321,85

1.2 O Termo de Referência foi elaborado pela Subseção Judiciária de Feira de Santana e eventuais dúvidas devem ser encaminhadas ao autor do projeto, sendo o mesmo incumbido de realizar os esclarecimentos pertinentes, através do e-mail institucional: sesap.fsa@trf1.jus.br.

2. PARTICIPAÇÃO NA DISPENSA ELETRÔNICA

2.1. A participação na presente dispensa eletrônica ocorrerá por meio do Sistema de Dispensa Eletrônica, ferramenta informatizada integrante do Sistema de Compras do Governo Federal – Compras.gov.br, disponível no Portal de Compras do Governo Federal, no endereço eletrônico www.gov.br/compras.

2.1.1. O procedimento será divulgado no Compras.gov.br e no [Portal Nacional de Contratações Públicas - PNCP](#), e encaminhado automaticamente aos fornecedores registrados no Sistema de Registro Cadastral Unificado - Sicaf, por mensagem eletrônica, na correspondente linha de fornecimento que pretende atender.

2.1.2. O Compras.gov.br poderá ser acessado pela web ou pelo [aplicativo Compras.gov.br](#).

2.1.3. O fornecedor é o responsável por qualquer transação efetuada diretamente ou por seu representante no Sistema de Dispensa Eletrônica, não cabendo ao provedor do Sistema ou ao órgão entidade promotor do procedimento a responsabilidade por eventuais danos decorrentes de uso indevido da senha, ainda que por terceiros não autorizados.

2.2 Para o(s) item (ns) 01, a participação é exclusiva a microempresas e empresas de pequeno porte, nos termos do art. 49, inciso IV, c/c o art. 48, inciso I, da Lei Complementar nº 123, de 14 de dezembro de 2006.

2.2.1 A obtenção do benefício a que se refere o item anterior fica limitada às microempresas e às empresas de pequeno porte que, no ano-calendário de realização do procedimento, ainda não tenham celebrado contratos com a Administração Pública cujos valores somados extrapolem a receita bruta máxima admitida para fins de enquadramento como empresa de pequeno porte;

2.2.2 Será concedido tratamento favorecido para as microempresas e empresas de pequeno porte, para as sociedades cooperativas mencionadas no artigo 16 da Lei nº 14.133, de 2021, para o agricultor familiar, o produtor rural pessoa física e para o microempreendedor individual - MEI, nos limites previstos da Lei Complementar nº 123, de 2006 e do Decreto n.º 8.538, de 2015.

2.3 Não poderão participar desta dispensa de licitação os fornecedores:

2.3.1 que não atendam às condições deste Aviso de Contratação Direta e seu(s) anexo(s);

2.3.2 estrangeiros que não tenham representação legal no Brasil com poderes expressos para receber citação e responder administrativa ou judicialmente;

2.3.3 que se enquadrem nas seguintes vedações:

a) autor do anteprojeto, do projeto básico ou do projeto executivo, pessoa física ou jurídica, quando a contratação versar sobre obra, serviços ou fornecimento de bens a ele relacionados;

b) empresa, isoladamente ou em consórcio, responsável pela elaboração do projeto básico ou do projeto executivo, ou empresa da qual o autor do projeto seja dirigente, gerente, controlador, acionista ou detentor de mais de 5% (cinco por cento) do capital com direito a voto, responsável técnico ou subcontratado, quando a contratação versar sobre obra, serviços ou fornecimento de bens a ela necessários;

c) pessoa física ou jurídica que se encontre, ao tempo da contratação, impossibilitada de contratar em decorrência de sanção que lhe foi imposta;

d) aquele que mantenha vínculo de natureza técnica, comercial, econômica, financeira, trabalhista ou civil com dirigente do órgão ou entidade contratante ou com agente público que desempenhe função na dispensa de licitação ou atue na

fiscalização ou na gestão do contrato, ou que deles seja cônjuge, companheiro ou parente em linha reta, colateral ou por afinidade, até o terceiro grau;

e) empresas controladoras, controladas ou coligadas, nos termos da [Lei nº 6.404, de 15 de dezembro de 1976](#), concorrendo entre si;

f) pessoa física ou jurídica que, nos 5 (cinco) anos anteriores à divulgação do aviso, tenha sido condenada judicialmente, com trânsito em julgado, por exploração de trabalho infantil, por submissão de trabalhadores a condições análogas às de escravo ou por contratação de adolescentes nos casos vedados pela legislação trabalhista.

2.3.3.1. Equiparam-se aos autores do projeto as empresas integrantes do mesmo grupo econômico;

2.3.3.2. O disposto na alínea “c” aplica-se também ao fornecedor que atue em substituição a outra pessoa, física ou jurídica, com o intuito de burlar a efetividade da sanção a ela aplicada, inclusive a sua controladora, controlada ou coligada, desde que devidamente comprovado o ilícito ou a utilização fraudulenta da personalidade jurídica do fornecedor;

2.3.4. organizações da Sociedade Civil de Interesse Público - OSCIP, atuando nessa condição (Acórdão nº 746/2014-TCU-Plenário); e sociedades cooperativas

2.4 Não poderá participar, direta ou indiretamente, da dispensa eletrônica ou da execução do contrato agente público do órgão ou entidade contratante, devendo ser observadas as situações que possam configurar conflito de interesses no exercício ou após o exercício do cargo ou emprego, nos termos da legislação que disciplina a matéria, conforme [§ 1º do art. 9º da Lei n.º 14.133, de 2021](#).

3. INGRESSO NA DISPENSA ELETRÔNICA E CADASTRAMENTO DA PROPOSTA INICIAL

3.1. O ingresso do fornecedor na disputa da dispensa eletrônica ocorrerá com o cadastramento de sua proposta inicial, na forma deste item.

3.2. O fornecedor interessado, após a divulgação do Aviso de Contratação Direta, encaminhará, exclusivamente por meio do Sistema de Dispensa Eletrônica, a proposta com a descrição do objeto ofertado, a marca do produto, quando for o caso, e o preço ou o desconto, até a data e o horário estabelecidos para abertura do procedimento.

3.2.1. O fornecedor não poderá oferecer proposta em quantitativo inferior ao máximo previsto para contratação.

3.2.2. Não será admitida a previsão de preços diferentes em razão de local de entrega de acondicionamento, tamanho de lote ou qualquer outro motivo.

3.3 Todas as especificações do objeto contidas na proposta, em especial o preço ou o(s) desconto(s) ofertado(s), vinculam a Contratada.

3.4 Nos valores propostos estarão inclusos todos os custos operacionais, encargos previdenciários, trabalhistas, tributários, comerciais e quaisquer outros que incidam direta ou indiretamente na execução do objeto;

3.4.1 O preço final deverá incluir todas as despesas referentes ao frete, aos tributos e aos demais encargos indispensáveis ao perfeito cumprimento das obrigações decorrentes do contrato.

3.4.2.A proposta deverá especificar: marca, modelo, fabricante (quando for o caso), valor unitário e total e, se possível, outras referências que identifiquem o produto

cotado.

3.4.3 Poderá ser exigida das empresas participantes a apresentação de folders, prospectos, catálogos ilustrativos originais dos fabricantes, manuais técnicos ou cópias fotostáticas legíveis desses documentos, os quais deverão estar preferencialmente em língua portuguesa e conter especificações claras e detalhadas dos produtos ofertados, a fim de verificar se este atende às especificidades solicitadas no Termo de Referência (Anexo I).

3.4.4. Os preços ofertados, tanto na proposta inicial, quanto na etapa de lances, serão de exclusiva responsabilidade do fornecedor, não lhe assistindo o direito de pleitear qualquer alteração, sob alegação de erro, omissão ou qualquer outro pretexto.

3.5 Em caso de divergência do(s) CATMAT(s) e/ou CATSER(s) com a especificação do Termo de Referência (Anexo I), prevalecerá a especificação do Termo de Referência (Anexo I).

3.6 O prazo de validade da proposta não será inferior a **60(sessenta) dias**, a contar da data de sua apresentação.

3.7 No cadastramento da proposta inicial, o fornecedor deverá, também, assinalar Termo de Aceitação, em campo próprio do sistema eletrônico, relativo às seguintes declarações:

3.7.1. que inexistem fatos impeditivos para sua habilitação no certame, ciente da obrigatoriedade de declarar ocorrências posteriores;

3.7.2. que está ciente e concorda com as condições contidas no Aviso de Contratação Direta e seus anexos;

3.7.3. que se responsabiliza pelas transações que forem efetuadas no sistema, assumindo-as como firmes e verdadeiras;

3.7.4. que cumpre as exigências de reserva de cargos para pessoa com deficiência e para reabilitado da Previdência Social, de que trata [o art. 93 da Lei nº 8.213/91](#);

3.7.5. que não emprega menor de 18 anos em trabalho noturno, perigoso ou insalubre e não emprega menor de 16 anos, salvo menor, a partir de 14 anos, na condição de aprendiz, nos termos do [artigo 7º, XXXIII, da Constituição](#);

3.8. O fornecedor organizado em cooperativa deverá declarar, ainda, em campo próprio do sistema eletrônico, que cumpre os requisitos estabelecidos no [artigo 16 da Lei nº 14.133, de 2021](#).

3.9 O fornecedor enquadrado como microempresa, empresa de pequeno porte ou sociedade cooperativa deverá declarar, ainda, em campo próprio do sistema eletrônico, que cumpre os requisitos estabelecidos no [artigo 3º da Lei Complementar nº 123, de 2006](#), estando apto a usufruir do tratamento favorecido estabelecido em seus arts. 42 a 49, observado o disposto nos [§§ 1º ao 3º do art. 4º, da Lei n.º 14.133, de 2021](#).

4. FASE DE LANCES

4.1. A partir da data e horário estabelecidos neste Aviso de Contratação Direta, a sessão pública será automaticamente aberta pelo sistema para o envio de lances públicos e sucessivos, exclusivamente por meio do sistema eletrônico, sendo encerrado no horário de finalização de lances também já previsto neste aviso.

4.2. Iniciada a etapa competitiva, os fornecedores deverão encaminhar lances exclusivamente por meio de sistema eletrônico, sendo imediatamente informados

do seu recebimento e do valor consignado no registro.

4.2.1. O lance deverá ser ofertado pelo valor unitário do item.

4.3 O fornecedor somente poderá oferecer valor inferior ou percentual de desconto superior ao último lance por ele ofertado e registrado pelo sistema.

4.3.1 O fornecedor poderá oferecer lances sucessivos iguais ou superiores ao lance que esteja vencendo o certame, desde que inferiores ao menor por ele ofertado e registrado pelo sistema, sendo tais lances definidos como “lances intermediários” para os fins deste Aviso de Contratação Direta.

4.3.2. Deve ser observado o intervalo mínimo de diferença de valores ou percentuais entre os lances, que incidirá tanto em relação aos lances intermediários quando em relação ao que cobrirá a melhor oferta

4.4 Havendo lances iguais ao menor já ofertado, prevalecerá aquele que for recebido e registrado primeiro no sistema.

4.5 Caso o fornecedor não apresente lances, concorrerá com o valor de sua proposta.

4.6 Durante o procedimento, os fornecedores serão informados, em tempo real, do valor do menor lance ou do maior desconto registrado, vedada a identificação do fornecedor.

4.7. Imediatamente após o término do prazo estabelecido para a fase de lances, haverá o seu encerramento, com o ordenamento e divulgação dos lances, pelo sistema, em ordem crescente de classificação.

4.7.1. O encerramento da fase de lances ocorrerá de forma automática pontualmente no horário indicado, sem qualquer possibilidade de prorrogação e não havendo tempo aleatório ou mecanismo similar.

5. JULGAMENTO E ACEITAÇÃO DAS PROPOSTAS

5.1 Encerrada a fase de lances, quando a proposta do primeiro colocado permanecer acima do preço máximo ou abaixo do desconto definido para a contratação, o agente competente da Administração poderá negociar condições mais vantajosas.

5.1.1 Neste caso, será encaminhada contraproposta ao fornecedor que tenha apresentado o menor preço ou o maior desconto, para que seja obtida a melhor proposta compatível em relação ao estipulado pela Administração.

5.1.2 A negociação poderá ser feita com os demais fornecedores classificados, exclusivamente por meio do sistema, respeitada a ordem de classificação, quando o primeiro colocado, mesmo após a negociação, for desclassificado em razão de sua proposta permanecer acima do preço máximo ou abaixo do desconto definido para a contratação.

5.2 Em qualquer caso, concluída a negociação, se houver, o resultado será divulgado a todos e registrado na ata do procedimento da dispensa eletrônica, devendo esta ser anexada aos autos do processo de contratação.

5.3 Constatada a compatibilidade entre o valor da proposta e o estipulado para a contratação, será solicitado ao fornecedor o envio da proposta adequada ao último lance ofertado ou ao valor negociado, se for o caso, acompanhada dos documentos complementares, quando necessários.

5.3.1. Será estipulado o **prazo de 1 (uma) hora**, a contar da convocação via chat pelo agente competente da Administração, para o envio da proposta ajustada. O

prazo fixado poderá ser prorrogado a critério do agente competente, levando-se em conta o interesse desta SJBA.

5.3.2. Não será aceita proposta com valor superior ao registrado no Sistema de Dispensa Eletrônica.

5.4 Encerrada a etapa de negociação, se houver, o pregoeiro verificará se o fornecedor provisoriamente classificado em primeiro lugar atende às condições de participação no certame, conforme previsto no art. 14 da Lei nº 14.133/2021, legislação correlata e nos itens 3.3 e seguintes deste Aviso, especialmente quanto à existência de sanção que impeça a participação no processo de contratação direta ou a futura contratação, mediante a consulta aos seguintes cadastros:

5.4.1 SICAF

5.4.2 Cadastro Nacional de Empresas Inidôneas e Suspensas - CEIS, mantido pela Controladoria-Geral da União (<https://www.portaltransparencia.gov.br/sancoes/ceis>); e

5.4.3 Cadastro Nacional de Empresas Punidas - CNEP, mantido pela Controladoria-Geral da União (<https://www.portaltransparencia.gov.br/sancoes/cnep>).

5.5 A consulta aos cadastros será realizada em nome da empresa fornecedora e também de seu sócio majoritário, por força da vedação de que trata o artigo 12 da Lei nº 8.429, de 1992.

5.6 Caso conste na Consulta de Situação do fornecedor a existência de Ocorrências Impeditivas Indiretas, o órgão diligenciará para verificar se houve fraude por parte das empresas apontadas no Relatório de Ocorrências Impeditivas Indiretas. (IN nº 3/2018, art. 29, caput)

5.6.1 A tentativa de burla será verificada por meio dos vínculos societários, linhas de fornecimento similares, dentre outros. (IN nº 3/2018, art. 29, §1º).

5.6.2 O fornecedor será convocado para manifestação previamente a uma eventual desclassificação. (IN nº 3/2018, art. 29, §2º).

5.6.3 Constatada a existência de sanção, o fornecedor será reputado inabilitado, por falta de condição de participação.

5.7 Verificadas as condições de participação, o gestor examinará a proposta classificada em primeiro lugar quanto à adequação ao objeto e à compatibilidade do preço em relação ao máximo estipulado para contratação neste Aviso de Contratação Direta e em seus anexos.

5.8 Será desclassificada a proposta vencedora que:

5.8.1 contiver vícios insanáveis;

5.8.2 não obedecer às especificações técnicas pormenorizadas neste aviso ou em seus anexos;

5.8.3 apresentar preços inexequíveis ou que permanecerem acima do preço máximo definido para a contratação;

5.8.4 não tiver sua exequibilidade demonstrada, quando exigido pela Administração;

5.8.5 apresentar desconformidade com quaisquer outras exigências deste aviso ou seus anexos, desde que insanável.

5.9 Se houver indícios de inexequibilidade da proposta de preço, ou em caso da necessidade de esclarecimentos complementares, poderão ser efetuadas diligências, para que o fornecedor comprove a exequibilidade da proposta.

5.10 Para fins de análise da proposta quanto ao cumprimento das especificações do

objeto, poderá ser colhida a manifestação escrita do setor requisitante do serviço ou da área especializada no objeto.

5.11 Se a proposta ou lance vencedor for desclassificado, será examinada a proposta ou lance subsequente, e, assim sucessivamente, na ordem de classificação.

5.12 Havendo necessidade, a sessão será suspensa, informando-se no “chat” a nova data e horário para a sua continuidade.

5.13 Encerrada a análise quanto à aceitação da proposta, será iniciada a fase de habilitação, observado o disposto neste Aviso de Contratação Direta.

6. HABILITAÇÃO

6.1 Os documentos a serem exigidos para fins de habilitação, nos termos dos arts. 62 a 70 da Lei nº 14.133, de 2021, constam do Termo de Referência e serão solicitados do fornecedor mais bem classificado na fase de lances.

6.2 A habilitação dos fornecedores será verificada por meio do SICAF, nos documentos por ele abrangidos.

6.2.1 É dever do fornecedor atualizar previamente as comprovações constantes do SICAF para que estejam vigentes na data da abertura da sessão pública, ou encaminhar, quando solicitado, a respectiva documentação atualizada.

6.2.2 O descumprimento do subitem acima implicará a inabilitação do fornecedor, exceto se a consulta aos sítios eletrônicos oficiais emissores de certidões lograr êxito em encontrar a(s) certidão(ões) válida(s).

6.3 Na hipótese de necessidade de envio de documentos complementares, indispensáveis à confirmação dos já apresentados para a habilitação, ou de documentos não constantes do SICAF, o fornecedor será convocado a encaminhá-los, em formato digital, por meio do sistema, no prazo de 2 horas, a contar da solicitação, sob pena de inabilitação. ([art. 19, § 3º, da IN Seges/ME nº 67, de 2021](#)).

6.4 Somente haverá a necessidade de comprovação do preenchimento de requisitos mediante apresentação dos documentos originais não-digitais quando houver dúvida em relação à integridade do documento digital.

6.5 Não serão aceitos documentos de habilitação com indicação de CNPJ/CPF diferentes, salvo aqueles legalmente permitidos.

6.6 Se o fornecedor for a matriz, todos os documentos deverão estar em nome da matriz, e se o fornecedor for a filial, todos os documentos deverão estar em nome da filial, exceto para atestados de capacidade técnica, e no caso daqueles documentos que, pela própria natureza, comprovadamente, forem emitidos somente em nome da matriz

6.7 Serão aceitos registros de CNPJ de fornecedor matriz e filial com diferenças de números de documentos pertinentes ao CND e ao CRF/FGTS, quando for comprovada a centralização do recolhimento dessas contribuições.

6.8 Havendo necessidade de analisar minuciosamente os documentos exigidos, a sessão será suspensa, sendo informada a nova data e horário para a sua continuidade.

6.9 Será inabilitado o fornecedor que não comprovar sua habilitação, seja por não apresentar quaisquer dos documentos exigidos, ou apresentá-los em desacordo com o estabelecido neste Aviso de Contratação Direta.

6.9.1 Na hipótese de o fornecedor não atender às exigências para a habilitação, o

órgão ou entidade examinará a proposta subsequente, e assim sucessivamente, na ordem de classificação, até a apuração de uma proposta que atenda às especificações do objeto e as condições de habilitação

6.10 Constatado o atendimento às exigências de habilitação, o fornecedor será habilitado.

7. CONTRATAÇÃO

7.1 Após a homologação e adjudicação, caso se conclua pela contratação, será firmado Termo de Contrato ou emitido instrumento equivalente.

7.2 O Aceite da Nota de Empenho ou do instrumento equivalente, emitida ao fornecedor adjudicado, implica o reconhecimento de que:

7.2.1. referida Nota está substituindo o contrato, aplicando-se à relação de negócios ali estabelecida as disposições da [Lei nº 14.133, de 2021](#)

7.2.2. a contratada se vincula à sua proposta e às previsões contidas no Aviso de Contratação Direta e seus anexos;

7.2.3. a contratada reconhece que as hipóteses de rescisão são aquelas previstas nos [artigos 137 e 138 da Lei nº 14.133, de 2021](#) e reconhece os direitos da Administração previstos nos [artigos 137 a 139 da mesma Lei](#).

7.3 O prazo de vigência da contratação é o estabelecido no Termo de Referência.

7.4. Na assinatura do contrato ou do instrumento equivalente será exigida a comprovação das condições de habilitação e contratação consignadas neste aviso, que deverão ser mantidas pelo fornecedor durante a vigência do contrato.

8. INFRAÇÕES E SANÇÕES ADMINISTRATIVAS

8.1 Os fornecedores estarão sujeitos às sanções dispostas no Termo de Referência (Anexo I) pelo descumprimento das exigências dispostas neste Aviso.

9. DAS DISPOSIÇÕES GERAIS

9.1 No caso de todos os fornecedores restarem desclassificados ou inabilitados (procedimento fracassado), a Administração poderá:

9.1.1. republicar o presente aviso com uma nova data;

9.1.2. valer-se, para a contratação, de proposta obtida na pesquisa de preços que serviu de base ao procedimento, se houver, privilegiando-se os menores preços, sempre que possível, e desde que atendidas às condições de habilitação exigidas.

9.1.2.1 No caso do subitem anterior, a contratação será operacionalizada fora deste procedimento.

9.1.3. fixar prazo para que possa haver adequação das propostas ou da documentação de habilitação, conforme o caso.

9.2. As providências dos subitens 9.1.1 e 9.1.2 também poderão ser utilizadas se não houver o comparecimento de quaisquer fornecedores interessados (procedimento deserto).

9.3. Havendo a necessidade de realização de ato de qualquer natureza pelos fornecedores, cujo prazo não conste deste Aviso de Contratação Direta, deverá ser atendido o prazo indicado pelo agente competente da Administração na respectiva notificação.

9.4. Caberá ao fornecedor acompanhar as operações, ficando responsável pelo ônus decorrente da perda do negócio diante da inobservância de quaisquer mensagens emitidas pela Administração ou de sua desconexão.

9.5. Não havendo expediente ou ocorrendo qualquer fato superveniente que impeça a realização do certame na data marcada, a sessão será automaticamente transferida para o primeiro dia útil subsequente, no mesmo horário anteriormente estabelecido, desde que não haja comunicação em contrário.

9.6. Os horários estabelecidos na divulgação deste procedimento e durante o envio de lances observarão o horário de Brasília-DF, inclusive para contagem de tempo e registro no Sistema e na documentação relativa ao procedimento.

9.7. No julgamento das propostas e da habilitação, a Administração poderá sanar erros ou falhas que não alterem a substância das propostas, dos documentos e sua validade jurídica, mediante despacho fundamentado, registrado em ata e acessível a todos, atribuindo-lhes validade e eficácia para fins de habilitação e classificação.

9.8. As normas disciplinadoras deste Aviso de Contratação Direta serão sempre interpretadas em favor da ampliação da disputa entre os interessados, desde que não comprometam o interesse da Administração, o princípio da isonomia, a finalidade e a segurança da contratação.

9.9. Os fornecedores assumem todos os custos de preparação e apresentação de suas propostas e a Administração não será, em nenhum caso, responsável por esses custos, independentemente da condução ou do resultado do processo de contratação.

9.10. Em caso de divergência entre disposições deste Aviso de Contratação Direta e de seus anexos ou demais peças que compõem o processo, prevalecerá as deste Aviso.

9.11. Da sessão pública será divulgada Ata no sistema eletrônico.

9.12. Integra este Aviso de Contratação Direta, para todos os fins e efeitos, o seguinte anexo:

9.12.1. **ANEXO I - Termo de Referência**



Documento assinado eletronicamente por **Almir Correia Medrado Filho**, **Técnico Judiciário**, em 28/04/2025, às 08:23 (horário de Brasília), conforme art. 1º, § 2º, III, "b", da Lei 11.419/2006.



A autenticidade do documento pode ser conferida no site <https://sei.trf1.jus.br/autenticidade> informando o código verificador **22681069** e o código CRC **9C9FDE14**.

Av. Ulysses Guimarães, 2799 - Centro Administrativo da Bahia - Bairro Sussuarana - CEP 41213-000 - Salvador - BA
- www.trf1.jus.br/sjba/

0004104-40.2025.4.01.8004

22681069v4



SEÇÃO JUDICIÁRIA DA BAHIA
Subseção Judiciária de Feira de Santana

TERMO DE REFERÊNCIA

TERMO DE REFERÊNCIA

Processo Administrativo SEI Nº 0004104-40.2025.4.01.8004

1. CONDIÇÕES GERAIS DA CONTRATAÇÃO

1.1. Contratação de serviço de reforma do quadro de comando elétrico das bombas d'água, bombas centrifugas, da casa de maquina responsável pelo recalque da agua da embasa e do poço artesiano, com fornecimento de todos os componentes e materiais elétricos, além das ferramentas necessárias, nos termos da tabela abaixo, conforme condições e exigências estabelecidas neste instrumento.

ITEM	ESPECIFICAÇÃO	CATSERV	GRUPO	UNIDADE DE MEDIDA	QUANTIDADE	VALOR UNITÁRIO	VALOR TOTAL POR ITEM
01	Serviço de reforma do quadro de comando elétrico das bombas d'água, bombas centrifugas, da casa de maquina responsável pelo recalque da agua da embasa e do poço artesiano, com fornecimento de todos os componentes e materiais elétricos, além das ferramentas necessárias, a serem	1970	873	Serv.	01	R\$ 2.321,85	R\$ 2.321,85

executados nas dependências do prédio da Subseção Judiciária de Feira de Santana/BA.						
--	--	--	--	--	--	--

VALOR DA CONTRATAÇÃO = R\$ 2.321,85 (dois mil trezentos e vinte e um reais e oitenta e cinco centavos).

1.2. O prazo de vigência da contratação é de 30(trinta) dias contados do recebimento da nota de empenho pelo fornecedor vencedor, na forma do art.105 da Lei 14.133/2021.

1.3. O serviço desta contratação é caracterizado como comum, nos termos do art.6º, inc. XIII, da Lei 14.133/2021

1.4. O presente instrumento oferecem maior detalhamento das regras que serão aplicadas em relação à vigência da contratação.

1.5. Este instrumento foi elaborado pela SESAP-FSA e quaisquer dúvidas ou esclarecimentos podem ser sanados mediante envio de mensagem ao e-mail sesap.fsa@trf1.jus.br

2. FUNDAMENTAÇÃO E DESCRIÇÃO DA NECESSIDADE DA CONTRATAÇÃO

2.1. A fundamentação da contratação e de seus quantitativos encontra-se pormenorizada em tópico específico dos Estudos Técnicos Preliminares, apêndice deste Termo de Referência.

2.2. O objeto da contratação está previsto no Plano de Contratações Anual PAC2025 Id. SSJFSA_038, conforme consta das informações básicas desse Termo de Referência.

3. DESCRIÇÃO DA SOLUÇÃO COMO UM TODO CONSIDERADO O CICLO DE VIDA DO OBJETO

3.1. A descrição da solução como um todo encontra-se pormenorizada em tópico específico dos Estudo Técnicos Preliminares, apêndice deste Termo de Referência.

4. REQUISITOS DA CONTRATAÇÃO

Sustentabilidade:

1. Consoante o disposto no art. 32 da Lei nº 12.305/2010, as embalagens dos materiais utilizados no serviço devem ser fabricadas com materiais que propiciem a reutilização ou a reciclagem, devendo-se assegurar que sejam restritas em volume e peso às dimensões requeridas à proteção do conteúdo e à comercialização do produto, projetadas de

forma a serem reutilizadas de maneira tecnicamente viável e compatível com as exigências aplicáveis ao produto que contêm, ou recicladas, se a reutilização não for possível.

2. Emprego de materiais e equipamentos que atendam a critérios de sustentabilidade, tais como segurança, durabilidade e eficiência, de modo a gerar menos resíduos, menor desperdício e menor impacto ambiental.

Indicação de marcas ou modelos:

4.2. Atendendo à padronização dos componentes eletrônicos existentes na Subseção Judiciária de Feira de Santana/BA, de forma a manter a sincronia de manutenção com base no tempo de vida útil das peças de igual funcionamento, será exigido as marcas abaixo:

- WEG;
- SIEMENS;
- SCHNEIDER;
- TELEMECANIQUE.

4.2.1 Componentes menores como terminais, isoladores, olhais, trilhos, circuitos, não fazemos restrição de marca.

Vedação a contratação de marca ou produto:

4.3. Será vedado a instalação de qualquer outra marca diferente da especificada no item 4.2.

Exigência de Amostra:

4.4. Não se aplica a esta contratação

Exigência de carta de solidariedade:

4.5. Não será exigida carta de solidariedade.

Subcontratação:

4.6. Não é admitida a subcontratação do objeto contratual.

Garantia da contratação:

4.7. Não haverá exigência da garantia da contratação dos [artigos 96 e seguintes da Lei nº 14.133, de 2021](#), em razão do disposto na Portaria SJBA-DIREF 390/2023 (doc. SEI 18986569).

Vistoria:

4.8. A avaliação prévia do local de execução dos serviços é recomendada para o conhecimento pleno das condições e peculiaridades do objeto a ser contratado, sendo assegurado ao interessado o direito de realização de vistoria prévia, acompanhado por servidor designado para esse fim, de segunda à sexta-feira, no horário de 08:00 as 16:00h, podendo ser agendado pelo e-mail sesap.fsa@trf1.jus.br ou pelo telefone (75) 2102 5620

4.9. Serão disponibilizados data e horário diferentes aos interessados em realizar a vistoria prévia.

4.10. Para a vistoria, o representante legal da empresa ou responsável técnico deverá estar devidamente identificado, apresentando documento de identidade civil e documento expedido pela empresa comprovando sua habilitação para a realização da vistoria.

4.11. Caso o interessado opte por não realizar a vistoria, deverá prestar declaração formal assinada por seu responsável técnico acerca do conhecimento pleno das condições e peculiaridades da contratação.

4.12. A não realização da vistoria não poderá embasar posteriores alegações de desconhecimento das instalações, dúvidas ou esquecimentos de quaisquer detalhes dos locais da prestação dos serviços, devendo o contratado assumir os ônus dos serviços decorrentes.

5. MODELO DE EXECUÇÃO DO OBJETO

Condições de execução:

5.1 A execução do objeto seguirá a seguinte dinâmica para atender o comando de 02(duas) bombas centrifugas 3F de 220V e 1,5 - 2,0CV :

a) Início da execução do objeto: 20(vinte) dias do recebimento da nota de empenho pelo fornecedor vencedor;

b) A empresa deverá disponibilizar todos os materiais e ferramentas necessárias para a realização do serviço de substituição de componentes de comando do quadro de recalque de água (QFBREC - Quadro de Força de Bomba de Recalque) que se pedem no Diagrama Unifilar, anexo;

c) A empresa deverá disponibilizar todos os componentes para a realização do serviço de substituição de componentes de comando do quadro de recalque de água (QFBREC - Quadro de Força de Bomba de Recalque) que se pedem no Diagrama Unifilar, anexo e compreendidos em:

. 02(dois) Contatores eletromecânicos trifásicos;

. 02(dois) Contatores auxiliares para as chaves boias e chaves seccionadoras;

. 02(dois) Reles de sobrecarga;

. 01(um) Disjuntor de proteção trifásico de 20A para o comando da bomba sapo subterrânea;

. 02(duas) Chaves boias elétricas para os dois tanques inferiores (abastecimento da embasa, tipo cisterna);

. 02(duas) Chaves boias elétricas para os tanques superiores (abastecimento do prédio) - altura entre os tanques = 20 metros;

Obs: Será reaproveitado todas as chaves seccionadoras presentes no quadro de comando, os 02(dois) disjuntores trifásicos de 20A já instalados e novos e

o próprio quadro, conforme fotografia anexo do quadro atual.

Obs: Será reaproveitado o circuito antes instalado para as chaves boas atualmente presente, assim como os circuitos atuais de comando e alimentação das bombas.

Local e horário da prestação do serviço:

5.2. O serviço será prestado no horário de 08:00 as 17:00h e no seguinte endereço: Subseção Judiciária de Feira de Santana, Justiça Federal de 1º Grau da Bahia na Rua Turquia s/n, bairro ponto central, CEP: 44 075-295.

Materiais a serem disponibilizados:

5.3. Para a perfeita execução dos serviços, a contratada deverá disponibilizar pessoal próprio, materiais, equipamentos, ferramentas e utensílios necessários.

Informações relevante ao dimensionamento da proposta:

5.4. Nas propostas deverão constar:

a) Preço total da contratação, incluindo o valor unitário e total do(s) serviço(s) em moeda corrente nacional, em algarismos e por extenso;

b) Havendo discordância entre os preços unitário e total da contratação, prevalecerá o primeiro, e entre os valores expressos em algarismos e por extenso, serão considerados estes últimos, devendo o Agente de Contratação proceder às correções necessárias. Contudo, para fins de apresentação das propostas e lances no sistema eletrônico será considerado o preço total anual dos serviços.

c) Especificação clara, completa e minuciosas, com detalhes, do serviço ofertado, observadas as especificações mínimas contidas neste Termo de Referência.

d) Os seguintes dados da interessada: Razão Social, endereço, telefone/fax, número do CNPJ/MF, e-mail, se houver, banco, agência, número da contracorrente e praça de pagamento.

e) Prazo de validade da proposta, sendo o mínimo aceitável de 90 (noventa) dias. Em caso de omissão, será considerada válida por 90 (noventa) dias.

f) No preço proposto deverão estar computadas todas as despesas com mão de obra, fornecimento de serviços, materiais e ferramentas necessárias, bem como todos os impostos, encargos sociais, trabalhistas, previdenciários, fiscais e comerciais, gastos com transporte, prêmio de seguro e outras despesas que, embora não constem expressamente neste Termo de Referência, sejam de responsabilidade da empresa, por serem indispensáveis à perfeita execução do objeto contratual.

g) Caso a empresa interessada se enquadre em uma das situações de vedação ao Simples Nacional, previstas na Lei Complementar nº 123, de 14 de dezembro de 2006, estará obrigada a solicitar a sua exclusão junto à Receita Federal, conforme previsto no art. 30 do citado normativo, sendo que a não comprovação da empresa relativamente ao seu requerimento,

nos termos da previsão contida no art. 30, § 1º, inciso II, poderá ensejar a rescisão contratual, além das penalidades previstas.

h) A contratada fornecerá os equipamentos, mão de obra, materiais, transporte e tudo o mais que for necessário para a execução do serviço.

Especificação da garantia do serviço:

5.5. O prazo de garantia contratual dos serviços é aquele estabelecido na Lei nº 8.078, de 11 de setembro de 1990 (Código de Defesa do Consumidor).

Procedimentos de transição e finalização da contratação:

5.6. Não serão necessários procedimentos de transição e finalização da contratação devido às características do objeto.

6. MODELO DE GESTÃO DA CONTRATAÇÃO

6.1. A presente contratação deverá ser executada fielmente pelas partes, de acordo com as cláusulas avençadas e as normas da Lei nº 14.133, de 2021, e cada parte responderá pelas consequências de sua inexecução total ou parcial.

6.2. Em caso de impedimento, ordem de paralisação ou suspensão da contratação, o cronograma de execução será prorrogado automaticamente pelo tempo correspondente.

6.3. As comunicações entre o órgão ou entidade e a contratada devem ser realizadas por escrito sempre que o ato exigir tal formalidade, admitindo-se o uso de mensagem eletrônica para esse fim.

6.4. O órgão ou entidade poderá convocar representante da empresa para adoção de providências que devam ser cumpridas de imediato.

6.5. Após a emissão da nota de empenho, o órgão ou entidade poderá convocar o representante da empresa contratada para reunião inicial para apresentação do plano de fiscalização, que conterá informações acerca das obrigações contratuais, dos mecanismos de fiscalização, das estratégias para execução do objeto, do plano complementar de execução da contratada, quando houver, do método de aferição dos resultados e das sanções aplicáveis, dentre outros.

Preposto:

6.6. Não será necessária a designação de preposto pela contratada.

Fiscalização:

6.7. A execução desta contratação deverá ser acompanhada e fiscalizada por servidores que atuarão como fiscais contratuais, ou pelos respectivos substitutos.

6.8. A depender do valor da contratação e da complexidade do objeto contratual, a gestão e fiscalização técnica e administrativa poderão ser

exercidas por um único servidor, ocasião em que os relatórios circunstanciados e instrumentos de controle, caso haja, serão por ele realizados.

Fiscalização Técnica:

6.9. O fiscal técnico acompanhará a execução da contratação, para que sejam cumpridas todas as condições estabelecidas neste instrumento, de modo a assegurar os melhores resultados para a Administração. (Decreto nº 11.246, de 2022, art. 22, VI).

6.10. O fiscal técnico anotará no histórico de gerenciamento desta contratação e todas as ocorrências relacionadas à execução do objeto contratado, com a descrição do que for necessário para a regularização das faltas ou dos defeitos observados. (Lei nº 14.133, de 2021, art. 117, §1º e Decreto nº 11.246, de 2022, art. 22, II).

6.11. Identificada qualquer inexatidão ou irregularidade, o fiscal técnico emitirá notificações para a correção da execução do objeto desta contratação, determinando prazo para a correção. (Decreto nº 11.246, de 2022, art. 22, III).

Fiscalização Administrativa:

6.12. O fiscal administrativo verificará a manutenção das condições de habilitação da contratada, acompanhará o empenho, o pagamento, as glosas, solicitando quaisquer documentos comprobatórios pertinentes, caso necessário (Art. 23, I e II, do Decreto nº 11.246, de 2022).

Gestor da Contratação:

6.13. O gestor coordenará a atualização do processo de acompanhamento e fiscalização da contratação contendo todos os registros formais da execução no histórico de gerenciamento do contrato, a exemplo da ordem de serviço, do registro de ocorrências, das alterações, elaborando relatório com vistas à verificação da necessidade de adequações da contratação para fins de atendimento da finalidade da administração. (Decreto nº 11.246, de 2022, art. 21, IV).

6.14. O gestor acompanhará os registros realizados pelos fiscais, de todas as ocorrências relacionadas à execução da contratação e as medidas adotadas, informando, se for o caso, à autoridade superior àquelas que ultrapassarem a sua competência. (Decreto nº 11.246, de 2022, art. 21, II).

6.15. O gestor acompanhará a manutenção das condições de habilitação da contratada, para fins de empenho de despesa e pagamento, e anotará os problemas que obstem o fluxo normal da liquidação e do pagamento da despesa no relatório de riscos eventuais. (Decreto nº 11.246, de 2022, art. 21, III).

6.16. O gestor emitirá documento comprobatório da avaliação realizada pelos fiscais técnico, administrativo quanto ao cumprimento de obrigações assumidas pela contratada, com menção ao seu desempenho na execução contratual, baseado nos indicadores objetivamente definidos e aferidos, e a eventuais penalidades aplicadas, devendo constar do cadastro de atesto de cumprimento de obrigações. (Decreto nº 11.246, de 2022, art. 21, VIII).

6.17. O gestor do contrato tomará providências para a formalização de processo administrativo de responsabilização para fins de aplicação de sanções, a ser conduzido pela comissão de que trata o art. 158 da Lei nº 14.133, de 2021, ou pelo agente ou pelo setor com competência para tal, conforme o caso. (Decreto nº 11.246, de 2022, art. 21, X).

6.18. O gestor deverá elaborar relatório final com informações sobre a consecução dos objetivos que tenham justificado a contratação e eventuais condutas a serem adotadas para o aprimoramento das atividades da Administração. (Decreto nº 11.246, de 2022, art. 21, VI).

6.19. O gestor deverá enviar a documentação pertinente ao setor financeiro para a formalização dos procedimentos de liquidação e pagamento, no valor dimensionado pela fiscalização e gestão nos termos do contrato.

6.20. O gestor do contrato deverá controlar o prazo de vigência do instrumento contratual sob sua responsabilidade e, quando necessário, notificar a contratada sobre o prazo limite para o exercício do direito ao reajuste/repactuação, observada a possibilidade de negociação para reduzir os custos da contratação.

7. CRITÉRIOS DE MEDIÇÃO E PAGAMENTO

7.1. A avaliação da execução do objeto utilizará o relatório de finalização do serviço, por parte da empresa, com o As built do dia grama unifilar.

7.2. Será indicada a retenção ou glosa no pagamento, proporcional à irregularidade verificada, sem prejuízo das sanções cabíveis, caso se constate que a Contratada:

7.2.1. não produzir os resultados acordados,

7.2.2. deixar de executar, ou não executar com a qualidade mínima exigida as atividades contratadas; ou

7.2.3. deixar de utilizar materiais e recursos humanos exigidos para a execução do serviço, ou utilizá-los com qualidade ou quantidade inferior à demandada.

7.3. A aferição da execução contratual para fins de pagamento considerará:

a) unidade de medida para faturamento e mensuração do resultado;

b) produtividade de referência ou critérios de qualidade para execução;

c) indicadores mínimos de desempenho para aceitação do serviço ou eventual glosa.

Recebimento:

7.4. Os serviços serão recebidos provisoriamente, no prazo de 05(cinco) dias pelos fiscais técnico e administrativo, mediante termo detalhado, quando quando verificado o cumprimento das exigências de caráter técnico e administrativo. ([Art. 140, I, a, da Lei nº 14.133](#), de 2021 e [Arts. 22, X e 23, X do Decreto nº 11.246, de 2022](#)).

7.5.O prazo da disposição acima será contado do recebimento de comunicação de cobrança oriunda do contratado com a comprovação da prestação dos serviços a que se referem a parcela a ser paga.

7.6. Para efeito de recebimento provisório, ao final de cada período de faturamento, o fiscal técnico irá apurar o resultado das avaliações da execução do objeto e, se for o caso, a análise do desempenho e qualidade da prestação dos serviços realizados em consonância com os indicadores previstos, que poderá resultar no redimensionamento de valores a serem pagos à contratada, registrando em relatório a ser encaminhado ao gestor do contrato.

7.7. Será considerado como ocorrido o recebimento provisório com a entrega do termo detalhado ou, em havendo mais de um a ser feito, com a entrega do último.

7.8. A Contratada fica obrigado a reparar, corrigir, remover, reconstruir ou substituir, às suas expensas, no todo ou em parte, o objeto em que se verificarem vícios, defeitos ou incorreções resultantes da execução ou materiais empregados, cabendo à fiscalização não atestar a última e/ou única medição de serviços até que sejam sanadas todas as eventuais pendências que possam vir a ser apontadas no Recebimento Provisório.

7.9. A fiscalização não efetuará o ateste da última e/ou única medição de serviços até que sejam sanadas todas as eventuais pendências que possam vir a ser apontadas no Recebimento Provisório. (Art. 119 c/c art. 140 da Lei nº 14133, de 2021)

7.10. O recebimento provisório também ficará sujeito, quando cabível, à conclusão de todos os testes de campo e à entrega dos Manuais e Instruções exigíveis.

7.11. Os serviços poderão ser rejeitados, no todo ou em parte, quando em desacordo com as especificações constantes neste Termo de Referência e na proposta, sem prejuízo da aplicação das penalidades.

7.12. Os serviços serão recebidos definitivamente no prazo de 05(cinco) dias dias, contados do recebimento provisório, por servidor ou comissão designada pela autoridade competente, após a verificação da qualidade e quantidade do serviço e consequente aceitação mediante termo detalhado, obedecendo os seguintes procedimentos.

a) Emitir documento comprobatório da avaliação realizada pelos fiscais técnico e administrativo, no cumprimento de obrigações assumidas pela contratada, com menção ao seu desempenho na execução contratual, baseado em indicadores objetivamente definidos e aferidos, e a eventuais penalidades aplicadas, devendo constar do cadastro de atesto de cumprimento de obrigações, conforme regulamento ([art. 21, VIII, Decreto nº 11.246, de 2022](#));

b) Realizar a análise dos relatórios e de toda a documentação apresentada pela fiscalização e, caso haja irregularidades que impeçam a liquidação e o pagamento da despesa, indicar as cláusulas contratuais pertinentes, solicitando à contratada, por escrito, as respectivas correções;

c) Emitir termo detalhado para recebimento definitivo dos serviços prestados, com base nos relatórios e documentação apresentadas;

d) Comunicar a empresa para que emita a Nota Fiscal ou Fatura, com o valor exato dimensionado pela fiscalização e

e) Enviar a documentação pertinente ao setor financeiro para a formalização dos procedimentos de liquidação e pagamento, no valor dimensionado pela fiscalização.

7.13. No caso de controvérsia sobre a execução do objeto, quanto à dimensão, qualidade e quantidade, deverá ser observado o teor do [art. 143 da Lei nº 14.133, de 2021](#), comunicando-se à empresa para emissão de Nota Fiscal no que pertine à parcela incontroversa da execução do objeto, para efeito de liquidação e pagamento.

7.14. Nenhum prazo de recebimento ocorrerá enquanto pendente a solução, pelo contratado, de inconsistências verificadas na execução do objeto ou no instrumento de cobrança.

7.15. O recebimento provisório ou definitivo não excluirá a responsabilidade civil pela solidez e pela segurança do serviço nem a responsabilidade ético-profissional pela perfeita execução do objeto contratado.

Liquidação:

7.16. Recebida a Nota Fiscal ou documento de cobrança equivalente, correrá o prazo de dez dias úteis para fins de liquidação, na forma desta seção, prorrogáveis por igual período, nos termos do [art. 7º, §2º da Instrução Normativa SEGES/ME nº 77/2022](#).

7.17. O prazo de que trata o item anterior será reduzido à metade, mantendo-se a possibilidade de prorrogação, nos casos de contratações decorrentes de despesas cujos valores não ultrapassem o limite de que trata o [inciso II do art. 75 da Lei nº 14.133, de 2021](#).

7.18. Para fins de liquidação, o setor competente deve verificar se a Nota Fiscal ou Fatura apresentada expressa os elementos necessários e essenciais do documento, tais como:

- a) o prazo de validade;
- b) a data da emissão;
- c) os dados da contrata e da contratante;
- d) o período respectivo de execução do contrato;
- e) o valor a pagar; e
- f) eventual destaque do valor de retenções tributárias cabíveis.

7.19. A Nota Fiscal ou Fatura deverá ser obrigatoriamente acompanhada da comprovação da regularidade fiscal, constatada por meio de consulta on-line ao SICAF ou, na impossibilidade de acesso ao referido Sistema, mediante consulta aos sítios eletrônicos oficiais ou à documentação mencionada no art. 68 da Lei nº 14.133/2021.

7.20. A Administração deverá realizar consulta ao SICAF para: a) verificar a manutenção das condições de habilitação exigidas; b) identificar possível razão que impeça a contratação no âmbito do órgão ou entidade, tais como a proibição de contratar com a Administração ou com o Poder Público, bem como ocorrências impeditivas indiretas (INSTRUÇÃO NORMATIVA Nº 3, DE 26 DE ABRIL DE 2018).

7.21. Constatando-se, junto ao SICAF, a situação de irregularidade do contratado, será providenciada sua notificação, por escrito, para que, no

prazo de 5 (cinco) dias úteis, regularize sua situação ou, no mesmo prazo, apresente sua defesa. O prazo poderá ser prorrogado uma vez, por igual período, a critério do contratante.

7.22. Não havendo regularização ou sendo a defesa considerada improcedente, o contratante deverá comunicar aos órgãos responsáveis pela fiscalização da regularidade fiscal quanto à inadimplência do contratado, bem como quanto à existência de pagamento a ser efetuado, para que sejam acionados os meios pertinentes e necessários para garantir o recebimento de seus créditos.

7.23. Persistindo a irregularidade, o contratante deverá adotar as medidas necessárias à rescisão contratual, assegurada ao contratado a ampla defesa.

7.24. Havendo a efetiva execução do objeto, os pagamentos serão realizados normalmente, até que se decida pela rescisão da contratação, caso o contratado não regularize sua situação junto ao SICAF.

Prazo de Pagamento:

7.25. O pagamento será efetuado no prazo máximo de até 10 (dez) dias úteis, contados da finalização da liquidação da despesa, conforme seção anterior, nos termos da Instrução Normativa SEGES/ME nº 77, de 2022.

7.26. No caso de atraso ao pagamento por parte da Administração, serão devidos ao contratado juros de mora de 0,03% ao dia sobre o valor da nota fiscal, a contar do dia subsequente ao do vencimento do prazo para pagamento até o dia do efetivo pagamento, exceto na hipótese de glosa para posterior apuração da falta.

Forma de Pagamento:

7.27. O pagamento será realizado através de ordem bancária, para crédito em banco, agência e conta corrente indicados pelo contratado.

7.28. Será considerada data do pagamento o dia em que constar como emitida a ordem bancária para pagamento.

7.29. Quando do pagamentos, será efetuada a retenção tributária prevista na legislação aplicável.

7.29.1. Independentemente do percentual de tributo inserido na planilha, quando houver, serão retidos na fonte, quando da realização do pagamento, os percentuais estabelecidos na legislação vigente.

7.30. A contratada regularmente optante pelo Simples Nacional, nos termos da Lei Complementar nº 123, de 2006, não sofrerá a retenção tributária quanto aos impostos e contribuições abrangidos por aquele regime. No entanto, o pagamento ficará condicionado à apresentação de comprovação, por meio de documento oficial, de que faz jus ao tratamento tributário favorecido previsto na referida Lei Complementar.

Cessão de Crédito:

7.31. É admitida a cessão fiduciária de direitos creditícios com instituição financeira, nos termos e de acordo com os procedimentos previstos na [Instrução Normativa SEGES/ME nº 53, de 8 de Julho de 2020](#), conforme as regras deste presente tópico.

7.31.1. As cessões de crédito não abrangidas pela Instrução Normativa SEGES/ME nº 53, de 8 de julho de 2020, dependerão de prévia aprovação do contratante.

7.31.2. A eficácia da cessão de crédito não abrangida pela Instrução Normativa SEGES/ME nº 53, de 8 de julho de 2020, em relação à Administração, está condicionada à celebração de termo aditivo ao contrato administrativo.

7.32. Sem prejuízo do regular atendimento da obrigação contratual de cumprimento de todas as condições de habilitação por parte do contratado (cedente), a celebração do aditamento de cessão de crédito e a realização dos pagamentos respectivos também se condicionam à regularidade fiscal e trabalhista do cessionário, bem como à certificação de que o cessionário não se encontra impedido de licitar e contratar com o Poder Público, conforme a legislação em vigor, ou de receber benefícios ou incentivos fiscais ou creditícios, direta ou indiretamente, conforme o art. 12 da Lei nº 8.429, de 1992, nos termos do Parecer JL-01, de 18 de maio de 2020.

7.33. O crédito a ser pago à cessionária é exatamente aquele que seria destinado à cedente (contratado) pela execução do objeto contratual, restando absolutamente incólumes todas as defesas e exceções ao pagamento e todas as demais cláusulas exorbitantes ao direito comum aplicáveis no regime jurídico de direito público incidente sobre os contratos administrativos, incluindo a possibilidade de pagamento em conta vinculada ou de pagamento pela efetiva comprovação do fato gerador, quando for o caso, e o desconto de multas, glosas e prejuízos causados à Administração.

7.34. A cessão de crédito não afetará a execução do objeto do contrato, que continuará sob a integral responsabilidade do contratado.

8. FORMA E CRITÉRIOS DE SELEÇÃO E REGIME DE EXECUÇÃO

Forma de seleção e critério de julgamento da proposta:

8.1. A contratada será selecionada por meio da realização de procedimento de dispensa de licitação, na forma eletrônica, com fundamento na hipótese do art. 75, inciso II da Lei n.º 14.133/2021, que culminará com a seleção da proposta de menor preço por item.

Regime de execução:

8.2. O regime de execução será empreitada por preço global.

Exigência de habilitação:

8.3. Previamente à celebração do contrato ou à emissão da nota de empenho, a Administração verificará o eventual descumprimento das condições para contratação, especialmente quanto à existência de sanção que a impeça, mediante a consulta a cadastros informativos oficiais, tais como:

a) SICAF;

b) Cadastro Nacional de Empresas Inidôneas e Suspensas - CEIS, mantido pela Controladoria-Geral da União (www.portaldatransparencia.gov.br/ceis) e

c) Cadastro Nacional de Empresas Punidas - CNEP, mantido pela Controladoria-Geral da União (<https://www.portaltransparencia.gov.br/sancoes/cnep>)

8.4. A consulta aos cadastros será realizada em nome da empresa interessada e de seu sócio majoritário, por força do artigo 12 da Lei nº 8.429, de 1992, que prevê, dentre as sanções impostas ao responsável pela prática de ato de improbidade administrativa, a proibição de contratar com o Poder Público, inclusive por intermédio de pessoa jurídica da qual seja sócio majoritário.

8.5. Caso conste na Consulta de Situação do interessado a existência de Ocorrências Impeditivas Indiretas, o gestor diligenciará para verificar se houve fraude por parte das empresas apontadas no Relatório de Ocorrências Impeditivas Indiretas.

8.6. A tentativa de burla será verificada por meio dos vínculos societários, linhas de fornecimento similares, dentre outros.

8.7. O interessado será convocado para manifestação previamente a uma eventual negativa de contratação.

8.8. Caso atendidas as condições para contratação, a habilitação do interessado será verificada por meio do SICAF, nos documentos por ele abrangidos.

8.9. É dever do interessado manter atualizada a respectiva documentação constante do SICAF, ou encaminhar, quando solicitado pela Administração, a respectiva documentação atualizada.

8.10. Não serão aceitos documentos de habilitação com indicação de CNPJ/CPF diferentes, salvo aqueles legalmente permitidos.

8.11. Se o interessado for a matriz, todos os documentos deverão estar em nome da matriz, e se o fornecedor for a filial, todos os documentos deverão estar em nome da filial, exceto para atestados de capacidade técnica, caso exigidos, e no caso daqueles documentos que, pela própria natureza, comprovadamente, forem emitidos somente em nome da matriz.

8.12. Serão aceitos registros de CNPJ de fornecedor matriz e filial com diferenças de números de documentos pertinentes ao CND e ao CRF/FGTS, quando for comprovada a centralização do recolhimento dessas contribuições.

8.13. Para fins de habilitação, deverá o interessado comprovar os seguintes requisitos, que serão exigidos conforme sua natureza jurídica:

Habilitação Jurídica:

8.14. **Pessoa Física:** cédula de identidade (RG) ou documento equivalente que, por força de lei, tenha validade para fins de identificação em todo o território nacional

8.15. **Empresário individual:** inscrição no Registro Público de Empresas Mercantis, a cargo da Junta Comercial da respectiva sede;

8.16. **Microempreendedor Individual - MEI:** Certificado da Condição de Microempreendedor Individual - CCMEI, cuja aceitação ficará condicionada à verificação da autenticidade no sítio <https://www.gov.br/empresas-e->

negocios/pt-br/empreendedor;

8.17. Sociedade empresária, sociedade limitada unipessoal - SLU ou sociedade identificada como empresa individual de responsabilidade limitada - EIRELI: inscrição do ato constitutivo, estatuto ou contrato social no Registro Público de Empresas Mercantis, a cargo da Junta Comercial da respectiva sede, acompanhada de documento comprobatório de seus administradores.

8.18. Sociedade empresária estrangeira: portaria de autorização de funcionamento no Brasil, publicada no Diário Oficial da União e arquivada na Junta Comercial da unidade federativa onde se localizar a filial, agência, sucursal ou estabelecimento, a qual será considerada como sua sede, conforme Instrução Normativa DREI/ME n.º 77, de 18 de março de 2020.

8.19. Sociedade simples: inscrição do ato constitutivo no Registro Civil de Pessoas Jurídicas do local de sua sede, acompanhada de documento comprobatório de seus administradores.

8.20. Filial, sucursal ou agência de sociedade simples ou empresária: inscrição do ato constitutivo da filial, sucursal ou agência da sociedade simples ou empresária, respectivamente, no Registro Civil das Pessoas Jurídicas ou no Registro Público de Empresas Mercantis onde opera, com averbação no Registro onde tem sede a matriz.

8.21. Sociedade cooperativa: ata de fundação e estatuto social, com a ata da assembleia que o aprovou, devidamente arquivado na Junta Comercial ou inscrito no Registro Civil das Pessoas Jurídicas da respectiva sede, além do registro de que trata o [art. 107 da Lei nº 5.764, de 16 de dezembro 1971](#).

8.22. Os documentos apresentados deverão estar acompanhados de todas as alterações ou da consolidação respectiva.

Habilitação fiscal, social e trabalhista:

8.23. Prova de inscrição no Cadastro Nacional de Pessoas Jurídicas ou no Cadastro de Pessoas Físicas, conforme o caso;

8.24. Prova de regularidade fiscal perante a Fazenda Nacional, mediante apresentação de certidão expedida conjuntamente pela Secretaria da Receita Federal do Brasil (RFB) e pela Procuradoria-Geral da Fazenda Nacional (PGFN), referente a todos os créditos tributários federais e à Dívida Ativa da União (DAU) por elas administrados, inclusive aqueles relativos à Seguridade Social, nos termos da Portaria Conjunta nº 1.751, de 02 de outubro de 2014, do Secretário da Receita Federal do Brasil e da Procuradora-Geral da Fazenda Nacional.

8.25. Prova regularidade com o Fundo de Garantia do Tempo de Serviço (FGTS);

8.26. Declaração de que não emprega menor de 18 anos em trabalho noturno, perigoso ou insalubre e não emprega menor de 16 anos, salvo menor, a partir de 14 anos, na condição de aprendiz, nos termos do artigo 7º, XXXIII, da Constituição;

8.27. Prova de inexistência de débitos inadimplidos perante a Justiça do Trabalho, mediante a apresentação de certidão negativa ou positiva com efeito de negativa, nos termos do Título VII-A da Consolidação das Leis do Trabalho, aprovada pelo Decreto-Lei nº 5.452, de 1º de maio de 1943;

8.28. Prova de inscrição no cadastro de contribuintes Estadual e Municipal relativo ao domicílio ou sede do fornecedor, pertinente ao seu ramo de atividade e compatível com o objeto contratual.

8.29. Prova de regularidade com a Fazenda Estadual e Municipal do domicílio ou sede do fornecedor, relativa à atividade em cujo exercício contrata.

8.30. Caso o fornecedor seja considerado isento de tributos estaduais ou municipais relacionados ao objeto contratual, deverá comprovar tal condição mediante a apresentação de declaração da Fazenda respectiva do seu domicílio ou sede, ou outra equivalente, na forma da lei.

8.31. O fornecedor enquadrado como microempreendedor individual que pretenda auferir os benefícios do tratamento diferenciado previstos na Lei Complementar n. 123, de 2006, estará dispensado da prova de inscrição nos cadastros de contribuintes estadual e municipal.

Qualificação Econômico-Financeira:

8.32. Certidão negativa de insolvência civil expedida pelo distribuidor do domicílio ou sede do interessado, caso se trate de pessoa física, desde que admitida a sua contratação ([art. 5º, inciso II, alínea “c”, da Instrução Normativa Seges/ME nº 116, de 2021](#)), ou de sociedade simples;

8.33. Certidão negativa de falência expedida pelo distribuidor da sede do fornecedor - [Lei nº 14.133, de 2021, art. 69, caput, inciso II](#));

Qualificação Técnica:

8.38. Declaração de que o interessado tomou conhecimento de todas as informações e das condições locais para o cumprimento das obrigações objeto desta contratação;

8.39. A declaração acima poderá ser substituída por declaração formal assinada pelo responsável técnico do interessado acerca do conhecimento pleno das condições e peculiaridades da contratação.

8.40. Registro ou inscrição da empresa na entidade profissional em plena vigência.

8.41. Comprovação de aptidão para execução de serviços de complexidade tecnológica e operacional equivalente ou superior com o objeto desta contratação, ou com o item pertinente, por meio da apresentação de certidões ou atestados, por pessoas jurídicas de direito público ou privado, ou regularmente emitido(s) pelo conselho profissional competente, quando for o caso.

8.40.1. Para fins da comprovação de que trata este subitem, os atestados deverão dizer respeito a contratos executados com as seguintes características mínimas:

a) Instalações elétricas em bombas de recalque de água igual ou acima de 1,5CV;

b) Instalação de comando de bombas centrifugas com dispositivos de comando e chave boia.

8.42. Será admitida, para fins de comprovação de quantitativo mínimo, a apresentação e o somatório de diferentes atestados executados de forma concomitante.

8.43. Os atestados de capacidade técnica poderão ser apresentados em nome da matriz ou da filial do fornecedor.

8.44. O fornecedor disponibilizará todas as informações necessárias à comprovação da legitimidade dos atestados, apresentando, quando solicitado pela Administração, cópia do contrato que deu suporte à contratação, endereço atual da contratante e local em que foi executado o objeto contratado, dentre outros documentos.

8.45. Caso admitida a participação de cooperativas, será exigida a seguinte documentação complementar:

8.45.1. A relação dos cooperados que atendem aos requisitos técnicos exigidos para a contratação e que executarão o contrato, com as respectivas atas de inscrição e a comprovação de que estão domiciliados na localidade da sede da cooperativa, respeitado o disposto nos [arts. 4º, inciso XI, 21, inciso I e 42, §§2º a 6º da Lei n. 5.764, de 1971](#);

8.45.2. A declaração de regularidade de situação do contribuinte individual – DRSCI, para cada um dos cooperados indicados;

8.45.3. A comprovação do capital social proporcional ao número de cooperados necessários à execução contratual;

8.45.4. O registro previsto na [Lei n. 5.764, de 1971, art. 107](#);

8.45.5. A comprovação de integração das respectivas quotas-partes por parte dos cooperados que executarão o contrato; e

8.45.6. Os seguintes documentos para a comprovação da regularidade jurídica da cooperativa: a) ata de fundação; b) estatuto social com a ata da assembleia que o aprovou; c) regimento dos fundos instituídos pelos cooperados, com a ata da assembleia; d) editais de convocação das três últimas assembleias gerais extraordinárias; e) três registros de presença dos cooperados que executarão o contrato em assembleias gerais ou nas reuniões seccionais; e f) ata da sessão que os cooperados autorizaram a cooperativa a contratar o objeto da contratação direta;

8.45.7. A última auditoria contábil-financeira da cooperativa, conforme dispõe o [art. 112 da Lei n. 5.764, de 1971](#), ou uma declaração, sob as penas da lei, de que tal auditoria não foi exigida pelo órgão fiscalizador.

9. ESTIMATIVA DO VALOR DA CONTRATAÇÃO

9.1. O custo estimado total da contratação é de **R\$ 2.321,85 (dois mil trezentos e vinte e um reais e oitenta e cinco centavos)**, conforme custos unitários postos na tabela do subitem 1.1 deste Termo de Referência.

10. DOTAÇÃO ORÇAMENTÁRIA

10.1 As despesas decorrentes da presente contratação correrão à conta de recursos específicos consignados no Orçamento Geral da União.

10.2. A contratação será atendida pela seguinte dotação:

I) Gestão/Unidade: 090012

II) Fonte de Recursos: 1000000000

III) Programa de Trabalho: 168312

IV) Elemento de Despesa: 339039.16

11. OBRIGAÇÕES DA CONTRATANTE

São obrigações da Contratante:

11.1. Exigir o cumprimento de todas as obrigações assumidas neste instrumento;

11.2. Receber o objeto no prazo e condições estabelecidas no Termo de Referência;

11.3. Notificar o Contratado, por escrito, da ocorrência de eventuais imperfeições, irregularidades, falhas, vícios ou defeitos constatadas no curso da execução do serviço objeto desta contratação, fixando prazo para que seja por ele substituído, reparado ou corrigido, no total ou em parte, e às suas expensas;

11.4. Acompanhar e fiscalizar a execução desta contratação e o cumprimento das obrigações pelo Contratado;

11.5. Comunicar a empresa para emissão de Nota Fiscal relativa à parcela incontroversa da execução do objeto, para efeito de liquidação e pagamento, quando houver controvérsia sobre a execução do objeto, quanto à dimensão, qualidade e quantidade, conforme o art. 143 da Lei nº 14.133, de 2021;

11.6. Efetuar o pagamento ao Contratado do valor correspondente ao fornecimento do objeto, no prazo, forma e condições estabelecidos no presente Termo de Referência;

11.7. Aplicar ao Contratado as sanções previstas na lei e neste Termo de Referência;

11.8. Cientificar o órgão de representação judicial da Advocacia-Geral da União para adoção das medidas cabíveis quando do descumprimento de obrigações pelo Contratado;

11.9. Explicitamente emitir decisão sobre todas as solicitações e reclamações relacionadas à execução da presente contratação, ressalvados os requerimentos manifestamente impertinentes, meramente protelatórios ou de nenhum interesse para a boa execução do ajuste.

11.10. A Administração terá o prazo de até 01 (um) mês, a contar da data do protocolo do requerimento para decidir, admitida a prorrogação motivada, por igual período.

11.11. Responder eventuais pedidos de reestabelecimento do equilíbrio econômico-financeiro feitos pelo contratado no prazo máximo de 01 (um) mês.

11.12. A Administração não responderá por quaisquer compromissos assumidos pelo Contratado com terceiros, ainda que vinculados à execução desta contratação, bem como por qualquer dano causado a terceiros em decorrência de ato do Contratado, de seus empregados, prepostos ou subordinados

11.13. Assegurar que o ambiente de trabalho, inclusive seus equipamentos e instalações, apresentem condições adequadas ao cumprimento, pela Contratada, das normas de segurança e saúde no trabalho, quando o serviço for executado em suas dependências, ou em local por ela

designado.

12. OBRIGAÇÕES DA CONTRATADA

São obrigações da Contratada:

12.1. Cumprir todas as obrigações constantes deste Termo de Referência, assumindo como exclusivamente seus os riscos e as despesas decorrentes da boa e perfeita execução do objeto;

12.2. Responsabilizar-se pelos vícios e danos decorrentes do objeto, de acordo com o Código de Defesa do Consumidor (Lei nº 8.078, de 1990), bem como por todo e qualquer dano causado à Administração ou terceiros, não reduzindo essa responsabilidade a fiscalização ou o acompanhamento da execução contratual pelo Contratante, que ficará autorizado a descontar dos pagamentos devidos, o valor correspondente aos danos sofridos;

12.3. Comunicar ao contratante, no prazo máximo de 24 (vinte e quatro) horas que antecede a data da entrega, os motivos que impossibilitem o cumprimento do prazo previsto, com a devida comprovação;

12.4. Atender às determinações regulares emitidas pelo fiscal ou gestor do contrato ou autoridade superior (art. 137, II, da Lei n.º 14.133, de 2021) e prestar todo esclarecimento ou informação por eles solicitados;

12.5. Reparar, corrigir, remover, ou substituir, às suas expensas, no total ou em parte, no prazo fixado pelo fiscal do contrato, os serviços nos quais se verificarem vícios ou defeitos;

12.6. Não contratar, durante a vigência da contratação, cônjuge, companheiro ou parente em linha reta, colateral ou por afinidade, até o terceiro grau, de dirigente do contratante ou do fiscal ou gestor do contrato, nos termos do artigo 48, parágrafo único, da Lei nº 14.133, de 2021;

12.7. Quando não for possível a verificação da regularidade no Sistema de Cadastro de Fornecedores – SICAF, o contratado deverá entregar ao setor responsável pela fiscalização do contrato, junto com a Nota Fiscal para fins de pagamento, os seguintes documentos: 1) prova de regularidade relativa à Seguridade Social; 2) certidão conjunta relativa aos tributos federais e à Dívida Ativa da União; 3) certidões que comprovem a regularidade perante a Fazenda Estadual ou Distrital do domicílio ou sede do contratado; 4) Certidão de Regularidade do FGTS – CRF; e 5) Certidão Negativa de Débitos Trabalhistas – CNDT;

12.8. Responsabilizar-se pelo cumprimento de todas as obrigações trabalhistas, previdenciárias, fiscais, tributárias e as demais previstas em legislação específica, cuja inadimplência não transfere a responsabilidade ao contratante e não poderá onerar o objeto desta contratação;

12.9. Comunicar ao Fiscal do contrato, no prazo de 24 (vinte e quatro) horas, qualquer ocorrência que possa causar atraso ao cumprimento de suas obrigações.

12.10. Prestar todo esclarecimento ou informação solicitada pelo Contratante ou por seus prepostos.

12.11. Paralisar, por determinação do contratante, qualquer atividade que não esteja sendo executada de acordo com a boa técnica ou que ponha

em risco a segurança de pessoas ou bens de terceiros.

12.12. Manter durante toda a vigência da contratação, em compatibilidade com as obrigações assumidas, todas as condições exigidas para habilitação nesta dispensa;

12.13. Guardar sigilo sobre todas as informações obtidas em decorrência do cumprimento da contratação;

12.14. Arcar com o ônus decorrente de eventual equívoco no dimensionamento dos quantitativos de sua proposta, inclusive quanto aos custos variáveis decorrentes de fatores futuros e incertos, devendo complementá-los, caso o previsto inicialmente em sua proposta não seja satisfatório para o atendimento do objeto da contratação, exceto quando ocorrer algum dos eventos arrolados no art. 124, II, d, da Lei nº 14.133, de 2021.

12.15. Vedar a utilização, na execução dos serviços, de empregado que seja familiar de agente público ocupante de cargo em comissão ou função de confiança no órgão contratante, nos termos do artigo 7º do Decreto nº 7.203, de 2010.

12.16. Alocar os empregados necessários, com habilitação e conhecimento adequados, ao perfeito cumprimento desta contratação, fornecendo os materiais, equipamentos, ferramentas e utensílios demandados, cuja quantidade, qualidade e tecnologia deverão atender às recomendações de boa técnica e a legislação de regência.

12.17. Apresentar ao Contratante, quando for o caso, a relação nominal dos empregados que adentrarão no órgão para a execução do serviço.

12.18. Não permitir a utilização de qualquer trabalho do menor de dezesseis anos, exceto na condição de aprendiz para os maiores de quatorze anos, nem permitir a utilização do trabalho do menor de dezoito anos em trabalho noturno, perigoso ou insalubre.

13. VIGÊNCIA DA CONTRATAÇÃO

13.1. O prazo de vigência da contratação é de 30(trinta) dias contados do do recebimento da nota de empenho pelo fornecedor vencedor, na forma do artigo 105 da Lei nº 14.133, de 2021, sendo 20(vinte) dias para execução do serviço, 05(cinco) dias para recebimento provisório e 05(cinco) dias para recebimento definitivo.

14. INFRAÇÕES E SANÇÕES ADMINISTRATIVAS

14.1. Comete infração administrativa, nos termos da Lei nº 14.133, de 2021, o contratado que:

- a) der causa à inexecução parcial da contratação;
- b) der causa à inexecução parcial da contratação que cause grave dano à Administração ou ao funcionamento dos serviços públicos ou ao interesse coletivo;
- c) der causa à inexecução total da contratação;
- d) ensejar o retardamento da execução ou da entrega do objeto da contratação sem motivo justificado;

- e) apresentar documentação falsa ou prestar declaração falsa durante a execução da contratação;
- f) praticar ato fraudulento na execução da contratação;
- g) comportar-se de modo inidôneo ou cometer fraude de qualquer natureza;
- h) praticar ato lesivo previsto no art. 5º da Lei nº 12.846, de 1º de agosto de 2013.

14.2. Serão aplicadas ao contratado que incorrer nas infrações acima descritas as seguintes sanções:

i. Advertência, quando o contratado der causa à inexecução parcial da contratação, sempre que não se justificar a imposição de penalidade mais grave (art. 156, §2º, da Lei nº 14.133, de 2021);

ii. Impedimento de licitar e contratar, quando praticadas as condutas descritas nas alíneas “b”, “c” e “d” do subitem acima deste instrumento, sempre que não se justificar a imposição de penalidade mais grave (art. 156, § 4º, da Lei nº 14.133, de 2021);

iii. Declaração de inidoneidade para licitar e contratar, quando praticadas as condutas descritas nas alíneas “e”, “f”, “g” e “h” do subitem acima deste Termo de Referência, bem como nas alíneas “b”, “c” e “d”, que justifiquem a imposição de penalidade mais grave (art. 156, §5º, da Lei nº 14.133, de 2021).

iv. Multa:

iv.a. Moratória de 0,5% (cinco décimos por cento) por dia de atraso injustificado sobre o valor da parcela inadimplida, 20% (vinte por cento) que corresponde o limite de 40 dias.

iv.b. O atraso superior a 40 (quarenta) dias autoriza a Administração a promover a extinção da contratação por descumprimento ou cumprimento irregular de suas cláusulas, conforme dispõe o inciso I do art. 137 da Lei n. 14.133, de 2021.

iv.c. Compensatória, para as infrações descritas nas alíneas “e” a “h” do subitem 14.1, de 5% a 20% do valor total da proposta da vencedora infratora.

iv.d. Compensatória, para a inexecução total da contratação prevista na alínea “c” do subitem 14.1, de 15% a 30% do valor total da proposta da vencedora infratora.

iv.e. Para infração descrita na alínea “b” do subitem 14.1, a multa será de 10% a 25% do valor total da proposta da vencedora infratora.

iv.f. Para a infração descrita na alínea “a” do subitem 14.1, ou seja, inexecução parcial, a multa compensatória será de 5% a 15% do valor total da proposta da vencedora infratora..

14.3. A aplicação das sanções previstas neste Termo de Referência não exclui, em hipótese alguma, a obrigação de reparação integral do dano causado ao Contratante (art. 156, §9º, da Lei nº 14.133, de 2021).

14.4. Todas as sanções previstas neste Termo de Referência poderão ser

aplicadas cumulativamente com a multa (art. 156, §7º, da Lei nº 14.133, de 2021).

14.5. Antes da aplicação da multa será facultada a defesa do interessado no prazo de 15 (quinze) dias úteis, contado da data de sua intimação (art. 157, da Lei nº 14.133, de 2021).

14.6. Se a multa aplicada e as indenizações cabíveis forem superiores ao valor do pagamento eventualmente devido pelo Contratante ao Contratado, além da perda desse valor, a diferença será descontada da garantia prestada, se houver, ou será cobrada judicialmente (art. 156, §8º, da Lei nº 14.133, de 2021).

14.7. Previamente ao encaminhamento à cobrança judicial, a multa poderá ser recolhida administrativamente no prazo máximo de 15 (quinze) dias úteis, a contar da data do recebimento da comunicação enviada pela autoridade competente.

14.8. A aplicação das sanções realizar-se-á em processo administrativo que assegure o contraditório e a ampla defesa ao Contratado, observando-se o procedimento previsto no caput e parágrafos do art. 158 da Lei nº 14.133, de 2021, para as penalidades de impedimento de licitar e contratar e de declaração de inidoneidade para licitar ou contratar.

14.9. Na aplicação das sanções serão considerados (art. 156, §1º, da Lei nº 14.133, de 2021):

- a) a natureza e a gravidade da infração cometida;
- b) as peculiaridades do caso concreto;
- c) as circunstâncias agravantes ou atenuantes;
- d) os danos que dela provierem para o Contratante;
- e) a implantação ou o aperfeiçoamento de programa de integridade, conforme normas e orientações dos órgãos de controle.

14.10. Os atos previstos como infrações administrativas na Lei nº 14.133, de 2021, ou em outras leis de licitações e contratos da Administração Pública que também sejam tipificados como atos lesivos na Lei nº 12.846, de 2013, serão apurados e julgados conjuntamente, nos mesmos autos, observados o rito procedimental e autoridade competente definidos na referida Lei (art. 159)

14.11. A personalidade jurídica do Contratado poderá ser desconsiderada sempre que utilizada com abuso do direito para facilitar, encobrir ou dissimular a prática dos atos ilícitos previstos neste Termo de Referência ou para provocar confusão patrimonial, e, nesse caso, todos os efeitos das sanções aplicadas à pessoa jurídica serão estendidos aos seus administradores e sócios com poderes de administração, à pessoa jurídica sucessora ou à empresa do mesmo ramo com relação de coligação ou

controle, de fato ou de direito, com o Contratado, observados, em todos os casos, o contraditório, a ampla defesa e a obrigatoriedade de análise jurídica prévia (art. 160, da Lei nº 14.133, de 2021).

14.12. O Contratante deverá, no prazo máximo de 15 (quinze) dias úteis, contado da data de aplicação da sanção, informar e manter atualizados os dados relativos às sanções por ela aplicadas, para fins de publicidade no Cadastro Nacional de Empresas Inidôneas e Suspensas (Ceis) e no Cadastro Nacional de Empresas Punidas (Cnep), instituídos no âmbito do Poder Executivo Federal. (Art. 161, da Lei nº 14.133, de 2021).

14.13. As sanções de impedimento de licitar e contratar e declaração de inidoneidade para licitar ou contratar são passíveis de reabilitação na forma do art. 163 da Lei nº 14.133/21.

14.14. Os débitos do contratado para com a Administração contratante, resultantes de multa administrativa e/ou indenizações, não inscritos em dívida ativa, poderão ser compensados, total ou parcialmente, com os créditos devidos pelo referido órgão decorrentes desta contratação ou de outros contratos administrativos que o contratado possua com o mesmo órgão ora contratante, na forma da Instrução Normativa SEGES/ME nº 26, de 13 de abril de 2022.

ANEXO DIAGRAMA UNIFILAR E FOTOGRAFIA DO QUADRO ATUAL



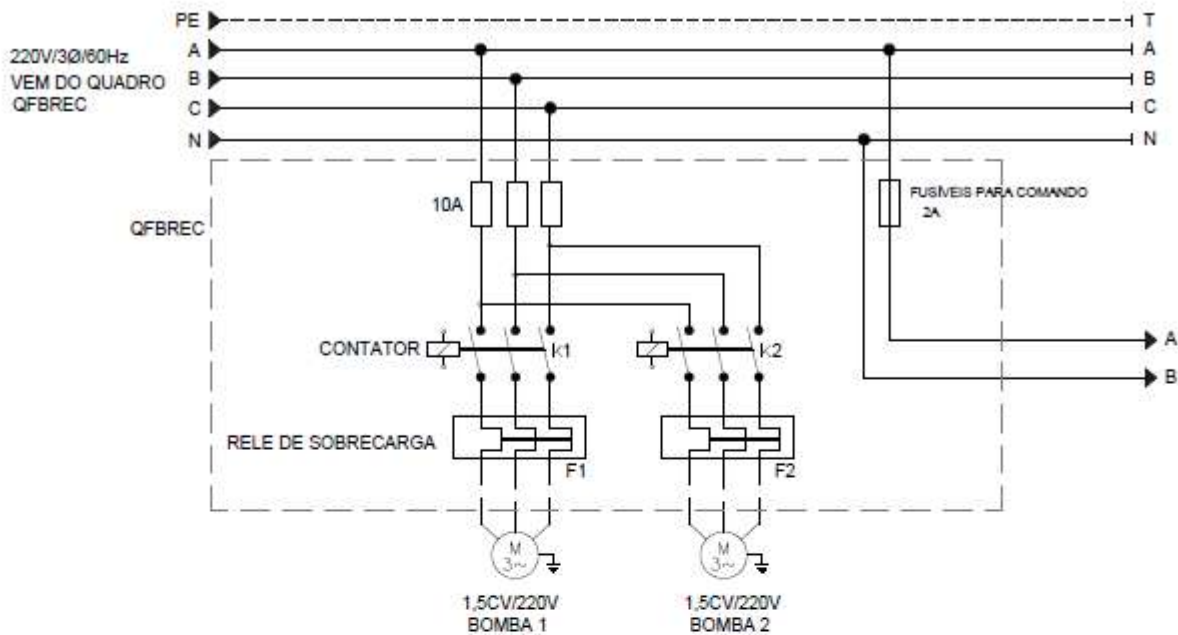

K1 E K2 - CONTACTOR LC1K06 (TELEMECANIQUE OU SIMILAR)
 F1 E F2 - RELÉ DE SOBRECARGA, LR2K0312 (TELEMECANIQUE OU SIMILAR)
 AJUSTE = 8,3A

DIAGRAMA DE BOMBAS DE 1,5 CV QUADRO QFBREC

ESCALA: SEM ESCALA

220/127V - 60HZ

QFBREC
QUADRO FORÇA DE BOMBA DE RECALQUE

CIRC. Nº	ESP.	POT.	F.P.	POT.	F.D.	DEMANDA.	CORRENTE	DISJ.	FASES			COND.	IDENTIFICAÇÃO DOS CIRCUITOS
		KW	e Rend.	KVA	%	KVA	A	A	R	S	T	mm ²	
C1	1	1,10	0,54	2,03	100,00	2,03	5,34	3x10	0,68	0,68	0,68	4,0	Motor 1,5 CV
C2													Reserva
C3													Reserva
TOTAL	1	1,10	1,00	2,03	100,00	2,03	9,23	3x10*	0,68	0,68	0,68	4,0	
LOCALIZAÇÃO		ORIGEM	IND. PROTEÇÃO	FREQ.	TENSÃO	COMP. ALIMENTADOR (m)	QUEDA DE TENSÃO			QFBREC			
CASA DE BOMBAS		PGBT-CO	IP 54	60Hz	220/127V	55,0	1,98%						

* - Disjuntor especificado com curva de disparo tipo D

TABELA DE CARGAS DO QFBREC

ESCALA: SEM ESCALA



Documento assinado eletronicamente por **Rodrigo Bernardes Veloso**, **Supervisor(a) de Seção**, em 24/04/2025, às 08:02 (horário de Brasília), conforme art. 1º, § 2º, III, "b", da Lei 11.419/2006.



A autenticidade do documento pode ser conferida no site <https://sei.trf1.jus.br/autenticidade> informando o código verificador **22654794** e o código CRC **1002DCBB**.

