



PODER JUDICIÁRIO
TRIBUNAL REGIONAL ELEITORAL DO ESPÍRITO SANTO

ESTUDOS TÉCNICOS PRELIMINARES

1. DESCRIÇÃO DA NECESSIDADE DA AQUISIÇÃO:

O presente estudo preliminar tem por objeto a aquisição de púlpito em madeira, objeto definido como necessário pela Comissão de Criação e Implantação do Centro de Capacitação e Inovação deste TRE-ES, criada com o objetivo de dar cumprimento à Meta CNJ 2024 nº 9, através do Ato nº 101/2024 – TRE-ES/PRE/DG/SGP/COPE/SRFF (Processo SEI nº 0001198-63.2024.6.08.8000).

O material faz-se necessário para a implantação do projeto do referido Centro de Capacitação e Inovação, conforme estudos realizados por aquela Comissão.

2. REQUISITOS DA AQUISIÇÃO:

- Púlpito de madeira, com as seguintes características:

- madeira freijó puro / essencial wood, marca Duratex;
- Com aplique do Brasão da República em alumínio dourado, com 26 cm de diâmetro;
- Com aplique da identificação "TRIBUNAL REGIONAL ELEITORAL DO ESPÍRITO SANTO", confeccionado em acrílico cristal 8mm, com pintura total na cor dourada - REF 319C6 Colormap, recorte a laser e fixação com fita dupla face;
- Conforme projeto abaixo:

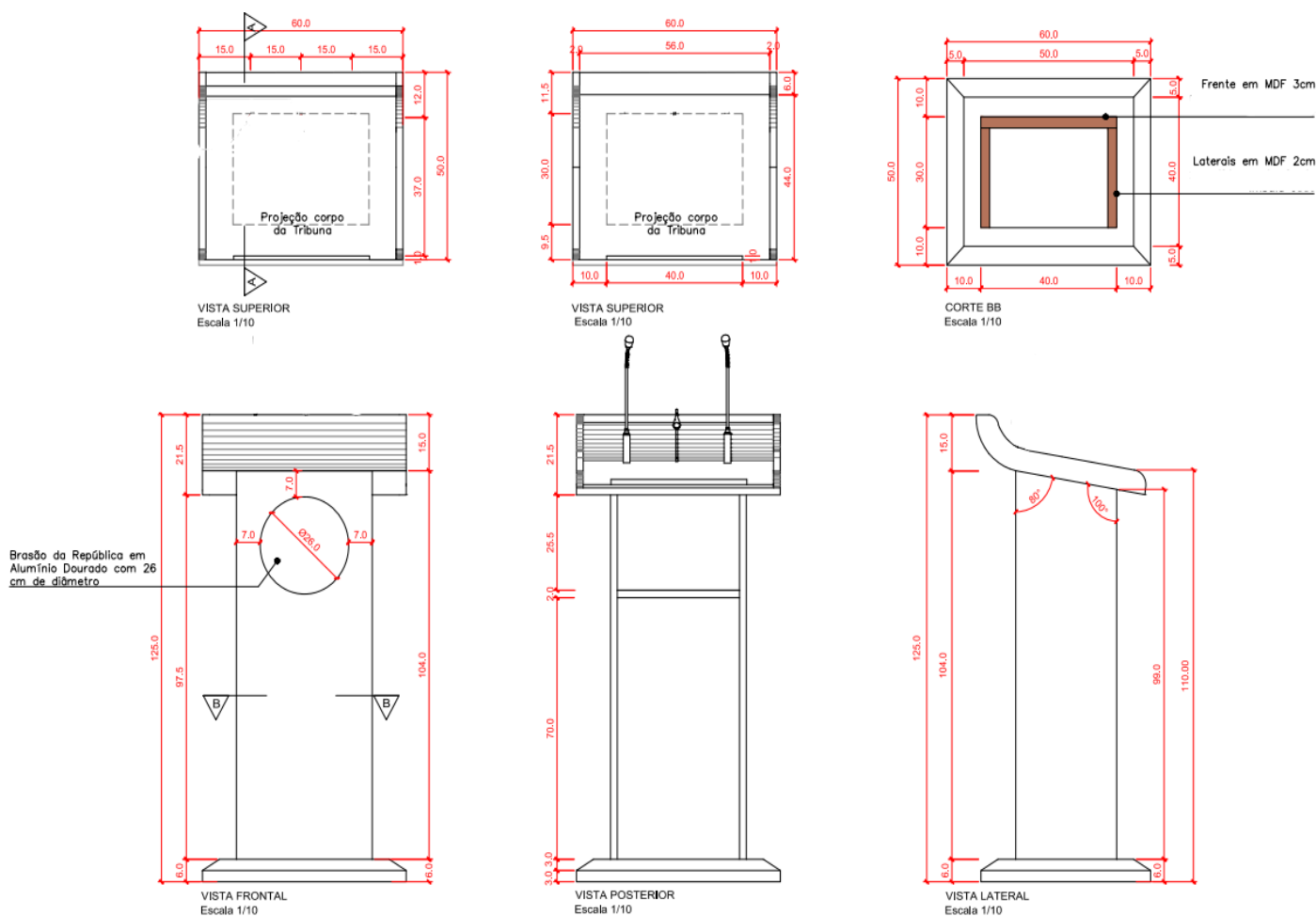

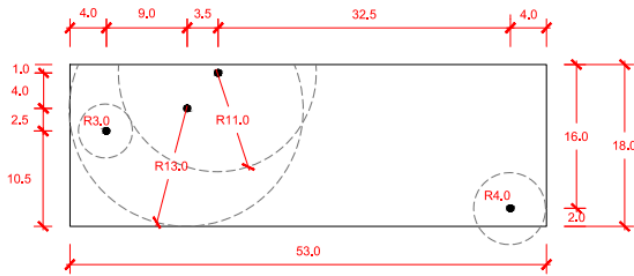

MARCAÇÃO CURVATURAS 01
Escala 1/5

Marcação de Pontos para
definição de curvaturas

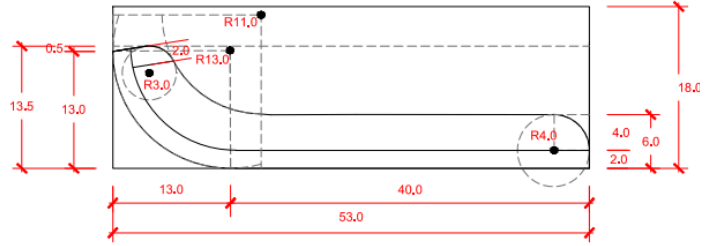

MARCAÇÃO CURVATURAS 02
Escala 1/5

Os Pontos Marcados e seus raios
definem todas as curvaturas do
projeto

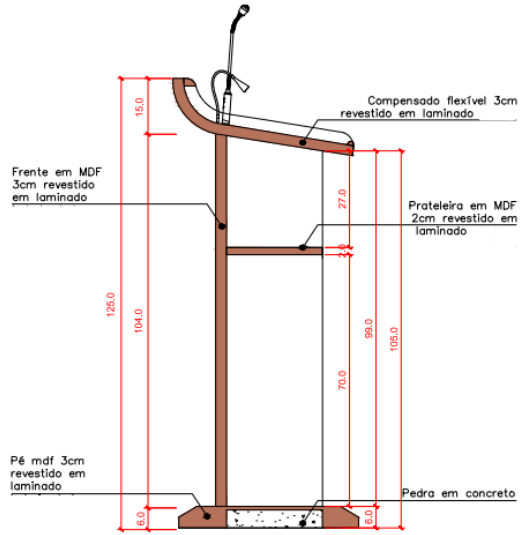

CORTE AA
Escala 1/10

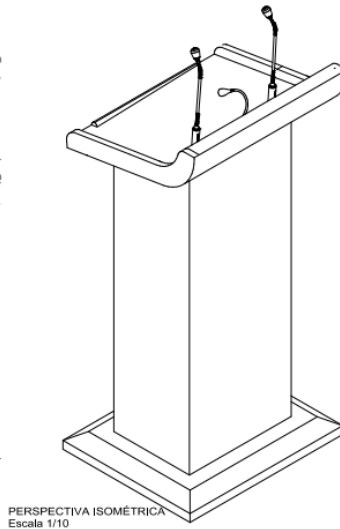

PERSPECTIVA ISOMÉTRICA
Escala 1/10



IMAGEM ILUSTRATIVA 01



IMAGEM ILUSTRATIVA 02



IMAGEM ILUSTRATIVA 03



IMAGEM ILUSTRATIVA 04



PERSPECTIVA PÚLPITO



AMPLIAÇÃO PERSPECTIVA PÚLPITO

3. ESTIMATIVAS DAS QUANTIDADES:

01 púlpito em madeira.

4. LEVANTAMENTO DE MERCADO:

O material solicitado pode ser produzido por diversas empresas de marcenaria, de forma que entendemos tratar-se de aquisição de material comum.

5. ESTIMATIVA DO VALOR DA CONTRATAÇÃO

5.1. O valor inicialmente previsto para a contratação é de R\$2.283,65 (dois mil duzentos e oitenta e três reais e sessenta e cinco centavos).

5.2. O valor acima trata-se de uma mera estimativa, cuja apuração mais acurada será providenciada pela unidade competente e inserido posteriormente no termo de referência.

6. PARCELAMENTO DO OBJETO

Contratação de um único item, não haverá parcelamento.

7. POSICIONAMENTO CONCLUSIVO:

De acordo com este estudo técnico preliminar, conclui-se que o objeto da contratação é adequado para o atendimento da necessidade a que se destina.

9. MAPA DE RISCOS

RISCO 01 – PLANEJAMENTO INADEQUADO NA AQUISIÇÃO DE MATERIAIS:			
Probabilidade	<input type="checkbox"/> Baixa	<input checked="" type="checkbox"/> Média	<input type="checkbox"/> Alta
Impacto	<input type="checkbox"/> Baixo	<input checked="" type="checkbox"/> Médio	<input type="checkbox"/> Alto
Dano	Carência do mobiliário necessário à instalação do Centro de Capacitação e Inovação		
Ação Preventiva			Responsável

Prévia análise das necessidades dos mobiliários necessários.	Comissão de Criação e Instalação do Centro de Capacitação e Inovação
Ação de Contingência	Responsável
Corrigir eventuais inconsistências na estimativa.	Comissão de Criação e Instalação do Centro de Capacitação e Inovação

RISCO 02 – DESCONFORMIDADE DO TERMO DE REFERÊNCIA:			
Probabilidade	<input type="checkbox"/> Baixa	<input checked="" type="checkbox"/> Média	<input type="checkbox"/> Alta
Impacto	<input type="checkbox"/> Baixo	<input checked="" type="checkbox"/> Médio	<input checked="" type="checkbox"/> Alto
Dano	Impossibilidade de prosseguimento na contratação.		
Ação Preventiva			Responsável
Realizar revisão do referido termo de referência			COMISSÃO/COMAP/SL
Ação de Contingência			Responsável
Corrigir eventuais inconsistências no Termo de Referência relacionadas à descrição, ao quantitativo, à unidade e às cláusulas do TR, de acordo com a legislação vigente.			COMISSÃO/COMAP/SAO

RISCO 03 – NÃO CONTRATAÇÃO DOS BENS EM AQUISIÇÃO:			
Probabilidade	<input type="checkbox"/> Baixa	<input checked="" type="checkbox"/> Média	<input type="checkbox"/> Alta
Impacto	<input type="checkbox"/> Baixo	<input checked="" type="checkbox"/> Médio	<input type="checkbox"/> Alto
Dano: Carência do mobiliário necessário à instalação do Centro de Capacitação e Inovação			
Ação Preventiva			Responsável
Ampliação do número de fornecedores dos materiais, diligenciamento do pregoeiro e acompanhamento da evolução da modalidade de compra.			SECOM/SL
Ação de Contingência			Responsável
Abertura de processo de compra, em caso de cancelamento de item em aquisição.			COMAP

RISCO 04 – ATRASO NA ENTREGA DO OBJETO			
Probabilidade	<input type="checkbox"/> Baixa	<input checked="" type="checkbox"/> Média	<input type="checkbox"/> Alta

Impacto	<input type="checkbox"/> Baixo	<input checked="" type="checkbox"/> Médio	<input type="checkbox"/> Alto
Dano	Impossibilidade de adequação para melhoria da estrutura da Comissão de Criação e Instalação do Centro de Capacitação e Inovação		
Ação Preventiva			Responsável
Diligenciamento e esclarecimento quanto às consequências que a contratada estará submetida.			COMAP
Ação de Contingência			Responsável
Abertura de processo de compra em tempo hábil para nova contratação, em caso de inexecução.			COMAP

RISCO 05 – DESCONFORMIDADE DO MATERIAL NO ACEITE:			
Probabilidade	<input type="checkbox"/> Baixa	<input checked="" type="checkbox"/> Média	<input type="checkbox"/> Alta
Impacto	<input type="checkbox"/> Baixo	<input checked="" type="checkbox"/> Médio	<input type="checkbox"/> Alto
Dano	Impossibilidade de recebimento e utilização dos materiais		
Ação Preventiva			Responsável
Diligenciamento e esclarecimento quanto às consequências que a contratada estará submetida, bem como solicitar a substituição conforme as especificações em edital.			COMAP
Ação de Contingência			Responsável
Abertura de novo processo de compra, em caso de inexecução.			COMAP

RISCO 06 – INEXECUÇÃO CONTRATUAL DO OBJETO			
Probabilidade	<input type="checkbox"/> Baixa	<input checked="" type="checkbox"/> Média	<input type="checkbox"/> Alta
Impacto	<input type="checkbox"/> Baixo	<input checked="" type="checkbox"/> Médio	<input type="checkbox"/> Alto
Dano	Carência do mobiliário necessário à instalação do Centro de Capacitação e Inovação		
Ação Preventiva			Responsável
Diligenciamento e esclarecimento quanto às consequências que a contratada estará submetida. Abertura de processo de compra em tempo hábil para nova contratação, em caso de inexecução.			COMISSÃO/COMAP
Ação de Contingência			Responsável

Abertura de processo de compra em tempo hábil para nova contratação, em caso de inexecução.

COMISSÃO/COMAP



Documento assinado eletronicamente por **CARLOS ALBERTO DA ROCHA PADUA FILHO, Coordenador(a)**, em 20/05/2024, às 14:59, conforme art. 1º, III, "b", da Lei 11.419/2006.



A autenticidade do documento pode ser conferida no site http://sei.tre-es.jus.br/sei/controlador_externo.php?acao=documento_conferir&id_orgao_acesso_externo=0 informando o código verificador **1157153** e o código CRC **74CD709F**.