

## DESCRIÇÃO

### 1. SALA DE AULA DUPLA:

- Ambiente composto por 02 (dois) Módulos pré-fabricados com dimensões de 6,00x6,00m.
- Pé-direito de 2,50m.
- Piso em placa cimentícia espessura 25mm.
- Revestimento em manta vinílica espessura 2mm.
- Instalações elétricas com 01 (um) disjuntor individual, 08 (oito) pontos de tomada, 12 (doze) Luminárias LED 24W.
- Instalações hidrossanitárias.
- 02 (dois) Aparelhos de ar-condicionado Split 12.000Btus.
- 01 (uma) Porta em painel isotérmico dimensão 900x2100mm.
- 02 (duas) Janelas em esquadria de alumínio dimensão 1500x1000mm.
- Conforme Layout abaixo:

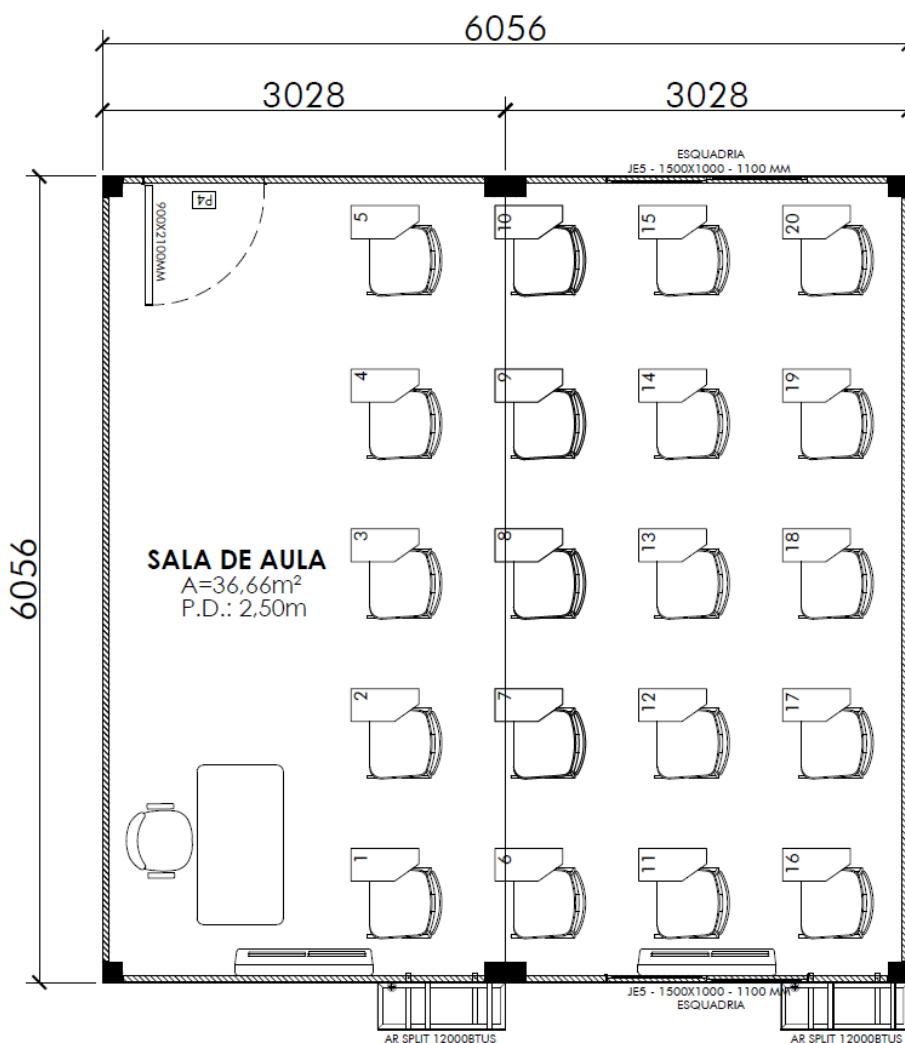

## 2. SALA DE AULA TRIPLA:

- Ambiente composto por 03 (três) módulos pré-fabricados com dimensões de 9,00x6,00m.
- Pé-direito de 2,50m.
- Piso em placa cimentícia espessura 25mm.
- Revestimento em manta vinílica espessura 2mm.
- Instalações elétricas com 01 (um) disjuntor individual, 12 (doze) pontos de tomadas, 18 (dezoito) Luminárias LED 24W.
- Instalações hidrossanitárias.
- 03 (três) Aparelhos de ar-condicionado Split 12.000Btus.
- 01 (uma) Porta em painel isotérmico dimensão 900x2100mm.
- 04 (quatro) Janelas em esquadria de alumínio dimensão 1500x1000mm.
- Conforme Layout abaixo:

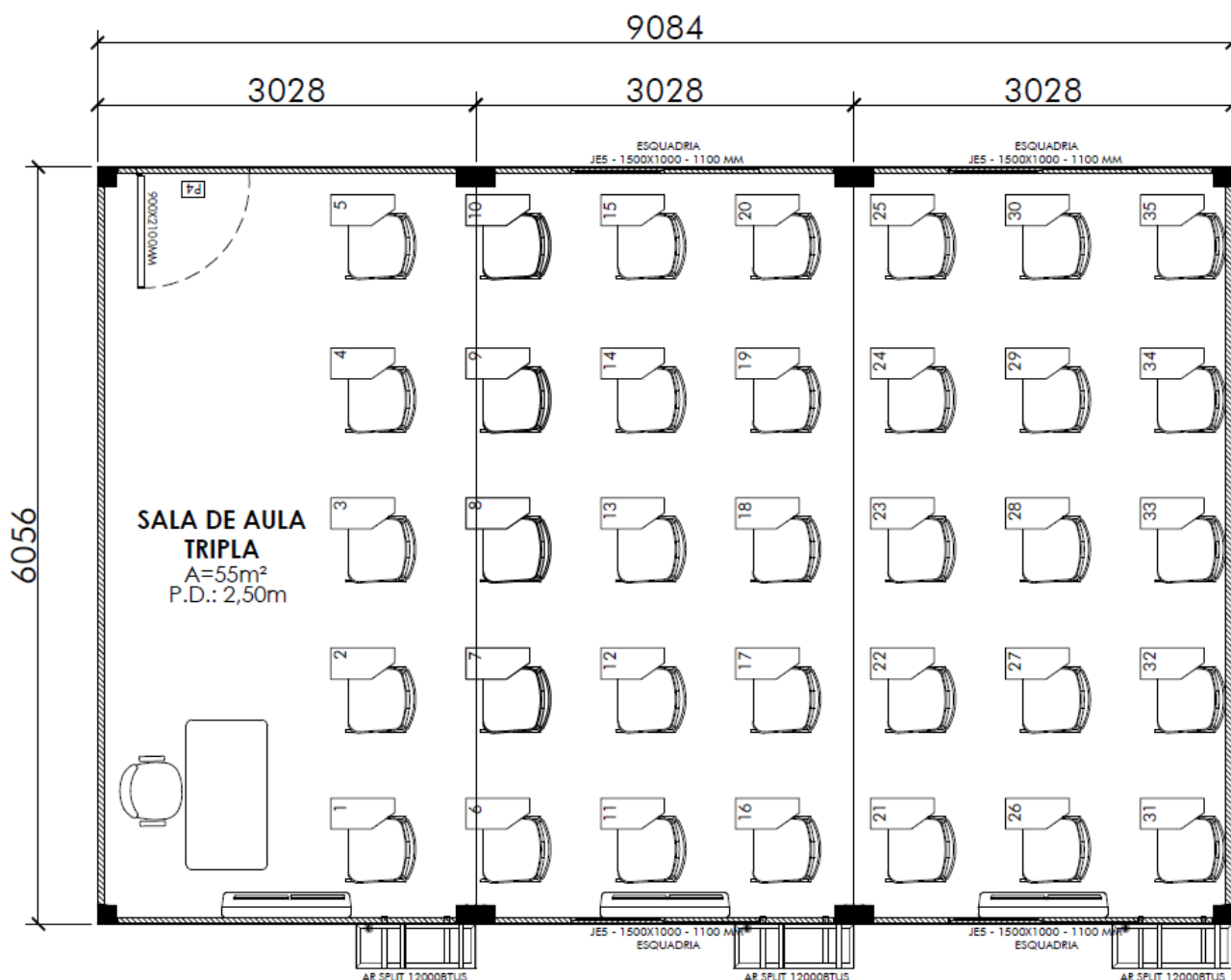

### 3. DIREÇÃO:

- Ambiente composto por 1 (um) Módulo pré-fabricado com dimensões de 6,00x3,00m.
- Pé-direito de 2,50m.
- Piso em placa cimentícia espessura 25mm.
- Revestimento em manta vinílica espessura 2mm.
- Instalações elétricas com 01 (um) disjuntor individual, 04 (quatro) pontos de tomada, 06 (seis) Luminárias LED 24W.
- Instalações hidrossanitárias.
- 01 (um) Aparelho de ar-condicionado Split 12.000Btus.
- 01 (uma) Porta em painel isotérmico dimensão 900x2100mm.
- 01 (uma) Janela em esquadria de alumínio dimensão 1000x1000mm.
- 01 (um) Vaso sanitário na cor branca.
- 01 (um) Lavatório cerâmico com torneira na cor branca.
- Conforme Layout abaixo:

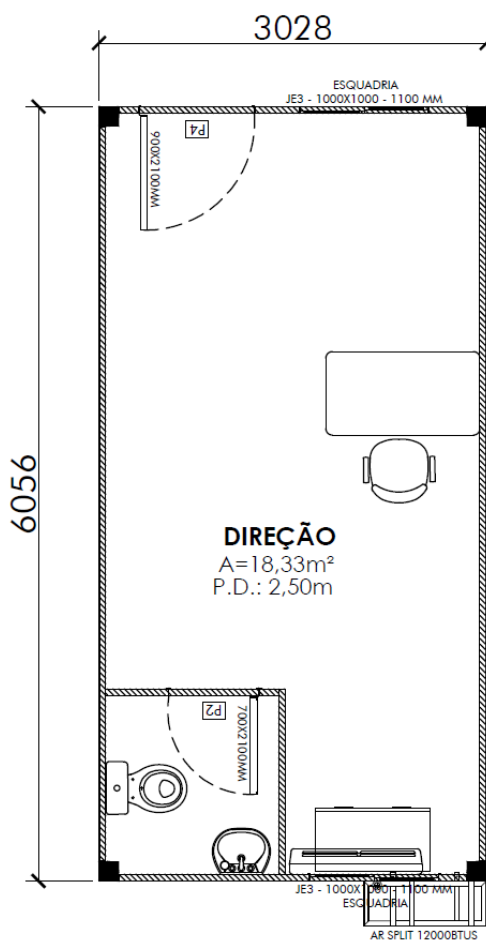

#### 4. COORDENAÇÃO:

- Ambiente composto por 1 (um) Módulo pré-fabricado com dimensões de 6,00x3,00m.
- Pé-direito de 2,50m.
- Piso em placa cimentícia espessura 25mm.
- Revestimento em manta vinílica espessura 2mm.
- Instalações elétricas com 01 (um) disjuntor individual, 04 (quatro) pontos de tomada, 06 (seis) Luminárias LED 24W.
- Instalações hidrossanitárias.
- 01 (um) Aparelho de ar-condicionado Split 12.000Btus.
- 01 (uma) Porta em painel isotérmico dimensão 900x2100mm.
- 01 (uma) Janela em esquadria de alumínio dimensão 1000x1000mm.
- 01 (um) Vaso sanitário na cor branca.
- 01 (um) Lavatório cerâmico com torneira na cor branca.
- Conforme Layout abaixo:

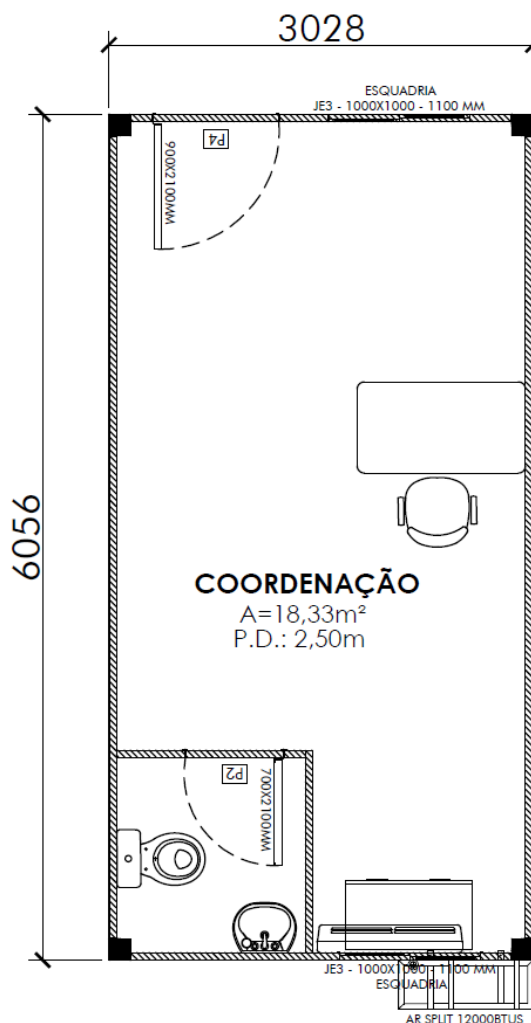

## 5. COPA FUNCIONÁRIOS:

- Ambiente composto por 1 (um) Módulo pré-fabricado com dimensões de 6,00x3,00m.
- Pé-direito de 2,50m.
- Piso em placa cimentícia espessura 25mm.
- Revestimento em manta vinílica espessura 2mm.
- Instalações elétricas com 01 (um) disjuntor individual, 04 (quatro) pontos de tomada, 06 (seis) Luminárias LED 24W.
- Instalações hidrossanitárias.
- 01 (um) Aparelho de ar-condicionado Split 12.000Btus.
- 01 (uma) Porta em painel isotérmico dimensão 900x2100mm.
- 01 (uma) Janela em esquadria de alumínio dimensão 1500x1000mm.
- 01 (uma) Bancada em painel isotérmico com cuba em inox e torneira.
- Conforme Layout abaixo:

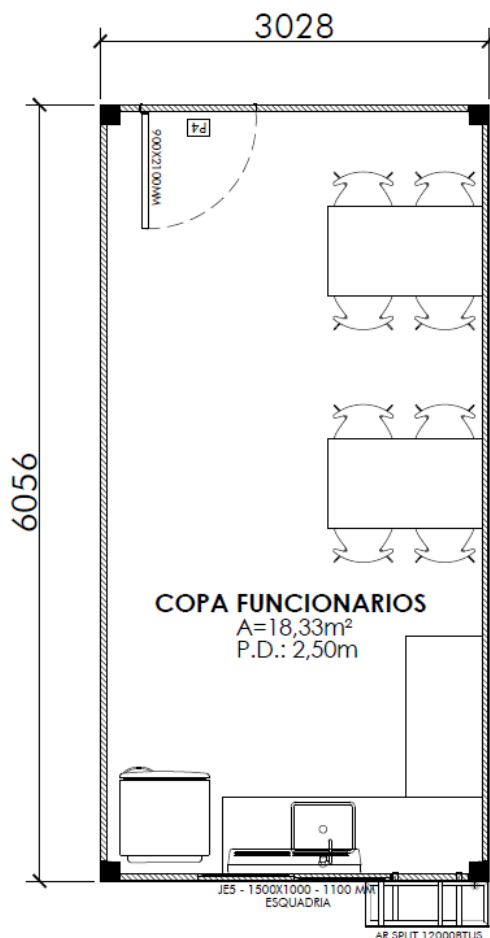

## 6. ALMOXARIFADO:

- Ambiente composto por 1 (um) Módulo pré-fabricado com dimensões de 6,00x3,00m.
- Pé-direito de 2,50m.
- Piso em placa cimentícia espessura 25mm.
- Revestimento em manta vinílica espessura 2mm.
- Instalações elétricas com 01 (um) disjuntor individual, 04 (quatro) pontos de tomada, 06 (seis) Luminárias LED 24W.
- Instalações hidrossanitárias.
- 01 (um) Aparelho de ar-condicionado Split 12.000Btus.
- 01 (uma) Porta em painel isotérmico dimensão 900x2100mm.
- 02 (duas) Janelas em esquadria de alumínio dimensão 600x400mm.
- Conforme Layout abaixo:

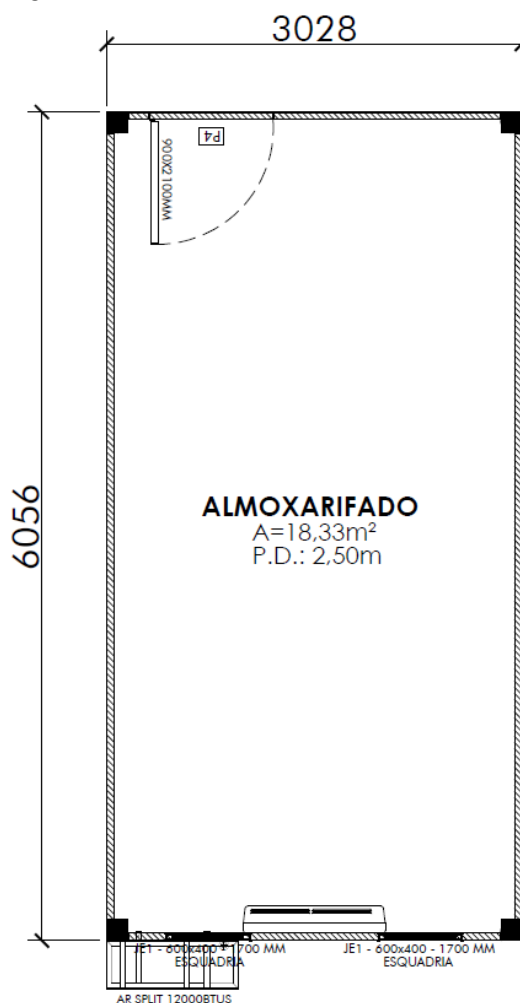

## 7. SALA AMAMENTAÇÃO / DML:

- Ambiente composto por 1 (um) Módulo pré-fabricado com dimensões de 6,00x3,00m.
- Pé-direito de 2,50m.
- Piso em placa cimentícia espessura 25mm.
- Revestimento em manta vinílica espessura 2mm.
- Instalações elétricas com 01 (um) disjuntor individual, 04 (quatro) pontos de tomada, 06 (seis) Luminárias LED 24W.
- Instalações hidrossanitárias.
- 01 (um) Aparelho de ar-condicionado Split 12.000Btus.
- 02 (duas) Portas em painel isotérmico dimensão 900x2100mm.
- 02 (duas) Janelas em esquadria de alumínio dimensão 1000x1000mm.
- 01 (um) Lavatório cerâmico com torneira na cor branca.
- 01 (um) Tanque de lavagem cerâmico com torneira na cor branca.
- 02 (duas) Torneiras.
- Conforme Layout abaixo:

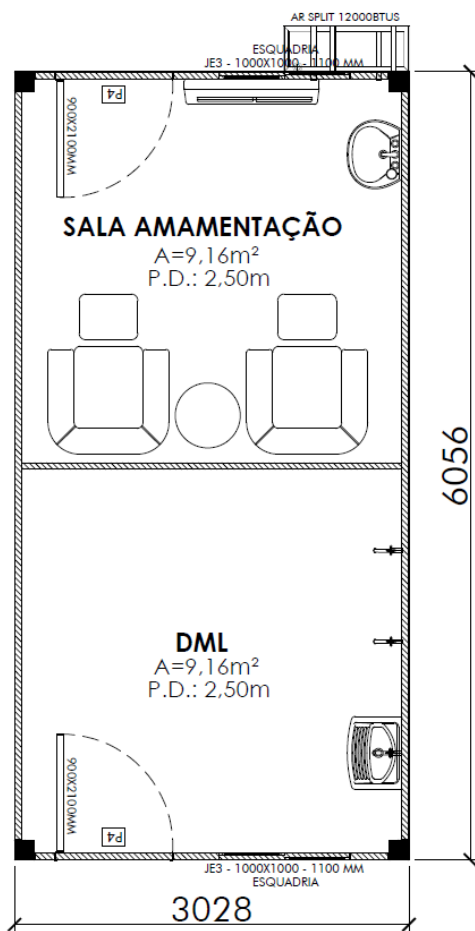

## 8. ARQUIVO:

- Ambiente composto por 1 (um) Módulo pré-fabricado com dimensões de 6,00x3,00m.
- Pé-direito de 2,50m.
- Piso em placa cimentícia espessura 25mm.
- Revestimento em manta vinílica espessura 2mm.
- Instalações elétricas com 01 (um) disjuntor individual, 04 (quatro) pontos de tomada, 06 (seis) Luminárias LED 24W.
- Instalações hidrossanitárias.
- 01 (um) Aparelho de ar-condicionado Split 12.000Btus.
- 01 (uma) Porta em painel isotérmico dimensão 900x2100mm.
- 01 (uma) Janela em esquadria de alumínio dimensão 1500x1000mm.
- Conforme Layout abaixo:

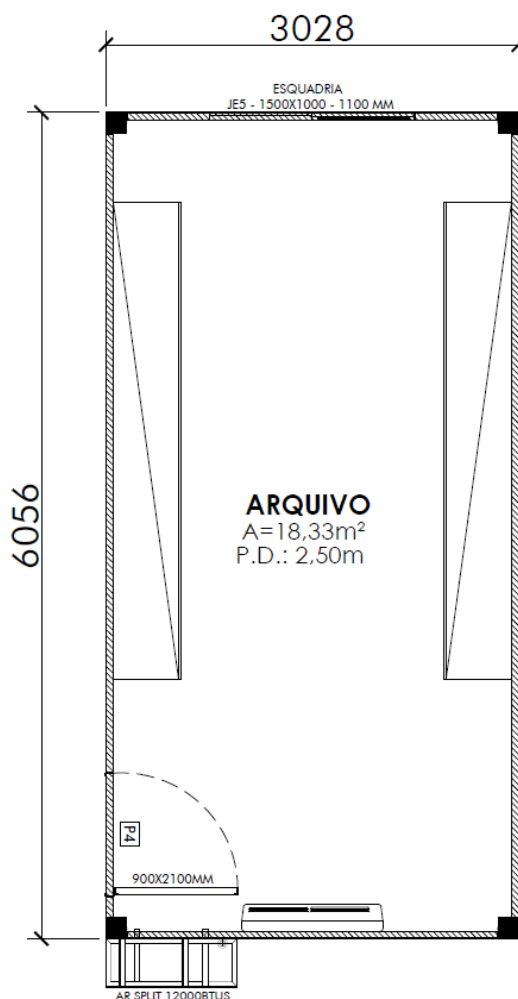

## 9. BANHEIRO INFANTIL 1:

- Ambiente composto por 1 (um) Módulo pré-fabricado com dimensões de 6,00x3,00m.
- Pé-direito de 2,50m.
- Piso em placa cimentícia espessura 25mm.
- Revestimento em manta vinílica espessura 2mm.
- Instalações elétricas com 01 (um) disjuntor individual, 02 (dois) pontos de tomada, 06 (seis) Luminárias LED 24W.
- Instalações hidrossanitárias.
- 01 (uma) Porta em painel isotérmico dimensão 900x2100mm.
- 03 (três) Portas em painel isotérmico dimensão 600x2100mm.
- 03 (três) Janelas em esquadria de alumínio dimensão 600x400mm.
- 03 (três) Vasos sanitários infantis na cor branca.
- 03 (três) Lavatórios cerâmico com torneira na cor branca.
- 04 (quatro) Chuveiros elétricos (O piso do box de chuveiro deverá ser executado em nível elevado em relação ao piso acabado do banheiro).
- Conforme Layout abaixo:

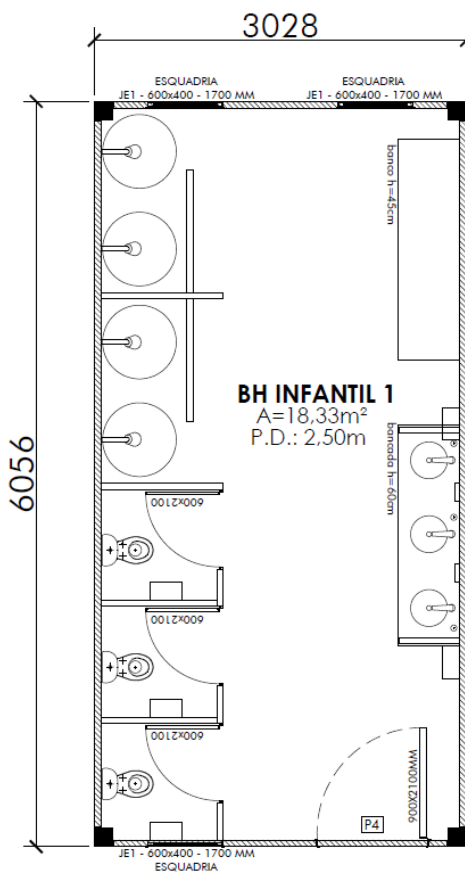

## 10. BANHEIRO INFANTIL 2:

- Ambiente composto por 1 (um) Módulo pré-fabricado com dimensões de 6,00x3,00m.
- Pé-direito de 2,50m.
- Piso em placa cimentícia espessura 25mm.
- Revestimento em manta vinílica espessura 2mm.
- Instalações elétricas com 01 (um) disjuntor individual, 02 (dois) pontos de tomada, 06 (seis) Luminárias LED 24W.
- Instalações hidrossanitárias.
- 02 (duas) Portas em painel isotérmico dimensão 900x2100mm.
- 02 (duas) Portas em painel isotérmico dimensão 600x2100mm.
- 04 (quatro) Janelas em esquadria de alumínio dimensão 600x400mm.
- 02 (dois) Vasos sanitários infantis na cor branca.
- 03 (três) Lavatórios cerâmico com torneira na cor branca.
- 03 (três) Chuveiros elétricos. (O piso do box de chuveiro deverá ser executado em nível elevado em relação ao piso acabado do banheiro).
- Conforme Layout abaixo:

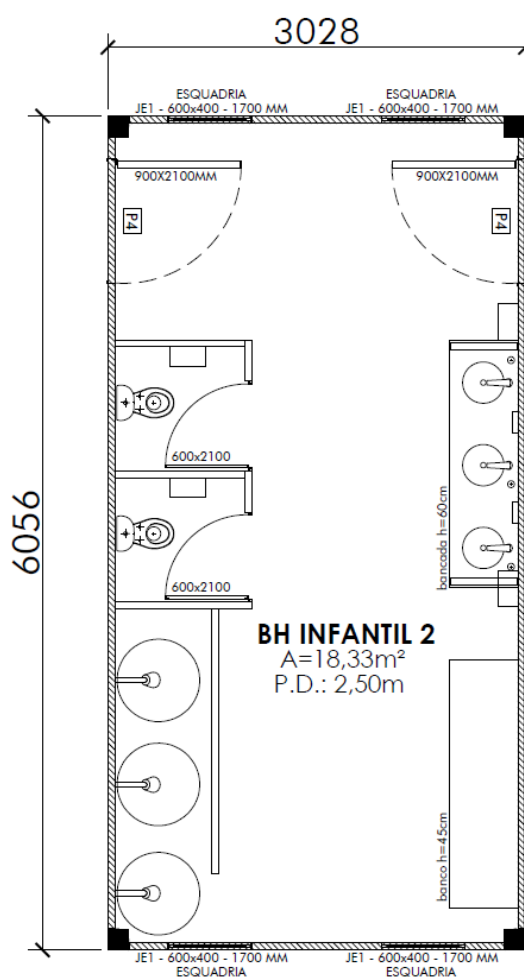

## 11. BANHEIRO ALUNO:

- Ambiente composto por 1 (um) Módulo pré-fabricado com dimensões de 6,00x3,00m.
- Pé-direito de 2,50m.
- Piso em placa cimentícia espessura 25mm.
- Revestimento em manta vinílica espessura 2mm.
- Instalações elétricas com 01 (um) disjuntor individual, 02 (dois) pontos de tomada, 06 (seis) Luminárias LED 24W.
- 01 (uma) Porta em painel isotérmico dimensão 900x2100mm.
- 06 (seis) Portas em painel isotérmico dimensão 600x2100mm.
- 02 (dois) Janelas em esquadria de alumínio dimensão 600x400mm.
- 06 (seis) Vasos sanitários na cor branca.
- 06 (seis) Lavatórios cerâmico com torneira na cor branca.
- Instalações hidrossanitárias.
- Conforme Layout abaixo:

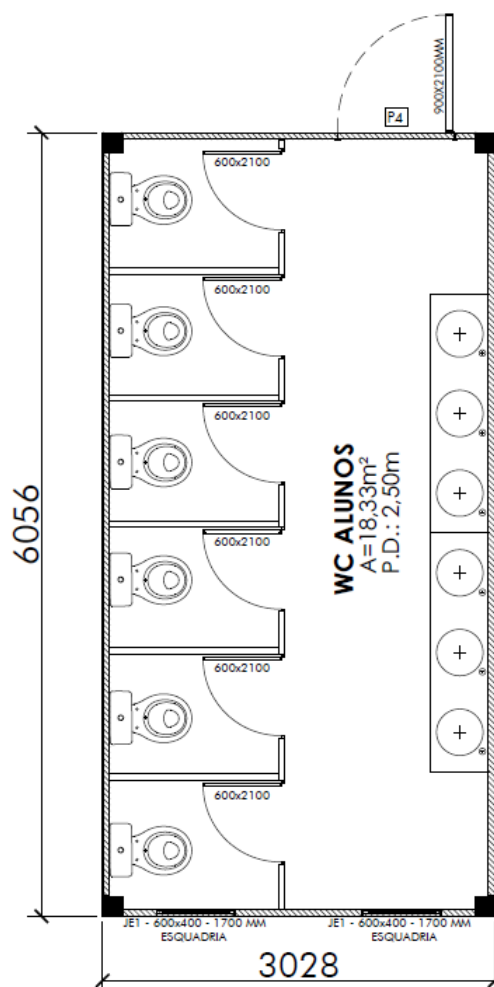

## 12. LACTÁRIO:

- Ambiente composto por 1 (um) Módulo pré-fabricado com dimensões de 6,00x3,00m.
- Pé-direito de 2,50m.
- Piso em placa cimentícia espessura 25mm.
- Revestimento em manta vinílica espessura 2mm.
- Instalações elétricas com 01 (um) disjuntor individual, 02 (dois) pontos de tomada, 06 (seis) Luminárias LED 24W.
- Instalações hidrossanitárias.
- 01 (uma) Porta em painel isotérmico dimensão 900x2100mm.
- 01 (uma) Janela em esquadria de alumínio dimensão 1500x1000mm.
- 01 (um) Lavatório cerâmico com torneira na cor branca.
- 01 (uma) Cuba em inox e torneira.
- 04 (quatro) Bancadas em painel isotérmico
- Conforme Layout abaixo:



### 13. FRALDÁRIO:

- Ambiente composto por 1 (um) Módulo pré-fabricado com dimensões de 6,00x3,00m.
- Pé-direito de 2,50m.
- Piso em placa cimentícia espessura 25mm.
- Revestimento em manta vinílica espessura 2mm.
- Instalações elétricas com 01 (um) disjuntor individual, 02 (dois) pontos de tomada, 06 (seis) Luminárias LED 24W.
- Instalações hidrossanitárias.
- 02 (duas) Portas em painel isotérmico dimensão 900x2100mm.
- 01 (uma) Porta em painel isotérmico dimensão 600x2100mm.
- 04 (quatro) Janelas em esquadria de alumínio dimensão 600x400mm.
- 01 (um) Vaso sanitário infantil na cor branca.
- 03 (três) Lavatórios cerâmico com torneira na cor branca.
- 01 (um) Tanque de lavagem cerâmico com torneira na cor branca.
- 01 (uma) Banheira infantil.
- Conforme Layout abaixo:

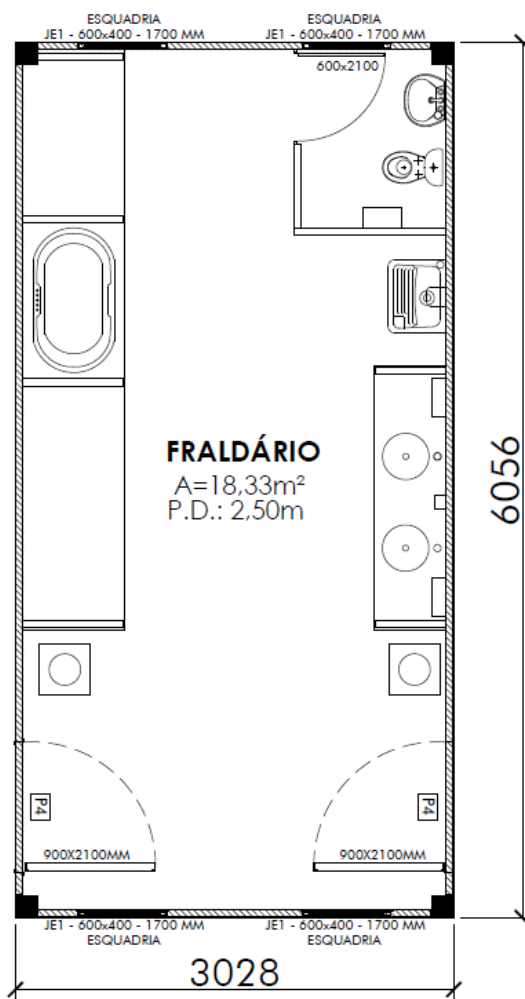

#### 14. BANHEIRO PCD:

- Ambiente composto por 1 (um) Módulo pré-fabricado com dimensões de 6,00x3,00m.
- Pé-direito de 2,50m.
- Piso em placa cimentícia espessura 25mm.
- Revestimento em manta vinílica espessura 2mm.
- Instalações elétricas com 01 (um) disjuntor individual, 03 (três) pontos de tomada, 06 (seis) Luminárias LED 24W.
- Instalações hidrossanitárias.
- 03 (três) Portas em painel isotérmico dimensão 900x2100mm.
- 03 (três) Janelas em esquadria de alumínio dimensão 600x400mm.
- 03 (três) Vasos sanitários na cor branca.
- 03 (três) Lavatórios cerâmico com torneira na cor branca.
- 03 (três) Kits Barras Jackwal apoio PCD.
- 02 (dois) Chuveiros elétricos.
- Conforme Layout abaixo:

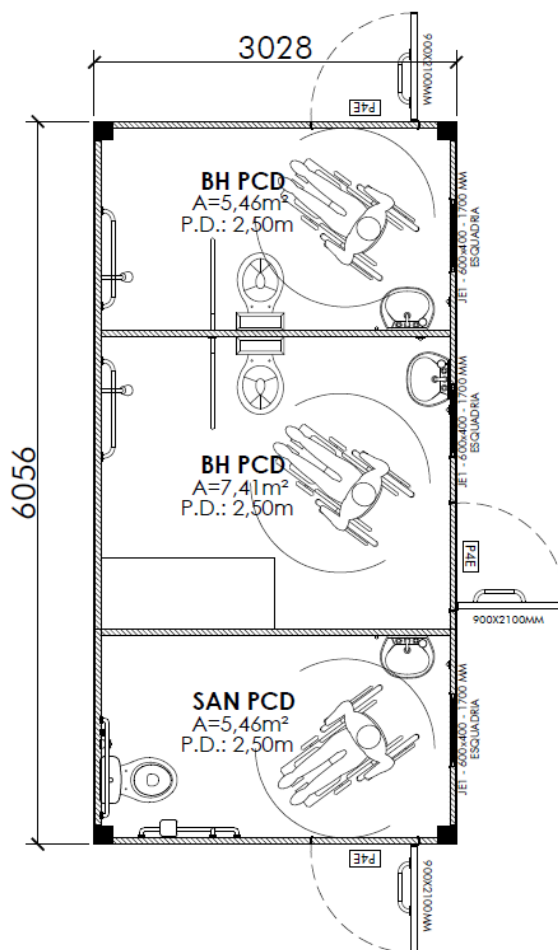

### 15. DML / DEPÓSITO:

- Ambiente composto por 1 (um) Módulo pré-fabricado com dimensões de 6,00x3,00m.
- Pé-direito de 2,50m.
- Piso em placa cimentícia espessura 25mm.
- Revestimento em manta vinílica espessura 2mm.
- Instalações elétricas com 01 (um) disjuntor individual, 04 (quatro) pontos de tomada, 06 (seis) Luminárias LED 24W.
- Instalações hidrossanitárias.
- 02 (duas) Portas em painel isotérmico dimensão 900x2100mm.
- 02 (duas) Janelas em esquadria de alumínio dimensão 1500x1000mm.
- 01 (um) Tanque de lavagem cerâmico com torneira na cor branca.
- 02 (duas) Torneiras.
- Conforme Layout abaixo:

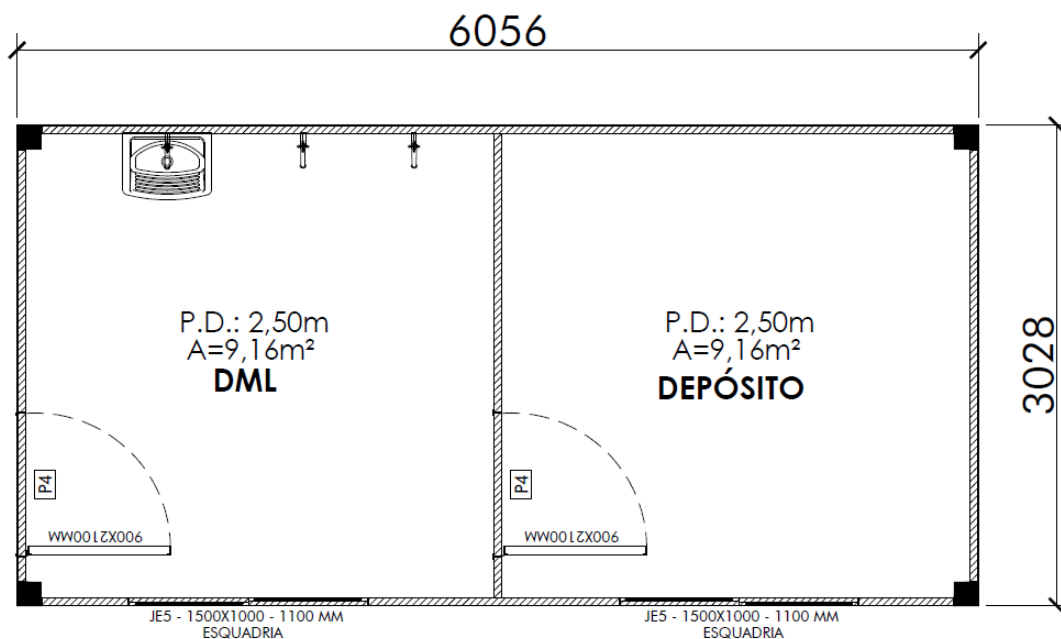

## 16. REFRIGERADOS / SECOS:

- Ambiente composto por 1 (um) Módulo pré-fabricado com dimensões de 6,00x3,00m.
- Pé-direito de 2,50m.
- Piso em placa cimentícia espessura 25mm.
- Revestimento em manta vinílica espessura 2mm.
- Instalações elétricas com 01 (um) disjuntor individual, 08 (oito) pontos de tomada, 06 (seis) Luminárias LED 24W.
- Instalações hidrossanitárias.
- 02 (dois) Aparelhos de ar-condicionado Split 12.000Btus.
- 02 (duas) Portas em painel isotérmico dimensão 900x2100mm.
- 02 (duas) Janelas em esquadria de alumínio dimensão 1500x1000mm.
- Conforme Layout abaixo:

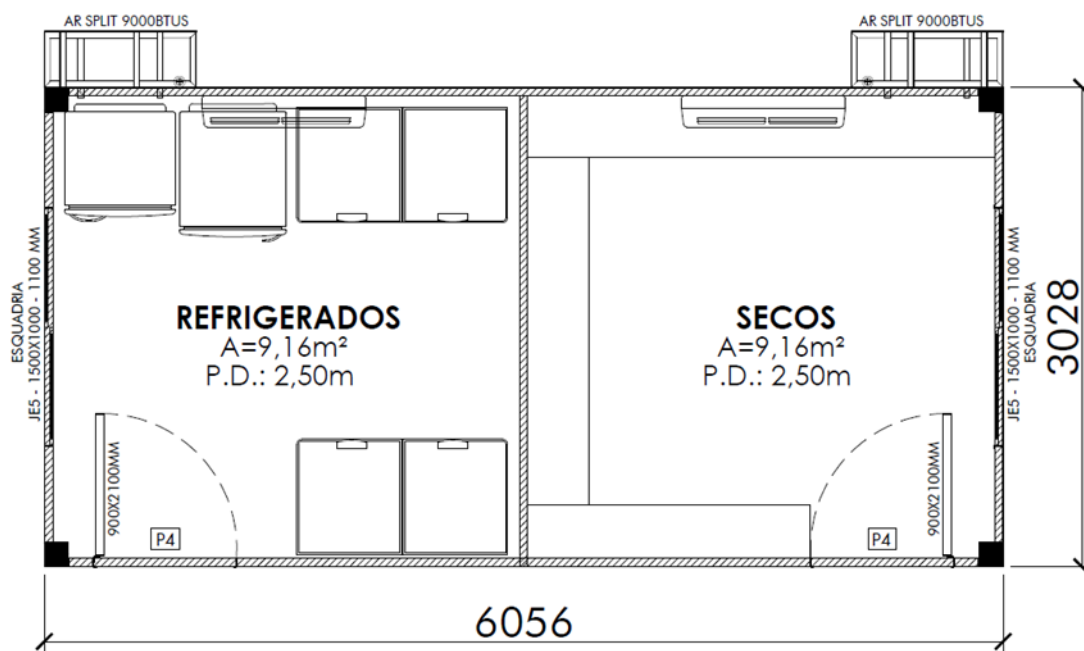

## 17. LAVANDERIA / ROUPARIA:

- Ambiente composto por 1 (um) Módulo pré-fabricado com dimensões de 6,00x3,00m.
- Pé-direito de 2,50m.
- Piso em placa cimentícia espessura 25mm.
- Revestimento em manta vinílica espessura 2mm.
- Instalações elétricas com 01 (um) disjuntor individual, 08 (oito) pontos de tomada, 06 (seis) Luminárias LED 24W.
- Instalações hidrossanitárias.
- 02 (duas) Portas em painel isotérmico dimensão 900x2100mm.
- 01 (uma) Janela em esquadria de alumínio dimensão 1500x1000mm.
- 02 (dois) Tanques de lavagem cerâmico com torneira na cor branca.
- 01 (uma) Torneira.
- Conforme Layout abaixo:

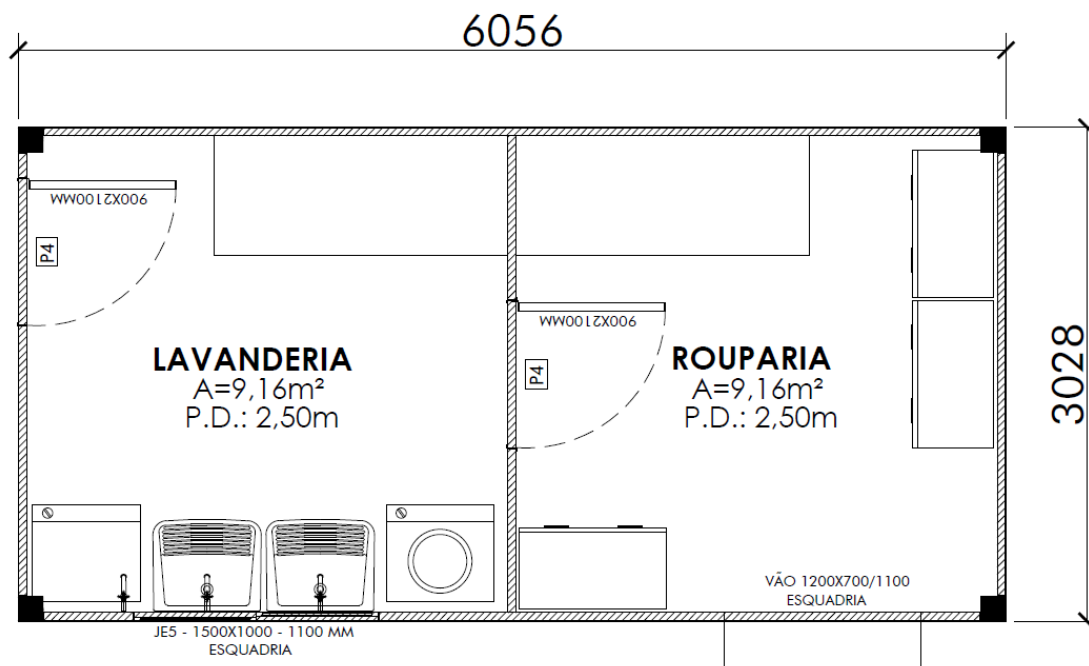

## 18. SECRETARIA:

- Ambiente composto por 02 (dois) Módulos pré-fabricados com dimensões de 6,00x6,00m.
- Pé-direito de 2,50m.
- Piso em placa cimentícia espessura 25mm.
- Revestimento em manta vinílica espessura 2mm.
- Instalações elétricas com 01 (um) disjuntor individual, 08 (oito) pontos de tomada, 12 (doze) Luminárias LED 24W.
- Instalações hidrossanitárias.
- 02 (dois) Aparelhos de ar-condicionado Split 12.000Btus.
- 01 (uma) Porta em painel isotérmico dimensão 900x2100mm.
- 02 (duas) Janelas em esquadria de alumínio dimensão 1500x1000mm.
- Conforme Layout abaixo:

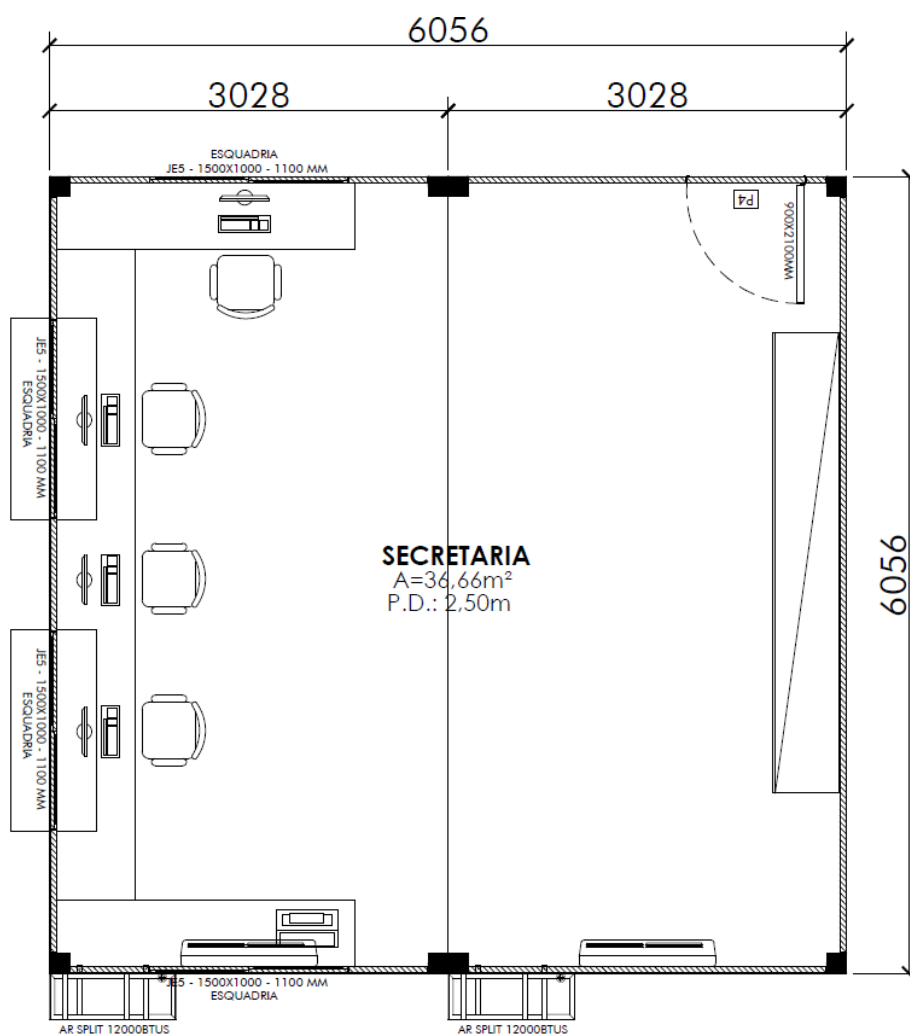

## 19. BERÇÁRIO:

- Ambiente composto por 02 (dois) Módulos pré-fabricados com dimensões de 6,00x6,00m.
- Pé-direito de 2,50m.
- Piso em placa cimentícia espessura 25mm.
- Revestimento em manta vinílica espessura 2mm.
- Instalações elétricas com 01 (um) disjuntor individual, 08 (oito) pontos de tomada, 12 (doze) Luminárias LED 24W.
- Instalações hidrossanitárias.
- 02 (dois) Aparelhos de ar-condicionado Split 12.000Btus.
- 02 (duas) Portas em painel isotérmico dimensão 900x2100mm.
- 02 (duas) Janelas em esquadria de alumínio dimensão 1500x1000mm.
- Conforme Layout abaixo:

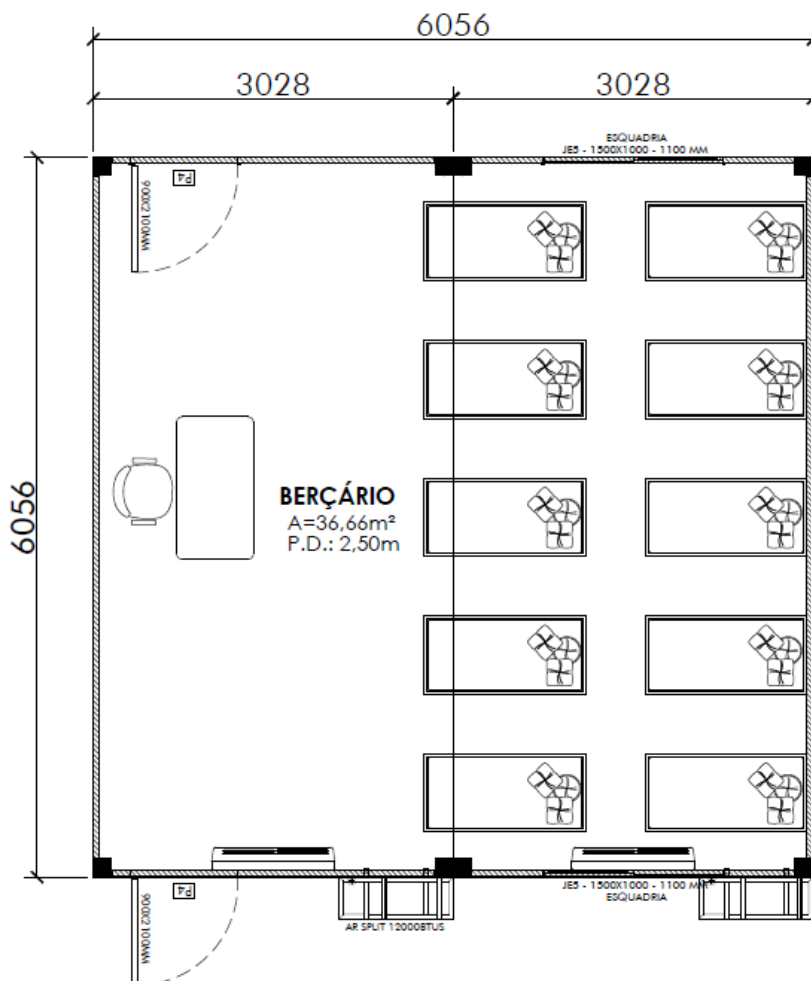

## 20. SALA DOS PROFESSORES:

- Ambiente composto por 02 (dois) Módulos pré-fabricados com dimensões de 6,00x6,00m.
- Pé-direito de 2,50m.
- Piso em placa cimentícia espessura 25mm.
- Revestimento em manta vinílica espessura 2mm.
- Instalações elétricas com 01 (um) disjuntor individual, 08 (oito) pontos de tomada, 12 (doze) Luminárias LED 24W.
- Instalações hidrossanitárias.
- 02 (dois) Aparelhos de ar-condicionado Split 12.000Btus.
- 01 (uma) Porta em painel isotérmico dimensão 900x2100mm.
- 02 (duas) Janelas em esquadria de alumínio dimensão 1500x1000mm.
- Conforme Layout abaixo:

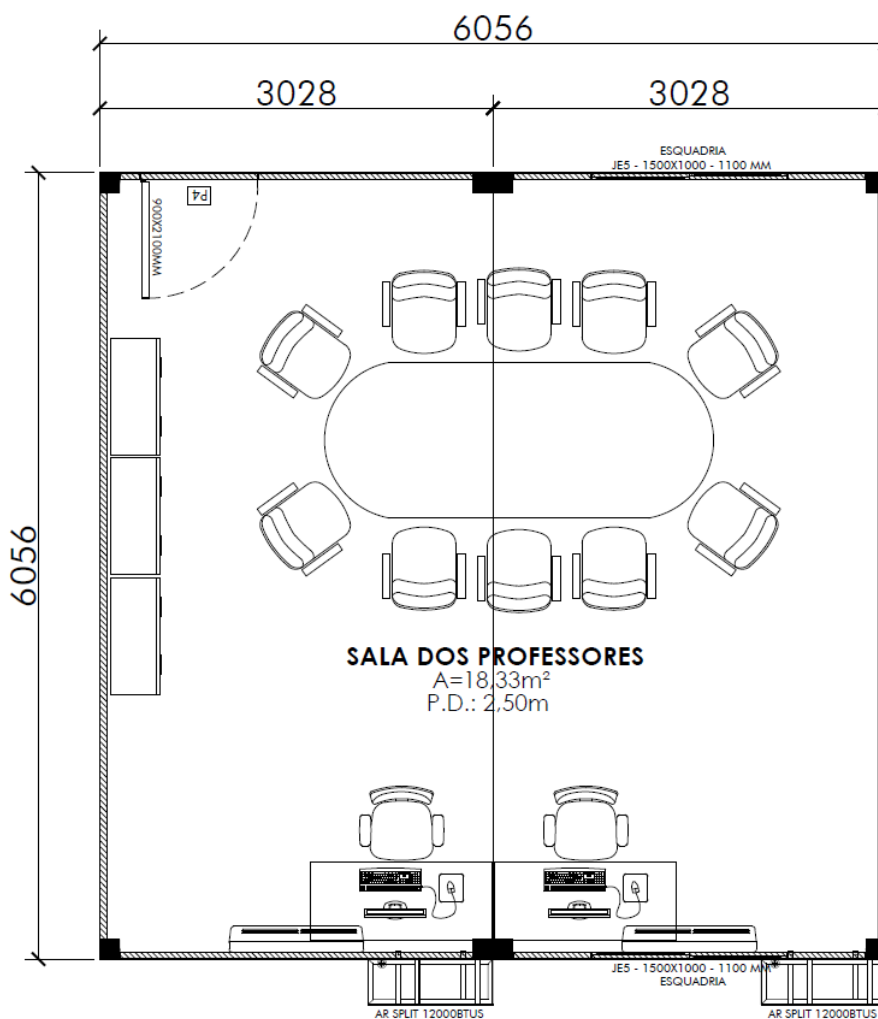

## 21. COZINHA TRIPLA:

- Ambiente composto por 03 (três) módulos pré-fabricados com dimensões de 9,00x6,00m.
- Pé-direito de 2,50m.
- Piso em placa cimentícia espessura 25mm.
- Revestimento em manta vinílica espessura 2mm.
- Instalações elétricas com 01 (um) disjuntor individual, 12 (doze) pontos de tomada, 18 (dezoito) Luminárias LED 24W.
- Instalações hidrossanitárias.
- 02 (duas) Portas em painel isotérmico dimensão 900x2100mm.
- 04 (quatro) Janelas em esquadria de alumínio dimensão 1500x1000mm.
- 01 (um) Lavatório cerâmico com torneira na cor branca.
- 05 (cinco) Bancadas de aço inox com cuba e torneira.
- 04 (quatro) Bancadas aço inox de apoio.
- Conforme Layout abaixo:

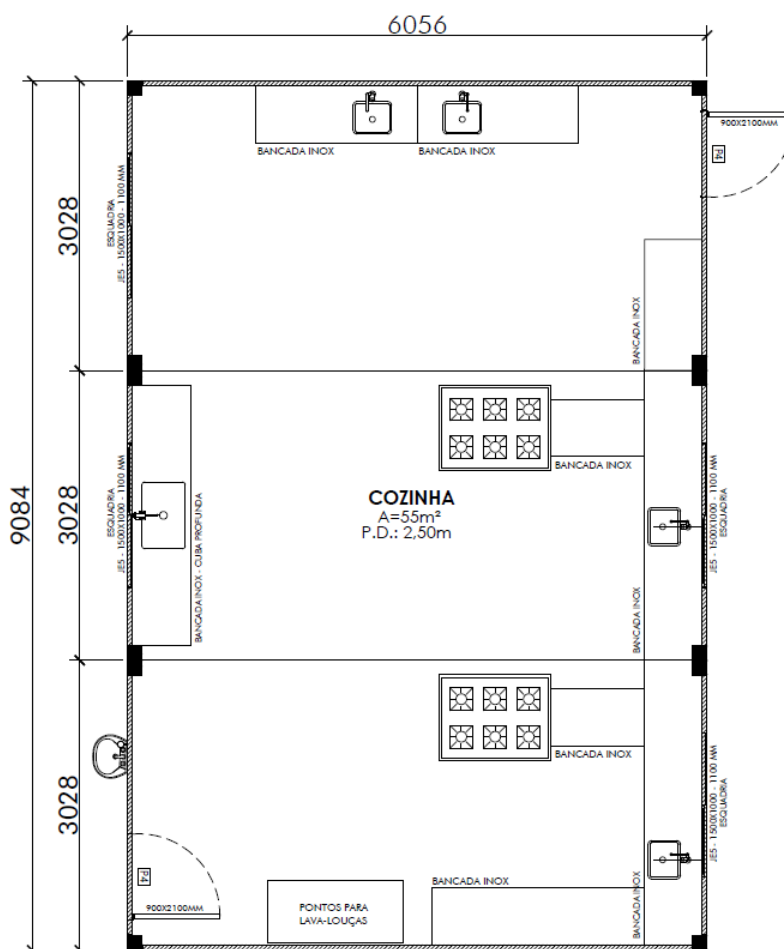



### 23. COBERTURA INDIVIDUAL:

- Estrutura em Chapa de Aço com dimensão de 3,00x2,00m.
- Cobertura constituída por fibra de vidro laminada ou similar.
- Conforme Imagem abaixo:

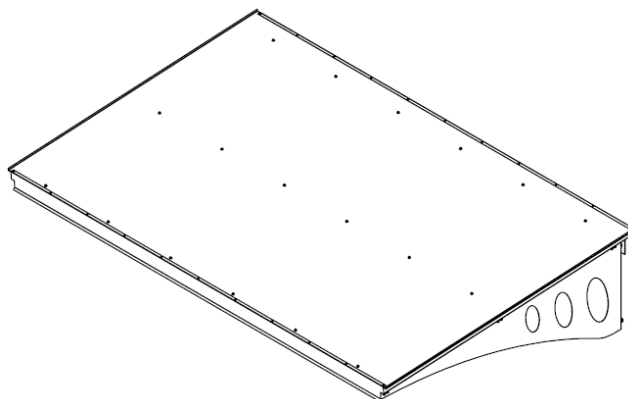

### 24. MARQUISE INDIVIDUAL:

- Marquise dimensão (3,00 m x 2,00 m) como estrutura opcional, composta por:
- Estrutura em chapa de aço estrutural ASTM A-36, conformado a frio, soldada pelo processo MIG MAG, pintada com tinta PU (poliuretano) na cor branca.
- Forro em painel isotérmico, isolamento do tipo de Poliisocianurato (PIR), acabamento liso na cor branca, espessura 50 mm.
- Telha TP-25 espessura #0,43 mm.
- Calha de captação de água pluvial com 01 saída de Ø75 mm (DN75).
- Tirantes de fixação em tubo redondo Ø1" x 3 mm.
- Rufo superior de vedação na chapa #0,8 mm galvanizada e pintada na cor branca.
- Conforme Imagem abaixo:

