



**AVISO DE DISPENSA ELETRÔNICA Nº 145/2026
PROCESSO SAP 51148/2026**

A **SECRETARIA DE ESTADO DE JUSTIÇA E REINTEGRAÇÃO SOCIAL** torna público que, por meio da Gerência de Licitações e Contratos realizará Dispensa Eletrônica, com critério de julgamento menor preço, na hipótese do Art. 75, inciso II nos termos da Lei n.º 14.133, de 1º de abril de 2021, do Decreto Estadual n.º 30, de 17 de fevereiro de 2023 e demais legislações aplicáveis.

**Período para entrega de proposta e envio de lances:
até 15h00 do dia 02/07/2026**

1. OBJETO:

Aquisição de escudos Balísticos para atender as necessidades da Diretoria de Busca e Recaptura conforme especificações do projeto no Anexo I - Termo de Referência.

| Item | Código | Descrição | Unidade de medida | Quantidade solicitada |
|------|-----------|-----------------------------|-------------------|-----------------------|
| 01 | 014940001 | ESCUDO BALÍSTICO NIVEL IIIA | Peça | 04 |

2. PARTICIPAÇÃO NA DISPENSA ELETRÔNICA:

2.1 A empresa interessada em participar, realizará um cadastro simplificado no portal <https://cotacao.licitacao.sc.gov.br>. Clicando na opção "Não tenho cadastro".

2.2 A interessada em se cadastrar poderá seguir as instruções no tutorial desenvolvido pela Diretoria de Gestão de Licitações e Contratos da Secretaria de Estado da Administração, por meio do link: <https://youtu.be/MtILX39_ryg>.

2.3 Os fornecedores deverão atender aos procedimentos previstos no Manual do Sistema de Dispensa Eletrônica, disponível no Portal de Compras do Estado de Santa Catarina, para acesso ao sistema e operacionalização.

2.4 O fornecedor é o responsável por qualquer transação efetuada diretamente ou por seu representante no Sistema de Dispensa Eletrônica, não cabendo ao provedor do Sistema ou ao órgão entidade promotor do procedimento a responsabilidade por eventuais danos decorrentes de uso indevido da senha, ainda que por terceiros não autorizados.

2.5 Não poderão participar desta dispensa os fornecedores:

2.6 que não atendam às condições deste Aviso de Dispensa Eletrônica e seu(s) anexo(s);

2.7 estrangeiros que não tenham representação legal no Brasil com poderes expressos para receber citação e responder administrativa ou judicialmente;

2.8 que se enquadrem nas seguintes vedações:

a) autor do anteprojeto, do projeto básico ou do projeto executivo, pessoa física ou jurídica, quando a contratação versar sobre obra, serviços ou fornecimento de bens a ele relacionados;

b) empresa, isoladamente ou em consórcio, responsável pela elaboração do projeto básico ou do projeto executivo, ou empresa da qual o autor do projeto seja dirigente, gerente, controlador, acionista ou detentor de mais de 5% (cinco por cento) do capital com direito a voto, responsável técnico ou subcontratado, quando a contratação versar sobre obra, serviços ou fornecimento de bens a ela necessários;

c) pessoa física ou jurídica que se encontre, ao tempo da contratação, impossibilitada de contratar em decorrência de sanção que lhe foi imposta;

d) aquele que mantenha vínculo de natureza técnica, comercial, econômica, financeira, trabalhista ou civil com dirigente do órgão ou entidade contratante ou com agente público que desempenhe função na licitação ou atue na fiscalização ou na gestão do contrato, ou que deles seja cônjuge, companheiro ou parente em



linha reta, colateral ou por afinidade, até o terceiro grau;

e) empresas controladoras, controladas ou coligadas, nos termos da Lei nº 6.404, de 15 de dezembro de 1976, concorrendo entre si;

f) pessoa física ou jurídica que, nos 5 (cinco) anos anteriores à divulgação do aviso, tenha sido condenada judicialmente, com trânsito em julgado, por exploração de trabalho infantil, por submissão de trabalhadores a condições análogas às de escravo ou por contratação de adolescentes nos casos vedados pela legislação trabalhista;

2.8.1.1 Equiparam-se aos autores do projeto as empresas integrantes do mesmo grupo econômico;

2.8.1.2 aplica-se o disposto na alínea “c” também ao fornecedor que atue em substituição a outra pessoa, física ou jurídica, com o intuito de burlar a efetividade da sanção a ela aplicada, inclusive a sua controladora, controlada ou coligada, desde que devidamente comprovado o ilícito ou a utilização fraudulenta da personalidade jurídica do fornecedor;

2.8.2 organizações da Sociedade Civil de Interesse Público - OSCIP, atuando nessa condição (Acórdão nº 746/2014-TCU-Plenário).

3. CADASTRAMENTO DA PROPOSTA INICIAL E DISPUTA

3.1. O ingresso do fornecedor na disputa da dispensa eletrônica se dará com o cadastramento de sua proposta inicial, na forma deste item.

3.2. O fornecedor interessado, após a divulgação do Aviso de Dispensa Eletrônica, encaminhará, exclusivamente por meio do Sistema de Dispensa Eletrônica, a proposta com a descrição do objeto ofertado, a marca do produto, quando for o caso, e o preço, até a data e o horário estabelecidos para abertura do procedimento.

3.3. Todas as especificações do objeto contidas na proposta, em especial o preço, vinculam a Contratada.

3.4. Nos valores propostos estarão inclusos todos os custos operacionais, encargos previdenciários, trabalhistas, tributários, comerciais e quaisquer outros que incidam direta ou indiretamente na prestação dos serviços;

3.4.1. Os preços ofertados, tanto na proposta inicial, quanto na etapa de lances, serão de exclusiva responsabilidade do fornecedor, não lhe assistindo o direito de pleitear qualquer alteração, sob alegação de erro, omissão ou qualquer outro pretexto.

3.5. A apresentação das propostas implica obrigatoriedade do cumprimento das disposições nelas contidas, em conformidade com o que dispõe este aviso de dispensa, assumindo o proponente o compromisso de executar os serviços nos seus termos, bem como de fornecer os materiais, equipamentos, ferramentas e utensílios necessários, em quantidades e qualidades adequadas à perfeita execução contratual, promovendo, quando requerido, sua substituição.

3.6. Uma vez enviada a proposta no sistema, os fornecedores NÃO poderão retirá-la, substituí-la ou modificá-la;

3.7. A partir do horário e data estabelecidos neste Aviso de Dispensa Eletrônica, a sessão pública será automaticamente aberta pelo sistema para o envio de lances públicos e sucessivos, exclusivamente por meio do sistema eletrônico, sendo encerrado no horário de finalização de lances também já previsto neste aviso.

3.8. Iniciada a etapa competitiva, os fornecedores deverão encaminhar lances exclusivamente por meio de sistema eletrônico, sendo imediatamente informados do seu recebimento e do valor consignado no registro.

3.9. O fornecedor somente poderá oferecer valor inferior ou maior percentual de desconto em relação ao último lance por ele ofertado e registrado pelo sistema.

3.9.1. O fornecedor poderá oferecer lances sucessivos iguais ou superiores ao lance que esteja vencendo o certame, desde que inferiores ao menor por ele ofertado e registrado pelo sistema, sendo tais lances definidos como “lances intermediários”.

3.10. Havendo lances iguais ao menor já ofertado, prevalecerá aquele que for recebido e registrado primeiro no sistema.

3.11. Caso o fornecedor não apresente lances, concorrerá com o valor de sua proposta.

3.12. Durante o procedimento, os fornecedores serão informados, em tempo real, do valor do menor lance registrado, vedada a identificação do fornecedor.



3.13. Imediatamente após o término do prazo estabelecido para a fase de lances, haverá o seu encerramento, com o ordenamento e divulgação dos lances, pelo sistema, em ordem crescente de classificação.

3.13.1. O encerramento da fase de lances ocorrerá de forma automática pontualmente no horário indicado, sem qualquer possibilidade de prorrogação e não havendo tempo aleatório ou mecanismo similar.

4. JULGAMENTO DAS PROPOSTAS DE PREÇO

4.1. Encerrada a fase de lances, será verificada a conformidade da proposta classificada em primeiro lugar quanto à adequação do objeto e à compatibilidade do preço em relação ao estipulado para a contratação.

4.2. A Administração poderá negociar condições mais vantajosas.

4.3. Estando o preço compatível, será solicitado o envio da proposta e, se necessário, de documentos complementares, adequada ao último lance.

4.4. O prazo de validade da proposta não será inferior a 90 (noventa) dias, a contar da data de sua apresentação.

4.5. Será desclassificada a proposta vencedora que:

4.5.1. contiver vícios insanáveis;

4.5.2. não obedecer às especificações técnicas pormenorizadas neste aviso ou em seus anexos;

4.5.3. não tiverem sua exequibilidade demonstrada, quando exigido pela Administração;

4.5.4. apresentar desconformidade com quaisquer outras exigências deste aviso ou seus anexos, desde que insanável.

4.6. Se houver indícios de inexequibilidade da proposta de preço, ou em caso da necessidade de esclarecimentos complementares, poderão ser efetuadas diligências, para que a empresa comprove a exequibilidade da proposta.

4.7. Erros no preenchimento da planilha não constituem motivo para a desclassificação da proposta. A planilha poderá ser ajustada pelo fornecedor, no prazo indicado pelo sistema, desde que não haja majoração do preço.

4.7.1. O ajuste de que trata este dispositivo se limita a sanar erros ou falhas que não alterem a substância das propostas;

4.8. Para fins de análise da proposta quanto ao cumprimento das especificações do objeto, poderá ser colhida a manifestação escrita do setor requisitante do serviço ou da área especializada no objeto.

4.9. Se a proposta ou lance vencedor for desclassificado, será examinada a proposta ou lance subsequente, e, assim sucessivamente, na ordem de classificação.

4.10. Encerrada a análise quanto à aceitação da proposta, se iniciará a fase de habilitação, observado o disposto neste Aviso de Dispensa Eletrônica.

4.11 Indicações de marca e modelo obrigatórias, designada weblic.

4.12 Serão exigidos documentos adicionais juntamente com a proposta de preços (para análise da equipe técnica na fase de julgamento da proposta final de preços): Prospectos e/ou folder dos equipamentos específicos de cada lote/item ofertado. Datasheet do equipamento oferecido.

5. HABILITAÇÃO

Para fins de habilitação, deverá o licitante comprovar os seguintes requisitos:

5.1. Habilitação jurídica:

5.1.1. Pessoa física: cédula de identidade (RG) ou documento equivalente que, por força de lei, tenha validade para fins de identificação em todo território nacional;

5.1.2. Empresário individual: inscrição no Registro Público de Empresas Mercantis, a cargo da Junta Comercial da respectiva sede;

5.1.3. Microempreendedor Individual – MEI: Certificado da Condição de Microempreendedor Individual – CCMEI, cuja aceitação ficará condicionada à verificação da autenticidade no sítio: <https://www.gov.br/empresas-e-negocios/pt-br/empreendedor> ;

5.1.4. Sociedade empresária, sociedade limitada unipessoal – SLU ou sociedade identificada como empresa individual de responsabilidade limitada – EIRELI: inscrição do ato constitutivo, estatuto ou contrato



social no Registro Público de Empresas Mercantis, a cargo da Junta Comercial da respectiva sede, acompanhada de documento comprobatório de seus administradores;

5.1.5. Sociedade simples: inscrição do ato constitutivo no Registro Civil de Pessoas Jurídicas do local de sua sede, acompanhada de documento comprobatório de seus administradores;

5.1.6. Filial, sucursal ou agência de sociedade simples ou empresária: inscrição do ato constitutivo da filial, sucursal ou agência da sociedade simples ou empresária, respectivamente, no Registro Civil das Pessoas Jurídicas ou no Registro Público de Empresas Mercantis onde opera, com averbação no Registro onde tem sede a matriz;

5.1.7. Sociedade empresária estrangeira: portaria de autorização de funcionamento no Brasil, publicada no Diário Oficial da União e arquivada na Junta Comercial da unidade federativa onde se localiza a filial, agência, sucursal ou estabelecimento, a qual será considerada sua sede, conforme Instrução Normativa DREI/ME nº 77, de 18 de março de 2020.

5.2. Habilitação Fiscal, Social e Trabalhista:

5.2.1 Prova de inscrição no Cadastro Nacional de Pessoas Jurídicas ou no Cadastro de Pessoas Físicas, conforme o caso;

5.2.2 Prova de regularidade fiscal perante a Fazenda Nacional, mediante apresentação de certidão expedida conjuntamente pela Secretaria da Receita Federal do Brasil (RFB) e pela Procuradoria-Geral da Fazenda Nacional (PGFN), referente a todos os créditos tributários federais e à Dívida Ativa da União (DAU) por elas administrados, inclusive aqueles relativos à Seguridade Social, nos termos da Portaria Conjunta nº 1.751, de 02 de outubro de 2014, do Secretário da Receita Federal do Brasil e da Procuradoria-Geral da Fazenda Nacional.

5.2.3 Prova de regularidade com o Fundo de Garantia do Tempo de Serviço (FGTS);

5.2.4 Prova de inexistência de débitos inadimplidos perante a Justiça do Trabalho, mediante a apresentação de certidão negativa ou positiva com efeito de negativa, nos termos do Título VII-A da Consolidação das Leis do Trabalho, aprovada pelo Decreto-Lei nº 5.452, de 1º de maio de 1943;

5.2.5 Prova de inscrição no cadastro de contribuintes [Estadual/Distrital] ou [Municipal/Distrital] relativo ao domicílio ou sede do fornecedor, pertinente ao seu ramo de atividade e compatível com o objeto contratual;

5.2.6 Prova de regularidade com a Fazenda [Estadual/Distrital] ou [Municipal/Distrital] do domicílio ou sede do fornecedor, relativa à atividade em cujo exercício contrata ou concorre;

Caso o fornecedor seja considerado isento dos tributos [Estadual/Distrital] ou [Municipal/Distrital] relacionados ao objeto contratual, deverá comprovar tal condição mediante a apresentação de declaração da Fazenda respectiva do seu domicílio ou sede, ou outra equivalente, na forma da lei.

O fornecedor enquadrado como microempreendedor individual que pretenda auferir os benefícios do tratamento diferenciado previstos na Lei Complementar n. 123, de 2006, estará dispensado da prova de inscrição nos cadastros de contribuintes estadual e municipal.

5.3. Qualificação Econômico-financeira (art. 18º, inc. IX, da Lei 14.133/2021):

5.3.1 Certidão Negativa de insolvência civil expedida pelo distribuidor do domicílio ou sede do licitante, caso se trate de pessoa física, desde que admitida a sua participação na licitação (art. 5º, inc. II, alínea “c”, da Instrução Normativa Seges/ME nº 116, de 2021), ou sociedade simples;

5.3.2 Certidão negativa de falência expedida pelo distribuidor da sede do fornecedor – Lei nº 14.133, de 2021, art. 69, caput, inciso II.

6. CONTRATAÇÃO

6.1. Após a homologação e adjudicação, caso se conclua pela contratação, será firmado Termo de Contrato ou Autorização de Fornecimento ou emitido instrumento equivalente.

6.2. O Aceite da Nota de Empenho ou do instrumento equivalente, emitida à empresa adjudicada, implica no reconhecimento de que:

6.2.1. referida Nota está substituindo o contrato, aplicando-se à relação de negócios ali estabelecida as disposições da Lei nº 14.133, de 2021;



6.2.2. a contratada se vincula à sua proposta e às previsões contidas no Aviso de Dispensa Eletrônica e seus anexos;

6.2.3. a contratada reconhece que as hipóteses de rescisão são aquelas previstas nos artigos 137 e 138 da Lei nº 14.133/21 e reconhece os direitos da Administração previstos nos artigos 137 a 139 da mesma Lei.

6.3. Na assinatura do contrato ou do instrumento equivalente será exigida a comprovação das condições de habilitação e contratação consignadas neste aviso, que deverão ser mantidas pelo fornecedor durante a vigência do contrato.

7. SANÇÕES

7.1. Comete infração administrativa o fornecedor que cometer quaisquer das infrações previstas no art.155 da Lei nº 14.133, de 2021, quais sejam:

7.1.1. dar causa à inexecução parcial do contrato;

7.1.2. dar causa à inexecução parcial do contrato que cause grave dano à Administração, ao funcionamento dos serviços públicos ou ao interesse coletivo;

7.1.3. dar causa à inexecução total do contrato;

7.1.4. deixar de entregar a documentação exigida para o certame;

7.1.5. não manter a proposta, salvo em decorrência de fato superveniente devidamente justificado;

7.1.6. não celebrar o contrato ou não entregar a documentação exigida para a contratação, quando convocado dentro do prazo de validade de sua proposta;

7.1.7. ensejar o retardamento da execução ou da entrega do objeto da licitação sem motivo justificado;

7.1.8. apresentar declaração ou documentação falsa exigida para o certame ou prestar declaração falsificada durante a dispensa eletrônica ou a execução do contrato;

7.1.9. fraudar a dispensa eletrônica ou praticar ato fraudulento na execução do contrato;

7.1.10. comportar-se de modo inidôneo ou cometer fraude de qualquer natureza;

7.1.10.1. Considera-se comportamento inidôneo, entre outros, a declaração falsa quanto às condições de participação, quanto ao enquadramento como ME/EPP ou o conluio entre os fornecedores, em qualquer momento da dispensa, mesmo após o encerramento da fase de lances.

7.1.11. praticar atos ilícitos com vistas a frustrar os objetivos deste certame.

7.1.12. praticar ato lesivo previsto no art. 5º da Lei nº 12.846, de 1º de agosto de 2013.

7.2. O fornecedor que cometer qualquer das infrações discriminadas nos subitens anteriores ficará sujeito, sem prejuízo da responsabilidade civil e criminal, às seguintes sanções:

a) Advertência pela falta do subitem 7.1.1 deste Aviso de Dispensa Eletrônica, quando não se justificar a imposição de penalidade mais grave;

b) Multa de 5 % (cinco por cento) sobre o valor estimado do(s) item(s) prejudicado(s) pela conduta do fornecedor, por qualquer das infrações dos subitens 7.1.1 a 7.1.12;

c) Impedimento de licitar e contratar no âmbito da Administração Pública direta e indireta do ente federativo que tiver aplicado a sanção, pelo prazo máximo de 3 (três) anos, nos casos dos subitens 7.1.2 a 7.1.7 deste Aviso de Dispensa Eletrônica, quando não se justificar a imposição de penalidade mais grave;

d) Declaração de inidoneidade para licitar ou contratar, que impedirá o responsável de licitar ou contratar no âmbito da Administração Pública direta e indireta de todos os entes federativos, pelo prazo mínimo de 3 (três) anos e máximo de 6 (seis) anos, nos casos dos subitens 7.1.8 a 7.1.12, bem como nos demais casos que justifiquem a imposição da penalidade mais grave;

7.3. Na aplicação das sanções serão considerados:

7.3.1. a natureza e a gravidade da infração cometida;

7.3.2. as peculiaridades do caso concreto;

7.3.3. as circunstâncias agravantes ou atenuantes;

7.3.4. os danos que dela provierem para a Administração Pública;

7.3.5. a implantação ou o aperfeiçoamento de programa de integridade, conforme normas e orientações dos órgãos de controle.

7.4. Se a multa aplicada e as indenizações cabíveis forem superiores ao valor de pagamento eventualmente devido pela Administração ao contratado, além da perda desse valor, a diferença será



descontada da garantia prestada ou será cobrada judicialmente.

7.5. A aplicação das sanções previstas neste Aviso de Dispensa Eletrônica, em hipótese alguma, excluem a obrigação de reparação integral do dano causado à Administração Pública.

7.6. A penalidade de multa pode ser aplicada cumulativamente com as demais sanções.

7.7. Se, durante o processo de aplicação de penalidade, houver indícios de prática de infração administrativa tipificada pela Lei nº 12.846, de 1º de agosto de 2013, como ato lesivo à administração pública nacional ou estrangeira, cópias do processo administrativo necessárias à apuração da responsabilidade da empresa deverão ser remetidas à autoridade competente, com despacho fundamentado, para ciência e

decisão sobre a eventual instauração de investigação preliminar ou Processo Administrativo de Responsabilização – PAR.

7.8. A apuração e o julgamento das demais infrações administrativas não consideradas como ato lesivo à Administração Pública nacional ou estrangeira nos termos da Lei nº 12.846, de 1º de agosto de 2013, seguirão seu rito normal na unidade administrativa.

7.9. O processamento do PAR não interfere no seguimento regular dos processos administrativos específicos para apuração da ocorrência de danos e prejuízos à Administração Pública resultantes de ato lesivo cometido por pessoa jurídica, com ou sem a participação de agente público.

7.10. A aplicação de qualquer das penalidades previstas realizar-se-á em processo administrativo que assegurará o contraditório e a ampla defesa ao fornecedor/adjudicatário, observando-se o procedimento previsto na Lei nº 14.133, de 2021, e subsidiariamente na Lei nº 9.784, de 1999.

8. DISPOSIÇÕES GERAIS

8.1 A participação na presente dispensa eletrônica implica na aceitação integral e irretratável de todas as condições exigidas neste aviso e dos documentos que dele fazem parte, bem como na observância dos preceitos legais e regulamentares em vigor;

8.2 No caso de todos os fornecedores restarem desclassificados ou inabilitados (procedimento fracassado), a Administração poderá:

8.2.1. republicar o presente aviso com uma nova data;

8.2.2. valer-se, para a contratação, de proposta obtida na pesquisa de preços que serviu de base ao procedimento, se houver, privilegiando-se os menores preços, sempre que possível, e desde que atendidas às condições de habilitação exigidas.

8.2.2.1. No caso do subitem anterior, a contratação será operacionalizada fora deste procedimento.

8.2.3. fixar prazo para que possa haver adequação das propostas ou da documentação de habilitação, conforme o caso.

8.3 - As providências dos subitens 8.2.1 e 8.2.2 acima poderão ser utilizadas se não houver o comparecimento de quaisquer fornecedores interessados (procedimento deserto)

8.4 - Havendo a necessidade de realização de ato de qualquer natureza pelos fornecedores, cujo prazo não conste deste Aviso de Dispensa Eletrônica, deverá ser atendido o prazo indicado pelo agente competente da Administração na respectiva notificação.

8.5 - Caberá ao fornecedor acompanhar as operações, ficando responsável pelo ônus decorrente da perda do negócio diante da inobservância de quaisquer mensagens emitidas pela Administração ou de sua desconexão.

8.6 - Não havendo expediente ou ocorrendo qualquer fato superveniente que impeça a realização do certame na data marcada, a sessão será automaticamente transferida para o primeiro dia útil subsequente, no mesmo horário anteriormente estabelecido, desde que não haja comunicação em contrário.

8.7 - Os horários estabelecidos na divulgação deste procedimento e durante o envio de lances observarão o horário de Brasília-DF, inclusive para contagem de tempo e registro no Sistema e na documentação relativa ao procedimento.

8.8 - No julgamento das propostas e da habilitação, a Administração poderá sanar erros ou falhas que não alterem a substância das propostas, dos documentos e sua validade jurídica, mediante despacho fundamentado, registrado em ata e acessível a todos, atribuindo-lhes validade e eficácia para fins de habilitação e classificação.



8.9 - As normas disciplinadoras deste Aviso de Dispensa Eletrônica serão sempre interpretadas em favor da ampliação da disputa entre os interessados, desde que não comprometam o interesse da Administração, o princípio da isonomia, a finalidade e a segurança da contratação.

8.10 - Os fornecedores assumem todos os custos de preparação e apresentação de suas propostas e a Administração não será, em nenhum caso, responsável por esses custos, independentemente da condução ou do resultado do processo de contratação.

8.11 - Em caso de divergência entre disposições deste Aviso de Dispensa Eletrônica e de seus anexos ou demais peças que compõem o processo, prevalecerá as deste Aviso.

8.12- Da sessão pública será divulgada Ata no sistema eletrônico.

8.13 Integram este Aviso de Dispensa Eletrônica, para todos os fins e efeitos, os seguintes anexos:

ANEXO I – Termo de Referência

DANIELLE AMORIM SILVA

Secretária de Estado de Justiça e Reintegração Social



ANEXO I
TERMO DE REFERÊNCIA

TERMO DE REFERÊNCIA – AQUISIÇÕES – CONTRATAÇÃO DIRETA

Processo SGPe nº SEJURI 00051148/2026

ÓRGÃO SOLICITANTE

ACADEMIA DE ADMINISTRAÇÃO PRISIONAL E SOCIOEDUCATIVA / GERÊNCIA DE MATERIAL BÉLICO

1. OBJETO

Aquisição de 04 (quatro) escudos Balísticos para atender as necessidades da Diretoria de Busca e Recaptura conforme especificações do projeto anexo.

1.1. Especificações e quantidades

| ITEM | CÓDIGO NUC | DESCRIÇÃO | UNIDADE DE MEDIDA | QUANTIDADE |
|------|------------|-----------------------------|-------------------|------------|
| 01 | 014940001 | ESCUDO BALÍSTICO NIVEL IIIA | unidade | 04 |

Os escudos deverão atender, no mínimo, às seguintes especificações técnicas:

- Nível de proteção balística III-A, conforme norma NIJ Standard 0108.01;
- Dimensões aproximadas de 500 mm x 850 mm, formato plano;
- Peso máximo de aproximadamente 5,6 kg;
- Empunhadura ergonômica com apoio de antebraço acolchoado;
- Visor balístico com proteção equivalente ao restante do escudo;
- Estrutura resistente, com proteção de bordas e acabamento adequado para uso operacional;
- Garantia mínima de 12 (doze) meses;
- Validade mínima de 60 (sessenta) meses.
- Dimensões:

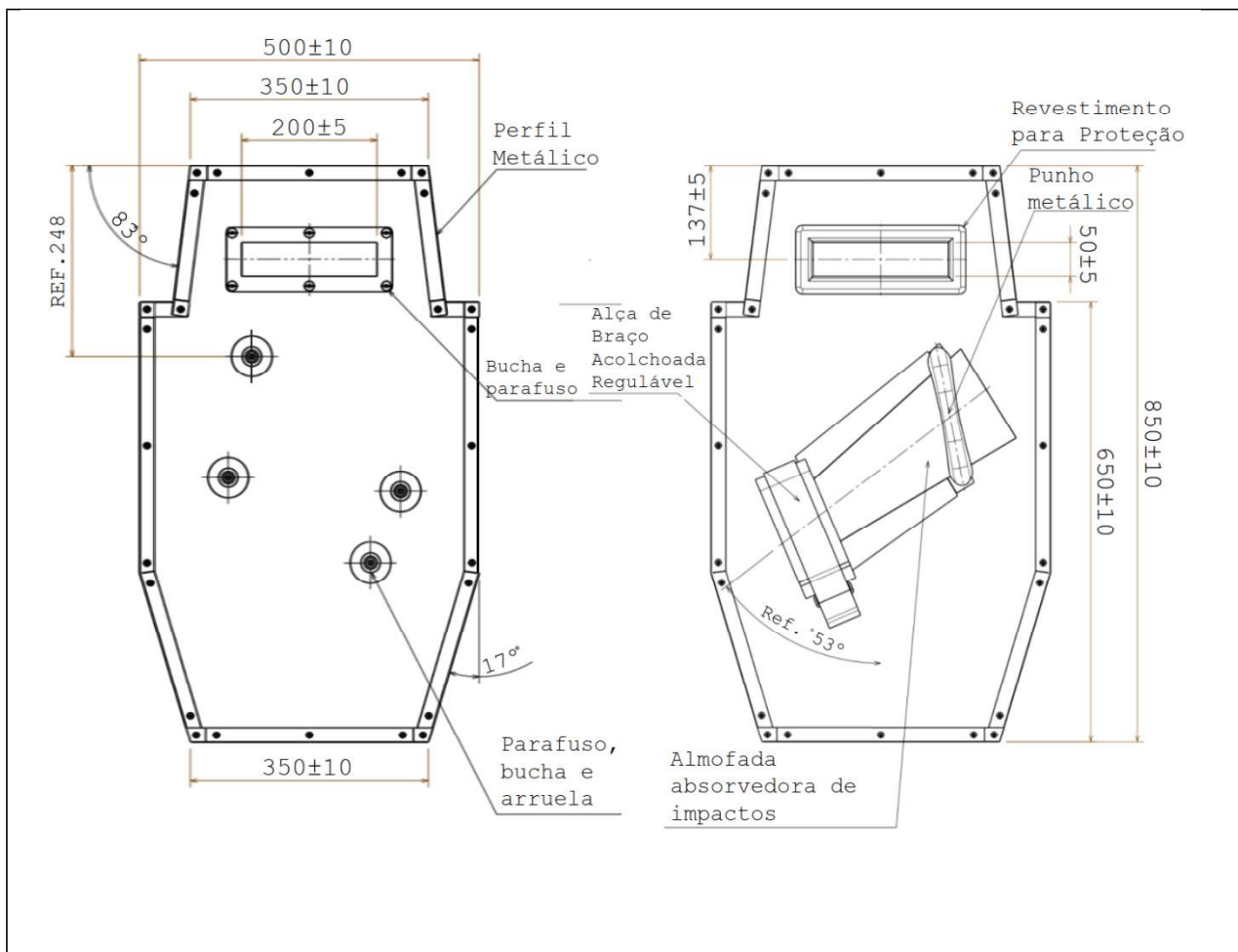

1.2. Da natureza do objeto

(X) Não se enquadra como sendo bem de luxo, conforme Decreto n.º 2.355, de 16 de dezembro de 2022

(X) Os bens objeto desta contratação são caracterizados como comuns, com características e especificações usuais de mercado.

2. JUSTIFICATIVA DA CONTRATAÇÃO

a) Da Situação Atual

A Diretoria de Busca e Recaptura (RECAP) da Polícia Penal de Santa Catarina desempenha atividades operacionais de alto risco, envolvendo ações de busca, recaptura, cumprimento de mandados e intervenções em ambientes confinados. No decorrer das operações, verificou-se que os escudos balísticos atualmente disponíveis não atendem plenamente às necessidades da unidade, especialmente em razão de suas dimensões e peso, fatores que dificultam a mobilidade e a atuação em locais de difícil acesso.

b) Da Necessidade do Material/Serviço



A aquisição dos escudos balísticos faz-se necessária para proporcionar maior proteção e melhores condições operacionais aos policiais penais empregados nas atividades da RECAP, garantindo equipamentos compatíveis com a dinâmica das operações realizadas pela unidade, especialmente em ambientes urbanos, corredores estreitos, escadarias e residências.

c) Do Critério para Definição dos Quantitativos Necessários

O quantitativo foi definido com base no efetivo operacional da Diretoria de Busca e Recaptura e na necessidade de disponibilização dos equipamentos para utilização em ocorrências simultâneas e operações de maior complexidade, sendo estimada a aquisição de 04 (quatro) escudos balísticos.

d) Do Benefício

A contratação proporcionará maior segurança aos operadores durante as ações operacionais, além de melhoria na mobilidade, ergonomia e eficiência tática das equipes, contribuindo diretamente para a preservação da integridade física dos servidores e para o adequado desempenho das atividades finalísticas da Polícia Penal de Santa Catarina.

e) Das Unidades Atendidas

A contratação atenderá diretamente à Diretoria de Busca e Recaptura (RECAP) da Polícia Penal de Santa Catarina.

f) Do Levantamento de Mercado

Foi realizado levantamento de mercado mediante consulta ao Portal Nacional de Compras Públicas (PNCP), onde foi identificada Ata de Registro de Preços com objeto semelhante, bem como pesquisa direta com fornecedores especializados no segmento de equipamentos balísticos.

Após análise das alternativas disponíveis, verificou-se que a aquisição de escudos balísticos compactos, leves e ergonômicos representa a solução mais adequada técnica e economicamente para atender às necessidades operacionais da RECAP, considerando as especificidades das atividades desempenhadas pela unidade.

g) Estimativa do Valor da Contratação

A estimativa do valor da contratação foi elaborada com base em pesquisa de preços realizada nos termos da IN Conjunta SEA/CGE nº 3/2026, utilizando como fontes consulta ao PNCP e orçamentos obtidos junto a fornecedores especializados.

Os valores referenciais, memórias de cálculo, propostas comerciais e demais documentos que dão suporte à estimativa encontram-se devidamente juntados aos autos do processo administrativo.



h) Justificativa do Parcelamento ou Não da Contratação

A contratação não será parcelada, considerando que o objeto possui natureza indivisível e demanda padronização das características técnicas dos equipamentos, visando garantir uniformidade operacional, compatibilidade de uso e padronização logística e de treinamento.

Além disso, o quantitativo reduzido da contratação não justifica o parcelamento, sendo mais vantajosa para a Administração a aquisição conjunta dos itens.

i) Do Posicionamento Conclusivo sobre a Adequação da Contratação

Diante do exposto, conclui-se que a contratação pretendida mostra-se adequada, necessária e compatível com o interesse público, atendendo às demandas operacionais da Diretoria de Busca e Recaptura da Polícia Penal de Santa Catarina, proporcionando melhores condições de segurança e eficiência às atividades desenvolvidas pela unidade.

3. DOS PARÂMETROS DA LICITAÇÃO

3.1. Haverá necessidade de vistoria prévia (visita técnica)?

Não será exigida vistoria.

Justificativa:

Não será exigida vistoria prévia (visita técnica), tendo em vista que o objeto da contratação consiste exclusivamente na aquisição de bens padronizados (escudos balísticos), sem necessidade de execução de serviços, instalação, adequações físicas ou qualquer atividade que dependa do conhecimento prévio das instalações da Administração.

As especificações técnicas do objeto encontram-se descritas de forma clara, objetiva e suficiente neste Termo de Referência, possibilitando aos interessados a elaboração de suas propostas sem a necessidade de visita ao local de entrega. Dessa forma, a exigência de vistoria não agregaria informações relevantes para a formulação das propostas, podendo inclusive restringir desnecessariamente a competitividade do certame.

3.2. Será admitida a participação de consórcios?

Não

Sim

Justificativa:

A vedação à participação de consórcios decorre do fato de que o objeto desta contratação não apresenta vulto, complexidade ou relevância que justifiquem a reunião de empresas para sua execução. Trata-se de aquisição de bens comuns, com especificações usuais de mercado, passível de atendimento por empresas que atuam individualmente no segmento.

Considerando o reduzido quantitativo a ser adquirido e a ampla oferta de fornecedores aptos a fornecer o objeto, conclui-se que a participação de consórcios não é necessária para assegurar a competitividade do certame, razão pela qual sua vedação se mostra tecnicamente justificável e compatível com o interesse da Administração.

3.3. Será admitida a participação de cooperativas?



Não

3.4. Será admitida a subcontratação?

Não

3.5. Do agrupamento de itens em lotes

A aquisição/contratação se dará em lotes/lote único?

Não

Justificativa:

Não se aplica o agrupamento de itens em lotes, uma vez que o objeto da contratação consiste exclusivamente na aquisição de um único tipo de bem, qual seja, escudo balístico nível IIIA, não havendo itens distintos que demandem análise quanto à formação de lote único ou múltiplos lotes.

Assim, a contratação será realizada por item, preservando a ampla competitividade e observando as diretrizes da Lei nº 14.133/2021, sem prejuízo à obtenção da proposta mais vantajosa para a Administração.

4. DOS CRITÉRIOS DE ACEITAÇÃO DA PROPOSTA

4.1. Serão exigidos documentos adicionais juntamente com a proposta de preços (para análise da equipe técnica na fase de julgamento da proposta final de preços):

Sim

Se sim, quais?

a) Catálogo, prospecto ou ficha técnica oficial do fabricante contendo as características técnicas do escudo balístico ofertado;
b) Laudo de ensaio, certificado ou documento técnico equivalente que comprove o atendimento ao nível de proteção balística IIIA exigido neste Termo de Referência.

4.2. Será exigido amostra do(s) produto(s)/demonstração do(s) serviço(s):

Não

4.3. Será exigida prova de conceito?

Não

4.4. Será exigida carta de solidariedade?

Não

4.5. Será exigida garantia de proposta?

Não

5. DOS CRITÉRIOS DE HABILITAÇÃO

Para fins de habilitação, deverá o licitante comprovar os seguintes requisitos:



5.1. Habilitação fiscal, social e trabalhista

- a. (X) Prova de inscrição no Cadastro Nacional de Pessoas Jurídicas ou no Cadastro de Pessoas Físicas, conforme o caso;

(Link para consulta: https://solucoes.receita.fazenda.gov.br/servicos/cnpjreva/cnpjreva_solicitacao.asp)

- b. (X) Prova de regularidade fiscal perante a Fazenda Nacional, mediante apresentação de certidão expedida conjuntamente pela Secretaria da Receita Federal do Brasil (RFB) e pela Procuradoria-Geral da Fazenda Nacional (PGFN), referente a todos os créditos tributários federais e à Dívida Ativa da União (DAU) por elas administrados, inclusive aqueles relativos à Seguridade Social, nos termos da Portaria Conjunta nº 1.751, de 02 de outubro de 2014, do Secretário da Receita Federal do Brasil e da Procuradora-Geral da Fazenda Nacional.

(Link para consulta: <https://solucoes.receita.fazenda.gov.br/servicos/certidaointernet/pj/emitir>)

- c. (X) Prova de regularidade com o Fundo de Garantia do Tempo de Serviço (FGTS);

(Link para consulta : <https://consulta-crf.caixa.gov.br/consultacrf/pages/consultaEmpregador.jsf>)

- d. (X) Prova de inexistência de débitos inadimplidos perante a Justiça do Trabalho, mediante a apresentação de certidão negativa ou positiva com efeito de negativa, nos termos do Título VII-A da Consolidação das Leis do Trabalho, aprovada pelo Decreto-Lei nº 5.452, de 1º de maio de 1943;

(Link para consulta : <https://cndt-certidao.tst.jus.br/inicio.faces>)

- e. (X) Prova de inscrição no cadastro de contribuintes [Estadual/Distrital] ou [Municipal/Distrital] relativo ao domicílio ou sede do fornecedor, pertinente ao seu ramo de atividade e compatível com o objeto contratual;

O fornecedor enquadrado como microempreendedor individual que pretenda auferir os benefícios do tratamento diferenciado previstos na Lei Complementar n. 123, de 2006, estará dispensado da prova de inscrição nos cadastros de contribuintes estadual e municipal.

- f. (X) Prova de regularidade com a Fazenda Estadual/Distrital de Santa Catarina e do domicílio ou sede do fornecedor, relativa à atividade em cujo exercício contrata ou concorre;

Caso o fornecedor seja considerado isento dos tributos Estadual/Distrital relacionados ao objeto contratual, deverá comprovar tal condição mediante a apresentação de declaração da Fazenda respectiva do seu domicílio ou sede, ou outra equivalente, na forma da lei.

(Link da Fazenda Estadual de Santa Catarina: <https://sat.sef.sc.gov.br/tax.NET/Sat.CtaCte.Web/SolicitacaoCnd.aspx>)

- g. () Prova de regularidade com a Fazenda Municipal/Distrital do domicílio ou sede do fornecedor, relativa à atividade em cujo exercício contrata ou concorre;

Caso o fornecedor seja considerado isento dos tributos Municipal/Distrital relacionados ao objeto contratual, deverá comprovar tal condição mediante a apresentação de declaração da Fazenda respectiva do seu domicílio ou sede, ou outra equivalente, na forma da lei.



h. (...) Prova de Regularidade com TCU, CNJ (Cadastro Nacional de Condenações Cíveis por Ato de Improbidade Administrativa e Inelegibilidade, CEIS (Cadastro Nacional de Empresas Inidôneas e Suspensas e CNEP (Cadastro Nacional de Empresas Punidas) mediante consulta junto ao Tribunal de Contas da União.

(link para consulta: <https://certidoes-apf.apps.tcu.gov.br/>)

i. (X) Prova de Regularidade no CADPEN (Cadastro de Penalidades Administrativas aplicadas a fornecedores por órgãos e entidades pertencentes ao Poder Executivo do Estado de Santa Catarina), mediante consulta junto ao site CadPen.

(link para consulta: <https://cadpen.sc.gov.br/cadpen/#>)

5.2. Qualificação técnica

() Registro ou inscrição da empresa na entidade profissional(escrever por extenso, se o caso), em plena validade.

() Comprovação de aptidão para o fornecimento de bens similares de complexidade tecnológica e operacional equivalente ou superior com o objeto desta contratação, ou com o item pertinente, por meio da apresentação de certidões ou atestados, por pessoas jurídicas de direito público ou privado, ou regularmente emitido(s) pelo conselho profissional competente

6. DA EXECUÇÃO DO OBJETO

6.1. Prazo de entrega/execução

Até 90 (noventa) dias úteis contados do dia seguinte ao recebimento da Nota de Empenho, Autorização de Fornecimento ou documento equivalente.

6.2. Local, horário e endereço de entrega

Os produtos deverão ser entregues somente em dias úteis, durante o horário de expediente, diretamente na GERÊNCIA DE MATERIAL BÉLICO – GMB, localizado a rua Adriano Enning S/N, Santa Tereza - São Pedro De Alcântara - SC CEP 88125-000, casa 4., contato: Fone: (48) 3664-2762/ e-mail: gmb@acaps.sc.gov.br .

6.3. Bens perecíveis

(X) Não

6.4. Garantia de execução do contrato

Será exigida garantia de execução do contrato, nos moldes do Arts 96 a 102 da Lei nº 14.133/21, em valor correspondente a 5% do valor total do contrato?

(X) Não



6.5. Garantia do produto/serviço, manutenção e assistência técnica

(X) Garantia e/ou assistência técnica

Especificar condições:

A contratada deverá fornecer garantia mínima de 12 (doze) meses para os escudos balísticos, contados a partir do recebimento definitivo do objeto pela Administração.

Durante o período de garantia, a contratada será responsável pela substituição ou reparo, sem ônus para a Administração, de quaisquer defeitos de fabricação, falhas estruturais, vícios de qualidade ou irregularidades que comprometam o desempenho, a segurança ou a utilização adequada dos equipamentos.

A garantia deverá abranger todos os componentes do objeto fornecido, incluindo estrutura, visor balístico, empunhaduras e demais acessórios integrantes do equipamento.

7. OBRIGAÇÕES ESPECÍFICAS DAS PARTES

7.1 Da contratada

Obriga-se a empresa vencedora:

- a) atender a todas as solicitações de contratação efetuadas durante a vigência do Contrato, limitada ao quantitativo de cada item;
- b) ao fornecimento do objeto, de acordo com as especificações constantes no Edital de Contratação Direta, em consonância com a proposta apresentada e com a qualidade e especificações determinadas pela legislação em vigor;
- c) responsabilizar-se pela boa execução e eficiência no fornecimento do produto objeto do Edital de Contratação Direta;
- d) reparar, corrigir, remover as suas expensas, no todo ou em parte o(s) objeto(s) em que se verificarem danos em decorrência do transporte, bem como, providenciar a imediata substituição dos mesmos;
- e) providenciar a imediata correção das deficiências apontadas pelo contratante quando da entrega do produto;
- f) apresentar, sempre que solicitado documentos que comprovem a procedência do produto fornecido, assim como amostra para análise pela Administração, sem qualquer ônus adicional;
- g) não subcontratar, ceder ou transferir, total ou parcialmente, o objeto da contratação;
- h) manter, durante a vigência do contrato, todas as condições de habilitação e qualificações exigidas na licitação;
- i) responsabilizar-se por quaisquer danos ou prejuízos físicos ou materiais causados à Administração ou a terceiros, pelos seus prepostos, advindos de imperícia, negligência, imprudência ou desrespeito às normas de segurança,



quando da execução do fornecimento;

- j) responsabilizar-se por todas e quaisquer despesas, inclusive, despesa de natureza previdenciária, fiscal, trabalhista ou civil, bem como emolumentos, ônus ou encargos de qualquer espécie e origem, pertinentes à execução do objeto contratado;
- k) mesmo não sendo a fabricante da matéria prima empregada na fabricação de seus produtos, a empresa vencedora, responderá inteira e solidariamente pela qualidade e autenticidade destes, obrigando-se a substituir, as suas expensas, no todo ou em parte, o objeto desta licitação, em que se verificarem vícios, defeitos, incorreções, resultantes da fabricação ou transporte, constatado visualmente ou em laboratório, correndo estes custos por sua conta;
- l) manter endereço eletrônico (e-mail) e telefone válidos para fins de comunicação com a contratante por todo o período de contratação; comunicando, imediatamente, o Contratante em caso de alteração;
- m) realizar cadastro no Portal Externo do SGP-e (<https://portal.sgpe.sea.sc.gov.br/portal-externo/inicio>) para que possa assinar eletronicamente com certificação digital e-CPF TODOS os documentos firmados com a contratante (como realizar a assinatura digital: https://sgpe.sea.sc.gov.br/capdoc/pergunta_frequente/nova-como-realizar-a-assinatura-digital-via-portal-externo/).

7.2 Da contratante

Obriga-se a Administração/Contratante:

- a) comunicar a Contratada toda e quaisquer ocorrências relacionadas aos objetos entregues;
- b) efetuar o pagamento da Contratada de acordo com a forma de pagamento estipulada na Dispensa de Licitação e no Contrato;
- c) promover o acompanhamento e a fiscalização do fornecimento/prestação dos serviços, sob os aspectos qualitativo e quantitativo, anotando em registro próprio as falhas e solicitando as medidas corretivas;
- d) rejeitar, no todo ou em parte, o objeto entregue pela Contratada fora das especificações do contrato;
- e) observar para que durante a vigência do Contrato sejam cumpridas as obrigações assumidas pela Contratada, bem como sejam mantidas todas as condições de habilitação e qualificação exigidas na licitação;
- f) aplicar as sanções administrativas, quando se fizerem necessárias;
- g) prestar à CONTRATADA informações e esclarecimentos que venham a ser solicitados;



h) demais condições constantes do Edital de Contratação Direta.

8. DO CONTRATO (ou DA CONTRATAÇÃO, no caso de ser via nota de empenho)

8.1. INSTRUMENTO CONTRATUAL

(X) Termo de Contrato;

OBS.: Em caso de substituição do instrumento de contrato, aplica-se, no que couber, o disposto no art. nº 92 da Lei nº 14.133/2021

8.2. VIGÊNCIA

(X) O prazo de vigência da contratação é de 06 (seis) meses contados do recebimento da nota de empenho, na forma do artigo 105 da Lei nº 14.133, de 2021.

8.3. GESTÃO E FISCALIZAÇÃO

Gestor:

| |
|--|
| Nome: Kurt Lehrer Junior |
| Cargo: Policial Penal, Gerente de Material Bélico |
| Matrícula: 963.241-7 |
| E-mail: gmb@acaps.sc.gov.br |

Fiscal Administrativo:

| |
|--|
| Nome: Daniel Barbosa de Oliveira |
| Cargo: Policial Penal |
| Matrícula: 383.941-9 |
| E-mail: gmb@acaps.sc.gov.br |

Suplente do Fiscal administrativo:

| |
|--|
| Nome: Taise Dias Calvete |
| Cargo: Policial Penal |
| Matrícula: 654.657-9 |
| E-mail: gmb@acaps.sc.gov.br |

Fiscal Técnico:

| |
|--|
| Nome: Rafael Zaba Caetano |
| Cargo: Policial Penal |
| Matrícula: 959.629-1 |
| E-mail: recaptura@pp.sc.gov.br |

9. CRITÉRIOS DE MEDIÇÃO E PAGAMENTO



9.1 Prazos

Prazo de troca de bens rejeitados: 15 (quinze) dias úteis.

Prazo de recebimento definitivo do objeto: 15 (quinze) dias úteis.

Prazo de liquidação do documento fiscal: Até o 20º dia do mês posterior à prestação dos serviços ou recebimento dos materiais, desde que útil, e desde que a despesa esteja devidamente atestada pelo agente responsável.

9.2 Requisitos de Medição

A medição para fins de recebimento e pagamento ocorrerá mediante verificação do fornecimento integral dos escudos balísticos, em conformidade com as especificações técnicas estabelecidas no Termo de Referência e na proposta apresentada pela contratada.

O recebimento do objeto será realizado após conferência quantitativa e qualitativa dos equipamentos, observando-se especialmente as características dimensionais, nível de proteção balística, acabamento, integridade física e demais requisitos técnicos exigidos.

O pagamento ficará condicionado ao recebimento definitivo do objeto pela Administração, mediante ateste do fiscal do contrato ou servidor responsável, após constatado o atendimento integral das condições estabelecidas para a contratação.

9.3 Condições de Pagamento

- a) As despesas resultantes do presente Termo de Referência serão pagas de acordo com a proposta de preços apresentada pela empresa julgada vencedora;
- b) O pagamento será realizado por intermédio do Banco do Brasil, mediante apresentação da nota fiscal/fatura, até o 30º (trigésimo) dia do mês subsequente do aceite do recebimento definitivo, desde que útil*, e desde que a despesa esteja devidamente atestada pelo agente responsável, condicionado ainda ao efetivo repasse financeiro da Secretaria de Estado da Fazenda, quando cabível e comprovada a regularidade fiscal e trabalhista da Contratada, com a apresentação dos seguintes documentos:
 - I. Certidão Negativa de Débitos expedida pela Secretaria da Receita Federal do Brasil;
 - II. Certidão Negativa de Débitos Estadual, de Santa Catarina e do Estado sede da empresa;
 - III. Certidão Negativa de Débitos Municipal, do Município sede da empresa;
 - IV. Certidão Negativa de Débitos Trabalhistas - CNDT
 - V. Certidão de Regularidade Fiscal relativa ao Fundo de Garantia por Tempo de Serviço - CRF/FGTS

* Quando a data supramencionada cair em dia não útil, o pagamento será realizado no dia útil subsequente. Em acordo com a Instrução Normativa Conjunta CGE/SEF nº 001, de 08 de Abril de 2024.

- c) Nenhum pagamento será efetuado à Contratada enquanto pendente de liquidação de qualquer obrigação financeira que lhe for imposta em virtude de penalidade ou inadimplência, bem assim, em razão de dano ou prejuízo causado à Contratante ou a terceiros, não gerando essa postergação direito à atualização monetária do preço;



- d) O pagamento da fatura será susgado se verificada inexecução do serviço ou serviço em desacordo com as especificações do termo de referência e proposta comercial, não gerando essa postergação direito à atualização monetária do preço;
- e) A empresa contratada deverá apresentar, no campo observações, da Nota Fiscal, os dados bancários: Banco, Agência com dígito e Conta Corrente que deverá ser de titularidade da contratada;
- f) Os pagamentos efetuados a crédito de outros bancos, que não seja o Banco do Brasil, serão descontados da taxa bancária, conforme legislação vigente e tabela junto ao Banco do Brasil.

10. DAS SANÇÕES

Em caso de descumprimento de cláusulas dispostas no termo de referência e na proposta contratual, será aplicada as sanções constantes na Lei nº 14.133/2021 e demais legislações pertinentes

11. INDICAÇÃO RESPONSÁVEL NO ÓRGÃO PELOS ENCAMINHAMENTOS DE EVENTUAIS IMPUGNAÇÕES E/OU ESCLARECIMENTOS

Nome: Daniel Barbosa de Oliveira

E-mail institucional: gmb@acaps.sc.gov.br

Telefone institucional: 48 3664-2762



Assinaturas do documento



Código para verificação: **M392W4NY**

Este documento foi assinado digitalmente pelos seguintes signatários nas datas indicadas:



DANIELLE AMORIM SILVA (CPF: 033.XXX.649-XX) em 25/06/2026 às 19:09:16

Emitido por: "SGP-e", emitido em 13/07/2018 - 13:36:02 e válido até 13/07/2118 - 13:36:02.

(Assinatura do sistema)

Para verificar a autenticidade desta cópia, acesse o link <https://portal.sgpe.sea.sc.gov.br/portal-externo/conferencia-documento/U0VKVVJJXzQwMzQ5XzAwMDUxMTQ4XzUxMTcyXzlwMjZFTTM5Mic0TIk=> ou o site <https://portal.sgpe.sea.sc.gov.br/portal-externo> e informe o processo **SEJURI 00051148/2026** e o código **M392W4NY** ou aponte a câmera para o QR Code presente nesta página para realizar a conferência.