

# AVENIDA NELSON MARIOTTO

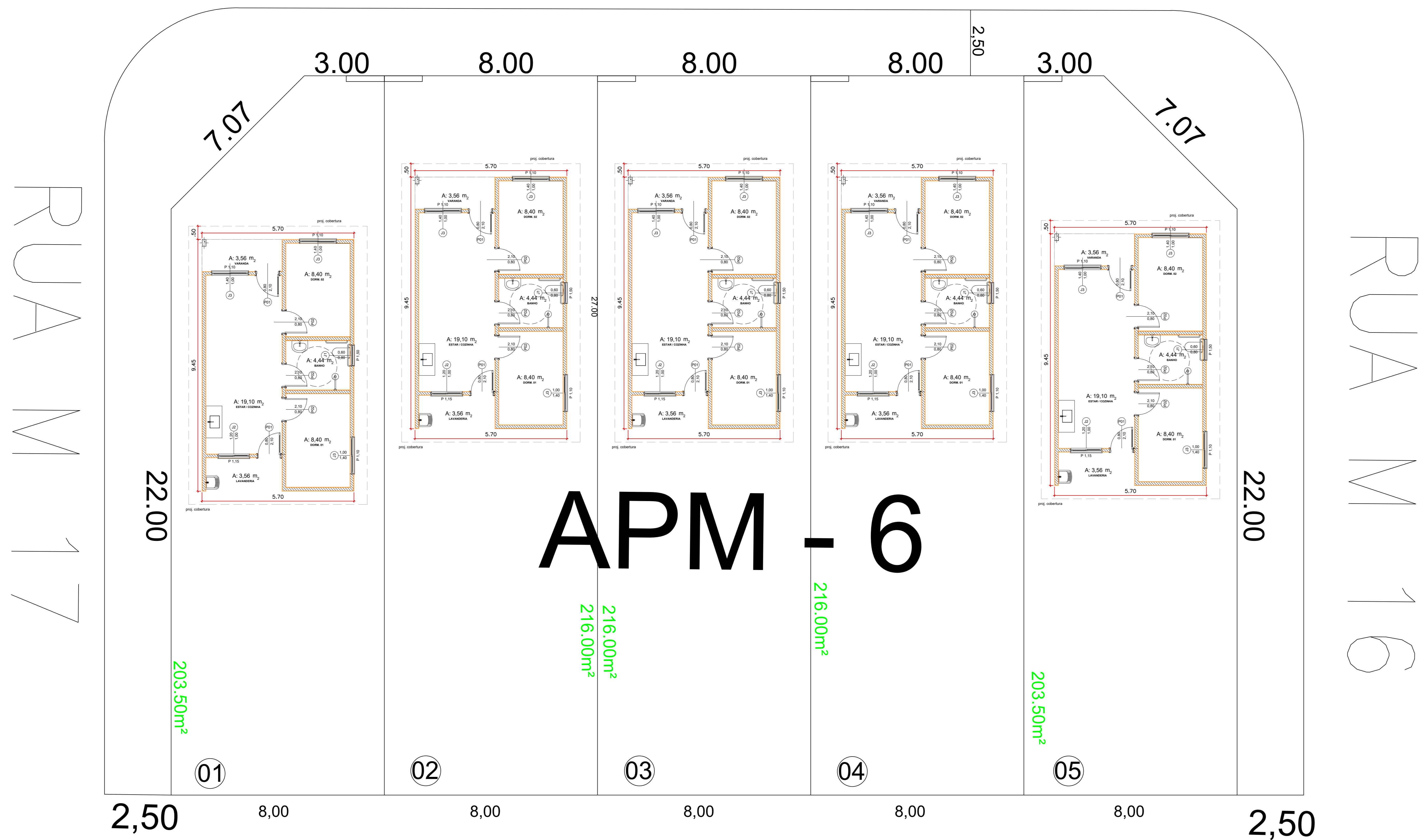

PLANTA DE LOCAÇÃO E SITUAÇÃO  
SEM ESCALA

APROVAÇÃO:

## ARQUITETURA - APROVAÇÃO

Endereço a ser implantado: RESIDENCIAL NELSON MARIOTTO PALMEIRAS DE GOIÁS CEP 76190-000		PROJETO PADRÃO CAIXA CASAS FNHIS SUB50 MCMV	
Proprietário: PREFEITURA MUNICIPAL DE PALMEIRAS DE GOIÁS CNPJ: 07.543.846/0001-77		CONTEÚDO: LOCAÇÃO E SITUAÇÃO	
Secretaria: SECRETARIA MUNICIPAL DE ENGENHARIA E PROJETOS CNPJ: 07.543.846/0001-77		NÚMERO CONVÊNIO: N. 974851 MCMV FNHIS Sub: 50	
Profissional: ENGENHEIRA CIVIL LILIAN SOUZA CREA 12.750/D-GO - ART N. 302025024-723		ÁREA DO TERRENO: 1.055,00 m <sup>2</sup>	ÁREA PERMEÁVEL: - m <sup>2</sup>
		ÁREA EDIFICAÇÃO A CONSTRUIR: 53,86 m <sup>2</sup>	ARQUIVO: CASAS FNHIS - ARQUITETÔNICO
		DATA: 15/07/2025	FOLHA: 01/04
		DESENHO: TM ARQUITETURA	

# RUA ODILIO DE BASTOS

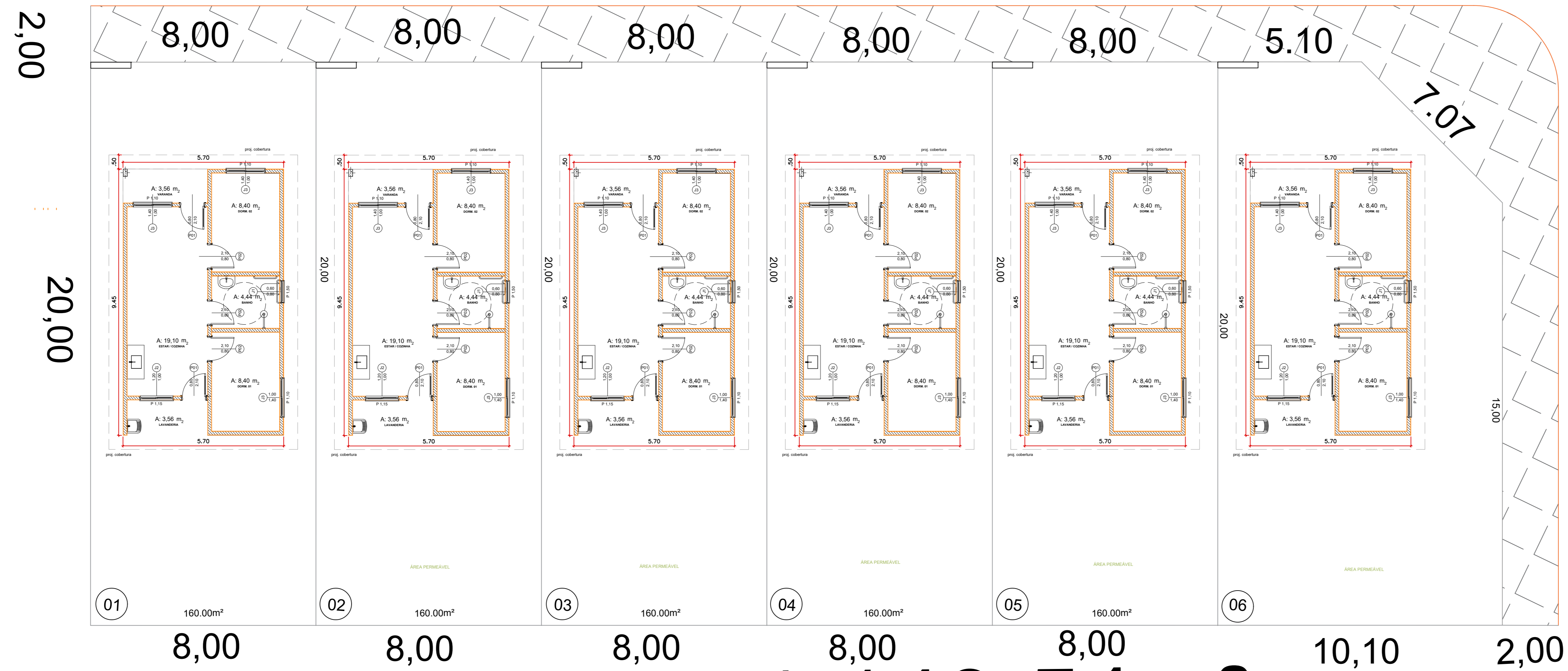

**APM 05=1.143,54m²**

# RUA ODILIO DE BASTOS

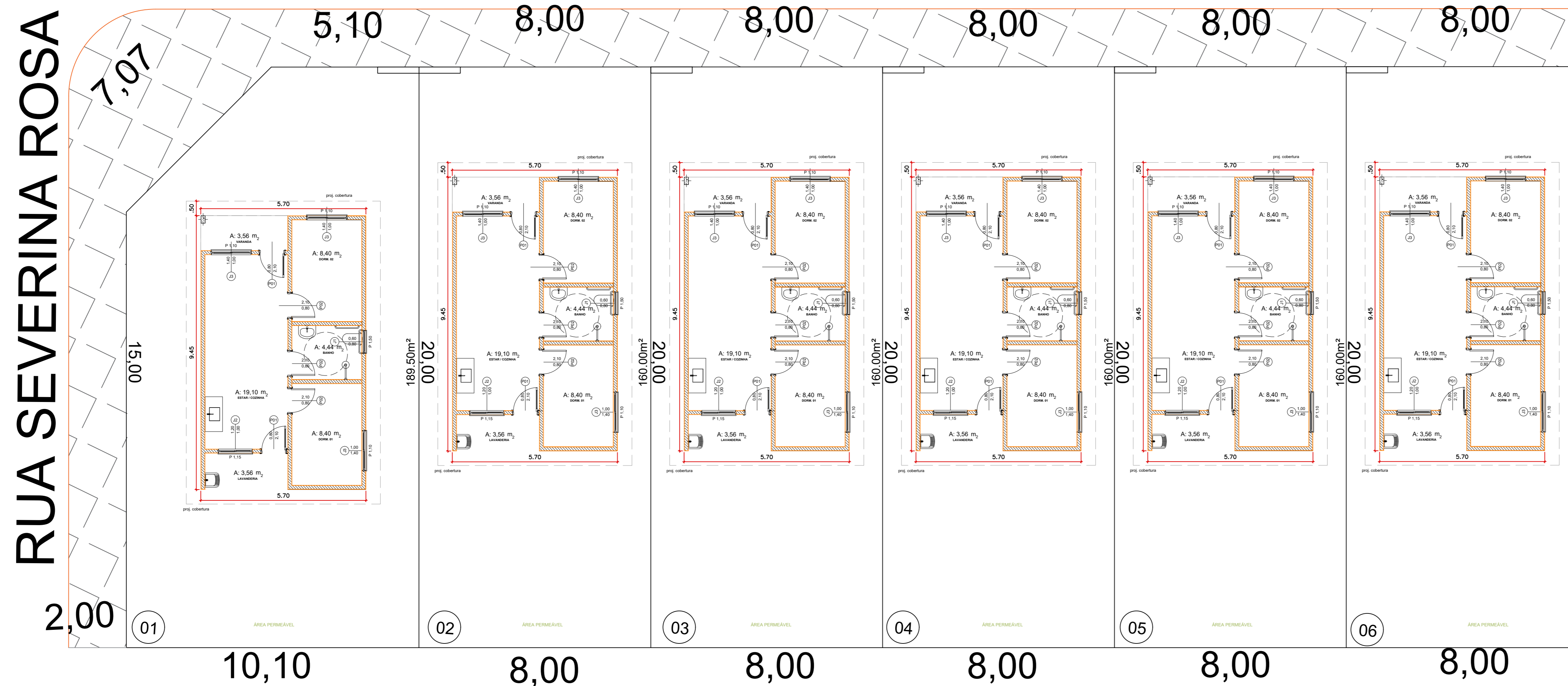

**APM 06=1.143,54m²** PLANTA DE LOCAÇÃO E SITUAÇÃO SEM ESCALA

APROVAÇÃO:

## ARQUITETURA - APROVAÇÃO

Endereço a ser implantado: RESIDENCIAL MARIA PIRES PERILLO PALMEIRAS DE GOIÁS CEP 76190-000		PROJETO PADRÃO CAIXA CASAS FNHIS SUB50 MCMV	
Proprietário: PREFEITURA MUNICIPAL DE PALMEIRAS DE GOIÁS CNPJ: 07.543.846/0001-77		LOCAÇÃO E SITUAÇÃO	
Secretaria: SECRETARIA MUNICIPAL DE ENGENHARIA E PROJETOS CNPJ: 07.543.846/0001-77		NÚMERO CONVÊNIO: N. 974851 MCMV FNHIS Sub: 50	
Profissional: ENGENHEIRA CIVIL LILIAN SOUZA CREA 12.750/D-GO - ART N. 302025024-723		ÁREA DO TERRENO: APM-05: 1.143,54 m² APM-06: 1.143,54 m²	ÁREA PERMEÁVEL: - m²
		ÁREA EDIFICAÇÃO A CONSTRUIR: 53,86 m²	ARQUIVO: CASAS FNHIS - ARQUITETÔNICO
		DATA: 15/07/2025	FOLHA: 02/04
		DESENHO: TM ARQUITETURA	

# RUA JOSE DE SOUSA SANTOS

# RUA BENEDITO FELIPE



**APM 07 = 5.913,33m<sup>2</sup>**

**PLANTA DE LOCAÇÃO E SITUAÇÃO  
SEM ESCALA**

APROVAÇÃO:	
<b>ARQUITETURA - APROVAÇÃO</b>	
Endereço a ser implantado: <b>RESIDENCIAL MARIA PIRES PERILLO PALMEIRAS DE GOIÁS CEP 76190-000</b>	<b>PROJETO PADRÃO CAIXA CASAS FNHIS SUB50 MCMV</b>
Proprietário: <b>PREFEITURA MUNICIPAL DE PALMEIRAS DE GOIÁS CNPJ: 07.543.848/0001-71</b>	CONTÉUDO: <b>LOCAÇÃO E SITUAÇÃO</b>
Secretaria: <b>SECRETARIA MUNICIPAL DE ENGENHARIA E PROJETOS CNPJ: 07.543.848/0001-77</b>	NUMERO CONVÊNIO: <b>N. 974851 MCMV FNHIS Sub 50</b>
Profissional: <b>ENGENHEIRA CIVIL LILIAN SOUZA CREA 12.750/D-GO - ART N. 302025024-723</b>	ÁREA DO TERRENO: <b>5.913,33 m<sup>2</sup></b>
	ÁREA PERMEÁVEL: <b>- m<sup>2</sup></b>
	ÁREA EDIFICAÇÃO A CONSTRUIR: <b>53,86 m<sup>2</sup></b>
	ARQUIVO: <b>CASAS FNHIS - ARQUITETÔNICO</b>
	DATA: <b>15/07/2025</b>
	FOLHA: <b>03/04</b>
	DESENHO: <b>TM ARQUITETURA</b>

# APM 04=11.542,41m<sup>2</sup>

## AV. DUARTINA DE SOUZA MARQUES



PLANTA DE LOCAÇÃO E SITUAÇÃO  
SEM ESCALA

APROVAÇÃO:

### ARQUITETURA - APROVAÇÃO

Endereço a ser implantado: RESIDENCIAL MARIA PIRES PERILLO PALMEIRAS DE GOIÁS CEP 76190-000		PROJETO PADRÃO CAIXA CASAS FNHIS SUB50 MCMV	
Proprietário: PREFEITURA MUNICIPAL DE PALMEIRAS DE GOIÁS CNPJ: 07.543.846/0001-71		CONTEÚDO: LOCAÇÃO E SITUAÇÃO	
Secretaria: SECRETARIA MUNICIPAL DE ENGENHARIA E PROJETOS CNPJ: 07.543.846/0001-77		NÚMERO CONVÊNIO: N. 974851 MCMV FNHIS Sub 50	
Profissional: ENGENHEIRA CIVIL LILIAN SOUZA CREA 12.750/D-GO - ART N. 302025024-723		ÁREA DO TERRENO: 11.542,41 m <sup>2</sup>	ÁREA PERMEÁVEL: - m <sup>2</sup>
		ÁREA EDIFICAÇÃO A CONSTRUIR: 53,86 m <sup>2</sup>	ARQUIVO: CASAS FNHIS - ARQUITETÔNICO
		DATA: 15/07/2025	FOLHA: 04/04
		DESENHO: TM ARQUITETURA	