

PREGÃO ELETRÔNICO Nº 006/2026		Data de Abertura: 07/04/2026 às 09:00h no endereço eletrônico: www.bnccompras.com
Objeto: AQUISIÇÃO DE 01 (UMA) EMBARCAÇÃO TIPO LANCHAS ADAPTADA PARA ATENDIMENTOS DE PACIENTES EM LOCAIS DE ACESSO NÁUTICO (AMBULÂNCIA AQUÁTICA), PARA FINS DE DESEMPENHO DAS ATRIBUIÇÕES PREVISTAS A SECRETARIA MUNICIPAL DE SAÚDE DE AFUÁ/PA.		
VALOR ESTIMADO DA CONTRATAÇÃO R\$ 474.196,33 (Quatrocentos e setenta e quatro mil cento e noventa e seis reais e trinta e três centavos).		
Registro de Preços?	Amostra	Instrumento Contratual
NÃO	NÃO	TERMO DE CONTRATO
Lic. Exclusiva ME/EPP?	Reserva de Cota ME/EPP?	Forma de Adjucação
NÃO	NÃO	POR ITEM

EDITAL DE PREGÃO ELETRÔNICO Nº 006/2026

PROCESSO ADMINISTRATIVO N.º 130/2026

Torna-se público que a **PREFEITURA MUNICIPAL DE AFUÁ/PA**, por meio do **PREGOEIRO** designado pelo Decreto nº 001/2026-GAB-PMA, sediada na Praça Albertino Baraúna, S/N, Bairro: Centro, cidade de Afuá/PA, realizará licitação, na modalidade PREGÃO, na forma ELETRÔNICA, com critério de julgamento (**MENOR PREÇO POR ITEM**) visando o objeto: **Aquisição de 01 (uma) embarcação tipo lancha adaptada para atendimentos de pacientes em locais de acesso náutico (ambulância aquática), para fins de desempenho das atribuições previstas a Secretaria municipal de Saúde de Afuá/PA**, nos termos da Lei nº 14.133, de 1º de abril de 2021, e posteriores dispositivos relacionados, bem como nos termos das condições e exigências estabelecidas neste instrumento convocatório e anexos, conforme abaixo informado.

MODALIDADE: PREGÃO ELETRÔNICO

CRITÉRIO DE JULGAMENTO: MENOR PREÇO

REGIME: POR ITEM

DATA DA SESSÃO: 07/04/2026: **HORÁRIO:** 09h00min

SITE: www.bnccompras.com

DISPUTA DE LANCES: ABERTO

PREGOEIRO: VALDIR MAIA AMARAL

1. DO OBJETO

1.1. **AQUISIÇÃO DE 01 (UMA) EMBARCAÇÃO TIPO LANCHAS ADAPTADA PARA ATENDIMENTOS DE PACIENTES EM LOCAIS DE ACESSO NÁUTICO (AMBULÂNCIA AQUÁTICA), PARA FINS DE DESEMPENHO DAS ATRIBUIÇÕES PREVISTAS A SECRETARIA MUNICIPAL DE SAÚDE DE AFUÁ/PA**, conforme Requisição no Ofício nº 072/2025-SEMGE/GAB, Termo de Referência e outros anexos ao processo.

1.2. A presente licitação será realizada na modalidade de **pregão** na forma **eletrônica**, de acordo com o arrematado pelo art. 6º, inciso XLI; art. 28, inciso I; art. 29, parágrafo único; todos da Lei nº 14.133/2021, conforme item 1.2, considerando a oportunidade de maior concorrência e competitividade aos interessados, a fim de oportunizar, igualmente, maior vantajosidade e economicidade ao ente público ordenador na escala de preços a serem ofertados, bem como pela oportunidade de descentralização operacional das Secretarias Municipais, viabilizando efetividade para concomitância da execução.

1.3. O critério de julgamento adotado será o **menor preço**, nos termos do art. 6º, inciso XLI, da Lei nº 14.133/2021, observadas as exigências contidas neste Edital e seus Anexos quanto às especificações do objeto.

1.4. A licitação será realizada de acordo com as regras específicas para o regime de entrega **por preço unitário**, nos termos do art. 6º, inciso XXIX, da Lei n.º 14.133/2021.

1.5. A sessão virtual da concorrência eletrônica será realizada no seguinte endereço: www.bnccompras.com, no dia e hora acima mencionado, podendo as propostas e os documentos serem enviados no mesmo horário acima mencionado, sendo que todas as referências de tempo observam o horário de Brasília.

2. FUNDAMENTAÇÃO LEGAL:

Lei Federal nº 14.133, de 01 de abril de 2021, Lei de Licitações e Contratos e as exigências estabelecidas neste Edital.

Lei Complementar Federal nº 123, de 14 de dezembro de 2006, que “Institui o Estatuto Nacional da Microempresa e da Empresa de Pequeno Porte; altera dispositivos das Leis nº 8.212 e 8.213, ambas de 24 de julho de 1991, da Consolidação das Leis do Trabalho - CLT, aprovada pelo Decreto-Lei nº 5.452, de 1º de maio de 1943, da Lei nº 10.189, de 14 de fevereiro de 2003, da Lei Complementar nº 63, de 11 de janeiro de 1990; e revoga as Leis nº 9.317, de 5 de dezembro de 1996, e 9.841, de 5 de outubro de 1999.”;

Lei Complementar Federal nº 147, de 07 de agosto de 2014, que “Altera a Lei Complementar nº 123, de 14 de dezembro de 2006;

Decreto Municipal nº 014, de 10 de janeiro de 2024, que “Regulamenta sobre a estruturação de processos de aquisição de bens e serviços de acordo com a Lei 14.133, de 1º de abril de 2021, no âmbito da Administração Pública Municipal;

3.1 DO CREDENCIAMENTO

3.1.1 Para participar do Pregão, o licitante deverá se credenciar no Sistema “PREGÃO ELETRÔNICO” através do site www.bnc.org.br

3.1.2. O credenciamento dar-se-á pela atribuição de chave de identificação e de senha, pessoal e intransferível, para acesso ao sistema eletrônico.

3.1.3. A perda da senha ou a quebra de sigilo deverá ser comunicada imediatamente ao provedor do sistema para imediato bloqueio de acesso.

3.1.4. O credenciamento do licitante, junto ao provedor do sistema implica a responsabilidade legal do licitante ou seu representante legal e a presunção de sua capacidade técnica para realização das transações inerentes ao Pregão Eletrônico.

3.2. O uso da senha de acesso ao sistema eletrônico é de inteira e exclusiva responsabilidade do licitante, incluindo qualquer transação efetuada diretamente ou por seu representante, não cabendo ao provedor do sistema ou ao Município de Afuá, promotor da licitação, responsabilidade por eventuais danos decorrentes de uso indevido da senha, ainda que por terceiros.

4. DA PARTICIPAÇÃO NA LICITAÇÃO

4.1. Poderão participar deste Pregão interessados cujo ramo de atividade seja compatível com o objeto desta licitação, mediante a apresentação dos documentos pertinentes, e também os que estejam com Credenciamento regular no Sistema de Cadastramento Unificado de Fornecedores - SICAF.

4.2. Será concedido tratamento favorecido para as microempresas e empresas de pequeno porte, para as sociedades cooperativas mencionadas no artigo 34 da Lei nº 11.488, de 2007, para o agricultor familiar, o produtor rural pessoa física e para o microempreendedor individual - MEI, nos limites previstos da Lei Complementar nº 123, de 2006.

4.3. Não poderão participar desta licitação os interessados:

4.3.1. proibidos de participar de licitações e celebrar contratos administrativos, na forma da legislação vigente;

4.3.2. que não atendam às condições deste Edital e seu(s) anexo(s);

4.3.3. estrangeiros que não tenham representação legal no Brasil com poderes expressos para receber citação e responder administrativa ou judicialmente;

4.3.4. Que se enquadrem nas vedações previstas no artigo 14 da Lei nº 14.133, de 2021;

4.3.5. Não poderá participar, direta ou indiretamente, da licitação ou do fornecimento do objeto servidor ou dirigente de órgão ou entidade contratante ou responsável pela licitação.

I. Considera-se servidor público aquele que exerce, mesmo que transitoriamente ou sem remuneração, cargo, função ou emprego público.

II. Equipara-se a servidor público quem exerce cargo, emprego ou função em entidade paraestatal, assim consideradas, além das fundações, empresas públicas e sociedades de economia mista, as demais entidades sob controle, direto ou indireto, do Poder Público.

4.3.6. que estejam sob falência, concurso de credores, concordata ou em processo de dissolução ou liquidação;

4.4. Como condição para participação no Pregão, a licitante assinalará “sim” ou “não” em campo próprio do sistema eletrônico, relativo às seguintes declarações:

4.4.1. que cumpre os requisitos estabelecidos no artigo 3º da Lei Complementar nº 123, de 2006, estando apta a usufruir do tratamento favorecido estabelecido em seus Arts. 42 a 49;

4.4.1.1. nos itens exclusivos para participação de microempresas e empresas de pequeno porte, a assinalação do campo “não” impedirá o prosseguimento no certame;

4.4.1.2. nos itens em que a participação não for exclusiva para microempresas e empresas de pequeno porte, a assinalação do campo “não” apenas produzirá o efeito de o licitante não ter direito ao tratamento favorecido previsto na Lei Complementar nº 123, de 2006, mesmo que microempresa, empresa de pequeno porte.

4.4.2. que está ciente e concorda com as condições contidas no Edital e seus anexos;

4.4.3. que cumpre os requisitos para a habilitação definidos no Edital e que a proposta apresentada está em conformidade com as exigências editalícias;

4.4.4. que inexistem fatos impeditivos para sua habilitação no certame, ciente da obrigatoriedade de declarar ocorrências posteriores;

4.4.5. que não emprega menor de 18 anos em trabalho noturno, perigoso ou insalubre e não emprega menor de 16

anos, salvo menor, a partir de 14 anos, na condição de aprendiz, nos termos do artigo 7º, XXXIII, da Constituição;

4.4.6. que a proposta foi elaborada de forma independente.

4.5. A declaração falsa relativa ao cumprimento de qualquer condição sujeitará o licitante às sanções previstas em lei e neste Edital.

4.6. Não poderão participar também deste Pregão:

4.6.1. Empresário suspenso de participar de licitação e impedido de contratar com a Prefeitura, durante o prazo da sanção aplicada;

4.6.2. Empresário declarado inidôneo para licitar ou contratar com a Administração Pública, enquanto perdurarem os motivos determinantes da punição ou até que seja promovida sua reabilitação;

4.6.3. Empresário impedido de licitar e contratar com a Administração, durante o prazo da sanção aplicada;

4.6.4. Empresário proibido de contratar com o Poder Público, em razão do disposto no art.72, § 8º, V, da Lei nº 9.605/98;

4.6.5. Empresário proibido de contratar com o Poder Público, nos termos do art. 12 da Lei nº 8.429/92;

4.6.6. Quaisquer interessados enquadrados nas vedações previstas no art. 14 da Lei nº 14.133/21;

4.6.6.1. Entende-se por “participação indireta” a que alude o art. 14 da Lei nº 14.133/21:

I - autor do anteprojeto, do projeto básico ou do projeto executivo, pessoa física ou jurídica, quando a licitação versar sobre obra, serviços ou fornecimento de bens a ele relacionados;

II - empresa, isoladamente ou em consórcio, responsável pela elaboração do projeto básico ou do projeto executivo, ou empresa da qual o autor do projeto seja dirigente, gerente, controlador, acionista ou detentor de mais de 5% (cinco por cento) do capital com direito a voto, responsável técnico ou subcontratado, quando a licitação versar sobre obra, serviços ou fornecimento de bens a ela necessários;

III - pessoa física ou jurídica que se encontre, ao tempo da licitação, impossibilitada de participar da licitação em decorrência de sanção que lhe foi imposta;

IV - aquele que mantenha vínculo de natureza técnica, comercial, econômica, financeira, trabalhista ou civil com dirigente do órgão ou entidade contratante ou com agente público que desempenhe função na licitação ou atue na fiscalização ou na gestão do contrato, ou que deles seja cônjuge, companheiro ou parente em linha reta, colateral ou por afinidade, até o terceiro grau, devendo essa proibição constar expressamente do edital de licitação;

V - empresas controladoras, controladas ou coligadas, nos termos da [Lei nº 6.404, de 15 de dezembro de 1976](#), concorrendo entre si;

VI - pessoa física ou jurídica que, nos 5 (cinco) anos anteriores à divulgação do edital, tenha sido condenada judicialmente, com trânsito em julgado, por exploração de trabalho infantil, por submissão de trabalhadores a condições análogas às de escravo ou por contratação de adolescentes nos casos vedados pela legislação trabalhista.

4.6.7. Sociedade estrangeira não autorizada a funcionar no País;

4.6.8. Empresário cujo estatuto ou contrato social não seja pertinente e compatível com o objeto deste Pregão;

4.6.9. Empresário que se encontre em processo de dissolução, recuperação judicial, recuperação extrajudicial, falência, concordata, fusão, cisão, ou incorporação;

4.6.10. Sociedades integrantes de um mesmo grupo econômico, assim entendidas aquelas que tenham diretores, sócios ou representantes legais comuns, ou que utilizem recursos materiais, tecnológicos ou humanos em comum, exceto se demonstrado que não agem representando interesse econômico em comum; Consórcio de empresa, qualquer que seja sua forma de constituição;

4.6.11. Empresa cujo administrador, proprietário ou sócio com poder de direção seja familiar de Agente público ou Gestor da administração pública municipal, preste serviços ou desenvolva projeto no órgão ou entidade da Prefeitura Municipal de Afuá em que este exerça cargo em comissão ou função de confiança por meio de contrato de serviço terceirizado ou contratos pertinentes a obras, serviços e à aquisição de bens, ou ainda de convênios e os instrumentos equivalentes.

4.7. Será realizada pesquisa junto ao CEIS (CGU), junto ao CNJ (condenações cíveis por atos de improbidade administrativa) e no Portal Transparência (www.portaltransparencia.gov.br/cnep), para aferição de eventuais registros impeditivos de participar de licitações ou de celebrar contratos com a Administração Pública.

5. DA APRESENTAÇÃO DA PROPOSTA

5.1. Após a divulgação do Edital no endereço eletrônico www.bnc.org.br e até a data e hora limite estabelecidas no referido sistema eletrônico, respeitando o prazo mínimo de oito dias úteis, os licitantes deverão encaminhar a sua proposta com a descrição do objeto ofertado e preço, além de informado no campo disponível no sistema, deverá anexar a via da proposta de preços em papel timbrado do licitante, registrada com assinatura digital padrão ICP-Brasil do representante legal da licitante, exclusivamente por meio do sistema eletrônico no endereço acima, quando, então, encerrar-se-á automaticamente a fase de recebimento de propostas, concomitantemente com os documentos de habilitação exigidos no edital.

5.1.1. A licitante deverá elaborar a sua proposta com base no edital e seus anexos, sendo de sua exclusiva responsabilidade o levantamento de custos necessários para o cumprimento total das obrigações necessárias para a execução do objeto desta licitação.

5.2. O envio da proposta, exigidas neste Edital, ocorrerá por meio de chave de acesso e senha.

5.3. Recomendamos que todas as licitantes apresentem a documentação de habilitação, juntamente com suas propostas, em campo próprio do sistema BNC COMPRAS.

5.4. Incumbirá ao licitante acompanhar as operações no sistema eletrônico durante a sessão pública do Pregão, ficando responsável pelo ônus decorrente da perda de negócios, diante da inobservância de quaisquer mensagens emitidas pelo sistema ou de sua desconexão.

5.5. Até a data e hora limite as quais serão estabelecidas no sistema eletrônico, respeitando o prazo mínimo de oito dias úteis, os licitantes poderão retirar ou substituir a proposta de preços anteriormente inserida no sistema;

5.6. Não será estabelecida, nessa etapa do certame, ordem de classificação entre as propostas apresentadas, o que somente ocorrerá após a realização dos procedimentos de negociação e julgamento da proposta.

5.7. Os documentos que compõem a proposta do licitante melhor classificado somente serão disponibilizados para avaliação do pregoeiro e para acesso público após o encerramento do envio de lances.

6. DO PREENCHIMENTO DA PROPOSTA

6.1. Os licitantes deverão enviar sua proposta, no idioma oficial do Brasil, mediante o preenchimento dos campos abaixo, no sistema eletrônico da BNC Compras, assim como deverão anexar proposta exclusivamente por meio do referido sistema, contendo a descrição do objeto ofertado e preço, além de informado no campo disponível no sistema, apresentando uma via em papel timbrado do licitante, devidamente assinada, podendo esta ser também através de assinatura digital padrão ICP-Brasil do representante legal da licitante, constando:

6.1.1. Valor unitário e total para cada item ou lote de itens (conforme o caso), em moeda corrente nacional;

6.1.2. Descrição detalhada do material a ser licitado, contendo as especificações do Termo de Referência indicando, no que for aplicável, marca, o modelo, prazo de validade ou de garantia, *para os Itens/Lotes que estiver apresentando proposta*;

6.2. Todas as especificações do objeto contidas na proposta vinculam a Contratada e, havendo divergência entre as condições da proposta e as cláusulas deste Edital, incluindo seus anexos, prevalecerão as últimas.

6.3. Nos valores propostos estarão inclusos todos os custos operacionais, encargos previdenciários, trabalhistas, tributários, comerciais e quaisquer outros que incidam direta ou indiretamente na contratação.

6.4. Os preços ofertados, tanto na proposta inicial, quanto na etapa de lances, serão de exclusiva responsabilidade do licitante, não lhe assistindo o direito de pleitear qualquer alteração, sob alegação de erro, omissão ou qualquer outro pretexto.

6.5. O prazo de validade da proposta não será inferior a 90 (noventa) dias, a contar da data de sua apresentação.

6.6. O descumprimento das regras supramencionadas pela Administração por parte dos contratados pode ensejar a fiscalização do Tribunal de Contas dos Municípios do Estado do Pará – TCM/PA e, após o devido processo legal, gerar as seguintes consequências: assinatura de prazo para a adoção das medidas necessárias ao exato cumprimento da lei, nos termos do Art. 71, inciso IX, da Constituição Federal; ou condenação dos agentes públicos responsáveis e da empresa contratada ao pagamento dos prejuízos ao erário, caso verificada a ocorrência de superfaturamento por sobre preço na execução do contrato.

6.7. O licitante, ao enviar sua proposta, deverá preencher, em campo próprio do sistema eletrônico, as seguintes Declarações on-line, fornecidas pelo Sistema de Pregão Eletrônico:

6.7.1. Declaração de que cumpre os requisitos estabelecidos no artigo 3º da Lei Complementar nº 123, de 2006, estando apta a usufruir do tratamento favorecido estabelecido em seus arts. 42 a 49, quando for o caso;

6.7.1.1. A indicação do campo “não” apenas produzirá o efeito de a licitante não ter direito ao tratamento favorecido previsto na Lei Complementar nº 123, de 2006, mesmo que seja qualificada como microempresa ou empresa de pequeno porte;

6.7.2. Declaração de que cumpre plenamente os requisitos de habilitação e que sua proposta está em conformidade com as exigências do Edital.

6.8. As declarações exigidas neste edital e não disponibilizadas diretamente no sistema deverão ser confeccionadas e enviadas juntamente com a proposta de preços e/ou com os documentos de habilitação, ou após requisição do Pregoeiro.

- 6.9. Declarações falsas, relativas ao cumprimento dos requisitos de habilitação e proposta, sujeitarão a licitante às sanções previstas neste Edital.
- 6.10. Todas as referências de tempo no Edital, no aviso e durante a sessão pública observarão o horário de Brasília – DF.
- 6.11. O licitante será responsável por todas as transações que forem efetuadas em seu nome no sistema eletrônico, assumindo como firmes e verdadeiras suas propostas e lances.
- 6.12. Não se admitirá proposta elaborada em desacordo com os termos deste Edital, ou que apresentar preços global ou unitário inexequíveis, simbólicos, irrisórios ou de valor zero, incompatíveis com os preços de insumos e salários de mercado acrescido dos respectivos encargos.
- 6.13. Os licitantes encaminharão, exclusivamente por meio do sistema, a proposta de preços com a descrição do objeto ofertado e o preço, até a data e o horário estabelecidos para abertura da sessão pública, quando, então, encerrar-se-á automaticamente a etapa de envio dessa documentação.
- 6.14. Para dar celeridade ao Pregão eletrônico, as licitantes deverão encaminhar a documentação de habilitação juntamente com a proposta de preços, logo, será exigida dos licitantes a declaração de que atendem aos requisitos de habilitação, e o declarante responderá pela veracidade das informações prestadas, na forma da lei.
- 6.15. Serão analisados os documentos de habilitação apenas pelo(s) licitante(s) vencedor(es).
- 6.16. Quando da verificação da documentação de habilitação do vencedor, e havendo a necessidade de envio de documentos de habilitação complementares, necessários à confirmação daqueles exigidos neste Edital e já apresentados, o Pregoeiro fixará prazo de até 02 (duas) horas para que a licitante apresente a documentação complementar, via sistema BNC.
- 6.17. Após a entrega dos documentos para habilitação, não será permitida a substituição ou a apresentação de novos documentos, salvo em sede de diligência, para:
- I - complementação de informações acerca dos documentos já apresentados pelos licitantes e desde que necessária para apurar fatos existentes à época da abertura do certame;
 - II - atualização de documentos cuja validade tenha expirado após a data de recebimento das propostas.
- 6.18. Na análise dos documentos de habilitação, o pregoeiro poderá sanar erros ou falhas que não alterem a substância dos documentos e sua validade jurídica, mediante despacho fundamentado registrado e acessível a todos, atribuindo-lhes eficácia para fins de habilitação e classificação.
- 6.19. As Microempresas e Empresas de Pequeno Porte deverão encaminhar a documentação de habilitação, ainda que haja alguma restrição de regularidade fiscal e trabalhista, nos termos do Art. 43, § 1º da LC nº 123, de 2006.
- 6.20.1. A microempresa ou empresa de pequeno porte, além da apresentação da declaração para fins de habilitação, deverá, quando do cadastramento da proposta inicial de preço a ser digitado no sistema, verificar nos dados cadastrais se assinalou o regime ME/EPP no sistema conforme o seu regime de tributação para fazer valer o direito de prioridade do desempate – Art. 44 e 45 da LC 123/2006.
- 6.21. Incumbirá ao licitante acompanhar as operações no sistema eletrônico durante a sessão pública do Pregão, ficando responsável pelo ônus decorrente da perda de negócios, diante da inobservância de quaisquer mensagens

emitidas pelo sistema ou de sua desconexão.

6.22. Até a abertura da sessão pública, os licitantes poderão retirar ou substituir a proposta e os documentos de habilitação anteriormente inseridos no sistema.

6.23. Não será estabelecida, nessa etapa do certame, ordem de classificação entre as propostas apresentadas, o que somente ocorrerá após a realização dos procedimentos de negociação e julgamento da proposta.

7. DA ABERTURA DA SESSÃO, CLASSIFICAÇÃO DAS PROPOSTAS E FORMULAÇÃO DE LANCES

7.1. A abertura da presente licitação dar-se-á em sessão pública, por meio de sistema eletrônico, na data, horário e local indicados neste Edital.

7.2. O Pregoeiro verificará as propostas apresentadas, desclassificando desde logo aquelas que não estejam em conformidade com os requisitos estabelecidos neste Edital, contenham vícios insanáveis ou não apresentem as especificações técnicas exigidas no Termo de Referência.

7.3. Serão desclassificadas propostas iniciais com valores que apresentem indícios de inexecutabilidade, as quais ofereçam preços global ou unitários simbólicos, irrisórios ou de valor zero, incompatíveis com os preços dos insumos e salários de mercado, acrescidos dos respectivos encargos, ainda que o ato convocatório da licitação não tenha estabelecido limites mínimos.

7.4. Também será desclassificada a proposta que identifique o licitante.

7.5. A desclassificação será sempre fundamentada e registrada no sistema, com acompanhamento em tempo real por todos os participantes.

7.6. A não desclassificação da proposta não impede o seu julgamento definitivo em sentido contrário, levado a efeito na fase de aceitação.

7.7. O sistema ordenará automaticamente as propostas classificadas, sendo que somente estas participarão da fase de lances.

7.8. O sistema disponibilizará campo próprio para troca de mensagens entre o Pregoeiro e os licitantes.

7.9. Iniciada a etapa competitiva, os licitantes deverão encaminhar lances exclusivamente por meio do sistema eletrônico, sendo imediatamente informados do seu recebimento e do valor consignado no registro.

7.10. O lance deverá ser ofertado pelo Valor *unitário*.

7.11. Os licitantes poderão oferecer lances sucessivos, observando o horário fixado para abertura da sessão e as regras estabelecidas no Edital.

7.12. O licitante somente poderá oferecer lance ao último por ele ofertado e registrado pelo sistema.

7.13. O intervalo mínimo de diferença de valores entre os lances, que incidirá tanto em relação aos lances intermediários quanto em relação à proposta que cobrir a melhor oferta deverá ser de R\$ 100,00 (cem reais) .

7.14. O intervalo entre os lances enviados pelo mesmo licitante não poderá ser inferior a vinte (20) segundos e o intervalo entre lances não poderá ser inferior a três (3) segundos, sob pena de serem automaticamente descartados pelo sistema os respectivos lances.

- 7.15. Será adotado para o envio de lances no pregão eletrônico o modo de disputa “aberto”, em que os licitantes apresentarão lances públicos e sucessivos, com prorrogações.
- 7.16. A etapa de lances da sessão pública terá duração de dez minutos e, após isso, será prorrogada automaticamente pelo sistema quando houver lance ofertado nos últimos dois minutos do período de duração da sessão pública.
- 7.17. A prorrogação automática da etapa de lances, de que trata o item anterior, será de dois minutos e ocorrerá sucessivamente sempre que houver lances enviados nesse período de prorrogação, inclusive no caso de lances intermediários.
- 7.18. Não havendo novos lances na forma estabelecida nos itens anteriores, a sessão pública encerrar-se-á automaticamente.
- 7.19. Encerrada a fase competitiva sem que haja a prorrogação automática pelo sistema, poderá o pregoeiro, assessorado pela equipe de apoio, justificadamente, admitir o reinício da sessão pública de lances, em prol da consecução do melhor preço.
- 7.20. Não serão aceitos dois ou mais lances de mesmo valor, prevalecendo aquele que for recebido e registrado em primeiro lugar.
- 7.21. Durante o transcurso da sessão pública, os licitantes serão informados, em tempo real, do valor do menor lance registrado, vedada a identificação do licitante.
- 7.22. No caso de desconexão com o Pregoeiro, no decorrer da etapa competitiva do Pregão, o sistema eletrônico poderá permanecer acessível aos licitantes para a recepção dos lances.
- 7.23. Quando a desconexão do sistema eletrônico para o pregoeiro persistir por tempo superior a dez minutos, a sessão pública será suspensa e reiniciada somente após decorridas vinte e quatro horas da comunicação do fato pelo Pregoeiro aos participantes, no sítio eletrônico utilizado para divulgação.
- 7.24. O Critério de julgamento adotado será o *menor preço*, conforme definido neste Edital e seus anexos.
- 7.25. Caso o licitante não apresente lances, concorrerá com o valor de sua proposta.
- 7.26. Nesta licitação será assegurado, como critério de desempate, preferência de contratação para as MPE's (MEI, ME, EPP e COOPERATIVAS), e uma vez encerrada a etapa de lances, será efetivada a verificação automática, junto à Receita Federal, do porte da entidade empresarial. O sistema identificará em coluna própria as microempresas e empresas de pequeno porte participantes, procedendo à comparação com os valores da primeira colocada, assim como das demais classificadas, para o fim de aplicar-se o disposto nos Arts. 44 e 45 da LC nº 123, de 2006, regulamentada pelo Decreto nº 8.538, de 2015.
- 7.27. Nessas condições, as propostas de microempresas e empresas de pequeno porte que se encontrarem na faixa de até 5% (cinco por cento) acima da melhor proposta ou melhor lance serão consideradas empatadas com a primeira colocada.
- 7.28. A melhor classificada nos termos do item anterior terá o direito de encaminhar uma última oferta para desempate, obrigatoriamente em valor inferior ao da primeira colocada, no prazo de 5 (cinco) minutos controlados pelo sistema, contados após a comunicação automática para tanto.

7.29. Caso a microempresa ou a empresa de pequeno porte melhor classificada desista ou não se manifeste no prazo estabelecido, serão convocadas as demais licitantes microempresa e empresa de pequeno porte que se encontrem naquele intervalo de 5% (cinco por cento), na ordem de classificação, para o exercício do mesmo direito, no prazo estabelecido no subitem anterior.

7.30. No caso de equivalência dos valores apresentados pelas microempresas e empresas de pequeno porte que se encontrem nos intervalos estabelecidos nos subitens anteriores, será realizado sorteio entre elas para que se identifique aquela que primeiro poderá apresentar melhor oferta.

7.31. Quando houver propostas beneficiadas com as margens de preferência em relação ao produto estrangeiro, o critério de desempate será aplicado exclusivamente entre as propostas que fizerem jus às margens de preferência, conforme regulamento.

7.32. A ordem de apresentação pelos licitantes é utilizada como um dos critérios de classificação, de maneira que só poderá haver empate entre propostas iguais (não seguidas de lances), ou entre lances finais da fase fechada do modo de disputa aberto e fechado.

7.33. Caso o licitante não apresente lances, concorrerá com o valor de sua proposta.

7.34. Em igualdade de condições, se não houver desempate, será assegurada preferência, sucessivamente, aos bens e serviços produzidos ou prestados por:

I - empresas estabelecidas no território do Estado do Pará;

II - empresas brasileiras;

III - empresas que invistam em pesquisa e no desenvolvimento de tecnologia no País;

IV - empresas que comprovem a prática de mitigação, nos termos da Lei nº 12.187, de 29 de dezembro de 2009.

7.35 - Em caso de empate entre duas ou mais propostas, serão utilizados os seguintes critérios de desempate, nesta ordem:

I - disputa final, hipótese em que os licitantes empatados poderão apresentar nova proposta em ato contínuo à classificação;

II - avaliação do desempenho contratual prévio dos licitantes, para a qual deverão preferencialmente ser utilizados registros cadastrais para efeito de atesto de cumprimento de obrigações previstos nesta Lei;

III - desenvolvimento pelo licitante de ações de equidade entre homens e mulheres no ambiente de trabalho, conforme Decreto nº 11.430, de 2023.

IV - desenvolvimento pelo licitante de programa de integridade, conforme orientações dos órgãos de controle.

7.36. Encerrada a etapa de envio de lances da sessão pública, o pregoeiro deverá encaminhar, pelo sistema eletrônico, contraproposta ao licitante que tenha apresentado o melhor preço, para que seja obtida melhor proposta, vedada a negociação em condições diferentes das previstas neste Edital.

7.37. A negociação será realizada por meio do sistema, podendo ser acompanhada pelos demais licitantes.

7.38. Após a negociação do preço, o Pregoeiro iniciará a fase de aceitação e julgamento da proposta.

8. DA ACEITABILIDADE DA PROPOSTA VENCEDORA.

8.1. Encerrada a etapa de negociação, o pregoeiro examinará a proposta classificada em primeiro lugar quanto à adequação ao objeto e à compatibilidade do preço em relação ao máximo estipulado para contratação neste Edital e em seus anexos.

8.2. O pregoeiro convocará o licitante mais bem classificado que, no prazo máximo de 120 (cento e vinte) minutos, envie a proposta adequada ao último lance ofertado após a negociação realizada, acompanhada, junto à documentação de habilitação, se for o caso, dos documentos complementares, quando necessários à confirmação daqueles exigidos neste Edital e já apresentados, por meio de campo próprio do Sistema, sob pena de desclassificação.

8.2.1. O prazo estabelecido poderá ser prorrogado a critério do Pregoeiro, ou por solicitação fundamentada feita no chat pelo licitante, formulada antes de findo o prazo, e formalmente aceita pelo Pregoeiro.

8.2.1.1. A proposta deve conter:

- a) Nome da proponente e de seu representante legal, endereço completo, telefone, endereço de correio eletrônico, números do CNPJ e da inscrição Estadual e Municipal (se houver);
- b) O preço unitário e/ou por item, e total para cada serviço ou produto cotado, especificados no Termo de Referência (Anexo I deste Edital), bem como o valor global da proposta, em moeda corrente nacional, já considerados e inclusos todos os tributos, fretes, tarifas e demais despesas decorrentes da execução do objeto;
- c) A descrição do serviço e/ou produto cotado de forma a demonstrar que atendem as especificações constantes no Termo de Referência, Anexo I deste Edital;
- d) Composição de preços unitários, demonstrando os custos, insumos, e lucro, de forma clara e inequívoca para cada item ofertado, a critério da solicitação do Pregoeiro;
- e) Prazo de validade da proposta não inferior a 90 (noventa) dias corridos, contados da data prevista para abertura da licitação;
- f) Indicação do banco, número da conta e agência para fins de pagamento.

8.2.2. Todos os licitantes que tiverem suas ofertas regularmente aceitas deverão encaminhar juntamente com a Proposta de preços realinhada, no prazo máximo de 2 (duas) horas via sistema, as seguintes documentações:

- a) Declaração expressa de que nos preços cotados estão incluídas todas as despesas diretas e indiretas, frete, tributos, taxa de administração, encargos sociais, trabalhistas, transporte e seguro até o destino, lucro e demais encargos de qualquer natureza necessários ao cumprimento integral do objeto deste Edital e seus anexos, nada mais sendo válido pleitear a esse título;
- b) Declaração do licitante de que desde já se compromete a cumprir o prazo de entrega rigorosamente em dia, sob pena de sofrer penalização desta Administração;
- c) Declaração de que o prazo de validade de cada item, não será inferior 12 (doze) meses, a contar da entrega no Almoxarifado desta Prefeitura, exceto para aqueles que possuam prazo de validade mais curto por razões técnicas comprovadas;
- d) Declaração de inexistência de fato impeditivo de sua habilitação, assim como declarar ocorrências

supervenientes, assinadas por sócio, dirigente, proprietário ou procurador da licitante, com o nº da identidade do declarante;

- e) Declaração autorizando a Prefeitura Municipal para investigações complementares que se fizerem necessárias;
- f) Declaração de que a empresa não utiliza mão-de-obra direta ou indireta de menores;
- g) Declaração de fidelidade e veracidade dos documentos apresentados;
- h) Declaração de que concorda com os termos do edital;
- i) Declaração de que a contratada possui, em seu quadro de funcionários, no mínimo, 5% de pessoas com deficiência ou declaração que possui menos de 20 (vinte) funcionários em seu quadro, nos termos da Constituição do Estado do Pará, Art. 28, § 6º;
- j) Declaração de que a proposta apresentada para essa licitação foi elaborada de maneira independente;
- k) Declaração de que não possui em seu quadro de pessoal servidor público do Poder Executivo e/ou Legislativo Municipal que desempenhe função na licitação ou atue na fiscalização ou na gestão do contrato, ou que deles seja cônjuge, companheiro ou parente em linha reta, colateral ou por afinidade, até o terceiro grau, devendo essa proibição constar expressamente do edital de licitação, conforme previsto no art. 14, IV, da Lei 14.133/21.
- l) Declaração de que a licitante obriga-se a garantir que o objeto desta licitação, serão fornecidos de acordo com as especificações definidas na proposta e no termo de Referência, respeitando as condições estabelecidas no Edital e seus anexos;
- m) As empresas qualificadas como ME / EPP, na forma da Lei Complementar nº 123/2006, deverão apresentar Declaração que se enquadram como ME / EPP, e que não tem nenhum dos impedimentos do §4º do Art. 3º da referida Lei;

8.2.3. O não envio da proposta ajustada por meio de campo próprio do BNC Compras com todos os requisitos elencados nos subitens 8.2.1.1, e item 8.2.2, ou o descumprimento das diligências determinadas pelo Pregoeiro acarretará na desclassificação da proposta, sem prejuízo da instauração de processo sancionatório contra o licitante.

8.3. Em nenhuma hipótese poderá ser alterado o conteúdo da proposta apresentada, seja com relação a prazo e especificações do produto ofertado ou qualquer condição que importe modificação dos seus termos originais, ressalvadas apenas aquelas alterações destinadas a sanar evidentes erros formais ou quando a alteração representar condições iguais ou superiores às originalmente propostas.

8.4. Serão desclassificadas as propostas que:

- I - contiverem vícios insanáveis;
- II - não obedecerem às especificações técnicas pormenorizadas no edital;
- III - apresentarem preços inexequíveis ou permanecerem acima do orçamento estimado para a contratação;
- IV - não tiverem sua exequibilidade demonstrada, quando exigido pela Administração;
- V - apresentarem desconformidade com quaisquer outras exigências do edital, desde que insanável.

8.4.1. A verificação da conformidade das propostas será feita exclusivamente em relação à proposta mais bem classificada.

8.4.2. Considera-se inexequível a proposta que apresente preços global ou unitários simbólicos, irrisórios ou de valor zero, incompatíveis com os preços dos insumos e salários de mercado, acrescidos dos respectivos encargos, ainda que o ato convocatório da licitação não tenha estabelecido limites mínimos, exceto quando se referirem a materiais e instalações de propriedade do próprio licitante, para os quais ele renuncie a parcela ou à totalidade da remuneração.

8.5. Se houver indícios de inexequibilidade da proposta de preços, ou em caso da necessidade de esclarecimentos complementares, serão realizadas diligências para comprovação da exequibilidade.

8.5.1. O Pregoeiro em conjunto com a Equipe de Apoio poderá realizar quaisquer diligências necessárias para aferir a exequibilidade e a legalidade das propostas, com as especificações mínimas previstas no Termo de Referência, Anexo I ao Edital, salvo a juntada de documentos, para atender à exigência deste edital, findo o prazo estabelecido no item 8.2.

8.6. Na hipótese de necessidade de suspensão da sessão pública para a realização de diligências, com vistas ao saneamento das propostas, a sessão pública somente poderá ser reiniciada mediante aviso prévio no sistema com, no mínimo, vinte e quatro horas de antecedência, e a ocorrência será registrada em ata;

8.6.1. O Pregoeiro poderá convocar o licitante para enviar documento digital, por meio de funcionalidade disponível no sistema, estabelecendo no “chat” prazo razoável para tanto, sob pena de não aceitação da proposta.

8.6.2. O prazo estabelecido pelo Pregoeiro poderá ser prorrogado por solicitação escrita e justificada do licitante, formulada antes de findo o prazo estabelecido, e formalmente aceito pelo Pregoeiro.

8.6.3. Dentre os documentos passíveis de solicitação pelo Pregoeiro, destacam-se os que contenham as características do material ofertado, tais como marca, modelo, tipo, fabricante e procedência, além de outras informações pertinentes, a exemplo de catálogos, folhetos ou propostas, encaminhados por meio eletrônico, ou, se for o caso, por outro meio e prazo indicados pelo Pregoeiro, sem prejuízo do seu ulterior envio pelo sistema eletrônico, sob pena de não aceitação da proposta.

8.7. Caso a compatibilidade com as especificações demandadas, sobretudo quanto a padrões de qualidade e desempenho, não possa ser aferida pelos meios previstos nos subitens acima, o Pregoeiro poderá solicitar que o licitante classificado em primeiro lugar apresente amostra, sob pena de não aceitação da proposta.

8.7.1. Por meio de mensagem no sistema, será divulgado o local e horário de realização do procedimento para a avaliação das amostras, se houver previsão de apresentar amostras, cuja presença será facultada a todos os interessados, incluindo os demais licitantes.

8.7.2. Os resultados das avaliações serão divulgados por meio de mensagem no sistema.

8.7.3. No caso de não haver entrega da amostra ou ocorrer atraso na entrega, sem justificativa aceita pelo Pregoeiro, ou havendo entrega de amostra fora das especificações previstas neste Edital, a proposta do licitante será recusada.

8.8. Se a proposta ou lance vencedor for desclassificado, o Pregoeiro examinará a proposta ou lance subsequente, e, assim sucessivamente, na ordem de classificação.

8.9. Havendo necessidade, o Pregoeiro suspenderá a sessão, informando no “chat” a nova data e horário para a

continuidade da mesma.

8.10. O Pregoeiro poderá encaminhar, por meio do sistema eletrônico, contraproposta ao licitante que apresentou o lance mais vantajoso, com o fim de negociar a obtenção de melhor preço, vedada a negociação em condições diversas das previstas neste Edital.

8.10.1. Também nas hipóteses em que o Pregoeiro não aceitar a proposta e passar à subsequente, poderá negociar com o licitante para que seja obtido preço melhor; e

8.10.2. A negociação será realizada por meio do sistema, podendo ser acompanhada pelos demais licitantes.

8.11. Sempre que a proposta não for aceita, e antes de o Pregoeiro passar à subsequente, haverá nova verificação, pelo sistema, da eventual ocorrência do empate ficto, previsto nos artigos 44 e 45 da LC nº 123, de 2006, seguindo-se a disciplina antes estabelecida, se for o caso.

8.12. Nos itens não exclusivos para a participação de microempresas e empresas de pequeno porte, sempre que a proposta não for aceita, e antes de o Pregoeiro passar à subsequente, haverá nova verificação, pelo sistema, da eventual ocorrência do empate ficto, previsto nos artigos 44 e 45 da LC nº 123, de 2006, seguindo-se a disciplina antes estabelecida, se for o caso.

8.13. Nos itens em que for admitido oferecer quantitativos inferiores, se a proposta do licitante vencedor não atender ao quantitativo total estimado para a contratação, respeitada a ordem de classificação, poderão ser convocados tantos quantos forem necessários para alcançar o total estimado, observado o preço da proposta vencedora.

8.14. Encerrada a análise quanto à aceitação da proposta, o pregoeiro verificará a habilitação do licitante, observado o disposto neste Edital.

8.15. As empresas participantes do certame somente deverão encaminhar propostas, declarações ou quaisquer outros documentos se expressamente previstos no Edital (e seus Anexos) e/ou solicitado pelo Pregoeiro mediante notificação efetuada pelo canal de comunicação, sob pena de serem estes descartados.

8.16. Durante a sessão do certame, todas as comunicações entre as licitações e o pregoeiro ou sua equipe de apoio será por meio de chat, não sendo consideradas ligações telefônicas ou e-mails.

9. DA HABILITAÇÃO

9.1. Como condição prévia ao exame da documentação de habilitação do licitante detentor da proposta classificada em primeiro lugar, o Pregoeiro verificará o eventual descumprimento das condições de participação, especialmente quanto à existência de sanção que impeça a participação no certame ou a futura contratação, mediante a consulta aos seguintes cadastros:

9.1.1. SICAF, conforme o caso;

9.1.1.1. Os fornecedores cadastrados no Sistema de Cadastro Unificado de Fornecedores - SICAF, conforme o caso, deverão encaminhar sua declaração, em relação à habilitação jurídica, à regularidade fiscal, trabalhista e à qualificação econômico-financeira ou seu Certificado de Registro Cadastral junto ao SICAF, se tiver, os quais terão sua validade e autenticidade conferidas;

9.1.2. Cadastro Nacional de Empresas Inidôneas e Suspensas - CEIS, mantido pela Controladoria-Geral da União (www.portaldatransparencia.gov.br/ceis);

9.1.3. Cadastro Nacional de Condenações Cíveis por Atos de Improbidade Administrativa, mantido pelo Conselho Nacional de Justiça (www.cnj.jus.br/improbidade_adm/consultar_requerido.php).

9.1.4. Certidão de licitantes Inidôneos, mantida pelo Tribunal de Contas da União - TCU;

9.1.5. A consulta aos cadastros previstas nos itens 9.1.2, 9.1.3 e 9.1.4. será realizada em nome da empresa licitante e também de seu sócio majoritário, por força do artigo 12 da Lei nº 14.230, de 2021, que prevê, dentre as sanções impostas ao responsável pela prática de ato de improbidade administrativa, a proibição de contratar com o Poder Público, inclusive por intermédio de pessoa jurídica da qual seja sócio majoritário.

9.1.6. Constatada a existência de sanção, o Pregoeiro reputará o licitante inabilitado, por falta de condição de participação.

9.1.7. Os licitantes que estiverem cadastrados no Sistema de Cadastro Unificado de Fornecedores - SICAF, deverão apresentar a seguinte documentação relativa à Habilitação Jurídica, à Regularidade Fiscal e trabalhista, Qualificação Técnica e Qualificação Econômico-Financeira.

9.1.8. A licitante cuja habilitação parcial no SICAF acusar como situação do fornecedor algum documento com validade vencida, deverá encaminhar o respectivo documento a fim de comprovar a sua regularidade.

9.2. As licitantes que estiverem cadastrados ou não no Sistema de Cadastro Unificado de Fornecedores – SICAF, e regularmente cadastradas no Portal BNC, as quais terão suas condições de habilitação verificadas pelo Pregoeiro e Equipe de apoio, deverão apresentar a seguinte documentação relativa à Habilitação Jurídica, à Regularidade Fiscal e trabalhista, Habilitação Econômico-Financeira e Qualificação Técnica:

9.3. Relativos à Habilitação Jurídica:

a) No caso de pessoa física será exigida a célula de identidade ou documento equivalente que, por força de lei, tenha validade para fins de identificação em todo o território nacional;

b) Para o empresário individual (EI) será exigida a inscrição no Registro Público de Empresas Mercantis, a cargo da Junta Comercial da respectiva sede da licitante. Para o Microempreendedor Individual (MEI), o Certificado da Condição de MEI (CCMEI);

c) Para a sociedade empresária ou sociedade limitada unipessoal (SLU) será exigida a inscrição do ato constitutivo, estatuto ou contrato social no Registro Público de Empresas Mercantis, a cargo da Junta Comercial da respectiva sede da licitante, acompanhada de documento comprobatório de seus administradores;

d) Para a sociedade simples será exigida a inscrição do ato constitutivo no Registro Civil de Pessoas Jurídicas do local de sua sede, acompanhada de documento comprobatório de seus administradores;

e) Para sociedade cooperativa será exigida a ata de fundação e estatuto social em vigor com as respectivas alterações, registrado na Junta Comercial ou inscrito no Registro Civil das Pessoas Jurídicas da respectiva sede da licitante, acompanhado da ata que o aprovou, certificado de registro da cooperativa na Organização das Cooperativas Brasileiras (OCB) ou na entidade estadual, se houver; ata da assembleia de eleição do órgão de administração com mandato vigente; regimento dos fundos instituídos pelos cooperados, com a ata da assembleia

que os aprovou; editais de convocação das três últimas assembleias gerais extraordinárias; três registros de presença dos cooperados que executarão o contrato em assembleias gerais ou nas reuniões seccionais; ata da sessão que os cooperados autorizaram a cooperativa a contratar o objeto da licitação; demonstrativo de atuação em regime cooperado, com repartição de receitas e despesas entre os cooperados. As cooperativas de trabalho, além de apresentar esses documentos, devem comprovar que o objeto da licitação se enquadra nos serviços especializados constantes do objeto social da cooperativa;

f) Para consórcio de empresas será exigida a comprovação de compromisso público ou particular de constituição de consórcio, subscrito pelos consorciados, além da indicação da empresa líder do consórcio, que será responsável por sua representação perante a Administração;

g) Para sociedade empresária estrangeira com atuação permanente no país será exigida a portaria de autorização de funcionamento no Brasil, publicada no Diário Oficial da União e arquivada na Junta Comercial da unidade federativa onde se localizar a filial, agência, sucursal ou estabelecimento, a qual será considerada como sua sede, conforme Instrução Normativa DREI/ME 77/2020;

h) cédula de identidade e CPF do proprietário e dos respectivos sócios se houver.

9.3.1. Os documentos acima deverão estar acompanhados de todas as alterações ou da consolidação respectiva..

9.4. Relativos à Regularidade Fiscal e Trabalhista:

a) Prova de inscrição no Cadastro Nacional de Pessoas Jurídicas – CNPJ, juntamente com o seu QSA (Quadro de Sócios Administradores). A empresa deverá apresentar um único CNPJ, não podendo filial ou subsidiária substituir matriz quando esta for a licitante e vice-versa, com a devida atividade do objeto da licitação.

b) Prova de inscrição no cadastro de contribuintes estadual, municipal ou Distrital, se houver, relativo ao domicílio ou sede da licitante, pertinente ao seu ramo de atividade e compatível com o objeto licitado;

c) Prova de regularidade para com as Fazendas Federal, Estadual/Distrital e Municipal do domicílio ou sede da licitante, ou outra equivalente, na forma da lei;

c.1) faz parte da prova de regularidade para com a Fazenda Federal, a Certidão Quanto à Dívida Ativa da União, fornecida pela Procuradoria da Fazenda Nacional, sendo que a mesma deve abranger também as contribuições sociais previstas nas alíneas “a” a “d” do parágrafo único do art. 11 da Lei nº. 8.212, de 24 de julho de 1991, expedida pela Secretaria da Receita Federal;

c.2) faz parte da prova de regularidade para com a Fazenda Estadual, as Certidões Negativas de débitos Tributária e Não Tributária, emitida pela Secretaria da Fazenda - SEFA onde se situa a sede da empresa;

c.3) faz parte da prova de regularidade para com a Fazenda Municipal, por meio da Certidão Conjunta Negativa de Débitos, expedidas pela SEFIN, da sede da empresa;

c.3.1) As empresas cujo município sede não faça constar todos os tributos em uma mesma certidão, deverão apresentar quantas certidões sejam necessárias, para comprovação de sua situação em relação a todos os tributos.

d) Prova de regularidade junto ao Fundo de Garantia por Tempo de Serviço - FGTS (CRF), emitido pelo site da Caixa Econômica Federal, demonstrando situação regular no cumprimento dos encargos sociais instituídos por lei.

- e) Certidão de regularidade relativa a débitos inadimplidos perante a Justiça do Trabalho (CNDT), mediante a apresentação de certidão negativa, emitida pelo site (www.tst.jus.br);
- f) Alvará de Funcionamento do domicílio ou sede do licitante e pertinente ao seu ramo de atividade e compatível com o objeto contratual;
- g) Os participantes deverão encaminhar os documentos constantes no item 9.4, alíneas c.1, c.2, e “e”, em nome da empresa licitante e também de seus sócios, por força do artigo 12 da Lei nº 14.230, de 2021, que prevê, dentre as sanções impostas ao responsável pela prática de ato de improbidade administrativa, a proibição de contratar com o Poder Público, inclusive por intermédio de pessoa jurídica da qual seja sócio majoritário.

9.5. Relativos à Qualificação Econômico-Financeira:

- a) Certidão Negativa de Falência, Concordata, de recuperação judicial ou extrajudicial (Lei nº 11.101, de 9.2.2005, expedidas pelo distribuidor da sede da licitante em data não superior a 90 (noventa) dias da abertura do certame, se outro prazo não constar no(s) documento(s);
- b) Balanço Patrimonial e demonstrações contábeis dos 2 (dois) últimos exercícios sociais, já exigíveis e apresentados na forma da lei, que comprovem a boa situação financeira da empresa. O balanço deverá vir acompanhado da Certidão de Habilitação Profissional do Contador, CERTIFICANDO que o profissional identificado no presente documento encontra-se Habilitado para o exercício profissional, e também a Certidão Negativa de Débitos (CND), comprovando a situação do profissional relativa à débitos de qualquer natureza junto ao referido Conselho, de acordo com a Resolução nº 1.637/2021 – CFC, juntamente com a Certidão Simplificada com registro de capital social, e Certidão específica de arquivamento, expedidas pela Junta Comercial com data de emissão não superior a 30 (trinta) dias da abertura do presente certame.
 - b.1) No caso de empresa constituída no exercício social vigente, admite-se a apresentação de balanço patrimonial e demonstrações contábeis referentes ao período de existência da sociedade;
 - b.2) Os documentos referidos no item b, limitar-se-ão ao último exercício no caso de a pessoa jurídica ter sido constituída há menos de 2 (dois) anos.
- c) As empresas que adotam o SPED (Sistema Público Escrituração Digital) deverão apresentar o termo de autenticação e balanço, bem como termo de abertura e encerramento.
- d) Na hipótese de pessoas jurídicas não sujeitas ao registro de seus atos constitutivos na Junta Comercial (como é o caso de entidades sem fins lucrativos e Sociedades Simples - SS), o balanço patrimonial e demonstrações contábeis deverão ser registrados ou autenticados no Cartório Civil da sede ou domicílio da licitante.
- e) Comprovação da boa situação financeira da empresa, por intermédio de documento que demonstre o cálculo dos índices contábeis maiores que 1 (um) para Liquidez Geral (LG), Solvência Geral (SG) e Liquidez Corrente (LC), a serem extraídos das demonstrações contábeis citadas no subitem anterior, resultantes da aplicação das seguintes fórmulas:

LG = Ativo Circulante + Ativo Realizável a Longo Prazo / Passivo Circulante + Passivo Não Circulante

SG = Ativo Total / Passivo Circulante + Passivo Não Circulante

LC = Ativo Circulante / Passivo Circulante

f) As empresas que apresentarem resultado inferior ou igual a 1(um) em qualquer dos índices de Liquidez Geral (LG), Solvência Geral (SG) e Liquidez Corrente (LC), deverão comprovar, considerados os riscos para a Administração, e, a critério da autoridade competente, o capital mínimo ou o patrimônio líquido mínimo de 10% (dez por cento) do valor da proposta apresentada para o item pertinente.

g) As fórmulas dos índices contábeis referidos deverão estar devidamente aplicadas em memorial de cálculos juntado ao balanço;

h) O Balanço Patrimonial e as demonstrações contábeis deverão estar devidamente registrados ou autenticados na Junta Comercial da sede ou domicílio da licitante e/ou em outro órgão equivalente, na forma da Lei, bem como, os Termos de Abertura e de Encerramento do livro Diário, contendo as assinaturas do(s) representante(s) legal(is), e do Contador responsável ou profissional equivalente, devidamente registrado no Conselho Regional de Contabilidade, juntamente com a cópia da Carteira de Identidade profissional do mesmo;

i) Se necessária a atualização do balanço e do capital social, deverá ser apresentado, juntamente com os documentos em apreço, o memorial de cálculo correspondente;

9.6. Relativos à Qualificação Técnica:

a) As empresas, deverão comprovar, ainda, a qualificação técnica, por meio da apresentação dos documentos que seguem:

b) Atestado (s) de capacidade técnica que comprove a aptidão para o fornecimento de bens similares de complexidade tecnológica e operacional equivalente ou superior com o objeto desta contratação, por meio da apresentação de certidões ou atestados, por pessoas jurídicas de direito público ou privado.

b.1) O(s) atestado(s) apresentado(s) deverá(ão) conter as seguintes informações básicas:

b.1.1) Nome do contratado e do contratante;

b. 1.3) Identificação do contrato (tipo ou natureza);

b. 1.4) Os atestados deverão estar devidamente assinados com firma reconhecida em cartório ou assinados digitalmente com assinatura digital padrão IPC-BRASIL.

c) Licença de operação ambiental do fabricante de embarcação;

d) Relação de estabelecimentos expedida pelo fabricante do bem licitado, disponibilizando a própria licitante ou outras empresas de sua rede autorizada para prestação dos serviços de manutenção e assistência técnica autorizada, mencionando o CNPJ, razão social, endereço, e-mail e contatos telefônicos das mesmas, localizadas na região.

9.7. Documentação Complementar:

a) Declaração que cumpre os requisitos de habilitação, conforme Anexo III, Modelo "a";

b) Declaração, observadas as penalidades cabíveis, de Inexistência de fato impeditivo da habilitação, (cf. Anexo III, Modelo "b", deste Edital);

c) Declaração da licitante de que não possui em seu quadro de pessoal empregado(s) com menos de 18 (dezoito) anos em trabalho noturno, perigoso ou insalubre e de 16 (dezesesseis) anos em qualquer trabalho, salvo na condição de aprendiz, a partir de 14 anos, nos termos do inciso XXXIII do art. 7º da Constituição Federal de 1988 (Lei n.º

9.854, de 1999), cf. Anexo III, modelo "c";

d) Certidão negativa de registro de contas julgadas irregulares e/ou reprovadas, emitida pelo Tribunal de Contas dos Municípios do Estado do Pará-TCMPA, em nome da pessoa jurídica e do(s) sócio(s) da empresa, em data não superior a 30 (trinta) dias da data de abertura do certame, se outro prazo não constar no documento;

e) O licitante enquadrado como microempreendedor individual que pretenda auferir os benefícios do tratamento diferenciado previstos na Lei Complementar n. 123, de 2006, estará dispensado da: (i) da prova de inscrição nos cadastros de contribuintes estadual e municipal e (ii) da apresentação do balanço patrimonial e das demonstrações contábeis do último exercício, vez que, a apresentação do Certificado de Condição de Microempreendedor Individual – CCMEI supre as exigências de inscrição nos cadastros fiscais, na medida em que essas informações constam no próprio Certificado.

f) A existência de restrição relativamente à regularidade fiscal e trabalhista não impede que a licitante qualificada como microempresa ou empresa de pequeno porte seja declarada vencedora, uma vez que atenda a todas as demais exigências do edital.

g) A declaração do vencedor acontecerá no momento imediatamente posterior à fase de habilitação.

h) Caso a proposta mais vantajosa seja ofertada por licitante qualificada como microempresa ou empresa de pequeno porte, e uma vez constatada a existência de alguma restrição no que tange à regularidade fiscal e trabalhista, a mesma será convocada para, no prazo de 5 (cinco) dias úteis, após a declaração do vencedor, comprovar a regularização. O prazo poderá ser prorrogado por igual período, a critério da administração pública, quando requerida pelo licitante, mediante apresentação de justificativa.

i) A não-regularização fiscal e trabalhista no prazo previsto no subitem anterior acarretará a inabilitação do licitante, sem prejuízo das sanções previstas neste Edital, sendo facultada a convocação dos licitantes remanescentes, na ordem de classificação. Se, na ordem de classificação, seguir-se outra microempresa, empresa de pequeno porte ou sociedade cooperativa com alguma restrição na documentação fiscal e trabalhista, será concedido o mesmo prazo para regularização.

j) Havendo necessidade de analisar minuciosamente os documentos exigidos, o Pregoeiro suspenderá a sessão, informando no “chat” a nova data e horário para a continuidade da mesma.

k) Será inabilitado o licitante que não comprovar sua habilitação, seja por não apresentar quaisquer dos documentos exigidos, ou apresentá-los em desacordo com o estabelecido neste Edital.

l) Poderá ser INABILITADO o licitante que:

I- apresentar CERTIDÃO ou outro documento com prazo de validade vencido, ressalvadas os permissivos legais e as disposições contida neste Edital;

II- apresentar quaisquer documentos em desacordo com este Edital;

III- não contenha em seu ato constitutivo atividade econômica compatível com o objeto da presente licitação;

IV- não comprove exigência(s) de habilitação prevista neste Edital e seus Anexos.

m) Nos itens não exclusivos a microempresas e empresas de pequeno porte, em havendo inabilitação, haverá nova verificação, pelo sistema, da eventual ocorrência do empate ficto, previsto nos artigos 44 e 45 da LC nº 123, de

2006, seguindo-se a disciplina antes estabelecida para aceitação da proposta subsequente.

n) Caso o licitante não seja cadastrado ou esteja com alguma certidão com prazo de validade vencido, poderá o Pregoeiro e/ou a equipe de apoio realizar diligências eletrônicas diretamente nos sítios oficiais.

o) A licitante deverá apresentar a demais declarações descritas no anexo III, deste edital, modelos “d” e “e”.

p) O Pregoeiro poderá solicitar Parecer Técnico à unidade técnica solicitante, bem como ao Setor de Contabilidade, para fins de avaliação da conformidade da documentação de habilitação técnica e qualificação econômico-financeira às exigências contidas no Edital e seus anexos.

9.8. O Pregoeiro poderá consultar sítios oficiais de órgãos e entidades emissores de certidões, para verificar as condições de habilitação das licitantes.

9.9. Sob pena de inabilitação, os documentos encaminhados deverão estarem nome da licitante, com indicação do número de inscrição no CNPJ.

9.10. Não serão aceitos protocolos de entrega ou solicitação de documentos em substituição aos documentos requeridos no presente Edital e seus anexos, inclusive no que se refere as certidões.

9.11. Todos os documentos emitidos em língua estrangeira deverão ser entregues acompanhados da tradução para língua portuguesa, efetuada por tradutor juramentado, e também devidamente consularizados ou registrados no cartório de títulos e documentos.

9.12. Documentos de procedência estrangeira, mas emitidos em língua portuguesa, também deverão ser apresentados devidamente consularizados ou registrados em cartório de títulos e documentos.

9.13. Em se tratando de filial, os documentos de habilitação jurídica e regularidade fiscal deverão estar em nome da filial, exceto aqueles que, pela própria natureza, são emitidos somente em nome da matriz.

9.14. Inexistindo prazo de validade nas Certidões, serão aceitas aquelas cujas expedições/emissões não ultrapassem 90 (noventa) dias da data para abertura do certame.

9.15. Se a proposta não for aceitável, se a licitante não atender às exigências de habilitação, ou, ainda, em casos específicos se a amostra for rejeitada, o Pregoeiro examinará a proposta subsequente e assim sucessivamente, na ordem de classificação, até a seleção da proposta que melhor atenda a este Edital.

9.16. Constatado o atendimento às exigências fixadas neste Edital, e após a fase de apresentação das Amostras, a licitante será declarada vencedora.

10. DO RECURSO

10.1. Declarada a vencedora, o Pregoeiro abrirá prazo de até 20 (vinte) minutos, durante o qual qualquer licitante poderá, de forma imediata, em campo próprio do sistema, manifestar sua intenção de recurso.

10.1.1. A falta de manifestação no prazo estabelecido autoriza o Pregoeiro a adjudicar o objeto à licitante vencedora.

10.2. O Pregoeiro receberá a intenção de recurso e informará o prazo final para apresentar a suas razões, sendo esse prazo de 03 (três) dias úteis.

10.3. A licitante que apresentou sua intenção de recurso deverá registrar as razões do recurso, em campo próprio

do sistema, no prazo de 3 (três) dias úteis, contado da data de intimação ou de lavratura da ata, ficando as demais licitantes, desde logo, intimadas a apresentar contrarrazões, também via sistema, em igual prazo, que começará a correr do término do prazo da recorrente.

10.4. A apreciação dar-se-á em fase única.

10.5. O recurso será dirigido ao pregoeiro, que, se não reconsiderar o ato ou a decisão no prazo de 3 (três) dias úteis, encaminhará o recurso com a sua motivação à autoridade superior, a qual deverá proferir sua decisão no prazo máximo de 10 (dez) dias úteis, contado do recebimento dos autos.

10.6. O acolhimento do recurso implicará a invalidação apenas dos atos insuscetíveis de aproveitamento.

10.7. Será assegurado ao licitante vista dos elementos indispensáveis à defesa de seus interesses.

11. DA REABERTURA DA SESSÃO PÚBLICA

11.1. A sessão pública poderá ser reaberta:

11.1.1. Nas hipóteses de provimento de recurso que leve à anulação de atos anteriores à realização da sessão pública precedente ou em que seja anulada a própria sessão pública, situação em que serão repetidos os atos anulados e os que dele dependam.

11.1.2 Quando houver erro na aceitação do preço melhor classificado ou quando o licitante declarado vencedor não assinar o contrato, não retirar o instrumento equivalente ou não comprovar a regularização fiscal e trabalhista, nos termos do art. 43, §1º da LC nº 123/2006. Nessas hipóteses, serão adotados os procedimentos imediatamente posteriores ao encerramento da etapa de lances.

11.2. Todos os licitantes remanescentes deverão ser convocados para acompanhar a sessão reaberta.

11.2.1. A convocação se dará por meio do sistema eletrônico (“chat”), e-mail, de acordo com a fase do procedimento licitatório.

11.2.2. A convocação feita por e-mail dar-se-á de acordo com os dados contidos no SICAF, sendo responsabilidade do licitante manter seus dados cadastrais atualizados.

12. DA ADJUDICAÇÃO E HOMOLOGAÇÃO

12.1. O objeto deste Pregão será adjudicado pelo Pregoeiro, salvo quando houver recurso, hipótese em que a adjudicação caberá à autoridade competente para homologação.

12.2. A homologação deste Pregão compete ao Prefeito Municipal.

12.3. O objeto deste Pregão será adjudicado às vencedoras dos respectivos itens.

14. DO INSTRUMENTO CONTRATUAL OU OUTRO EQUIVALENTE

14.1. Após a homologação da licitação, a licitante vencedora será convocada para assinar o termo de contrato, se houver, ou instrumento equivalente.

14.2. O prazo para assinatura do termo de contrato acima estabelecido, se houver, poderá ser prorrogado uma única vez por igual período, desde que ocorra motivo justificado e aceito pela Prefeitura Municipal.

14.2.1. Alternativamente à convocação para a assinatura do termo de contrato, se houver, a Prefeitura Municipal poderá encaminhá-lo para assinatura, mediante correio eletrônico, para que seja assinado e devolvido no prazo de 5 (cinco) dias úteis, a contar da data de seu recebimento.

14.2.2. O prazo de convocação poderá ser prorrogado 1 (uma) vez, por igual período, mediante solicitação da parte durante seu transcurso, devidamente justificada, e desde que o motivo apresentado seja aceito pela Administração.

14.2.3. A recusa injustificada do licitante vencedor em assinar o contrato, aceitar ou retirar o instrumento equivalente, dentro do prazo estabelecido pela Administração, importará na decadência do direito à contratação, sem prejuízo das penalidades estabelecidas neste edital.

14.2.4. Será facultado à Administração, quando o convocado não assinar o termo de contrato ou não aceitar ou não retirar o instrumento equivalente no prazo e nas condições estabelecidas, convocar os licitantes remanescentes, na ordem de classificação, para a celebração do contrato nas condições propostas pelo licitante vencedor.

14.2.5. Decorrido o prazo de validade da proposta indicado no edital sem convocação para a contratação, ficarão os licitantes liberados dos compromissos assumidos

14.2.6. Por ocasião da assinatura do contrato, será exigida a comprovação das condições de habilitação consignadas neste Edital, as quais deverão ser mantidas pelo licitante durante a vigência do contrato.

14.2.7. Na hipótese de nenhum dos licitantes aceitar a contratação nos termos do item 13.4.3, a Administração, observados o valor estimado e sua eventual atualização nos termos deste edital, poderá:

I - convocar os licitantes remanescentes para negociação, na ordem de classificação, com vistas à obtenção de preço melhor, mesmo que acima do preço do adjudicatário;

II - adjudicar e celebrar o contrato, se houver, nas condições ofertadas pelos licitantes remanescentes, atendida a ordem classificatória, quando frustrada a negociação de melhor condição.

14.2.8. A recusa injustificada do adjudicatário em assinar o contrato ou em aceitar ou retirar o instrumento equivalente no prazo estabelecido pela Administração caracterizará o descumprimento total da obrigação assumida e o sujeitará às penalidades legalmente estabelecidas neste edital e à imediata perda da garantia de proposta em favor do órgão ou entidade licitante, se houver.

14.2.9. A regra do item 14.2.6. não se aplicará aos licitantes remanescentes convocados na forma do subitem I do item 14.2.5, deste edital.

14.3. O Termo de contrato, se houver, ou instrumento equivalente, estabelecerá as hipóteses, prazo e condições de prestação das garantias.

14.4. O presente Edital fará parte integrante do contrato, se houver, bem como seus anexos e a proposta apresentada pela licitante vencedora.

14.5. Será designado um Fiscal para o contrato, que desempenhará as atribuições previstas na lei.

14.6. É vedada a subcontratação, cessão ou transferência total ou parcial do objeto deste Pregão.

14.7. Se o adjudicatário, no ato da assinatura do Termo de Contrato, não comprovar que mantém as mesmas

condições de habilitação, ou quando, injustificadamente, recusar-se à assinatura, poderá ser convocado outro licitante, desde que respeitada a ordem de classificação, para, após a verificação da aceitabilidade da proposta, negociação e comprovados os requisitos de habilitação, celebrar a contratação, sem prejuízo das sanções previstas neste Edital e das demais cominações legais.

15. DO REAJUSTE

15.1. Os valores adjudicados são irreajustáveis.

16. DAS SANÇÕES

16.1 - O licitante ou o contratado será responsabilizado administrativamente pelas seguintes infrações:

I - dar causa à inexecução parcial do contrato;

II - dar causa à inexecução parcial do contrato que cause grave dano à Administração, ao funcionamento dos serviços públicos ou ao interesse coletivo;

III - dar causa à inexecução total do contrato;

IV - deixar de entregar a documentação exigida para o certame;

V - não manter a proposta, salvo em decorrência de fato superveniente devidamente justificado;

VI - não celebrar o contrato ou não entregar a documentação exigida para a contratação, quando convocado dentro do prazo de validade de sua proposta;

VII - ensejar o retardamento da execução ou da entrega do objeto da licitação sem motivo justificado;

VIII - apresentar declaração ou documentação falsa exigida para o certame ou prestar declaração falsa durante a licitação ou a execução do contrato;

IX - fraudar a licitação ou praticar ato fraudulento na execução do contrato;

X - comportar-se de modo inidôneo ou cometer fraude de qualquer natureza;

XI - praticar atos ilícitos com vistas a frustrar os objetivos da licitação;

XII - praticar ato lesivo previsto no art. 5º da Lei nº 12.846, de 1º de agosto de 2013.

16.2 - Considera-se comportamento inidôneo, entre outros, a declaração falsa quanto às condições de participação, quanto ao enquadramento como ME/EPP ou o conluio entre os licitantes, em qualquer momento da licitação, mesmo após o encerramento da fase de lances.

16.3 – Poderão ser aplicadas ao responsável pelas infrações administrativas as seguintes sanções, as quais estarão detalhadas no termo de referência:

I - advertência;

II - multa;

III - impedimento de licitar e contratar;

IV - declaração de inidoneidade para licitar ou contratar.

§ 1º Na aplicação das sanções serão considerados:

I - a natureza e a gravidade da infração cometida;

II - as peculiaridades do caso concreto;

III - as circunstâncias agravantes ou atenuantes;

IV - os danos que dela provierem para a Administração Pública;

V - a implantação ou o aperfeiçoamento de programa de integridade, conforme normas e orientações dos órgãos de controle.

16.4 - A sanção prevista no inciso I, do item 16.3 será aplicada exclusivamente pela infração administrativa prevista no inciso I do *caput* do art. 155, da Lei 14.133/21, quando não se justificar a imposição de penalidade mais grave.

16.5 - A sanção prevista do inciso II, do item 16.3, calculada na forma do edital ou do contrato, não será inferior a 0,5% (cinco décimos por cento) nem superior a 30% (trinta por cento) do valor do contrato licitado ou celebrado com contratação direta e será aplicada ao responsável por qualquer das infrações administrativas previstas no art. 155, da Lei 14.133/21.

16.6 - A sanção prevista no inciso III, do item 16.3., será aplicada ao responsável pelas infrações administrativas previstas nos incisos II, III, IV, V, VI e VII do *caput* do art. 155, da Lei 14.133/21, quando não se justificar a imposição de penalidade mais grave, e impedirá o responsável de licitar ou contratar no âmbito da Administração Pública direta e indireta do ente federativo que tiver aplicado a sanção, pelo prazo máximo de 3 (três) anos.

16.7 - A sanção prevista no inciso IV, do item 16.3, será aplicada ao responsável pelas infrações administrativas previstas nos incisos VIII, IX, X, XI e XII do *caput* do art. 155, da Lei 14.133/21, bem como pelas infrações administrativas previstas nos incisos II, III, IV, V, VI e VII do *caput* do referido artigo que justifiquem a imposição de penalidade mais grave que a sanção referida no § 4º deste artigo, e impedirá o responsável de licitar ou contratar no âmbito da Administração Pública direta e indireta de todos os entes federativos, pelo prazo mínimo de 3 (três) anos e máximo de 6 (seis) anos.

16.8 - As sanções previstas nos incisos I, III e IV do item 16.3 poderão ser aplicadas cumulativamente com a prevista no inciso II do *caput* deste artigo.

16.9 - Se a multa aplicada e as indenizações cabíveis forem superiores ao valor de pagamento eventualmente devido pela Administração ao contratado, além da perda desse valor, a diferença será descontada da garantia prestada ou será cobrada judicialmente.

16.10 - Na aplicação da sanção prevista no inciso II, do item 16.3 será facultada a defesa do interessado no prazo de 15 (quinze) dias úteis, contado da data de sua intimação.

16.11 - A aplicação das sanções previstas nos incisos III e IV, do item 16.3 requererá a instauração de processo de responsabilização, a ser conduzido por comissão composta de 2 (dois) ou mais servidores estáveis, que avaliará fatos e circunstâncias conhecidos e intimará o licitante ou o contratado para, no prazo de 15 (quinze) dias úteis, contado da data de intimação, apresentar defesa escrita e especificar as provas que pretenda produzir.

16.12 - Se, durante o processo de aplicação de penalidade, se houver indícios de prática de infração administrativa tipificada pela Lei nº 12.846, de 1º de agosto de 2013, como ato lesivo à administração pública nacional ou estrangeira, cópias do processo administrativo necessárias à apuração da responsabilidade da empresa deverão ser

remetidas à autoridade competente, com despacho fundamentado, para ciência e decisão sobre a eventual instauração de investigação preliminar ou Processo Administrativo de Responsabilização – PAR.

16.13 - A apuração e o julgamento das demais infrações administrativas não consideradas como ato lesivo à Administração Pública nacional ou estrangeira nos termos da Lei nº 12.846, de 1º de agosto de 2013, seguirão seu rito normal na unidade administrativa.

16.14 - O processamento do PAR não interfere no seguimento regular dos processos administrativos específicos para apuração da ocorrência de danos e prejuízos à Administração Pública Federal resultantes de ato lesivo cometido por pessoa jurídica, com ou sem a participação de agente público.

16.15 - Caso o valor da multa não seja suficiente para cobrir os prejuízos causados pela conduta do licitante, a União ou Entidade poderá cobrar o valor remanescente judicialmente, conforme artigo 419 do Código Civil.

16.16 - A aplicação de qualquer das penalidades previstas realizar-se-á em processo administrativo que assegurará o contraditório e a ampla defesa ao licitante/adjudicatário.

16.17 - A autoridade competente, na aplicação das sanções, levará em consideração a gravidade da conduta do infrator, o caráter educativo da pena, bem como o dano causado à Administração, observado o princípio da proporcionalidade.

16.18 - As penalidades serão obrigatoriamente registradas no SICAF.

16.19 - As sanções por atos praticados no decorrer da contratação estão previstas no Termo de Referência.

17. DOS ESCLARECIMENTOS E DA IMPUGNAÇÃO AO EDITAL

17.1. Até 03 (três) dias úteis antes da data designada para a abertura da sessão pública, qualquer pessoa poderá impugnar este Edital.

17.2. A impugnação poderá ser realizada por forma eletrônica, por petição dirigida ou protocolada no endereço www.bnc.org.br.

17.3. Acolhida a impugnação, será definida e publicada nova data para a realização do certame, exceto quando, inquestionavelmente, a alteração não afetar a formulação das propostas.

17.4. Os pedidos de esclarecimentos referentes a este processo licitatório deverão ser enviados ao Pregoeiro, até 03 (três) dias úteis anteriores à data designada para abertura da sessão pública, exclusivamente por meio eletrônico via internet, no endereço www.bnc.org.br.

17.5. A resposta à impugnação ou ao pedido de esclarecimento será divulgada em sítio eletrônico oficial no prazo de até 3 (três) dias úteis, limitado ao último dia útil anterior à data da abertura do certame.

17.6. O recurso e o pedido de reconsideração terão efeito suspensivo do ato ou da decisão recorrida até que sobrevenha decisão final da autoridade competente.

17.7. As respostas aos pedidos de esclarecimentos serão divulgadas pelo sistema e vincularão os participantes e a administração.

18. DISPOSIÇÕES FINAIS

18.1. À Prefeitura Municipal compete anular este Pregão por ilegalidade, de ofício ou por provocação de qualquer

pessoa, e revogar o certame por considerá-lo inoportuno ou inconveniente diante de fato superveniente, mediante ato escrito e fundamentado.

18.2. As licitantes não terão direito à indenização em decorrência da anulação do procedimento licitatório, ressalvado o direito do contratado de boa-fé de ser ressarcido pelos encargos que tiver suportado no cumprimento do contrato.

18.3. Caso os prazos definidos neste Edital não estejam expressamente indicados na proposta, eles serão considerados como aceitos para efeito de julgamento deste Pregão.

18.4. Os documentos eletrônicos produzidos com a utilização de processo de certificação disponibilizada pela ICP-Brasil, nos termos da Medida Provisória nº 2.200-2, de 24 de agosto de 2001, serão recebidos e presumidos verdadeiros em relação aos signatários, dispensando-se o envio de documentos originais e cópias autenticadas em papel.

18.5. Aplicam-se às cooperativas enquadradas na situação do art. 34 da Lei nº 11.488, de 15 de junho de 2007, todas as disposições relativas às microempresas e empresas de pequeno porte.

18.6. Em caso de divergência entre normas infra legais e as contidas neste Edital, prevalecerão as últimas.

18.7. Este Pregão poderá ter a data de abertura da sessão pública transferida por conveniência da Administração.

19. DOS ANEXOS

19.1. São partes integrantes deste Edital os seguintes anexos:

ANEXO I - Termo de Referência;

ANEXO II - Modelo de Proposta de Preços;

ANEXO III - Modelos das declarações de habilitação;

ANEXO IV - Minuta de Contrato.

ANEXO V – Planta do Projeto da Lancha Adaptada

20. DO FORO

20.1. As questões decorrentes da execução deste Instrumento, que não possam ser dirimidas administrativamente, serão processadas e julgadas no Foro da Cidade de Afuá / PA, com exclusão de qualquer outro, por mais privilegiado que seja.

Afuá-PA, 24 de março de 2026.

VALDIR MAIA

AMARAL:30608961272

Assinado de forma digital por

VALDIR MAIA

AMARAL:30608961272

Dados: 2026.03.24 11:07:43 -03'00'

VALDIR MAIA AMARAL
PREGOEIRO

ANEXO I

Endereço: Travessa 27 de Dezembro – Centro – Afuá – CEP: 68.890-000

E-mail: pmalicitacao.senge@gmail.com

TERMO DE REFERÊNCIA

1. OBJETO:

1.1. Aquisição de 01 (uma) embarcação tipo lancha adaptada para atendimentos de pacientes em locais de acesso náutico (ambulância aquática), para fins de desempenho das atribuições previstas a Secretaria municipal de saúde de Afuá/PA.

2. JUSTIFICATIVA:

2.1. O município de Afuá, situado na Ilha de Marajó no estado do Pará, possui uma extensa malha hidrográfica e diversas comunidades localizadas em áreas em que o acesso é inviável por via terrestre. Grande parte da população vive em regiões ribeirinhas, ilhas e localidades costeiras, onde o deslocamento só é possível por meio fluvial ou marítimo.

2.2. A Secretaria Municipal de Saúde de Afuá, enfrenta desafios constantes no atendimento emergencial e no transporte de pacientes dessas áreas para unidades de saúde localizadas na sede do município ou em outras localidades, como Macapá, no Estado do Amapá, a qual faz fronteira com o município de Afuá/PA, e que possui maior infraestrutura hospitalar. Em situações de urgência, o tempo de resposta é fator determinante para a preservação da vida e a efetividade do atendimento pré-hospitalar.

2.3. A aquisição de uma ambulância aquática visa atender à necessidade urgente de ampliar e qualificar os serviços de atendimento móvel de urgência (pré-hospitalar), especialmente para as populações que vivem em comunidades de difícil acesso. A embarcação será equipada com todos os recursos necessários ao suporte básico e, quando possível, ao suporte avançado de vida, possibilitando a estabilização e o transporte seguro de pacientes até os centros de referência.

2.4. Além disso, a ambulância aquática permitirá a integração com o SAMU 192, fortalecendo a rede de urgência e emergência no município, conforme os princípios do Sistema Único de Saúde (SUS), garantindo o direito constitucional à saúde com equidade e acessibilidade.

2.5. Portanto, justifica-se plenamente a aquisição da embarcação adaptada como ambulância aquática, como meio de assegurar a continuidade e a qualidade da assistência em saúde aos munícipes de Afuá, promovendo a equidade no acesso aos serviços, reduzindo riscos à vida e melhorando os indicadores de saúde pública nas regiões mais vulneráveis e isoladas do território municipal.

3. DESCRIÇÃO DA SOLUÇÃO COMO UM TODO:

3.1. Após a averiguação o Estudo Técnico Preliminar foi constatado que a aquisição deste objeto é de essencial importância para a continuidade dos serviços da alçada da Secretaria de Saúde, pois solucionará a deficiência de um transporte especificamente adaptado para emergências em trajetos fluviais. Neste quesito, a possibilidade de locação é inviável para suprir as demandas que ocorrem no

município, levando em consideração os tópicos prós e contras para atender as necessidades das áreas demandantes. Deste modo, a compra de uma lancha ambulância tipo F é a melhor solução para tais demandas.

3.2. Conforme levantado no tópico 7 do Estudo Técnico Preliminar, o item que compõe esta demanda é classificado como bem comum e possui ampla variedade de fornecedores no mercado. Nestes casos, é fundamental a adoção da modalidade Pregão, prevista no artigo 6º da Lei 14.133/2021:

XLI - pregão: modalidade de licitação obrigatória para aquisição de bens e serviços comuns, cujo critério de julgamento poderá ser o de menor preço ou o de maior desconto.

3.3. Este novo processo se designa a compra de uma lancha adaptada para atendimento nas regiões ribeirinhas em razão da alteração da descrição do objeto. Tal objeto agora está descrito de forma padronizada, culminando numa maior disponibilidade de fornecedores, afim de garantir a competição e propostas vantajosas para a Administração pública.

3.4. Entende-se que a futura e eventual contratação deste veículo é de essencial importância, visando não apenas o núcleo da Gestão Administrativa em relação ao atendimento interno, mas abrangendo também, as necessidades extraoficiais e todas as outras atividades onde essa embarcação poderá ser utilizada.

TABELA 1 – ESPECIFICAÇÃO E QUANTIDADE DO OBJETO A SER ADQUIRIDO:

ITEM	DESCRIÇÃO	UNID	QUANT	VALOR
01	Veículo aquático tipo lancha adaptada para serviços de pronto socorro (ambulancha) medindo aproximadamente 9,0 metros de comprimento por 2,8 metros de largura (boca); Pontal com 0,80cm; Casaria com 2,60m de largura e 1,10m de altura, construído em chapa de alumínio naval 100% soldado, com 4,00mm no fundo e 3,0mm na lateral. Itens de série: Borda pra dentro/fora, piso antiderrapante, 01 poltrona para o piloto, 01 poltrona para o tripulante, 06 poltronas reclináveis, reforço entre os bancos, 01 maca fixa, 01 maca removível, 01 banheiro medindo: 0,80 x 0,80m; 01 tanque de água doce com capacidade para 100 litros, cabine fixa em chapa de alumínio naval 2.0mm, caixa de comando, 04 janelas em vidro temperado de 8,0mm, medindo 1,10 x 0,80m, sendo uma fixa e outra deslizante, porta traseira de ACM, mastro, escada, guarda corpo, popa lavada, proteção de motor, friso lateral, 01 suporte para cilindro de oxigênio 7.2 e pintura em esmalte sintético. Acessórios: 01 direção hidráulica, 01 par de cabo de comando, 01 volante inox aro 13, 01Par luz de navegação bombordo e boreste, 01 mastro luz de alcance, 01 kit de luz de led interno, 01 painel de 6 funções, 01 bomba de porão de 2.000 gph, 01 bomba de porão de 1.100 gph, 02 kits de saída d'água, 01 bateria de 150 amp. náutica,	UNID	01	R\$ 474.196,33

01 farol de longo alcance, 01 vaso sanitário náutico, 01 cilindro de oxigênio de 7.2, 01 pia inox para banheiro, 01Jogo de torneira inox para banheiro, 01 cesto de lixo inox de 10L, 10 coletes salva-vidas tam. G até 100kg homologado pela Marinha do Brasil, 02 extintores de incêndio pó químico abc de 4kg, 01 tanque de combustível de 200 litros, 01 âncora 10kg, 40 metros de cabo de nylon de ¾, suporte para cilindro de oxigênio 7.2, suporte para extintor de incêndio pó químico abc de 4kg, 01 rádio de comunicação marítimo homologado pela ANATEL, 01 bússola elétrica, 02 sirenes, 03 giroflex, 01 antena para rádio de comunicação. Motor: 01 motor de popa 4T de 250HP com hélice em aço inox passo 19.			
--	--	--	--

4. REQUISITOS DA CONTRATAÇÃO:

4.1. Para garantir que a futura aquisição seja capaz de atender a necessidade da Secretaria de Saúde, é importante estabelecer certos requisitos de contratação. Estes requisitos servem como um guia para selecionar o item mais adequado. Aqui estão os requisitos de contratação:

4.1.1. Experiência Comprovada: A empresa deve ter experiência comprovada no fornecimento de lanchas ou veículos aquáticos.

4.1.2. Qualidade do produto: O veículo fornecido pela empresa deve atender a certos padrões de qualidade. Isso pode incluir, mas não se limita a conformidade com normas técnicas relevantes, durabilidade e usabilidade do material.

4.1.3. Capacidade de fornecimento: A empresa deve ser capaz de fornecer a quantidade necessária do produto dentro do prazo estipulado no contrato.

4.1.4. Suporte e serviço: A empresa deve oferecer suporte adequado para o produto fornecido.

4.1.5. Conformidade legal: A empresa deve estar em conformidade com todas as leis e regulamentos aplicáveis, incluindo aqueles relacionados a licitações e contratos públicos.

4.1.6. Responsabilidade social e ambiental: A empresa deve demonstrar responsabilidade social e ambiental.

4.2. A habilitação é a fase do processo em que se verifica o conjunto de informações e documentos necessários e suficientes para demonstrar a capacidade do fornecedor de realizar o objeto, disposto no art. 62 da Lei Nacional nº 14.133/21.

4.2.1. Habilitação jurídica: Documentos que comprovem a existência jurídica da empresa e autorização para o exercício da atividade.

4.2.2. Habilitação técnica: Documentos que comprovem a capacidade técnica do contratado para execução dos serviços através de experiência anteriores de igual ou maior relevante, qualificações dos funcionários, aparelhamento e etc.

4.2.3. Habilitação fiscal, social e trabalhista: Documentos que comprovem a regularidade do fornecedor perante a Fazenda Federal, Estadual e/ou Municipal do domicílio ou sede do fornecedor, a Seguridade Social, o FGTS e a Justiça do Trabalho.

4.2.4. Econômico-financeira: É essencial para demonstrar a saúde financeira da empresa e sua capacidade de cumprir as obrigações do contrato.

4.3. A documentação exigida para comprovar a habilitação jurídica, habilitação técnica, Econômico/Financeira, habilitação fiscal, social e trabalhista será apresentado após solicitação.

5. DAS RESPONSABILIDADES DA CONTRATADA:

5.1. São responsabilidades da CONTRATADA:

5.2. Garantir que todos os acordos sejam realizados de acordo com os parâmetros técnicos estabelecidos no Termo de Referência e no ETP;

5.3. Cumprir integralmente as exigências previstas na Lei nº 14.133/2021;

5.4. Manter total sigilo sobre informações obtidas durante a execução do contrato, assegurando confidencialidade e integridade nas interações com a Secretaria de Saúde.

6. DAS RESPONSABILIDADES DA CONTRATANTE:

6.1. São obrigações da CONTRATANTE:

6.2. Garantir o acompanhamento rigoroso da execução contratual por meio de fiscais designados, conforme o art. 117 da Lei nº 14.133/2021;

6.3. Fornecer as informações e os documentos necessários à contratada para a execução do contrato;

6.4. Assegurar que a gestão contratual observe os critérios de economicidade, transparência e eficiência, promovendo auditorias internas, caso necessário.

6.5. Cumprir todas as obrigações financeiras, como o pagamento pelos serviços prestados, conforme estipulado no contrato.

6.6. Estabelecer uma comunicação clara e oportuna com a contratada, incluindo a discussão de questões técnicas.

6.7. Assegurar a conformidade com todas as leis e regulamentos técnicos aplicáveis.

6.8. Facilitar a colaboração técnica entre a equipe da prefeitura e a contratada.

6.9. Monitorar e avaliar o desempenho do objeto fornecido pela contratada.

6.10. Utilizar o objeto de forma ética e responsável, seguindo todas as diretrizes técnicas fornecidas pela contratada.

6.11. Reportar imediatamente quaisquer problemas técnicos ou questões ao fornecedor.

6.12. Realizar manutenções regulares do objeto.

6.13 A execução do contrato deverá ser acompanhada e fiscalizada por 1 (um) ou mais fiscais do contrato, representantes da Administração especialmente designados conforme requisitos estabelecidos no art. 7º desta Lei, ou pelos respectivos substitutos, permitida a contratação de terceiros para assisti-los e subsidiá-los com informações pertinentes a essa atribuição, de acordo com o art. 117 da Lei Nacional nº 14.133/21;

6.14 O fiscal do contrato anotará em registro próprio todas as ocorrências relacionadas à execução do contrato, determinando o que for necessário para a regularização das faltas ou dos defeitos observados.

6.15 O fiscal do contrato informará a seus superiores, em tempo hábil para a adoção das medidas convenientes, a situação que demandar decisão ou providência que ultrapasse sua competência.

6.16 O fiscal do contrato será auxiliado pelos órgãos de assessoramento jurídico e de controle interno da Administração, que deverão dirimir dúvidas e subsidiá-lo com informações relevantes para prevenir riscos na execução contratual.

6.17 O gestor do contrato coordenará a atualização do processo de acompanhamento e fiscalização do contrato contendo todos os registros formais da execução no histórico de gerenciamento do contrato, a exemplo da ordem de serviço, do registro de ocorrências, das alterações e das prorrogações contratuais, elaborando relatório com vistas à verificação da necessidade de adequações do contrato para fins de atendimento da finalidade da administração.

6.18 O gestor do contrato acompanhará os registros realizados pelos fiscais do contrato, de todas as ocorrências relacionadas à execução do contrato e as medidas adotadas, informando, se for o caso, à autoridade superior àquelas que ultrapassarem a sua competência.

6.19 O gestor do contrato acompanhará a manutenção das condições de habilitação da contratada, para fins de empenho de despesa e pagamento, e anotará os problemas que obstem o fluxo normal da liquidação e do pagamento da despesa no relatório de riscos eventuais.

6.20 O gestor do contrato emitirá documento comprobatório da avaliação realizada pelos fiscais técnico, administrativo e setorial quanto ao cumprimento de obrigações assumidas pelo contratado, com menção ao seu desempenho na execução contratual, baseado nos indicadores objetivamente definidos e aferidos, e a eventuais penalidades aplicadas;

6.21 O gestor do contrato deverá enviar a documentação pertinente ao setor de contratos para a formalização dos procedimentos de liquidação e pagamento, no valor dimensionado pela fiscalização e gestão nos termos do contrato.

6.22 Os detalhes adicionais e específicos dessas responsabilidades serão detalhados no contrato.

7. DAS CONDIÇÕES GERAIS DA CONTRATAÇÃO E PRAZO DE PAGAMENTO:

7.1. O item do objeto desta contratação é caracterizado como serviço comum, conforme justificativa constante do Estudo Técnico Preliminar.

7.2. A divulgação no Portal Nacional de Contratações Públicas (PNCP) é condição indispensável para a eficácia do contrato e de seus aditamentos e deverá ocorrer nos seguintes prazos, contados da data de sua assinatura, determina o art. 94 da Lei nº 14.133/21.

7.3. O prazo de vigência da contratação é de até 12 meses, e podendo ter a necessidade de prorrogação de licença desde que seja justificado.

7.4. O pagamento será efetuado por meio de Transferência entre Contas Correntes, sendo realizado o pagamento em parcela única em até 30 (trinta) dias após a emissão da nota fiscal.

7.5. O contrato oferece maior detalhamento das regras que serão aplicadas em relação à vigência da contratação.

8. FORMA E CRITÉRIOS DE SELEÇÃO DO FORNECEDOR:

8.1. Justifica-se o atendimento deste processo licitatório na modalidade de PREGÃO ELETRÔNICO, conforme previsto na Lei Nacional 14.133/21.

8.2. A documentação necessária para a regularização da contratação em que se verifica o conjunto de informações e documentos necessários e suficientes para demonstrar a capacidade do fornecedor de realizar o objeto, esses documentos garantem a transparência e a legalidade do processo, além de assegurar que o sistema atende aos critérios estabelecidos. Documentação Necessária:

8.3. Habilitação jurídica: Documentos que comprovem a existência jurídica da empresa e autorização para o exercício da atividade.

8.4. Habilitação técnica: Documentos que comprovem a capacidade técnica do fornecedor para fornecer o sistema, como experiência anterior relevante, qualificações dos funcionários, etc.

8.5. Habilitação fiscal, Social e Trabalhista: Documentos que comprovem a regularidade do fornecedor perante a Fazenda federal, estadual e/ou municipal do domicílio ou sede do fornecedor, a Seguridade Social, o FGTS e a Justiça do Trabalho.

9. ESTIMATIVA DO VALOR DA CONTRATAÇÃO:

9.1. A estimativa do valor da contratação, acompanhada dos preços unitários referenciais, das memórias de cálculo e dos documentos que lhe dão suporte, serão elaborados pelo Departamento de Pesquisa de Preços – DPP, vinculado à Secretaria de Gestão e Planejamento do Município de Afuá, conforme metodologia de pesquisa indicado como método para estimar os valores para a referida contratação.

9.2. Administração realizará pesquisa de preços obedecendo às disposições da INSTRUÇÃO NORMATIVA Nº 65, DE 7 DE JULHO DE 2021, que dispõe sobre o procedimento administrativo para a realização de pesquisa de preços para a aquisição de bens e contratação de serviços em geral, no âmbito da administração pública federal direta, autárquica e fundacional.

9.3. Em conformidade com o quantitativo, estima-se uma contratação de acordo com a cotação de mercado. Tal estimativa será baseada em conformidade aos parâmetros do art. 5º da IN 65/2021.

10. ADEQUAÇÃO ORÇAMENTÁRIA:

10.1. As despesas referentes à contratação estão previstas no orçamento da Secretaria de Saúde conforme os critérios de dotação e crédito orçamentário estabelecidos;

10.2. A análise orçamentária, a ser realizada pelo Setor de Contabilidade, observará os limites e critérios previstos no art. 7º da Lei nº 14.133/2021.

Orgão: 13 - FUNDO MUNICIPAL DE SAÚDE DE AFUÁ

Unidade: 18 - FUNDO MUNICIPAL DE SAÚDE

10.301.1322.1-014 Aquisição de Ambulancha e Voadeiras para Saúde

4.4.90.52.00.00 Equipamentos e Material Permanente.

11. FORMA DE FORNECIMENTO:

11.1. A aquisição deste objeto deve estar de acordo com os requisitos do Termo de Referência e em conformidade com a legislação aplicável;

11.2. A entrega do objeto deste Termo de Referência, está condicionada ao prazo de 45 (quarenta e cinco) dias, após a assinatura do contrato;

11.3. A execução será monitorada por fiscais designados, que assegurarão a observância dos critérios técnicos e legais;

11.4. O atendimento será ajustado às demandas da Secretaria, considerando prazos previamente acordados para garantir a eficiência da execução contratual.

11.5. A execução do contrato será acompanhada, conforme o caso, nos termos do art. 117 da Lei Nacional nº 14.133/21.

Afuá (PA), xx de xxxxxxxx de 2026.

HILDER VINÍCIUS DE SOUZA FÉLIX
Secretário Municipal de Saúde de Afuá.
Dec.009/2025-GAB/P

ANEXO II
MODELO DE PROPOSTA COMERCIAL

Razão Social					
Fantasia					
Endereço					
Bairro:		Cidade:		UF	
Telefone		Celular:			
CNPJ			INS. EST.		
INSC. MUNICIPAL					
CEP			E-mail		
Banco		Agência		C/C:	
Contato					
Telefone		Celular:			

A

Prefeitura Municipal de Afuá/PA

Prezado Sr. Pregoeiro:

A Empresa _____ sediada à (rua, bairro, cidade, telefone, etc), inscrita no CNPJ/MF sob nº _____, neste ato representada por _____, propõe à Prefeitura Municipal de Afuá/PA, a entrega dos produtos/serviços abaixo indicados, conforme Termo de Referência do Edital em epígrafe, nas seguintes condições:

a) Preços:

ITEM	DESCRIÇÃO	MARCA	QUANT.	UNIDADE	VALOR UNIT.	VALOR TOTAL

--	--	--	--	--	--	--

Valor total da proposta R\$ 00,00 (-----)

b) Nos preços acima estão incluídos todos os insumos que o compõem, inclusive as despesas com impostos, taxas, frete, seguros, e quaisquer outros que incidam direta ou indiretamente no fornecimento dos serviços desta Licitação.

c) O prazo de entrega dos produtos é de até xx () dias a contar do recebimento da nota de empenho ou ordem de fornecimento.

d) A entrega do objeto será feita nos locais indicados pela Prefeitura Municipal de Afuá/PA, por meio da secretaria demandante, mediante a apresentação da solicitação/ordem de fornecimento, sem nenhum ônus para essa Prefeitura.

e) Prazo de validade da proposta: (no mínimo de 90 dias).

f) Caso nos seja adjudicado o objeto da presente licitação, nos comprometemos receber a nota de empenho/ordem de compra/serviço no prazo determinado no Edital, indicando para esse fim o Sr. _____, Carteira de identidade nº _____, CPF nº _____, (função na empresa), como responsável legal desta empresa.

g) Dados bancários: (informar banco, agência e conta corrente)

h) Finalizando, declaramos que estamos de pleno acordo com todas as condições estabelecidas no Edital e seus anexos.

Nome e Cargo do Representante da Empresa

RG nº

ANEXO III - DECLARAÇÕES

Anexo III - modelo "a"

Declaramos que cumprimos plenamente com todas os requisitos de habilitação constantes das Condições previstas no Item 9 do Edital do Pregão Eletrônico nº __/____, Processo nº xxx/____-_____.

Local e data

Assinatura e carimbo
(representante legal da licitante)

Anexo III - modelo "b"

DECLARAÇÃO DE INEXISTÊNCIA DE FATO IMPEDITIVO À HABILITAÇÃO

PREGÃO ELETRÔNICO nº: __/____

PROCESSO Nº __/____-_____.

[*Nome do Licitante*], CNPJ/CPF nº _____ sediada, [*Endereço completo*], Declara sob as penas da lei, que até a presente data, inexistente fato superveniente impeditivo para sua habilitação no presente processo licitatório, ciente da obrigatoriedade de declarar ocorrências posteriores.

Local e Data

Nome e Identidade do Declarante

Anexo III - modelo "c"

DECLARAÇÃO

Declaramos, em atendimento ao previsto na Condição 9, Subitem 9.7, do edital do Pregão Eletrônico nº __/____, Processo nº __/____-_____, que não possuímos em nosso quadro de pessoal empregado(s) com menos de 18 (dezoito) anos em trabalho noturno, perigoso ou insalubre e de 16 (dezesesseis) anos em qualquer trabalho, salvo na condição de aprendiz, a partir de 14 anos, nos termos do inciso XXXIII do art. 7º da Constituição Federal de 1988 (Lei n.º 9.854, de 1999).

Local e data

Assinatura e carimbo

ANEXO III – modelo “d”

DECLARAÇÃO

(Nome da Empresa)

CNPJ/MF Nº _____,

(Endereço Completo)

Declara, sob as penas da Lei, que na qualidade de proponente do procedimento licitatório, sob a modalidade Pregão Eletrônico nº _____ instaurada pela Prefeitura Municipal de Afuá/PA, que não fomos declarados inidôneos para licitar ou contratar com o Poder Público, em qualquer de suas esferas.

Por ser expressão de verdade, firmamos a presente.

(Local e Data)

(Nome e Número da Carteira de Identidade do Declarante)

ANEXO III – modelo “e”

DECLARAÇÃO

(Nome da Empresa)CNPJ/MF Nº _____,
(Endereço Completo)

Modelo de Declaração de Enquadramento em Regime de Tributação de Microempresa ou Empresa de Pequeno Porte.
(Na hipótese do licitante ser ME ou EPP).

(Nome da empresa), CNPJ / MF nº, sediada (endereço completo) Declaro (amos) para todos os fins de direito, especificamente para participação de licitação na modalidade de Pregão Eletrônico, que estou (amos) sob o regime de ME/EPP, para efeito do disposto na LC 123/2006.

(Local e data)

Nome e nº da cédula de identidade do declarante

ANEXO IV

MINUTA DO CONTRATO ADMINISTRATIVO Nº XXX/2026

EDITAL DE PREGÃO ELETRÔNICO N.º xxx/2026

O MUNICÍPIO DE AFUÁ/XXXXXXXXXXXXXXXXXXXX, pessoa jurídica de direito público, inscrita no CNPJ nº. XXXXXXXXXXXX, representada neste ato pela Secretária Municipal de XXXXXXXXXXXX, a Sr^(a) XXXXXXXXXXXX, brasileiro, solteiro, inscrita no CPF sob nº xxxxxxxxxxxx, residente na xxxxxxxxxxxx, doravante denominado(a) simplesmente de **CONTRATANTE** e do outro lado a empresa XXXXXXXXXXXXXXXX, inscrita no CNPJ sob o n.º XXXXXXXXXXXX, estabelecida a Rua XXXXXXXXXXXXXXXXXXXX, XXXXXXXXXXXX, neste ato representada pelo Sr. XXXXXXXXXXXX, portador do RG. nº XXXXXXXXXXXX e CPF nº. XXXXXXXXXXXX, doravante denominada **CONTRATADA**, tendo em vista o que consta no processo licitatório na modalidade **Pregão Eletrônico nº xxx/2026-PMA**, e em observância às disposições da Lei nº 14.133, de 1º de abril de 2021, e demais legislações aplicáveis, resolvem celebrar o presente Termo de Contrato, decorrente do Pregão Eletrônico n.º xxx/2026, mediante as cláusulas e condições a seguir enunciadas.:

1. CLÁUSULA PRIMEIRA – DO OBJETO

1.1. AQUISIÇÃO DE 01 (UMA) EMBARCAÇÃO TIPO LANCHAS ADAPTADA PARA ATENDIMENTOS DE PACIENTES EM LOCAIS DE ACESSO NÁUTICO (AMBULÂNCIA AQUÁTICA), PARA FINS DE DESEMPENHO DAS ATRIBUIÇÕES PREVISTAS A SECRETARIA MUNICIPAL DE SAÚDE DE AFUÁ/PA.

1.2. Termo de Referência constante no Anexo I, e demais documentos anexos ao processo licitatório em epígrafe, fazendo estes parte integrante e inseparável deste contrato.

1.2.1. Vinculam esta contratação, independentemente de transcrição:

1.2.1.1. O Termo de Referência;

1.2.1.2. O Edital da Licitação;

1.2.1.3. A Proposta do contratado;

1.2.1.4. Eventuais anexos dos documentos supracitados.

2. CLÁUSULA SEGUNDA – VIGÊNCIA E PRORROGAÇÃO.

2.1. O prazo de vigência do contrato é de 12 (doze) meses contados da assinatura do contrato.

2.2. A prorrogação de que trata este item é condicionada ao ateste, pela autoridade competente, de que as condições e os preços permanecem vantajosos para a Administração, permitida a negociação com o contratado.

3. CLÁUSULA TERCEIRA – DO VALOR DO OBJETO.

3.1. O valor total da contratação é de R\$ (.).

3.2. No valor acima estão incluídas todas as despesas ordinárias diretas e indiretas decorrentes da entrega do objeto, inclusive tributos e/ou impostos, encargos sociais, trabalhistas, previdenciários, fiscais e comerciais incidentes, taxa de administração, frete, seguro e outros necessários ao cumprimento integral do objeto da contratação.

4. CLÁUSULA QUARTA – SUBCONTRATAÇÃO

4.1.1. É VEDADA a subcontratação do objeto.

5. CLÁUSULA QUINTA – DA FORMA, PRAZO DE ENTREGA RECEBIMENTO DOS PRODUTOS

5.1. Na Prefeitura Municipal ou Secretaria Municipal de Saúde, de acordo com requisição (Ordem de Fornecimento) expedida do órgão. O item constante na Nota de Empenho deverão ser entregues na sua totalidade, de acordo com a requisição;

5.2. O pagamento será efetuado por meio de Transferência entre Contas Correntes, sendo realizado o pagamento em parcela única em até 30 (trinta) dias após a emissão da nota fiscal;

5.3. É vedado ao fornecedor Contrato recusar o fornecimento ou condicioná-lo a quantidades superiores aos estabelecidos no Termo de Referência;

5.4. Caberá ao fornecedor entregar o objeto deste contrato em até 45 (quarenta e cinco) dias, contados a partir do recebimento da ordem de fornecimento, conforme especificado no Termo de Referência;

5.5. Os pedidos de prorrogação de prazo de entrega, só serão examinados quando formulados até o prazo limite de entrega.

5.6. Os produtos deverão ser entregues nos endereços das unidades do órgão/entidade contratante, conforme quadro de demanda emitido pelo órgão solicitante ao fornecedor, em horário comercial, de segunda a sexta-feira, das 08h00min às 14h00min, salvo horários e dias alternativos estabelecidos pelo órgão requisitante e anuído pelo fornecedor;

5.7. Os produtos devem ser acondicionados adequadamente em embalagem, dentro do prazo de validade, de forma a garantir a máxima proteção durante o transporte e o armazenamento;

5.8. O recebimento e aceitação do objeto deste contrato obedecerão ao disposto no Art. 140, inciso II e seu parágrafos, da Lei nº 14.133/21, de acordo com o termo de referência, e se dará, em especial da seguinte forma:

5.8.1. Provisoriamente, de forma sumária, pelo responsável por seu acompanhamento e fiscalização, com verificação posterior da conformidade do produto com as exigências contratuais;

5.8.2. Definitivamente, por servidor ou comissão designada pela autoridade competente, mediante termo

detalhado que comprove o atendimento das exigências contratuais;

5.8.3. Serão rejeitados, no todo ou em parte, os produtos que não atederem as especificações ou qualidades exigidas, conforme dispõe o Art. 140, § 1º da Lei nº 14.133/21.

5.8.4. As despesas com transporte, descarregamento, separação de mercadoria e fretes, correrão por conta do fornecedor, que se responsabilizará pelo transporte apropriado dos produtos, ainda que seja transporte especial, quando o produto assim exigir, assumindo exclusivamente a responsabilidade por todas as despesas relativas à entrega do produto, até o devido atesto da nota fiscal, inclusive o frete e carreto.

6. CLÁUSULA SEXTA – DAS CONDIÇÕES DE PAGAMENTO

6.1. O prazo para pagamento ao contratado e demais condições a ele referentes encontram-se definidos neste contrato e no Termo de Referência.

6.2. Para efeitos de faturamento dos dispêndios realizados, a contratada deverá emitir nota fiscal ou fatura para cada solicitação realizada, devendo conter a discriminação detalhada de cada item/aquisição constitutivo da solicitação;

6.3. A empresa deverá emitir a nota fiscal eletrônica, devendo constar, obrigatoriamente, número do empenho, número do contrato administrativo, número da licitação, acompanhada do detalhamento do valor unitário dos itens, bem como o valor correspondente da taxa de gerenciamento, devidamente separado do valor dos outros itens e o valor correspondente a imposto, seguros, fretes, transporte, tributos, taxas, contribuições fiscais e quaisquer outros que incidam ou venham a incidir direta ou indiretamente sobre o valor proposto pela aquisição correspondente, e demais dados que a CONTRATANTE entender necessários;

6.4. O pagamento será efetuado pelo CONTRATANTE mediante entrega da Fatura, com 02 (duas) vias, no local indicado pelo CONTRATANTE;

6.5. O não encaminhamento da fatura ao órgão ou entidade contratante, por culpa exclusiva do Contratado, até os 05 (cinco) primeiros dias úteis do mês subsequente aquele em que se realizou a solicitação, impossibilitará o processamento dessa fatura, ficando a execução financeira da mesma para o mês posterior, sem que isso implique juros, mora ou outras sanções para a CONTRATANTE;

6.6. O pagamento será condicionado a verificação da manutenção das condições de habilitação;

6.7. O pagamento será creditado em conta corrente da CONTRATADA junto ao banco da mesma, até o 30º (trigésimo) dia do mês da apresentação da Nota Fiscal/Fatura, por meio de transferência bancária ou ordem bancária, devendo para isto ficar explicitado o nome da agência, localidade e número da conta corrente em que deverá ser efetivado o crédito;

6.8. Havendo erro na nota fiscal/fatura ou circunstancia que impeça a liquidação da despesa, a nota fiscal/fatura será devolvida ao CONTRATADO pelo Gestor do Contrato e o pagamento ficará pendente, até que a mesma providencie as medidas saneadoras;

6.9. O prazo para pagamento iniciar-se-á após a regularização da situação ou reapresentação do documento

fiscal, fato esse que não poderá acarretar ônus adicional para a CONTRATANTE, nem deverá haver prejuízos em relação as aquisições futuras.

6.10. A CONTRATANTE reserva-se o direito de suspender o pagamento se as aquisições estiverem em desacordo com as especificações constantes na ordem de compra.

6.11. Com base no § 1º, do Art. 31 da Lei nº 8.212/91, fica ressalvado o direito regressivo do CONTRATANTE contra o executor do serviço e, ainda, admitida a retenção das obrigações previdenciárias decorrentes do presente contrato.

7. CLÁUSULA SÉTIMA - REAJUSTE

7.1. Os preços inicialmente contratados são fixos e irrevogáveis no prazo de um ano contado da data de assinatura do contrato.

7.2. Após o interregno de um ano, e a pedido do contratado, os preços iniciais poderão ser reajustados, mediante solicitação e comprovação por parte da contratada que os preços ofertados estão abaixo do valor de mercado, cabendo ao contratante aceitar ou não o reajuste solicitado.

7.3. Nos reajustes subsequentes ao primeiro, o interregno mínimo de um ano será contado a partir dos efeitos financeiros do último reajuste.

7.4. Caso o índice estabelecido para reajustamento venha a ser extinto ou de qualquer forma não possa mais ser utilizado, será adotado, em substituição, o que vier a ser determinado pela legislação então em vigor.

7.5. Na ausência de previsão legal quanto ao índice substituto, as partes elegerão novo índice oficial, para reajustamento do preço do valor remanescente, por meio de termo aditivo.

7.6. O reajuste será realizado por apostilamento.

8. CLÁUSULA OITAVA – RECURSOS ORÇAMENTÁRIO

8.1. Os recursos orçamentários para fazer face às despesas do objeto da presente contratualização, correrão por conta da dotação orçamentárias no exercício de 2026.

Orgão: 13 - FUNDO MUNICIPAL DE SAÚDE DE AFUÁ

Unidade: 18 - FUNDO MUNICIPAL DE SAÚDE

10.301.1322.1-014 Aquisição de Ambulancha e Voadeiras para Saúde

4.4.90.52.00.00 Equipamentos e Material Permanente.

8.2. A dotação relativa aos exercícios financeiros subsequentes será indicada após aprovação da Lei Orçamentária respectiva e liberação dos créditos correspondentes, mediante apostilamento.

9. CLÁUSULA NONA – OBRIGAÇÕES DO CONTRATANTE:

9.1. Fornecer os elementos básicos e dados complementares necessários à prestação dos serviços, como emitir ordem escrita, em documento próprio e assinada pela **CONTRATANTE** ou a quem tiver poderes,

Endereço: Travessa 27 de Dezembro – Centro – Afuá – CEP: 68.890-000

E-mail: pmalicitacao.senge@gmail.com

para fornecimento de PRODUTOS/SERVIÇOS, pertinente ao objeto contratado;

9.2. Notificar à CONTRATADA, por escrito, quaisquer irregularidades que venham ocorrer, em função fornecimento e rejeitar, no todo ou em parte, o fornecimento executado em desacordo com este contrato administrativo;

9.3. Solicitar a troca dos produtos que não atenderem às especificações do objeto;

9.4. Proceder à verificação das validades dos produtos fornecidos pela contratada;

9.5. Efetuar os pagamentos devidos à CONTRATADA, na forma estabelecida na Cláusula Quinta.

9.6. Fornecer todo o material necessário para o bom andamento dos trabalhos, quando solicitado pela CONTRATADA.

9.7. Exigir o cumprimento de todas as obrigações assumidas pelo Contratado, de acordo com o contrato e seus anexos;

9.8. Responder eventuais pedidos de reestabelecimento do equilíbrio econômico-financeiro feitos pelo contratado no prazo de 30 (trinta) dias.

9.9. A Administração não responderá por quaisquer compromissos assumidos pelo Contratado com terceiros, ainda que vinculados à execução do contrato, bem como por qualquer dano causado a terceiros em decorrência de ato do Contratado, de seus empregados, prepostos ou subordinados.

9.10. Receber o objeto no prazo e condições estabelecidas neste contrato e no Termo de Referência;

10. CLÁUSULA DÉCIMA – OBRIGAÇÕES DO CONTRATADO:

10.1. O Contratado deve cumprir todas as obrigações constantes deste Contrato e em seus anexos, assumindo como exclusivamente seus os riscos e as despesas decorrentes da boa e perfeita execução do objeto, observando, ainda, as obrigações a seguir dispostas:

10.2. O contratado será responsável pelos danos causados diretamente à Administração ou a terceiros em razão da execução do contrato, e não excluirá nem reduzirá essa responsabilidade a fiscalização ou o acompanhamento pelo contratante, de acordo com o art; 120 da Lei 14.133/2021, o contratante ficará autorizado a descontar dos pagamentos devidos ou da garantia, caso exigida, o valor correspondente aos danos sofridos.

10.3. Efetuar a troca dos produtos que não atenderem às especificações do objeto, no prazo máximo de 03 (dias), contados da notificação oficial.

10.4. Comunicar ao contratante, no prazo máximo de 24 (vinte e quatro) horas que antecede a data da entrega, os motivos que impossibilitem o cumprimento do prazo previsto, com a devida comprovação;

10.5. Comunicar a contratante qualquer anormalidade constatada e prestar os esclarecimentos solicitados;

10.6. Atender às determinações regulares emitidas pelo fiscal ou gestor do contrato ou autoridade superior (art. 137, II, da Lei n.º 14.133, de 2021) e prestar todo esclarecimento ou informação por eles solicitados;

10.7. Sempre que necessário ou solicitado pelo CONTRATANTE, atualizar e/ou melhorar os serviços prestados de forma a atender a legislação Federal e/ou Estadual, especialmente, à Lei de Responsabilidade

Fiscal, de acordo com as melhores técnicas praticadas, sem custo para o CONTRATANTE.

10.8. Emitir, em seu nome, a Nota Fiscal/Fatura de cobrança do fornecimento efetivamente realizado juntamente com o Recibo;

10.9. Não transferir a outrem, no todo ou em parte, a execução do presente contrato, em subempreitada, sem prévia e expressa anuência do CONTRATANTE.

10.10. Quando não for possível a verificação da regularidade no Sistema de Cadastro de Fornecedores – SICAF, o contratado deverá entregar ao setor responsável pela fiscalização do contrato, junto com a Nota Fiscal para fins de pagamento, os seguintes documentos: 1) prova de irregularidade relativa à Seguridade Social; 2) certidão conjunta relativa aos tributos federais e à Dívida Ativa da União; 3) certidões que comprovem a regularidade perante a Fazenda Estadual ou Distrital do domicílio ou sede do contratado; 4) Certidão de Regularidade do FGTS – CRF; e 5) Certidão Negativa de Débitos Trabalhistas – CNDT;

10.11. Executar satisfatoriamente e em consonância com as regras contratuais o serviço ajustado nos termos da Cláusula Primeira.

10.12. Utilizar, na execução do serviço contratado, pessoal qualificado para o exercício das atividades que lhe forem confiadas.

10.13. Manter, durante a execução do contrato, em compatibilidade com as obrigações por si assumidas, todas as condições e prazos firmados na proposta comercial.

10.14. Desenvolver todas as atividades constantes no presente edital, bem como seguir as especificações funcionais do mesmo;

10.15. Paralisar, por determinação do contratante, qualquer atividade que não esteja sendo executada de acordo com a boa técnica ou que ponha em risco a segurança de pessoas ou bens de terceiros.

10.16. Manter durante toda a vigência do contrato, em compatibilidade com as obrigações assumidas, todas as condições exigidas para habilitação na licitação;

10.17. Aceitar os acréscimos ou supressões que o CONTRATANTE solicitar, até 25% (vinte e cinco por cento) do valor inicial do contrato, bem como a prestar os serviços conforme as especificações deste edital, nos termos do art. 65, §1º, da Lei n.º 14.133/2021.

10.18. Realizar o cumprimento integral, de própria responsabilidade, dos encargos trabalhistas, previdenciários, fiscais e comerciais, de toda espécie, resultantes da execução do presente contrato. A inadimplência da CONTRATADA, com relação aos encargos elencados nesta cláusula, não transfere ao CONTRATANTE a responsabilidade por seu pagamento, nem poderá onerar o objeto do contrato.

10.19. Cumprir, durante todo o período de execução do contrato, a reserva de cargos prevista em lei para pessoa com deficiência, para reabilitado da Previdência Social ou para aprendiz, bem como as reservas de cargos previstas na legislação (art. 116, da Lei n.º 14.133, de 2021);

10.20. Arcar com o ônus decorrente de eventual equívoco no dimensionamento dos quantitativos de sua proposta, inclusive quanto aos custos variáveis decorrentes de fatores futuros e incertos, devendo

complementá-los, caso o previsto inicialmente em sua proposta não seja satisfatório para o atendimento do objeto da contratação, exceto quando ocorrer algum dos eventos arrolados no art. 124, II, d, da Lei nº 14.133, de 2021,

10.21. Cumprir, além dos postulados legais vigentes de âmbito federal, estadual ou municipal, as normas de segurança do contratante;

10.22. Alocar os empregados necessários, com habilitação e conhecimento adequados, ao perfeito cumprimento das cláusulas deste contrato, fornecendo os materiais, equipamentos, ferramentas e utensílios demandados, cuja quantidade, qualidade e tecnologia deverão atender às recomendações de boa técnica e a legislação de regência;

10.23. Orientar e treinar seus empregados sobre os deveres previstos na Lei nº 13.709, de 14 de agosto de 2018, adotando medidas eficazes para proteção de dados pessoais a que tenha acesso por força da execução deste contrato;

10.24. Submeter previamente, por escrito, ao contratante, para análise e aprovação, quaisquer mudanças nos métodos executivos que fujam às especificações do memorial descritivo ou instrumento congênere;

10.25. Não permitir a utilização de qualquer trabalho do menor de dezesseis anos, exceto na condição de aprendiz para os maiores de quatorze anos, nem permitir a utilização do trabalho do menor de dezoito anos em trabalho noturno, perigoso ou insalubre;

10.26. As despesas com transporte, fretes, bem como, qualquer outra relacionada à entrega do produto, é de total responsabilidade da CONTRATADA.

11. CLÁUSULA DÉCIMA PRIMEIRA – DA FISCALIZAÇÃO

11.1. Para fins de cumprimento da Lei n.º 14.133/2021, o CONTRATANTE designa o Sr(a). XXXX, XXXX, como fiscal de contrato e, Sr(a). XXXX, XXXX, como gestor de contrato.

11.2. Para fins de cumprimento do art. 118 da Lei n.º 14.133/2021, a CONTRATADA designa o Sr(a). XXXX para desempenhar a função de preposto perante a CONTRATANTE.

11.3. A CONTRATADA ficará sujeita à fiscalização do CONTRATANTE, que a qualquer momento, terá poderes de interferir no andamento dos serviços, reservando-se ainda o direito de recusar o recebimento dos serviços, caso não estiverem de acordo com os padrões técnicos especificados e exigidos pelo projeto.

11.4. É responsabilidade da CONTRATADA a qualidade dos serviços executados ou fornecidos para esta finalidade, inclusive a promoção de readaptações, sempre que detectadas impropriedades que possam comprometer a consecução do objeto ajustado.

12. CLÁUSULA DÉCIMA SEGUNDA – DAS PENALIDADES

12.1. Pelo atraso e inexecução total ou parcial deste contrato, bem como outras infrações, ressalvados os motivos de força maior devidamente comprovados e a critérios do CONTRATANTE, a CONTRATADA sujeitar-se-á às seguintes sanções:

12.2. ADVERTÊNCIA

12.2.1. A advertência será aplicada exclusivamente nos casos em que a CONTRATADA der causa à inexecução do contrato, nos termos do art. 156, §1º, e art. 155, inciso I, da Lei n.º 14.133/2021.

12.3. MULTA

12.3.1. Pelo atraso injustificado na execução do serviço, será aplicada multa de 0,1% (zero vírgula um por cento) ao dia de atraso, calculado sobre o valor total do contrato.

12.3.2. Pelo atraso injustificado na execução do serviço superior a 30 (trinta) dias, contados do termo de ordem de início, será aplicada multa de 0,5% (zero vírgula cinco por cento) ao dia de atraso, em substituição ao item 10.3.1, desde o primeiro dia de atraso, calculado sobre o valor total do contrato.

12.3.3. Pelo descumprimento injustificado de quaisquer das outras cláusulas contratuais que não aquelas relacionadas ao atraso na execução da obra, será aplicada multa de 2% (dois por cento) sobre o valor do contrato.

12.3.4. A multa não impede que o CONTRATANTE rescinda unilateralmente este contrato e aplique outras sanções.

12.3.5. A multa, aplicada após regular processo administrativo, será descontada nos pagamentos eventualmente devidos pela CONTRATANTE, inclusive de eventual garantia prestada, ou cobrada judicialmente.

12.3.6. Da aplicação de qualquer multa será a CONTRATADA intimada para recolhê-la aos cofres do CONTRATANTE no prazo de trinta dias úteis.

12.3.7. O montante de multas aplicadas à CONTRATADA não poderá ultrapassar a 30% (trinta por cento) do valor global do contrato, nos termos do art. 156, §3º, da Lei n.º 14.133/2021.

12.4. IMPEDIMENTO DE LICITAR E CONTRATAR

12.4.1. Suspensão temporária de participação em licitações e impedimento de contratar com a Prefeitura pelo prazo de até um ano, aplicada pelo(a) Prefeito(a) Municipal, nos termos do art. 156, §4º, da Lei n.º 14.133/2021.

12.5. DECLARAÇÃO DE INIDONEIDADE PARA LICITAR E CONTRATAR

12.5.1. Declaração de inidoneidade para licitar ou contratar com a Prefeitura enquanto perdurarem os motivos determinantes da sanção ou até que seja requerida a reabilitação ao Prefeito(a) Municipal, a qual será concedida sempre que a contratada ressarcir à Prefeitura pelos prejuízos resultantes da infração e depois de decorrido o prazo de um ano, facultada a defesa da contratada no prazo de dez dias da abertura de visto, nos termos do art. 156, §5º e §6º, da Lei n.º 14.133/2021.

12.6. As sanções de suspensão temporária e declaração de inidoneidade para licitar ou contratar poderão ser aplicadas juntamente com a multa, facultada a defesa prévia da CONTRATADA, no prazo de cinco dias úteis.

12.7. Nenhum pagamento será efetuado à CONTRATADA se esta deixar de recolher qualquer multa que lhe for imposta, dentro do prazo previsto.

12.8. Os montantes pecuniários derivados da aplicação das multas e demais sanções contratuais serão atualizados monetariamente pelo IPCA vigente, ou outro índice que venha o substituir, bem como a incidência de juros de mora de 0,5% sobre o montante total devido.

12.9. A aplicação das sanções previstas neste Contrato não exclui, em hipótese alguma, a obrigação de reparação integral do dano causado ao Contratante (art. 156, §9º, da Lei nº 14.133, de 2021)

13. CLÁUSULA DÉCIMA TERCEIRA – DAS PRERROGATIVAS DO CONTRATANTE.

13.1. São prerrogativas do CONTRATANTE sobre o presente contrato, nos termos do art. 104 da Lei n.º 14.133/2021:

13.1.1. modificá-lo, unilateralmente, para melhor adequação às finalidades de interesse público, respeitados os direitos do contratado;

13.1.2. extingui-lo, unilateralmente, nos casos especificados nesta Lei;

13.1.3. fiscalizar sua execução;

13.1.4. aplicar sanções motivadas pela inexecução total ou parcial do ajuste;

13.1.5. ocupar provisoriamente bens móveis e imóveis e utilizar pessoal e serviços vinculados ao objeto do contrato nas hipóteses de:

13.1.5.1. risco à prestação de serviços essenciais;

13.1.5.2. necessidade de acautelar apuração administrativa de faltas contratuais pelo contratado, inclusive após extinção do contrato.

13.2. As cláusulas econômico-financeiras e monetárias dos contratos não poderão ser alteradas sem prévia concordância do contratado.

13.3. Na hipótese prevista 13.1.1, as cláusulas econômico-financeiras do contrato deverão ser revistas para que se mantenha o equilíbrio contratual.

14. CLÁUSULA DÉCIMA QUARTA – DA RESCISÃO E DA EXTINÇÃO DO CONTRATO.

14.1. O contrato pode ser extinto antes de cumpridas as obrigações nele estipuladas, ou antes do prazo nele fixado, por algum dos motivos previstos no artigo 137 da Lei nº 14.133/21, bem como amigavelmente, assegurados o contraditório e a ampla defesa.

14.1.1. Nesta hipótese, aplicam-se também os artigos 138 e 139 da mesma Lei.

14.1.2. A alteração social ou a modificação da finalidade ou da estrutura da empresa não ensejará a rescisão se não restringir sua capacidade de concluir o contrato.

14.2. A rescisão poderá se processar pelas hipóteses definidas no art. 138, inciso I, II e III, e estará sob as consequências determinadas pelo art. 139, todos da Lei n.º 14.133/2021.

14.3. Os casos de rescisão contratual serão formalmente motivados nos autos do processo, assegurados o

contraditório e a ampla defesa.

14.4. Em caso de inadimplemento por parte do CONTRATANTE, o presente contrato poderá ser rescindido ou suspenso, bem como eventuais residuais pecuniários de inadimplência, inclusive no caso de perdas e danos, serão atualizados pelo IPCA, ou outro que o venha substituir, e incidentes de juros moratórios de 0,5% ao mês para quem der causa à inadimplência.

14.5. A alteração de qualquer dos dispositivos estabelecidos neste contrato, somente se reputará válida se tomadas expressamente em instrumento aditivo, passando a dele fazer parte.

14.6. As partes poderão adotar meios alternativos de resolução de controvérsias, nos termos do disposto pelos arts. 151, 152, 153 e 154 da Lei n.º 14.133/2021.

14.7. A extinção do contrato não configura óbice para o reconhecimento do desequilíbrio econômico-financeiro, hipótese em que será concedida indenização por meio de termo indenizatório (art. 131, caput, da Lei n.º 14.133, de 2021).

15. CLÁUSULA DÉCIMA QUINTA - DOS CASOS OMISSOS

15.1. Para as situações não previstas neste contrato, aplicar-se-á o regramento dado pela Lei n.º 14.133/2021, no que ela prever, bem como demais legislações pertinentes ao objeto deste instrumento.

16. CLÁUSULA DÉCIMA SEXTA - ALTERAÇÕES

16.1. Eventuais alterações contratuais reger-se-ão pela disciplina dos arts. 124 e seguintes da Lei n.º 14.133, de 2021.

16.2. O contratado é obrigado a aceitar, nas mesmas condições contratuais, os acréscimos ou supressões que se fizerem necessários, até o limite de 25% (vinte e cinco por cento) do valor inicial atualizado do contrato.

16.3. Registros que não caracterizam alteração do contrato podem ser realizados por simples apostila, dispensada a celebração de termo aditivo, na forma do art. 136 da Lei n.º 14.133, de 2021.

17. CLÁUSULA DÉCIMA SÉTIMA - PUBLICAÇÃO.

17.1. Incumbirá ao contratante divulgar o presente instrumento no Portal Nacional de Contratações Públicas (PNCP), na forma prevista no art. 94 da Lei 14.133, de 2021, bem como no respectivo sítio oficial na Internet, em atenção ao art. 8º, §2º, da Lei n. 12.527, de 2011, c/c art.7º, §3º, inciso V, do Decreto n. 7.724, de 2012.

18. CLÁUSULA DÉCIMA OITAVA – DO FORO

18.1. As partes elegem o foro da Comarca de Afuá/PA, para dirimir dúvidas ou divergências, que poderão advir ao presente Contrato, nos termos do art. 92, §1º, da Lei 14.133/2021.

E por estarem às partes plenamente de acordo com todas as cláusulas e condições, firmam o presente instrumento para que surta os jurídicos e legais efeitos.



ESTADO DO PARÁ
PODER EXECUTIVO
PREFEITURA MUNICIPAL DE AFUÁ
C.N.P.J. Nº 05.119.854/0001-05

Afuá-PA, xxxx de xxxxxx de 2026.

CONTRATANTE

CONTRATADA

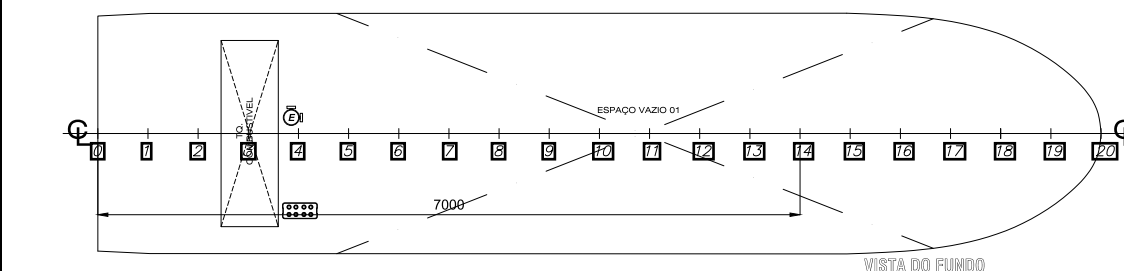
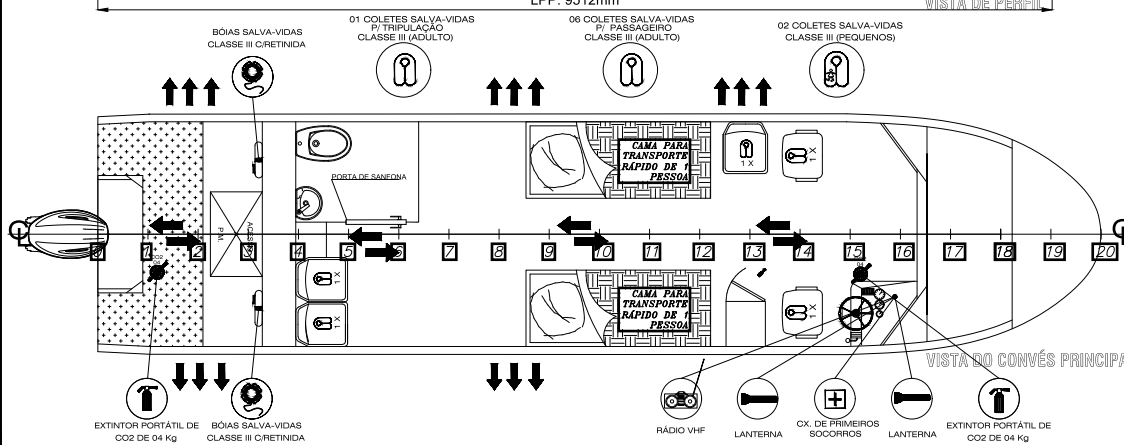
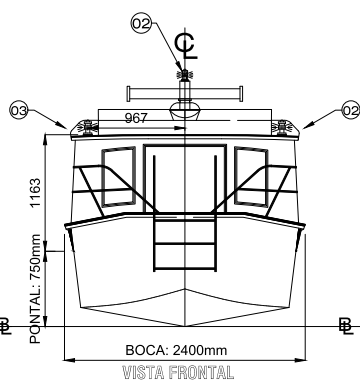
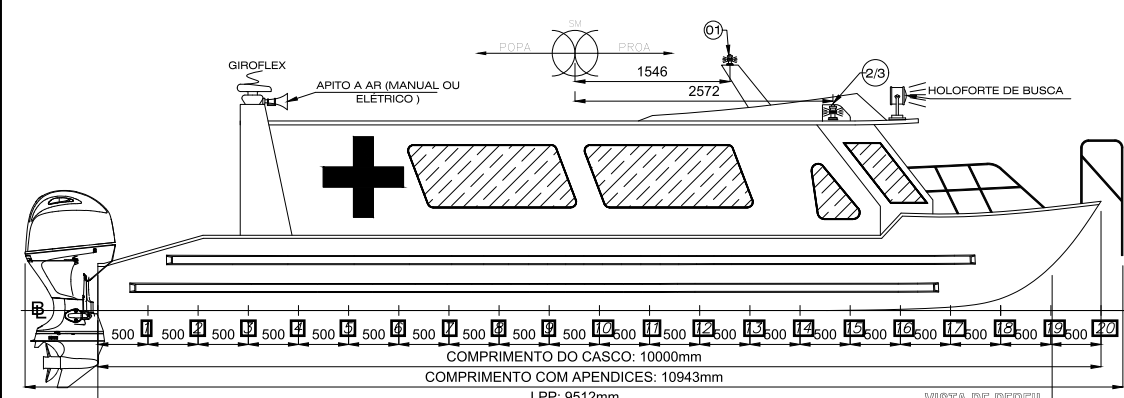

SIMB.	NOMENCLATURA	QUANTIDADE					TOTAL
		FURTO	CONVES PRINC.	CONVES SUPERIOR	CONVES PASSADICO	CONVES TLUAPA	
●	EXTINTOR DE AGUA CAP. 10 LITROS
XX kg	EXTINTOR CO2 - 01 Kg	...	01	01
●	EXTINTOR CO2 - 08 Kg
●	EXTINTOR CO2 - 08 Kg
●	EXTINTOR CO2 - 12 Kg
●	EXT. PO QUIMICO - 01 Kg
●	EXT. PO QUIMICO - 04 Kg
●	EXT. PO QUIMICO - 08 Kg
●	EXT. PO QUIMICO - 12 Kg
●	EXTINTOR DE AGUA CAP. 10 LITROS
●	EXTINTOR DE AGUA CAP. 10 LITROS
●	BOMBA DE INCENDIO
●	ESTACAO DE INCENDIO
●	HIDRANTE
●	BOIA SALVA VIDAS C/ RETINHA CLASSE III	...	01	01
●	BOIA SALVA VIDAS C/ RETINHA E SINAL LUMINOSO CLASSE III
●	COLETES SALVA VIDAS GRANDE CLASSE III	...	07	07
●	COLETES SALVA VIDAS PEQUENO CLASSE III	...	01	01
●	APARELHO FLUTUANTE RIGIDO CLASSE III
●	BOMBA D'AGUA
●	ROTA DE FUGA	...	08	08
●	BATERIA	01	01
●	BUZINA	01	01
●	BOMBA DE SERVIÇOS GERAR	01	01
●	RELOGIO	01	01
●	AGULHA MAGNETICA	01	01
●	LANTERNA PORTÁTIL	01	01
●	APITO SONORO	01	01

CARACTERÍSTICAS PRINCIPAIS
 COMPRIMENTO TOTAL = 10,94m
 COMPRIMENTO ENTRE PERPENDICULARES = 9,51 m
 BOCA MOLDADA = 2,40 m
 PONTAL MOLDADO = 0,75 m
 CALADO DE PROJETO (WP) = 0,50 m

OBSERVAÇÕES
 TODAS AS MEDIDAS ESTÃO EM MILÍMETROS
 A LINHA DE REFERÊNCIA DOS CALADOS É A LINHA DE BASE

REV	DESCRIÇÃO	DATA	ELAB.	APROV.
A				
INICIAL	Emissão inicial	14/05/2023	EV	IMON

CONSULTORIA E ENGENHARIA NAVAL
 A ENGENHARIA NAVAL NA AMAZÔNIA

PLANO: **PLANO DE ARRANJO GERAL, LUZES, SEGURANÇA E COMPARTIMENTAGEM**

EMBARCAÇÃO: **AMBULANCHA**

ARMADOR: **FUNDO MUNICIPAL DE SAÚDE**

CONSTRUTOR:

Nº PROJETO: **A SER** TIPO: **LANCHAS**

PROJETISTA: **PEDRO PAULO** REVISÃO: **INICIAL** DATA: **28/01/2026**

RESP. TÉCNICO: **JOSE MIRANDA DE OLIVEIRA NETO - CREA-PA 152147813-9** ESCALA: **1:20**

LUZES DE NAVEGAÇÃO

LUZES	ÂNGULO	COR	ALCANCE	POS. VERTICAL
1 LUZ DE MASTRO	225°	BRANCA	3 MILHAS	INDICADA
2 LUZ DE BORESTE	112,5°	VERMELHA	2 MILHAS	INDICADA
3 LUZ DE BOMBORDO	112,5°	VERDE	2 MILHAS	INDICADA

TABELA DE CAPACIDADE

ITEM	NOME	LOCALIZAÇÃO	VOLUME	PESO ESP.	PESO	L.C.G. (L)	T.C.G. (LB)	LOCALIZAÇÃO ENTRE CALADOS
4	TO. DE COMBUSTÍVEL	A RÉ DA MEIA NAU	0,10 m ³	1,680/m ³	0,084 t	-2,300	0,200 m	100 E 02

REFERÊNCIAS
 KG - LINHA DE BASE;
 LOG - MEIA NAU, SENDO A RÉ NEGATIVO E A VANTE POSITIVO;
 TCG - LINHA DE CENTRO SENDO, PARA BB NEGATIVO E PARA BE POSITIVO;
 A LINHA DE REFERÊNCIA DOS CALADOS É A LINHA DE BASE.