

CIRCUITO	DESCRICAO	ILUMINACAO 50W	ILUMINACAO 150W	POT. (W)	DEMANDA (%)	FATOR DE POT	CORR. (A)	FASES PROT (A) (CONO. (mm²))	FASES (ABC)		
1	ILUMINACAO LETEIRO	3	150	100%	-	-	5,73	1	10	2,5	A
2	POSTES 02	7	1250	100%	-	-	6,73	1	20	10	A
3	POSTES 03	7	1250	100%	-	-	6,73	1	20	10	A
TOTAL			1410				12,14	1	32	10	

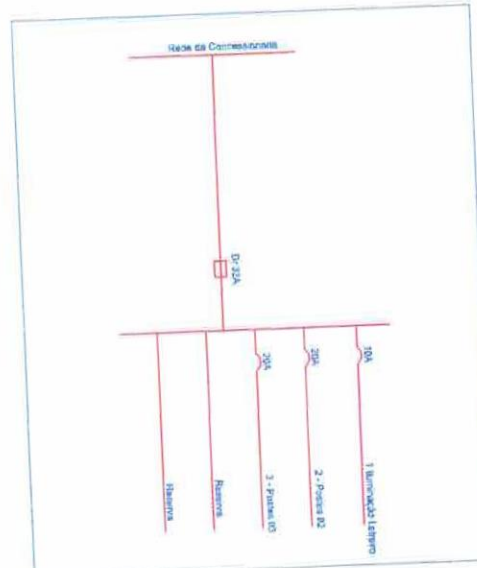

ITEM	QTD
FIO 10MM2	300 m
FIO 2,5MM2	15 m
DISJUNTOR 10A	1 un
DISJUNTOR 20A	2 un
DISJUNTOR DR32	1 un
ELETRODUTO PVC ROSC	105 m

ALEX RODRIGUES DE OLIVEIRA
 844 304
 16157304
 Data: 2025.12.08
 07:25:26-03:00

2243
Rúbrica

1 PLANTA BAIXA - PRAÇA PILOES
ESCALA 1:125



LEGENDA DE CORES E SÍMBOLOS	
[Red square]	Área de estacionamento
[Orange square]	Área de circulação pedestre
[Yellow square]	Área de circulação ciclável
[Green square]	Área de circulação de veículos
[Light green square]	Área de circulação de pedestres
[Dark green square]	Área de circulação de bicicletas
[Blue square]	Área de circulação de veículos
[Black square]	Área de circulação de pedestres
[White square]	Área de circulação de bicicletas

2 PLANTA DE LOCAÇÃO
ESCALA 1:250

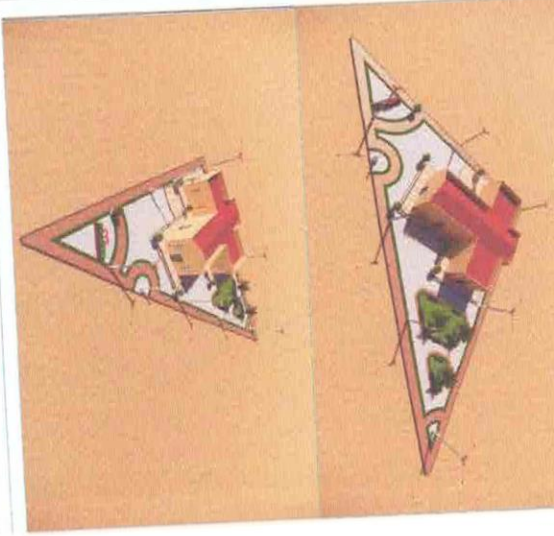

ALEX Arquiteto responsável
RODRIGUES DELA ALEX RODRIGUES
OLIVEIRA/BAHIA/BRASIL/AV. 18 157104
157304 072931/0300

Nome do Projeto	PLANTA DE LOCAÇÃO
Nome do Cliente	
Endereço	
Data de Emissão	
Assinatura do Profissional	
Assinatura do Cliente	
Carimbo do Profissional	
Carimbo do Cliente	

QUALIDADE DE PAVIMENTO LAMINADO

20/06/2025

Rubrica

VERDE	ÁREA DE PAVIMENTO LAMINADO
AMARELO	ÁREA DE PAVIMENTO LAMINADO
ROSA	ÁREA DE PAVIMENTO LAMINADO
VERMELHO	ÁREA DE PAVIMENTO LAMINADO
PRETO	ÁREA DE PAVIMENTO LAMINADO
BRANCO	ÁREA DE PAVIMENTO LAMINADO
AZUL	ÁREA DE PAVIMENTO LAMINADO
VERDE	ÁREA DE PAVIMENTO LAMINADO
AMARELO	ÁREA DE PAVIMENTO LAMINADO
ROSA	ÁREA DE PAVIMENTO LAMINADO
VERMELHO	ÁREA DE PAVIMENTO LAMINADO
PRETO	ÁREA DE PAVIMENTO LAMINADO
BRANCO	ÁREA DE PAVIMENTO LAMINADO
AZUL	ÁREA DE PAVIMENTO LAMINADO



Alex Rodrigues de Oliveira
 Assinado digitalmente por ALEX RODRIGUES DE OLIVEIRA:84416157304
 Data: 2025.12.08 07:29:47-0300
 157304



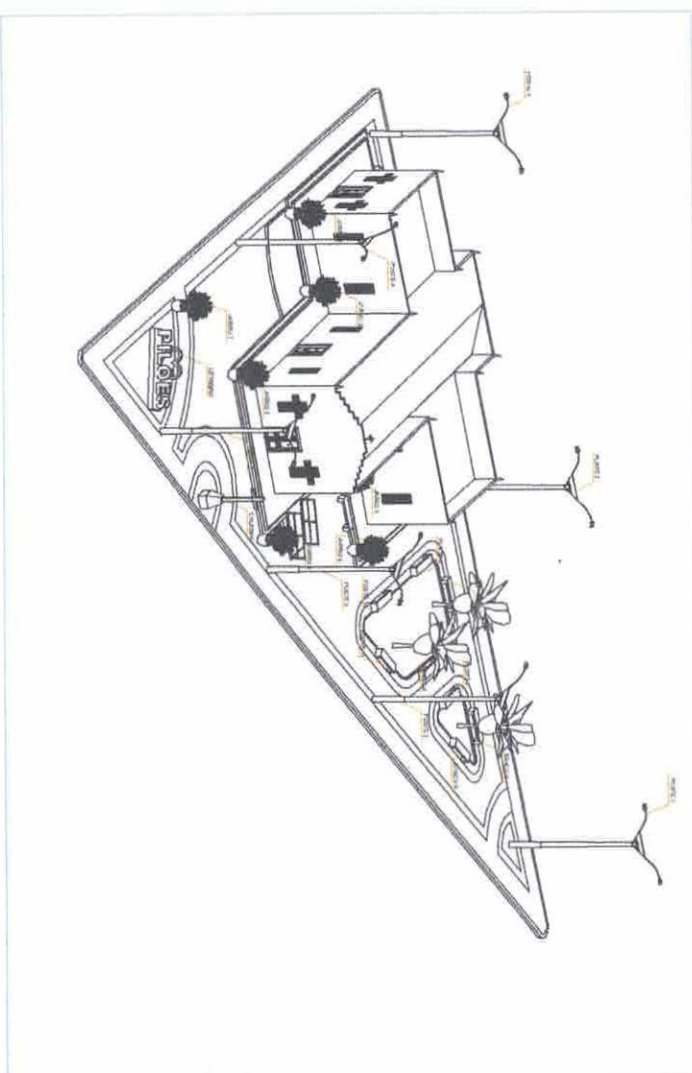
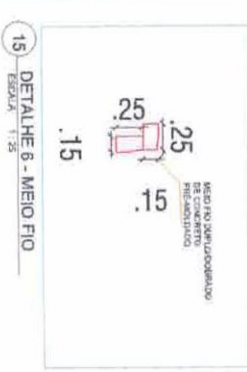
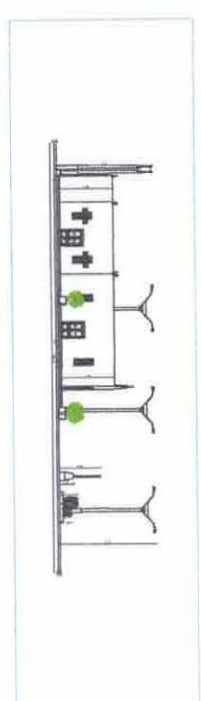
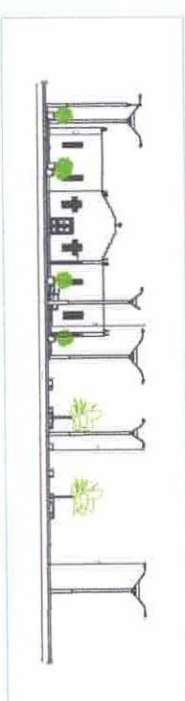
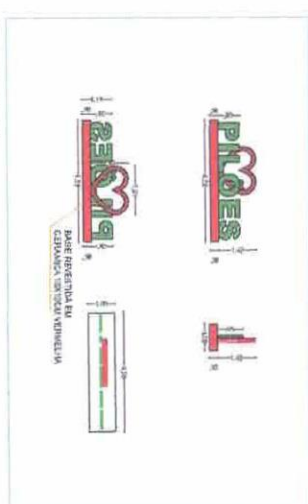
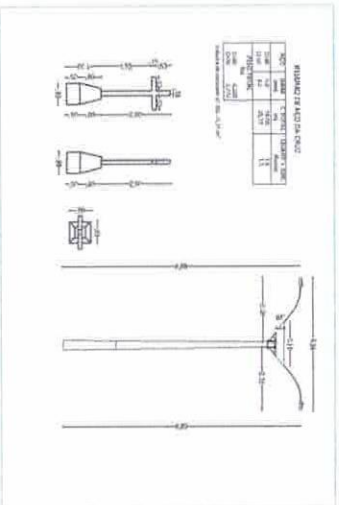

ALEX Assistente digitalizadora
por ALEX RODRIGUES DE OLIVEIRA:844 204 2025.12.08
16157304 07.30.08-0330V

ANEXO 1 - PLANOS DE ARQUITETURA

ANEXO 2 - PLANOS DE LUMINOTÉCNICO

ANEXO 3 - PLANOS DE LUMINOTÉCNICO

ANEXO 4 - PLANOS DE LUMINOTÉCNICO

ANEXO 5 - PLANOS DE LUMINOTÉCNICO

ANEXO 6 - PLANOS DE LUMINOTÉCNICO

ANEXO 7 - PLANOS DE LUMINOTÉCNICO

ANEXO 8 - PLANOS DE LUMINOTÉCNICO

ANEXO 9 - PLANOS DE LUMINOTÉCNICO

ANEXO 10 - PLANOS DE LUMINOTÉCNICO

ANEXO 11 - PLANOS DE LUMINOTÉCNICO

ANEXO 12 - PLANOS DE LUMINOTÉCNICO

ANEXO 13 - PLANOS DE LUMINOTÉCNICO

ANEXO 14 - PLANOS DE LUMINOTÉCNICO

ANEXO 15 - PLANOS DE LUMINOTÉCNICO



PISO DE CONCRETO
EXISTENTE A SER
DEMOLIDO

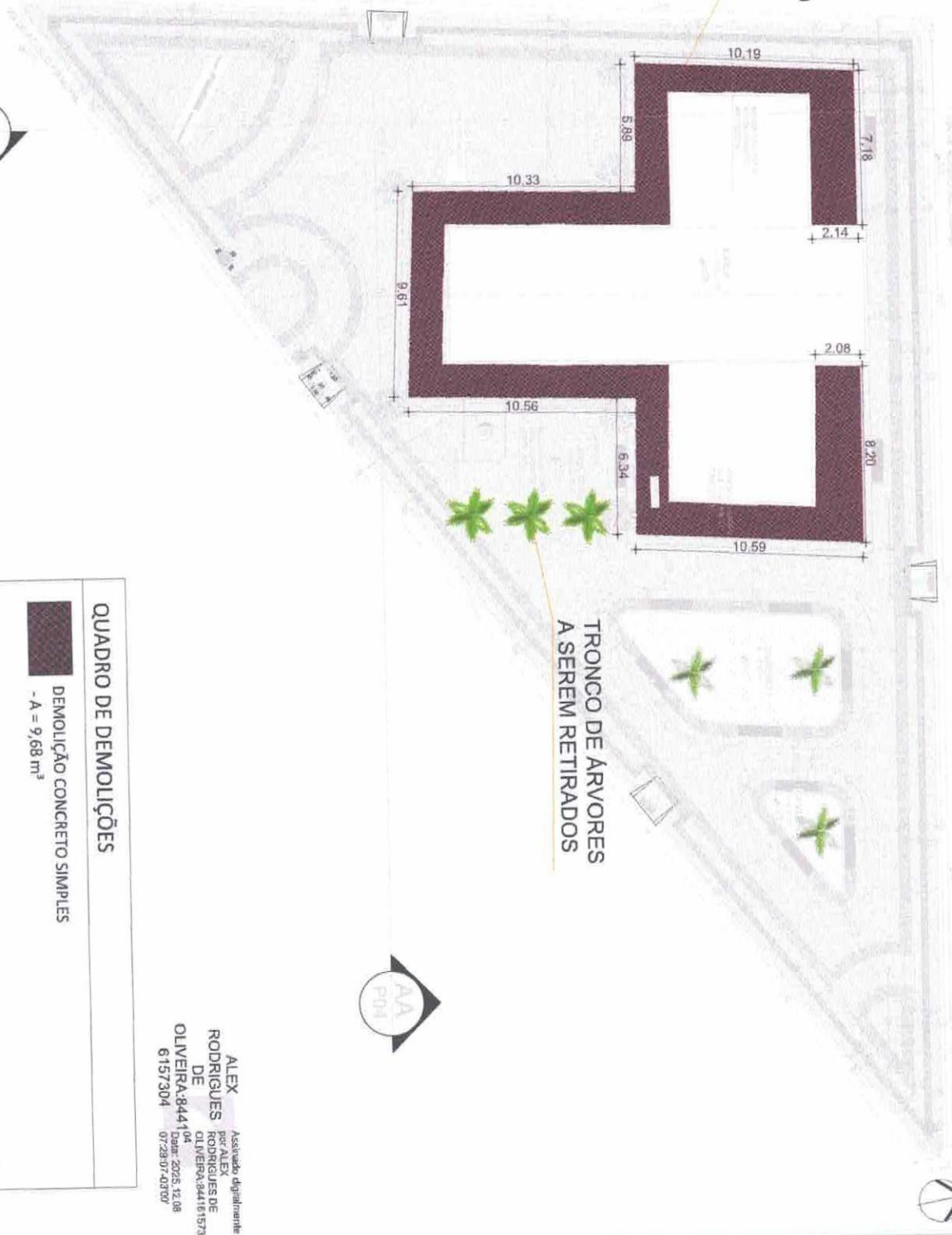

TRONCO DE ARVORES
A SEREM RETIRADOS

QUADRO DE DEMOLIÇÕES

■ DEMOLIÇÃO CONCRETO SIMPLES
- A = 9,68 m³

ALEX RODRIGUES DE OLIVEIRA: 8441 04 01
Assinado digitalmente por ALEX RODRIGUES DE OLIVEIRA: 8441 04 01
6157304 0722807-03707



2849

IGREJA PILÕES

IGREJA
A = 213,37 m²
+0,30

ÁREA TOTAL
A = 1.157,02 m²
0,15

CANTEIRO 1
A = 42,91 m²
-0,10

BORDA CALÇADÃO:
FILETE GRANITO
PRETO 5CM

BORDA CALÇADÃO:
FILETE GRANITO
PRETO 8CM

BORDA CALÇADÃO:
FILETE GRANITO
PRETO 5CM

BORDA CALÇADÃO:
FILETE GRANITO
PRETO 5CM

BORDA CALÇADÃO:
FILETE GRANITO
PRETO 8CM

RAMPA
sobe
8%

1
COMPIMENTO SOLEIRA DE GRANITO

ALEX RODRIGUES DE OLIVEIRA-89441
Assessoria Engenharia
por ALEX RODRIGUES DE OLIVEIRA-89441
Alameda 3025 1206
07290-35-0300
6157304





Anotação de Responsabilidade Técnica - ART
Lei nº 6.496, de 7 de dezembro de 1977

CREA-CE

ART OBRA / SERVIÇO
Nº CE20251743811

Conselho Regional de Engenharia e Agronomia do Ceará

COMPLEMENTAR à
CE20231306834

1. Responsável Técnico

ALEX RODRIGUES DE OLIVEIRA

Título profissional: **ENGENHEIRO CIVIL**

RNP: 0611606500

Registro: 50361D CE

Empresa contratada: **ALEX R DE OLIVEIRA - ME**

Registro : 0010361979-CE

2. Dados do Contrato

Contratante: **MUNICÍPIO DE MORRINHOS**

RUA JOSÉ IBIAPINA ROCHA

Complemento:

Cidade: **MORRINHOS**

Bairro: **CENTRO**

UF: **CE**

CPF/CNPJ: **07.566.920/0001-10**

Nº: **S/N**

CEP: **62550000**

Contrato: **0805.01/2023.01**

Celebrado em: **12/08/2025**

Valor: **R\$ 83.000,00**

Tipo de contratante: **Pessoa Jurídica de Direito Público**

Ação Institucional: **NENHUMA - NÃO OPTANTE**

3. Dados da Obra/Serviço

OUTROS DIVERSOS LOCAIS, SEDE E DISTRITO

Nº: **S/N**

Complemento:

Cidade: **MORRINHOS**

Data de Início: **12/08/2025**

Previsão de término: **30/12/2025**

Bairro: **DIVERSOS**

UF: **CE**

CEP: **62550000**

Coordenadas Geográficas: **-3.229015, -40.126021**

Finalidade: **Outro**

Código: **Não Especificado**

Proprietário: **MUNICÍPIO DE MORRINHOS**

CPF/CNPJ: **07.566.920/0001-10**

4. Atividade Técnica

	Quantidade	Unidade
14 - Elaboração		
80 - Projeto > AGRIMENSURA > LOCAÇÃO DE OBRAS CIVIS > DE LOCAÇÃO TOPOGRÁFICA > #36.9.1.1 - DE OBRAS CIVIS	4,00	un
80 - Projeto > TOPOGRAFIA > LEVANTAMENTOS TOPOGRÁFICOS BÁSICOS > DE LEVANTAMENTO TOPOGRÁFICO > #33.1.1.3 - PLANIALTIMÉTRICO	4,00	un
80 - Projeto > GEODÉSIA > GEORREFERENCIAMENTO > DE GEORREFERENCIAMENTO > #34.6.1.1 - URBANO	4,00	un
80 - Projeto > CONSTRUÇÃO CIVIL > EDIFICAÇÕES > DE EDIFICAÇÃO > #1.1.1.1 - DE ALVENARIA	4,00	un
80 - Projeto > ESTRUTURAS > ESTRUTURAS DE CONCRETO E ARGAMASSA ARMADA > #2.1.1 - DE ESTRUTURA DE CONCRETO ARMADO	4,00	un
80 - Projeto > ELETROTÉCNICA > INSTALAÇÕES ELÉTRICAS > DE INSTALAÇÕES ELÉTRICAS EM BAIXA TENSÃO > #11.10.1.3 - PARA FINS RESIDENCIAIS E COMERCIAIS	4,00	un
80 - Projeto > ESTRUTURAS > PRÉ-MOLDADOS E PRÉ-FABRICADOS > #2.8.6 - DE BLOCOS DE CONCRETO	4,00	un
80 - Projeto > CONSTRUÇÃO CIVIL > INSTALAÇÕES HIDROSSANITÁRIAS > #1.4.4 - DE LIGAÇÃO INDIVIDUAL DE REDE DE ÁGUA	4,00	un
80 - Projeto > CONSTRUÇÃO CIVIL > EDIFICAÇÕES > DE ACESSIBILIDADE DE EDIFICAÇÃO > #1.1.3.4 - PARA FINS DIVERSOS	4,00	un
35 - Elaboração de orçamento > AGRIMENSURA > LOCAÇÃO DE OBRAS CIVIS > DE LOCAÇÃO TOPOGRÁFICA > #36.9.1.1 - DE OBRAS CIVIS	4,00	un
35 - Elaboração de orçamento > TOPOGRAFIA > LEVANTAMENTOS TOPOGRÁFICOS BÁSICOS > DE LEVANTAMENTO TOPOGRÁFICO > #33.1.1.3 - PLANIALTIMÉTRICO	4,00	un
35 - Elaboração de orçamento > GEODÉSIA > GEORREFERENCIAMENTO > DE GEORREFERENCIAMENTO > #34.6.1.1 - URBANO	4,00	un
35 - Elaboração de orçamento > CONSTRUÇÃO CIVIL > EDIFICAÇÕES > DE EDIFICAÇÃO > #1.1.1.1 - DE ALVENARIA	4,00	un

A autenticidade desta ART pode ser verificada em: <https://crea-ce.sitac.com.br/publico/>, com a chave: 87Z9D
Impresso em: 10/10/2025 às 13:47:22 por: , ip: 201.131.179.132





Anotação de Responsabilidade Técnica - ART
Lei nº 6.496, de 7 de dezembro de 1977

CREA-CE

ART OBRA / SERVIÇO
Nº CE20251743811

RUBRICA

Conselho Regional de Engenharia e Agronomia do Ceará

COMPLEMENTAR à
CE20231306834

35 - Elaboração de orçamento > ESTRUTURAS > ESTRUTURAS DE CONCRETO E ARGAMASSA ARMADA > #2.1.1 - DE ESTRUTURA DE CONCRETO ARMADO	4,00	un
35 - Elaboração de orçamento > ELETROTÉCNICA > INSTALAÇÕES ELÉTRICAS > DE INSTALAÇÕES ELÉTRICAS EM BAIXA TENSÃO > #11.10.1.3 - PARA FINS RESIDENCIAIS E COMERCIAIS	4,00	un
35 - Elaboração de orçamento > CONSTRUÇÃO CIVIL > INSTALAÇÕES HIDROSSANITÁRIAS > #1.4.4 - DE LIGAÇÃO INDIVIDUAL DE REDE DE ÁGUA	4,00	un
35 - Elaboração de orçamento > ESTRUTURAS > PRÉ-MOLDADOS E PRÉ-FABRICADOS > #2.8.6 - DE BLOCOS DE CONCRETO	4,00	un
35 - Elaboração de orçamento > CONSTRUÇÃO CIVIL > EDIFICAÇÕES > DE ACESSIBILIDADE DE EDIFICAÇÃO > #1.1.3.4 - PARA FINS DIVERSOS	4,00	un

Após a conclusão das atividades técnicas o profissional deve proceder a baixa desta ART

5. Observações

ART referente a elaboração de projeto e orçamento dos serviços de Melhorias na infraestrutura do Município de Morrinhos, com iluminação, urbanização de áreas públicas, revitalização, ampliação de avenida e construção de praças. Conforme MAPP 6083.

6. Declarações

- Declaro que estou cumprindo as regras de acessibilidade previstas nas normas técnicas da ABNT, na legislação específica e no decreto n. 5296/2004.

7. Entidade de Classe

SINDICATO DOS ENGENHEIROS NO ESTADO DO CEARÁ (SENGE-CE)

8. Assinaturas

Declaro serem verdadeiras as informações acima

_____ de _____ de _____
Local data



Documento assinado eletronicamente
com credenciais de login e senha
ALEX RODRIGUES DE OLIVEIRA
RNP: 0611608500
Data: 10/10/2025 13:47:22

ALEX RODRIGUES DE OLIVEIRA - CPF: 844.161.573-04

MUNICÍPIO DE MORRINHOS - CNPJ: 07.586.920/0001-10

9. Informações

* A ART é válida somente quando quitada, mediante apresentação do comprovante do pagamento ou conferência no site do Crea.

10. Valor

Valor da ART: R\$ 103,03 Registrada em: 10/10/2025 Valor pago: R\$ 103,03 Nosso Número: 8218292822

