

RELATÓRIO ANALÍTICO - COMPOSIÇÕES DE CUSTOS

	OBRA:	REFORMA DA PRAÇA 1º DE AGOSTO, LOCALIZADA NA RUA ARTUR R. DE VASCONCELOS, SEDE DO MUNICÍPIO DE URUBURETAMA - CEARÁ	DATA : 06/02/2026	BDI : 26,85%
	DESCRIÇÃO:	REFORMA DA PRAÇA 1º DE AGOSTO, LOCALIZADA NA RUA ARTUR R. DE VASCONCELOS, SEDE DO MUNICÍPIO DE URUBURETAMA - CEARÁ	FONTES	VERSÃO
	LOCAL:	RUA ARTUR R. DE VASCONCELOS, SEDE DO MUNICÍPIO DE URUBURETAMA - CEARÁ	SINAPI	2025/12 COM DESONERAÇÃO
	CLIENTE:	MUNICÍPIO DE URUBURETAMA	Composições Próprias	PRÓPRIA



MERCADO	PLAY GROUND - ESCORREGADOR EM EUCALIPTO TRATADO - FORNECIMENTO E MONTAGEM	Composições	UN	1,00000000	R\$ 2.500,00	R\$ 2.600,00
TOTAL Geral:						R\$ 2.500,00
VALOR:						2.500,00

7.1. C3062 ÁRVORE C/ TUTOR, GRADE, ADUBO E CAVA (UN)

Material	FONTE	UNID	COEFICIENTE	PREÇO UNITÁRIO	TOTAL	
I0142	ARVORE DE 1,50 a 2,00m C/ADUBO, TUTOR, COVA	SEINFRA	UN	1,00000000	R\$ 103,5700	R\$ 103,5700
I2478	GRADE PINTADA P/ ARVORE DE 1,50 a 2,00m	SEINFRA	UN	1,00000000	R\$ 47,7100	R\$ 47,7100
TOTAL Material:					R\$ 151,2800	
VALOR:					151,28	

7.2. 98516 PLANTIO DE PALMEIRA COM ALTURA DE MUDA MENOR OU IGUAL A 2,00 M . AF_07/2024 (UN)

Equipamento Custo Horário	FONTE	UNID	COEFICIENTE	PREÇO UNITÁRIO	TOTAL	
91635	GUINDAUTO HIDRÁULICO, CAPACIDADE MÁXIMA DE CARGA 6500 KG, MOMENTO MÁXIMO DE CARGA 5,8 TM, ALCANCE MÁXIMO HORIZONTAL 7,60 M, INCLUSIVE CAMINHÃO TOCO PBT 9.700 KG, POTÊNCIA DE 160 CV - CHI DIURNO. AF_08/2015	SINAPI	CHI	0,87810000	R\$ 67,99	R\$ 59,70
91634	GUINDAUTO HIDRÁULICO, CAPACIDADE MÁXIMA DE CARGA 6500 KG, MOMENTO MÁXIMO DE CARGA 5,8 TM, ALCANCE MÁXIMO HORIZONTAL 7,60 M, INCLUSIVE CAMINHÃO TOCO PBT 9.700 KG, POTÊNCIA DE 160 CV - CHP DIURNO. AF_08/2015	SINAPI	CHP	0,24740000	R\$ 243,83	R\$ 60,32
TOTAL Equipamento Custo Horário:					R\$ 120,02	

Material	FONTE	UNID	COEFICIENTE	PREÇO UNITÁRIO	TOTAL	
00038641	MUDA DE PALMEIRA ARECA, H= *1,50* M	SINAPI	UN	1,00000000	R\$ 150,86	R\$ 150,86
TOTAL Material:					R\$ 150,86	

Mão de Obra com Encargos Complementares	FONTE	UNID	COEFICIENTE	PREÇO UNITÁRIO	TOTAL	
88441	JARDINEIRO COM ENCARGOS COMPLEMENTARES	SINAPI	H	0,61130000	R\$ 22,25	R\$ 13,60
88316	SERVENTE COM ENCARGOS COMPLEMENTARES	SINAPI	H	3,05670000	R\$ 21,93	R\$ 67,03
TOTAL Mão de Obra com Encargos Complementares:					R\$ 80,63	
VALOR:					351,51	

7.3. C1430 GRAMA EM PLACAS E=6 CM FORNECIMENTO E PLANTIO (M2)

Material	FONTE	UNID	COEFICIENTE	PREÇO UNITÁRIO	TOTAL	
I1225	GRAMA TIPO BATATAIS EM PLACA	SEINFRA	M2	0,90000000	R\$ 8,1900	R\$ 7,3710
I2077	TERRA VEGETAL	SEINFRA	M3	0,07500000	R\$ 136,6900	R\$ 10,2518
TOTAL Material:					R\$ 17,6228	

Mão de Obra	FONTE	UNID	COEFICIENTE	PREÇO UNITÁRIO	TOTAL	
I0037	AJUDANTE	SEINFRA	H	0,20780000	R\$ 19,1000	R\$ 3,9690
TOTAL Mão de Obra:					R\$ 3,9690	
VALOR:					21,59	

RELATÓRIO ANALÍTICO - COMPOSIÇÕES DE CUSTOS

	OBRA:		REFORMA DA PRAÇA 1º DE AGOSTO, LOCALIZADA NA RUA ARTUR R. DE VASCONCELOS, SEDE DO MUNICÍPIO DE URUBURETAMA - CEARÁ		DATA : 06/02/2026	BDI : 26,85%
	DESCRIÇÃO:		REFORMA DA PRAÇA 1º DE AGOSTO, LOCALIZADA NA RUA ARTUR R. DE VASCONCELOS, SEDE DO MUNICÍPIO DE URUBURETAMA - CEARÁ		FONTES	VERSÃO
	LOCAL:		RUA ARTUR R. DE VASCONCELOS, SEDE DO MUNICÍPIO DE URUBURETAMA - CEARÁ		SINAPI	2025/12 COM DESONERAÇÃO
	CLIENTE:		MUNICÍPIO DE URUBURETAMA		Composições Próprias	PRÓPRIA
			HORA	MES		
			92,17%	53,50%		
			0,00%	0,00%		



TOTAL Mão de Obra:	R\$ 86.5000
VALOR:	335,25

9.3. C0607 CAIXA EM ALVENARIA (60X60X60cm) DE 1 TIJOLO COMUM, LASTRO DE CONCRETO E TAMPA DE CONCRETO (UN)

Material	FORNTE	UNID	COEFICIENTE	PREÇO UNITÁRIO	TOTAL	
I0169	AÇO CA-60	SEINFRA	KG	2,58200000	R\$ 7,5900	R\$ 19,5974
I0103	ARAME RECOZIDO N.18 BWG	SEINFRA	KG	0,04400000	R\$ 16,5300	R\$ 0,7273
I0109	AREIA MEDIA	SEINFRA	M3	0,27500000	R\$ 83,5800	R\$ 22,9845
I0280	BRITA	SEINFRA	M3	0,10800000	R\$ 100,5000	R\$ 10,8540
I0441	CAL HIDRATADA	SEINFRA	KG	19,91000000	R\$ 0,9600	R\$ 19,1136
I0529	CHAPA COMPENSADO RESINADO 12MM (1.10 X 2.20M)	SEINFRA	M2	0,20000000	R\$ 35,9500	R\$ 7,1900
I0805	CIMENTO PORTLAND	SEINFRA	KG	63,84500000	R\$ 0,7100	R\$ 45,3300
I1916	TABUA DE 1" DE 3A. - L = 30cm	SEINFRA	M	0,05900000	R\$ 12,7700	R\$ 0,7534
I2082	TIJOLO MACIÇO COMUM	SEINFRA	UN	305,28000000	R\$ 0,4700	R\$ 143,4816
TOTAL Material:					R\$ 270,0318	

Mão de Obra	FORNTE	UNID	COEFICIENTE	PREÇO UNITÁRIO	TOTAL	
I0040	AJUDANTE DE ARMADOR/FERREIRO	SEINFRA	H	0,22500000	R\$ 19,1000	R\$ 4,2975
I0041	AJUDANTE DE CARPINTEIRO	SEINFRA	H	1,18500000	R\$ 19,1000	R\$ 22,6335
I0121	ARMADOR/FERREIRO	SEINFRA	H	0,22500000	R\$ 24,1600	R\$ 5,4360
I0498	CARPINTEIRO	SEINFRA	H	1,18500000	R\$ 24,1600	R\$ 28,6296
I2391	PEDREIRO	SEINFRA	H	6,49100000	R\$ 24,1600	R\$ 156,8226
I2543	SERVENTE	SEINFRA	H	12,95100000	R\$ 18,4600	R\$ 239,0755
TOTAL Mão de Obra:					R\$ 456,8947	
VALOR:					726,93	

9.4. C1101 DISJUNTOR MONOPOLAR EM QUADRO DE DISTRIBUIÇÃO 50A (UN)

Material	FORNTE	UNID	COEFICIENTE	PREÇO UNITÁRIO	TOTAL	
I0989	DISJUNTOR MONOPOLAR 50A	SEINFRA	UN	1,00000000	R\$ 18,6000	R\$ 18,6000
TOTAL Material:					R\$ 18,6000	

Mão de Obra	FORNTE	UNID	COEFICIENTE	PREÇO UNITÁRIO	TOTAL	
I0042	AJUDANTE DE ELETRICISTA	SEINFRA	H	0,30000000	R\$ 19,1000	R\$ 5,7300
I2312	ELETRICISTA	SEINFRA	H	0,30000000	R\$ 24,1500	R\$ 7,2450
TOTAL Mão de Obra:					R\$ 12,9750	
VALOR:					31,57	

9.5. C1093 DISJUNTOR MONOPOLAR EM QUADRO DE DISTRIBUIÇÃO 16A (UN)

Material	FORNTE	UNID	COEFICIENTE	PREÇO UNITÁRIO	TOTAL	
I0981	DISJUNTOR MONOPOLAR 16A	SEINFRA	UN	1,00000000	R\$ 11,0900	R\$ 11,0900
TOTAL Material:					R\$ 11,0900	

Mão de Obra	FORNTE	UNID	COEFICIENTE	PREÇO UNITÁRIO	TOTAL

RELATÓRIO ANALÍTICO - COMPOSIÇÕES DE CUSTOS

archvalle

OBRA:	REFORMA DA PRAÇA 1º DE AGOSTO, LOCALIZADA NA RUA ARTUR R. DE VASCONCELOS, SEDE DO MUNICÍPIO DE URUBURETAMA - CEARÁ
DESCRIÇÃO:	REFORMA DA PRAÇA 1º DE AGOSTO, LOCALIZADA NA RUA ARTUR R. DE VASCONCELOS, SEDE DO MUNICÍPIO DE URUBURETAMA - CEARÁ
LOCAL:	RUA ARTUR R. DE VASCONCELOS, SEDE DO MUNICÍPIO DE URUBURETAMA - CEARÁ
CLIENTE:	MUNICÍPIO DE URUBURETAMA

DATA : 06/02/2026 BDI : 26,85%

FONTES	VERSÃO	HORA	MES
SINAPI	2025/12 COM DESONERAÇÃO	92,17%	
Composições Próprias	PRÓPRIA	0,00%	0,00%



10042	AJUDANTE DE ELETRICISTA	SEINFRA	H	0,30000000	R\$ 19,1000	R\$ 5,7300
12312	ELETRICISTA	SEINFRA	H	0,30000000	R\$ 24,1500	R\$ 7,2450
TOTAL Mão de Obra:						R\$ 12,9750
VALOR:						24,06

9.6. C1092 DISJUNTOR MONOPOLAR EM QUADRO DE DISTRIBUIÇÃO 10A (UN)

Material	FONTES	UNID	COEFICIENTE	PREÇO UNITÁRIO	TOTAL
10980	DISJUNTOR MONOPOLAR 10A	SEINFRA	UN	1,00000000	R\$ 11,0900
TOTAL Material:					R\$ 11,0900

Mão de Obra	FONTES	UNID	COEFICIENTE	PREÇO UNITÁRIO	TOTAL
10042	AJUDANTE DE ELETRICISTA	SEINFRA	H	0,30000000	R\$ 19,1000
12312	ELETRICISTA	SEINFRA	H	0,30000000	R\$ 24,1500
TOTAL Mão de Obra:					R\$ 12,9750
VALOR:					24,06

9.7. C4562 DISPOSITIVO DE PROTEÇÃO CONTRA SURTOS DE TENSÃO - DPS's - 40 KA/440V (UN)

Material	FONTES	UNID	COEFICIENTE	PREÇO UNITÁRIO	TOTAL
18442	DISPOSITIVO DE PROTEÇÃO CONTRA SURTOS DE TENSÃO - DPS's - 40 KA/440V - FORNECIMENTO E INSTALAÇÃO	SEINFRA	UN	1,00000000	R\$ 133,8300
TOTAL Material:					R\$ 133,8300
VALOR:					133,83

9.8. C1196 ELETRODUTO PVC ROSC.INCL.CONEXÕES D= 25mm (3/4") (M)

Material	FONTES	UNID	COEFICIENTE	PREÇO UNITÁRIO	TOTAL
11075	ELETRODUTO DE PVC RIGIDO 3/4"	SEINFRA	M	1,10000000	R\$ 4,5700
TOTAL Material:					R\$ 5,0270

Mão de Obra	FONTES	UNID	COEFICIENTE	PREÇO UNITÁRIO	TOTAL
10042	AJUDANTE DE ELETRICISTA	SEINFRA	H	0,30000000	R\$ 19,1000
12312	ELETRICISTA	SEINFRA	H	0,30000000	R\$ 24,1500
TOTAL Mão de Obra:					R\$ 12,9750
VALOR:					18,00

9.9. C0547 CABO EM PVC 1000V 10MM2 (M)

Material	FONTES	UNID	COEFICIENTE	PREÇO UNITÁRIO	TOTAL
10366	CABO EM PVC 1000V 10MM2	SEINFRA	M	1,02000000	R\$ 7,4600
TOTAL Material:					R\$ 7,6092

Mão de Obra	FONTES	UNID	COEFICIENTE	PREÇO UNITÁRIO	TOTAL
10042	AJUDANTE DE ELETRICISTA	SEINFRA	H	0,14000000	R\$ 19,1000
12312	ELETRICISTA	SEINFRA	H	0,14000000	R\$ 24,1500
TOTAL Mão de Obra:					R\$ 6,0550

RELATÓRIO ANALÍTICO - COMPOSIÇÕES DE CUSTOS

	OBRA:	REFORMA DA PRAÇA 1º DE AGOSTO, LOCALIZADA NA RUA ARTUR R. DE VASCONCELOS, SEDE DO MUNICÍPIO DE URUBURETAMA - CEARÁ	DATA : 06/02/2026	BDI : 26,85%											
	DESCRICOÃO:	REFORMA DA PRAÇA 1º DE AGOSTO, LOCALIZADA NA RUA ARTUR R. DE VASCONCELOS, SEDE DO MUNICÍPIO DE URUBURETAMA - CEARÁ	<table border="1" style="width: 100%; border-collapse: collapse;"> <tr> <th style="width: 15%;">FONTE</th> <th style="width: 35%;">VERSÃO</th> <th style="width: 15%;">HORA</th> <th style="width: 35%;">MDS</th> </tr> <tr> <td>SINAPI</td> <td>2025/12 COM DESONERAÇÃO</td> <td>92,17%</td> <td>0,50%</td> </tr> <tr> <td>Composições Próprias</td> <td>PRÓPRIA</td> <td>0,00%</td> <td>0,00%</td> </tr> </table>	FONTE	VERSÃO	HORA	MDS	SINAPI	2025/12 COM DESONERAÇÃO	92,17%	0,50%	Composições Próprias	PRÓPRIA	0,00%	0,00%
	FONTE	VERSÃO	HORA	MDS											
	SINAPI	2025/12 COM DESONERAÇÃO	92,17%	0,50%											
Composições Próprias	PRÓPRIA	0,00%	0,00%												
LOCAL:	RUA ARTUR R. DE VASCONCELOS, SEDE DO MUNICÍPIO DE URUBURETAMA - CEARÁ														
CLIENTE:	MUNICÍPIO DE URUBURETAMA														



VALOR: 13,66

9.10. C4377 CABO EM PVC 1000V 2,5 mm² (M)

Material	FONTE	UNID	COEFICIENTE	PREÇO UNITÁRIO	TOTAL
I8229 CABO EM PVC 1000V 2,5MM2	SEINFRA	M	1,02000000	R\$ 2,3700	R\$ 2,4174
TOTAL Material:					R\$ 2,4174

Mão de Obra	FONTE	UNID	COEFICIENTE	PREÇO UNITÁRIO	TOTAL
I0042 AJUDANTE DE ELETRICISTA	SEINFRA	H	0,11000000	R\$ 19,1000	R\$ 2,1010
I2312 ELETRICISTA	SEINFRA	H	0,11000000	R\$ 24,1500	R\$ 2,6565
TOTAL Mão de Obra:					R\$ 4,7575

VALOR: 7,17

9.11. C1029 CÉLULA FOTOELÉTRICA P/ LÂMPADA, ATÉ 250W (UN)

Material	FONTE	UNID	COEFICIENTE	PREÇO UNITÁRIO	TOTAL
I0503 CELULA FOTOELETRICA P/ LAMPADA 250W, C/ SUPORTE	SEINFRA	UN	1,00000000	R\$ 44,5300	R\$ 44,5300
TOTAL Material:					R\$ 44,5300

Mão de Obra	FONTE	UNID	COEFICIENTE	PREÇO UNITÁRIO	TOTAL
I0042 AJUDANTE DE ELETRICISTA	SEINFRA	H	0,80000000	R\$ 19,1000	R\$ 15,2800
I2312 ELETRICISTA	SEINFRA	H	0,80000000	R\$ 24,1500	R\$ 19,3200
TOTAL Mão de Obra:					R\$ 34,6000

VALOR: 79,13

9.12. C4765 ATERRAMENTO COMPLETO C/ HASTE COPPERWELD 5/8"X 2.40M (UN)

Material	FONTE	UNID	COEFICIENTE	PREÇO UNITÁRIO	TOTAL
I0339 CABO COBRE NU 35MM2	SEINFRA	M	3,00000000	R\$ 34,9100	R\$ 104,7300
I0421 CAIXA INSPEÇÃO DO TERRA	SEINFRA	UN	1,00000000	R\$ 65,8700	R\$ 65,8700
I0841 CONECTOR PARA HASTE TERRA	SEINFRA	UN	1,00000000	R\$ 2,8300	R\$ 2,8300
I2352 HASTE DE ATERRAMENTO COPERWELD 5/8" x 2.40M	SEINFRA	UN	1,00000000	R\$ 53,2800	R\$ 53,2800
TOTAL Material:					R\$ 226,7100

Mão de Obra	FONTE	UNID	COEFICIENTE	PREÇO UNITÁRIO	TOTAL
I0042 AJUDANTE DE ELETRICISTA	SEINFRA	H	3,50000000	R\$ 19,1000	R\$ 66,8500
I2312 ELETRICISTA	SEINFRA	H	1,50000000	R\$ 24,1500	R\$ 36,2250
TOTAL Mão de Obra:					R\$ 103,0750

VALOR: 329,79

9.13. C4983 LUMINÁRIA 4 PÉTALAS EM POSTE DE CONCRETO CIRCULAR H=12M, ALTURA LIVRE 10,20M, LÂMPADA VAPOR METÁLICO DE 400W, INCLUSIVE O POSTE (UN)

Material	FONTE	UNID	COEFICIENTE	PREÇO UNITÁRIO	TOTAL
I0199 BASE FUSIVEL DIAZED 25A. COMPLETA	SEINFRA	UN	4,00000000	R\$ 40,1700	R\$ 160,6800
I6796 CABO POLIFÁSICO - 4 X 2,5MM	SEINFRA	M	12,00000000	R\$ 8,6800	R\$ 104,1600
I0501 CELULA FOTOELÉTRICA P/ LÂMPADA 400W, C/ SUPORTE	SEINFRA	UN	1,00000000	R\$ 44,5300	R\$ 44,5300

RELATÓRIO ANALÍTICO - COMPOSIÇÕES DE CUSTOS

	REFORMA DA PRAÇA 1º DE AGOSTO, LOCALIZADA NA RUA ARTUR R. DE VASCONCELOS, SEDE DO MUNICÍPIO DE URUBURETAMA - CEARÁ		DATA : 06/02/2026		BDI : 26,85%	
	OBRA:	REFORMA DA PRAÇA 1º DE AGOSTO, LOCALIZADA NA RUA ARTUR R. DE VASCONCELOS, SEDE DO MUNICÍPIO DE URUBURETAMA - CEARÁ	FONTE	VERSÃO	HORA	MES
	DESCRIÇÃO:	REFORMA DA PRAÇA 1º DE AGOSTO, LOCALIZADA NA RUA ARTUR R. DE VASCONCELOS, SEDE DO MUNICÍPIO DE URUBURETAMA - CEARÁ	SINAPI	2025/12 COM DESONERAÇÃO	92,10%	93,50%
	LOCAL:	RUA ARTUR R. DE VASCONCELOS, SEDE DO MUNICÍPIO DE URUBURETAMA - CEARÁ	Composições Próprias	PRÓPRIA	0,00%	0,00%
CLIENTE:	MUNICÍPIO DE URUBURETAMA					

Item	Descrição	Fonte	Unid	Coefficiente	Preço Unitário	Total
I1075	ELETRODUTO DE PVC RIGIDO 3/4"	SEINFRA	M	12,00000000	R\$ 4,5790	R\$ 54,8400
I1487	LÂMPADA VAPOR METÁLICO DE 400W/220V	SEINFRA	UN	4,00000000	R\$ 96,1300	R\$ 384,5200
I6793	LUMINÁRIA TIPO PÉTALA FAB.REEME REF.: ZE-157 OU SIMILAR	SEINFRA	UN	4,00000000	R\$ 255,9000	R\$ 1.023,6000
I6799	NÚCLEO P/04 LUMINÁRIAS FAB. REEME REF.:ZE-157 OU SIMILAR	SEINFRA	UN	1,00000000	R\$ 129,9200	R\$ 129,9200
I1778	REATOR PARA LÂMPADA VAPOR METÁLICO/VAPOR DE MERCÚRIO, COM CAPACITOR/IGNITOR DE 400W	SEINFRA	UN	4,00000000	R\$ 114,8800	R\$ 459,5200
TOTAL Material:						R\$ 2.361,7700

Mão de Obra		Fonte	Unid	Coefficiente	Preço Unitário	Total
I0042	AJUDANTE DE ELETRICISTA	SEINFRA	H	3,20000000	R\$ 19,1000	R\$ 61,1200
I2312	ELETRICISTA	SEINFRA	H	9,20000000	R\$ 24,1500	R\$ 222,1800
TOTAL Mão de Obra:						R\$ 283,3000

Serviço		Fonte	Unid	Coefficiente	Preço Unitário	Total
C4979	POSTE DE CONCRETO CIRCULAR, RESISTÊNCIA NOMINAL 400KG, H=12,00M, PESO APROXIMADO 1.130KG	SEINFRA	UN	1,00000000	R\$ 2.525,4400	R\$ 2.525,4400
TOTAL Serviço:						R\$ 2.525,4400
VALOR:						5.170,51

10.1. C2865 LIGAÇÃO PREDIAL D'ÁGUA PADRÃO CAGECE (UN)

Equipamento Custo Horário		Fonte	Unid	Coefficiente	Preço Unitário	Total
I0786	VEÍCULO UTILITÁRIO KOMBI (CHP)	SEINFRA	H	0,15000000	R\$ 78,0891	R\$ 11,7134
TOTAL Equipamento Custo Horário:						R\$ 11,7134

Material		Fonte	Unid	Coefficiente	Preço Unitário	Total
I2344	FITA VEDA ROSCA 25M x 3/4"	SEINFRA	UN	0,05000000	R\$ 9,1000	R\$ 0,4550
TOTAL Material:						R\$ 0,4550

Mão de Obra		Fonte	Unid	Coefficiente	Preço Unitário	Total
I2320	ENCANADOR	SEINFRA	H	0,90000000	R\$ 23,4800	R\$ 21,1320
I2543	SERVENTE	SEINFRA	H	0,60000000	R\$ 18,4600	R\$ 11,0760
TOTAL Mão de Obra:						R\$ 32,2080

Serviço		Fonte	Unid	Coefficiente	Preço Unitário	Total
C0838	CONCRETO P/VIBR., FCK 10 MPa COM AGREGADO ADQUIRIDO	SEINFRA	M3	0,01300000	R\$ 469,9600	R\$ 6,1095
C1400	FORMA DE TÁBUAS DE 1" DE 3A. P/FUNDAÇÕES UTIL. 5 X	SEINFRA	M2	0,03000000	R\$ 77,5400	R\$ 2,3262
TOTAL Serviço:						R\$ 8,4357
VALOR:						52,81

10.2. C0607 CAIXA EM ALVENARIA (60X60X60cm) DE 1 TIJOLO COMUM, LASTRO DE CONCRETO E TAMPA DE CONCRETO (UN)

Material		Fonte	Unid	Coefficiente	Preço Unitário	Total
I0169	AÇO CA-60	SEINFRA	KG	2,58200000	R\$ 7,5900	R\$ 19,5974
I0103	ARAME RECOZIDO N.18 BWG	SEINFRA	KG	0,04400000	R\$ 16,5300	R\$ 0,7273
I0109	AREIA MEDIA	SEINFRA	M3	0,27500000	R\$ 83,5800	R\$ 22,9845
I0280	BRITA	SEINFRA	M3	0,10800000	R\$ 100,5000	R\$ 10,8540

RELATÓRIO ANALÍTICO - COMPOSIÇÕES DE CUSTOS

archvalle

OBRA:	REFORMA DA PRAÇA 1º DE AGOSTO, LOCALIZADA NA RUA ARTUR R. DE VASCONCELOS, SEDE DO MUNICÍPIO DE URUBURETAMA - CEARÁ
DESCRIÇÃO:	REFORMA DA PRAÇA 1º DE AGOSTO, LOCALIZADA NA RUA ARTUR R. DE VASCONCELOS, SEDE DO MUNICÍPIO DE URUBURETAMA - CEARÁ
LOCAL:	RUA ARTUR R. DE VASCONCELOS, SEDE DO MUNICÍPIO DE URUBURETAMA - CEARÁ
CLIENTE:	MUNICÍPIO DE URUBURETAMA

DATA : 06/02/2026 BDI : 26,85%

FONTES	VERSÃO	HORA	MES
SINAPI	2025/12 COM DESONERAÇÃO	92,17%	3,50
Composições Próprias	PRÓPRIA	0,00%	0,00%



CODIGO	DESCRIÇÃO	UNID	QTD	VALOR UNITARIO	VALOR TOTAL	
I0441	CAL HIDRATADA	SEINFRA	KG	19,91000000	R\$ 0,9600	R\$ 19,1136
I0529	CHAPA COMPENSADO RESINADO 12MM (1.10 X 2.20M)	SEINFRA	M2	0,20000000	R\$ 35,9500	R\$ 7,1900
I0805	CIMENTO PORTLAND	SEINFRA	KG	63,84500000	R\$ 0,7100	R\$ 45,3300
I1916	TABUA DE 1" DE 3A. - L = 30cm	SEINFRA	M	0,05900000	R\$ 12,7700	R\$ 0,7534
I2082	TIJOLO MACIÇO COMUM	SEINFRA	UN	305,28000000	R\$ 0,4700	R\$ 143,4816
TOTAL Material:					R\$ 270,0318	

Mão de Obra	UNID	QTD	VALOR UNITARIO	VALOR TOTAL		
I0040	AJUDANTE DE ARMADOR/FERREIRO	SEINFRA	H	0,22500000	R\$ 19,1000	R\$ 4,2975
I0041	AJUDANTE DE CARPINTEIRO	SEINFRA	H	1,18500000	R\$ 19,1000	R\$ 22,6335
I0121	ARMADOR/FERREIRO	SEINFRA	H	0,22500000	R\$ 24,1600	R\$ 5,4360
I0498	CARPINTEIRO	SEINFRA	H	1,18500000	R\$ 24,1600	R\$ 28,6296
I2391	PEDREIRO	SEINFRA	H	6,49100000	R\$ 24,1600	R\$ 156,8226
I2543	SERVENTE	SEINFRA	H	12,95100000	R\$ 18,4600	R\$ 239,0755
TOTAL Mão de Obra:				R\$ 456,8947		
VALOR:				726,93		

10.3. C2625 TUBO PVC SOLD. MARROM INCL.CONEXÕES D= 25mm(3/4") (M)

Material	UNID	QTD	VALOR UNITARIO	VALOR TOTAL		
I0026	ADESIVO PARA TUBO DE PVC RIGIDO	SEINFRA	KG	0,00080000	R\$ 63,3600	R\$ 0,0507
I1888	SOLUÇÃO LIMPADORA PARA PVC RIGIDO	SEINFRA	L	0,00030000	R\$ 61,0200	R\$ 0,0183
I2200	TUBO PVC SOLDÁVEL DE 25MM (3/4')	SEINFRA	M	1,60000000	R\$ 4,3300	R\$ 6,9280
TOTAL Material:				R\$ 6,9970		

Mão de Obra	UNID	QTD	VALOR UNITARIO	VALOR TOTAL		
I0043	AJUDANTE DE ENCANADOR	SEINFRA	H	0,40000000	R\$ 19,1000	R\$ 7,6400
I2320	ENCANADOR	SEINFRA	H	0,40000000	R\$ 23,4800	R\$ 9,3920
TOTAL Mão de Obra:				R\$ 17,0320		
VALOR:				24,03		

10.4. C2624 TUBO PVC SOLD. MARROM INCL.CONEXÕES D= 20mm (1/2") (M)

Material	UNID	QTD	VALOR UNITARIO	VALOR TOTAL		
I0026	ADESIVO PARA TUBO DE PVC RIGIDO	SEINFRA	KG	0,00060000	R\$ 63,3600	R\$ 0,0380
I1888	SOLUÇÃO LIMPADORA PARA PVC RIGIDO	SEINFRA	L	0,00030000	R\$ 61,0200	R\$ 0,0183
I2199	TUBO PVC SOLDÁVEL DE 20MM (1/2')	SEINFRA	M	1,60000000	R\$ 3,1000	R\$ 4,9600
TOTAL Material:				R\$ 5,0163		

Mão de Obra	UNID	QTD	VALOR UNITARIO	VALOR TOTAL		
I0043	AJUDANTE DE ENCANADOR	SEINFRA	H	0,35000000	R\$ 19,1000	R\$ 6,6850
I2320	ENCANADOR	SEINFRA	H	0,35000000	R\$ 23,4800	R\$ 8,2180
TOTAL Mão de Obra:				R\$ 14,9030		
VALOR:				19,92		

RELATÓRIO ANALÍTICO - COMPOSIÇÕES DE CUSTOS

	OBRA:	REFORMA DA PRAÇA 1º DE AGOSTO, LOCALIZADA NA RUA ARTUR R. DE VASCONCELOS, SEDE DO MUNICÍPIO DE URUBURETAMA - CEARÁ	DATA : 06/02/2026	BDI : 26,85%
	DESCRIÇÃO:	REFORMA DA PRAÇA 1º DE AGOSTO, LOCALIZADA NA RUA ARTUR R. DE VASCONCELOS, SEDE DO MUNICÍPIO DE URUBURETAMA - CEARÁ	FONTES	VERSÃO
	LOCAL:	RUA ARTUR R. DE VASCONCELOS, SEDE DO MUNICÍPIO DE URUBURETAMA - CEARÁ	SINAPI	2025/12 COM DESONERAÇÃO
	CLIENTE:	MUNICIPIO DE URUBURETAMA	Composições Próprias	PRÓPRIA



10.5. C2506 TORNEIRA DE PRESSÃO P/JARDIM DE 3/4" (UN)

Material	FONTE	UNID	COEFICIENTE	PREÇO UNITÁRIO	TOTAL
I1180	FITA DE VEDAÇÃO	M	1,00000000	R\$ 0,3600	R\$ 0,3600
I2133	TORNEIRA DE PRESSÃO P/ JARDIM DE 3/4"	UN	1,00000000	R\$ 17,9900	R\$ 17,9900
TOTAL Material:					R\$ 18,3500

Mão de Obra	FONTE	UNID	COEFICIENTE	PREÇO UNITÁRIO	TOTAL
I0043	AJUDANTE DE ENCANADOR	H	0,50000000	R\$ 19,1000	R\$ 9,5500
I2320	ENCANADOR	H	0,25000000	R\$ 23,4800	R\$ 5,8700
TOTAL Mão de Obra:					R\$ 15,4200
VALOR:					33,77

11.1. C3447 LIMPEZA DE PISO EM ÁREA URBANIZADA (M2)

Mão de Obra	FONTE	UNID	COEFICIENTE	PREÇO UNITÁRIO	TOTAL
I2543	SERVENTE	H	0,07500000	R\$ 18,4600	R\$ 1,3845
TOTAL Mão de Obra:					R\$ 1,3845
VALOR:					1,38

ARCHVALLE
ARQUITETURA E
CONSTRUCAO
 LTDA:34929854000179

Assinado de forma digital por
 ARCHVALLE ARQUITETURA E
 CONSTRUCAO
 LTDA:34929854000179
 Dados: 2026.02.06 13:25:51
 -03'00'

CRONOGRAMA FÍSICO-FINANCEIRO

OBRA:	REFORMA DA PRAÇA 1º DE AGOSTO, LOCALIZADA NA RUA ARTUR R. DE VASCONCELOS, SEDE DO MUNICÍPIO DE URUBURETAMA - CEARÁ		
DESCRIÇÃO:	REFORMA DA PRAÇA 1º DE AGOSTO, LOCALIZADA NA RUA ARTUR R. DE VASCONCELOS, SEDE DO MUNICÍPIO DE URUBURETAMA - CEARÁ		
LOCAL:	RUA ARTUR R. DE VASCONCELOS, SEDE DO MUNICÍPIO DE URUBURETAMA - CEARÁ		
CLIENTE:	MUNICÍPIO DE URUBURETAMA		

DATA :	06/02/2026	BDI :	26,85%
FONTE	VERSÃO	HORA	MES
SINAPI	2023/12 COM DESONERAÇÃO	92,17%	53,50%
Composições Próprias	PRÓPRIA	0,00%	0,00%

Assinado de forma digital por
ARCHVALLE ARQUITETURA E CONSTRUÇÃO
 LTDA:34929854000179
 Dados: 2026.02.06 13:26:05 -03'00'



ITEM	DESCRIÇÃO	VALOR (R\$)	MÊS 1	MÊS 2	MÊS 3	MÊS 4	Total parcela
1	ADMINISTRAÇÃO DE OBRA	R\$ 11.833,44	25,00 % R\$ 2.958,36	25,00 % R\$ 2.958,36	25,00 % R\$ 2.958,36	25,00 % R\$ 2.958,36	100,00 % R\$ 11.833,44
2	SERVIÇOS PRELIMINARES	R\$ 52.099,24	100,00 % R\$ 52.099,24				100,00 % R\$ 52.099,24
3	DEMOLIÇÃO E RETIRADAS	R\$ 17.634,45	100,00 % R\$ 17.634,45				100,00 % R\$ 17.634,45
4	MOVIMENTAÇÃO DE TERRA	R\$ 18.234,47		50,00 % R\$ 9.117,24	50,00 % R\$ 9.117,23		100,00 % R\$ 18.234,47
5	PAVIMENTAÇÃO E PISOS	R\$ 123.215,86		25,00 % R\$ 30.803,97	75,00 % R\$ 92.411,89		100,00 % R\$ 123.215,86
6	MOBILIÁRIO URBANO	R\$ 34.154,28				100,00 % R\$ 34.154,28	100,00 % R\$ 34.154,28
7	PAISAGISMO	R\$ 5.204,92				100,00 % R\$ 5.204,92	100,00 % R\$ 5.204,92
8	PINTURAS	R\$ 850,59				100,00 % R\$ 850,59	100,00 % R\$ 850,59
9	INSTALAÇÕES ELÉTRICAS E ILUMINAÇÃO	R\$ 21.412,56	10,00 % R\$ 2.141,26	30,00 % R\$ 6.423,77	30,00 % R\$ 6.423,77	30,00 % R\$ 6.423,76	100,00 % R\$ 21.412,56
10	INSTALAÇÕES HIDROSSANITÁRIAS	R\$ 3.979,70	10,00 % R\$ 397,97	30,00 % R\$ 1.193,91	30,00 % R\$ 1.193,91	30,00 % R\$ 1.193,91	100,00 % R\$ 3.979,70
11	SERVIÇOS FINAIS	R\$ 757,65				100,00 % R\$ 757,65	100,00 % R\$ 757,65
		R\$ 289.377,16	R\$ 75.231,28	R\$ 50.497,25	R\$ 112.105,16	R\$ 51.543,47	R\$ 289.377,16
			R\$ 75.231,28	R\$ 125.728,53	R\$ 237.833,69	R\$ 289.377,16	R\$ 289.377,16

COMPOSIÇÃO DO BDI

	OBRA:	REFORMA DA PRAÇA 1º DE AGOSTO, LOCALIZADA NA RUA ARTUR R. DE VASCONCELOS, SEDE DO MUNICÍPIO DE URUBURETAMA - CEARÁ	DATA : 06/02/2026	BDI : 26,85%
	DESCRIÇÃO:	REFORMA DA PRAÇA 1º DE AGOSTO, LOCALIZADA NA RUA ARTUR R. DE VASCONCELOS, SEDE DO MUNICÍPIO DE URUBURETAMA - CEARÁ	FONTES	VERSÃO
	LOCAL:	RUA ARTUR R. DE VASCONCELOS, SEDE DO MUNICÍPIO DE URUBURETAMA - CEARÁ	SINAPI	2025/12 COM DESONERAÇÃO
	CLIENTE:	MUNICÍPIO DE URUBURETAMA	Composições Próprias	PRÓPRIA
			HORA	MES
			92,17%	53,50%
			0,00%	0,00%

COD	DESCRIÇÃO	%
	Benefício	
S+G	Garantia/seguros	0,40%
L	Lucro	7,39%
	TOTAL	7,79%

Despesas Indiretas		
AC	Administração central	4,01%
DF	Despesas financeiras	1,11%
R	Riscos	0,56%
	TOTAL	5,68%

I Impostos		
	COFINS	3,00%
	ISS	2,00%
	PIS	0,65%
	CPRB	4,50%
	TOTAL	10,15%

BDI = 26,85%

$$\frac{(1 + AC + S + R + G) \times (1 + DF) \times (1 + L)}{(1 - I)} - 1$$

ARCHVALLE
ARQUITETURA E
CONSTRUCAO
LTDA:34929854000179

Assinado de forma digital por
ARCHVALLE ARQUITETURA E
CONSTRUCAO LTDA:34929854000179
Dados: 2026.02.06 13:26:19 -03'00'



TABELA DE ENCARGOS SOCIAIS

archvalle

OBRA:	REFORMA DA PRAÇA 1º DE AGOSTO, LOCALIZADA NA RUA ARTUR R. DE VASCONCELOS, SEDE DO MUNICÍPIO DE URUBURETAMA - CEARÁ	DATA : 06/02/2026	BDI : 26,85%											
DESCRÇÃO:	REFORMA DA PRAÇA 1º DE AGOSTO, LOCALIZADA NA RUA ARTUR R. DE VASCONCELOS, SEDE DO MUNICÍPIO DE URUBURETAMA - CEARÁ	<table border="1" style="width: 100%; border-collapse: collapse;"> <tr> <th>FUNTE</th> <th>VERSO</th> <th>HORA</th> <th>MES</th> </tr> <tr> <td>SINAPI</td> <td>2025/12 COM DESONERAO</td> <td>92,17%</td> <td>53,50%</td> </tr> <tr> <td>Composies Prprias</td> <td>PRPRIA</td> <td>0,00%</td> <td>0,00%</td> </tr> </table>	FUNTE	VERSO	HORA	MES	SINAPI	2025/12 COM DESONERAO	92,17%	53,50%	Composies Prprias	PRPRIA	0,00%	0,00%
FUNTE	VERSO	HORA	MES											
SINAPI	2025/12 COM DESONERAO	92,17%	53,50%											
Composies Prprias	PRPRIA	0,00%	0,00%											
LOCAL:	RUA ARTUR R. DE VASCONCELOS, SEDE DO MUNICÍPIO DE URUBURETAMA - CEARÁ													
CLIENTE:	MUNICÍPIO DE URUBURETAMA													



COD	DESCRÇÃO	HORISTA %	MENSALISTA %
A	GRUPO A		
A1	INSS	0,00%	0,00%
A2	SESI	1,50%	1,50%
A3	SENAI	1,00%	1,00%
A4	INCRA	0,20%	0,20%
A5	SEBRAE	0,60%	0,60%
A6	Salário Educao	2,50%	2,50%
A7	Seguro Contra Acidentes de Trabalho	3,00%	3,00%
A8	FGTS	8,00%	8,00%
A9	SECONCI	0,00%	0,00%
TOTAL		16,80%	16,80%
B	GRUPO B		
B1	Repouso Semanal Remunerado	17,85%	0,00%
B2	Feridos	3,71%	0,00%
B3	Auxilio - Enfermidade	0,87%	0,66%
B4	13º Salário	11,03%	8,33%
B5	Licença PaternidadeE	0,07%	0,05%
B6	Faltas Justificadas	0,74%	0,56%
B7	Dias de Chuvas	1,59%	0,00%
B8	Auxilio Acidente de Trabalho	0,11%	0,08%
B9	Férias Gozadas	12,35%	9,33%
B10	Salário Maternidade	0,04%	0,03%
TOTAL		48,36%	19,04%
C	GRUPO C		
C1	Aviso Prévio Indenizado	5,52%	4,17%
C2	Aviso Prévio Trabalhado	0,13%	0,10%
C3	Férias Indenizadas	1,72%	1,30%
C4	Depósito Rescisão Sem Justa Causa	2,87%	2,17%
C5	Indenização Adicional	0,46%	0,35%
TOTAL		10,70%	8,09%
D	GRUPO D		
D1	Reincidência de Grupo A sobre Grupo B	8,12%	3,20%
D2	Reincidência de Grupo A sobre Aviso Prévio Trabalhado e Reincidência do FGTS sobre Aviso Prévio Indenizado	0,46%	0,35%
TOTAL		8,58%	3,55%

A + B + C + D = 84,44% 47,48%

ARCHVALLE
ARQUITETURA E
CONSTRUCAO
LTDA:34929854000179

Assinado de forma digital por
ARCHVALLE ARQUITETURA E
CONSTRUCAO
LTDA:34929854000179
Dados: 2026.02.06 13:27:15 -03'00'

TABELA DE ENCARGOS SOCIAIS

archvalle

OBRA:	REFORMA DA PRAÇA 1º DE AGOSTO, LOCALIZADA NA RUA ARTUR R. DE VASCONCELOS, SEDE DO MUNICÍPIO DE URUBURETAMA - CEARÁ	DATA : 06/02/2026	BDI : 26,85%												
DESCRÇÃO:	REFORMA DA PRAÇA 1º DE AGOSTO, LOCALIZADA NA RUA ARTUR R. DE VASCONCELOS, SEDE DO MUNICÍPIO DE URUBURETAMA - CEARÁ	<table border="1" style="width: 100%; border-collapse: collapse;"> <tr> <th>FONTES</th> <th>VERSÃO</th> <th>HORA</th> <th>MES</th> </tr> <tr> <td>SINAPI</td> <td>2025/12 COM DESONERAÇÃO</td> <td>92,17%</td> <td>53,50%</td> </tr> <tr> <td>Composições Proprias</td> <td>PROPRIA</td> <td>0,00%</td> <td>0,00%</td> </tr> </table>	FONTES	VERSÃO	HORA	MES	SINAPI	2025/12 COM DESONERAÇÃO	92,17%	53,50%	Composições Proprias	PROPRIA	0,00%	0,00%	
FONTES	VERSÃO	HORA	MES												
SINAPI	2025/12 COM DESONERAÇÃO	92,17%	53,50%												
Composições Proprias	PROPRIA	0,00%	0,00%												
LOCAL:	RUA ARTUR R. DE VASCONCELOS, SEDE DO MUNICÍPIO DE URUBURETAMA - CEARÁ														
CLIENTE:	MUNICÍPIO DE URUBURETAMA														



COD	DESCRIÇÃO	HORISTA %	MENSALISTA %
A	GRUPO A		
A1	INSS	5,00%	5,00%
A2	SESI	1,50%	1,50%
A3	SENAI	1,00%	1,00%
A4	INCRA	0,20%	0,20%
A5	SEBRAE	0,60%	0,60%
A6	Salário Educação	2,50%	2,50%
A7	Seguro Contra Acidentes de Trabalho	3,00%	3,00%
A8	FGTS	8,00%	8,00%
A9	SECONCI	0,00%	0,00%
	TOTAL	21,80%	21,80%
B	GRUPO B		
B1	Repouso Semanal Remunerado	17,86%	0,00%
B2	Feriados	3,71%	0,00%
B3	Auxílio - Enfermidade	0,86%	0,65%
B4	13º Salário	11,07%	8,33%
B5	Licença Paternidade	0,07%	0,05%
B6	Faltas Justificadas	0,74%	0,56%
B7	Dias de Chuvas	1,64%	0,00%
B8	Auxílio Acidente de Trabalho	0,10%	0,07%
B9	Férias Gozadas	12,98%	9,77%
B10	Salário Maternidade	0,03%	0,03%
	TOTAL	49,06%	19,46%
C	GRUPO C		
C1	Aviso Prévio Indenizado	5,54%	4,17%
C2	Aviso Prévio Trabalhado	0,13%	0,10%
C3	Férias Indenizadas	1,81%	1,36%
C4	Depósito Rescisão Sem Justa Causa	2,75%	2,07%
C5	Indenização Adicional	0,47%	0,35%
	TOTAL	10,70%	8,05%
D	GRUPO D		
D1	Reincidência de Grupo A sobre Grupo B	10,14%	3,83%
D2	Reincidência de Grupo A sobre Aviso Prévio Trabalhado e Reincidência do FGTS sobre Aviso Prévio Indenizado	0,47%	0,36%
	TOTAL	10,61%	4,19%

A + B + C + D = 92,17% 53,50%

ARCHVALLE
ARQUITETURA E
CONSTRUÇÃO
LTDA:34929854000179

Assinado de forma digital por
ARCHVALLE ARQUITETURA E
CONSTRUÇÃO
- LTDA:34929854000179
Dados: 2026.02.06 13:27:32 -03'00'

MEMORIAL DE CÁLCULO

OBRA:	REFORMA DA PRAÇA 1º DE AGOSTO, LOCALIZADA NA RUA ARTUR R. DE VASCONCELOS, SEDE DO MUNICÍPIO DE URUBURETAMA - CEARÁ	DATA: 06/02/2026	BDI: 26,85%			
LOCAL:	RUA ARTUR R. DE VASCONCELOS, SEDE DO MUNICÍPIO DE URUBURETAMA - CEARÁ	FONTE	VERSÃO	HORA	MES	REF.
CLIENTE:	MUNICÍPIO DE URUBURETAMA					



1.0 ADMINISTRAÇÃO LOCAL

1.1 COMP.001 ADMINISTRAÇÃO LOCAL

Descrição	Comprimento	x	Largura	x	Altura	x	QTD =	Quantidade
Administração Local		x		x		x	3,00 =	3,00
							TOTAL =	3,00

2.0 SERVIÇOS PRELIMINARES

2.1 C4541 PLACA PADRÃO DE OBRA, TIPO BANNER

Descrição	Comprimento	x	Largura	x	Altura	x	QTD =	Área
Placa de Obra		x	3,00	x	2,00	x	1,00 =	6,00
							TOTAL =	6,00

2.2 C0002 ABRIGO PROVISÓRIO C/1 PAVIMENTO P/ALOJAMENTO E DEPÓSITO

Descrição	Comprimento	x	Área total	x	Largura	x	QTD =	Área
Abrigo	3,00	x		x	2,50	x	1,00 =	7,50
							TOTAL =	7,50

2.3 C2851 INSTALAÇÕES PROVISÓRIAS DE ÁGUA

Descrição	Comprimento	x	Área total	x	Largura	x	QTD =	Quantidade
Ligação Água Obra		x		x		x	1,00 =	1,00
							TOTAL =	1,00

2.4 C2849 INSTALAÇÕES PROVISÓRIAS DE ESGOTO

Descrição	Comprimento	x	Área total	x	Largura	x	QTD =	Quantidade
Ligação Esgoto Obra		x		x		x	1,00 =	1,00
							TOTAL =	1,00

2.5 C2850 INSTALAÇÕES PROVISÓRIAS DE LUZ, FORÇA, TELEFONE E LÓGICA

Descrição	Comprimento	x	Área total	x	Largura	x	QTD =	Quantidade
Ligação Energia Obra		x		x		x	1,00 =	1,00
							TOTAL =	1,00

2.6 C2873 LOCAÇÃO DA OBRA COM AUXÍLIO TOPOGRÁFICO (ÁREA ATÉ 5000 M2)

Descrição	Comprimento	x	Largura	x	Área	x	QTD =	Área
Praça		x		x	432,94	x	1,00 =	432,94
							TOTAL =	432,94

2.7 C1630 LOCAÇÃO DA OBRA - EXECUÇÃO DE GABARITO

Descrição	Comprimento	x	Largura	x	Área	x	QTD =	Área
Praça		x		x	432,94	x	1,00 =	432,94
							TOTAL =	432,94

2.8 C2316 TAPUME DE CHAPA DE MADEIRA COMPENSADA E= 6mm C/ABERTURA E PORTÃO

Descrição	Comprimento	x	Altura	x	Área	x	QTD =	Área
-----------	-------------	---	--------	---	------	---	-------	------

MEMORIAL DE CÁLCULO

OBRA:	REFORMA DA PRAÇA 1º DE AGOSTO, LOCALIZADA NA RUA ARTUR R. DE VASCONCELOS, SEDE DO MUNICÍPIO DE URUBURETAMA - CEARÁ	DATA: 06/02/2026	BDI: 26,85%
LOCAL:	RUA ARTUR R. DE VASCONCELOS, SEDE DO MUNICÍPIO DE URUBURETAMA - CEARÁ	FONTE	VERSÃO
CLIENTE:	MUNICÍPIO DE URUBURETAMA	HORA	MES
		REF.	



Praça	85,00	x	2,50	x	x	1,00	=	212,50		
								TOTAL =	212,50	m²

3.0 DEMOLIÇÕES E RETIRADAS

3.1 C1043 DEMOLIÇÃO DE ALVENARIA DE TIJOLOS S/ REAPROVEITAMENTO

Descrição	Comprimento	x	Largura	x	Altura	x	QTD =	Volume		
Demolição Alvenaria	35,50	x	0,30	x	1,60	x	1,00 =	17,04	m ³	
								TOTAL =	17,04	m³

3.2 104796 DEMOLIÇÃO DE GUIAS, SARJETAS OU SARJETÕES, DE FORMA MECANIZADAS, SEM REAPROVEITAMENTO AF_09/2023

Descrição	Comprimento	x	Área	x	Altura	x	QTD =	Comprimento		
Demolição Meio fio	87,07	x		x		x	1,00 =	87,07	m	
								TOTAL =	87,07	m

3.3 C2716 DEMOLIÇÃO DE PISO DE LADRILHO

Descrição	Comprimento	x	Área	x	Altura	x	QTD =	Área		
Demolição Piso Praça		x	347,64	x		x	1,00 =	347,64	m ²	
								TOTAL =	347,64	m²

3.4 C2204 RETIRADA DE ÁRVORES

Descrição	Comprimento	x	Área	x	Altura	x	QTD =	Quantidade		
Árvores Existentes		x		x		x	7,00 =	7,00	un	
								TOTAL =	7,00	un

3.5 C0702 CARGA MANUAL DE ENTULHO EM CAMINHÃO BASCULANTE

Descrição	Comprimento	x	Área	x	Volume	x	QTD =	Volume		
Alvenaria		x		x	17,04	x	1,00 =	17,04	m ³	
Meio fio		x		x	6,50	x	1,00 =	6,50	m ³	
Piso Praça		x		x	10,43	x	1,00 =	10,43	m ³	
								TOTAL =	33,97	m³

3.6 C2533 TRANSPORTE DE MATERIAL, EXCETO ROCHA EM CAMINHÃO ATÉ 5 KM

Descrição	Comprimento	x	Área	x	Volume	x	QTD =	Volume		
Alvenaria		x		x	17,04	x	1,00 =	17,04	m ³	
Meio fio		x		x	6,50	x	1,00 =	6,50	m ³	
Piso Praça		x		x	10,43	x	1,00 =	10,43	m ³	
								TOTAL =	33,97	m³

4.0 MOVIMENTAÇÃO DE TERRA

4.1 C0328 ATERRO C/COMPACTAÇÃO MECÂNICA E CONTROLE, MAT. DE AQUISIÇÃO

Descrição	Comprimento	x	Área	x	Altura	x	QTD =	Volume		
Aterro Praça		x	432,94	x	0,30	x	1,00 =	129,88	m ³	
								TOTAL =	129,88	m³

MEMORIAL DE CÁLCULO

OBRA:	REFORMA DA PRAÇA 1º DE AGOSTO, LOCALIZADA NA RUA ARTUR R. DE VASCONCELOS, SEDE DO MUNICÍPIO DE URUBURETAMA - CEARÁ	DATA: 06/02/2026	BDI: 26,85%			
LOCAL:	RUA ARTUR R. DE VASCONCELOS, SEDE DO MUNICÍPIO DE URUBURETAMA - CEARÁ	FONTE	VERSÃO	HORA	MES	REF.
CLIENTE:	MUNICÍPIO DE URUBURETAMA					



4.2 C2784 ESCAVAÇÃO MANUAL SOLO DE 1A.CAT. PROF. ATÉ 1.50m

Descrição	Comprimento	x	Largura	x	Altura	x	QTD =	Volume	
Degraus	39,89	x	0,40	x	0,40	x	1,00 =	6,38	m³
Degraus	22,85	x	0,40	x	0,40	x	1,00 =	3,66	m³
TOTAL =								10,04	m³

4.3 C2921 REATERRO C/ COMPACTAÇÃO MANUAL S/ CONTROLE, MATERIAL DA VALA

Descrição	Comprimento	x	Largura	x	Altura	x	QTD =	Volume	
Degraus	39,89	x	0,40	x	0,40	x	1,00 =	6,38	m³
Degraus	22,85	x	0,40	x	0,40	x	1,00 =	3,66	m³
TOTAL =								10,04	m³

5.0 PAVIMENTAÇÃO E PISOS

5.1 C0366 BANQUETA/ MEIO FIO DE CONCRETO P/ VIAS URBANAS (1,00x0,35x0,15m)

Descrição	Comprimento	x	Largura	x	Altura	x	QTD =	Comprimento	
Entorno Praça	82,50	x		x		x	1,00 =	82,50	m
Jardim	18,33	x		x		x	1,00 =	18,33	m
TOTAL =								100,83	m

5.2 C4592 ALVENARIA DE EMBASAMENTO EM TIJOLO CERÂMICO FURADO C/ ARGAMASSA CIMENTO E AREIA 1:4

Descrição	Comprimento	x	Largura	x	Altura	x	QTD =	Volume	
Degraus	39,89	x	0,30	x	0,18	x	1,00 =	2,15	m³
Degraus	22,85	x	0,30	x	0,36	x	1,00 =	2,47	m³
TOTAL =								4,62	m³

5.3 C0776 CHAPISCO C/ ARGAMASSA DE CIMENTO E AREIA S/PENEIRAR TRAÇO 1:3 ESP.= 5mm P/ PAREDE

Descrição	Comprimento	x	Largura	x	Altura	x	QTD =	Área	
Degraus	39,89	x	0,30	x		x	1,00 =	11,97	m²
Degraus	39,89	x		x	0,18	x	1,00 =	7,18	m²
Degraus	22,85	x	0,30	x		x	1,00 =	6,86	m²
Degraus	22,85	x		x	0,18	x	1,00 =	4,11	m²
TOTAL =								30,12	m²

5.4 C3023 EMBOÇO C/ ARGAMASSA DE CIMENTO E AREIA PENEIRADA, TRAÇO 1:3

Descrição	Comprimento	x	Largura	x	Altura	x	QTD =	Área	
Degraus	39,89	x	0,30	x		x	1,00 =	11,97	m²
Degraus	39,89	x		x	0,18	x	1,00 =	7,18	m²
Degraus	22,85	x	0,30	x		x	1,00 =	6,86	m²
Degraus	22,85	x		x	0,18	x	1,00 =	4,11	m²
TOTAL =								30,12	m²

5.5 C3028 REBOCO C/ ARGAMASSA DE CIMENTO E AREIA PENEIRADA, TRAÇO 1:3

Descrição	Comprimento	x	Largura	x	Altura	x	QTD =	Área	
Degraus	39,89	x	0,30	x		x	1,00 =	11,97	m²
Degraus	39,89	x		x	0,18	x	1,00 =	7,18	m²

MEMORIAL DE CÁLCULO

OBRA:	REFORMA DA PRAÇA 1º DE AGOSTO, LOCALIZADA NA RUA ARTUR R. DE VASCONCELOS, SEDE DO MUNICÍPIO DE URUBURETAMA - CEARÁ	DATA: 06/02/2026	BDI: 26,85%
LOCAL:	RUA ARTUR R. DE VASCONCELOS, SEDE DO MUNICÍPIO DE URUBURETAMA - CEARÁ	FORNTE	VERSÃO
CLIENTE:	MUNICÍPIO DE URUBURETAMA	HORA	MES



Degraus	22,85	x	0,30	x	x	1,00	=	6,86	m ²	
Degraus	22,85	x		x	0,18	x	1,00	=	4,11	m ²
TOTAL								=	30,12	m²

5.6 C5028 PISO INTERTRAVADO TIPO TIJOLINHO (20 X 10 X 4CM), CINZA - COMPACTAÇÃO MECANIZADA

Descrição	Comprimento	x	Largura	x	Área	x	QTD	=	Área	
Cinza		x		x	195,68	x	1,00	=	195,68	m ²
TOTAL								=	195,68	m²

5.7 C5225 LONA PLÁSTICA PRETA APLICADAS A PISOS

Descrição	Comprimento	x	Largura	x	Área	x	QTD	=	Área	
Piso Playground		x		x	117,76	x	1,00	=	117,76	m ²
Piso Rampas		x		x	2,15	x	1,00	=	2,15	m ²
Piso Toten		x		x	25,78	x	1,00	=	25,78	m ²
TOTAL								=	145,69	m²

5.8 C1917 PISO DE CONCRETO FCK=15MPa ESP.= 12cm, ARMADO C/TELA DE AÇO

Descrição	Comprimento	x	Largura	x	Área	x	QTD	=	Área	
Piso Playground		x		x	117,76	x	1,00	=	117,76	m ²
Piso Rampas		x		x	2,15	x	1,00	=	2,15	m ²
Piso Toten		x		x	25,78	x	1,00	=	25,78	m ²
TOTAL								=	145,69	m²

5.9 C1915 PISO CIMENTADO C/ ARGAMASSA DE CIMENTO E AREIA S/ PENEIRAR, TRAÇO 1:4, ESP.= 1.5cm

Descrição	Comprimento	x	Largura	x	Área	x	QTD	=	Área	
Piso Playground		x		x	117,76	x	1,00	=	117,76	m ²
Piso Rampas		x		x	2,15	x	1,00	=	2,15	m ²
Piso Toten		x		x	25,78	x	1,00	=	25,78	m ²
TOTAL								=	145,69	m²

5.10 C2860 LASTRO DE AREIA ADQUIRIDA

Descrição	Comprimento	x	Largura	x	Área	x	QTD	=	Área	
Jardim I		x		x	11,52	x	1,00	=	11,52	m ²
Jardim II		x		x	31,47	x	1,00	=	31,47	m ²
Jardim III		x		x	16,60	x	1,00	=	16,60	m ²
TOTAL								=	59,59	m²

5.11 C4833 PISO EMBORRACHADO, DRENANTE E ANTI-IMPACTO, COMPOSTO POR PARTICULAS DE BORRACHA RECICLADA Prensada, pigmentada e atóxica, 50x50x2,5cm (FORNECIMENTO E EXECUÇÃO)

Descrição	Comprimento	x	Largura	x	Área	x	QTD	=	Área	
Playground		x		x	117,76	x	1,00	=	117,76	m ²
TOTAL								=	117,76	m²

MEMORIAL DE CÁLCULO

OBRA:	REFORMA DA PRAÇA 1º DE AGOSTO, LOCALIZADA NA RUA ARTUR R. DE VASCONCELOS, SEDE DO MUNICÍPIO DE URUBURETAMA - CEARÁ	DATA: 06/02/2026	BDI: 26,85%
LOCAL:	RUA ARTUR R. DE VASCONCELOS, SEDE DO MUNICÍPIO DE URUBURETAMA - CEARÁ	FONTE	VERSÃO
CLIENTE:	MUNICÍPIO DE URUBURETAMA	HORA	MES
			REF.



5.12 C3007 PORCELANATO RETIFICADO NATURAL (FOSCO) C/ ARG. PRÉ-FABRICADA - P/ PISO

Descrição	Comprimento	x	Largura	x	Área	x	QTD	=	Área		
Piso Amadeirado		x		x	25,78	x	1,00	=	25,78	m ²	
TOTAL									=	25,78	m²

5.13 C2103 REJUNTAMENTO P/ CERÂMICA C/ L-FLEX E EPOXI (PAREDE/PISO)

Descrição	Comprimento	x	Área	x	Altura	x	QTD	=	Área		
Piso Amadeirado		x		x	25,78	x	1,00	=	25,78	m ²	
TOTAL									=	25,78	m²

5.14 C4624 PISO PODOTÁTIL EXTERNO EM PMC ESP. 3CM, ASSENTADO COM ARGAMASSA (FORNECIMENTO E ASSENTAMENTO)

Descrição	Comprimento	x	Área	x	Altura	x	QTD	=	Área		
Piso Podotatil		x	9,76	x		x	1,00	=	9,76	m ²	
TOTAL									=	9,76	m²

6.0 MOBILIÁRIO URBANO

6.1 C3451 LIXEIRA EM FIBRA DE VIDRO CAP.=40L e DIAM.=35cm

Descrição	Comprimento	x	Largura	x	Altura	x	QTD	=	Quantidade		
Lixeiras		x		x		x	1,00	=	1,00	un	
TOTAL									=	1,00	un

6.2 COMP.003 BANCO DE MADEIRA COM ESTRUTURA EM AÇO GALVANIZADO 2" E ASSENTO EM MADEIRA DE LEI (MÓDULO 2,00M)

Descrição	Comprimento	x	Largura	x	Altura	x	QTD	=	Quantidade		
Bancos		x		x		x	6,00	=	6,00	un	
TOTAL									=	6,00	un

6.3 C0864 CONJUNTO DE MASTRO P/ TRÊS BANDEIRAS E PEDESTAL

Descrição	Comprimento	x	Largura	x	Altura	x	QTD	=	Quantidade		
Mastro		x		x		x	1,00	=	1,00	un	
TOTAL									=	1,00	un

6.4 COMP.022 TOTEM EM ALVENARIA REVESTIDO EM GRANITO COM BRASÃO DO MUNICÍPIO E LETREIRO NA COR BRANCA, PADRÃO URUBURETAMA - CEARÁ

Descrição	Comprimento	x	Largura	x	Altura	x	QTD	=	Quantidade		
Totem		x		x		x	1,00	=	1,00	un	
TOTAL									=	1,00	un

6.5 COMP.017 PLAY GROUND - GANGORRA - FORNECIMENTO E MONTAGEM

Descrição	Comprimento	x	Largura	x	Altura	x	QTD	=	Quantidade		
Equipamento		x		x		x	1,00	=	1,00	un	
TOTAL									=	1,00	un

MEMORIAL DE CÁLCULO

OBRA:	REFORMA DA PRAÇA 1º DE AGOSTO, LOCALIZADA NA RUA ARTUR R. DE VASCONCELOS, SEDE DO MUNICÍPIO DE URUBURETAMA - CEARÁ	DATA: 06/02/2026	BDI: 26,85%
LOCAL:	RUA ARTUR R. DE VASCONCELOS, SEDE DO MUNICÍPIO DE URUBURETAMA - CEARÁ	FONTES:	VERSÃO:
CLIENTE:	MUNICÍPIO DE URUBURETAMA	HORA:	MES:
		REF.:	



6.6 COMP.018 PLAY GROUND - CASINHA EM EUCALIPTO TRATADO - FORNECIMENTO E MONTAGEM

Descrição	Comprimento	x	Largura	x	Altura	x	QTD =	Quantidade	
Equipamento		x		x		x	1,00 =	1,00	un
							TOTAL =	1,00	un

6.7 COMP.019 PLAY GROUND - ESCORREGADOR EM EUCALIPTO TRATADO - FORNECIMENTO E MONTAGEM

Descrição	Comprimento	x	Largura	x	Altura	x	QTD =	Quantidade	
Equipamento		x		x		x	1,00 =	1,00	un
							TOTAL =	1,00	un

7.0 PAISAGISMO

7.1 C3062 ÁRVORE C/ TUTOR, GRADE, ADUBO E CAVA

Descrição	Comprimento	x	Largura	x	Altura	x	QTD =	Quantidade	
Oitis		x		x		x	7,00 =	7,00	un
							TOTAL =	7,00	un

7.2 98516 PLANTIO DE PALMEIRA COM ALTURA DE MUDA MENOR OU IGUAL A 2,00 M. AF_05/2018

Descrição	Comprimento	x	Largura	x	Altura	x	QTD =	Quantidade	
Arecas/Veitchia		x		x		x	5,00 =	5,00	un
							TOTAL =	5,00	un

7.3 C1430 GRAMA EM PLACAS E=6 CM FORNECIMENTO E PLANTIO

Descrição	Comprimento	x	Largura	x	Área	x	QTD =	Área	
Jardim 1		x		x	11,52	x	1,00 =	11,52	m ²
Jardim 2		x		x	31,47	x	1,00 =	31,47	m ²
Jardim 3		x		x	16,60	x	1,00 =	16,60	m ²
							TOTAL =	59,59	m²

8.0 PINTURAS

8.1 C1907 PINTURA DE PISO INTERNO/EXTERNO. C/TINTA BASE RESINA ACRÍLICA-QUARTZO.2 DEMÃOS

Descrição	Comprimento	x	Largura	x	Altura	x	QTD =	Área	
Degraus	39,89	x	0,30	x		x	1,00 =	11,97	m ²
Degraus	39,89	x		x	0,18	x	1,00 =	7,18	m ²
Degraus	22,85	x	0,30	x		x	1,00 =	6,86	m ²
Degraus	22,85	x		x	0,18	x	1,00 =	4,11	m ²
							TOTAL =	30,12	m²

9.0 INSTALAÇÕES ELÉTRICAS

9.1 C2090 QUADRO P/ MEDIÇÃO EM POSTE DE CONCRETO

Descrição	Comprimento	x	Largura	x	Altura	x	QTD =	Quantidade	
Quadro Medição		x		x		x	1,00 =	1,00	un
							TOTAL =	1,00	un

MEMORIAL DE CÁLCULO

OBRA:	REFORMA DA PRAÇA 1º DE AGOSTO, LOCALIZADA NA RUA ARTUR R. DE VASCONCELOS, SEDE DO MUNICÍPIO DE URUBURETAMA - CEARÁ	DATA: 06/02/2026	BDI: 26,85%
LOCAL:	RUA ARTUR R. DE VASCONCELOS, SEDE DO MUNICÍPIO DE URUBURETAMA - CEARÁ	FONTES:	VERSÃO:
CLIENTE:	MUNICÍPIO DE URUBURETAMA	HORA:	MES:
		REF.:	



9.2 C2072 QUADRO DE DISTRIBUIÇÃO DE LUZ.SOBREPOR ATÉ 12 DIVISÕES 255X315X135mm, C/BARRAMENTO

Descrição	Comprimento	x	Largura	x	Altura	x	QTD	=	Quantidade	
Quadro Distribuição		x		x		x	1,00	=	1,00	un
							TOTAL	=	1,00	un

9.3 C0607 CAIXA EM ALVENARIA (60X60X60cm) DE 1 TIJOLO COMUM, LASTRO DE CONCRETO E TAMPA DE CONCRETO

Descrição	Comprimento	x	Largura	x	Altura	x	QTD	=	Quantidade	
Caixa Postes		x		x		x	2,00	=	2,00	un
							TOTAL	=	2,00	un

9.4 C1101 DISJUNTOR MONOPOLAR EM QUADRO DE DISTRIBUIÇÃO 50A

Descrição	Comprimento	x	Largura	x	Altura	x	QTD	=	Quantidade	
Dispositivo de Proteção		x		x		x	1,00	=	1,00	un
							TOTAL	=	1,00	un

9.5 C1093 DISJUNTOR MONOPOLAR EM QUADRO DE DISTRIBUIÇÃO 16A

Descrição	Comprimento	x	Largura	x	Altura	x	QTD	=	Quantidade	
Dispositivo de Proteção		x		x		x	1,00	=	1,00	un
							TOTAL	=	1,00	un

9.6 C1092 DISJUNTOR MONOPOLAR EM QUADRO DE DISTRIBUIÇÃO 10A

Descrição	Comprimento	x	Largura	x	Altura	x	QTD	=	Quantidade	
Dispositivo de Proteção		x		x		x	1,00	=	1,00	un
							TOTAL	=	1,00	un

9.7 C4562 DISPOSITIVO DE PROTEÇÃO CONTRA SURTOS DE TENSÃO - DPS's - 40 KA/440V

Descrição	Comprimento	x	Largura	x	Altura	x	QTD	=	Quantidade	
Dispositivo de Proteção		x		x		x	1,00	=	1,00	un
							TOTAL	=	1,00	un

9.8 C1196 ELETRODUTO PVC ROSC.INCL.CONEXÕES D= 25mm (3/4")

Descrição	Comprimento	x	Largura	x	Altura	x	QTD	=	Comprimento	
Eletroduto	56,10	x		x		x	1,00	=	56,10	m
							TOTAL	=	56,10	m

9.9 C0547 CABO EM PVC 1000V 10MM2

Descrição	Comprimento	x	Largura	x	Altura	x	QTD	=	Comprimento	
Cabo 10mm ²	0,60	x		x		x	1,00	=	0,60	m



MEMORIAL DE CÁLCULO

OBRA:	REFORMA DA PRAÇA 1º DE AGOSTO, LOCALIZADA NA RUA ARTUR R. DE VASCONCELOS, SEDE DO MUNICÍPIO DE URUBURETAMA - CEARÁ	DATA : 06/02/2026	BDI : 26,85%			
LOCAL:	RUA ARTUR R. DE VASCONCELOS, SEDE DO MUNICÍPIO DE URUBURETAMA - CEARÁ	FONTES	VERSÃO	HORA	MES	RE
CLIENTE:	MUNICÍPIO DE URUBURETAMA					



TOTAL = 0,60 m

9.10 C0547 CABO EM PVC 1000V 2,5MM2

Descrição	Comprimento	x	Largura	x	Altura	x	QTD =	Comprimento
Cabo 2,5mm ²	191,50	x		x		x	0,60 =	191,50 m
							TOTAL =	191,50 m

9.11 C1029 CÉLULA FOTOELÉTRICA P/ LÂMPADA, ATÉ 250W

Descrição	Comprimento	x	Largura	x	Altura	x	QTD =	Quantidade
Postes		x		x		x	2,00 =	2,00 un
							TOTAL =	2,00 un

9.12 C4765 ATERRAMENTO COMPLETO C/ HASTE COPPERWELD 5/8"X2.40M

Descrição	Comprimento	x	Largura	x	Altura	x	QTD =	Quantidade
Aterramento		x		x		x	1,00 =	1,00 un
							TOTAL =	1,00 un

9.13 C4983 LUMINÁRIA 4 PÉTALAS EM POSTE DE CONCRETO CIRCULAR H=12M, ALTURA LIVRE 10,20M, LÂMPADA VAPOR METÁLICO DE 400W, INCLUSIVE O POSTE

Descrição	Comprimento	x	Largura	x	Altura	x	QTD =	Quantidade
Postes		x		x		x	2,00 =	2,00 un
							TOTAL =	2,00 un

10.0 INSTALAÇÕES HIDRÁULICAS

10.1 C2865 LIGAÇÃO PREDIAL D'ÁGUA PADRÃO CAGECE

Descrição	Comprimento	x	Largura	x	Altura	x	QTD =	Quantidade
Quadro Medição		x		x		x	1,00 =	1,00 un
							TOTAL =	1,00 un

10.2 C0607 CAIXA EM ALVENARIA (60X60X60cm) DE 1 TIJOLO COMUM, LASTRO DE CONCRETO E TAMPA DE CONCRETO

Descrição	Comprimento	x	Largura	x	Altura	x	QTD =	Quantidade
Torneiras		x		x		x	3,00 =	3,00 un
							TOTAL =	3,00 un

10.3 C2625 TUBO PVC SOLD. MARROM INCL.CONEXÕES D=25mm(3/4")

Descrição	Comprimento	x	Largura	x	Altura	x	QTD =	Comprimento
Ligação água	32,93	x		x		x	=	32,93 m
							TOTAL =	32,93 m

10.4 C2624 TUBO PVC SOLD. MARROM INCL.CONEXÕES D= 20mm(1/2")

Descrição	Comprimento	x	Largura	x	Altura	x	QTD =	Comprimento
-----------	-------------	---	---------	---	--------	---	-------	-------------

MEMORIAL DE CÁLCULO

OBRA:	REFORMA DA PRAÇA 1º DE AGOSTO, LOCALIZADA NA RUA ARTUR R. DE VASCONCELOS, SEDE DO MUNICÍPIO DE URUBURETAMA - CEARÁ	DATA : 06/02/2026	BDI : 26,85%
LOCAL:	RUA ARTUR R. DE VASCONCELOS, SEDE DO MUNICÍPIO DE URUBURETAMA - CEARÁ	FONTES	VERSÃO
CLIENTE:	MUNICÍPIO DE URUBURETAMA	HORA	MES
		REF.	



Ligação água	0,56	x	x	x	x	=	0,56	
TOTAL =							0,56	m

10.5 C2506 TORNEIRA DE PRESSÃO P/JARDIM DE 3/4"

Descrição	Comprimento	x	Largura	x	Altura	x	QTD =	Quantidade
Torneira		x		x		x	3,00 =	3,00 un
TOTAL =							3,00	un

11.0 SERVIÇOS FINAIS

11.1 C3447 LIMPEZA DE PISO EM ÁREA URBANIZADA

Descrição	Comprimento	x	Área total	x	Largura	x	QTD =	Área
Praça		x	432,94	x		x	1,00 =	432,94 m ²
TOTAL =							432,94	m²

ARCHVALLE
ARQUITETURA E
CONSTRUCÃO
LTDA:34929854000179

Assinado de forma digital por
ARCHVALLE ARQUITETURA E
CONSTRUCÃO
LTDA:34929854000179
Dados: 2026.02.06 13:27:56
-03'00'



Registro de Responsabilidade Técnica - RRT

1. RESPONSÁVEL TÉCNICO

Nome Civil/Social: JONATAS VASCONCELOS BRANDÃO
Título Profissional: Arquiteto(a) e Urbanista
Título Complementar: Engenheiro(a) de Segurança do Trabalho
(Especialização)

CPF: 062.XXX.XXX-02
Nº do Registro: 00A1519107

1.1 Empresa Contratada

Razão Social: ARCHVALLE ARQUITETURA E CONSTRUÇÃO LTDA
Período de Responsabilidade Técnica: 01/10/2019 - sem data fim

CNPJ: 34.XXX.XXX/0001-79
Nº Registro: PJ442641

2. DETALHES DO RRT

Nº do RRT: SI16527947R01CT001
Data de Cadastro: 06/02/2026
Data de Registro: 06/02/2026

Modalidade: RRT SIMPLES
Forma de Registro: RETIFICADOR
Forma de Participação: INDIVIDUAL

2.1 Valor do RRT

DOCUMENTO ISENTO DE PAGAMENTO

3. DADOS DO SERVIÇO/CONTRATANTE

3.1 Serviço 001

Contratante: MUNICIPIO DE URUBURETAMA
Tipo: Pessoa Jurídica de Direito Público
Valor do Serviço/Honorários: R\$9.500,00

CPF/CNPJ: 07.XXX.XXX/0001-10
Data de Início: 23/01/2026
Data de Previsão de Término: 06/02/2026

3.1.1 Endereço da Obra/Serviço

País: Brasil
Tipo Logradouro: PRAÇA
Logradouro: praca soares bulcao
Bairro: CENTRO

CEP: 62650000
Nº: 196
Complemento:
Cidade/UF: URUBURETAMA/CE

3.1.2 Atividade(s) Técnica(s)

Grupo: PROJETO
Atividade: 1.8.3 - Projeto urbanístico
Grupo: PROJETO
Atividade: 1.8.9 - Projeto de mobiliário urbano
Grupo: PROJETO
Atividade: 1.5.1 - Projeto de instalações hidrossanitárias prediais
Grupo: PROJETO
Atividade: 1.5.7 - Projeto de instalações elétricas prediais de baixa tensão
Grupo: PROJETO
Atividade: 1.7.1 - Memorial descritivo

Quantidade: 432,94
Unidade: metro quadrado
Quantidade: 432,94
Unidade: metro quadrado
Quantidade: 432,94
Unidade: metro quadrado
Quantidade: 432,94
Unidade: metro quadrado
Quantidade: 1,00
Unidade: unidade



Registro de Responsabilidade Técnica - RRT

Grupo: PROJETO	Quantidade: 1,00
Atividade: 1.7.2 - Caderno de especificações ou de encargos	Unidade: unidade
Grupo: PROJETO	Quantidade: 1,00
Atividade: 1.7.3 - Orçamento	Unidade: unidade
Grupo: PROJETO	Quantidade: 1,00
Atividade: 1.7.4 - Cronograma	Unidade: unidade

3.1.3 Tipologia

Tipologia: Institucional

3.1.4 Descrição da Obra/Serviço

PROJETO BÁSICO E ORÇAMENTO COMPLETO DE REFORMA DA PRAÇA 01 DE AGOSTO, LOCALIZADO NA SEDE DO MUNICÍPIO DE URUBURETAMA - CEARÁ.

3.1.5 Declaração de Acessibilidade

Declaro a não exigibilidade de atendimento às regras de acessibilidade previstas em legislação e em normas técnicas pertinentes para as edificações abertas ao público, de uso público ou privativas de uso coletivo, conforme § 1º do art. 56 da Lei nº 13.146, de 06 de julho de 2015.

4. RRT VINCULADO POR FORMA DE REGISTRO

Nº do RRT	Contratante	Forma de Registro	Data de Registro
S116527947R01CT001	MUNICÍPIO DE URUBURETAMA	RETIFICADOR	06/02/2026

5. DECLARAÇÃO DE VERACIDADE

Declaro para os devidos fins de direitos e obrigações, sob as penas previstas na legislação vigente, que as informações cadastradas neste RRT são verdadeiras e de minha responsabilidade técnica e civil.

6. ASSINATURA ELETRÔNICA

Documento assinado eletronicamente por meio do SICCAU do arquiteto(a) e urbanista JONATAS VASCONCELOS BRANDÃO, registro CAU nº 00A1519107, na data e hora: 2026-02-06 10:34:41, com o uso de login e de senha. O **CPF/CNPJ** está oculto visando proteger os direitos fundamentais de liberdade, privacidade e o livre desenvolvimento da personalidade da pessoa natural (**LGPD**).





03 Planta de Paisagismo
Escala: 1:100

LEGENDA PAISAGISMO

XXX	INDICAÇÃO DA ESPÉCIE
XX	QUANTITATIVO
XXX	INDICAÇÃO DA ESPÉCIE NO CONTOURNO
XXX	ÁREA DE COBERTURA



LISTA DE PLANTAS ORNAMENTAIS E FORMAÇÃO

COD.	NOME POPULAR	QUANTIDADE
001	GRAMA ESPALDA	10 000 m ²
002	ÁRVORE BARRA	05
003	LOTTUS	01

URUBURETAMA
arch valle

PRACA 01 DE AGOSTO

PROJETO DE LICITAÇÃO

001	PLANTAS	1 100
002	PLANTAS DE BORDO	1 000

PROJETO MARÇO
ATENDIMENTO ABRIL
ENTREGA JUNHO

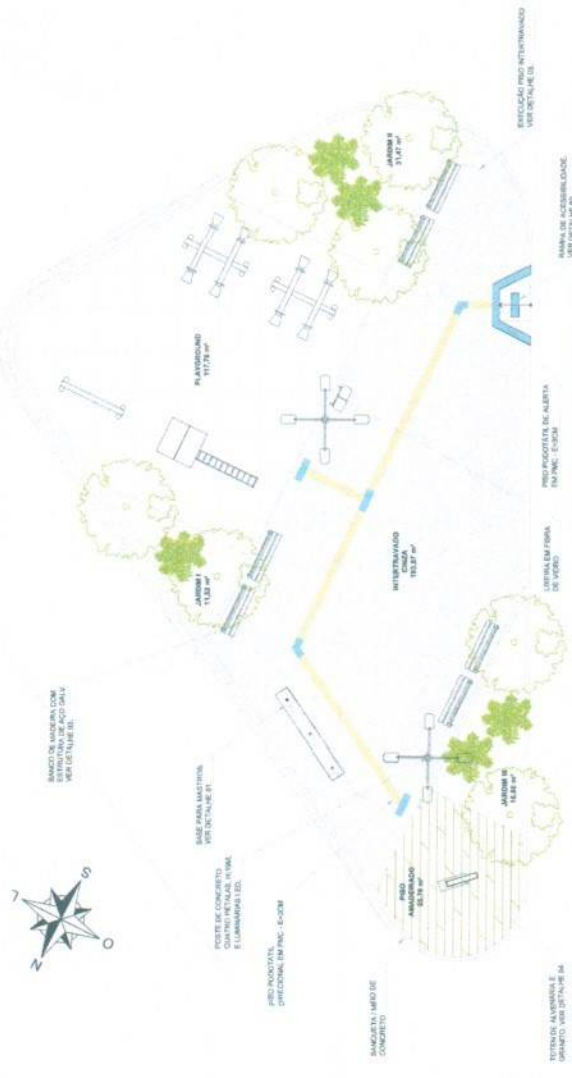

01 Planta de Piso e Especificações
Escala: 1:100

LEGENDA DE PISOS

ÁREA	LEGENDA DE PISOS	ÁREA
10 200 m ²	GRAMA ESPALDA	10 200 m ²
10 200 m ²	PISO POSICIONADO EM CIMENTO	10 200 m ²
10 200 m ²	PISO AMARRADO	10 200 m ²
10 200 m ²	PISO POSICIONADO EM CIMENTO	10 200 m ²
10 200 m ²	PISO AMARRADO	10 200 m ²

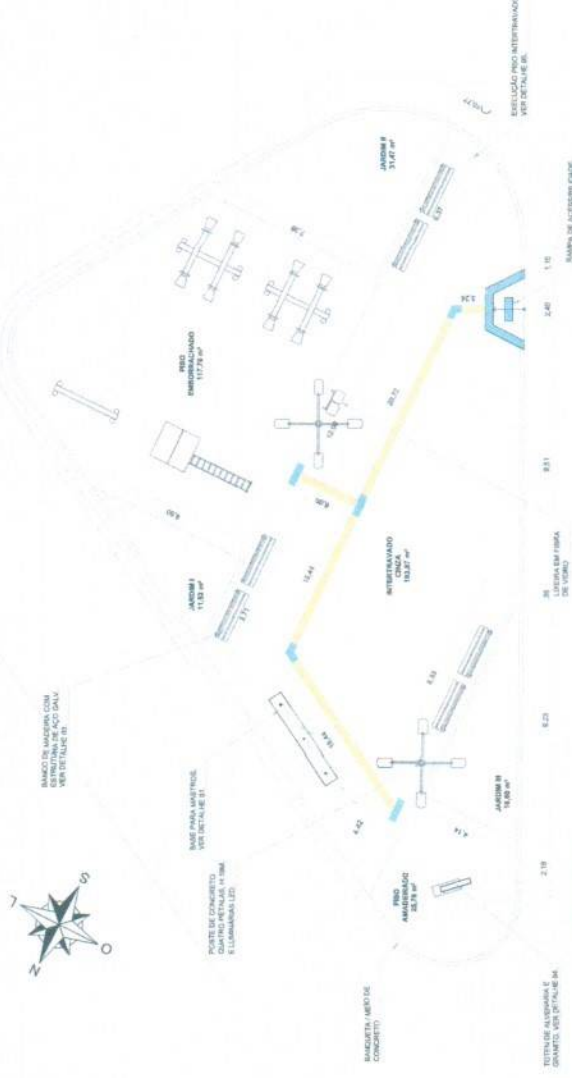

02 Planta
Escala: 1:100

04 Planta de Situação
Escala: 1:500

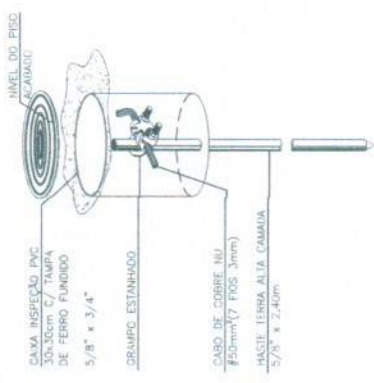

02 Detalhe Aterramento
6cm Escala



Legenda

- 1 Caixa de proteção vertical x 1,00m de peso
- 2 Caixa de passagem de condutor no piso
- 3 Escada de acesso plano
- 1-0-000 Luminária poste
- 1-0-000 Quadro de distribuição vertical x 1,00m de peso

URUBURETAMA
arch valle
PRACA 01 DE AGOSTO
 Rua Antônio Manoel de
 Albuquerque, s/n, Centro, Jari,
 Ceará - CEP: 63.100-000
 Fone: (85) 3333-1111
 E-mail: contato@archvalle.com.br

PROJETO	PROJETO DE INSTALAÇÃO DE ILUMINAÇÃO PÚBLICA
CLIENTE	SECRETARIA MUNICIPAL DE OBRAS E SERVIÇOS PÚBLICOS
LOCAL	PRACA 01 DE AGOSTO
DATA	20/08/2018
PROJETA	ARQUIVADO
REVISOR	ARQUIVADO
APROVADO	ARQUIVADO
PROJETO	ARQUIVADO
CLIENTE	SECRETARIA MUNICIPAL DE OBRAS E SERVIÇOS PÚBLICOS
LOCAL	PRACA 01 DE AGOSTO
DATA	20/08/2018

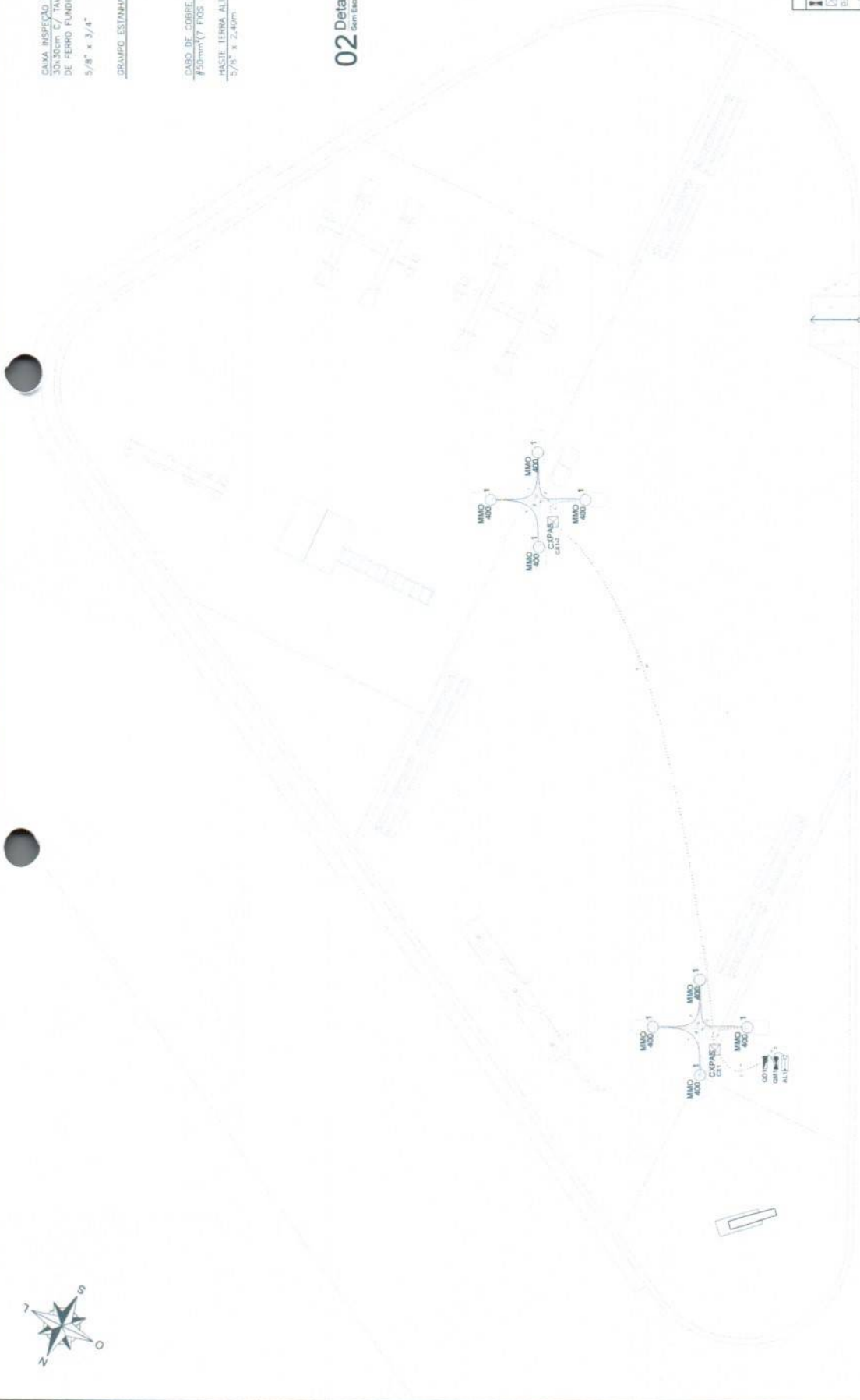

01 Planta
Escala 1:50

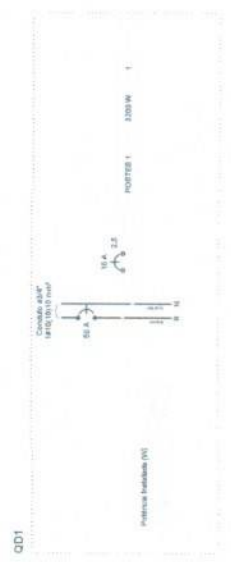

Quadro de Cargas (Q01)

Carga	Descrição	Quantidade	Unidade	V	I	W	P	Q	Q _{total}	Q _{total} (kVA)	Q _{total} (kW)
1	POSTES 1	10	POSTE	10	10	10	10	10	10	10	10
2	POSTES 2	10	POSTE	10	10	10	10	10	10	10	10
3	POSTES 3	10	POSTE	10	10	10	10	10	10	10	10
4	POSTES 4	10	POSTE	10	10	10	10	10	10	10	10
5	POSTES 5	10	POSTE	10	10	10	10	10	10	10	10
6	POSTES 6	10	POSTE	10	10	10	10	10	10	10	10
7	POSTES 7	10	POSTE	10	10	10	10	10	10	10	10
8	POSTES 8	10	POSTE	10	10	10	10	10	10	10	10
9	POSTES 9	10	POSTE	10	10	10	10	10	10	10	10
10	POSTES 10	10	POSTE	10	10	10	10	10	10	10	10
11	POSTES 11	10	POSTE	10	10	10	10	10	10	10	10
12	POSTES 12	10	POSTE	10	10	10	10	10	10	10	10
13	POSTES 13	10	POSTE	10	10	10	10	10	10	10	10
14	POSTES 14	10	POSTE	10	10	10	10	10	10	10	10
15	POSTES 15	10	POSTE	10	10	10	10	10	10	10	10
16	POSTES 16	10	POSTE	10	10	10	10	10	10	10	10
17	POSTES 17	10	POSTE	10	10	10	10	10	10	10	10
18	POSTES 18	10	POSTE	10	10	10	10	10	10	10	10
19	POSTES 19	10	POSTE	10	10	10	10	10	10	10	10
20	POSTES 20	10	POSTE	10	10	10	10	10	10	10	10

Quadro de Cargas (Q01)

Nome da carga	Quantidade	Unidade	Q _{total} (kVA)	Q _{total} (kW)
POSTES 1	10	POSTE	10	10
POSTES 2	10	POSTE	10	10
POSTES 3	10	POSTE	10	10
POSTES 4	10	POSTE	10	10
POSTES 5	10	POSTE	10	10
POSTES 6	10	POSTE	10	10
POSTES 7	10	POSTE	10	10
POSTES 8	10	POSTE	10	10
POSTES 9	10	POSTE	10	10
POSTES 10	10	POSTE	10	10
POSTES 11	10	POSTE	10	10
POSTES 12	10	POSTE	10	10
POSTES 13	10	POSTE	10	10
POSTES 14	10	POSTE	10	10
POSTES 15	10	POSTE	10	10
POSTES 16	10	POSTE	10	10
POSTES 17	10	POSTE	10	10
POSTES 18	10	POSTE	10	10
POSTES 19	10	POSTE	10	10
POSTES 20	10	POSTE	10	10





Anotação de Responsabilidade Técnica - ART
Lei nº 6.496, de 7 de dezembro de 1977

CREA-CE Comissão de Licitação
ART OBRA / SERVIÇO
Nº CE20261829840
Ass.

Conselho Regional de Engenharia e Agronomia do Ceará

COMPLEMENTAR à
CE20231248801
EQUIPE - ART PRINCIPAL

1. Responsável Técnico

MAX WENDELL LIMA CUNHA DOS SANTOS

Título profissional: ENGENHEIRO CIVIL, ENGENHEIRO DE SEGURANÇA DO TRABALHO

RNP: 0616695101

Registro: 329996CE

Empresa contratada: MAX W L C DOS SANTOS ENGENHARIA LTDA

Registro: 0010402713-CE

2. Dados do Contrato

Contratante: PREFEITURA MUNICIPAL DE URUBURETAMA

CPF/CNPJ: 07.623.069/0001-10

PRAÇA SOARES BULCÃO

Nº: S/N

Complemento:

Bairro: CENTRO

Cidade: URUBURETAMA

UF: CE

CEP: 62650000

Contrato: 006/2023.04.002 - SEINFRA Celebrado em: 20/04/2023

Valor: R\$ 73.200,00

Tipo de contratante: Pessoa Jurídica de Direito Público

Ação Institucional: NENHUMA - NÃO OPTANTE

3. Dados da Obra/Serviço

PRAÇA SOARES BULCÃO

Nº: S/N

Complemento:

Bairro: CENTRO

Cidade: URUBURETAMA

UF: CE

CEP: 62650000

Data de Início: 20/04/2023

Previsão de término: 31/12/2026

Coordenadas Geográficas: -3.624155, -39.505132

Finalidade: Infraestrutura

Código: Não Especificado

Proprietário: PREFEITURA MUNICIPAL DE URUBURETAMA

CPF/CNPJ: 07.623.069/0001-10

4. Atividade Técnica

18 - Fiscalização

60 - Fiscalização de obra > CONSTRUÇÃO CIVIL > EDIFICAÇÕES > DE EDIFICAÇÃO > #1.1.1.4 - EM MATERIAIS MISTOS

Quantidade

Unidade

1,00

un

60 - Fiscalização de obra > ELETROTÉCNICA > INSTALAÇÕES ELÉTRICAS > DE TUBULAÇÃO PARA INSTALAÇÕES ELÉTRICAS EM BAIXA TENSÃO > #11.10.2.2 - PARA FINS COMERCIAIS

1,00

un

60 - Fiscalização de obra > CONSTRUÇÃO CIVIL > INSTALAÇÕES HIDROSSANITÁRIAS > #1.4.1 - DE SISTEMA DE ÁGUA POTÁVEL

1,00

un

60 - Fiscalização de obra > CONSTRUÇÃO CIVIL > INSTALAÇÕES HIDROSSANITÁRIAS > #1.4.2 - DE SISTEMA DE REDES DE ÁGUAS PLUVIAIS

1,00

un

60 - Fiscalização de obra > CONSTRUÇÃO CIVIL > INSTALAÇÕES HIDROSSANITÁRIAS > #1.4.3 - DE INSTALAÇÃO DE SISTEMA DE ESGOTO SANITÁRIO

1,00

un

Após a conclusão das atividades técnicas o profissional deve proceder a baixa desta ART

5. Observações

FISCALIZAÇÃO DA REFORMA DA PRAÇA 1º DE AGOSTO, LOCALIZADA NA RUA ARTUR R. DE VASCONCELOS, SEDE DO MUNICÍPIO DE URUBURETAMA - CEARÁ.

6. Declarações

- Declaro que estou cumprindo as regras de acessibilidade previstas nas normas técnicas da ABNT, na legislação específica e no decreto n. 5296/2004.

7. Entidade de Classe

NENHUMA - NÃO OPTANTE

8. Assinaturas

Declaro serem verdadeiras as informações acima

_____ de _____ de _____

Local

data



Documento assinado eletronicamente
com credenciais de login e senha

MAX WENDELL LIMA CUNHA DOS SANTOS

RNP: 0616695101

Data: 26/02/2026 16:31:22

MAX WENDELL LIMA CUNHA DOS SANTOS - CPF: 062.478.013-94

PREFEITURA MUNICIPAL DE URUBURETAMA - CNPJ: 07.623.069/0001-10

A autenticidade desta ART pode ser verificada em: <https://crea-ce.sitac.com.br/publico/>, com a chave: yz5D

Impresso em: 26/02/2026 às 16:31:22 por: , ip: 45.183.69.24

www.creace.org.br

faleconosco@creace.org.br

Tel: (85) 3453-5800

Fax: (85) 3453-5804



CREA-CE
Conselho Regional de Engenharia
e Agronomia do Ceará





Anotação de Responsabilidade Técnica - ART
Lei nº 6.496, de 7 de dezembro de 1977

CREA-CE



ART, OBRA / SERVIÇO
Nº CE20261829840

Conselho Regional de Engenharia e Agronomia do Ceará

COMPLEMENTAR à
CE20231248801
EQUIPE - ART PRINCIPAL

9. Informações

* A ART é válida somente quando quitada, mediante apresentação do comprovante do pagamento ou conferência no site do Crea.

10. Valor

Valor da ART: R\$ 108,39 Registrada em: 26/02/2026 Valor pago: R\$ 108,40 Nosso Número: 8218616843

A autenticidade desta ART pode ser verificada em: <https://crea-ce.sitac.com.br/publico/>, com a chave: yzZ5D
Impresso em: 26/02/2026 às 16:31:22 por: , ip: 45.183.69.24

www.creace.org.br
Tel: (85) 3453-5800

faleconosco@creace.org.br
Fax: (85) 3453-5804

 **CREA-CE**
Conselho Regional de Engenharia
e Agronomia do Ceará





REFORMA DA PRAÇA 1º DE AGOSTO, LOCALIZADA NA RUA ARTUR R. DE VASCONCELOS, SEDE DO MUNICÍPIO DE URUBURETAMA - CEARÁ.

QUALIFICAÇÃO TÉCNICA

Prova de inscrição ou registro da empresa LICITANTE, bem como do(s) responsável(is) técnico(s), acompanhado de sua(s) carteira(s) profissional(is), acompanhado da(s) carteira(s) profissional(is) dos mesmos, que conste com aptidão para desempenho de atividade pertinente ao objeto da licitação conforme Resolução 218/73 - CONFEA, junto ao Conselho Regional de Engenharia Arquitetura e Agrônomo (CREA/CAU).

CAPACIDADE TÉCNICO-OPERACIONAL da empresa licitante, a ser feita por intermédio de atestado(s) ou certidão(ões) fornecido(s) por pessoa(s) jurídica(s) de direito público ou privado, em que figurem o nome da licitante na condição de "contratada", na execução de serviços de características técnicas similares às do objeto da presente licitação e cuja(s) parcela(s) de maior relevância técnica tenha(m) sido:

- a) ATERRO C/COMPACTAÇÃO MECÂNICA E CONTROLE, MAT. DE AQUISIÇÃO – quantidade mínima de 64,94 m³;
- b) PISO INTERTRAVADO TIPO TIJOLINHO (20 X 10 X 4CM), CINZA – COMPACTAÇÃO MECANIZADA – quantidade mínima de 97,84 m²;
- c) PISO DE CONCRETO FCK=15MPa ESP.= 12cm, ARMADO C/TELA DE AÇO – quantidade mínima de 72,84 m²;
- d) LASTRO DE AREIA ADQUIRIDA – quantidade mínima de 29,79 m³;
- e) PISO EMBORRACHADO, DRENANTE E ANTI-IMPACTO, COMPOSTO POR PARTÍCULAS DE BORRACHA RECICLADA Prensada, pigmentada e atóxica, 50X50X2,5CM (FORNECIMENTO E EXECUÇÃO) – quantidade mínima de 58,88 m²;
- f) LUMINÁRIA 4 PÉTALAS EM POSTE DE CONCRETO CIRCULAR H=12M, ALTURA LIVRE 10,20M, LÂMPADA VAPOR METÁLICO DE 400W, INCLUSIVE O POSTE – quantidade mínima de 1 unidade.

CAPACIDADE TÉCNICO-PROFISSIONAL: Comprovação da PROPONENTE possuir como Responsável(is) Técnico(s) ou em seu quadro permanente, na data prevista para entrega dos documentos, profissional(is) de nível superior, reconhecido(s) pelo CREA ou CAU detentor(es) de CERTIDAO DE ACERVO TECNICO, com Registro de Atestado, que comprove a execução de serviços de características técnicas similares as do objeto da presente licitação e cuja(s) parcela(s) de maior relevância técnica tenha(m) sido:

- a) ATERRO C/COMPACTAÇÃO MECÂNICA E CONTROLE, MAT. DE AQUISIÇÃO;
- b) PISO INTERTRAVADO TIPO TIJOLINHO (20 X 10 X 4CM), CINZA – COMPACTAÇÃO MECANIZADA;
- c) PISO DE CONCRETO FCK=15MPa ESP.= 12cm, ARMADO C/TELA DE AÇO;



- d) LASTRO DE AREIA ADQUIRIDA;
- e) PISO EMBORRACHADO, DRENANTE E ANTI-IMPACTO, COMPOSTO POR PARTÍCULAS DE BORRACHA RECICLADA Prensada, pigmentada e atóxica, 50X50X2,5CM (FORNECIMENTO E EXECUÇÃO);
- f) LUMINÁRIA 4 PÉTALAS EM POSTE DE CONCRETO CIRCULAR H=12M, ALTURA LIVRE 10,20M, LÂMPADA VAPOR METÁLICO DE 400W, INCLUSIVE O POSTE.

Apresentar comprovação do vínculo empregatício do profissional detentor do(s) atestado(s) e/ou da(s) certidões de acervo técnicos, mencionada no subitem anterior, deverá comprovar através de cópia, os seguintes requisitos:

- a) EMPREGADO: Carteira de Trabalho e Previdência Social - CTPS, expedida pelo Ministério do Trabalho - DRT; Ficha de Registro de Empregado (FRE) que demonstre a identificação do profissional, bem como da informação da (GFI P) dos últimos 03 (três) meses imediatamente anteriores a presente licitação;
- b) SÓCIO: contrato social ou estatuto social, devidamente registrado no órgão competente, comprovando que participa da sociedade, pelo menos, desde o mês anterior ao da publicação deste edital;
- c) DIRETOR: cópia autenticada do contrato social registrado legalmente comprovando a função, pelo menos, desde o mês anterior ao da publicação deste Edital, em se tratando de firma individual ou limitada, ou ainda da ata assembleia de sua investidura no cargo, devidamente publicada na imprensa oficial, em se tratando de sociedade anônima; ou
- d) CONTRATO DE PRESTAÇÃO DE SERVIÇOS: contrato de prestação de serviços, dentro do prazo de validade, comprovando vínculo profissional da empresa para com o prestador de serviço, registrado em cartório, e, com validade dentro do prazo deste certame.

Deverão constar, preferencialmente, das CERTIDÕES DE ACERVO TÉCNICO ou dos ATESTADOS expedidos pelo CREA OU CAU, em destaque, os seguintes dados: data de início e término dos serviços, local de execução, nome do contratante e da CONTRATADA, nome dos responsáveis técnicos, seus títulos profissionais e números de registros no CREA OU CAU.

Uruburetama – CE, 26 de fevereiro de 2026.

Atenciosamente,

Max Wendell Lima Cunha dos Santos

Max Wendell Lima Cunha dos Santos
Engenheiro Civil da Prefeitura Municipal de Uruburetama
CREA – CE: 329996 | RPN: 061669510-1