

**COMAZI TRATORES E MAQUINAS LTDA**  
**47.075.363/0001-50**

**PROPOSTA READEQUADA**

**Dados do Processo**

**Município:** Quixeré / CE **Unidade gestora:** Secretaria Municipal de Agricultura, Pecuária, Recursos Hídricos e Desenvolvimento Rural  
**Número do processo:** 0004/2026-SEAGRI **Modalidade:** Pregão Eletrônico  
**Número da contratação:** 0004/2026-SEAGRI **Data da abertura:** 19/02/2026 às 08:00

**Dados do Fornecedor**

**Razão social:** COMAZI TRATORES E MAQUINAS LTDA **Telefone:** (62) 3086-9990 / (62) 9821-5600  
**CNPJ/MF:** 47.075.363/0001-50 **E-mail:** licitacao@comazimaquinas.com.br  
**Endereço:** GOIAS, SN, VERA CRUZ, Aparecida de Goiânia / GO - CEP: 74.976-160

**Dados da Proposta de Preços**

**1 - Motoniveladora**

**Especificação:** MOTONIVELADORA, FABRICAÇÃO / MODELO 2025; MOTOR A DIESEL; POTENCIA MINIMA DE 190HP; CAPACIDADE DO TANQUE A PARTIR DE 297 LITROS; TRANSMISSÃO A PARTIR DE 6 MARCHAS À FRENTE E 3 MARCHAS À RÉ.

**Quantidade:** 1,0 **Unidade:** Unidade  
**Valor ofertado:** R\$ 799.000,00 **Valor total:** R\$ 799.000,00  
**Fabricante/Marca:** SHANTUI **Modelo:** SG19-C6  
**Valor de referência:** R\$ 1.126.840,00

**Total geral da proposta:** R\$ 799.000,00 (setecentos e noventa e nove mil reais)

**Dados de Registro da Proposta:**

**Data de finalização do registro da proposta:** 19 de Fevereiro de 2026 às 09:53

**Dados do Usuário:**

**Usuário logado como:** COMAZI **E-mail:** licitacao@comazimaquinas.com.br  
**CPF/MF:** 47.075.363/0001-50



**COMAZI TRATORES E MAQUINAS LTDA**  
**47.075.363/0001-50**

OSVALDO ANTONIO  
PAGNUNSSAT  
ZILLI:47184620968

Assinado de forma digital por OSVALDO ANTONIO PAGNUNSSAT  
ZILLI:47184620968  
Dados: 2026.02.19 09:54:48 -03'00'

COMAZI TRATORES E MAQUINAS LTDA  
CNPJ/MF: 47.075.363/0001-50

Ao  
MUNICÍPIO DE QUIXERÉ-CE.

**PREGÃO ELETRÔNICO: 0004/2026-SEAGRI**

**PROCESSO ADM Nº: 0004/2026-SEAGRI**

OBJETO: AQUISIÇÃO DE MOTONIVELADORA, NOVA, ZERO QUILOMETRO, DESTINADA AO ATENDIMENTO DAS DEMANDAS DA SECRETARIA MUNICIPAL DE AGRICULTURA, PECUÁRIA, RECURSOS HÍDRICOS E DESENVOLVIMENTO RURAL DO MUNICÍPIO DE QUIXERÉ/CE, A SER VIABILIZADA POR MEIO DO CONVÊNIO TRANSFEREGOV.BR Nº 979020/2025.

<b>RAZÃO SOCIAL:</b> Comazi Tratores e Máquinas Ltda.
<b>CNPJ:</b> 47.075.363/0001-50 <b>INSC. ESTADUAL:</b> 10.836.398-8
<b>Endereço:</b> Rod BR-153 S/N. Quadra 07/11, Lote 007A, bloco B Sala 01, Cep 74.985-260, Loteamento Santo Antônio – Aparecida de Goiânia - Goiás.
<b>Telefone:</b> (62) 3086-9990 <b>Ramal:</b> 8206/8207 <b>e-mail:</b> licitacao@comazimaquinas.com.br
<b>Representante Legal Para Fins De Assinatura Do Contrato:</b> Osvaldo Antônio Pagnunssat Zilli, RG nº 7281956 PCII/GO e CPF nº 471.846.209-68

**PROPOSTA**

ITEM	UND.	QTD.	ESPECIFICAÇÃO	VL. UNIT.	VL. TOTAL
01	UN	01	MOTONIVELADORA, FABRICAÇÃO / MODELO 2025; MOTOR A DIESEL; POTÊNCIA MINIMA DE 190HP; CAPACIDADE DO TANQUE A PARTIR DE 297 LITROS; TRANSMISSÃO A PARTIR DE 6 MARCHAS À FRENTE E 3 MARCHAS À RÉ.  FABRICANTE/MARCA: SHANTUI MODELO: SG19-C 6X4	R\$ 799.000,00	R\$ 799.000,00

**TOTAL PROPOSTA R\$: 799.000,00** (setecentos e noventa e nove mil reais)

Validade da Proposta: 60 (sessenta) dias.

Entrega: Conforme Edital

Pagamento: Conforme Edital

Garantia: 12 meses

Banco: ITAU Agência: 4548 Conta Corrente: 05412-3 CNPJ: 47.075.363/0001-50.

- Declara que está ciente e concorda com as condições contidas no edital e seus anexos, bem como de que cumpre plenamente os requisitos de habilitação definidos no edital.
- Declara que a proposta apresentada para essa licitação foi elaborada de maneira independente, de acordo com o que é estabelecido na Instrução Normativa Nº 2 de 16 de setembro de 2009 da SLTI/MP.
- Declara que nos preços ofertados estão inclusos todos os insumos que o compõe, tais como as despesas com mão-de-obra, materiais, impostos, taxas, fretes, descontos e quaisquer outros que incidam direta ou indiretamente na execução do objeto desta licitação.

Aparecida de Goiânia, 19 de fevereiro de 2026.

OSVALDO ANTONIO  
PAGNUNSSAT  
ZILLI:47184620968

Assinado de forma digital por OSVALDO  
ANTONIO PAGNUNSSAT  
ZILLI:47184620968  
Dados: 2026.02.19 09:36:04 -03'00'

COMAZI TRATORES E MÁQUINAS LTDA  
OSVALDO ANTÔNIO PAGNUNSSAT ZILLI  
CPF 471.846.209-68 RG 7281956 do PCII/GO



# SG19-C 6x4 *Classic*

MOTONIVELADORA



**SHANTUI**

➤ **BRASIL**

# CONHEÇA A SHANTUI



A Shantui é o maior fabricante de tratores de esteiras do mundo. Os tratores de esteiras da Shantui representam o melhor nível na indústria chinesa de máquinas de construção. A empresa produz robustos tratores de esteira e desde 1.975 já foram produzidos mais de 100.000 tratores.

Desde seu início, a Shantui se dedicou a produzir equipamentos de construção de alta qualidade, com uma visão clara de se tornar uma referência global em tecnologia de tratores de esteira. Ao longo dos anos, suas equipes de engenharia e pesquisa trabalharam incansavelmente para alcançar esse objetivo, aprimorando constantemente seus produtos e investindo em tecnologias avançadas para enfrentar os desafios mais exigentes do mercado.



**\*\*IMPLEMENTOS OPCIONAIS ORIGINAIS SHANTUI**

Peso operacional na configuração padrão de fábrica inclui o tanque de combustível cheio, com escarificador (Ripper) traseiro e contrapeso dianteiro e operador de 75 Kg. Consulte o revendedor autorizado SHANTUI para outros opcionais disponíveis para este modelo. As especificações estão sujeitas a alterações sem aviso prévio. As fotos podem incluir opcionais  
Consulte-nos em [www.shantuidobrasil.com.br](http://www.shantuidobrasil.com.br)

**SHANTUI**

➤ **BRASIL**

# ESPECIFICAÇÕES TÉCNICAS

## SG19-C 6X4



Motor Diesel	
Motor	Weichai WP6G190E330
Marca	Shantui-Weichai
Número de cilindros	6
Tipo	4 ciclos, injeção eletrônica, refrigeração à água
Aspiração	Turboalimentado, intercooler ar-ar
Diâmetro x curso	105*130mm
Deslocamento	6.75L
Potência bruta	190hp / 2200rpm
Potência líquida	185hp / 2200rpm
Máx. tração	90kN
Máx. torque	830N.m / 1400-1600rpm

Emissões de Poluentes de acordo com a Norma do Conama MAR I / TIER 3

Trem de Força	
Transmissão	Automática, do tipo Powershift e conversor de torque com controle eletrônico e modos de acionamento automático e manual
Velocidade na marcha à frente, 1-6	5.1/8.8/11.6/19.7/24.4/40.7km/h
Velocidade na Ré, 1-3	5.1/11.6/31.2km/h
Conversor de torque	Monoestágio, monofásico, três elementos básicos
Eixo traseiro	Corrente de rolo. Ângulo de oscilação: ±15°
Unidade tandem	Pneus
Pneus	17,5x25 L3 (20 lonas)
Eixo dianteiro	Ângulo de oscilação: ±16° Ângulo de inclinação: ±18°
Tração	6x4

Direção	
Tipo	Hidroestática
Coluna	Ajustável
Ângulo de direção da roda dianteira	±50°
Ângulo de articulação do chassi	25°
Raio de giro mínimo	7500mm
Manobrabilidade	Chassi com articulação traseira

Freios	
Freio de serviço	Discos com assistência hidráulica
Freio de estacionamento	Tipo de tambor, acionado manualmente

Lâmina	
Controle hidráulico de deslocamento angular e lateral	
Montada em peça única sem emendas ou soldas	
Rotação	360°
Largura da lâmina	3965mm
Altura da lâmina	620mm
Espessura da lâmina	22mm
Ângulo da ponta da lâmina	22~73°
Profundidade de corte máx.	970mm
Lâmina (borda de corte)	150 mm / 17mm
Levantamento da lâmina	480mm
Alcance lateral máx. (esquerda/ direita)	2100/2050mm
Deslocamento lateral	Direito: 700mm Esquerdo: 700mm
Ângulo de inclinação máx. (esquerda/ direita)	±90°
Força de tração da lâmina	100kN / 10.197kg
Força de penetração da lâmina	90kN / 9.177kg
Tombamento hidráulico	40° frente 5° trás
Giro de círculo com dentes internos/protegidos	

Sistema Hidráulico*	
Direção hidráulica	
Bomba tandem	Bomba de engrenagem 32mk/r
Pressão	24MPa / 240 bar

Capacidade	
Tanque de combustível	360L
Tipo de combustível	Diesel
Tanque de óleo hidráulico	85L
Cárter do motor	18L
Líquido de arrefecimento do motor	30L

Opcionais	
Sistema de arrefecimento com inversão de rotação e GPS/telemetria**	



\*\*IMPLEMENTOS OPCIONAIS ORIGINAIS SHANTUI

Peso operacional na configuração padrão de fábrica inclui o tanque de combustível cheio, com escarificador (Ripper) traseiro, contrapeso dianteiro e operador de 75 Kg. Consulte o revendedor autorizado SHANTUI para outros opcionais disponíveis para este modelo. As especificações estão sujeitas a alterações sem aviso prévio. As fotos podem incluir opcionais. Consulte-nos em [www.shantuidobrasil.com.br](http://www.shantuidobrasil.com.br)

# SHANTUI

BRASIL

# ESPECIFICAÇÕES TÉCNICAS

## SG19-C 6X4



Dimensões (mm)		
A	Comprimento total padrão	9700
A	Comprimento total com ripper traseiro	10.620
A	Comprimento total com lâmina frontal	10.380
A	Comprimento total com lâmina dianteira e ripper traseiro	11.140
B	Comprimento do eixo dianteiro até meio tandem	6560
C	Comprimento entre eixos tandem	1540
D	Altura da cabine	3358
E	Passo	2155
F	Largura dos pneus externos	2600
G	Largura da lâmina	3660 / 3965
H	Distância mínima ao solo	375
Cabine		
Cabine fechada com certificação ROPS/ FOPS, com ar condicionado, porta com abertura total em ambos os lados e com travamento.		

Sistema elétrico	
Bateria	2X12V, 105Ah
Alternador	28V, 70A
Motor de partida	24V, 6kW
Peso operacional	
17.500kg	
Escarificador / RIPER	
Profundidade máx. de penetração	425mm
Hastes / dentes	5 grandes
Hastes / dentes	9 pequenos
Espaçamento do suporte da haste	520mm
Largura de trabalho	2080mm
Força de penetração do RIPPER	95kN / 9.687kg
<b>**RIPPER traseiro com contrapeso dianteiro, bloco de pressão e placa de empuxo</b>	
Itens de Segurança e Conforto	
Equipamentos obrigatórios exigidos pelo CONTRAN: Alarme sonoro de deslocamento, buzina e sirene de ré, giroflex cor laranja, silencioso, ar-condicionado, assento do operador ergonômico com suspensão a ar ajustável com apoio para os braços, cinto de segurança, Rádio AM/FM/USB na cabine, espelhos retrovisores e luzes de trabalho noturno e sinalização.	
Horímetro, marcador de temperatura, rotação, indicador de combustível, interruptor principal de bateria e pressão de óleo do motor. Luzes de aviso: carga da bateria, freio, pressão de óleo do motor, filtro de ar e filtro hidráulico.	

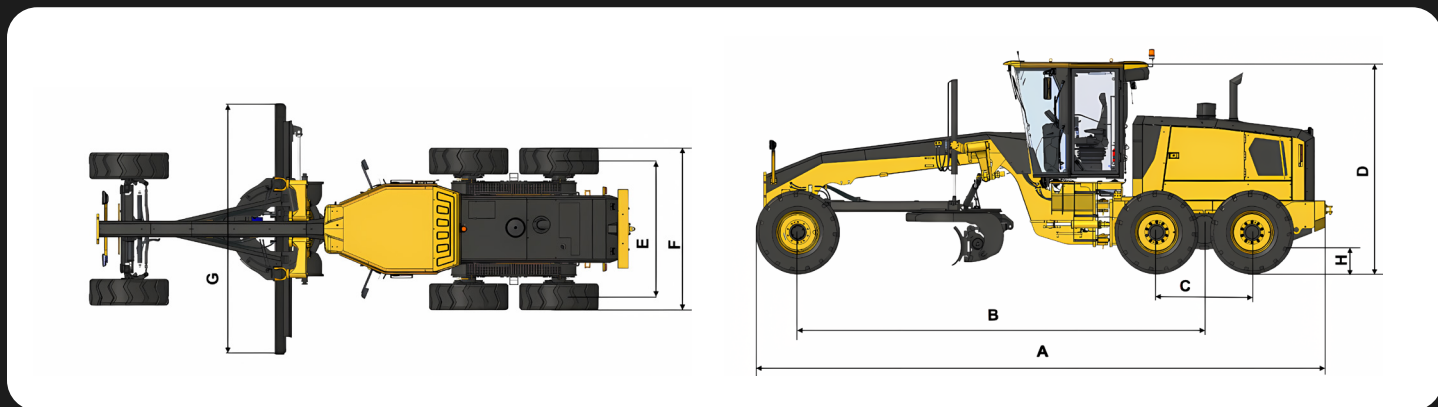

\*Sistema hidráulico sensível à carga (Load Sensing) com bombas de pistão com deslocamento variável que ajusta automaticamente a vazão do sistema hidráulico de acordo com a demanda requerida pelo trabalho que a máquina está realizando, entregando apenas a energia hidráulica necessária para a tarefa de acordo com fator de carga aplicado, independentemente da rotação do motor.

\*\*GPS, sistema de gerenciamento de frotas, monitoramento de controle falhas, manutenção, revisão e localização via satélite, com os recursos: I. Monitoramento e controle da localização da máquina. II. Toque de recolher. III. Relatórios gerenciais de horas de funcionamento/horas ociosas. IV. Alerta sobre código de falhas (como pressão e temperatura fora dos limites de trabalho). V. Programação das manutenções;

\*\*IMPLEMENTOS OPCIONAIS ORIGINAIS SHANTUI

Peso operacional na configuração padrão de fábrica inclui o tanque de combustível cheio, com escarificador (Ripper) traseiro, contrapeso dianteiro e operador de 75 Kg. Consulte o revendedor autorizado SHANTUI para outros opcionais disponíveis para este modelo. As especificações estão sujeitas a alterações sem aviso prévio. As fotos podem incluir opcionais. Consulte-nos em [www.shantuidobrasil.com.br](http://www.shantuidobrasil.com.br)



**SHANTUI**  
BRASIL

## Ficou em dúvidas?

Quer saber mais sobre o equipamento,  
implemento ou peças?

### Peças

(47) 9 9715-0194 | pecas@shantui-br.com

### Caxias do Sul

Rua Pedro Dani, 6060, esquina Leonardo Pedro Maria Cemin.  
CEP 95110-327 Desvio Rizzo, Caxias do Sul, RS  
(54) 3196-6647 e (54) 3698-9565 | rs@shantui-br.com

### Joinville

Rua Oscar Alfredo Júlio Bohn, 3340  
Joinville, SC – CEP 89233-192  
(47) 3511-6279 | sc@shantui-br.com

### Chapecó

Em Cordilheira Alta, na Rodovia BR-282 no Km 538  
próximo a DAF Caminhões  
CEP 89.819-000  
(49) 3190-0084 | chapeco@shantui-br.com

### Região Metropolitana de Curitiba

Rua Princesa Izabel, 99 - Ouro Verde  
Campo Largo - PR. CEP: 83.606-280  
(41) 3798-9797 | pr@shantui-br.com

### São Paulo

Rua: Akio Umeda, 165 - Centro Empresarial  
Indaiatuba - SP - CEP: 13.347-432  
(11) 5192-7052 | sp@shantui-br.com



Shantui Brazil



@shantui.br

**SHANTUI**

» BRASIL