

EDITAL - CONCORRÊNCIA ELETRÔNICA Nº. 002/2026

São Bento do Trairi/RN, em 09 de março de 2026.

O Município de São Bento do Trairi/RN, por intermédio do Prefeito Sr. Rafael dos Santos Matias, torna público para o conhecimento dos interessados, que às **09:01** horas do dia **25 de março de 2026**, o Agente de Contratação juntamente com o Apoio, designados pela Portaria Nº. 17, de 02 de janeiro de 2025, farão realizar licitação – CONCORRÊNCIA ELETRÔNICA Nº. 002/2026, sob a forma de julgamento MENOR PREÇO, objetivando a Contratação de empresa especializada para execução dos serviços de pavimentação na Zona Rural deste Município de São Bento do Trairi/RN, através do Contrato de Repasse Nº. 948657/2023/MIDR/CAIXA, conforme condições, quantidades e exigências estabelecidas neste Edital e seus anexos, como também em conformidade com a Lei Federal nº. 14.133/2021, Lei Complementar nº. 123/2006, e legislação pertinente, consideradas as alterações posteriores das referidas normas.

Os trabalhos serão conduzidos por servidor designado, denominado Agente de Contratação, mediante a inserção e monitoramento de dados gerados ou transferidos diretamente para a página eletrônica **www.portaldecompraspublicas.com.br**. O servidor terá, dentre outras, as seguintes atribuições: coordenar o processo licitatório; receber, examinar e decidir as impugnações e consultas ao edital, apoiado pela sua equipe responsável pela sua elaboração; conduzir a sessão pública na internet; verificar a conformidade da proposta com os requisitos estabelecidos neste edital; dirigir a etapa de lances; verificar e julgar as condições de habilitação; receber, examinar e decidir os recursos, encaminhando à autoridade competente quando mantiver sua decisão; indicar o vencedor do certame; conduzir os trabalhos da equipe de apoio; e encaminhar o processo devidamente instruído a autoridade responsável.

INICIO DE ACOLHIMENTO DAS PROPOSTAS: A PARTIR DAS 09h:00min HORAS DO DIA 10 DE MARÇO DE 2026.

LIMITE PARA ACOLHIMENTO DAS PROPOSTAS: Às 09h00min do dia 25/03/2026.

ABERTURA DAS PROPOSTAS – SESSÃO PÚBLICA: ÀS 09H:01MIN DO DIA 25/03/2026.

MODO DE DISPUTA: ABERTO.

LOCAL/ ENDEREÇO ELETRÔNICO: www.portaldecompraspublicas.com.br

REFERÊNCIA DE TEMPO: PARA TODAS AS REFERÊNCIAS DE TEMPO SERÁ OBSERVADO O HORÁRIO DE BRASÍLIA/DF.

Atenção: Os documentos que compõem a proposta final readequada aos valores arrematados, bem como, os documentos habilitação exigidos neste Edital, deverão constar em ARQUIVO PDF, devendo serem organizados na sequência exigida neste Edital. Não se faz necessário o envio de documentos não exigidos no Edital.

1. DO OBJETO

1.1. Contratação de empresa especializada para execução dos serviços de pavimentação na Zona Rural deste Município de São Bento do Trairi/RN, através do Contrato de Repasse N°. 948657/2023/MIDR/CAIXA, conforme condições, quantidades e exigências estabelecidas neste Edital e seus anexos.

1.2. O critério de julgamento adotado será o menor preço global, considerado o menor dispêndio para a Administração, nos termos do art. 34 da Lei nº 14.133/2021, e observadas as exigências contidas neste Edital e seus Anexos quanto às especificações do objeto.

1.3. Todas as referências de tempo neste Edital, no respectivo aviso e durante a sessão pública obedecerão o horário de Brasília - DF.

2. DO VALOR ESTIMADO E DOS RECURSOS FINANCEIROS

2.1. A estimativa para o objeto deste instrumento é de **R\$ 287.306,00 (duzentos e oitenta e sete mil trezentos e seis reais)**.

2.2. A despesa proveniente do objeto contratual será custeada com recursos provenientes da União através do CONTRATO DE REPASSE N°. 948657/2023/MIDR/CAIXA, com contrapartida do Município.

3. DO CREDENCIAMENTO

3.1. O Credenciamento é o nível básico do registro cadastral no PORTAL DE COMPRAS PUBLICAS que permite a participação dos interessados na modalidade LICITATÓRIA CONCORRÊNCIA, em sua FORMA ELETRÔNICA.

3.2. O cadastro deverá ser feito no Portal de Compras Públicas, no sítio www.portaldecompraspublicas.com.br

3.3. O credenciamento junto ao provedor do sistema implica a responsabilidade do licitante ou de seu representante legal e a presunção de sua capacidade técnica para realização das transações inerentes a esta licitação.

3.4. O licitante responsabiliza-se exclusiva e formalmente pelas transações efetuadas em seu nome, assume como firmes e verdadeiras suas propostas e seus lances, inclusive os atos praticados diretamente ou por seu representante, excluída a responsabilidade do provedor do sistema ou do órgão ou entidade promotora da licitação por eventuais danos decorrentes de uso indevido das credenciais de acesso, ainda que por terceiros.

3.5. É de responsabilidade do cadastrado, conferir a exatidão dos seus dados cadastrais no PORTAL DE COMPRAS PUBLICAS e mantê-los atualizados junto aos órgãos responsáveis pela informação,

devendo proceder, imediatamente, à correção ou à alteração dos registros tão logo identifique incorreção ou aqueles se tornem desatualizados.

3.5.1. A não observância do disposto no subitem anterior poderá ensejar desclassificação no momento da habilitação.

4. DA PARTICIPAÇÃO NA CONCORRÊNCIA

4.1. Poderão participar desta Concorrência interessados cujo ramo de atividade seja compatível com o objeto desta licitação, e que estejam com Credenciamento regular no PORTAL DE COMPRAS PUBLICAS.

4.2. Não poderão participar desta licitação os interessados:

- 4.2.1. Proibidos de participar de licitações e celebrar contratos administrativos, na forma da legislação vigente;
- 4.2.2. Que não atendam às condições deste Edital e seu(s) anexo(s);
- 4.2.3. Estrangeiros que não tenham representação legal no Brasil com poderes expressos para receber citação e responder administrativa ou judicialmente;
- 4.2.4. Que se enquadrem nas vedações previstas nos artigos 9º e 14 da Lei nº 14.133/2021;
- 4.2.5. Que estejam sob falência, concurso de credores, concordata ou em processo de dissolução ou liquidação;
- 4.2.6. Organizações da Sociedade Civil de Interesse Público - OSCIP, atuando nessa condição (Acórdão nº 746/2014-TCU-Plenário).

4.3. A pessoa jurídica poderá participar da licitação em consórcio, observadas as regras do art. 15 da Lei nº 14.133/2021.

- 4.3.1. Que está ciente e concorda com as condições contidas no Edital e seus anexos;
- 4.3.2. Que cumpre os requisitos para a habilitação definidos no Edital e que a proposta apresentada está em conformidade com as exigências do Edital;
- 4.3.3. Que inexistem fatos impeditivos para sua habilitação no certame, ciente da obrigatoriedade de declarar ocorrências posteriores;
- 4.3.4. Que não emprega menor de 18 anos em trabalho noturno, perigoso ou insalubre e não emprega menor de 16 anos, salvo menor, a partir de 14 anos, na condição de aprendiz, nos termos do artigo 7º, XXXIII, da Constituição Federal de 1998;
- 4.3.5. Que a proposta foi elaborada de forma independente;
- 4.3.6. Que não possui, em sua cadeia produtiva, empregados executando trabalho degradante ou forçado, observando o disposto nos incisos III e IV do art. 1º e no inciso III do art. 5º da Constituição Federal;
- 4.3.7. Que cumpre com a reserva de cargos prevista em lei para pessoa com deficiência ou para reabilitado da Previdência Social e que atendam às regras de acessibilidade previstas na legislação, conforme disposto no art. 93 da Lei nº 8.213/1991.

4.4. A declaração falsa relativa ao cumprimento de qualquer condição sujeitará o licitante às sanções previstas em lei e neste Edital.

5. DA APRESENTAÇÃO DA PROPOSTA

5.1. Os licitantes encaminharão, exclusivamente por meio do sistema eletrônico, a proposta com os preços, conforme o critério de julgamento adotado neste Edital, até a data e o horário estabelecidos para abertura da sessão pública.

5.2. No cadastramento da proposta inicial, o licitante declarará, em campo próprio do sistema, relativamente às declarações necessárias e obrigatórias, sem prejuízo da exigência de outras declarações previstas em legislação específica e neste Edital.

5.3. Incumbirá ao licitante acompanhar as operações no sistema eletrônico durante a sessão pública da Concorrência, ficando responsável pelo ônus decorrente da perda de negócios, diante da inobservância de quaisquer mensagens emitidas pelo sistema ou de sua desconexão.

5.4. Até a abertura da sessão pública, os licitantes poderão retirar ou substituir a proposta anteriormente inseridos no sistema;

5.5. Não será estabelecida, nessa etapa do certame, ordem de classificação entre as propostas apresentadas, o que somente ocorrerá após a realização dos procedimentos de negociação e julgamento da proposta.

5.6. Os documentos que compõem a proposta e a habilitação do licitante melhor classificado somente serão disponibilizados para avaliação da Agente de Contratação e para acesso público após o encerramento do envio de lances.

5.7. A falsidade de declaração relativa ao cumprimento de qualquer condição sujeitará o licitante às sanções previstas na Lei 14.133/21, e neste Edital. O Agente de Contratação poderá promover diligências destinadas a esclarecer as informações declaradas.

5.8. O licitante enquadrado como Microempresa ou Empresa de Pequeno Porte deverá declarar, ainda, em campo próprio do sistema eletrônico, que cumpre os requisitos estabelecidos no Art. 3º, da Lei 123/06, estando apto a usufruir do tratamento favorecido previsto em seus Arts. 42 a 49, observado o disposto nos §§ 1º ao 3º, do Art. 4º, da Lei 14.133/21, quando for o caso.

5.9. Juntamente com a proposta de preços, o Licitante deverá anexar Garantia de proposta, como requisito de pré-habilitação, equivalente a 1,0% (um por cento) do valor estimado da contratação, nos termos do artigo 58, caput e §1º, da Lei nº 14.133/2021. A garantia de proposta será devolvida aos licitantes no prazo de 10 (dez) dias úteis, contado da assinatura do contrato ou da data em que for declarada fracassada a licitação (artigo 58, caput e §2º, da Lei nº 14.133/2021). Implicará a execução do valor integral da garantia de proposta a recusa em assinar o contrato ou a não apresentação dos documentos para a contratação (artigo 58, caput e §3º, da Lei nº 14.133/2021). Serão aceitas as seguintes modalidades de garantia:

5.9.1. **CAUÇÃO EM DINHEIRO** - A licitante fará a comprovação junto à Tesouraria, mediante à apresentação de depósito, em dinheiro, em Documento de Arrecadação Municipal – DAM, ou conta

bancária, em nome da Prefeitura Municipal de São Bento do Trairi/RN, devendo constar no documento o objeto e o valor equivalente a 1,0% (um por cento) do valor estimado da contratação;

5.9.2. **FIANÇA BANCÁRIA** - A licitante entregará o documento original fornecido pela instituição que a concedeu, no qual constará como Beneficiário a Prefeitura Municipal de São Bento do Trairi/RN, o objeto e o valor equivalente a 1,0% (um por cento) do valor estimado da contratação;

5.9.3. **SEGURO-GARANTIA** - Através de apólice em nome da Prefeitura Municipal de São Bento do Trairi/RN, constando Caução de Garantia de Participação na Licitação - CONCORRÊNCIA 002/2026, acompanhado de comprovante de pagamento do seguro.

5.10. A ausência de apresentação da garantia de proposta na(s) forma(s) acima estabelecida(s), ensejará na desclassificação do licitante.

6. DO PREENCHIMENTO DA PROPOSTA

6.1. O licitante enviará sua proposta mediante o preenchimento, no sistema eletrônico, dos seguintes campos:

- 6.1.1. Valor total global, em moeda corrente nacional;
- 6.1.2. Descrição do objeto.

6.2. Todas as especificações do objeto contidas na proposta vinculam a Fornecedora.

6.3. Nos valores propostos estarão inclusos todos os custos operacionais, encargos previdenciários, trabalhistas, tributários, comerciais e quaisquer outros que incidam direta ou indiretamente no fornecimento dos bens ou serviços.

6.4. Os preços ofertados, tanto na proposta inicial, quanto na etapa de lances, serão de exclusiva responsabilidade do licitante, não lhe assistindo o direito de pleitear qualquer alteração, sob alegação de erro, omissão ou qualquer outro pretexto.

6.5. O prazo de validade da proposta não será inferior a 60 DIAS, a contar da data de sua apresentação.

6.6. Os licitantes devem respeitar os preços máximos estabelecidos nas normas de regência de contratações públicas, quando participarem de licitações públicas;

7. DA ABERTURA DA SESSÃO, CLASSIFICAÇÃO DAS PROPOSTAS E FORMULAÇÃO DE LANCES.

7.1. A abertura da presente licitação dar-se-á em sessão pública, por meio de sistema eletrônico, na data, horário e local indicados neste Edital.

7.2. O Agente de Contratação verificará as propostas apresentadas, desclassificando, desde logo, aquelas que não estejam em conformidade com os requisitos estabelecidos neste Edital, contenham

vícios insanáveis ou não apresentem as especificações técnicas exigidas no Memorial Descritivo, conforme art. 59 da Lei nº 14.133/2021.

7.2.1. Também será desclassificada a proposta que identifique o licitante.

7.2.2. A desclassificação será sempre fundamentada e registrada no sistema, com acompanhamento em tempo real por todos os participantes.

7.2.3. A não desclassificação da proposta não impede o seu julgamento definitivo em sentido contrário, levado a efeito na fase de aceitação.

7.3. O sistema ordenará automaticamente as propostas classificadas, sendo que somente estas participarão da fase de lances.

7.4. O sistema disponibilizará campo próprio para troca de mensagens entre o Agente de Contratação e os licitantes.

7.5. Iniciada a etapa competitiva, os licitantes deverão encaminhar lances exclusivamente por meio do sistema eletrônico, sendo imediatamente informados do seu recebimento e do valor consignado no registro.

7.5.1. O lance deverá ser ofertado de acordo com o tipo de licitação indicada no preâmbulo deste Edital.

7.6. Os licitantes poderão oferecer lances sucessivos, observando o horário fixado para abertura da sessão e as regras estabelecidas no Edital.

7.7. O licitante somente poderá oferecer lance de valor inferior ao último por ele ofertado e registrado pelo sistema.

7.8. O intervalo mínimo de diferença de valores entre os lances, que incidirá tanto em relação aos lances intermediários quanto em relação à proposta que cobrir a melhor oferta deverá ser de **R\$ 100,00** (cem reais).

7.9. O intervalo entre os lances enviados pelo mesmo licitante não poderá ser inferior a 20 segundos e o intervalo entre lances não poderá ser inferior a 03 segundos, sob pena de serem automaticamente descartados pelo sistema os respectivos lances.

7.10. Será adotado para o envio de lances na licitação o modo de disputa aberto, em que os licitantes apresentarão lances públicos e sucessivos, com prorrogações.

7.11. A etapa de lances da sessão pública terá duração de dez minutos e, após isso, será prorrogada automaticamente pelo sistema quando houver lance ofertado nos últimos dois minutos do período de duração da sessão pública.

7.12. A prorrogação automática da etapa de lances, de que trata o item anterior, será de dois minutos e ocorrerá sucessivamente sempre que houver lances enviados nesse período de prorrogação, inclusive no caso de lances intermediários.

7.13. Não havendo novos lances na forma estabelecida nos itens anteriores, a sessão pública encerrar-se-á automaticamente.

7.14. Encerrada a fase competitiva sem que haja a prorrogação automática pelo sistema, poderá o Agente de Contratação, assessorado pela equipe de apoio, justificadamente, admitir o reinício da sessão pública de lances, em prol da consecução do melhor preço.

7.15. Em caso de falha no sistema, os lances em desacordo com os subitens anteriores deverão ser desconsiderados pelo Agente de Contratação.

7.16. Não serão aceitos dois ou mais lances de mesmo valor, prevalecendo aquele que for recebido e registrado primeiro.

7.17. Durante o transcurso da sessão pública, os licitantes serão informados, em tempo real, do valor do menor lance registrado, vedada a identificação do licitante.

7.18. No caso de desconexão com o Agente de Contratação, no decorrer da etapa competitiva da Concorrência, o sistema eletrônico poderá permanecer acessível aos licitantes para a recepção dos lances.

7.19. Quando a desconexão do sistema eletrônico para o Agente de Contratação persistir por tempo superior a dez minutos, a sessão pública poderá ser suspensa e terá reinício somente após comunicação expressa do Agente de Contratação aos participantes do certame, publicada no <http://www.portaldecompraspublicas.com.br>, quando serão divulgadas data e hora para a sua reabertura. E será reiniciada somente após decorridas vinte e quatro horas da comunicação do fato pelo Agente de Contratação aos participantes, no sítio eletrônico utilizado para divulgação.

7.20. Caso o licitante não apresente lances, concorrerá com o valor de sua proposta.

7.21. Quando houver propostas beneficiadas com as margens de preferência em relação ao produto estrangeiro, o critério de desempate será aplicado exclusivamente entre as propostas que fizerem jus às margens de preferência, conforme regulamento.

7.22. A ordem de apresentação pelos licitantes é utilizada como um dos critérios de classificação, de maneira que só poderá haver empate entre propostas iguais (não seguidas de lances), ou entre lances finais da fase fechada do modo de disputa aberto e fechado, quando for o caso.

7.23. Em caso de empate entre duas ou mais propostas, serão utilizados os seguintes critérios de desempate, nesta ordem:

7.23.1. disputa final, hipótese em que os licitantes empatados poderão apresentar nova proposta em ato contínuo à classificação;

7.23.2. avaliação do desempenho contratual prévio dos licitantes;

7.23.3. desenvolvimento pelo licitante de ações de equidade entre homens e mulheres no ambiente de trabalho, conforme regulamento;

7.23.4. desenvolvimento pelo licitante de programa de integridade, conforme orientações dos órgãos de controle;

7.24. Persistindo o empate, será assegurada preferência, sucessivamente, aos bens e serviços produzidos ou prestados por:

7.24.1. empresas estabelecidas no território do Estado ou do Distrito Federal do órgão ou entidade da Administração Pública estadual ou distrital licitante ou, no caso de licitação realizada por órgão ou entidade de Município, no território do Estado em que este se localize;

7.24.2. empresas brasileiras;

7.24.3. empresas que invistam em pesquisa e no desenvolvimento de tecnologia no País;

7.24.4. empresas que comprovem a prática de mitigação, nos termos da Lei nº 12.187/2009.

7.25. Encerrada a etapa de envio de lances da sessão pública, o Agente de Contratação deverá encaminhar, pelo sistema eletrônico, contraproposta ao licitante que tenha apresentado o melhor preço, para que seja obtida melhor proposta, vedada a negociação em condições diferentes das previstas neste Edital.

7.25.1. A negociação será realizada por meio do sistema, podendo ser acompanhada pelos demais licitantes.

7.25.2. O Agente de Contratação solicitará ao licitante melhor classificado que, **no prazo de 24 (vinte e quatro) horas**, envie a proposta adequada ao último lance ofertado após a negociação realizada, acompanhada, se for o caso, dos documentos complementares, quando necessários à confirmação daqueles exigidos neste Edital e já apresentados.

7.26. Após a negociação do preço, o Agente de Contratação iniciará a fase de aceitação e julgamento da proposta.

8. DA ACEITABILIDADE DA PROPOSTA VENCEDORA

8.1. Encerrada a etapa de negociação, o Agente de Contratação examinará a proposta classificada em primeiro lugar quanto à adequação ao objeto e à compatibilidade do preço em relação ao máximo estipulado para contratação neste Edital e em seus anexos.

8.2. Será desclassificada a proposta que contiver vício insanável; que não obedecer às especificações técnicas pormenorizadas no edital ou apresentarem desconformidade com exigências do ato convocatório.

8.3. Será desclassificada a proposta ou o lance vencedor, que apresentar preço final superior ao preço máximo fixado (Acórdão nº 1455/2018 -TCU - Plenário), ou que apresentar preço manifestamente inexequível.

8.3.1. Serão consideradas inexequíveis as propostas cujos valores forem inferiores a 75% (setenta e cinco por cento) do valor orçado pela Administração (Art. 59, § 4º, da Lei 14.133/2021).

8.4. Qualquer interessado poderá requerer que se realizem diligências para aferir a exequibilidade e a legalidade das propostas, devendo apresentar as provas ou os indícios que fundamentam a suspeita;

8.5. Se houver indícios de inexequibilidade da proposta de preço, ou em caso da necessidade de esclarecimentos complementares, poderão ser efetuadas diligências para que a licitante comprove a exequibilidade da proposta.

8.6. Na hipótese de necessidade de suspensão da sessão pública para a realização de diligências, com vistas ao saneamento das propostas, a sessão pública somente poderá ser reiniciada mediante aviso prévio no sistema, no prazo estipulado pelo Agente de Contratação, e a ocorrência será registrada em ata;

8.7. O Agente de Contratação poderá convocar o licitante para enviar documento digital complementar, por meio de funcionalidade disponível no sistema, no prazo de até **24 (vinte e quatro) horas**, sob pena de não aceitação da proposta.

8.7.1. O prazo estabelecido poderá ser prorrogado pelo Agente de Contratação por solicitação escrita e justificada do licitante, formulada antes de findo o prazo, e formalmente aceita pelo Agente de Contratação.

8.7.2. Dentre os documentos passíveis de solicitação pelo Agente de Contratação, destacam-se os que contenham as características do material ofertado, tais como marca, modelo, tipo, fabricante e procedência, além de outras informações pertinentes, a exemplo de catálogos, folhetos ou propostas, encaminhados por meio eletrônico, ou, se for o caso, por outro meio e prazo indicados pelo Agente de Contratação, sem prejuízo do seu ulterior envio pelo sistema eletrônico, sob pena de não aceitação da proposta.

8.8. Se a proposta ou lance vencedor for desclassificado, o Agente de Contratação examinará a proposta ou lance subsequente, e, assim sucessivamente, na ordem de classificação.

8.9. Havendo necessidade, o Agente de Contratação suspenderá a sessão, informando no “chat” a nova data e horário para a sua continuidade.

8.10. O Agente de Contratação poderá encaminhar, por meio do sistema eletrônico, contraproposta ao licitante que apresentou o lance mais vantajoso, com o fim de negociar a obtenção de melhor preço, vedada a negociação em condições diversas das previstas neste Edital.

8.10.1. Também nas hipóteses em que o Agente de Contratação não aceitar a proposta e passar à subsequente, poderá negociar com o licitante para que seja obtido preço melhor.

8.10.2. A negociação será realizada por meio do sistema, podendo ser acompanhada pelos demais licitantes.

8.11. Encerrada a análise quanto à aceitação da proposta, o Agente de Contratação verificará a habilitação do licitante, observado o disposto neste Edital.

9. DO ENCAMINHAMENTO DA PROPOSTA VENCEDORA

9.1. **A Proposta Final** do arrematante/vencedor **deverá ser obrigatoriamente, inserida no sistema**, sob pena de desclassificação do arrematante. O Agente de Contratação solicitará ao licitante melhor classificado que, no prazo de **24 (vinte e quatro) horas**, envie a sua proposta atualizada, adequada ao último lance ofertado e após a negociação realizada, acompanhada, se for o caso, dos documentos

complementares, quando necessários à confirmação daqueles exigidos neste Edital e já apresentados, devendo (a proposta atualizada) conter:

- a) planilhas com indicação dos quantitativos e dos custos unitários;
- b) Cronograma Físico-Financeiro;
- c) detalhamento das Bonificações e Despesas Indiretas (BDI);
- c) Indicação de validade da proposta que não poderá ser inferior a 60 (sessenta) dias a partir de sua apresentação ao Agente de Contratação;
- d) Estar datada e assinada pelo representante legal.

9.2. Atendidos os requisitos, será(ão) considerada(s) vencedora(s) a(s) licitante(s) que oferecer(em) o MENOR PREÇO.

9.3. O Agente de Contratação poderá promover quaisquer diligências julgadas necessárias à análise das propostas e/ou da documentação habilitação, quantas vezes necessárias forem, devendo os licitantes atender às solicitações no prazo estipulado, contado da convocação. Nesse caso, a adjudicação somente ocorrerá após a conclusão da diligência promovida, quando for o caso.

9.4. É facultado ao Agente de Contratação prorrogar o prazo estabelecido, a partir de solicitação fundamentada e aceita, feita também no sistema pelo licitante, antes de findo o prazo, ou de ofício, quando constatado que o prazo estabelecido não é suficiente.

9.5. Havendo necessidade, o Agente de Contratação suspenderá a sessão, informando no sistema a nova data e horário para a sua continuidade.

9.6. Após a negociação do preço, o Agente de Contratação iniciará a fase de julgamento da proposta.

9.7. A proposta final deverá ser documentada nos autos e será levada em consideração no decorrer da execução dos serviços e aplicação de eventual sanção à Fornecedora, se for o caso.

9.7.1. Todas as especificações do objeto contidas na proposta, vinculam a Fornecedora.

9.8. Os preços deverão ser expressos em moeda corrente nacional.

9.8.1. Ocorrendo divergência entre os preços unitários e o preço global, prevalecerá o preço global.

9.9. A oferta deverá ser firme e precisa, limitada, rigorosamente, ao objeto deste Edital, sem conter alternativas de preço ou de qualquer outra condição que induza o julgamento a mais de um resultado, sob pena de desclassificação.

9.10. A proposta deverá obedecer aos termos deste Edital e seus Anexos, não sendo considerada aquela que não corresponda às especificações ali contidas ou que estabeleça vínculo à proposta de outro licitante.

9.11. As propostas que contenham a descrição do objeto, o valor e os documentos complementares estarão disponíveis no sistema, após a homologação.

9.12. Todos os documentos exigidos deverão estar no prazo de validade. Caso o órgão emissor não declare a validade do documento, esta será de 60 (sessenta) dias contados a partir da data de emissão.

10. DA HABILITAÇÃO

10.1. Os documentos previstos neste instrumento, necessários e suficientes para demonstrar a capacidade do licitante de realizar o objeto da licitação, serão exigidos para fins de habilitação, com base nas disposições dos Arts. 62 a 70, da Lei 14.133/21.

10.2. Como condição prévia ao exame da documentação de habilitação do licitante detentor da proposta arrematante, o Agente de Contratação poderá verificar o eventual descumprimento das condições de participação, especialmente quanto à existência de sanção que impeça a participação no certame ou a futura contratação, mediante as seguintes consultas:

- a) Resultado da consulta realizada junto ao Cadastro Nacional de Empresas Inidôneas e Suspensas – CEIS, mantido pelo Portal da Transparência;
- b) Certidão Negativa de Improbidade Administrativa e Inelegibilidade comprovando o nada consta junto ao Cadastro Nacional de Condenações Cíveis por Atos de Improbidade do Conselho Nacional de Justiça – CNJ;
- c) Certidão Negativa de empresas Punidas obtida no CNEP – Portal da Transparência;
- d) Certidão Negativa de Licitantes Inidôneos, obtida no TCU.

e) As certidões acima referidas (letras “a, b, c, e letra d”) poderão ser obtidas em consulta consolidada no endereço eletrônico a seguir: <https://certidoes-apf.apps.tcu.gov.br/>.

f) Constatada a existência de sanção, o Agente de Contratação reputará o licitante inabilitado, por falta de condição de participação.

10.3. Para habilitar-se no certame, os interessados deverão apresentar:

10.4 – HABILITAÇÃO JURÍDICA:

10.4.1. Registro comercial, no caso de empresa individual, ato constitutivo, estatuto ou contrato social em vigor, em se tratando de sociedades empresariais e sociedades simples, devidamente registrado na Junta Comercial do Estado, e, no caso de sociedades por ações, acompanhado de documentos de eleição de seus administradores, e, no caso de sociedades simples, acompanhada de prova de nomeação da diretoria em exercício;

10.4.2. Em se tratando de microempreendedor individual – MEI: Certificado da Condição de Microempreendedor Individual - CCMI, cuja aceitação poderá ficar condicionada à verificação da autenticidade;

10.4.3. Inscrição do ato constitutivo, no caso de sociedades civis, acompanhada de prova de nomeação da diretoria em exercício;

10.4.4. Decreto de autorização, em se tratando de empresa ou sociedade estrangeira em funcionamento no País, expedido pelo órgão competente, quando a atividade assim o exigir;

10.4.5. Os documentos acima deverão estar acompanhados de todas as alterações ou da consolidação respectiva;

10.4.6. Cédula de Identidade do sócio ou representante/procurador credenciado.

10.5 - REGULARIDADE FISCAL, SOCIAL E TRABALHISTA:

10.5.1. **CNPJ** - Prova de inscrição no Cadastro Nacional de Pessoas Jurídicas ou no Cadastro de Pessoas Físicas, conforme o caso;

10.5.2. Prova de regularidade fiscal perante a **Fazenda Nacional**, mediante apresentação de certidão expedida conjuntamente pela Secretaria da Receita Federal do Brasil (RFB) e pela Procuradoria-Geral da Fazenda Nacional (PGFN), referente a todos os créditos tributários federais e à Dívida Ativa da União (DAU) por elas administrados, inclusive aqueles relativos à Seguridade Social, nos termos da Portaria Conjunta nº 1.751, de 02/10/2014, do Secretário da Receita Federal do Brasil e da Procuradora-Geral da Fazenda Nacional;

10.5.3. Prova de regularidade junto à **Fazenda Estadual**, através da Certidão Negativa conjunta junto aos Tributos Estaduais, emitida pela Secretaria da Fazenda Estadual onde a empresa for sediada;

10.5.4. Prova de regularidade junto à **Fazenda Municipal**, através da Certidão Negativa junto aos Tributos Municipais, emitida pela Secretaria da Fazenda Municipal onde a empresa for sediada;

10.5.5. Prova de regularidade com o **Fundo de Garantia do Tempo de Serviço (FGTS)**;

10.5.6. Prova de inexistência de débitos inadimplidos perante a **justiça do trabalho**, mediante a apresentação de certidão negativa ou positiva com efeito de negativa, nos termos do Título VII-A da Consolidação das Leis do Trabalho, aprovada pelo Decreto-Lei nº 5.452, de 1º de maio de 1943; e,

10.5.7. **Declaração** para fins do disposto no inciso VI, do Art. 68, da Lei nº 14.133/2021, que não emprega menor de 18 (dezoito) anos em trabalho noturno, perigoso ou insalubre e não emprega menor de 16 (dezesesseis) anos, salvo menor, a partir de 14 (quatorze) anos, na condição de aprendiz, nos termos do inciso XXXIII, do Art. 7º da Constituição Federal, conforme modelo em anexo.

10.6. QUALIFICAÇÃO ECONÔMICO-FINANCEIRA:

10.6.1. Balanço patrimonial e demonstrações contábeis dos 2 (dois) últimos exercícios sociais, dentro da sua validade de apresentação para fins de licitação devidamente registrado no órgão competente, contendo Termo de Abertura e Encerramento do seu respectivo Livro Diário devidamente registrado, nos termos da legislação em vigor, assinado pelo representante legal da empresa e o contador ou técnico de contabilidade responsável. Para as empresas obrigadas ao envio da Escrituração Contábil Digital (SPED Contábil), apresentar o recibo, termo de abertura e encerramento do livro diário, assim como todas as informações expedidas pelo Sistema Público de Escrituração Digital – SPED. No caso de empresa constituída no exercício social vigente, admite-se a apresentação de balanço de abertura devidamente registrado.

10.6.2. Certidão Negativa de Falência expedida pelo distribuidor da sede do licitante, datado dos últimos 30 (trinta) dias, ou que esteja dentro do prazo de validade expresso na própria Certidão.

10.7. QUALIFICAÇÃO TÉCNICA:

10.7.1 Certidão de registro e quitação da Empresa Licitante e do responsável técnico junto ao Conselho Regional de Engenharia, Arquitetura e Agronomia – CREA do Estado onde se localiza;

10.8. CAPACIDADE TÉCNICO-OPERACIONAL: Comprovação de aptidão do Licitante para o desempenho de atividade com as características do objeto da licitação:

10.8.1. Indicação do pessoal técnico adequado e disponível para a realização do objeto da licitação, bem como da qualificação de cada membro da equipe técnica que se responsabilizará pelos trabalhos;

10.8.2. Comprovação de capacidade técnico-operacional que será feita mediante apresentação de 01 (um), ou mais, ATESTADO OU DECLARAÇÃO DE CAPACIDADE TÉCNICA, em nome da licitante, expedido por pessoa jurídica de direito público ou privado, que comprove(m) que a empresa prestou ou está prestando, a contento, os serviços objeto em características compatíveis ao deste certame;

10.8.3. A ausência do atestado de capacidade técnica, dos serviços semelhantes com o objeto licitado tomará a empresa licitante respectiva inabilitada;

10.9. CAPACIDADE TÉCNICO-PROFISSIONAL: Comprovação de que o Licitante possui em seu quadro, na data prevista neste Edital para a sua realização da licitação, profissional(is) de nível superior (Engenheiro Civil ou profissional com atribuições equivalentes considerando-se as suas limitações na sua área de atuação) devidamente reconhecido(s) pela entidade competente, para exercer(em) a responsabilidade técnica pela execução do objeto do contrato;

10.9.1. O profissional descrito acima (item 10.9.), deverá ser comprovada sua experiência(s) através da apresentação de atestado(s) de responsabilidade técnica devidamente registrado(s) no CREA, relativo(s) à execução de obras e serviços de características semelhantes aos de maior relevância e valor significativo do objeto da licitação;

10.9.2. A comprovação do vínculo do(s) profissional(is) detentor do acervo técnico, do quadro da licitante, será atendida mediante a apresentação dos documentos a seguir:

- a) Empregado: Cópia do livro de registro de empregado registrado na Delegacia Regional do Trabalho - DRT ou cópia da Carteira de Trabalho e Previdência Social - CTPS anotada ou ainda, contrato de prestação de serviços, na forma da legislação trabalhista;
- b) Sócio: Contrato Social devidamente registrado no órgão competente;
- c) Diretor: Cópia do Contrato Social, em se tratando de firma individual ou limitada ou cópia da ata de eleição devidamente publicada na imprensa, em se tratando de sociedade anônima; e/ou,
- d) Profissional Autônomo: Cópia do contrato de prestação de serviços, devidamente assinado pelas partes e com firmas reconhecidas;

10.10. OUTRAS COMPROVAÇÕES:

10.10.1. Declaração de fatos impeditivos, conforme modelo em anexo;

10.10.2. Declaração de não parentesco, conforme modelo em anexo;

10.10.3. Declaração de conhecimento de todas as informações e das condições locais para o cumprimento das obrigações objeto da licitação;

10.10.4. Declaração do licitante, sob pena de desclassificação, de que sua proposta econômica compreende a integralidade dos custos para atendimento dos direitos trabalhistas assegurados na Constituição Federal, nas leis trabalhistas, nas normas infralegais, nas convenções coletivas de trabalho e nos termos de ajustamento de conduta vigentes na data de entrega das propostas, conforme modelo em anexo;

10.10.5. Declaração de que cumpre as exigências de reserva de cargos para pessoa com deficiência e para reabilitado da Previdência Social, previstas em lei e em outras normas específicas, conforme modelo em anexo;

10.10.6. Declaração de atendimento à receita bruta máxima admitida para fins de enquadramento como microempresa ou empresa de pequeno porte ou equiparados (Para o caso de Microempresa ou Empresa de Pequeno Porte ou Equiparados), conforme modelo em anexo.

10.11. As microempresas e empresas de pequeno porte que se beneficiarem do regime diferenciado e favorecido concedido pela Lei Complementar nº 123/2006 e atualizações, por ocasião da participação neste certame licitatório, deverão apresentar a declaração de que se enquadra na categoria de ME/EPP ou equiparados, conforme modelo em anexo.

10.12. O licitante vencedor deverá atender, EM SUA INTEGRALIDADE, às condições de habilitação devendo apresentar os documentos acima mencionados.

10.13. Os modelos anexados a este edital servem apenas como orientação, não sendo motivo de impedimento ou desclassificação, a apresentação de carta de credenciamento e/ou declarações que sejam elaboradas/formatadas de forma diferente e que contenham os elementos essenciais.

10.14. Os licitantes que deixarem de apresentar quaisquer dos documentos exigidos para a habilitação nesta licitação, ou os apresentarem em desacordo com o estabelecido neste edital ou com irregularidades insanáveis ou fora do prazo estipulado para apresentação, serão declaradas "inabilitadas".

10.15. Os documentos exigidos, obtidos através de sites, poderão ter sua validade verificada, via internet, no momento da fase de habilitação, ficando estabelecido que, havendo discordância entre o documento apresentado e a verificação na internet, prevalecerá a segunda, observando o disciplinamento constante do item anterior.

10.16. Não serão aceitos protocolos de entrega de solicitação de documento em substituição aos documentos requeridos neste edital, quando for o caso.

10.17. O Agente de Contratação poderá promover quaisquer diligências julgadas necessárias à análise das propostas e/ou da documentação habilitação, devendo os licitantes atender às solicitações no

prazo estipulado, contado da convocação. Nesse caso, a adjudicação somente ocorrerá após a conclusão da diligência promovida.

10.18. OS DOCUMENTOS EXIGIDOS PARA HABILITAÇÃO DEVERÃO SER ENVIADOS POR MEIO DO SISTEMA, EM FORMATO DIGITAL, NO PRAZO DE **03 (TRÊS) HORAS**, CONTADO DA SOLICITAÇÃO DO AGENTE DE CONTRATAÇÃO, PRORROGÁVEL POR IGUAL PERÍODO, NAS SEGUINTE SITUATÓES:

- 10.18.1. Por solicitação do licitante, mediante justificativa aceita pelo Agente de Contratação; ou,
- 10.18.2. De ofício, a critério do Agente de Contratação, quando constatado que o prazo estabelecido não é suficiente para o envio dos documentos exigidos.

10.19. Será exigida a apresentação dos documentos de habilitação apenas do licitante vencedor.

10.20. A verificação pelo Agente de Contratação, em sítios eletrônicos oficiais de órgãos e entidades emissores de certidões constitui meio legal de prova, para fins de habilitação.

10.21. Após a entrega dos documentos para habilitação, não será permitida a substituição ou a apresentação de novos documentos, salvo em sede de diligência, para:

- 10.21.1. Complementação de informações acerca dos documentos já apresentados pelos licitantes e desde que necessária para apurar fatos existentes à época da abertura do certame;
- e,
- 10.21.2. Atualização de documentos cuja validade tenha expirado após a data de recebimento das propostas.

10.22. Na hipótese de o licitante não atender às exigências para habilitação, O Agente de Contratação examinará a proposta subsequente e assim sucessivamente, na ordem de classificação, até a apuração de uma proposta que atenda ao presente Edital, observados os prazos e os termos definidos neste instrumento para o envio da proposta e, se necessário, dos documentos complementares, adequada ao último lance ofertado.

10.23. Serão disponibilizados para acesso público os documentos de habilitação dos licitantes convocados para a apresentação da documentação habilitatória, após concluídos eventuais procedimentos do Agente de Contratação, para sanar erros ou falhas que não alterem a substância dos documentos e a sua validade jurídica, observadas as disposições deste Edital.

10.24. A comprovação de regularidade fiscal e trabalhista das microempresas e empresas de pequeno porte somente será exigida para efeito de contratação, e não como condição para participação na licitação, observando-se o seguinte procedimento:

- 10.24.1. As microempresas e empresas de pequeno porte, por ocasião da participação nesta licitação, deverão apresentar toda a documentação exigida para comprovação de regularidade fiscal e trabalhista, dentre os documentos enumerados neste instrumento para efeito de habilitação, mesmo que esta apresente alguma restrição;
- 10.24.2. Na hipótese de haver alguma restrição relativa à regularidade fiscal e trabalhista quando da comprovação de que trata o subitem anterior, será assegurado prazo de cinco dias úteis, prorrogável por igual período, para a regularização da documentação, a realização do pagamento ou parcelamento do débito e a emissão de eventuais certidões negativas ou positivas com efeito de certidão negativa;

- 10.24.3. Para aplicação do disposto no subitem anterior, o prazo para regularização fiscal e trabalhista será contado a partir da divulgação do resultado da fase de habilitação. A prorrogação desse prazo poderá ser concedida, a critério do Agente de Contratação, quando requerida pelo licitante, mediante apresentação de justificativa.
- 10.25. A abertura da fase recursal em relação ao resultado do certame ocorrerá após o prazo de regularização fiscal e trabalhista de que tratam os dois subitens anteriores
- 10.26. A não regularização da documentação, no prazo acima previsto, implicará decadência do direito à contratação, sem prejuízo das sanções previstas no Art. 156, da Lei 14.133/21, sendo facultado a Administração convocar os licitantes remanescentes, na ordem de classificação, ou revogar a licitação.
- 10.27. Se, na ordem de classificação, seguir-se outra microempresa ou empresa de pequeno porte com alguma restrição na documentação fiscal e trabalhista, será concedido o mesmo prazo para regularização.
- 10.28. Somente haverá a necessidade de comprovação do preenchimento de requisitos, mediante apresentação dos documentos originais não digitais, quando houver alguma dúvida em relação à integridade do documento digital ou quando a lei expressamente o exigir.
- 10.29. Não serão aceitos documentos de habilitação com indicação de CNPJ/CPF diferentes, salvo aqueles legalmente permitidos:
- 10.29.1. Se o licitante for a matriz, todos os documentos deverão estar em nome da matriz, e se o licitante for a filial, todos os documentos deverão estar em nome da filial, exceto aqueles que, pela própria natureza, comprovadamente, forem emitidos somente em nome da matriz.
- 10.30. Os documentos exigidos para fins de habilitação no certame deverão ser organizados na ordem descrita neste instrumento, devendo encontrar-se perfeitamente legíveis, sem conter borrões, rasuras, emendas ou entrelinhas e dentro do prazo de validade, considerado o disposto neste Edital.
- 10.31. Os documentos exigidos, obtidos através de sites, poderão ter sua validade verificada, via internet, no momento da fase de habilitação, ficando estabelecido que, havendo discordância entre o documento apresentado e a verificação na internet, prevalecerá a segunda opção;
- 10.32. Poderá ser utilizada, a critério do Agente de Contratação, a documentação cadastral de fornecedor, constante dos arquivos do município, para comprovação da autenticidade de elementos apresentados pelo licitante, quando for o caso.
- 10.33. Na análise dos documentos de habilitação, a Comissão de Contratação e/ou Agente de Contratação poderá sanar erros ou falhas que não alterem a substância dos documentos e sua validade jurídica, mediante decisão fundamentada, registrada em ata e acessível a todos, atribuindo-lhes eficácia para fins de habilitação.
- 10.34. Havendo necessidade, O Agente de Contratação suspenderá a sessão pública inclusive para a realização de diligências com vistas ao saneamento de eventuais erros e falhas dos documentos de habilitação apresentados. Em qualquer hipótese, o seu reinício somente poderá ocorrer mediante aviso prévio no sistema.

10.35. A critério do Agente de Contratação, os documentos habilitação exigidos neste Edital, poderão ser solicitados em separado ou concomitantemente com a proposta final readequada aos valores arrematados.

11. DOS RECURSOS

11.1. Declarado o vencedor, deverá o licitante interessado manifestar, imediatamente, a sua intenção de recorrer, em campo próprio do sistema.

11.2. O recorrente terá, a partir de então, o prazo 3 (três) dias úteis para apresentar as razões, pelo sistema eletrônico, ficando os demais licitantes, desde logo, intimados para, querendo, apresentarem contrarrazões também pelo sistema eletrônico, em outros 3 (três) dias úteis, que começarão a contar do término do prazo do recorrente, sendo-lhes assegurada vista imediata dos elementos indispensáveis à defesa de seus interesses.

11.3. O acolhimento do recurso invalida tão somente os atos insuscetíveis de aproveitamento.

11.4. Os autos do processo permanecerão com vista franqueada aos interessados, no endereço constante neste Edital.

12. DA REABERTURA DA SESSÃO PÚBLICA

12.1. A sessão pública poderá ser reaberta:

12.1.1. Nas hipóteses de provimento de recurso que leve à anulação de atos anteriores à realização da sessão pública precedente ou em que seja anulada a própria sessão pública, situação em que serão repetidos os atos anulados e os que dele dependam.

12.1.2. Quando houver erro na aceitação do preço melhor classificado ou quando o licitante declarado vencedor não assinar a Contrato, nessas hipóteses, serão adotados os procedimentos imediatamente posteriores ao encerramento da etapa de lances.

12.2. Todos os licitantes remanescentes deverão ser convocados para acompanhar a sessão reaberta.

12.3. A convocação se dará por meio do sistema eletrônico ("chat"), ou e-mail, ou de acordo com a fase do procedimento licitatório.

12.4. A convocação feita por e-mail dar-se-á de acordo com os dados contidos no CADASTRO DO PORTAL DE COMPRAS PÚBLICAS, sendo responsabilidade do licitante manter seus dados cadastrais atualizados.

13. DA ADJUDICAÇÃO E HOMOLOGAÇÃO

13.1. Julgados os recursos (quando for o caso), e/ou, constatada a regularidade dos atos praticados, a Autoridade Superior adjudicará e homologará a licitação.

14. DA GARANTIA DE EXECUÇÃO

14.1. Homologado o resultado da licitação, terá o adjudicado o prazo de até 05 (cinco) dias, contados a partir da data de sua convocação, para assinar o Contrato, cujo prazo de validade encontra-se nele fixado, sob pena de decair do direito à contratação, sem prejuízo das sanções previstas neste edital. A critério da Administração prazo poderá ser prorrogado.

14.2. Alternativamente à convocação para comparecer perante o órgão ou entidade para a assinatura do contrato, a Administração poderá encaminhá-lo para assinatura, mediante correspondência postal com aviso de recebimento (AR) ou meio eletrônico, para que seja assinado e devolvido no prazo de até 05 (cinco) dias úteis, a contar da data de seu recebimento.

15. DA CONTRATAÇÃO

15.1. Após a homologação da licitação e assinatura do Contrato, em sendo realizada a contratação, será emitido a Nota de Empenho.

15.2. A Nota de Empenho, emitida à empresa adjudicada, implica no reconhecimento de que:

15.2.1. Referida Nota está substituindo o contrato, aplicando-se à relação de negócios ali estabelecida as disposições da Lei nº 14.133/2021;

15.2.2. A Fornecedora se vincula à sua proposta e às previsões contidas no edital e seus anexos;

15.2.3. A Fornecedora reconhece que as hipóteses de rescisão são aquelas previstas no artigo 137 da Lei nº 14.133/2021 e reconhece os direitos da Administração previstos nos artigos 138 e 139 da mesma Lei.

15.3. O prazo de vigência é o estabelecido no Contrato.

15.4. Previamente à contratação a Administração realizará consultas para identificar possível suspensão temporária de participação em licitação, no âmbito do órgão ou entidade, proibição de contratar com o Poder Público, bem como ocorrências impeditivas indiretas.

15.5. Na hipótese de o vencedor da licitação recusar a assinar a Contrato, a Administração, sem prejuízo da aplicação das sanções das demais cominações legais cabíveis a esse licitante, poderá convocar outro licitante, respeitada a ordem de classificação, para, após a comprovação dos requisitos para habilitação, analisada a proposta e eventuais documentos complementares e, feita a negociação, assinar a Contrato.

16. DO RECEBIMENTO DO OBJETO E DA FISCALIZAÇÃO

16.1. O prazo de conclusão do objeto ora licitado é de conformidade com o cronograma físico-financeiro, contado a partir da data prevista na ordem de início emitida pelo Contratante.

16.2. O recebimento do objeto será em conformidade com o art. 140 da lei 14.133/2021 e na forma prevista neste edital.

16.3. O recebimento provisório ou definitivo do objeto não exclui a responsabilidade da Contratada pelos prejuízos resultantes da incorreta execução do contrato, ou, em qualquer época, das garantias concedidas e das responsabilidades assumidas em contrato e por força das disposições legais em vigor.

16.4. Nos termos do art. 117 Lei nº 14.133/2021, será designado representante para acompanhar e fiscalizar a entrega do objeto contratual, anotando em registro próprio todas as ocorrências relacionadas com a execução e determinando o que for necessário à regularização de falhas ou defeitos observados.

16.4.1. A Gestão do Contrato será feita pelo Secretário Municipal de Obras e o Fiscal será o Sr. José Roberto Muniz, salvo, se outro for designado.

16.5. A fiscalização de que trata este item não exclui nem reduz a responsabilidade da Fornecedor, inclusive perante terceiros, por qualquer irregularidade, ainda que resultante de imperfeições técnicas ou vícios redibitórios, e, na ocorrência desta, não implica em corresponsabilidade da Administração ou de seus agentes e prepostos, de conformidade com o art. 120 da Lei nº 14.133/2021.

16.6. O representante da Administração anotará em registro próprio todas as ocorrências relacionadas com a execução dos serviços, indicando dia, mês e ano, bem como o nome dos funcionários eventualmente envolvidos, determinando o que for necessário à regularização das falhas ou defeitos observados e encaminhando os apontamentos à autoridade competente para as providências cabíveis.

16.7. O fiscal será auxiliado pelos órgãos de assessoramento jurídico e de controle interno da Administração.

17. DAS OBRIGAÇÕES DA CONTRATANTE

17.1. Receber provisoriamente o objeto na forma deste Termo de Referência;

17.2. Verificar minuciosamente, no prazo fixado, a conformidade do objeto recebido provisoriamente com as especificações constantes no Projeto Básico, neste Termo de Referência e/ou no contrato, para fins de aceitação e recebimento definitivos;

17.3. Acompanhar e fiscalizar o cumprimento das obrigações assumidas pela contratada, através de servidor especialmente designado (Fiscal do Contrato);

17.4. Efetuar os pagamentos nas condições previstas;

17.5. Promover o acompanhamento e a fiscalização da execução do objeto, através do Fiscal do Contrato, sob o aspecto quantitativo e qualitativo, anotando em registro próprio as falhas detectadas;

17.6. Fornecer toda e qualquer informação essencial à execução do objeto;

17.7. Comunicar à contratada qualquer anormalidade na execução do objeto, podendo recusar o recebimento caso não esteja de acordo com as especificações e condições estabelecidas;

17.8. Realizar a medições através do Fiscal do Contrato, na forma definida no Termo de Referência;

17.9. Comunicar à contratada para emissão de Nota Fiscal no que seja pertinente à parcela incontroversa da execução do objeto, para efeito de liquidação e pagamento, quando houver controvérsia acerca da execução quanto à dimensão, qualidade e quantidade, conforme o Art. 143 da Lei nº 14.133/2021, o qual autoriza expressamente que não seja paga a parcela do objeto executada em desconformidade com o previsto;

- 17.10. Notificar formalmente à contratada quando forem constatados inadimplementos contratuais, para que esta, dentro do prazo determinado, promova a solução do problema;
- 17.11. Aplicar à contratada, sanções motivadas pela inexecução total ou parcial do objeto, na forma da Lei Federal nº 14.133/2021;
- 17.12. Suspender os pagamentos devidos à contratada caso haja o descumprimento das obrigações da contratada;
- 17.13. Liberar o local para execução dos serviços.
- 17.14. A Administração não responderá por quaisquer compromissos assumidos pela contratada com terceiros, ainda que vinculados à execução do presente objeto, bem como por qualquer dano causado a terceiros em decorrência de ato da contratada, de seus empregados, prepostos ou subordinados.

18. DAS OBRIGAÇÕES DO CONTRATADO

- 18.1. Arcar com todas as despesas de pagamentos de seguros, tributos, fretes, impostos, taxas e demais obrigações vinculadas à legislação tributária, trabalhista, previdenciária e criminal, acaso devidos em decorrência da execução do objeto;
- 18.2. Assumir inteira responsabilidade administrativa, penal e criminal por quaisquer danos, materiais ou pessoais, causados a terceiros, acaso devida em decorrência da execução do objeto;
- Manter, durante o prazo de execução do objeto, todas as exigências de habilitação e qualificação legalmente exigidas para a contratação;
- 18.3. Efetuar a entrega do objeto em perfeitas condições, no prazo determinado e em estrita observância das especificações constantes no Projeto Básico, neste Termo de Referência e/ou no contrato;
- Atender prontamente a quaisquer exigências do contratante inerentes à manutenção da regular execução do objeto;
- 18.4. Reparar, corrigir, remover, reconstruir ou substituir, às suas expensas, no total ou em parte, no prazo fixado pelo Fiscal do Contrato, os serviços nos quais se verificarem vícios, defeitos ou incorreções resultantes da execução ou dos materiais empregados; e
- 18.5. Arcar com o ônus decorrente de eventual equívoco no dimensionamento dos quantitativos de sua proposta, inclusive quanto aos custos variáveis decorrentes de fatores futuros e incertos, devendo complementá-los, caso o previsto inicialmente em sua proposta não seja satisfatório para o atendimento do objeto da contratação, exceto quando ocorrer algum dos eventos arrolados no Art. 124, II, d, da Lei nº 14.133/2021;
- 18.6. Apresentar documento comprobatório de Anotação de Responsabilidade Técnica – ART referente ao objeto, no prazo de até 10 (dez) dias contados da assinatura do contrato;
- 18.7. Contratar pessoal, efetuar pagamento de despesas tributárias, de encargos sociais, trabalhistas e previdenciários, de locomoção de trabalhadores e de materiais e equipamentos necessários à realização do objeto e, ainda, observar legislação específica, conforme o caso;
- 18.8. Responsabilizar-se pelos danos e prejuízos, materiais ou pessoais, ocasionados ao contratante ou a terceiros, decorrente do objeto executado e que redundem em pagamento de indenizações ou reparos;
- 18.9. Zelar pelo bom comportamento e desempenho do seu pessoal, evitando situações que afetem a imagem do contratante;
- 18.10. Comprovar mensalmente, junto ao setor financeiro do contratante, o recolhimento dos encargos trabalhistas, fiscais e previdenciários decorrentes da execução do objeto;

- 18.11. Exibir os instrumentos de rescisão de contrato de trabalho vinculados à execução do contrato, quando solicitados pelo contratante;
- 18.12. Responsabilizar-se pela qualidade dos materiais e serviços relativos à execução da obra, inclusive pela promoção de readequações sempre que detectadas impropriedades que possam comprometer a consecução do objeto contratado;
- 18.13. Afixar a placa indicativa da obra/serviços, em local apropriado a ser determinado pelo contratante, no prazo de até 5 (cinco) dias contados do recebimento da ordem de serviços;
- 18.14 Observar, em compatibilidade com o objeto deste contrato, as disposições dos Arts. 115 a 123 da Lei nº 14133/21.

19. DO PAGAMENTO

19.1. O pagamento será efetuado em até 30 (trinta) dias após medição realizada pelo Fiscal, mediante apresentação de:

19.1.1. Nota fiscal/fatura discriminativa dos serviços realizados, assinado pelo responsável técnico da empresa, pelo representante legal da empresa e pelo Fiscal, responsável pela fiscalização da obra, conforme execução do cronograma físico-financeiro;

19.1.1.1. informar no corpo da nota, o seguinte texto: “Concorrência nº. xxx/2026, Contrato nº ____/2026”.

19.1.2. apresentar diário de obra, assinado pelo responsável técnico.

19.1.3. A Nota Fiscal ou Fatura deverá ser obrigatoriamente acompanhada da comprovação da regularidade fiscal, da Certidões de Débitos Negativos na esfera federal, estadual, municipal, FGTS e débitos trabalhistas, com validade.

19.1.3.1. Constatando-se, a situação de irregularidade do fornecedor contratado, deverão ser tomadas as providências previstas no do art. 31 da Instrução Normativa nº 3, de 26 de abril de 2018.

19.1.4. Será considerada data do pagamento o dia em que constar como emitida a ordem bancária para pagamento.

19.1.5. Antes de cada pagamento à contratada, será realizada de forma on-line consulta aos sítios eletrônicos oficiais para verificar a manutenção das condições de habilitação exigidas no edital.

19.1.6. Constatando-se a situação de irregularidade da contratada, será providenciada sua notificação, por escrito, para que, no prazo de 5 (cinco) dias úteis, regularize sua situação ou, no mesmo prazo, apresente sua defesa. O prazo poderá ser prorrogado uma vez, por igual período, a critério da contratante.

19.1.7. Previamente à emissão de nota de empenho e a cada pagamento, a Administração deverá realizar consulta on-line mediante consulta aos sítios eletrônicos oficiais para identificar possível suspensão temporária de participação em licitação, no âmbito do órgão ou entidade, proibição de contratar com o Poder Público, bem como ocorrências impeditivas indiretas, observado o disposto no art. 29, da Instrução Normativa nº 3, de 26 de abril de 2018.

19.1.8. Não havendo regularização ou sendo a defesa considerada improcedente, a contratante deverá comunicar aos órgãos responsáveis pela fiscalização da regularidade fiscal quanto à inadimplência da Fornecedora, bem como quanto à existência de pagamento a ser efetuado, para que sejam acionados os meios pertinentes e necessários para garantir o recebimento de seus créditos.

19.1.9. Persistindo a irregularidade, a contratante deverá adotar as medidas necessárias à rescisão contratual nos autos do processo administrativo correspondente, assegurada à Fornecedora a ampla defesa.

19.1.10. Havendo a efetiva execução do objeto, os pagamentos serão realizados normalmente, até que se decida pela rescisão do Contrato, caso a Fornecedora não regularize sua situação de habilitação.

19.1.10.1. Será rescindido a Contrato em execução com a Fornecedora inadimplente, salvo por motivo de economicidade, segurança nacional ou outro de interesse público de alta relevância, devidamente justificado, em qualquer caso, pela máxima autoridade da contratante.

19.2. Cabe ao licitante vencedor a matrícula da mesma junto ao INSS, cujo comprovante deverá ser apresentado por ocasião do pagamento da 1ª (primeira) parcela, devendo a esta ser juntado a ART/RRT de execução da obra, devidamente quitada.

19.2.1. Caso a licitante vencedor for cooperativa caberá ao Município a abertura da matrícula junto ao INSS e o recolhimento da contribuição previdenciária de acordo com a legislação vigente.

20. DAS SANÇÕES ADMINISTRATIVAS

20.1. O Contratado será responsabilizado administrativamente, facultada a defesa no prazo legal do interessado, pelas infrações previstas no art. 155, da Lei nº 14.133/21 e serão aplicadas, na forma, condições, regras, prazos e procedimentos definidos nos arts. 156 a 163, do mesmo diploma legal, as seguintes sanções: a – advertência aplicada exclusivamente pela infração administrativa de dar causa à inexecução parcial do contrato, quando não se justificar a imposição de penalidade mais grave; b – multa de mora de 0,5% (zero vírgula cinco por cento) aplicada sobre o valor do contrato, por dia de atraso injustificado na execução do objeto da contratação; c – multa de 10% (dez por cento) sobre o valor do contrato por qualquer das infrações administrativas previstas no referido Art. 155; d – impedimento de licitar e contatar no âmbito da Administração Pública direta e indireta do ente federativo que tiver aplicado a sanção, pelo prazo de dois anos, aplicada ao responsável pelas infrações administrativas previstas nos incisos II, III, IV, V, VI e VII do caput do referido art. 155, quando não se justificar a imposição de penalidade mais grave; e – declaração de inidoneidade para licitar ou contratar no âmbito da Administração Pública direta e indireta de todos os entes federativos, pelo prazo de cinco anos, aplicada ao responsável pelas infrações administrativas previstas nos incisos VIII, IX, X, XI e XII do caput do referido art. 155, bem como pelas infrações administrativas previstas nos incisos II, III, IV, V, VI e VII do caput do mesmo artigo que justifiquem a imposição de penalidade mais grave que a sanção referida no § 4º do referido art. 156; f – aplicação cumulada de outras sanções previstas na Lei nº 14.133/21.

20.2 Se o valor da multa ou indenização devida não for recolhido no prazo de 15 dias após a comunicação ao Contratado, será automaticamente descontado da primeira parcela do pagamento a que o Contratado vier a fazer jus, acrescido de juros moratórios de 1% (um por cento) ao mês, ou, quando for o caso, cobrado judicialmente.

20.3. A penalidade de multa pode ser aplicada cumulativamente com as demais sanções.

20.4. Do ato que aplicar a penalidade caberá recurso, no prazo de 15 (quinze) dias úteis, a contar da ciência da intimação, podendo a autoridade que tiver proferido o ato reconsiderar sua decisão ou, no prazo de 05 (cinco) dias encaminhá-lo devidamente informado para a apreciação e decisão superior, no prazo de 20 (vinte) dias úteis.

20.5. Serão publicadas na Imprensa Oficial do Município, as sanções administrativas previstas neste edital, inclusive a reabilitação perante a Administração Pública.

20.6. DA FRAUDE E DA CORRUPÇÃO - Os licitantes e o contratado devem observar e fazer observar, por seus fornecedores e subcontratados, se admitida à subcontratação, o mais alto padrão de ética durante todo o processo de licitação, de contratação e de execução do objeto contratual.

20.6.1. PARA OS PROPÓSITOS DESTA CLÁUSULA, DEFINEM-SE AS SEGUINTE PRÁTICAS:

a) PRÁTICA CORRUPTA: Oferecer, dar, receber ou solicitar, direta ou indiretamente, qualquer vantagem com o objetivo de influenciar a ação de servidor público no processo de licitação ou na execução dos serviços;

b) PRÁTICA FRAUDULENTA: A falsificação ou omissão dos fatos, com o objetivo de influenciar o processo de licitação ou de execução dos serviços;

c) PRÁTICA CONCERTADA: Esquematizar ou estabelecer um acordo entre dois ou mais licitantes, com ou sem o conhecimento de representantes ou prepostos do órgão licitador, visando estabelecer preços em níveis artificiais e não-competitivos;

d) PRÁTICA COERCITIVA: Causar danos ou ameaçar causar dano, direta ou indiretamente, às pessoas ou sua propriedade, visando influenciar sua participação em um processo licitatório ou afetar a execução dos serviços.

e) PRÁTICA OBSTRUTIVA: Destruir, falsificar, alterar ou ocultar provas em inspeções ou fazer declarações falsas aos representantes do organismo financeiro multilateral, com o objetivo de impedir materialmente a apuração de alegações de prática prevista acima; atos cuja intenção seja impedir materialmente o exercício do direito de o organismo financeiro multilateral promover inspeção.

21. DA IMPUGNAÇÃO AO EDITAL E DO PEDIDO DE ESCLARECIMENTO

21.1. Até 03 (três) dias úteis antes da data designada para a abertura da sessão pública, qualquer pessoa poderá impugnar este Edital e/ou apresentar pedido de esclarecimento.

21.2. A IMPUGNAÇÃO e/ou PEDIDO DE ESCLARECIMENTO DEVERÃO ser feitos EXCLUSIVAMENTE por FORMA ELETRÔNICA no sistema www.portaldecompraspublicas.com.br.

21.3. A resposta à impugnação ou ao pedido de esclarecimento será divulgada no Portal de Compras Públicas no prazo de até 3 (três) dias úteis, limitado ao último dia útil anterior à data da abertura do certame.

21.4. Acolhida a impugnação, será definida e publicada nova data para a realização do certame.

21.5. As impugnações e pedidos de esclarecimentos não suspendem os prazos previstos no certame, salvo quando se amoldarem ao art. 55 parágrafo 1º, da Lei nº 14.133/2021.

21.5.1. A concessão de efeito suspensivo à impugnação é medida excepcional e deverá ser motivada pelo Agente de Contratação, nos autos do processo de licitação.

21.6. As respostas aos pedidos de esclarecimentos serão divulgadas pelo sistema e vincularão os participantes e a administração.

21.7. As respostas às impugnações e aos esclarecimentos solicitados, bem como outros avisos de ordem geral, serão cadastradas no sítio www.portaldecompraspublicas.com.br, sendo de responsabilidade dos licitantes, seu acompanhamento.

21.8. A petição de impugnação apresentada por empresa deve ser firmada por sócio, pessoa designada para a administração da sociedade empresária, ou procurador, e vir acompanhada, conforme o caso, de estatuto ou contrato social e suas posteriores alterações, se houver, do ato de designação do administrador, ou de procuração pública ou particular (instrumento de mandato com poderes para impugnar o Edital).

22. DA DOTAÇÃO ORÇAMENTÁRIA

22.1. A dotação orçamentária para cobrir as despesas provenientes do objeto deste certame, encontram-se consignadas no Termo de Referência, documento anexo a este Edital.

23. DO REAJUSTAMENTO EM SENTIDO ESTRITO – REAJUSTE

23.1. Os preços contratados são fixos e irreeajustáveis no prazo de um ano.

23.2. Dentro do prazo de vigência da contratação e mediante solicitação do Contratado, os preços poderão sofrer reajuste após o interregno de um ano, na mesma proporção da variação verificada no INCC, tomando-se por base o mês do orçamento estimado, exclusivamente para as obrigações iniciadas e concluídas após a ocorrência da anualidade.

23.3. Nos reajustes subsequentes ao primeiro, o interregno mínimo de um ano será contado a partir dos efeitos financeiros do último reajuste.

23.4. No caso de atraso ou não divulgação do índice de reajustamento, o Contratante pagará ao Contratado a importância calculada pela última variação conhecida, liquidando a diferença correspondente tão logo seja divulgado o índice definitivo. Fica o Contratado obrigado a apresentar memória de cálculo referente ao reajustamento de preços do valor remanescente, sempre que este ocorrer.

23.5. Nas aferições finais, o índice utilizado para reajuste será, obrigatoriamente, o definitivo.

23.6. Caso o índice estabelecido para reajustamento venha a ser extinto ou de qualquer forma não possa mais ser utilizado, será adotado, em substituição, o que vier a ser determinado pela legislação então em vigor.

23.7. Na ausência de previsão legal quanto ao índice substituto, as partes elegerão novo índice oficial, para reajustamento do preço do valor remanescente, por meio de termo aditivo.

23.8. O registro da variação do valor contratual para fazer face ao reajuste de preços poderá ser realizado por simples apostila.

23.9. O prazo para resposta ao pedido de restabelecimento do equilíbrio econômico-financeiro, quando for o caso, será de até um mês, contado da data do fornecimento da documentação comprobatória do fato imprevisível ou previsível de consequência incalculável, observadas as disposições dos Arts. 124 a 136, da Lei 14.133/21.

24. DAS DISPOSIÇÕES GERAIS

24.1. Da sessão pública da Concorrência divulgar-se-á Ata no sistema eletrônico.

24.2. Não havendo expediente ou ocorrendo qualquer fato superveniente que impeça a realização do certame na data marcada, a sessão será automaticamente transferida para o primeiro dia útil subsequente, no mesmo horário anteriormente estabelecido, desde que não haja comunicação em contrário, pelo Agente de Contratação.

24.3. Todas as referências de tempo no Edital, no aviso e durante a sessão pública observarão o horário de Brasília – DF.

24.4. No julgamento das propostas e da habilitação, o Agente de Contratação poderá sanar erros ou falhas que não alterem a substância das propostas, dos documentos e sua validade jurídica, mediante despacho fundamentado, registrado em ata e acessível a todos, atribuindo-lhes validade e eficácia para fins de habilitação e classificação.

24.5. A homologação do resultado desta licitação não implicará direito à contratação.

24.6. As normas disciplinadoras da licitação serão sempre interpretadas em favor da ampliação da disputa entre os interessados, desde que não comprometam o interesse da Administração, o princípio da isonomia, a finalidade e a segurança da contratação.

24.7. Os licitantes assumem todos os custos de preparação e apresentação de suas propostas e a Administração não será, em nenhum caso, responsável por esses custos, independentemente da condução ou do resultado do processo licitatório.

24.8. Na contagem dos prazos estabelecidos neste Edital e seus Anexos, excluir-se-á o dia do início e incluir-se-á o do vencimento. Só se iniciam e vencem os prazos em dias de expediente na Administração.

24.9. O desatendimento de exigências formais não essenciais não importará o afastamento do licitante, desde que seja possível o aproveitamento do ato, observados os princípios da isonomia e do interesse público.

24.10. O licitante é o responsável pela fidelidade e legitimidade das informações prestadas e dos documentos apresentados em qualquer fase da licitação.

24.10.1. A falsidade de qualquer documento apresentado ou a inverdade das informações nele contidas implicará a imediata desclassificação do proponente que o tiver apresentado, ou, caso tenha sido o vencedor, a rescisão do Contrato ou do documento equivalente, sem prejuízo das demais sanções cabíveis.

24.11. Em caso de divergência entre disposições deste Edital e de seus anexos ou demais peças que compõem o processo, prevalecerá as deste Edital.

24.12. O Município, poderá revogar esta Concorrência por razões de interesse público decorrente de fato superveniente que constitua óbice manifesto e incontornável, ou anulá-lo por ilegalidade, de ofício ou por provocação de terceiros, salvo quando for viável a convalidação do ato ou do procedimento viciado, desde que observados os princípios da ampla defesa e contraditório.

24.12.1. A anulação da Concorrência induz à do Contrato.

24.12.2. A anulação da licitação por motivo de ilegalidade não gera obrigação de indenizar.

24.13. É facultado à Autoridade Superior, em qualquer fase desta Concorrência, promover diligência destinada a esclarecer ou completar a instrução do processo, vedada a inclusão posterior de informação ou de documentos que deveriam ter sido apresentados para fins de classificação e habilitação.

24.14. O prazo máximo para a execução do objeto ora licitado, conforme suas características e as necessidades do município, e que admite prorrogação nas condições e hipóteses previstas na Lei 14.133/21, serão estabelecidos no contrato e/ou no instrumento equivalente.

24.15. O Edital e seus anexos estão disponibilizados na íntegra nos endereços eletrônicos: www.portaldecompraspublicas.com.br; <https://www.gov.br/pncp/pt-br>; <https://pmsbt.rn.gov.br/>; e poderão ser lidos, e quando for o caso obtidos, mediante processo regular e observados os procedimentos definidos pela Administração, no endereço - Avenida Progresso, nº. 875, Centro, São Bento do Trairi/RN, CEP 59210-000, nos horários normais de expediente: das 07:00 as 13:00 horas; mesmo endereço e horário nos quais os autos do processo administrativo permanecerão com vista franqueada aos interessados.

24.16. Para dirimir eventuais controvérsias decorrentes deste certame, excluído qualquer outro, o foro competente é o da Comarca de Santa Cruz/RN.

24.17. Integram este Edital, para todos os fins e efeitos, os seguintes anexos:

Anexo I – Termo de Referência;

Anexo II – Orçamento e quantitativo dos serviços a serem executados, o cronograma físico-financeiro, e demais peças integrantes

Anexo III - Modelo de Declaração de Inexistência de Trabalho Imposto a Menor;

Anexo IV – Modelo de Declaração de fatos impeditivos;

Anexo V – Modelo de Declaração de não parentesco;



Anexo VI – Modelo de Declaração de conhecimento de todas as informações e das condições locais para o cumprimento das obrigações objeto da licitação;

Anexo VII – Modelo de Declaração do licitante, sob pena de desclassificação, de que sua proposta econômica compreende a integralidade dos custos para atendimento dos direitos trabalhistas assegurados na Constituição Federal, nas leis trabalhistas, nas normas infralegais, nas convenções coletivas de trabalho e nos termos de ajustamento de conduta vigentes na data de entrega das propostas;

Anexo VIII – Modelo de Declaração de que cumpre as exigências de reserva de cargos para pessoa com deficiência e para reabilitado da Previdência Social, previstas em lei e em outras normas específicas;

Anexo IX – Modelo de Declaração de atendimento à receita bruta máxima admitida para fins de enquadramento como microempresa ou empresa de pequeno porte ou equiparados (Para o caso de Microempresa ou Empresa de Pequeno Porte ou Equiparados);

Anexo X – Minuta do Contrato.

Rafael dos Santos Matias
Prefeito de São Bento do Trairi/RN



Anexo I – Concorrência Eletrônica Nº. 002/2026

TERMO DE REFERENCIA



Anexo II – Concorrência Eletrônica Nº. 002/2026

Orçamento, quantitativo dos serviços a serem executados, cronograma físico-financeiro, e demais peças integrantes.



Anexo III – Concorrência Eletrônica Nº. 002/2026
MODELO DA DECLARAÇÃO DE QUE NÃO EMPREGA MÃO DE OBRA INFANTIL

À
Prefeitura Municipal de xxxxxxxx/RN
Ref. Licitação Concorrência Eletrônica Nº 002/2026

DECLARAÇÃO

A Empresa xxxxxxxxxxxxxxxxxxxxxxxx, CNPJ Nº. XXXXXXXXXXXXXXXX, através do seu representante legal XXXXXXXXXXXXXXXX, inscrito no CPF sob o nº. xxxxxxxxxxxx, Declara para fins do disposto no Art. 7º, inciso XXXIII, da Constituição Federal, bem como em atendimento ao estabelecido no Edital e Anexos da Licitação – Concorrência Eletrônica Nº 002/2026, que não empregamos menor de dezoito anos em trabalho noturno, perigoso ou insalubre e não empregamos menor de 16 anos.

Ressalva: emprega menor, a partir de 14 anos, na condição de aprendiz (___).

OBS: Em caso afirmativo, assinalar a ressalva acima.

Em, _____ de _____ de _____.

Assinatura e identificação do representante legal da empresa



Anexo IV – Concorrência Eletrônica Nº. 002/2026
MODELO DA DECLARAÇÃO DE INEXISTÊNCIA DE FATOS IMPEDITIVOS

À
Prefeitura Municipal de xxxxxxxxxxxxxx/RN
Ref. Licitação Concorrência Eletrônica Nº 002/2026

DECLARAÇÃO

A Empresa xxxxxxxxxxxxxxxxxxxxxxxx, CNPJ Nº. XXXXXXXXXXXXXXXX, através do seu representante legal XXXXXXXXXXXXXXXX, inscrito no CPF sob o nº. xxxxxxxxxxxx, Declara sob as penas da lei e para fins do disposto no Edital e Anexos da Licitação – Concorrência Eletrônica Nº 002/2026, que, até a presente data, inexistem fatos impeditivos para nossa habilitação no referido processo licitatório, ciente da obrigatoriedade de declarar ocorrências posteriores.

Em, _____ de _____ de _____.

Assinatura e identificação do representante legal da empresa



Anexo V – Concorrência Eletrônica Nº 002/2026
MODELO DE DECLARAÇÃO DE NÃO PARENTESCO

À
Prefeitura Municipal de XXXXXXXXXXXXXXXXXXXXXXXX/RN
Ref. Licitação Concorrência Eletrônica Nº 002/2026

A Empresa xxxxxxxxxxxxxxxxxxxx, CNPJ Nº. XXXXXXXXXXXXXXXX, através do seu representante legal xxxxxxxxxxxx, inscrito no CPF sob o nº. xxxxxxxxxxxx, Declara sob as penas da lei e para fins do disposto no Edital e Anexos da Licitação – Concorrência Eletrônica Nº 002/2026, que não possui proprietário, sócios ou funcionários que sejam servidores ou agentes políticos do órgão ou entidade contratante ou responsável pela licitação, bem como não possui proprietário ou sócio que seja cônjuge, companheiro ou parente em linha reta, colateral ou por afinidade, até o terceiro grau reta e colateral, e por afinidade, até o segundo grau, de agente político do órgão ou entidade contratante ou responsável pela licitação.

Em, _____ de _____ de _____.

Assinatura e identificação do representante legal da empresa



Anexo VI – Concorrência Eletrônica Nº. 002/2026

MODELO DE DECLARAÇÃO DE CONHECIMENTO DE TODAS AS INFORMAÇÕES E DAS CONDIÇÕES LOCAIS PARA O CUMPRIMENTO DAS OBRIGAÇÕES OBJETO DA LICITAÇÃO

À

Prefeitura Municipal de xxxxxxxxxxx/RN

Ref. Licitação Concorrência Eletrônica Nº 002/2026

DECLARAÇÃO

A Empresa xxxxxxxxxxxxxxxxxxxxxxxx, CNPJ Nº. XXXXXXXXXXXXXXXX, através do seu representante legal xxxxxxxxxxxxxxxx, inscrito no CPF sob o nº. xxxxxxxxxxxx, Declara sob as penas da lei e para fins do disposto no Edital e Anexos da Licitação – Concorrência Eletrônica Nº 002/2026, que tomamos conhecimento pleno de todas as informações e das condições locais visando o cumprimento das obrigações relativas ao objeto da evidenciada licitação.

Em, _____ de _____ de _____.

Assinatura e identificação do representante legal da empresa



Anexo VII – Concorrência Eletrônica N° 002/2026

MODELO DA DECLARAÇÃO DE QUE A PROPOSTA ECONÔMICA OFERTADA COMPREENDE A INTEGRALIDADE DOS CUSTOS PARA ATENDIMENTO DOS DIREITOS TRABALHISTAS ASSEGURADOS NA CONSTITUIÇÃO FEDERAL E DEMAIS NORMAS INFRALEGAIS

À

Prefeitura Municipal de xxxxxxxxxxxx/RN

Ref. Licitação Concorrência Eletrônica N° 002/2026.

DECLARAÇÃO

A Empresa xxxxxxxxxxxxxxxxxxxxxxxx, CNPJ N°. XXXXXXXXXXXXXXXX, através do seu representante legal xxxxxxxxxxxxxxxx, inscrito no CPF sob o n°. xxxxxxxxxxxx, Declara sob as penas da lei e para fins do disposto no Edital e Anexos da Licitação – Concorrência Eletrônica N° 002/2026, que a Proposta Econômica ofertada no evidenciado certame compreende a integralidade dos custos para atendimento dos direitos trabalhistas assegurados na Constituição Federal, nas leis trabalhistas, nas normas infralegais, nas Convenções Coletivas de Trabalho e nos termos de ajustamento de conduta vigentes na data de entrega da proposta.

Em, _____ de _____ de _____.

Assinatura e identificação do representante legal da empresa



Anexo VIII – Concorrência Eletrônica Nº 002/2026
MODELO DA DECLARAÇÃO DE CUMPRIMENTO DE RESERVA DE CARGOS
PARA PESSOAS COM DEFICIÊNCIA OU REABILITADO DA PREVIDÊNCIA SOCIAL

À
Prefeitura Municipal de xxxxxxx/RN
Ref. Licitação Concorrência Eletrônica Nº 002/2026

DECLARAÇÃO

A Empresa xxxxxxxxxxxxxxxxxxxxxxxx, CNPJ N°. XXXXXXXXXXXXXXXX, através do seu representante legal xxxxxxxxxxxxxxxx, inscrito no CPF sob o nº. xxxxxxxxxxxx, Declara sob as penas da lei e para fins do disposto no Edital e Anexos da Licitação – Concorrência Eletrônica Nº 002/2026, que atendemos à reserva de cargos prevista em lei para pessoa com deficiência ou para reabilitado da Previdência Social e às regras de acessibilidade previstas na legislação.

Em, _____ de _____ de _____.

Assinatura e identificação do representante legal da empresa



Anexo IX – Concorrência Eletrônica Nº. 002/2026

MODELO DA DECLARAÇÃO DE ATENDIMENTO À RECEITA BRUTA MÁXIMA ADMITIDA PARA FINS DE ENQUADRAMENTO COMO MICROEMPRESA OU EMPRESA DE PEQUENO PORTE OU EQUIPARADOS

À
Prefeitura Municipal de xxxxxxxx/RN
Ref. Licitação Concorrência Eletrônica Nº 002/2026

DECLARAÇÃO

A Empresa xxxxxxxxxxxxxxxxxxxxxxxx, CNPJ Nº. XXXXXXXXXXXXXXXX, através do seu representante legal xxxxxxxxxxxxxxxx, inscrito no CPF sob o nº. xxxxxxxxxxxx, na condição de ME/EPP/Equiparado, Declara para fins do disposto no § 2º, do Art. 4º, da Lei nº 14.133/2021, bem como em atendimento ao Edital e Anexos da Licitação – Concorrência Eletrônica Nº 002/2026, que no ano-calendário de realização da referida licitação ainda não celebramos contratos com a Administração Pública cujos valores somados extrapolem a receita bruta máxima admitida para fins de enquadramento como microempresa ou empresa de pequeno porte ou equiparado, de forma que fazemos jus a obtenção dos benefícios que se referem os Arts. 42 a 49, da Lei Complementar nº 123, de 14 de dezembro de 2006.

Em, _____ de _____ de _____.

Assinatura e identificação do representante legal da empresa

Atenção: Esta Declaração se aplica apenas PARA OS CASOS DE MICROEMPRESA, EMPRESA DE PEQUENO PORTE OU EQUIPARADOS.



Anexo X – Concorrência Eletrônica Nº. 002/2026

MINUTA DO CONTRATO Nº xxx/2026

CONTRATO QUE ENTRE SI CELEBRAM O MUNICÍPIO DE XXXXXXXXXXXXXXXXXXXX/RN E, PARA EXECUÇÃO DE SERVIÇO CONFORME DISCRIMINADO NESTE INSTRUMENTO NA FORMA ABAIXO.

Pelo presente instrumento contratual, de um lado o Município de XXXXXXXXXXXXXXXXXXXX/RN, com sede na Rua XXXXXXXXXXXXXXX, nº XXX, Centro, CEP: XXXXXXXXXXXXXXX, CNPJ nº XXXXXXXXXXXXXXX, neste ato, representado pelo Prefeito, xxxxxxxxxxxxxxxxxxxx, brasileiro, maior, residente e domiciliado neste município, CPF nº, doravante simplesmente CONTRATANTE, e do outro lado - - - - ..., CNPJ nº, neste ato representado por residente e domiciliado na, - - - - ..., CPF nº, doravante simplesmente CONTRATADO, decidiram as partes contratantes assinar o presente contrato, o qual se regerá pelas cláusulas e condições seguintes:

CLÁUSULA PRIMEIRA - DOS FUNDAMENTOS:

1.1 Este contrato decorre da Licitação nº XXXXXX/xxxx, processada nos termos da Lei Federal nº 14.133, de 01 de abril de 2021; Lei Complementar nº 123, de 14 de Dezembro de 2006, e demais legislação pertinente, consideradas as alterações posteriores das referidas normas, às quais os contratantes estão sujeitos como também às cláusulas deste contrato.

CLÁUSULA SEGUNDA - DO OBJETO:

2.1 O presente contrato tem por objeto - CONTRATAÇÃO DE EMPRESA XXX.

2.2 O serviço deverá ser executado rigorosamente de acordo com as condições expressas neste instrumento, proposta apresentada, especificações técnicas correspondentes, processo de Licitação nº XXXXXX/xxxx e instruções do Contratante, documentos esses que ficam fazendo partes integrantes do presente contrato, independente de transcrição.

2.3. O regime de execução do contrato será o de Empreitada por preço global.

CLÁUSULA TERCEIRA - DO VALOR E PREÇOS:

3.1 O valor total deste contrato, a base do preço proposto, é de R\$... (...).

CLÁUSULA QUARTA - DO REAJUSTAMENTO EM SENTIDO ESTRITO:

4.1 Os preços contratados são fixos e irremovíveis no prazo de um ano.

4.2 Dentro do prazo de vigência da contratação e mediante solicitação do Contratado, os preços poderão sofrer reajuste após o interregno de um ano, na mesma proporção da variação verificada no INCC, tomando-se por base o mês do orçamento estimado, exclusivamente para as obrigações iniciadas e concluídas após a ocorrência da anualidade.

4.3 Nos reajustes subsequentes ao primeiro, o interregno mínimo de um ano será contado a partir dos efeitos financeiros do último reajuste.

4.4 No caso de atraso ou não divulgação do índice de reajustamento, o Contratante pagará ao Contratado a importância calculada pela última variação conhecida, liquidando a diferença correspondente tão logo seja divulgado o índice definitivo. Fica o Contratado obrigado a apresentar memória de cálculo referente ao reajustamento de preços do valor remanescente, sempre que este ocorrer.

4.4 Nas aferições finais, o índice utilizado para reajuste será, obrigatoriamente, o definitivo.

4.5 Caso o índice estabelecido para reajustamento venha a ser extinto ou de qualquer forma não possa mais ser utilizado, será adotado, em substituição, o que vier a ser determinado pela legislação então em vigor.

4.6 Na ausência de previsão legal quanto ao índice substituto, as partes elegerão novo índice oficial, para reajustamento do preço do valor remanescente, por meio de termo aditivo.

4.7 O reajuste poderá ser realizado por apostilamento.

4.8 O prazo para resposta ao pedido de restabelecimento do equilíbrio econômico-financeiro, quando for o caso, será de até 1 (um) mês, contado da data do fornecimento da documentação comprobatória do fato imprevisível ou previsível de consequência incalculável, observadas as disposições dos arts. 124 a 136, da Lei nº 14.133/21.

CLÁUSULA QUINTA - DA DOTAÇÃO:

5.1 As despesas correrão por conta da seguinte dotação, constante do orçamento vigente:

XX
XX
XX

CLÁUSULA SEXTA - DO PAGAMENTO:

6.1 O pagamento será efetuado mediante processo regular e em observância às normas e procedimentos adotados pelo Contratante, bem como as disposições dos arts. 141 a 146 da Lei nº 14.133/21; da seguinte maneira: Para ocorrer no prazo de trinta dias, contados do período de adimplemento.

CLÁUSULA SÉTIMA - DOS PRAZOS E DA VIGÊNCIA:

7.1 Os prazos máximos de início de etapas de execução e de conclusão do objeto ora contratado, que admitem prorrogação nas condições e hipóteses previstas na Lei nº 14.133/21, estão abaixo indicados e serão considerados da assinatura do Contrato:

7.1.1 Início: **Imediato**;

7.1.2 Conclusão: **xx xxxxxx) xxxx**.

A vigência do presente contrato será determinada: **xx (xxxxxx) dias**, considerada da data de sua assinatura; podendo ser prorrogada, nas hipóteses e nos termos dos arts. 105 a 114, da Lei nº 14.133/21.

CLÁUSULA OITAVA - DAS OBRIGAÇÕES DO CONTRATANTE:

8.1 Efetuar o pagamento relativo a execução do serviço efetivamente realizado, de acordo com as respectivas cláusulas do presente contrato;

8.2 Proporcionar ao Contratado todos os meios necessários para a fiel execução do serviço contratado;

8.3 Notificar o Contratado sobre qualquer irregularidade encontrada quanto à qualidade do serviço, exercendo a mais ampla e completa fiscalização, o que não exime o Contratado de suas responsabilidades contratuais e legais;

8.4 Designar representantes com atribuições de Gestor e Fiscal deste contrato, nos termos da norma vigente, especialmente para acompanhar e fiscalizar a sua execução, respectivamente, permitida a contratação de terceiros para assistência e subsídio de informações pertinentes a essas atribuições;

8.5 Observar, em compatibilidade com o objeto deste contrato, as disposições dos arts. 115 a 123 da Lei nº 14.133/21.

8.6. A Administração não responderá por quaisquer compromissos assumidos pela contratada com terceiros, ainda que vinculados à execução do presente objeto, bem como por qualquer dano causado a terceiros em decorrência de ato da contratada, de seus empregados, prepostos ou subordinados.

CLÁUSULA NONA - DAS OBRIGAÇÕES DO CONTRATADO:

9.1 Executar devidamente o serviço descrito na Cláusula correspondente do presente contrato, dentro dos melhores parâmetros de qualidade estabelecidos para o ramo de atividade relacionada ao objeto contratual, com observância aos prazos estipulados;

9.2 Responsabilizar-se por todos os ônus e obrigações concernentes à legislação fiscal, civil, tributária e trabalhista, bem como por todas as despesas e compromissos assumidos, a qualquer título, perante seus fornecedores ou terceiros em razão da execução do objeto contratado;

9.3 Manter preposto capacitado e idôneo, aceito pelo Contratante, quando da execução do contrato, que o represente integralmente em todos os seus atos;

9.4 Permitir e facilitar a fiscalização do Contratante devendo prestar os informes e esclarecimentos solicitados;

9.5 Será responsável pelos danos causados diretamente ao Contratante ou a terceiros, decorrentes de sua culpa ou dolo na execução do contrato, não excluindo ou reduzindo essa responsabilidade a fiscalização ou o acompanhamento pelo órgão interessado;

9.6 Não ceder, transferir ou subcontratar, no todo ou em parte, o objeto deste instrumento, sem o conhecimento e a devida autorização expressa do Contratante;

9.7 Manter, durante a vigência do contrato, em compatibilidade com as obrigações assumidas, todas as condições de regularidade e qualificação exigidas no respectivo processo de contratação direta, apresentando ao Contratante os documentos necessários, sempre que solicitado;

9.8 Cumprir a reserva de cargos prevista em Lei para pessoa com deficiência, para reabilitado da Previdência Social ou para aprendiz, bem como as reservas de cargos previstas em outras normas específicas, ao longo de toda a execução do contrato, e sempre que solicitado pelo Contratante, deverá comprovar o cumprimento dessa reserva de cargos, com a indicação dos empregados que preencherem as referidas vagas;

9.9 Observar, em compatibilidade com o objeto deste contrato, as disposições dos Arts. 115 a 123 da Lei nº 14.133/21.

CLÁUSULA DÉCIMA - DA ALTERAÇÃO E EXTINÇÃO:

10.1 Este contrato poderá ser alterado com a devida justificativa, unilateralmente pelo Contratante ou por acordo entre as partes, nos casos e condições previstas nos arts. 124 a 136 e sua extinção, formalmente motivada nos autos do processo, assegurados o contraditório e a ampla defesa, ocorrerá nas hipóteses e disposições dos arts. 137 a 139, todos da Lei nº 14.133/21

10.2 Nas alterações unilaterais a que se refere o inciso I, do caput do art. 124, da Lei nº 14.133/21, o Contratado será obrigado a aceitar, nas mesmas condições contratuais, acréscimos ou supressões que se fizerem nos serviços, de até o respectivo limite fixado no art. 125, do mesmo diploma legal, do valor inicial atualizado do contrato. Nenhum acréscimo ou supressão poderá exceder o limite estabelecido, salvo as supressões resultantes de acordo celebrado entre os contratantes.

CLÁUSULA DÉCIMA PRIMEIRA - DO RECEBIMENTO:

11.1 Executada a presente contratação e observadas as condições de adimplemento das obrigações pactuadas, os procedimentos e condições para receber o seu objeto pelo Contratante obedecerão, conforme o caso, às disposições do art. 140, da Lei nº 14.133/21.

11.2 Por se tratar de serviço, a assinatura do termo detalhado de recebimento provisório, se dará pelas partes, quando verificado o cumprimento das exigências de caráter técnico, até 15 (quinze) dias da comunicação escrita do Contratado.

11.3 No caso do termo detalhado de recebimento definitivo, será emitido e assinatura pelas partes, apenas após o decurso do prazo de observação ou vistoria, que comprove o atendimento das exigências contratuais, não podendo esse prazo ser superior a 90 (noventa) dias, salvo em casos excepcionais, devidamente justificados.

CLÁUSULA DÉCIMA SEGUNDA - DAS PENALIDADES:

12.1 O Contratado será responsabilizado administrativamente, facultada a defesa no prazo legal do interessado, pelas infrações previstas no art. 155, da Lei nº 14.133/21 e serão aplicadas, na forma, condições, regras, prazos e procedimentos definidos nos arts. 156 a 163, do mesmo diploma legal, as seguintes sanções: a – advertência aplicada exclusivamente pela infração administrativa de dar causa à inexecução parcial do contrato, quando não se justificar a imposição de penalidade mais grave; b – multa de mora de 0,5% (zero vírgula cinco por cento) aplicada sobre o valor do contrato, por dia de atraso injustificado na execução do objeto da contratação; c – multa de 10% (dez por cento) sobre o valor do contrato por qualquer das infrações administrativas previstas no referido Art. 155; d – impedimento de licitar e contatar no âmbito da Administração Pública direta e indireta do ente federativo que tiver aplicado a sanção, pelo prazo de dois anos, aplicada ao responsável pelas infrações administrativas previstas nos incisos II, III, IV, V, VI e VII do caput do referido art. 155, quando não se justificar a imposição de penalidade mais grave; e – declaração de inidoneidade para licitar ou contratar no âmbito da Administração Pública direta e indireta de todos os entes federativos, pelo prazo de cinco anos, aplicada ao responsável pelas infrações administrativas previstas nos incisos VIII, IX, X, XI e XII do caput do referido art. 155, bem como pelas infrações administrativas previstas nos incisos II, III, IV, V, VI e VII do caput do mesmo artigo que justifiquem a imposição de penalidade mais grave que a sanção referida no § 4º do referido art. 156; f – aplicação cumulada de outras sanções previstas na Lei nº 14.133/21.

12.2 Se o valor da multa ou indenização devida não for recolhido no prazo de 15 dias após a comunicação ao Contratado, será automaticamente descontado da primeira parcela do pagamento a que o Contratado vier a fazer jus, acrescido de juros moratórios de 1% (um por cento) ao mês, ou, quando for o caso, cobrado judicialmente.

CLÁUSULA DÉCIMA TERCEIRA - DO FORO:

13.1 Para dirimir as questões decorrentes deste contrato, as partes elegem o Foro da Comarca de Santa Cruz/RN.

E, por estarem de pleno acordo, foi lavrado o presente contrato em 02 (duas) vias, o qual vai assinado pelas partes e por duas testemunhas.

xxxxxxxxxxxxxx/RN, de de xxxx.

XXXXXXXXXXXXXXXXXX
Prefeito de xxxxxxxx/RN
Pela Contratante



XXXXXXXXXXXXXXXXXXXXXXXXXXXX

Representante Legal
Pela Contratada

Testemunhas:

1. _____

Doc. nº

2. _____

Doc. nº

Nº OPERAÇÃO 13539/2023	Nº TRANSFEREGOV 948657	PROPONENTE / TOMADOR MUNICÍPIO DE SÃO BENTO DO TRAIRI
---------------------------	---------------------------	--

APELIDO DO EMPREENDIMENTO / DESCRIÇÃO DO LOTE
de São Bento do Trairi/RN

Conforme legislação tributária municipal, definir estimativa de percentual da base de cálculo para o ISS:	50,00%
Sobre a base de cálculo, definir a respectiva alíquota do ISS (entre 2% e 5%):	5,00%

BDI 1

TIPO DE OBRA
Construção de Praças Urbanas, Rodovias, Ferrovias e recapeamento e pavimentação de vias urbanas

Itens	Siglas	% Adotado
Administração Central	AC	4,31%
Seguro e Garantia	SG	0,71%
Risco	R	0,97%
Despesas Financeiras	DF	1,21%
Lucro	L	8,69%
Tributos (impostos COFINS 3%, e PIS 0,65%)	CP	3,65%
Tributos (ISS, variável de acordo com o município)	ISS	2,50%
Tributos (Contribuição Previdenciária sobre a Receita Bruta - Lei 12.546 de 14/12/2011 - Desoneração)	CPRB	3,60%
BDI SEM desoneração (Fórmula Acórdão TCU)	BDI PAD	24,23%
BDI COM desoneração	BDI DES	29,19%

Os valores de BDI foram calculados com o emprego da fórmula:

$$BDI = \frac{(1+AC + S + R + G) * (1 + DF) * (1+L)}{(1-CP-ISS-CRPB)} - 1$$

Declaro para os devidos fins que, conforme legislação tributária municipal, a base de cálculo deste tipo de obra corresponde à 50%, com a respectiva alíquota de 5%.

Declaro para os devidos fins que o regime de Contribuição Previdenciária sobre a Receita Bruta adotado para elaboração do orçamento foi COM Desoneração, e que esta é a alternativa mais adequada para a Administração Pública.

Observações:

SÃO BENTO DO TRAIRI/RN
Local

sexta-feira, 28 de novembro de 2025
Data

Responsável Técnico
Nome: JOSE ROBERTO MUNIZ CUNHA
CREA/CAU: 2115055640RN
ART/RRT: RN20250861852

BDI 2

TIPO DE OBRA
PMv3.13

Nº OPERAÇÃO 13539/2023	Nº TRANSFEREGOV 948657	PROPONENTE / TOMADOR MUNICÍPIO DE SÃO BENTO DO TRAIRI
---------------------------	---------------------------	--

APELIDO DO EMPREENDIMENTO / DESCRIÇÃO DO LOTE de São Bento do Trairi/RN

Conforme legislação tributária municipal, definir estimativa de percentual da base de cálculo para o ISS:	50,00%
Sobre a base de cálculo, definir a respectiva alíquota do ISS (entre 2% e 5%):	5,00%

(SELECIONAR)

Itens	Siglas	% Adotado
Administração Central	AC	
Seguro e Garantia	SG	
Risco	R	
Despesas Financeiras	DF	
Lucro	L	
Tributos (impostos COFINS 3%, e PIS 0,65%)	CP	
Tributos (ISS, variável de acordo com o município)	ISS	0,00%
Tributos (Contribuição Previdenciária sobre a Receita Bruta - Lei 12.546 de 14/12/2011 - Desoneração)	CPRB	0,00%
BDI SEM desoneração (Fórmula Acórdão TCU)	BDI PAD	0,00%
BDI COM desoneração	BDI DES	0,00%

Os valores de BDI foram calculados com o emprego da fórmula:

$$BDI = \frac{(1+AC + S + R + G)*(1 + DF)*(1+L)}{(1-CP-ISS-CRPB)} - 1$$

Declaro para os devidos fins que, conforme legislação tributária municipal, a base de cálculo deste tipo de obra corresponde à 50%, com a respectiva alíquota de 5%.

Declaro para os devidos fins que o regime de Contribuição Previdenciária sobre a Receita Bruta adotado para elaboração do orçamento foi COM Desoneração, e que esta é a alternativa mais adequada para a Administração Pública.

Observações:

SÃO BENTO DO TRAIRI/RN
Local

sexta-feira, 28 de novembro de 2025
Data

Responsável Técnico
Nome: JOSE ROBERTO MUNIZ CUNHA
CREA/CAU: 2115055640RN
ART/RRT: RN20250861852

BDI 3

TIPO DE OBRA
(SELECIONAR)

Itens	Siglas	%
-------	--------	---

Nº OPERAÇÃO 13539/2023	Nº TRANSFEREGOV 948657	PROPONENTE / TOMADOR MUNICÍPIO DE SÃO BENTO DO TRAIRI
----------------------------------	----------------------------------	---

APELIDO DO EMPREENDIMENTO / DESCRIÇÃO DO LOTE de São Bento do Trairi/RN

Conforme legislação tributária municipal, definir estimativa de percentual da base de cálculo para o ISS:	50,00%
Sobre a base de cálculo, definir a respectiva alíquota do ISS (entre 2% e 5%):	5,00%

Item	Origem	Adotado
Administração Central	AC	
Seguro e Garantia	SG	
Risco	R	
Despesas Financeiras	DF	
Lucro	L	
Tributos (impostos COFINS 3%, e PIS 0,65%)	CP	
Tributos (ISS, variável de acordo com o município)	ISS	0,00%
Tributos (Contribuição Previdenciária sobre a Receita Bruta - Lei 12.546 de 14/12/2011 - Desoneração)	CPRB	0,00%
BDI SEM desoneração (Fórmula Acórdão TCU)	BDI PAD	0,00%
BDI COM desoneração	BDI DES	0,00%

Os valores de BDI foram calculados com o emprego da fórmula:

$$BDI = \frac{(1+AC + S + R + G)*(1 + DF)*(1+L)}{(1-CP-ISS-CRPB)} - 1$$

Declaro para os devidos fins que, conforme legislação tributária municipal, a base de cálculo deste tipo de obra corresponde à 50%, com a respectiva alíquota de 5%.

Declaro para os devidos fins que o regime de Contribuição Previdenciária sobre a Receita Bruta adotado para elaboração do orçamento foi COM Desoneração, e que esta é a alternativa mais adequada para a Administração Pública.

Observações:

SÃO BENTO DO TRAIRI/RN
Loça Documento assinado digitalmente
 JOSE ROBERTO MUNIZ CUNHA
 Data: 29/12/2025 11:17:42-0300
 Verifique em <https://validar.iti.gov.br>

sexta-feira, 28 de novembro de 2025
Data

Responsável Técnico
Nome: JOSE ROBERTO MUNIZ CUNHA
CREA/CAU: 2115055640RN
ART/RRT: RN20250861852



PLANILHA ORÇAMENTÁRIA

OBRA:	PAVIMENTAÇÃO SÃO BENTO DO TRAIRI
DESCRIÇÃO:	PAVIMENTAÇÃO ZONA RURAL
LOCAL:	SÃO BENTO DO TRAIRI - RN
CLIENTE:	PREFEITURA MUNICIPAL DE SÃO BENTO DO TRAIRI

DATA : 28/11/2025		BDI : 24,23%	
FONTE	VERSÃO	HORA	MES
CAEMA	2019/12	116,68%	-
CAERN	2025/07 COM DESONERAÇÃO	-	-
DEOSP	2014 COM DESONERAÇÃO	93,90%	-
DER-MG	2022/04 COM DESONERAÇÃO	-	-
NOVACAP	2019/11 COM DESONERAÇÃO	-	-
SICRO 2	2016/11 COM DESONERAÇÃO	86,74%	-
SICRO NOVO	2025/07 COM DESONERAÇÃO	-	-
SINAPI	2025/05 SEM DESONERAÇÃO	116,21%	70,86%
SMOP EDIF	2019/07 COM DESONERAÇÃO	87,59%	49,84%
SMOP ILUM	2019/07 COM DESONERAÇÃO	86,12%	48,67%
SMOP INFRA	2019/07 COM DESONERAÇÃO	86,12%	48,67%
Composições Próprias	PRÓPRIA	0,00%	0,00%

1.1. 103689 FORNECIMENTO E INSTALAÇÃO DE PLACA DE OBRA COM CHAPA GALVANIZADA E ESTRUTURA DE MADEIRA. AF_03/2022_PS (M2)

Material	FONTE	UNID	COEFICIENTE	PREÇO UNITÁRIO	TOTAL
00004813	PLACA DE OBRA (PARA CONSTRUCAO CIVIL) EM CHAPA GALVANIZADA *N. 22*, ADESIVADA, DE *2,4 X 1,2* M (SEM POSTES PARA FIXACAO)	SINAPI	M2	1,00000000	RS 400,00
00005065	PREGO DE ACO POLIDO COM CABECA 10 X 10 (7/8 X 17)	SINAPI	KG	0,01130000	RS 42,57
00005069	PREGO DE ACO POLIDO COM CABECA 17 X 27 (2 1/2 X 11)	SINAPI	KG	0,01320000	RS 22,81
00004509	SARRAFO *2,5 X 10* CM EM PINUS, MISTA OU EQUIVALENTE DA REGIAO - BRUTA	SINAPI	M	3,20830000	RS 6,65
TOTAL Material:					RS 422,11
Mão de Obra com Encargos Complementares					
	FONTE	UNID	COEFICIENTE	PREÇO UNITÁRIO	TOTAL
88262	CARPINTEIRO DE FORMAS COM ENCARGOS COMPLEMENTARES	SINAPI	H	0,37290000	RS 26,10
88316	SERVEnte COM ENCARGOS COMPLEMENTARES	SINAPI	H	1,11860000	RS 25,06
TOTAL Mão de Obra com Encargos Complementares:					RS 34,79
Serviço					
	FONTE	UNID	COEFICIENTE	PREÇO UNITÁRIO	TOTAL
102234	PINTURA IMUNIZANTE PARA MADEIRA, 2 DEMÃOS. AF_01/2021	SINAPI	M2	0,50000000	RS 23,80
TOTAL Serviço:					RS 11,90
VALOR:					468,80

2.1. 100577 REGULARIZAÇÃO E COMPACTAÇÃO DE SUBLEITO DE SOLO PREDOMINANTEMENTE ARENOSO, PARA OBRAS DE CONSTRUÇÃO DE PAVIMENTOS. AF_09/2024 (M2)

Equipamento Custo Horário	FONTE	UNID	COEFICIENTE	PREÇO UNITÁRIO	TOTAL
5934	MOTONIVELADORA POTÊNCIA BÁSICA LÍQUIDA (PRIMEIRA MARCHA) 125 HP, PESO BRUTO 13032 KG, LARGURA DA LÂMINA DE 3,7 M - CHI DIURNO. AF_06/2014	SINAPI	CHI	0,00335690	RS 109,87
5932	MOTONIVELADORA POTÊNCIA BÁSICA LÍQUIDA (PRIMEIRA MARCHA) 125 HP, PESO BRUTO 13032 KG, LARGURA DA LÂMINA DE 3,7 M - CHP DIURNO. AF_06/2014	SINAPI	CHP	0,00030250	RS 270,99
TOTAL Equipamento Custo Horário:					RS 0,44
Mão de Obra com Encargos Complementares					
	FONTE	UNID	COEFICIENTE	PREÇO UNITÁRIO	TOTAL
88316	SERVEnte COM ENCARGOS COMPLEMENTARES	SINAPI	H	0,00365930	RS 22,41
TOTAL Mão de Obra com Encargos Complementares:					RS 0,08
VALOR:					0,52

3.1. 92398 EXECUÇÃO DE PAVIMENTO EM PISO INTERTRAVADO, COM BLOCO RETANGULAR COR NATURAL DE 20 X 10 CM, ESPESSURA 8 CM. AF_10/2022 (M2)

Equipamento Custo Horário	FONTE	UNID	COEFICIENTE	PREÇO UNITÁRIO	TOTAL

91285	CORTADORA DE PISO COM MOTOR 4 TEMPOS A GASOLINA, POTÊNCIA DE 13 HP, COM DISCO DE CORTE DIAMANTADO SEGMENTADO PARA CONCRETO, DIÂMETRO DE 350 MM, FURO DE 1" (14 X 1") - CHI DIURNO. AF_08/2015	SINAPI	CHI	0,12780000	RS 1,21	RS 0,15
91283	CORTADORA DE PISO COM MOTOR 4 TEMPOS A GASOLINA, POTÊNCIA DE 13 HP, COM DISCO DE CORTE DIAMANTADO SEGMENTADO PARA CONCRETO, DIÂMETRO DE 350 MM, FURO DE 1" (14 X 1") - CHP DIURNO. AF_08/2015	SINAPI	CHP	0,00380000	RS 11,43	RS 0,04
91278	PLACA VIBRATÓRIA REVERSÍVEL COM MOTOR 4 TEMPOS A GASOLINA, FORÇA CENTRÍFUGA DE 25 KN (2500 KGF), POTÊNCIA 5,5 CV - CHI DIURNO. AF_08/2015	SINAPI	CHI	0,12610000	RS 0,72	RS 0,09
91277	PLACA VIBRATÓRIA REVERSÍVEL COM MOTOR 4 TEMPOS A GASOLINA, FORÇA CENTRÍFUGA DE 25 KN (2500 KGF), POTÊNCIA 5,5 CV - CHP DIURNO. AF_08/2015	SINAPI	CHP	0,00550000	RS 10,35	RS 0,05
					TOTAL Equipamento Custo Horário:	RS 0,33

Material		FORTE	UNID	COEFICIENTE	PREÇO UNITÁRIO	TOTAL
00000370	AREIA MÉDIA - POSTO JAZIDA/FORNECEDOR (RETIRADO NA JAZIDA, SEM TRANSPORTE)	SINAPI	M3	0,05680000	RS 100,00	RS 5,68
00036170	BLOQUETE/PISO INTERTRAVADO DE CONCRETO - MODELO ONDA/16 FACES/RETANGULAR/TJOLINHO/PAVER/HOLANDES/PARALELEPÍPEDO, *20 X 10* CM, E = 8 CM, RESISTENCIA DE 35 MPA, COR NATURAL	SINAPI	M2	1,00410000	RS 67,20	RS 67,47
00004741	PO DE PEDRA (POSTO PEDREIRA/FORNECEDOR, SEM FRETE)	SINAPI	M3	0,00980000	RS 143,24	RS 1,40
					TOTAL Material:	RS 74,55

Mão de Obra com Encargos Complementares		FORTE	UNID	COEFICIENTE	PREÇO UNITÁRIO	TOTAL
88260	CALCETEIRO COM ENCARGOS COMPLEMENTARES	SINAPI	H	0,26320000	RS 26,32	RS 6,92
88316	SERVENTE COM ENCARGOS COMPLEMENTARES	SINAPI	H	0,26320000	RS 22,41	RS 5,89
					TOTAL Mão de Obra com Encargos Complementares:	RS 12,81
					VALOR:	87,69

3.2. 93681 EXECUÇÃO DE PAVIMENTO EM PISO INTERTRAVADO, COM BLOCO RETANGULAR COLORIDO DE 20 X 10 CM, ESPESSURA 8 CM. AF_10/2022 (M2)

Equipamento Custo Horário		FORTE	UNID	COEFICIENTE	PREÇO UNITÁRIO	TOTAL
91285	CORTADORA DE PISO COM MOTOR 4 TEMPOS A GASOLINA, POTÊNCIA DE 13 HP, COM DISCO DE CORTE DIAMANTADO SEGMENTADO PARA CONCRETO, DIÂMETRO DE 350 MM, FURO DE 1" (14 X 1") - CHI DIURNO. AF_08/2015	SINAPI	CHI	0,12780000	RS 1,21	RS 0,15
91283	CORTADORA DE PISO COM MOTOR 4 TEMPOS A GASOLINA, POTÊNCIA DE 13 HP, COM DISCO DE CORTE DIAMANTADO SEGMENTADO PARA CONCRETO, DIÂMETRO DE 350 MM, FURO DE 1" (14 X 1") - CHP DIURNO. AF_08/2015	SINAPI	CHP	0,00380000	RS 11,43	RS 0,04
91278	PLACA VIBRATÓRIA REVERSÍVEL COM MOTOR 4 TEMPOS A GASOLINA, FORÇA CENTRÍFUGA DE 25 KN (2500 KGF), POTÊNCIA 5,5 CV - CHI DIURNO. AF_08/2015	SINAPI	CHI	0,12610000	RS 0,72	RS 0,09
91277	PLACA VIBRATÓRIA REVERSÍVEL COM MOTOR 4 TEMPOS A GASOLINA, FORÇA CENTRÍFUGA DE 25 KN (2500 KGF), POTÊNCIA 5,5 CV - CHP DIURNO. AF_08/2015	SINAPI	CHP	0,00550000	RS 10,35	RS 0,05
					TOTAL Equipamento Custo Horário:	RS 0,33
Material		FORTE	UNID	COEFICIENTE	PREÇO UNITÁRIO	TOTAL
00000370	AREIA MÉDIA - POSTO JAZIDA/FORNECEDOR (RETIRADO NA JAZIDA, SEM TRANSPORTE)	SINAPI	M3	0,05680000	RS 100,00	RS 5,68

00036154	BLOQUETE/PISO INTERTRAVADO DE CONCRETO - MODELO ONDA/16 FACES/RETANGULAR/TJOLINHO/PAVER/HOLANDES/PARALELEPIPEDO, *20 X 10* CM, E = 8 CM, RESISTENCIA DE 35 MPA, COLORIDO	SINAPI	M2	1,00410000	RS 88,91	RS 89,27
00004741	PO DE PEDRA (POSTO PEDREIRA/FORNECEDOR, SEM FRETE)	SINAPI	M3	0,00980000	RS 143,24	RS 1,40
					TOTAL Material:	RS 96,35
Mão de Obra com Encargos Complementares		FONTES	UNID	COEFICIENTE	PREÇO UNITÁRIO	TOTAL
88260	CALCETEIRO COM ENCARGOS COMPLEMENTARES	SINAPI	H	0,26320000	RS 26,32	RS 6,92
88316	SERVENTE COM ENCARGOS COMPLEMENTARES	SINAPI	H	0,26320000	RS 22,41	RS 5,89
					TOTAL Mão de Obra com Encargos Complementares:	RS 12,81
					VALOR:	109,49
3.3. 94273 ASSENTAMENTO DE GUIA (MEIO-FIO) EM TRECHO RETO, CONFECCIONADA EM CONCRETO PRÉ-FABRICADO, DIMENSÕES 100X15X13X30 CM (COMPRIMENTO X BASE INFERIOR X BASE SUPERIOR X ALTURA). AF_01/2024 (M)						
Material		FONTES	UNID	COEFICIENTE	PREÇO UNITÁRIO	TOTAL
0000370	AREIA MEDIA - POSTO JAZIDA/FORNECEDOR (RETIRADO NA JAZIDA, SEM TRANSPORTE)	SINAPI	M3	0,00660000	RS 100,00	RS 0,66
00004059	MEIO-FIO OU GUIA DE CONCRETO, PRÉ-MOLDADO, COMP 1 M, *30 X 12/15* CM (H X L1/L2)	SINAPI	M	1,00500000	RS 33,70	RS 33,86
					TOTAL Material:	RS 34,52
Mão de Obra com Encargos Complementares		FONTES	UNID	COEFICIENTE	PREÇO UNITÁRIO	TOTAL
88309	PEDREIRO COM ENCARGOS COMPLEMENTARES	SINAPI	H	0,22960000	RS 26,50	RS 6,08
88316	SERVENTE COM ENCARGOS COMPLEMENTARES	SINAPI	H	0,22960000	RS 22,41	RS 5,14
					TOTAL Mão de Obra com Encargos Complementares:	RS 11,22
Serviço		FONTES	UNID	COEFICIENTE	PREÇO UNITÁRIO	TOTAL
88629	ARGAMASSA TRAÇO 1:3 (EM VOLUME DE CIMENTO E AREIA MÉDIA ÚMIDA), PREPARO MANUAL. AF_08/2019	SINAPI	M3	0,00180000	RS 627,46	RS 1,12
					TOTAL Serviço:	RS 1,12
					VALOR:	46,86
4.1. 102498 PINTURA DE MEIO-FIO COM TINTA BRANCA A BASE DE CAL (CAIAÇÃO). AF_05/2021 (M)						
Material		FONTES	UNID	COEFICIENTE	PREÇO UNITÁRIO	TOTAL
00011161	CAL HIDRATADA PARA PINTURA	SINAPI	KG	0,10600000	RS 1,42	RS 0,15
					TOTAL Material:	RS 0,15
Mão de Obra com Encargos Complementares		FONTES	UNID	COEFICIENTE	PREÇO UNITÁRIO	TOTAL
88310	PINTOR COM ENCARGOS COMPLEMENTARES	SINAPI	H	0,03700000	RS 29,79	RS 1,10
88316	SERVENTE COM ENCARGOS COMPLEMENTARES	SINAPI	H	0,01600000	RS 22,41	RS 0,35
					TOTAL Mão de Obra com Encargos Complementares:	RS 1,45
					VALOR:	1,60
4.2. 102512 PINTURA DE EIXO VIÁRIO SOBRE ASFALTO COM TINTA RETRORREFLETIVA A BASE DE RESINA ACRÍLICA COM MICROESFERAS DE VIDRO, E = 10 CM, APLICAÇÃO MECÂNICA COM DEMARCADORA AUTOPROPULIDA. AF_05/2021 (M)						
Equipamento Custo Horário		FONTES	UNID	COEFICIENTE	PREÇO UNITÁRIO	TOTAL
96159	MÁQUINA DEMARCADORA DE FAIXA DE TRÁFEGO À FRIO, AUTOPROPULIDA, POTÊNCIA 38 HP - CHI DIURNO. AF_07/2016	SINAPI	CHI	0,03340000	RS 97,15	RS 3,24

95133	MAQUINA DEMARCADORA DE FAIXA DE TRAFEGO A FRIO, AUTOPROPELIDA, POTÊNCIA 38 HP - CHP DIURNO. AF_07/2016	SINAPI	CHP	0,00030000	R\$ 186,62	RS 0,05
					TOTAL Equipamento Custo Horário:	RS 3,29
Material		 FONTE	 UNID	 COEFICIENTE	 PREÇO UNITÁRIO	 TOTAL
00005318	DILUENTE AGUARRAS	SINAPI	L	0,00200000	RS 23,70	RS 0,04
00044478	MICROESFERAS DE VIDRO PARA SINALIZACAO HORIZONTAL VIARIA, TIPO I-B (PREMIX) - NBR 16184	SINAPI	KG	0,01100000	RS 13,33	RS 0,14
00044477	MICROESFERAS DE VIDRO PARA SINALIZACAO HORIZONTAL VIARIA, TIPO II-A (DROP-ON) - NBR 16184	SINAPI	KG	0,02500000	RS 13,33	RS 0,33
00007343	TINTA ACRILICA A BASE DE SOLVENTE, PARA SINALIZACAO HORIZONTAL VIARIA (NBR 11862)	SINAPI	L	0,04300000	RS 19,94	RS 0,85
					TOTAL Material:	RS 1,36
Mão de Obra com Encargos Complementares		 FONTE	 UNID	 COEFICIENTE	 PREÇO UNITÁRIO	 TOTAL
88310	PINTOR COM ENCARGOS COMPLEMENTARES	SINAPI	H	0,03400000	RS 29,79	RS 1,01
88316	SERVENTE COM ENCARGOS COMPLEMENTARES	SINAPI	H	0,01400000	RS 22,41	RS 0,31
					TOTAL Mão de Obra com Encargos Complementares:	RS 1,32
					VALOR:	5,97
5.1. COM-86476612 ADMINISTRAÇÃO CENTRAL DE OBRA (UND)						
Mão de Obra		 FONTE	 UNID	 COEFICIENTE	 PREÇO UNITÁRIO	 TOTAL
00040944	TECNICO EM SEGURANCA DO TRABALHO (MENSALISTA)	SINAPI	MES	0,20000000	RS 7.708,65	RS 1.541,73
					TOTAL Mão de Obra:	RS 1.541,73
Mão de Obra com Encargos Complementares		 FONTE	 UNID	 COEFICIENTE	 PREÇO UNITÁRIO	 TOTAL
93565	ENGENHEIRO CIVIL DE OBRA JUNIOR COM ENCARGOS COMPLEMENTARES	SINAPI	MES	0,32356499	RS 22.725,53	RS 7.353,19
94295	MESTRE DE OBRAS COM ENCARGOS COMPLEMENTARES	SINAPI	MES	0,65830590	RS 10.282,48	RS 6.769,02
					TOTAL Mão de Obra com Encargos Complementares:	RS 14.122,21
JOSE ROBERTO MUNIZ CUNHA - ENGENHEIRO CIVIL - CREA: 2115055640RN					VALOR:	15.663,94



CFF - CRONOGRAMA FÍSICO-FINANCEIRO
OGU

Grau de Sigilo
#PUBLICO

Nº OPERAÇÃO 1094475-57/2024	Nº TGOV 948657	PROPONENTE TOMADOR PREFEITURA MUNICIPAL	APELIDO EMPREENDIMENTO PAVIMENTAÇÃO ZONA RURAL COM INTERTRAVADO	DESCRIÇÃO DO LOTE PAVIMENTAÇÃO RURAL
--------------------------------	-------------------	--	--	---

Item	Descrição	Valor (R\$)	Parcelas:	1	2	3	4	5	6	7	8	9	10	11	12
				07/25	08/25	09/25	10/25	11/25	12/25	01/26	02/26	03/26	04/26	05/26	06/26
1.	PAVIMENTAÇÃO ZONRA RURAL COM II	289.306,00	% Período:	34,16%	32,33%	33,51%									
		1\$		98.817,86	93.536,09	96.952,05									
1.1.	SERVIÇOS PRELIMINARES	24.939,93	% Período:	42,67%	27,23%	30,10%									
		2\$		10.642,87	6.791,10	7.505,96									
1.2.	TERRAPLENAGEM	1.430,00	% Período:	100,00%											
		2\$		1.430,00											
1.3.	PISTA DE ROLAMENTO	260.234,97	% Período:	33,33%	33,33%	33,33%									
		2\$		86.744,99	86.744,99	86.744,99									
1.4.	SINALIZAÇÃO	2.701,10	% Período:			100,00%									
		2\$				2.701,10									
2.		-	% Período:												
		1\$													
3.		-	% Período:												
		1\$													
4.		-	% Período:												
		1\$													
5.		-	% Período:												
		1\$													
6.		-	% Período:												
		1\$													
7.		-	% Período:												
		1\$													
8.		-	% Período:												
		1\$													
9.		-	% Período:												
		1\$													
10.		-	% Período:												
		1\$													
		1\$	% Período:												
		1\$	% Período:												
		1\$	% Período:												



CFF - CRONOGRAMA FÍSICO-FINANCEIRO
OGU

Grau de Sigilo
#PUBLICO

Nº OPERAÇÃO 1094475-57/2024	Nº TGOV 948657	PROPONENTE TOMADOR PREFEITURA MUNICIPAL	APELIDO EMPREENDIMENTO PAVIMENTAÇÃO ZONA RURAL COM INTERTRAVADO	DESCRIÇÃO DO LOTE PAVIMENTAÇÃO RURAL
--------------------------------	-------------------	--	--	---

Item	Descrição	Valor (R\$)	Parcelas:	1	2	3	4	5	6	7	8	9	10	11	12
				07/25	08/25	09/25	10/25	11/25	12/25	01/26	02/26	03/26	04/26	05/26	06/26
		1\$	% Período:												
Total: R\$ 289.306,00				%:	34,16%	32,33%	33,51%								
Período:	Repasso:	98.134,72	92.889,47	96.281,81											
	Contrapartida:	683,14	646,62	670,24											
	Outros:	-	-	-											
	Investimento:	98.817,86	93.536,09	96.952,05											
Acumulado:	%:	34,16%	66,49%	100,00%											
	Repasso:	98.134,72	191.024,19	287.306,00											
	Contrapartida:	683,14	1.329,76	2.000,00											
	Outros:	-	-	-											
	Investimento:	98.817,86	192.353,95	289.306,00											
	Administração Local:	33,33%	65,00%	100,00%											

Documento assinado digitalmente
gov.br JOSE ROBERTO MUNIZ CUNHA
Data: 21/06/2025 19:27:53-0300
Verifique em <https://validar.iti.gov.br>

SÃO BENTO DO TRAIRI
Local
sábado, 21 de junho de 2025
Data

Responsável Técnico
Nome: JOSE ROBERTO MUNIZ CUNHA
CREA/CAU: 2115055640
ART/RRT: RN20250812699

Lat=-6.340065973°
 Long=-36.092622899°
 E(X): 821.688,38m
 N(Y): 9.298.301,68m

Lat=-6.341787332°
 Long=-36.091023288°
 E(X): 821.864,45m
 N(Y): 9.298.110,16m

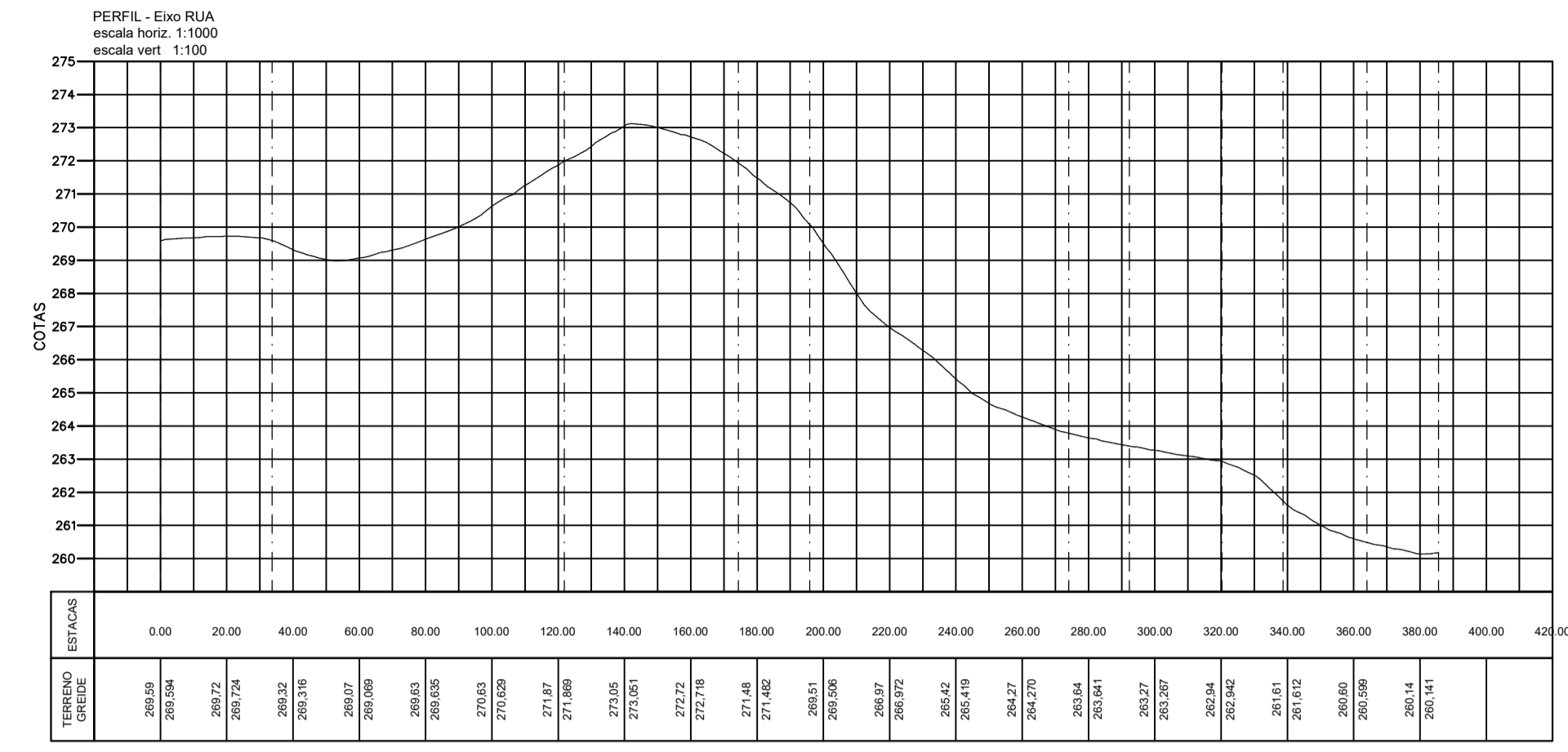

PLANTA DE LOCAÇÃO SEM ESCALA

PERFIL TOPOGRÁFICO SEM ESCALA

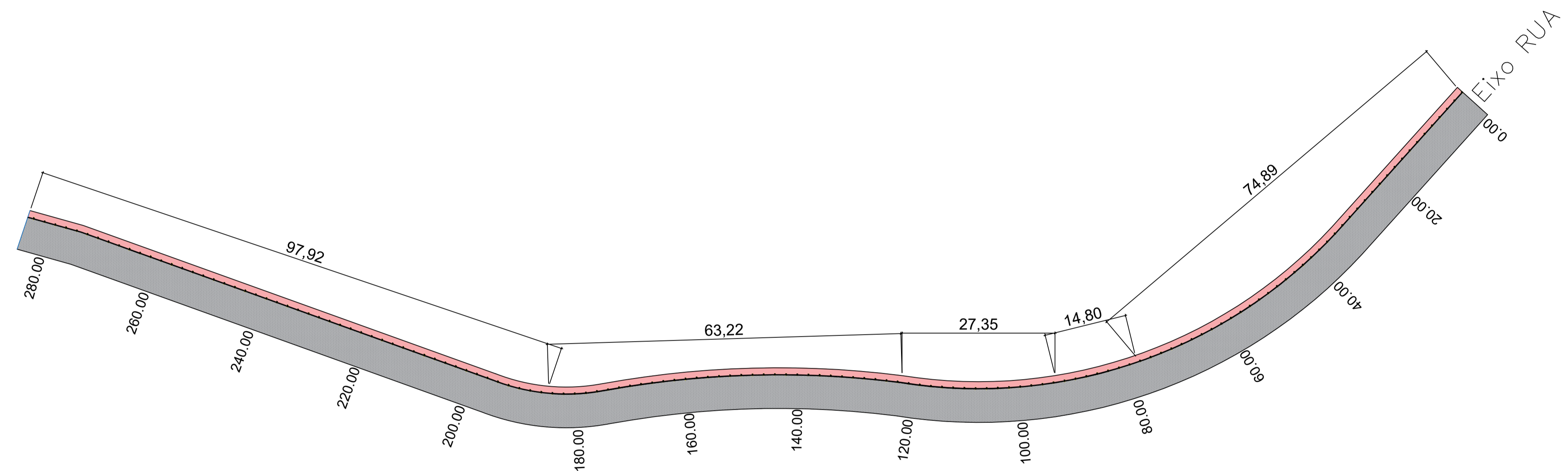

LEGENDA

- FAIXA ACESSÍVEL EM BLOCOS DE CONCRETO INTERTRAVADO NA COR VERMELHA
A = 336,56m²
- PAVIMENTAÇÃO EM BLOCOS DE CONCRETO INTERTRAVADO NA COR NATURAL
A = 1.731,09m²
- TOTAL = 2.067,6m²

Documento assinado digitalmente
 JOSE ROBERTO MUNIZ CUNHA
 Data: 25/12/2025 17:36:26-0300
 Verifique em https://validar.jb.gov.br

PANTA DE PAVIMENTAÇÃO SEM ESCALA

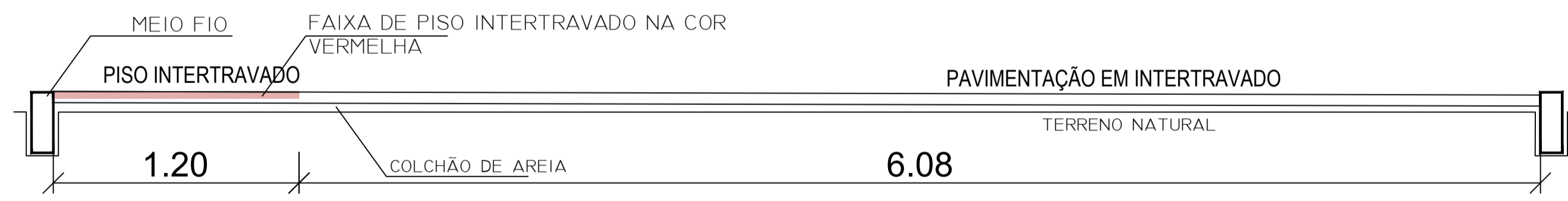

CORTE TRANSVERSAL DA VIA SEM ESCALA

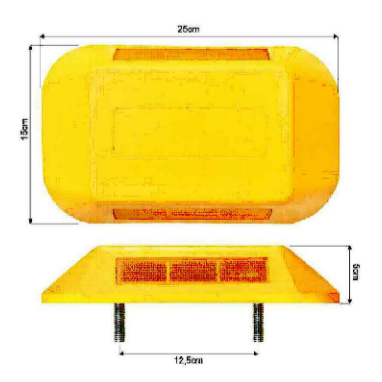

QNT. TACHÃO: 141und.
 a cada 2m

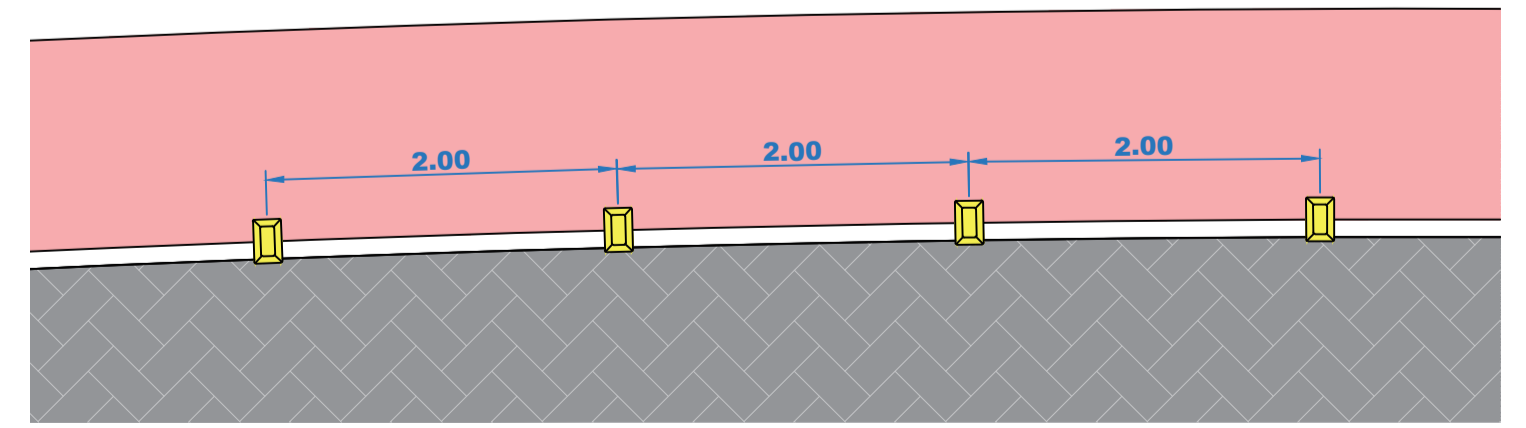

DETALHE SINALIZAÇÃO HORIZONTAL SEM ESCALA

AUTOR: _____
 PROPRIETÁRIO: _____
 EXECUÇÃO: _____

PREFEITURA MUNICIPAL DE SÃO BENTO DO TRAIRI

PROJETO: PROJETO DE PAVIMENTAÇÃO
 LOCAL: SÃO BENTO DO TRAIRI - PAV. APARTIR DO MATADOURO
 ASSUNTO: PLANTA DE LOCAÇÃO, PAVIMENTAÇÃO E DETALHES

PRANCHA 01/01

APROVAÇÃO _____ ESCALA: INDICADA DATA: _____
 ÁREA: INDICADA 15/05/2025

Lat=-6.340065973°
 Long=-36.092622899°
 E(X): 821.688,38m
 N(Y): 9.298.301,68m

Lat=-6.341787332°
 Long=-36.091023288°
 E(X): 821.864,45m
 N(Y): 9.298.110,16m



PLANTA DE LOCAÇÃO SEM ESCALA

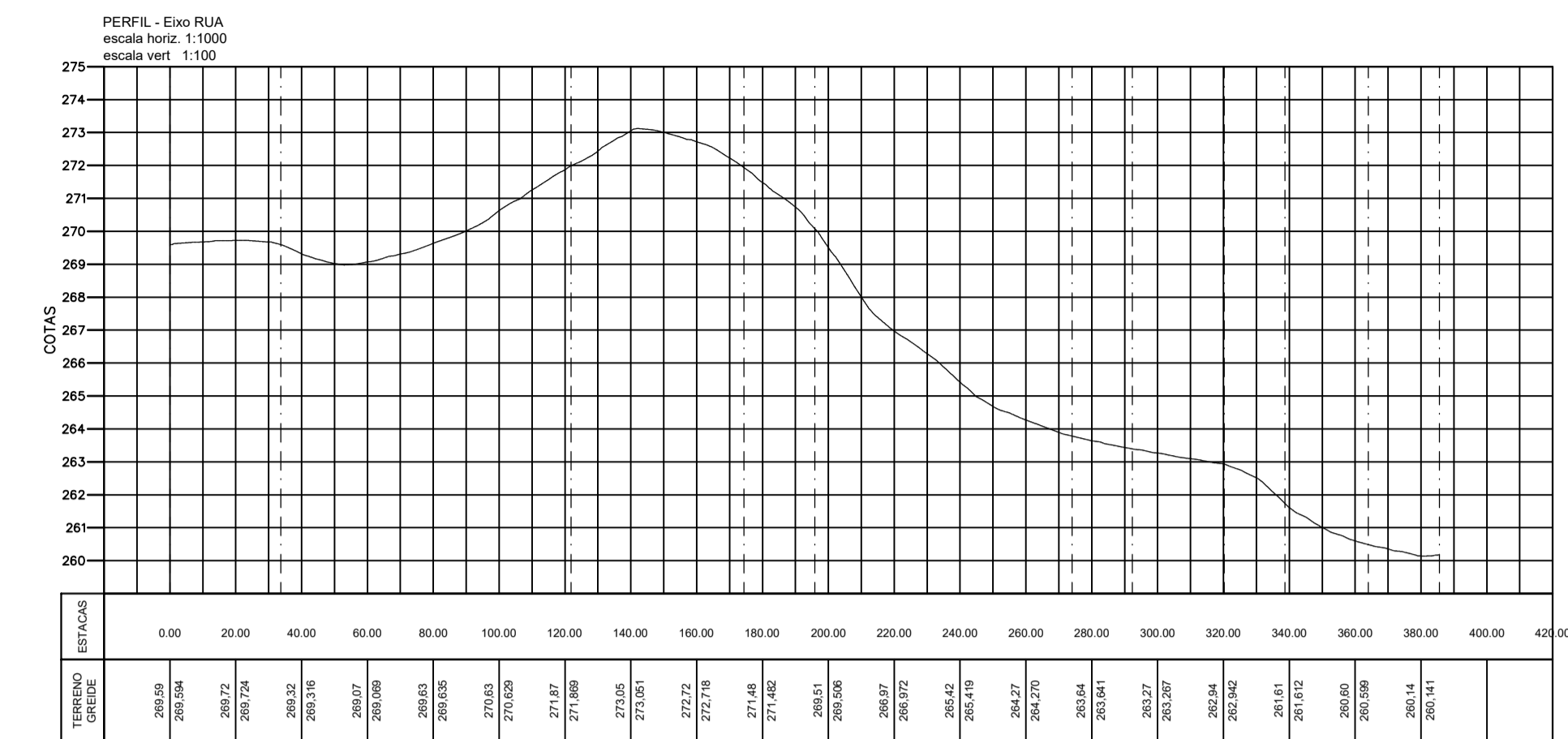

PERFIL TOPOGRÁFICO SEM ESCALA

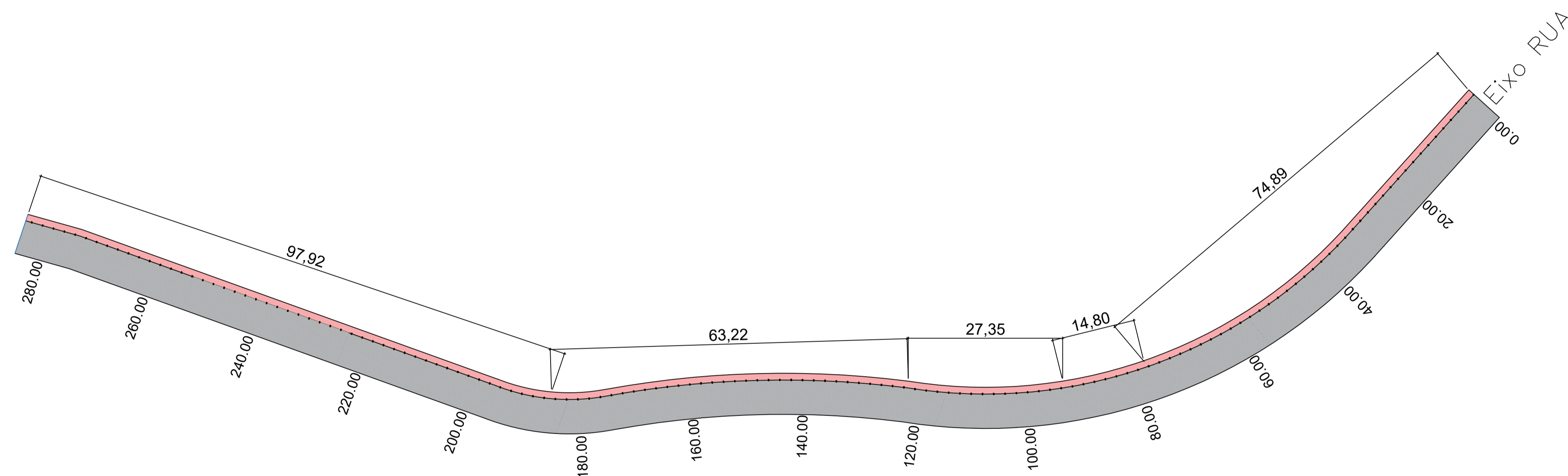

gov.br
 Documento assinado digitalmente
 JOSÉ ROBERTO MONEZ CUNHA
 Data: 19/12/2025 12:19:21-0300
 Verifique em <https://validar.it.gov.br>



- LEGENDA**
- FAIXA ACESSÍVEL EM BLOCOS DE CONCRETO INTERTRAVADO NA COR VERMELHA
A= 336,56m²
 - PAVIMENTAÇÃO EM BLOCOS DE CONCRETO INTERTRAVADO NA COR NATURAL
A= 1.731,09m²
- TOTAL = 2.067,6m²

PANTA DE PAVIMENTAÇÃO SEM ESCALA

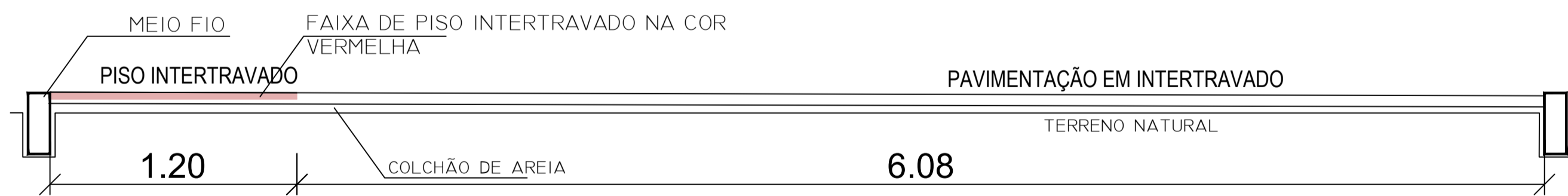

CORTE TRANSVERSAL DA VIA SEM ESCALA



QNT. TACHÃO: 141und.
 a cada 2m

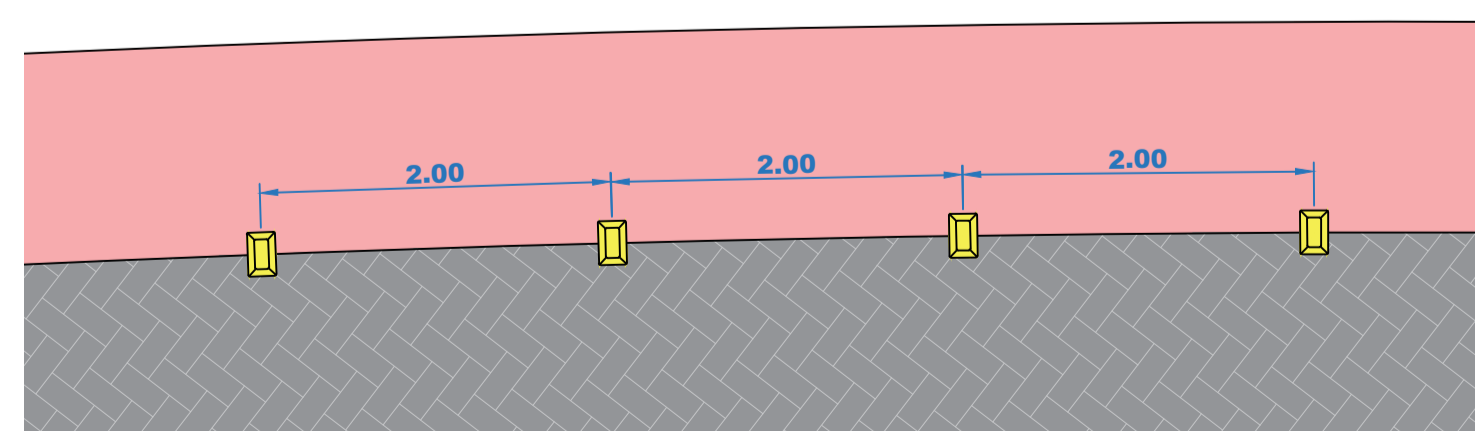

DETALHE SINALIZAÇÃO HORIZONTAL SEM ESCALA

AUTOR: _____
 PROPRIETÁRIO: _____
 EXECUÇÃO: _____

PREFEITURA MUNICIPAL DE SÃO BENTO DO TRAIRI

PROJETO:
 PROJETO DE PAVIMENTAÇÃO
 LOCAL:
 SÃO BENTO DO TRAIRI - PAV. APARTIR DO MATADOURO
 ASSUNTO:
 PLANTA DE LOCAÇÃO, PAVIMENTAÇÃO E DETALHES

PRANCHA
01/01

APROVAÇÃO _____
 ESCALA: INDICADA
 DATA: _____
 ÁREA: INDICADA
 15/05/2025



PLANILHA ORÇAMENTÁRIA

OBRA: PAVIMENTAÇÃO SÃO BENTO DO TRAIRI
DESCRIÇÃO: PAVIMENTAÇÃO ZONA RURAL
LOCAL: SÃO BENTO DO TRAIRI - RN
CLIENTE: PREFEITURA MUNICIPAL DE SÃO BENTO DO TRAIRI

DATA : 28/11/2025		BDI : 24,23%	
FONTE	VERSÃO	HORA	MES
CAEMA	2019/12	116,68%	-
CAERN	2025/07 COM DESONERAÇÃO	-	-
DEOSP	2014 COM DESONERAÇÃO	93,90%	-
DER-MG	2022/04 COM DESONERAÇÃO	-	-
NOVACAP	2019/11 COM DESONERAÇÃO	-	-
SICRO 2	2016/11 COM DESONERAÇÃO	86,74%	-
SICRO NOVO	2025/07 COM DESONERAÇÃO	-	-
SINAPI	2025/05 SEM DESONERAÇÃO	115,21%	70,86%
SMOP EDIF	2019/07 COM DESONERAÇÃO	87,59%	49,84%
SMOP ILUM	2019/07 COM DESONERAÇÃO	86,12%	48,67%
SMOP INFRA	2019/07 COM DESONERAÇÃO	86,12%	48,67%
Composições Próprias	PRÓPRIA	0,00%	0,00%

ITEM	CÓDIGO	DESCRIÇÃO	FONTE	UND	QUANTIDADE	PREÇO UNITÁRIO R\$	PREÇO TOTAL R\$
1	SERVIÇOS PRELIMINARES						RS 2.812,80
1.1	103689	FORNECIMENTO E INSTALAÇÃO DE PLACA DE OBRA COM CHAPA GALVANIZADA E ESTRUTURA DE MADEIRA. AF_03/2022_PS	SINAPI	M2	6,00	RS 468,80	RS 2.812,80
2	TERRAPLENAGEM						RS 1.144,00
2.1	100577	REGULARIZAÇÃO E COMPACTAÇÃO DE SUBLEITO DE SOLO PREDOMINANTEMENTE ARENOSO, PARA OBRAS DE CONSTRUÇÃO DE PAVIMENTOS. AF_09/2024	SINAPI	M2	2.200,00	RS 0,52	RS 1.144,00
3	PISTA DE ROLAMENTO						RS 209.475,94
3.1	92398	EXECUÇÃO DE PAVIMENTO EM PISO INTERTRAVADO, COM BLOCO RETANGULAR COR NATURAL DE 20 X 10 CM, ESPESSURA 8 CM. AF_10/2022	SINAPI	M2	1.733,70	RS 87,69	RS 152.028,15
3.2	93681	EXECUÇÃO DE PAVIMENTO EM PISO INTERTRAVADO, COM BLOCO RETANGULAR COLORIDO DE 20 X 10 CM, ESPESSURA 8 CM. AF_10/2022	SINAPI	M2	329,64	RS 109,49	RS 36.092,28
3.3	94273	ASSENTAMENTO DE GUIA (MEIO-FIO) EM TRECHO RETO, CONFECCIONADA EM CONCRETO PRÉ-FABRICADO, DIMENSÕES 100X15X13X30 CM (COMPRIMENTO X BASE INFERIOR X BASE SUPERIOR X ALTURA). AF_01/2024	SINAPI	M	455,73	RS 46,86	RS 21.355,51
4	SINALIZAÇÃO						RS 2.172,74
4.1	102498	PINTURA DE MEIO-FIO COM TINTA BRANCA A BASE DE CAL (CAIÇÃO). AF_05/2021	SINAPI	M	460,00	RS 1,60	RS 736,00
4.2	102512	PINTURA DE EIXO VIÁRIO SOBRE ASFALTO COM TINTA RETRORREFLETIVA A BASE DE RESINA ACRÍLICA COM MICROESFERAS DE VIDRO, E = 10 CM, APLICAÇÃO MECÂNICA COM DEMARCADORA AUTOPROPELIDA. AF_05/2021	SINAPI	M	240,66	RS 5,97	RS 1.436,74
5	ADMISTRAÇÃO DE OBRA						RS 15.663,94
5.1	COM-86476612	ADMINISTRAÇÃO CENTRAL DE OBRA	SINAPI	UND	1,00	RS 15.663,94	RS 15.663,94
Documento assinado digitalmente JOSE ROBERTO MUNIZ CUNHA Data: 29/12/2025 11:18:18-0300 Verifique em https://validar.iti.gov.br					VALOR BDI TOTAL:	RS 56.036,58	
					VALOR ORÇAMENTO:	RS 231.269,42	
					VALOR TOTAL:	RS 287.306,00	

JOSE ROBERTO MUNIZ CUNHA - ENGENHEIRO CIVIL - CREA: 2115055640RN