



PREFEITURA MUNICIPAL DE CABACEIRAS

O Agente de Contratação e Equipe de Apoio foram designadas através da Portaria nº 1400 de 06.01.2025

PROCESSO ADMINISTRATIVO Nº 260415CE0002/2026 – DPTO. DE LICITAÇÃO/SEC. INFRAESTRUTURA

CONCORRÊNCIA nº 00002/2026

MINUTA/EDITAL CONCORRÊNCIA ELETRÔNICA

PROCESSO ADMINISTRATIVO Nº 260415CE00002

LICITAÇÃO Nº. 00002/2026

MODALIDADE: CONCORRÊNCIA ELETRÔNICA

CRITÉRIO: MENOR PREÇO POR ITEM

LEGISLAÇÃO: LEI 14.133/2021

Órgão Realizador do Certame:

PREFEITURA MUNICIPAL DE CABACEIRAS

PRAÇA GENERAL JOSÉ PESSOA, S/N - CENTRO - CABACEIRAS - PB.

CEP: 58480-000 - E-mail: cpl.cabaceiras17@hotmail.com - Tel.: (83) 986120707.

O Órgão Realizador do Certame acima qualificado, inscrito no CNPJ 08.702.862/0001-78, doravante **denominado simplesmente ORC**, torna público para conhecimento de quantos possam interessar que fará realizar através do Agente de Contratação, assessorado por sua Equipe de Apoio, sediado no endereço acima, às 09:00 horas do dia 06 de Maio de 2026, por meio do site abaixo indicado, licitação na modalidade Concorrência nº 00002/2026, na forma eletrônica, com critério de julgamento menor preço por item, e sob o regime de empreitada por preço unitário; tudo de acordo com este instrumento e em observância a Lei Federal nº 14.133, de 1º de Abril de 2021; Lei Complementar nº 123, de 14 de Dezembro de 2006; Instrução Normativa nº 73 SEGES/ME, de 30 de Setembro de 2022; e legislação pertinente, consideradas as alterações posteriores das referidas normas; conforme os critérios e procedimentos a seguir definidos, almejando obter a melhor proposta para: **CONTRATAÇÃO DE EMPRESA ESPECIALIZADA EM ENGENHARIA PARA EXECUÇÃO DE OBRA DE PAVIMENTAÇÃO EM PISO INTERTRAVADO/SEXTRAVADO, COMPREENDENDO A RUA DEUSDEDIT GOMES PEREIRA NA ENTRADA DA CIDADE E A ÁREA NO ENTORNO DA LAGOA MUNICIPAL.**

Data de abertura da sessão pública: 06/05/2026. Horário: 09:00 - horário de Brasília.

Data para início da fase de lances: prevista para ocorrer nessa mesma sessão pública

Local: www.portaldecompraspublicas.com.br

1.0.DO OBJETO

1.1.Constitui objeto da presente licitação: **CONTRATAÇÃO DE EMPRESA ESPECIALIZADA EM ENGENHARIA PARA EXECUÇÃO DE OBRA DE PAVIMENTAÇÃO EM PISO INTERTRAVADO/SEXTRAVADO, COMPREENDENDO A RUA DEUSDEDIT GOMES PEREIRA NA ENTRADA DA CIDADE E A ÁREA NO ENTORNO DA LAGOA MUNICIPAL.**

1.2.As especificações do objeto ora licitado - quantitativo e condições -, encontram-se devidamente detalhadas no correspondente Termo de Referência - Anexo I deste instrumento.

1.3.A licitação será realizada em um único item.

1.4.O critério de julgamento adotado será o menor preço, observadas as exigências contidas neste instrumento e seus anexos quanto às especificações do objeto.

1.5.A contratação acima descrita, que será processada nos termos deste instrumento convocatório, especificações técnicas e informações complementares que o acompanham, quando for o caso, justifica-se: Pela necessidade da devida efetivação de obra para suprir demanda específica – **CONTRATAÇÃO DE EMPRESA ESPECIALIZADA EM ENGENHARIA PARA EXECUÇÃO DE OBRA DE PAVIMENTAÇÃO EM PISO INTERTRAVADO/SEXTRAVADO, COMPREENDENDO A RUA DEUSDEDIT GOMES PEREIRA NA ENTRADA DA CIDADE E A ÁREA NO ENTORNO DA LAGOA MUNICIPAL** –, considerada oportuna e imprescindível, bem como relevante medida de interesse público; e ainda, o presente projeto tem como objetivo a execução de pavimentação em piso intertravado, contemplando a implantação de calçadas acessíveis, meio-fio, sinalização viária e demais elementos complementares, visando promover a melhoria das condições de trafegabilidade, a redução



PREFEITURA MUNICIPAL DE CABACEIRAS

O Agente de Contratação e Equipe de Apoio foram designadas através da Portaria nº 1400 de 06.01.2025

PROCESSO ADMINISTRATIVO Nº 260415CE00002/2026 – DPTO. DE LICITAÇÃO/SEC. INFRAESTRUTURA

CONCORRÊNCIA nº 00002/2026

da formação de poeira e lama, a organização do espaço urbano, a garantia da acessibilidade universal e a valorização do ambiente público, contribuindo para o bem-estar da população e o desenvolvimento urbano do município.

1.6. Na referida contratação será concedido tratamento diferenciado e simplificado para as Microempresas, Empresas de Pequeno Porte e Equiparados, nos limites previstos da Lei 123/06, consideradas as hipóteses e condições determinadas no Art. 4º, da Lei 14.133/21. Todavia, serão afastados os benefícios estabelecidos nos Arts. 47 e 48, por estarem presentes, de forma isolada ou simultânea, as situações previstas nos Incisos II e III, do Art. 49, todos da Lei 123/06.

1.7. Todas as referências de tempo neste Edital, no respectivo aviso e durante a sessão pública obedecerão ao horário de Brasília - DF.

2.0. DA IMPUGNAÇÃO AO EDITAL E DO PEDIDO DE ESCLARECIMENTO

2.1. Informações ou esclarecimentos sobre esta licitação, serão prestados nos horários normais de expediente: das 08:00 as 13:00 horas.

2.2. Qualquer pessoa - cidadão ou licitante - é parte legítima para impugnar o Edital deste certame por irregularidade ou para solicitar esclarecimento sobre os seus termos, devendo encaminhar o respectivo pedido, dirigido ao Agente de Contratação, até 03 (três) dias úteis antes da data de abertura da sessão pública, por meio eletrônico, exclusivamente, da seguinte forma:

2.2.1. No endereço: www.portaldecompraspublicas.com.br.

2.3. O Agente de Contratação responderá aos pedidos de esclarecimentos ou impugnação no prazo de até três dias úteis, contado da data de seu recebimento, limitado ao último dia útil anterior à data da abertura do certame, e poderá requisitar subsídios formais aos responsáveis pela elaboração deste Edital e dos seus anexos.

2.4. A impugnação não possui efeito suspensivo, sendo a sua concessão medida excepcional que deverá ser motivada pelo Agente de Contratação, nos autos do processo de licitação.

2.5. Acolhida a impugnação contra o Edital, será definida e publicada nova data para realização do certame, observados os prazos fixados na norma vigente.

2.6. As respostas aos pedidos de esclarecimentos e impugnações serão divulgadas em sítio eletrônico oficial do ORC e no sistema, dentro do prazo estabelecido no item 2.3, e vincularão os participantes e a Administração.

3.0. DOS ELEMENTOS PARA LICITAÇÃO

3.1. Aos participantes serão fornecidos os seguintes elementos que integram este Edital para todos os fins e efeitos:

3.1.1. ANEXO I - TERMO DE REFERÊNCIA – ESPECIFICAÇÕES;

3.1.2. ANEXO II - MODELO DE DECLARAÇÃO – de não empregar menor;

3.1.3. ANEXO III - MODELO DE DECLARAÇÃO – que a proposta compreende a integralidade dos custos;

3.1.4. ANEXO IV - MINUTA DO CONTRATO;

3.1.5. ANEXO V - MODELOS DE DECLARAÇÕES - cumprimento de requisitos normativos;

3.2. A obtenção do Edital será feita da seguinte forma:

3.2.1. Pelos endereços eletrônicos:

3.2.1.1. www.cabaceiras.pb.gov.br;

3.2.1.2. www.tce.pb.gov.br;

3.2.1.3. www.portaldecompraspublicas.com.br; e

3.2.1.4. www.gov.br/pncp.

4.0. DO SUPORTE LEGAL

4.1. Esta licitação reger-se-á pela Lei Federal nº 14.133, de 1º de Abril de 2021; Lei Complementar nº 123, de 14 de Dezembro de 2006; Instrução Normativa nº 73 SEGES/ME, de 30 de Setembro de 2022;



PREFEITURA MUNICIPAL DE CABACEIRAS

O Agente de Contratação e Equipe de Apoio foram designadas através da Portaria nº 1400 de 06.01.2025

PROCESSO ADMINISTRATIVO Nº 260415CE00002/2026 – DPTO. DE LICITAÇÃO/SEC. INFRAESTRUTURA

CONCORRÊNCIA nº 00002/2026

e legislação pertinente, consideradas as alterações posteriores das referidas normas; que ficam fazendo partes integrantes deste Edital, independente de transcrição.

5.0.DO PRAZO E DOS RECURSOS ORÇAMENTÁRIOS

5.1.O prazo máximo para a execução do objeto ora licitado, conforme suas características e as necessidades do ORC, e que admite prorrogação nas condições e hipóteses previstas na Lei 14.133/21, está abaixo indicado e será considerado a partir da emissão da Ordem de Serviço:

Início: 05 (cinco) dias;

Conclusão: 3 (três) meses.

5.2.O prazo de vigência do correspondente contrato será determinado: 12 (doze) meses, considerado da data de sua assinatura; podendo ser prorrogado, nas hipóteses e nos termos dos Arts. 105 a 114, da Lei 14.133/21.

5.3.As despesas decorrentes do objeto deste certame, correrão por conta da seguinte dotação:

Recursos não Vinculados de Impostos:

EMENDA PARLAMENTAR 202527110007–ATRAVÉS DO PLANO DE AÇÃO Nº 09032025–082026

02.109 SECRETARIA DE INFRA ESTRUTURA E SERVIÇOS PÚBLICOS

15 451 1003 1018 IMPLANTAÇÃO DE DRENAGENS E PAVIMENTAÇÕES

6.0.DAS CONDIÇÕES DE PARTICIPAÇÃO

6.1.A licitação será realizada à distância e em sessão pública, por meio do sistema disponível no endereço eletrônico: www.portaldecompraspublicas.com.br.

6.2.Deverão ser observadas as normas e procedimentos estabelecidos pelo provedor do sistema, disponíveis no referido sítio eletrônico para acesso ao sistema e operacionalização.

6.3.Caberá ao licitante interessado em participar deste certame, acompanhar as operações no sistema eletrônico durante o processo licitatório e responsabilizar-se pelo ônus decorrente da perda de negócios diante da inobservância de mensagens emitidas pela Administração ou de sua desconexão; e comunicar imediatamente ao provedor do sistema qualquer acontecimento que possa comprometer o sigilo ou a segurança, para imediato bloqueio de acesso.

6.4.A participação neste certame é aberta a quaisquer interessados, inclusive as Microempresas e Empresas de Pequeno Porte, nos termos da legislação vigente.

6.5.Não poderão participar os interessados:

6.5.1.Que não atendam às condições deste Edital e seus anexos;

6.5.2.Estrangeiros que não tenham representação legal no Brasil com poderes expressos para receber citação e responder administrativa ou judicialmente;

6.5.3.Que estejam sob falência, concurso de credores, concordata ou em processo de dissolução ou liquidação;

6.5.4.Proibidos de participar de licitações e celebrar contratos administrativos, na forma da legislação vigente;

6.5.5.Cujo estatuto ou contrato social não incluir o objeto desta licitação; e

6.5.6.Que se enquadrem nas vedações previstas no Art. 14, da Lei 14.133/21.

6.6.O presente Edital não possibilitará a participação das pessoas físicas: Consideradas as características e propriedades do objeto desta contratação, entende-se pela impossibilidade de participação da pessoa física, quer pelos próprios atributos do objeto, quer pelos requisitos exigidos para habilitação dos interessados; haja vista que para a sua devida execução, poderão ser demandados recursos financeiros ou uma estrutura de equipamentos e instalações, ou até a pluralidade de profissionais, incompatíveis para uma pessoa física. Nesses termos, conclui-se que a capacidade de uma pessoa física de garantir a execução da contratação, observadas ainda a dinâmica do mercado e a legislação pertinente, é bem menor que a de uma empresa, representando um potencial prejuízo para a Administração.

6.7.É vedada a participação de pessoas jurídicas reunidas em consórcio: As regulares dimensão e complexidade do objeto desta contratação bem como as circunstâncias concretas do mercado



PREFEITURA MUNICIPAL DE CABACEIRAS

O Agente de Contratação e Equipe de Apoio foram designadas através da Portaria nº 1400 de 06.01.2025

PROCESSO ADMINISTRATIVO Nº 260415CE00002/2026 – DPTO. DE LICITAÇÃO/SEC. INFRAESTRUTURA

CONCORRÊNCIA nº 00002/2026

correspondente, não requerem a associação entre proponentes, haja vista a existência de inúmeras empresas aptas a preencherem as condições específicas exigidas no presente certame. Nesse contexto, entende-se que a formação de consórcios acarretaria risco da dominação de mercado, através de pactos para eliminar a competição, reduzindo o universo da disputa, podendo retratar na composição entre eventuais interessados, que em vez de estabelecerem disputa entre si, formalizariam acordo, na figura do consócio, para suprimir a concorrência no processo, prejudicando, em última análise, a obtenção de proposta mais vantajosa.

6.8. Não será permitida a participação de sociedades cooperativas: Pela natureza do objeto desta contratação e, ainda, observado o modo como é usualmente executado no mercado em geral, entende-se presentes, de forma isolada ou simultânea, aspectos que desnaturam a atuação típica de uma cooperativa, seja pela própria natureza do objeto, seja a necessidade de subordinação jurídica entre o particular contratado e o obreiro, bem como de pessoalidade e habitualidade. Portanto, a participação de cooperativas potencializa a ocorrência de violação a princípios da licitação, como os da legalidade, economicidade e eficiência, expondo a Administração a vários riscos, dentre os quais o de enfrentar situações ambíguas e questionamentos legais, uma vez que as cooperativas possuem normas próprias das empresas tradicionais, afetando a segurança jurídica do certame; de ter que arcar com eventuais obrigações trabalhistas subsidiariamente; e a dificuldade de responsabilização e controle devido à natureza peculiar das cooperativas.

6.9. CONDIÇÕES ESPECÍFICAS: O licitante deverá atender aos requisitos abaixo e os respectivos comprovantes, obrigatoriamente, integrarão a documentação para fins de habilitação:

6.9.1. Comprovação de avaliação prévia do local de execução da obra, feita através de uma das seguintes opções a critério do licitante: a) Declaração formal assinada pelo responsável técnico do licitante, em substituição da referida vistoria prévia, contendo a identificação da empresa e do signatário, local e data, e basicamente com os seguintes termos: ► "DECLARAMOS sob as penalidades da lei, que temos conhecimento pleno das condições e peculiaridades inerentes à natureza dos trabalhos relativamente ao objeto da Concorrência Eletrônica nº 00002/2026, assumindo total responsabilidade por esse fato e informando que não o utilizaremos para quaisquer questionamentos futuros que ensejem avanços técnicos ou financeiros com a Prefeitura Municipal de Cabaceiras - PB"

◄. **Deverá ser reconhecida a firma em cartório do respectivo signatário;** b) Vistoria prévia ao local de execução da obra, a ser realizada pelo responsável técnico da empresa até o último dia útil que anteceder a licitação. O correspondente atestado de vistoria deverá ser formalmente elaborado pelo próprio licitante e assinado pelo seu responsável técnico, contendo a identificação da empresa e do signatário, a data que foi efetuada a vistoria, e basicamente com os seguintes termos: ► "ATESTAMOS sob as penalidades da lei, que vistoriamos o local de execução da obra e tomamos pleno conhecimento das condições e peculiaridades inerentes à natureza dos trabalhos relativamente ao objeto da Concorrência Eletrônica nº 00002/2026, realizada pela Prefeitura Municipal de Cabaceiras - PB" ◄.

Deverá ser reconhecida a firma em cartório do respectivo signatário.

6.9.1.1. No caso do licitante optar por realizar a vistoria prévia ao local de execução da obra, deverá comunicar ao Órgão de Contratação com a devida antecedência, observado o prazo máximo para realização da referida vistoria, necessária para que seja feito o devido agendamento junto ao setor competente do ORC que disponibilizará data e horário diferentes para os eventuais interessados.

6.9.2. Comprovação de qualificação técnico-profissional, através da **apresentação de Profissional**, devidamente registrado no conselho profissional competente, detentor de atestado de responsabilidade técnica por execução de obra ou serviço de características semelhantes às parcelas de maior relevância ou valor significativo do objeto da presente licitação, que foram determinadas nos termos da norma vigente; abaixo indicadas. O referido atestado, que no caso é representado pela Certidão de Acervo Técnico - CAT emitida pelo conselho profissional competente, só será aceita se acompanhada da comprovação de que o Profissional apresentado pertence ao quadro da empresa ou dele fará parte caso seja vencedora do presente certame. Tal comprovação poderá ser feita através da apresentação de qualquer um dos seguintes documentos, a critério do licitante: a) cópia da Carteira de Trabalho e



PREFEITURA MUNICIPAL DE CABACEIRAS

O Agente de Contratação e Equipe de Apoio foram designadas através da Portaria nº 1400 de 06.01.2025

PROCESSO ADMINISTRATIVO Nº 260415CE00002/2026 – DPTO. DE LICITAÇÃO/SEC. INFRAESTRUTURA

CONCORRÊNCIA nº 00002/2026

Previdência Social - CTPS assinada ou da ficha de Registro do Empregado; b) instrumento de contrato de prestação de serviços regido pela legislação civil comum, devidamente registrado no registro público, nos termos do Art. 221, da Lei Federal nº 10.406, de 10 de janeiro de 2002; c) ART Cargo-Função ou equivalente, emitido pelo conselho profissional competente; d) contrato social, alteração contratual ou equivalente na forma da lei, quando o responsável técnico for sócio da empresa; e) certidão de registro do licitante no conselho profissional competente, nos termos da norma vigente, dentro da data de sua validade e apenas quando essa trazer a indicação expressa do referido Profissional apresentado, como responsável técnico da empresa; f) declaração formal assinada pelo responsável técnico designado pelo licitante, detentor do correspondente acervo, contendo obrigatoriamente a identificação da empresa e do signatário, local e data, e basicamente com os seguintes termos: ► "DECLARO sob as penalidades da lei, que autorizei a apresentação do meu acervo para comprovação da capacidade técnico-profissional exigida na Concorrência Eletrônica nº. 00002/2026 e que integrarei o quadro técnico da empresa, ou lhe prestarei serviços para obra específica, caso seja vencedora do referido certame, realizado pela Prefeitura Municipal de Cabaceiras - PB" ◀. **Deverá ser reconhecida a firma em cartório do respectivo signatário.** Serão admitidos os atestados referentes à execução de obras ou serviços similares de complexidade tecnológica e operacional equivalente ou superior a: **EXECUÇÃO DE PAVIMENTO EM PISO INTERTRAVADO, COM BLOCO RETANGULAR COLORIDO/NATURAL DE 20 X 10 CM, ESPESSURA 6 CM. AF_10/2022 – ASSENTAMENTO DE GUIA (MEIO-FIO) EM TRECHO RETO, CONFECCIONADA EM CONCRETO PRÉ-FABRICADO, DIMENSÕES 100X15X13X30 CM (COMPRIMENTO X BASE INFERIOR X BASE SUPERIOR X ALTURA). AF_01/2024.**

6.9.2.1.O licitante poderá apresentar mais de um profissional e atestado para comprovação da sua capacidade técnico-profissional.

6.9.2.2.Os licitantes que venham a apresentar o mesmo Profissional para comprovação da capacidade técnico-profissional serão automaticamente inabilitados.

6.9.2.3.O referido profissional indicado pelo licitante deverá participar da execução da obra, e será admitida a sua substituição por profissional de experiência equivalente ou superior, desde que aprovada pelo ORC.

6.9.3.Relação dos compromissos assumidos pelo licitante que importem em diminuição da disponibilidade do pessoal técnico que se responsabilizará pelos trabalhos, contendo o rol de contratos celebrados com a iniciativa privada e com a Administração Pública, vigentes na data prevista para abertura da sessão pública deste certame, indicando o nome do contratante, o CNPJ, a data de assinatura do contrato, sua vigência, o nome e a qualificação de cada membro da equipe técnica responsável pela realização do objeto da correspondente contratação.

6.9.4.Demonstrativo da aptidão econômica do licitante para cumprir as obrigações decorrentes da futura contratação, extraído do seu balanço patrimonial do último exercício social, feito através da apresentação de DECLARAÇÃO assinada por profissional habilitado da área contábil, que ateste o atendimento dos seguintes índices:

$$LG = \frac{\text{Ativo Circulante} + \text{Realizável a Longo Prazo}}{\text{Passivo Circulante} + \text{Passivo não Circulante}} > 1,00$$

$$SG = \frac{\text{Ativo Total}}{\text{Passivo Circulante} + \text{Passivo não Circulante}} > 1,00$$

$$LC = \frac{\text{Ativo Circulante}}{\text{Passivo Circulante}} > 1,00$$

Onde:

LG - Liquidez Geral;



PREFEITURA MUNICIPAL DE CABACEIRAS

O Agente de Contratação e Equipe de Apoio foram designadas através da Portaria nº 1400 de 06.01.2025

PROCESSO ADMINISTRATIVO Nº 260415CE00002/2026 – DPTO. DE LICITAÇÃO/SEC. INFRAESTRUTURA

CONCORRÊNCIA nº 00002/2026

SG - Solvência Geral;
LC - Liquidez Corrente.

6.9.4.1.Caso o licitante apresente resultado que não atenda ao respectivo valor requerido em qualquer dos índices de Liquidez Geral (LG), Solvência Geral (SG) e Liquidez Corrente (LC), será exigido, para fins de habilitação, capital mínimo equivalente a 10 % (dez por cento) do valor estimado da contratação;
6.9.4.2.Salienta-se que os índices e valores aqui previstos são os usualmente adotados para a avaliação de situação econômico-financeira suficiente para o cumprimento das obrigações decorrentes de licitações com o tipo de objeto semelhante ao deste certame;

6.9.4.3.A pessoa jurídica criada no exercício financeiro deste certame deverá apresentar o balanço de abertura, em substituição ao referido demonstrativo de aptidão econômica, hipótese em que não se aplica a exigência da comprovação do atendimento aos índices econômicos acima;

6.9.4.4.O balanço patrimonial, demonstração de resultado de exercício e demais demonstrações contábeis, referidos neste instrumento, serão exigidos com base no limite definido pela Receita Federal do Brasil para transmissão da Escrituração Contábil Digital - ECD ao Sped.

6.9.5.Relação dos compromissos assumidos pelo licitante que importem em diminuição de sua capacidade econômico-financeira, excluídas parcelas já executadas de contratações firmadas, contendo o rol de contratos celebrados com a iniciativa privada e com a Administração Pública, vigentes na data prevista para abertura da sessão pública deste certame, indicando o nome do contratante, o CNPJ, a data de assinatura do contrato, sua vigência e valor total; considerar o valor remanescente do contrato, excluindo o já executado.

6.10.GARANTIA DE PROPOSTA: O licitante deverá atender ao requisito abaixo e o respectivo comprovante encaminhado por meio do sistema eletrônico, quando solicitado pelo Agente de Contratação, como requisito de pré-habilitação:

6.10.1.Comprovação do recolhimento de quantia a título de garantia de proposta, no valor equivalente a **R\$ 4.584,77**. Essa comprovação terá como referência o momento de apresentação da proposta, portanto, o prazo máximo para a "prestação" da referida garantia é **até a data e o horário previstos para abertura da sessão pública desta licitação (ATENÇÃO, em virtude da inversão de fases, anexar a garantia de proposta juntamente com os documentos de habilitação)**. Caberá ao licitante optar por uma das seguintes modalidades de garantia: a) caução em dinheiro ou em títulos da dívida pública emitidos sob a forma escritural, mediante registro em sistema centralizado de liquidação e de custódia autorizado pelo Banco Central do Brasil, e avaliados pelos seus valores econômicos, conforme definido pelo Ministério competente; b) seguro garantia; c) fiança bancária emitida por banco ou instituição financeira devidamente autorizada a operar no País pelo Banco Central do Brasil e deverá constar expressa renúncia do fiador aos benefícios do artigo 827 do Código Civil; d) título de capitalização custeado por pagamento único, com resgate pelo valor total, sob a modalidade de instrumento de garantia, emitido por sociedades de capitalização regulamente constituídas e autorizadas pelo Governo Federal. A referida garantia, quando na modalidade caução em dinheiro, deverá ser depositada na seguinte conta: Titular - PREFEITURA MUNICIPAL DE CABACEIRAS. Banco - BANCO DO BRASIL. Agência - 81019. Conta Corrente - 104025 - 1. Permitida a transferência via PIX: Chave - 08702862000178. Na hipótese do respectivo comprovante bancário apresentar alguma inconsistência que não permita a confirmação de depósito do valor referente à garantia, a proposta será desclassificada:

6.10.1.1.A garantia de proposta será devolvida ao licitante no prazo de 10 (dez) dias úteis, contado da assinatura do contrato ou da data em que for declarada fracassada a licitação;

6.10.1.2.Implicará execução do valor integral da garantia de proposta a recusa em assinar o contrato ou a não apresentação dos documentos para a contratação;

6.10.1.3.Não sendo comprovado o recolhimento da correspondente quantia a título de garantia de proposta conforme as disposições deste item, inclusive se for realizado posteriormente a data e o



PREFEITURA MUNICIPAL DE CABACEIRAS

O Agente de Contratação e Equipe de Apoio foram designadas através da Portaria nº 1400 de 06.01.2025

PROCESSO ADMINISTRATIVO Nº 260415CE00002/2026 – DPTO. DE LICITAÇÃO/SEC. INFRAESTRUTURA

CONCORRÊNCIA nº 00002/2026

horário previstos para abertura da sessão pública desta licitação, a respectiva proposta será desclassificada.

7.0.DO CREDENCIAMENTO

7.1.Poderão participar desta Concorrência os interessados que estiverem previamente credenciados no sistema eletrônico de disputa à distância utilizado pelo ORC, acessando o seguinte endereço eletrônico: www.portaldecompraspublicas.com.br.

7.2.Os interessados deverão atender às condições e procedimento constantes do referido site, cujo credenciamento implica a responsabilidade do licitante ou de seu representante legal e a presunção de sua capacidade técnica para realização das transações inerentes ao certame.

7.3.O licitante responsabiliza-se exclusiva e formalmente pelas transações efetuadas em seu nome, assume como firmes e verdadeiras suas propostas e seus lances, inclusive os atos praticados, diretamente ou por seu representante, excluída a responsabilidade do provedor do sistema eletrônico ou do ORC por eventuais danos decorrentes de uso indevido das credenciais de acesso, ainda que por terceiros.

7.4.É de responsabilidade do cadastrado conferir a exatidão dos seus dados cadastrais no referido sistema e mantê-los atualizados junto aos órgãos responsáveis pela informação, devendo proceder, imediatamente, à correção ou à alteração dos registros tão logo identifique incorreção ou aqueles se tornem desatualizados.

7.5.A não observância do disposto no item anterior poderá ensejar desclassificação no momento da habilitação.

8.0.DA APRESENTAÇÃO DA PROPOSTA E DOS DOCUMENTOS DE HABILITAÇÃO

8.1.Na presente licitação, **a fase de habilitação antecederá as fases de apresentação de propostas e lances e de julgamento**, nos termos do Art. 17, § 1º, da Lei 14.133/21. Portanto os licitantes encaminharão, exclusivamente por meio do sistema eletrônico até a data e o horário estabelecidos para abertura da sessão pública, simultaneamente os documentos de HABILITAÇÃO e a PROPOSTA com o preço, observado o disposto neste Edital quanto a documentação exigida para fins de habilitação.

8.2.No cadastramento da proposta inicial, o licitante declarará, em campo próprio do sistema, relativamente às declarações necessárias e obrigatórias, sem prejuízo da exigência de outras declarações previstas em legislação específica e na Lei 14.133/21; tais como:

8.2.1.Que está ciente e concorda com as condições contidas no Edital e seus anexos, bem como de que a proposta apresentada compreende a integralidade dos custos para atendimento dos direitos trabalhistas assegurados na Constituição Federal, nas leis trabalhistas, nas normas infralegais, nas convenções coletivas de trabalho e nos termos de ajustamento de conduta vigentes na data de sua entrega em definitivo e que cumpre plenamente os requisitos de habilitação definidos no instrumento convocatório.

8.2.2.Que não emprega menor de 18 anos em trabalho noturno, perigoso ou insalubre e não emprega menor de 16 anos, salvo menor, a partir de 14 anos, na condição de aprendiz, nos termos do Art. 7º, XXXIII, da Constituição Federal.

8.2.3.Que não possui, em sua cadeia produtiva, empregados executando trabalho degradante ou forçado, observando o disposto nos Incisos III e IV, do Art. 1º e no Inciso III, do Art. 5º da Constituição Federal.

8.2.4.Que cumpre as exigências de reserva de cargos para pessoa com deficiência e para reabilitado da Previdência Social, previstas em Lei e em outras normas específicas.

8.3.O licitante enquadrado como Microempresa ou Empresa de Pequeno Porte deverá declarar, ainda, em campo próprio do sistema eletrônico, que cumpre os requisitos estabelecidos no Art. 3º, da Lei 123/06, estando apto a usufruir do tratamento favorecido previsto em seus Arts. 42 a 49, observado o disposto nos §§ 1º ao 3º, do Art. 4º, da Lei 14.133/21:

8.3.1.No item exclusivo para participação de microempresas e empresas de pequeno porte, a assinalação do campo "não" impedirá o prosseguimento no certame, para aquele item; e



PREFEITURA MUNICIPAL DE CABACEIRAS

O Agente de Contratação e Equipe de Apoio foram designadas através da Portaria nº 1400 de 06.01.2025

PROCESSO ADMINISTRATIVO Nº 260415CE00002/2026 – DPTO. DE LICITAÇÃO/SEC. INFRAESTRUTURA

CONCORRÊNCIA nº 00002/2026

8.3.2. Nos itens em que a participação não for exclusiva para microempresas e empresas de pequeno porte, a assinalação do campo "não" apenas produzirá o efeito de o licitante não ter direito ao tratamento favorecido previsto na Lei 123/06, mesmo que microempresa ou empresa de pequeno porte.

8.4. Os licitantes poderão retirar ou substituir a proposta ou os documentos de habilitação, anteriormente inseridos no sistema, até a abertura da sessão pública.

8.5. Não haverá ordem de classificação na etapa de apresentação da proposta e dos documentos de habilitação pelo licitante, o que ocorrerá somente após os procedimentos de abertura da sessão pública e da fase de envio de lances.

8.6. Serão disponibilizados para acesso público os documentos que compõem a proposta dos licitantes convocados para apresentação de propostas finais, após a fase de envio de lances.

8.7. Desde que disponibilizada a funcionalidade no sistema, o licitante poderá parametrizar o seu valor final mínimo quando do cadastramento da proposta e obedecerá às seguintes regras:

8.7.1. A aplicação do intervalo mínimo de diferença de valores, que incidirá tanto em relação aos lances intermediários quanto em relação ao lance que cobrir a melhor oferta; e

8.7.2. Os lances serão de envio automático pelo sistema, respeitado o valor final mínimo estabelecido e o intervalo de que trata o subitem anterior.

8.8. O valor final mínimo parametrizado no sistema poderá ser alterado pelo fornecedor durante a fase de disputa, sendo vedado valor superior a lance já registrado por ele no sistema.

8.9. O valor final mínimo parametrizado possuirá caráter sigiloso para os demais licitantes e para o ORC, podendo ser disponibilizado estrita e permanentemente aos órgãos de controle externo e interno.

8.10. Caberá ao licitante acompanhar as operações no sistema eletrônico durante o processo licitatório e se responsabilizar pelo ônus decorrente da perda de negócios diante da inobservância de mensagens emitidas pela Administração ou de sua desconexão.

8.11. O licitante deverá comunicar imediatamente ao provedor do sistema qualquer acontecimento que possa comprometer o sigilo ou a segurança, para imediato bloqueio de acesso.

8.12. A falsidade de declaração relativa ao cumprimento de qualquer condição sujeitará o licitante às sanções previstas na Lei 14.133/21, e neste Edital. O Agente de Contratação poderá promover diligência destinada a esclarecer as informações declaradas.

9.0. DO PREENCHIMENTO DA PROPOSTA

9.1. O licitante deverá enviar sua **PROPOSTA** mediante o preenchimento, no sistema eletrônico, de todos os campos necessários e obrigatórios para o exame de forma objetiva da sua real adequação e exequibilidade, tais como:

9.1.1. Valor unitário do item: expresso em moeda corrente nacional;

9.1.2. Quantidade: conforme fixada no Termo de Referência - Anexo I;

9.1.3. Descrição do objeto: contendo as informações similares à especificação do Termo de Referência - Anexo I.

9.2. Todas as especificações do objeto contidas na proposta vinculam o Contratado.

9.3. Será cotado um único preço para cada item, com a utilização de duas casas decimais.

9.4. A quantidade de unidade a ser cotada está fixada no Termo de Referência - Anexo I.

9.5. A apresentação das propostas implica obrigatoriedade do cumprimento das disposições nelas contidas, em conformidade com o que dispõe este Edital e seus anexos, assumindo o proponente o compromisso de executar o objeto licitado nos seus termos, bem como de fornecer os materiais, equipamentos, ferramentas e utensílios necessários, em quantidades e qualidades adequadas à perfeita execução contratual, promovendo, quando requerido, sua substituição.

9.6. No valor proposto estará incluso todos os custos operacionais, encargos previdenciários, trabalhistas, tributários, comerciais e quaisquer outros que incidam direta ou indiretamente na execução dos serviços.

9.7. O preço ofertado, tanto na proposta inicial, quanto na etapa de lances, será de exclusiva responsabilidade do licitante, não lhe assistindo o direito de pleitear qualquer alteração, sob alegação de erro, omissão ou qualquer outro pretexto.



PREFEITURA MUNICIPAL DE CABACEIRAS

O Agente de Contratação e Equipe de Apoio foram designadas através da Portaria nº 1400 de 06.01.2025

PROCESSO ADMINISTRATIVO Nº 260415CE0002/2026 – DPTO. DE LICITAÇÃO/SEC. INFRAESTRUTURA

CONCORRÊNCIA nº 00002/2026

9.8. Se o regime tributário da empresa implicar o recolhimento de tributos em percentuais variáveis, a cotação adequada será a que corresponde à média dos efetivos recolhimentos da empresa nos últimos doze meses.

9.9. Independentemente do percentual de tributo inserido na planilha, no pagamento serão retidos na fonte os percentuais estabelecidos na legislação vigente.

9.10. Os licitantes devem respeitar os preços máximos estabelecidos nas normas de regência de contratações públicas federais, quando participarem de licitações públicas.

9.11. As propostas ficarão disponíveis no sistema eletrônico e **qualquer elemento que possa identificar o licitante importa desclassificação da proposta** correspondente, sem prejuízo das sanções previstas neste Edital.

10.0. DA ABERTURA DA SESSÃO, CLASSIFICAÇÃO DAS PROPOSTAS E FORMULAÇÃO DE LANCES

10.1. A abertura da presente licitação dar-se-á automaticamente em sessão pública, por meio de sistema eletrônico, na data, horário e local indicados neste Edital.

10.2. Os licitantes poderão retirar ou substituir a proposta ou os documentos de habilitação, anteriormente inseridos no sistema, até a abertura da sessão pública:

10.2.1. Será desclassificada a proposta que identifique o licitante;

10.2.2. A desclassificação será sempre fundamentada e registrada no sistema, com acompanhamento em tempo real por todos os participantes;

10.2.3. A não desclassificação da proposta não impede o seu julgamento definitivo em sentido contrário, levado a efeito na fase de aceitação.

10.3. O sistema ordenará automaticamente as propostas classificadas, sendo que somente estas participarão da fase de lances.

10.4. O sistema disponibilizará campo próprio para troca de mensagens entre o Agente de Contratação e os licitantes.

10.5. Iniciada a fase competitiva, os licitantes poderão encaminhar lances exclusivamente por meio do sistema eletrônico, sendo imediatamente informados do seu recebimento e do valor consignado no registro:

10.5.1. O lance deverá ser ofertado pelo valor unitário do item.

10.6. Os licitantes poderão oferecer lances sucessivos, observados o horário fixado para abertura da sessão e as regras estabelecidas neste Edital.

10.7. O licitante somente poderá oferecer lance de valor inferior ao último por ele ofertado e registrado pelo sistema:

10.7.1. O intervalo mínimo de diferença de valores entre os lances, que incidirá tanto em relação aos lances intermediários quanto em relação à proposta que cobrir a melhor oferta deverá ser de R\$ 500,00 (quinhentos reais).

10.8. Desde que disponibilizada a funcionalidade no sistema:

10.8.1. O licitante poderá, uma única vez, excluir seu último lance ofertado, no intervalo de quinze segundos após o registro no sistema, na hipótese de lance inconsistente ou inexecutável;

10.8.2. O Agente de Contratação poderá, durante a disputa, como medida excepcional, excluir a proposta ou o lance que possa comprometer, restringir ou frustrar o caráter competitivo desse processo licitatório, mediante comunicação eletrônica automática via sistema. Eventual exclusão de proposta do licitante implica a retirada do licitante do certame, sem prejuízo do direito de defesa.

10.9. Será adotado para o envio de lances neste certame o modo de disputa "aberto", em que os licitantes apresentarão lances públicos e sucessivos, com prorrogações.

10.10. A etapa de lances da sessão pública terá duração de dez minutos e, após isso, será prorrogada automaticamente pelo sistema quando houver lance ofertado nos últimos dois minutos do período de duração da sessão pública.



PREFEITURA MUNICIPAL DE CABACEIRAS

O Agente de Contratação e Equipe de Apoio foram designadas através da Portaria nº 1400 de 06.01.2025

PROCESSO ADMINISTRATIVO Nº 260415CE00002/2026 – DPTO. DE LICITAÇÃO/SEC. INFRAESTRUTURA

CONCORRÊNCIA nº 00002/2026

10.11. A prorrogação automática da etapa de lances, de que trata o item anterior, será de dois minutos e ocorrerá sucessivamente sempre que houver lances enviados nesse período de prorrogação, inclusive no caso de lances intermediários.

10.12. Não havendo novos lances na forma estabelecida nos itens anteriores, a sessão pública encerrar-se-á automaticamente, e o sistema ordenará e divulgará os lances conforme a ordem final de classificação.

10.13. Definida a melhor proposta, se a diferença em relação à proposta classificada em segundo lugar for de pelo menos 5% (cinco por cento), o Agente de Contratação poderá admitir o reinício da disputa aberta, para a definição das demais colocações:

10.13.1. Após o reinício previsto no item acima, os licitantes serão convocados para apresentar lances intermediários.

10.14. Encerrada a etapa de que trata o subitem anterior, o sistema ordenará e divulgará os lances segundo a ordem crescente.

10.15. Não serão aceitos dois ou mais lances de mesmo valor, prevalecendo aquele que for recebido e registrado em primeiro lugar.

10.16. Durante o transcurso da sessão pública, os licitantes serão informados, em tempo real, do valor do melhor lance registrado, vedada a identificação do licitante.

10.17. No caso de desconexão com o Agente de Contratação, no decorrer da etapa competitiva da Concorrência, o sistema eletrônico poderá permanecer acessível aos licitantes para a recepção dos lances.

10.18. Quando a desconexão do sistema eletrônico para o Agente de Contratação persistir por tempo superior a dez minutos, a sessão pública será suspensa e reiniciada somente após decorridas vinte e quatro horas da comunicação do fato pelo Agente de Contratação aos participantes, no sítio eletrônico utilizado para divulgação.

10.19. Caso o licitante não apresente lances, concorrerá com o valor de sua proposta.

10.20. Em relação ao item não exclusivo para participação de microempresas e empresas de pequeno porte, uma vez encerrada a etapa de lances, será efetivada a verificação automática do porte da entidade empresarial. O sistema identificará em coluna própria as microempresas e empresas de pequeno porte participantes, procedendo à comparação com os valores da primeira colocada, se esta for empresa de maior porte, assim como das demais classificadas, para o fim de aplicar-se o disposto nos Arts. 44 e 45, da Lei 123/06.

10.21. Nessas condições, as propostas de microempresas e empresas de pequeno porte que se encontrarem na faixa de até dez por cento acima da melhor proposta ou do melhor lance, serão consideradas empatadas com a primeira colocada.

10.22. A melhor classificada nos termos do item anterior terá o direito de encaminhar uma última oferta para desempate, obrigatoriamente em valor inferior ao da primeira colocada, no prazo de cinco minutos controlados pelo sistema, contados após a comunicação automática para tanto.

10.23. Caso a microempresa ou a empresa de pequeno porte melhor classificada desista ou não se manifeste no prazo estabelecido, serão convocadas as demais licitantes microempresa e empresa de pequeno porte que se encontrem naquele intervalo de cinco por cento, na ordem de classificação, para o exercício do mesmo direito, no prazo estabelecido no item anterior.

10.24. No caso de equivalência dos valores apresentados pelas microempresas e empresas de pequeno porte que se encontrem nos intervalos estabelecidos nos itens anteriores, será realizado sorteio entre elas para que se identifique aquela que primeiro poderá apresentar melhor oferta.

10.25. Só poderá haver empate entre propostas iguais, não seguidas de lances.

10.26. Havendo eventual empate entre propostas ou lances, o critério de desempate será aquele previsto no Art. 60, da Lei 14.133/21, nesta ordem:

10.26.1. Disputa final, hipótese em que os licitantes empatados poderão apresentar nova proposta em ato contínuo à classificação;



PREFEITURA MUNICIPAL DE CABACEIRAS

O Agente de Contratação e Equipe de Apoio foram designadas através da Portaria nº 1400 de 06.01.2025

PROCESSO ADMINISTRATIVO Nº 260415CE00002/2026 – DPTO. DE LICITAÇÃO/SEC. INFRAESTRUTURA

CONCORRÊNCIA nº 00002/2026

10.26.2.Avaliação do desempenho contratual prévio dos licitantes, para a qual deverão preferencialmente ser utilizados registros cadastrais para efeito de atesto de cumprimento de obrigações previstos na Lei 14.133/21;

10.26.3.Desenvolvimento pelo licitante de ações de equidade entre homens e mulheres no ambiente de trabalho, conforme regulamento;

10.26.4.Desenvolvimento pelo licitante de programa de integridade, conforme orientações dos órgãos de controle.

10.27.Persistindo o empate, será assegurada preferência, sucessivamente, aos serviços prestados por:

10.27.1. Empresas estabelecidas no território do Estado ou do Distrito Federal do ORC;

10.27.2. Empresas brasileiras;

10.27.3. Empresas que invistam em pesquisa e no desenvolvimento de tecnologia no País;

10.27.4. Empresas que comprovem a prática de mitigação, nos termos da Lei nº 12.187/09.

10.28. Esgotados todos os demais critérios de desempate previstos em lei, a escolha do licitante vencedor ocorrerá por sorteio, em ato público, para o qual todos os licitantes serão convocados, vedado qualquer outro processo.

10.29. Encerrada a etapa de envio de lances da sessão pública, na hipótese da proposta do primeiro colocado permanecer acima do preço máximo definido para a contratação, o Agente de Contratação poderá negociar condições mais vantajosas, após definido o resultado do julgamento:

10.29.1. A negociação poderá ser feita com os demais licitantes, segundo a ordem de classificação inicialmente estabelecida, quando o primeiro colocado, mesmo após a negociação, for desclassificado em razão de sua proposta permanecer acima do preço máximo definido para a contratação;

10.29.2. A negociação será realizada por meio do sistema, podendo ser acompanhada pelos demais licitantes;

10.29.3. Concluída a negociação, se houver, o resultado será divulgado a todos os licitantes e registrado na ata da sessão pública, devendo esta ser anexada aos autos do processo;

10.29.4. O Agente de Contratação solicitará ao licitante melhor classificado que, no prazo de 24 (vinte e quatro) horas, envie a sua **proposta atualizada**, adequada ao último lance ofertado e após a negociação realizada, acompanhada, se for o caso, dos documentos complementares, quando necessários à confirmação daqueles exigidos neste Edital e já apresentados;

10.29.5. É facultado ao Agente de Contratação prorrogar o prazo estabelecido, a partir de solicitação fundamentada e aceita, feita também no sistema pelo licitante, antes de findo o prazo, ou de ofício, quando constatado que o prazo estabelecido não é suficiente.

10.30. Havendo necessidade, o Agente de Contratação suspenderá a sessão, informando no sistema a nova data e horário para a sua continuidade, observado o intervalo mínimo de vinte e quatro horas.

10.31. Após a negociação do preço, o Agente de Contratação iniciará a fase de julgamento da proposta.

11.0.DA FASE DE JULGAMENTO

11.1. Encerrada a etapa de negociação, o Agente de Contratação verificará se o licitante provisoriamente classificado em primeiro lugar atende às condições de participação no certame, conforme previsto no Art. 14, da Lei 14.133/2021, legislação correlata e neste Edital.

11.2. Caso o licitante provisoriamente classificado em primeiro lugar tenha se utilizado de algum tratamento favorecido às Microempresas e Empresas de Pequeno Porte, o Agente de Contratação verificará se faz jus ao benefício aplicado.

11.3. Verificadas as condições de participação e de utilização do tratamento favorecido, o Agente de Contratação examinará a conformidade da proposta provisoriamente classificada em primeiro lugar quanto à adequação ao objeto estipulado e à compatibilidade do preço final em relação ao estipulado para contratação, conforme definido neste Edital e em seus anexos.

11.4. O Agente de Contratação poderá convocar o licitante para enviar documento digital complementar, por meio do sistema, no prazo de 2 (duas) horas, sob pena de não aceitação da proposta:



PREFEITURA MUNICIPAL DE CABACEIRAS

O Agente de Contratação e Equipe de Apoio foram designadas através da Portaria nº 1400 de 06.01.2025

PROCESSO ADMINISTRATIVO Nº 260415CE00002/2026 – DPTO. DE LICITAÇÃO/SEC. INFRAESTRUTURA

CONCORRÊNCIA nº 00002/2026

11.4.1.É facultado ao Agente de Contratação prorrogar o prazo estabelecido, a partir de solicitação fundamentada e aceita, feita também no sistema pelo licitante, antes de findo o prazo, ou de ofício, quando constatado que o prazo estabelecido não é suficiente;

11.5.Será desclassificada a proposta vencedora que:

11.5.1.Contiver vícios insanáveis;

11.5.2.Não obedecer às especificações técnicas contidas no Termo de Referência - Anexo I;

11.5.3.Apresentar preços inexequíveis ou permanecerem acima do preço máximo definido para a contratação;

11.5.4.Não tiverem sua exequibilidade demonstrada, quando exigido pela Administração;

11.5.5.Apresentar desconformidade com quaisquer outras exigências deste Edital ou seus anexos, desde que insanável.

11.5.6.Não comprovar, quando solicitado pelo Agente de Contratação recolhimento de quantia a título de garantia de proposta, nos termos do item 6.10 deste Edital.

11.6.Serão consideradas inexequíveis as propostas cujos valores forem inferiores a 75% (setenta e cinco por cento) do valor orçado pelo ORC; em tal situação, não sendo possível a imediata confirmação, será dada ao licitante a oportunidade de demonstrar a sua exequibilidade, sendo-lhe facultado o prazo de 24 (vinte e quatro) horas para apresentar, por meio do sistema eletrônico, a documentação que comprove a viabilidade da proposta:

11.6.1.É facultado ao Agente de Contratação prorrogar o prazo estabelecido, a partir de solicitação fundamentada e aceita, feita também no sistema pelo licitante, antes de findo o prazo, ou de ofício, quando constatado que o prazo estabelecido não é suficiente;

11.6.2.A inexequibilidade, nessa hipótese, só será considerada após diligência do Agente de Contratação, que comprove:

11.6.2.1.Que o custo do licitante ultrapassa o valor da proposta; e

11.6.2.2.Inexistirem custos de oportunidade capazes de justificar o vulto da oferta.

11.6.3.Será exigida garantia adicional do licitante vencedor cuja proposta for inferior a 85% (oitenta e cinco por cento) do valor orçado pelo ORC, equivalente à diferença entre este último e o valor da proposta, sem prejuízo das demais garantias exigíveis de acordo com a legislação vigente.

11.7.O Agente de Contratação poderá, no julgamento das propostas, sanar erros ou falhas que não alterem a sua substância e sua validade jurídica, atribuindo-lhes eficácia para fins de classificação.

11.8.Havendo necessidade, o Agente de Contratação suspenderá a sessão pública inclusive para a realização de diligências com vistas ao saneamento de eventuais erros e falhas das propostas. Em qualquer hipótese, o seu reinício somente poderá ocorrer mediante aviso prévio no sistema com, no mínimo, vinte e quatro horas de antecedência e a ocorrência será registrada em ata.

11.9.Encerrada a fase de julgamento, após verificada a conformidade da proposta classificada em primeiro lugar quanto à adequação ao objeto estipulado e compatibilidade do preço final em relação ao estimado para a contratação, o Agente de Contratação verificará os documentos relativos à regularidade fiscal do licitante, observado o disposto neste instrumento convocatório; bem como solicitará ao proponente provisoriamente vencedor, a comprovação do recolhimento de quantia a título de garantia de proposta, nos termos do item 6.10 deste Edital.

12.0.DA HABILITAÇÃO

12.1.Os documentos previstos neste instrumento, necessários e suficientes para demonstrar a capacidade do licitante de realizar o objeto da licitação, serão exigidos para fins de habilitação, conforme as disposições dos Arts. 62 a 70, da Lei 14.133/21.

12.2.Os licitantes deverão encaminhar, nos termos deste Edital, a documentação relacionada nos itens a seguir, para fins de **HABILITAÇÃO**:



PREFEITURA MUNICIPAL DE CABACEIRAS

O Agente de Contratação e Equipe de Apoio foram designadas através da Portaria nº 1400 de 06.01.2025

PROCESSO ADMINISTRATIVO Nº 260415CE00002/2026 – DPTO. DE LICITAÇÃO/SEC. INFRAESTRUTURA

CONCORRÊNCIA nº 00002/2026

12.3. PESSOA JURÍDICA:

12.3.1.Registro ou inscrição, em compatibilidade com o objeto do presente certame, do licitante e seus responsáveis técnicos frente ao conselho regional de fiscalização profissional competente, da região da sede do licitante.

12.3.2.Prova de inscrição no Cadastro Nacional da Pessoa Jurídica – CNPJ.

12.3.3.Prova de inscrição no cadastro de contribuintes Distrital ou Municipal relativo à sede do licitante, pertinente ao seu ramo de atividade e compatível com o objeto contratual.

12.3.4.No caso de empresário individual: inscrição no Registro Público de Empresas Mercantis, a cargo da Junta Comercial da respectiva sede. Em se tratando de Microempreendedor Individual – MEI: Certificado da Condição de Microempreendedor Individual – CCMEI, cuja aceitação ficará condicionada à verificação da autenticidade no sítio www.portaldoeempreendedor.gov.br. No caso de sociedade empresária, sociedade limitada unipessoal – SLU ou sociedade identificada como empresa individual de responsabilidade limitada – EIRELI: inscrição do ato constitutivo, estatuto ou contrato social no Registro Público de Empresas Mercantis, a cargo da Junta Comercial da respectiva sede, acompanhada de documento comprobatório de seus administradores. No caso de sociedade simples: inscrição do ato constitutivo no Registro Civil de Pessoas Jurídicas do local de sua sede, acompanhada de documento comprobatório de seus administradores. No caso de filial, sucursal ou agência de sociedade simples ou empresária: inscrição do ato constitutivo da filial, sucursal ou agência da sociedade simples ou empresária, respectivamente, no Registro Civil das Pessoas Jurídicas ou no Registro Público de Empresas Mercantis onde tem sede a matriz. Em se tratando de sociedade empresária estrangeira com atuação permanente no País: decreto de autorização para funcionamento no Brasil. Salienta-se que os documentos relacionados neste subitem deverão estar acompanhados de todas as alterações ou da consolidação respectiva.

12.3.5.Balanço patrimonial, demonstração de resultado de exercício e demais demonstrações contábeis dos dois últimos exercícios sociais. Os referidos documentos limitar-se-ão ao último exercício no caso de a pessoa jurídica ter sido constituída há menos de dois anos. As pessoas jurídicas criadas no exercício financeiro desta licitação deverão atender a todas as exigências da habilitação e poderão substituir os demonstrativos contábeis pelo balanço de abertura.

12.3.6.Prova de regularidade fiscal perante a Fazenda Nacional, mediante apresentação de certidão expedida conjuntamente pela Secretaria da Receita Federal do Brasil – RFB e pela Procuradoria-Geral da Fazenda Nacional – PGFN, referente a todos os créditos tributários federais e à Dívida Ativa da União – DAU por elas administrados, inclusive aqueles relativos à Seguridade Social, nos termos da Portaria Conjunta nº 1.751, de 02 de outubro de 2014, do Secretário da Receita Federal do Brasil e da Procuradora-Geral da Fazenda Nacional.

12.3.7.Prova de regularidade com a Estadual e Municipal da sede do licitante, relativa à atividade em cujo exercício contrata ou concorre, mediante apresentação de certidão negativa, ou outro equivalente, na forma da lei.

12.3.8.Comprovação de regularidade relativa ao Fundo de Garantia por Tempo de Serviço – FGTS, apresentando o respectivo Certificado de Regularidade fornecido pela Caixa Econômica Federal.

12.3.9.Prova de inexistência de débitos inadimplidos perante a Justiça do Trabalho, mediante a apresentação de Certidão Negativa de Débitos Trabalhistas CNDT, nos termos do Título VII–A da Consolidação das Leis do Trabalho, aprovada pelo Decreto–Lei nº 5.452, de 1º de maio de 1943.

12.3.10.Declaração do licitante atestando que não emprega menor de dezoito anos em trabalho noturno, insalubre ou perigoso e nem menor de dezesseis anos, em qualquer trabalho, podendo existir menor, a partir de quatorze anos, na condição de aprendiz, nos termos do Art. 7º, Inciso XXXIII, da Constituição Federal, conforme modelo – Anexo II.

12.3.11.Declaração do licitante, sob pena de desclassificação, de que sua proposta econômica compreende a integralidade dos custos para atendimento dos direitos trabalhistas assegurados na Constituição Federal, nas leis trabalhistas, nas normas infralegais, nas convenções coletivas de trabalho e nos termos de ajustamento de conduta vigentes na data de entrega das propostas, conforme modelo – Anexo III.



PREFEITURA MUNICIPAL DE CABACEIRAS

O Agente de Contratação e Equipe de Apoio foram designadas através da Portaria nº 1400 de 06.01.2025

PROCESSO ADMINISTRATIVO Nº 260415CE00002/2026 – DPTO. DE LICITAÇÃO/SEC. INFRAESTRUTURA

CONCORRÊNCIA nº 00002/2026

12.3.12.Certidão negativa de feitos sobre falência expedida pelo distribuidor da sede do licitante, no máximo 30 (trinta) dias da data prevista para abertura das propostas.

12.3.13.Consulta Consolidada de Pessoa Jurídica expedida pelo Tribunal de Contas da União, no máximo 30 (trinta) dias da data prevista para abertura das propostas, no endereço eletrônico: www.tcu.gov.br.

12.3.14.Comprovação do cumprimento de requisitos normativos, conforme modelos - Anexo V:

12.3.14.1.Declaração de ciência dos termos do Edital;

12.3.14.2.Declaração de inexistir fato impeditivo;

12.3.14.3.Declaração de não possuir no quadro societário servidor da ativa do ORC;

12.3.14.4.Declaração de não utilizar trabalho degradante ou forçado;

12.3.14.5.Declaração de cumprimento da reserva de cargo para deficiente e de acessibilidade;

12.3.14.6.Declaração de cumprimento dos requisitos para a habilitação e da proposta; e

12.3.14.7.Declaração de observância do limite de contratação com a Administração Pública.

12.4.Documentação específica - pessoa jurídica:

12.4.1.Comprovação de avaliação prévia do local de execução da obra - item 6.9.1.

12.4.2.Comprovação de qualificação técnico-profissional - item 6.9.2.

12.4.3.Relação de compromissos assumidos - técnico-profissional - item 6.9.3.

12.4.4.Demonstrativo da aptidão econômica - item 6.9.4.

12.4.5.Relação de compromissos assumidos - econômico-financeira - item 6.9.5.

12.5.Os licitantes encaminharão, por meio do sistema, simultaneamente os documentos de habilitação e a proposta com o preço:

12.5.1.O Agente de Contratação, na abertura da sessão pública, deverá informar no sistema o prazo para a verificação dos documentos de habilitação, e a data e o horário para manifestação da intenção de recorrer do resultado da habilitação, nos termos deste Edital;

12.5.2.Eventual postergação do prazo a que se refere o subitem anterior, será comunicada tempestivamente via sistema;

12.5.3.Apenas os licitantes habilitados serão convocados para envio de lances.

12.6.Serão verificados os documentos de habilitação de todos os licitantes:

12.6.1.Os documentos relativos à regularidade fiscal constantes deste Edital, somente serão exigidos em momento posterior ao julgamento das propostas, e ocorrerá em relação a todos os licitantes; e enviados por meio do sistema, em formato digital, no prazo de 24 (vinte e quatro) horas, contado da solicitação do Agente de Contratação, prorrogável por igual período, nas seguintes situações:

12.6.1.1.Por solicitação do licitante, mediante justificativa aceita pelo Agente de Contratação; ou

12.6.1.2.De ofício, a critério do Agente de Contratação, quando constatado que o prazo estabelecido não é suficiente para o envio dos documentos exigidos.

12.6.2.A não comprovação pelo licitante de sua regularidade fiscal nos termos deste Edital, e após observadas as disposições do Art. 43, da Lei 123/06, acarretará na desclassificação da respectiva proposta.

12.7.A verificação pelo Agente de Contratação, em sítios eletrônicos oficiais de órgãos e entidades emissores de certidões constitui meio legal de prova, para fins de habilitação.

12.8.Encerrado o prazo para envio da documentação de habilitação exigida neste certame, poderá ser admitida, mediante decisão fundamentada do Agente de Contratação, a apresentação de novos documentos de habilitação ou a complementação de informações acerca dos documentos já apresentados pelos licitantes, em até 24 (vinte e quatro) horas, para:

12.8.1.A aferição das condições de habilitação do licitante, desde que decorrentes de fatos existentes à época da abertura do certame;

12.8.2.Atualização de documentos cuja validade tenha expirado após a data de recebimento das propostas;



PREFEITURA MUNICIPAL DE CABACEIRAS

O Agente de Contratação e Equipe de Apoio foram designadas através da Portaria nº 1400 de 06.01.2025

PROCESSO ADMINISTRATIVO Nº 260415CE00002/2026 – DPTO. DE LICITAÇÃO/SEC. INFRAESTRUTURA

CONCORRÊNCIA nº 00002/2026

12.8.3. Suprimento da ausência de documento de cunho declaratório emitido unilateralmente pelo licitante; e

12.8.4. Suprimento da ausência de certidão e/ou documento de cunho declaratório expedido por órgão ou entidade cujos atos gozem de presunção de veracidade e fé pública.

12.9. Findo o prazo assinalado sem o envio da nova documentação, restará preclusa essa oportunidade conferida ao licitante, implicando sua inabilitação.

12.10. Encerrada a fase de habilitação, não caberá exclusão de licitante por motivo relacionado à habilitação, salvo em razão de fatos supervenientes ou só conhecidos após o julgamento.

12.11. A comprovação de regularidade fiscal e trabalhista das microempresas e empresas de pequeno porte somente será exigida para efeito de contratação, e não como condição para participação na licitação, observando-se o seguinte procedimento:

12.11.1. As microempresas e empresas de pequeno porte, por ocasião da participação nesta licitação, deverão apresentar toda a documentação exigida para comprovação de regularidade fiscal e trabalhista, dentre os documentos enumerados neste instrumento para efeito de habilitação, mesmo que esta apresente alguma restrição;

12.11.2. Na hipótese de haver alguma restrição relativa à regularidade fiscal e trabalhista quando da comprovação de que trata o subitem anterior, será assegurado prazo de cinco dias úteis, prorrogável por igual período, para a regularização da documentação, a realização do pagamento ou parcelamento do débito e a emissão de eventuais certidões negativas ou positivas com efeito de certidão negativa;

12.11.3. Para aplicação do disposto no subitem anterior, o prazo para regularização fiscal e trabalhista será contado a partir da divulgação do resultado do julgamento das propostas. A prorrogação desse prazo poderá ser concedida, a critério do Agente de Contratação, quando requerida pelo licitante, mediante apresentação de justificativa;

12.11.4. A abertura da fase recursal em relação ao resultado do certame ocorrerá após o prazo de regularização fiscal e trabalhista de que tratam os dois subitens anteriores;

12.11.5. A não regularização da documentação, no prazo acima previsto, implicará decadência do direito à contratação, sem prejuízo das sanções previstas no Art. 156, da Lei 14.133/21, sendo facultado ao ORC convocar os licitantes remanescentes, na ordem de classificação, ou revogar a licitação;

12.11.6. Se, na ordem de classificação, seguir-se outra microempresa ou empresa de pequeno porte com alguma restrição na documentação fiscal e trabalhista, será concedido o mesmo prazo para regularização.

12.12. Somente haverá a necessidade de comprovação do preenchimento de requisitos, mediante apresentação dos documentos originais não digitais, quando houver alguma dúvida em relação à integridade do documento digital ou quando a lei expressamente o exigir.

12.13. Não serão aceitos documentos de habilitação com indicação de CNPJ/CPF diferentes, salvo aqueles legalmente permitidos:

12.13.1. Se o licitante for a matriz, todos os documentos deverão estar em nome da matriz, e se o licitante for a filial, todos os documentos deverão estar em nome da filial, exceto aqueles que, pela própria natureza, comprovadamente, forem emitidos somente em nome da matriz.

12.14. Os documentos exigidos para fins de habilitação no certame deverão ser organizados na ordem descrita neste instrumento, precedidos por índice correspondente, apresentados em original; ou por cópia autenticada por cartório competente, ou pelo Agente de Contratação, ou por membro da Equipe de Apoio ou da Comissão de Contratação; ou publicação em órgão da imprensa oficial. Estando perfeitamente legíveis, sem conter borrões, rasuras, emendas ou entrelinhas e dentro do prazo de validade, considerado o disposto neste Edital. A eventual ausência do referido índice não inabilitará o licitante, sendo que:

12.14.1. A prova de autenticidade de cópia de documento público ou particular poderá ser feita perante os agentes do ORC relacionados no item anterior, mediante apresentação de original ou de declaração de autenticidade por advogado, sob sua responsabilidade pessoal;

12.14.2. Quando o documento for obtido via Internet sua autenticidade será comprovada no endereço eletrônico nele indicado;



PREFEITURA MUNICIPAL DE CABACEIRAS

O Agente de Contratação e Equipe de Apoio foram designadas através da Portaria nº 1400 de 06.01.2025

PROCESSO ADMINISTRATIVO Nº 260415CE00002/2026 – DPTO. DE LICITAÇÃO/SEC. INFRAESTRUTURA

CONCORRÊNCIA nº 00002/2026

12.14.3. Poderá ser utilizada, a critério do Agente de Contratação, a documentação cadastral de fornecedor, constante dos arquivos do ORC, para comprovação da autenticidade de elementos apresentados pelo licitante.

12.15. Na análise dos documentos de habilitação, a Comissão de Contratação poderá sanar erros ou falhas, que não alterem a substância dos documentos e sua validade jurídica, mediante decisão fundamentada, registrada em ata e acessível a todos, atribuindo-lhes eficácia para fins de habilitação e classificação.

12.16. Havendo necessidade, o Agente de Contratação suspenderá a sessão pública inclusive para a realização de diligências com vistas ao saneamento de eventuais erros e falhas dos documentos de habilitação apresentados. Em qualquer hipótese, o seu reinício somente poderá ocorrer mediante aviso prévio no sistema com, no mínimo, vinte e quatro horas de antecedência e a ocorrência será registrada em ata.

13.0. DO ENCAMINHAMENTO DA PROPOSTA VENCEDORA

13.1. A proposta final do licitante declarado vencedor - **proposta atualizada** - deverá ser encaminhada no prazo de 24 (vinte e quatro) horas, a contar da solicitação do Agente de Contratação no sistema eletrônico, e deverá:

13.1.1. Ser elaborada em consonância com as especificações constantes deste Edital e seus Anexos, redigida em língua portuguesa e impressa em uma via em papel timbrado do proponente, quando for o caso, sem emendas, rasuras, entrelinhas ou ressalvas; datada e assinada pelo licitante ou seu representante legal, com indicação: do valor global da proposta; do prazo de execução; das condições de pagamento; e da sua validade;

13.1.2. Conter a indicação do banco, número da conta e agência do licitante vencedor, para fins de pagamento;

13.1.3. Estar adequada ao último lance ofertado e a negociação realizada, acompanhada, dos documentos complementares eventualmente solicitados, quando necessários à confirmação daqueles exigidos neste Edital e já apresentados; especialmente de:

13.1.3.1. Planilha de quantitativos e preços;

13.1.3.2. Cronograma físico-financeiro compatível com o prazo de execução dos serviços; e

13.1.3.3. Composição de custos unitários contendo, inclusive, o detalhamento da composição e da taxa de Bonificação ou Benefício de Despesas Indiretas - BDI e dos respectivos percentuais praticados, bem como o detalhamento dos Encargos Sociais - ES.

13.2. Será desconsiderada a proposta cuja planilha apresente **preço unitário, para qualquer um dos serviços nela indicado, superior ao estimado** pelo ORC que está devidamente detalhado na correspondente planilha dos serviços a serem executados - orçamento base da licitação.

13.3. A planilha de quantitativos e preços, o cronograma físico-financeiro e a composição de custos unitários, deverão ser assinados por responsável técnico da empresa:

13.3.1. Erros no preenchimento da planilha não constituem motivo para a desclassificação da proposta. A planilha poderá ser ajustada pelo licitante, no prazo indicado pelo sistema, desde que não haja majoração do preço;

13.3. O ajuste de que trata este dispositivo se limita a sanar erros ou falhas que não alterem a substância da proposta.

13.4. Será cotado um único preço para cada item, com a utilização de duas casas decimais, sendo que, nesse último caso, a indicação em contrário está sujeita a correção, observando-se aos seguintes critérios:

13.4.1. Falta de dígitos: serão acrescentados zeros;

13.4.2. Excesso de dígitos: sendo o primeiro dígito excedente menor que cinco, todo o excesso será suprimido, caso contrário haverá o arredondamento do dígito anterior para mais e os demais excedentes suprimidos.

13.5. Os preços deverão ser expressos em moeda corrente nacional, o preço unitário e o total em algarismos e o valor global da proposta em algarismos e por extenso:



PREFEITURA MUNICIPAL DE CABACEIRAS

O Agente de Contratação e Equipe de Apoio foram designadas através da Portaria nº 1400 de 06.01.2025

PROCESSO ADMINISTRATIVO Nº 260415CE00002/2026 – DPTO. DE LICITAÇÃO/SEC. INFRAESTRUTURA

CONCORRÊNCIA nº 00002/2026

13.5.1.Existindo discrepância entre o preço unitário e total, resultado da multiplicação do preço unitário pela quantidade, o preço unitário prevalecerá;

13.5.2.No caso de divergência entre o valor numérico e o expresso por extenso, prevalecerá o valor expresso por extenso;

13.5.3.Fica estabelecido que havendo divergência de preços unitários para um mesmo serviço, prevalecerá o de menor valor.

13.6.A proposta obedecerá aos termos deste Edital e seus Anexos, não sendo considerada aquela que não corresponda às especificações ali contidas ou que estabeleça vínculo à proposta de outro licitante.

13.7.A oferta deverá ser firme e precisa, limitada, rigorosamente, ao objeto deste Edital, sem conter alternativas de preço ou de qualquer outra condição que induza o julgamento a mais de um resultado.

13.8.No valor proposto estará incluso todos os custos operacionais, encargos previdenciários, trabalhistas, tributários, comerciais e quaisquer outros que incidam direta ou indiretamente na execução dos serviços; inclusive a integralidade dos custos para atendimento dos direitos trabalhistas assegurados na Constituição Federal, nas leis trabalhistas, nas normas infralegais, nas convenções coletivas de trabalho e nos termos de ajustamento de conduta vigentes na data de entrega das propostas.

13.9.A proposta final deverá ser documentada nos autos e será levada em consideração no decorrer da execução do contrato e aplicação de eventual sanção ao Contratado:

13.9.1.Todas as especificações do objeto contidas na proposta vinculam o Contratado.

13.10.As propostas que contenham a descrição do objeto, o valor e os documentos complementares estarão disponíveis na internet, após a homologação.

13.11.O prazo de validade da proposta não será inferior a 60 (sessenta) dias, a contar da data de seu encaminhamento.

14.0.DOS RECURSOS

14.1.A interposição de recurso referente ao julgamento das propostas, à habilitação ou inabilitação de licitantes, à anulação ou revogação da licitação, observará o disposto no Art. 165, da Lei 14.133/21.

14.2.Qualquer licitante poderá, durante o prazo concedido na sessão pública, que no presente certame será de 30 (trinta) minutos, de forma imediata após o término do julgamento das propostas e do ato de habilitação ou inabilitação, em campo próprio do sistema eletrônico, manifestar sua intenção de recorrer.

14.3.Quando o recurso apresentado impugnar o julgamento das propostas ou o ato de habilitação ou inabilitação do licitante:

14.3.1.A intenção de recorrer deverá ser manifestada imediatamente, sob pena de preclusão;

14.3.2.O prazo para apresentação das razões recursais será iniciado na data de intimação ou de lavratura da ata de julgamento.

14.4.O prazo recursal é de 03 (três) dias úteis, contados da data de intimação ou de lavratura da ata.

14.5.As razões do recurso deverão ser apresentadas, exclusivamente, da seguinte forma:

14.5.1.Em campo próprio do sistema eletrônico.

14.6.O recurso será dirigido à autoridade que tiver editado o ato ou proferido a decisão recorrida, a qual poderá reconsiderar o ato ou a decisão no prazo de 03 (três) dias úteis, ou, nesse mesmo prazo, encaminhar o recurso com a sua manifestação à autoridade superior, a qual deverá proferir sua decisão no prazo de 10 (dez) dias úteis, contado do recebimento dos autos.

14.7.Os recursos interpostos fora do prazo não serão conhecidos.

14.8.O prazo para apresentação de contrarrazões ao recurso pelos demais licitantes será de 03 (três) dias úteis, contados da data da intimação pessoal ou da divulgação da interposição do recurso, assegurada a vista imediata dos elementos indispensáveis à defesa de seus interesses.

14.9.O recurso e o pedido de reconsideração terão efeito suspensivo do ato ou da decisão recorrida até que sobrevenha decisão final da autoridade competente.

14.10.O acolhimento do recurso invalida tão somente os atos insuscetíveis de aproveitamento.



PREFEITURA MUNICIPAL DE CABACEIRAS

O Agente de Contratação e Equipe de Apoio foram designadas através da Portaria nº 1400 de 06.01.2025

PROCESSO ADMINISTRATIVO Nº 260415CE00002/2026 – DPTO. DE LICITAÇÃO/SEC. INFRAESTRUTURA

CONCORRÊNCIA nº 00002/2026

14.11.Os autos do processo permanecerão com vista franqueada aos interessados no seguinte sítio: www.portaldecompraspublicas.com.br.

15.0.DA HOMOLOGAÇÃO

15.1.Encerradas as fases de julgamento e habilitação, e exauridos os recursos administrativos, o processo licitatório será encaminhado à autoridade superior, que poderá:

15.1.1.Determinar o retorno dos autos para saneamento de irregularidades;

15.1.2.Revogar a licitação por motivo de conveniência e oportunidade;

15.1.3.Proceder à anulação da licitação, de ofício ou mediante provocação de terceiros, sempre que presente ilegalidade insanável;

15.2.4.Adjudicar o objeto e homologar a licitação.

16.0.DO CONTRATO

16.1.Após a homologação pela autoridade superior do ORC, o licitante vencedor será convocado para, dentro do prazo de 05 (cinco) dias consecutivos da data de recebimento da notificação, e nas condições estabelecidas neste Edital e seus anexos, assinar o respectivo contrato, podendo o mesmo sofrer alterações nos termos definidos pela Lei 14.133/21:

16.1.1.O prazo de convocação poderá ser prorrogado uma vez, por igual período, mediante solicitação da parte durante seu transcurso, devidamente justificada, e desde que o motivo apresentado seja aceito pela Administração;

16.1.2.A recusa injustificada do adjudicatário em assinar o contrato no prazo estabelecido pela Administração caracterizará o descumprimento total da obrigação assumida e o sujeitará às penalidades legalmente estabelecidas e à imediata perda da garantia de proposta em favor ORC:

16.1.2.1.A regra do subitem anterior não se aplicará aos licitantes remanescentes convocados na forma estabelecida neste dispositivo;

16.1.3.Decorrido o prazo de validade da proposta indicado neste Edital sem convocação para a contratação, ficarão os licitantes liberados dos compromissos assumidos.

16.2.Na hipótese de o vencedor da licitação não assinar o contrato no prazo e nas condições estabelecidas, outro licitante poderá ser convocado, respeitada a ordem de classificação, para celebrar a contratação, ou instrumento hábil, nas condições propostas pelo licitante vencedor, sem prejuízo da aplicação das sanções previstas na Lei 14.133/21, e em outras legislações aplicáveis.

16.3.Na assinatura do contrato será exigida a comprovação de todas as condições de habilitação consignadas neste Edital, que deverão ser mantidas pelo Contratado durante a vigência do referido contrato.

16.4.O contrato que eventualmente venha a ser assinado pelo licitante vencedor, poderá ser alterado com a devida justificativa, unilateralmente pelo Contratante ou por acordo entre as partes, nos casos e condições previstas nos Arts. 124 a 136 e sua extinção, formalmente motivada nos autos do processo, assegurados o contraditório e a ampla defesa, ocorrerá nas hipóteses e disposições dos Arts. 137 a 139, todos da Lei 14.133/21; e executado sob o regime de empreitada por preço unitário.

16.5.Nas alterações unilaterais a que se refere o inciso I, do caput do Art. 124, da Lei 14.133/21, o Contratado será obrigado a aceitar, nas mesmas condições contratuais, acréscimos ou supressões que se fizerem nas obras, de até o respectivo limite fixado no Art. 125, do mesmo diploma legal, do valor inicial atualizado do contrato. Nenhum acréscimo ou supressão poderá exceder o limite estabelecido, salvo as supressões resultantes de acordo celebrado entre os contratantes.

16.6.Garantia da contratação:

16.6.1.Observadas as disposições dos autos do presente certame, será exigida a garantia da contratação de que tratam os Arts. 96 e seguintes, da Lei 14.133/21, podendo o Contratado optar pela caução em dinheiro ou em títulos da dívida pública, seguro-garantia, fiança bancária ou título de capitalização; em valor correspondente a 5% (cinco por cento) do valor total da contratação:



PREFEITURA MUNICIPAL DE CABACEIRAS

O Agente de Contratação e Equipe de Apoio foram designadas através da Portaria nº 1400 de 06.01.2025

PROCESSO ADMINISTRATIVO Nº 260415CE00002/2026 – DPTO. DE LICITAÇÃO/SEC. INFRAESTRUTURA

CONCORRÊNCIA nº 00002/2026

16.6.1.1. Será exigida garantia adicional de que trata o § 5º, do Art. 59, da Lei 14.133/21, do licitante vencedor cuja proposta for inferior a 85% (oitenta e cinco por cento) do valor orçado pelo ORC, equivalente à diferença entre este último e o valor da proposta. Portanto: garantia adicional = 85% do valor orçado - proposta correspondente.

16.6.2. Em caso de opção pelo seguro-garantia, a parte adjudicatária deverá apresentá-la, no prazo máximo de 01 (um) mês, contado da data de homologação da licitação, e anterior à assinatura do contrato:

16.6.2.1. A apólice de seguro-garantia deverá ter validade durante a vigência do contrato e por mais 90 (noventa) dias após término deste prazo de vigência, permanecendo em vigor mesmo que o Contratado não pague o prêmio nas datas convencionadas;

16.6.2.2. Caso o adjudicatário não apresente a apólice de seguro de garantia no prazo fixado, ocorrerá a preclusão do direito de escolha dessa modalidade de garantia;

16.6.2.3. A apólice de seguro-garantia deverá acompanhar as modificações referentes à vigência do contrato principal mediante a emissão do respectivo endosso pela seguradora;

16.6.2.4. Será permitida a substituição da apólice de seguro-garantia na data de renovação ou de aniversário, desde que mantidas as condições e coberturas da apólice vigente e nenhum período fique descoberto, ressalvados os períodos de suspensão contratual;

16.6.2.5. A apólice de seguro-garantia deverá ter cobertura para pagamento direto ao empregado após decisão definitiva em processo administrativo que apure montante líquido e certo a ele devido em razão de inadimplência do Contratado, independentemente de trânsito em julgado de decisão.

16.6.3. Caso o adjudicatário não opte pelo seguro-garantia ou não apresente a apólice de seguro de garantia nos termos deste instrumento, deverá apresentar, no prazo máximo de 5 (cinco) dias úteis, prorrogáveis por igual período, a critério do Contratante, contado da assinatura do contrato, comprovante de prestação de garantia nas modalidades de caução em dinheiro ou títulos da dívida pública, fiança bancária ou títulos de capitalização:

16.6.3.1. Quando a garantia em dinheiro for a modalidade escolhida pelo Contratado, deverá ser efetuada em favor do Contratante, em conta bancária específica de instituição financeira por ele indicada;

16.6.3.2. Optando por utilizar títulos da dívida pública, estes devem ter sido emitidos sob a forma escritural, mediante registro em sistema centralizado de liquidação e de custódia autorizado pelo Banco Central do Brasil, e avaliados pelos seus valores econômicos, conforme definido pelo Ministério competente;

16.6.3.3. No caso de garantia na modalidade de fiança bancária, deverá ser emitida por banco ou instituição financeira devidamente autorizada a operar no País pelo Banco Central do Brasil e deverá constar expressa renúncia do fiador aos benefícios do artigo 827 do Código Civil;

16.6.3.4. Na hipótese de opção pelo título de capitalização, a garantia deverá ser custeada por pagamento único, com resgate pelo valor total, sob a modalidade de instrumento de garantia, emitido por sociedades de capitalização regulamente constituídas e autorizadas pelo Governo Federal. O título de capitalização deverá ser apresentado ao Contratante juntamente com as condições gerais e o número do processo administrativo sob o qual o plano de capitalização foi aprovado pela Superintendência de Seguros Privados SUSEP.

16.6.4. A garantia assegurará, qualquer que seja a modalidade escolhida, sob pena de não aceitação, o pagamento de:

16.6.4.1. Prejuízos advindos do não cumprimento do objeto do contrato e do não adimplemento das demais obrigações nele previstas;

16.6.4.2. Multas moratórias e punitivas aplicadas pela Administração ao Contratado; e

16.6.4.3. Obrigações trabalhistas e previdenciárias de qualquer natureza e para com o FGTS, não adimplidas pelo Contratado.

16.6.5. No caso de alteração do valor do contrato, ou prorrogação de sua vigência, a garantia deverá ser ajustada ou renovada, seguindo os mesmos parâmetros utilizados quando da contratação.



PREFEITURA MUNICIPAL DE CABACEIRAS

O Agente de Contratação e Equipe de Apoio foram designadas através da Portaria nº 1400 de 06.01.2025

PROCESSO ADMINISTRATIVO Nº 260415CE00002/2026 – DPTO. DE LICITAÇÃO/SEC. INFRAESTRUTURA

CONCORRÊNCIA nº 00002/2026

16.6.6. Na hipótese de suspensão do contrato por ordem ou inadimplemento do Contratante, o Contratado ficará desobrigado de renovar a garantia ou de endossar a apólice de seguro até a ordem de reinício da execução ou o adimplemento pela Administração.

16.6.7. Se o valor da garantia for utilizado total ou parcialmente em pagamento de qualquer obrigação, o Contratado obriga-se a fazer a respectiva reposição no prazo máximo de 5 (cinco) dias úteis, prorrogáveis por igual período, a critério do Contratante, contados da data em que for notificado.

16.6.8. O Contratante executará a garantia na forma prevista na legislação que rege a matéria:

16.6.8.1. O emitente da garantia ofertada pelo Contratado deverá ser notificado pelo Contratante quanto ao início de processo administrativo para apuração de descumprimento de cláusulas contratuais;

16.6.8.2. Caso se trate da modalidade seguro-garantia, ocorrido o sinistro durante a vigência da apólice, sua caracterização e comunicação poderão ocorrer fora desta vigência, não caracterizando fato que justifique a negativa do sinistro, desde que respeitados os prazos prescricionais aplicados ao contrato de seguro.

16.6.9. Extinguir-se-á a garantia com a restituição da carta fiança, autorização para a liberação de importâncias depositadas em dinheiro a título de garantia ou anuência ao resgate do título de capitalização, acompanhada de declaração do Contratante, mediante termo circunstanciado, de que o Contratado cumpriu todas as cláusulas do contrato:

16.6.9.1. A extinção da garantia na modalidade seguro-garantia observará a regulamentação da Superintendência de Seguros Privados SUSEP;

16.6.9.2. A Administração deverá apurar se há alguma pendência contratual antes do término da vigência da apólice.

16.6.10. A garantia somente será liberada ou restituída após a fiel execução do contrato ou após a sua extinção por culpa exclusiva do Contratante e, quando em dinheiro, será atualizada monetariamente.

16.6.11. O Contratado autoriza o Contratante a reter, a qualquer tempo, a garantia, na forma prevista neste instrumento.

16.6.12. O garantidor não é parte para figurar em processo administrativo instaurado pelo Contratante com o objetivo de apurar prejuízos e/ou aplicar sanções ao Contratado.

16.6.13. A garantia de execução é independente de eventual garantia do serviço prevista nesta contratação.

17.0. DO REAJUSTAMENTO EM SENTIDO ESTRITO - REAJUSTE

17.1. Os preços inicialmente contratados são fixos e irrevogáveis no prazo de um ano contado da data do orçamento estimado, em 16/02/2026.

17.2. Após o interregno de um ano, e independentemente de pedido do Contratado, os preços iniciais serão reajustados, mediante a aplicação, pelo Contratante, do seguinte parâmetro, exclusivamente para as obrigações iniciadas e concluídas após a ocorrência da anualidade: Índice Nacional de Custo da Construção INCC-FGV.

17.3. Nos reajustes subsequentes ao primeiro, o interregno mínimo de um ano será contado a partir dos efeitos financeiros do último reajuste.

17.4. No caso de atraso ou não divulgação do índice de reajustamento, o Contratante pagará ao Contratado a importância calculada pela última variação conhecida, liquidando a diferença correspondente tão logo seja divulgado o índice definitivo.

17.5. Nas aferições finais, o índice utilizado para reajuste será, obrigatoriamente, o definitivo.

17.6. Caso o índice estabelecido para reajustamento venha a ser extinto ou de qualquer forma não possa mais ser utilizado, será adotado, em substituição, o que vier a ser determinado pela legislação então em vigor.

17.7. Na ausência de previsão legal quanto ao índice substituto, as partes elegerão novo índice oficial, para reajustamento do preço do valor remanescente, por meio de termo aditivo.

17.8. O registro da variação do valor contratual para fazer face ao reajuste de preços poderá ser realizado por simples apostila.



PREFEITURA MUNICIPAL DE CABACEIRAS

O Agente de Contratação e Equipe de Apoio foram designadas através da Portaria nº 1400 de 06.01.2025

PROCESSO ADMINISTRATIVO Nº 260415CE00002/2026 – DPTO. DE LICITAÇÃO/SEC. INFRAESTRUTURA

CONCORRÊNCIA nº 00002/2026

17.9.O prazo para resposta ao pedido de restabelecimento do equilíbrio econômico-financeiro, quando for o caso, será de até um mês, contado da data do fornecimento da documentação comprobatória do fato imprevisível ou previsível de consequência incalculável, observadas as disposições dos Arts. 124 a 136, da Lei 14.133/21.

18.0.DA COMPROVAÇÃO DE EXECUÇÃO E RECEBIMENTO DO OBJETO

18.1.Executada a presente contratação e observadas as condições de adimplemento das obrigações pactuadas, os procedimentos e condições para receber o seu objeto pelo Contratante obedecerão, conforme o caso, às disposições do Art. 140, da Lei 14.133/21.

18.2.Por se tratar de obra, a assinatura do termo detalhado de recebimento provisório, se dará pelas partes, quando verificado o cumprimento das exigências de caráter técnico, até 15 (quinze) dias da comunicação escrita do Contratado. No caso do termo detalhado de recebimento definitivo, será emitido e assinado pelas partes, apenas após o decurso do prazo de observação ou vistoria, que comprove o atendimento das exigências contratuais, não podendo esse prazo ser superior a 90 (noventa) dias, salvo em casos excepcionais, devidamente justificados.

18.3.Serão designados pelo ORC representantes com atribuições de Gestor e Fiscal do respectivo contrato, nos termos da norma vigente, especialmente para acompanhar e fiscalizar a sua execução, respectivamente, permitida a contratação de terceiros para assistência e subsídio de informações pertinentes a essas atribuições.

19.0.DAS OBRIGAÇÕES DO CONTRATANTE E DO CONTRATADO

19.1.Obrigações do Contratante:

19.1.1.Efetuar o pagamento relativo ao objeto contratado efetivamente realizado, de acordo com as cláusulas do respectivo contrato ou outros instrumentos hábeis;

19.1.2.Proporcionar ao Contratado todos os meios necessários para a fiel execução do objeto da presente contratação, nos termos do correspondente instrumento de ajuste;

19.1.3.Notificar o Contratado sobre qualquer irregularidade encontrada quanto à qualidade dos produtos ou serviços, exercendo a mais ampla e completa fiscalização, o que não exime o Contratado de suas responsabilidades pactuadas e preceitos legais;

19.1.4.Outras obrigações estabelecidas e relacionadas na Minuta do Contrato - Anexo IV.

19.2.Obrigações do Contratado:

19.2.1.Responsabilizar-se por todos os ônus e obrigações concernentes à legislação fiscal, civil, tributária e trabalhista, bem como por todas as despesas e compromissos assumidos, a qualquer título, perante seus fornecedores ou terceiros em razão da execução do objeto contratado;

19.2.2.Substituir, arcando com as despesas decorrentes, os materiais ou serviços que apresentarem defeitos, alterações, imperfeições ou quaisquer irregularidades discrepantes às exigências do instrumento de ajuste pactuado, ainda que constatados somente após o recebimento ou pagamento;

19.2.3.Não transferir a outrem, no todo ou em parte, o objeto da contratação, salvo mediante prévia e expressa autorização do Contratante;

19.2.4.Manter, durante a vigência do contrato ou outros instrumentos hábeis, em compatibilidade com as obrigações assumidas, todas as condições de habilitação e qualificação exigidas no respectivo processo contratação direta por Dispensa de Licitação, conforme o caso, apresentando ao Contratante os documentos necessários, sempre que solicitado;

19.2.5.Emitir Nota Fiscal correspondente à sede ou filial da empresa que efetivamente participou do certame e conseqüentemente apresentou a documentação exigida na fase de habilitação;

19.2.6.Executar todas as obrigações assumidas sempre com observância a melhor técnica vigente, enquadrando-se, rigorosamente, dentro dos preceitos legais, normas e especificações técnicas correspondentes;

19.2.7.Outras obrigações estabelecidas e relacionadas na Minuta do Contrato - Anexo IV.



PREFEITURA MUNICIPAL DE CABACEIRAS

O Agente de Contratação e Equipe de Apoio foram designadas através da Portaria nº 1400 de 06.01.2025

PROCESSO ADMINISTRATIVO Nº 260415CE00002/2026 – DPTO. DE LICITAÇÃO/SEC. INFRAESTRUTURA

CONCORRÊNCIA nº 00002/2026

20.0.DO PAGAMENTO

20.1.O pagamento será realizado mediante processo regular e em observância às normas e procedimentos adotados pelo ORC, bem como as disposições dos Arts. 141 a 146 da Lei 14.133/21; da seguinte maneira: Para ocorrer no prazo de trinta dias, contados do período de adimplemento.

20.2.O desembolso máximo do período, não será superior ao valor do respectivo adimplemento, de acordo com o cronograma aprovado, quando for o caso, e sempre em conformidade com a disponibilidade de recursos financeiros.

20.3.Nenhum valor será pago ao Contratado enquanto pendente de liquidação qualquer obrigação financeira que lhe for imposta, em virtude de penalidade ou inadimplência, a qual poderá ser compensada com o pagamento pendente, sem que isso gere direito a acréscimo de qualquer natureza.

20.4.Nos casos de eventuais atrasos de pagamento nos termos deste instrumento, e desde que o Contratado não tenha concorrido de alguma forma para o atraso, será admitida a compensação financeira, devida desde a data limite fixada para o pagamento até a data correspondente ao efetivo pagamento da parcela. Os encargos moratórios devidos em razão do atraso no pagamento serão calculados com utilização da seguinte fórmula: $EM = N \times VP \times I$, onde: EM = encargos moratórios; N = número de dias entre a data prevista para o pagamento e a do efetivo pagamento; VP = valor da parcela a ser paga; e I = índice de compensação financeira, assim apurado: $I = (TX \div 100) \div 365$, sendo TX = percentual do IPCA-IBGE acumulado nos últimos doze meses ou, na sua falta, um novo índice adotado pelo Governo Federal que o substitua. Na hipótese do referido índice estabelecido para a compensação financeira venha a ser extinto ou de qualquer forma não possa mais ser utilizado, será adotado, em substituição, o que vier a ser determinado pela legislação então em vigor.

21.0.DAS INFRAÇÕES ADMINISTRATIVAS E SANÇÕES

21.1.O licitante ou o Contratado será responsabilizado administrativamente, facultada a defesa no prazo legal do interessado, pelas infrações previstas no Art. 155, da Lei 14.133/21 e serão aplicadas, na forma, condições, regras, prazos e procedimentos definidos nos Arts. 156 a 163, do mesmo diploma legal, as seguintes sanções: a – advertência aplicada exclusivamente pela infração administrativa de dar causa à inexecução parcial do contrato, quando não se justificar a imposição de penalidade mais grave; b – multa de mora de 0,5% (zero vírgula cinco por cento) aplicada sobre o valor do contrato, por dia de atraso injustificado na execução do objeto da contratação; c – multa de 10% (dez por cento) sobre o valor do contrato por qualquer das infrações administrativas previstas no referido Art. 155; d – impedimento de licitar e contatar no âmbito da Administração Pública direta e indireta do ente federativo que tiver aplicado a sanção, pelo prazo máximo de três anos, aplicada ao responsável pelas infrações administrativas previstas nos incisos II, III, IV, V, VI e VII do caput do referido Art. 155, quando não se justificar a imposição de penalidade mais grave; e – declaração de inidoneidade para licitar ou contratar no âmbito da Administração Pública direta e indireta de todos os entes federativos, pelo prazo mínimo de três anos e máximo de seis anos, aplicada ao responsável pelas infrações administrativas previstas nos incisos VIII, IX, X, XI e XII do caput do referido Art. 155, bem como pelas infrações administrativas previstas nos incisos II, III, IV, V, VI e VII do caput do mesmo artigo que justifiquem a imposição de penalidade mais grave que a sanção referida no § 4º do referido Art. 156; f – aplicação cumulada de outras sanções previstas na Lei 14.133/21.

21.2.Se o valor da multa ou indenização devida não for recolhido no prazo de 15 (quinze) dias após a comunicação ao Contratado, será automaticamente descontado da primeira parcela do pagamento a que o Contratado vier a fazer jus, acrescido de juros moratórios de 1% (um por cento) ao mês, ou, quando for o caso, cobrado judicialmente.

22.0.DAS OBRIGAÇÕES PERTINENTES À LGPD

22.1.As partes contratantes deverão cumprir a Lei nº 13.709, de 14 de Agosto de 2018, que é a Lei Geral de Proteção de Dados Pessoais LGPD, quanto a todos os dados pessoais a que tenham acesso em razão deste certame ou do termo de ajuste que eventualmente venha a ser firmado, a partir da



PREFEITURA MUNICIPAL DE CABACEIRAS

O Agente de Contratação e Equipe de Apoio foram designadas através da Portaria nº 1400 de 06.01.2025

PROCESSO ADMINISTRATIVO Nº 260415CE00002/2026 – DPTO. DE LICITAÇÃO/SEC. INFRAESTRUTURA

CONCORRÊNCIA nº 00002/2026

apresentação da proposta no procedimento de contratação, independentemente de declaração ou de aceitação expressa.

22.2.Os dados obtidos somente poderão ser utilizados para as finalidades que justificaram seu acesso e de acordo com a boa-fé e com os princípios do Art. 6º, da Lei 13.709/18.

22.3.É vedado o compartilhamento com terceiros de qualquer dado obtido, fora das hipóteses permitidas em Lei.

22.4.Outras obrigações estabelecidas e relacionadas na Minuta do Contrato - Anexo IV.

23.0.DAS DISPOSIÇÕES GERAIS

23.1.Será divulgada ata da sessão pública no sistema eletrônico.

23.2.Não havendo expediente ou ocorrendo qualquer fato superveniente que impeça a realização do certame na data marcada, a sessão será automaticamente transferida para o primeiro dia útil subsequente, no mesmo horário anteriormente estabelecido, desde que não haja comunicação em contrário, pelo Agente de Contratação.

23.3.Todas as referências de tempo no Edital, nos seus anexos, no aviso e durante a sessão pública observarão o horário de Brasília – DF.

23.4.A homologação do resultado desta licitação não implicará direito à contratação.

23.5.As normas disciplinadoras da licitação serão sempre interpretadas em favor da ampliação da disputa entre os interessados, desde que não comprometam o interesse do ORC, o princípio da isonomia, a finalidade e a segurança da contratação.

23.6.Os licitantes assumem todos os custos de preparação e apresentação de suas propostas e o ORC não será, em nenhum caso, responsável por esses custos, independentemente da condução ou do resultado do processo licitatório.

23.7.Para todos os efeitos, na contagem dos prazos estabelecidos neste Edital e seus anexos, excluir-se-á o dia do início e incluir-se-á o do vencimento. Só se iniciam e vencem os prazos em dias de expediente no ORC.

23.8.O desatendimento de exigências formais não essenciais não importará o afastamento do licitante, desde que seja possível o aproveitamento do ato, observados os princípios da isonomia e do interesse público.

23.9.Em caso de divergência entre disposições do Edital e de seus anexos ou demais peças que compõem o processo, prevalecerá as do Edital.

23.10.O Edital e seus anexos também estão disponibilizados na íntegra no endereço eletrônico: www.portaldecompraspublicas.com.br; no Portal Nacional de Contratações Públicas PNCP; e poderão ser lidos, e quando for o caso obtidos, mediante processo regular e observados os procedimentos definidos pelo ORC, no endereço: Praça General José Pessoa, S/N – Centro – Cabaceiras – PB, nos horários normais de expediente: das 08:00 as 13:00 horas; mesmo endereço e horário nos quais os autos do processo administrativo permanecerão com vista franqueada aos interessados.

23.11.Para dirimir eventuais controvérsias decorrentes deste certame, excluído qualquer outro, o foro competente é o da Boqueirão, Estado da Paraíba.

Cabaceiras - PB, 17 de Abril de 2026.

RICARDO JORGE DE FARIAS AIRES
Prefeito Constitucional

JOSÉ DJANILSON GALDINO DE FARIAS
Agente de Contratação



PREFEITURA MUNICIPAL DE CABACEIRAS

O Agente de Contratação e Equipe de Apoio foram designadas através da Portaria nº 1400 de 06.01.2025

PROCESSO ADMINISTRATIVO Nº 260415CE00002/2026 – DPTO. DE LICITAÇÃO/SEC. INFRAESTRUTURA

CONCORRÊNCIA nº 00002/2026

ANEXO I - CONCORRÊNCIA ELETRÔNICA Nº 00002/2026

TERMO DE REFERÊNCIA - ESPECIFICAÇÕES

1.0.DO OBJETO

1.1.Constitui objeto desta licitação: CONTRATAÇÃO DE EMPRESA ESPECIALIZADA EM ENGENHARIA PARA EXECUÇÃO DE OBRA DE PAVIMENTAÇÃO EM PISO INTERTRAVADO/SEXTRAVADO, COMPREENDENDO A RUA DEUSDEDIT GOMES PEREIRA NA ENTRADA DA CIDADE E A ÁREA NO ENTORNO DA LAGOA MUNICIPAL.

2.0.DA JUSTIFICATIVA TÉCNICA PARA INVERSÃO DE FASES

2.1.Nos termos da Lei nº 14.133/2021, a inversão de fases — com a realização inicial da fase de julgamento das propostas e posterior verificação das condições de habilitação apenas do licitante mais bem classificado — apresenta-se como medida adequada e vantajosa para a Administração Pública.

2.2.Contribui significativamente para a **celeridade do certame**, uma vez que evita a análise prévia da documentação de habilitação de todos os licitantes, concentrando a verificação apenas naquele classificado em primeiro lugar, reduzindo o tempo de tramitação do processo licitatório.

2.3.Promove maior **eficiência administrativa**, ao racionalizar os trabalhos da comissão de contratação, evitando esforços desnecessários na análise documental de licitantes que não lograriam êxito na fase de julgamento das propostas.

2.4.No caso específico do objeto, que envolve obra de engenharia de pavimentação em piso intertravado, trata-se de serviço comum de engenharia, com especificações técnicas usuais no mercado e ampla disponibilidade de empresas aptas à sua execução, o que favorece a adoção de procedimentos mais dinâmicos, como a inversão de fases.

2.5.A inversão de fases **não compromete a segurança do certame**, tendo em vista que a habilitação do licitante vencedor será rigorosamente verificada, garantindo o atendimento a todos os requisitos técnicos, jurídicos, fiscais e econômico-financeiros exigidos no edital.

2.6.A medida está alinhada aos princípios da **eficiência, economicidade e competitividade**, previstos na legislação vigente, assegurando maior agilidade sem prejuízo à lisura e à seleção da proposta mais vantajosa para a Administração.

3.0.DA JUSTIFICATIVA

3.1.A contratação acima descrita, que será processada nos termos deste instrumento convocatório, especificações técnicas e informações complementares que o acompanham, quando for o caso, justifica-se: Pela necessidade da devida efetivação de obra para suprir demanda específica – CONTRATAÇÃO DE EMPRESA ESPECIALIZADA EM ENGENHARIA PARA EXECUÇÃO DE OBRA DE PAVIMENTAÇÃO EM PISO INTERTRAVADO/SEXTRAVADO, COMPREENDENDO A RUA DEUSDEDIT GOMES PEREIRA NA ENTRADA DA CIDADE E A ÁREA NO ENTORNO DA LAGOA MUNICIPAL –, considerada oportuna e imprescindível, bem como relevante medida de interesse público; e ainda, o presente projeto tem como objetivo a execução de pavimentação em piso intertravado, contemplando a implantação de calçadas acessíveis, meio-fio, sinalização viária e demais elementos complementares, visando promover a melhoria das condições de trafegabilidade, a redução da formação de poeira e lama, a organização do espaço urbano, a garantia da acessibilidade universal e a valorização do ambiente público, contribuindo para o bem-estar da população e o desenvolvimento urbano do município.

3.2.As características e especificações do objeto ora licitado são:

CÓDIGO	DISCRIMINAÇÃO	UNIDADE	QUANTIDADE	PREÇO UNIT.	PREÇO TOTAL
--------	---------------	---------	------------	-------------	-------------



PREFEITURA MUNICIPAL DE CABACEIRAS

O Agente de Contratação e Equipe de Apoio foram designadas através da Portaria nº 1400 de 06.01.2025

PROCESSO ADMINISTRATIVO Nº 260415CE00002/2026 – DPTO. DE LICITAÇÃO/SEC. INFRAESTRUTURA

CONCORRÊNCIA nº 00002/2026

1	PAVIMENTAÇÃO EM PISO SERVIÇO INTERTRAVADO/SEXTRAVADO, COMPREENDENDO A RUA DEUSDEDIT GOMES PEREIRA NA ENTRADA DA CIDADE E A ÁREA NO ENTORNO DA LAGOA MUNICIPAL		1458.477,28	458.477,28
				TOTAL 458.477,28

4.0.DAS OBRIGAÇÕES DO CONTRATANTE

- 4.1.Efetuar o pagamento relativo ao objeto contratado efetivamente realizado, de acordo com as cláusulas do respectivo contrato ou outros instrumentos hábeis.
- 4.2.Proporcionar ao Contratado todos os meios necessários para a fiel execução do objeto da presente contratação, nos termos do correspondente instrumento de ajuste.
- 4.3.Notificar o Contratado sobre qualquer irregularidade encontrada quanto à qualidade dos produtos ou serviços, exercendo a mais ampla e completa fiscalização, o que não exime o Contratado de suas responsabilidades pactuadas e preceitos legais.
- 4.4.Outras obrigações estabelecidas e relacionadas na Minuta do Contrato - Anexo IV.

5.0.DAS OBRIGAÇÕES DO CONTRATADO

- 5.1.Responsabilizar-se por todos os ônus e obrigações concernentes à legislação fiscal, civil, tributária e trabalhista, bem como por todas as despesas e compromissos assumidos, a qualquer título, perante seus fornecedores ou terceiros em razão da execução do objeto contratado.
- 5.2.Substituir, arcando com as despesas decorrentes, os materiais ou serviços que apresentarem defeitos, alterações, imperfeições ou quaisquer irregularidades discrepantes às exigências do instrumento de ajuste pactuado, ainda que constatados somente após o recebimento ou pagamento.
- 5.3.Não transferir a outrem, no todo ou em parte, o objeto da contratação, salvo mediante prévia e expressa autorização do Contratante.
- 5.4.Manter, durante a vigência do contrato ou outros instrumentos hábeis, em compatibilidade com as obrigações assumidas, todas as condições de habilitação e qualificação exigidas no respectivo processo contratação direta por Dispensa de Licitação, conforme o caso, apresentando ao Contratante os documentos necessários, sempre que solicitado.
- 5.5.Emitir Nota Fiscal correspondente à sede ou filial da empresa que efetivamente participou do certame e conseqüentemente apresentou a documentação exigida na fase de habilitação.
- 5.6.Executar todas as obrigações assumidas sempre com observância a melhor técnica vigente, enquadrando-se, rigorosamente, dentro dos preceitos legais, normas e especificações técnicas correspondentes.
- 5.7.Outras obrigações estabelecidas e relacionadas na Minuta do Contrato - Anexo IV.

6.0.DO PRAZO E DA VIGÊNCIA

6.1.O prazo máximo para a execução do objeto ora licitado, conforme suas características e as necessidades do ORC, e que admite prorrogação nas condições e hipóteses previstas na Lei 14.133/21, está abaixo indicado e será considerado da emissão da Ordem de Serviço:

Início: 10 (dez) dias;

Conclusão: 3 (três) meses.

6.2.O prazo de vigência do correspondente contrato será determinado: 12 (doze) meses, considerado da data de sua assinatura; podendo ser prorrogado, nas hipóteses e nos termos dos Arts. 105 a 114, da Lei 14.133/21.

7.0.DO REAJUSTAMENTO EM SENTIDO ESTRITO - REAJUSTE

7.1.Os preços inicialmente contratados são fixos e irajustáveis no prazo de um ano contado da data do orçamento estimado, em 16/02/2026.



PREFEITURA MUNICIPAL DE CABACEIRAS

O Agente de Contratação e Equipe de Apoio foram designadas através da Portaria nº 1400 de 06.01.2025

PROCESSO ADMINISTRATIVO Nº 260415CE00002/2026 – DPTO. DE LICITAÇÃO/SEC. INFRAESTRUTURA

CONCORRÊNCIA nº 00002/2026

7.2. Após o interregno de um ano, e independentemente de pedido do Contratado, os preços iniciais serão reajustados, mediante a aplicação, pelo Contratante, do seguinte parâmetro, exclusivamente para as obrigações iniciadas e concluídas após a ocorrência da anualidade: Índice Nacional de Custo da Construção INCC-FGV.

7.3. Nos reajustes subsequentes ao primeiro, o interregno mínimo de um ano será contado a partir dos efeitos financeiros do último reajuste.

7.4. No caso de atraso ou não divulgação do índice de reajustamento, o Contratante pagará ao Contratado a importância calculada pela última variação conhecida, liquidando a diferença correspondente tão logo seja divulgado o índice definitivo.

7.5. Nas aferições finais, o índice utilizado para reajuste será, obrigatoriamente, o definitivo.

7.6. Caso o índice estabelecido para reajustamento venha a ser extinto ou de qualquer forma não possa mais ser utilizado, será adotado, em substituição, o que vier a ser determinado pela legislação então em vigor.

7.7. Na ausência de previsão legal quanto ao índice substituto, as partes elegerão novo índice oficial, para reajustamento do preço do valor remanescente, por meio de termo aditivo.

7.8. O registro da variação do valor contratual para fazer face ao reajuste de preços poderá ser realizado por simples apostila.

7.9. O prazo para resposta ao pedido de restabelecimento do equilíbrio econômico-financeiro, quando for o caso, será de até um mês, contado da data do fornecimento da documentação comprobatória do fato imprevisível ou previsível de consequência incalculável, observadas as disposições dos Arts. 124 a 136, da Lei 14.133/21.

8.0. DO PAGAMENTO

8.1. O pagamento será realizado mediante processo regular e em observância às normas e procedimentos adotados pelo ORC, bem como as disposições dos Arts. 141 a 146 da Lei 14.133/21; da seguinte maneira: Para ocorrer no prazo de trinta dias, contados do período de adimplemento.

8.2. O desembolso máximo do período, não será superior ao valor do respectivo adimplemento, de acordo com o cronograma aprovado, quando for o caso, e sempre em conformidade com a disponibilidade de recursos financeiros.

8.3. Nenhum valor será pago ao Contratado enquanto pendente de liquidação qualquer obrigação financeira que lhe for imposta, em virtude de penalidade ou inadimplência, a qual poderá ser compensada com o pagamento pendente, sem que isso gere direito a acréscimo de qualquer natureza.

8.4. Quando do pagamento, será efetuada a retenção tributária prevista no Art. 1º da Lei Complementar nº 07 de 02/10/2017 e Lei nº 863 de 02/10/2017.

8.5. Será retido para o Empreendedor Cabaceiras 1,0% (um por cento) da(s) empresa(s) vencedora(s) do certame para compras, obras e serviços, nos termos do Inciso II, do Art. 7º, da Lei nº 863/2017.

9.0. DA COMPROVAÇÃO DE EXECUÇÃO E RECEBIMENTO DO OBJETO

9.1. Executada a presente contratação e observadas as condições de adimplemento das obrigações pactuadas, os procedimentos e condições para receber o seu objeto pelo Contratante obedecerão, conforme o caso, às disposições do Art. 140, da Lei 14.133/21.

9.2. Por se tratar de obra, a assinatura do termo detalhado de recebimento provisório, se dará pelas partes, quando verificado o cumprimento das exigências de caráter técnico, até 15 (quinze) dias da comunicação escrita do Contratado. No caso do termo detalhado de recebimento definitivo, será emitido e assinado pelas partes, apenas após o decurso do prazo de observação ou vistoria, que comprove o atendimento das exigências contratuais, não podendo esse prazo ser superior a 90 (noventa) dias, salvo em casos excepcionais, devidamente justificados.

10.0. DOS PROCEDIMENTOS DE FISCALIZAÇÃO E GERENCIAMENTO



PREFEITURA MUNICIPAL DE CABACEIRAS

O Agente de Contratação e Equipe de Apoio foram designadas através da Portaria nº 1400 de 06.01.2025

PROCESSO ADMINISTRATIVO Nº 260415CE00002/2026 – DPTO. DE LICITAÇÃO/SEC. INFRAESTRUTURA

CONCORRÊNCIA nº 00002/2026

10.1. Serão designados pelo Contratante representantes com atribuições de Gestor e Fiscal do contrato, nos termos da norma vigente, especialmente para acompanhar e fiscalizar a sua execução, respectivamente, permitida a contratação de terceiros para assistência e subsídio de pertinentes a essas atribuições.

11.0. DAS INFRAÇÕES ADMINISTRATIVAS E SANÇÕES

11.1. O licitante ou o Contratado será responsabilizado administrativamente, facultada a defesa no prazo legal do interessado, pelas infrações previstas no Art. 155, da Lei 14.133/21 e serão aplicadas, na forma, condições, regras, prazos e procedimentos definidos nos Arts. 156 a 163, do mesmo diploma legal, as seguintes sanções: a – advertência aplicada exclusivamente pela infração administrativa de dar causa à inexecução parcial do contrato, quando não se justificar a imposição de penalidade mais grave; b – multa de mora de 0,5% (zero vírgula cinco por cento) aplicada sobre o valor do contrato, por dia de atraso injustificado na execução do objeto da contratação; c – multa de 10% (dez por cento) sobre o valor do contrato por qualquer das infrações administrativas previstas no referido Art. 155; d – impedimento de licitar e contatar no âmbito da Administração Pública direta e indireta do ente federativo que tiver aplicado a sanção, pelo prazo máximo de três anos, aplicada ao responsável pelas infrações administrativas previstas nos incisos II, III, IV, V, VI e VII do caput do referido Art. 155, quando não se justificar a imposição de penalidade mais grave; e – declaração de inidoneidade para licitar ou contratar no âmbito da Administração Pública direta e indireta de todos os entes federativos, pelo prazo mínimo de três anos e máximo de seis anos, aplicada ao responsável pelas infrações administrativas previstas nos incisos VIII, IX, X, XI e XII do caput do referido Art. 155, bem como pelas infrações administrativas previstas nos incisos II, III, IV, V, VI e VII do caput do mesmo artigo que justifiquem a imposição de penalidade mais grave que a sanção referida no § 4º do referido Art. 156; f – aplicação cumulada de outras sanções previstas na Lei 14.133/21.

11.2. Se o valor da multa ou indenização devida não for recolhido no prazo de 15 (quinze) dias após a comunicação ao Contratado, será automaticamente descontado da primeira parcela do pagamento a que o Contratado vier a fazer jus, acrescido de juros moratórios de 1% (um por cento) ao mês, ou, quando for o caso, cobrado judicialmente.

12.0. DA COMPENSAÇÃO FINANCEIRA

12.1. Nos casos de eventuais atrasos de pagamento nos termos deste instrumento, e desde que o Contratado não tenha concorrido de alguma forma para o atraso, será admitida a compensação financeira, devida desde a data limite fixada para o pagamento até a data correspondente ao efetivo pagamento da parcela. Os encargos moratórios devidos em razão do atraso no pagamento serão calculados com utilização da seguinte fórmula: $EM = N \times VP \times I$, onde: EM = encargos moratórios; N = número de dias entre a data prevista para o pagamento e a do efetivo pagamento; VP = valor da parcela a ser paga; e I = índice de compensação financeira, assim apurado: $I = (TX \div 100) \div 365$, sendo TX = percentual do IPCA-IBGE acumulado nos últimos doze meses ou, na sua falta, um novo índice adotado pelo Governo Federal que o substitua. Na hipótese do referido índice estabelecido para a compensação financeira venha a ser extinto ou de qualquer forma não possa mais ser utilizado, será adotado, em substituição, o que vier a ser determinado pela legislação então em vigor.

13.0. DO MODELO DE PROPOSTA

13.1. É parte integrante deste Termo de Referência o modelo de proposta correspondente, podendo o licitante utilizá-lo como referência - Anexo 01.

MARIA JOSE ALBUQUERQUE
Secretária de Obras e Infraestrutura



PREFEITURA MUNICIPAL DE CABACEIRAS

O Agente de Contratação e Equipe de Apoio foram designadas através da Portaria nº 1400 de 06.01.2025

PROCESSO ADMINISTRATIVO Nº 260415CE00002/2026 – DPTO. DE LICITAÇÃO/SEC. INFRAESTRUTURA

CONCORRÊNCIA nº 00002/2026

ANEXO 01 AO TERMO DE REFERÊNCIA - PROPOSTA

CONCORRÊNCIA ELETRÔNICA Nº 00002/2026

PROPOSTA

REFERENTE: CONCORRÊNCIA ELETRÔNICA Nº 00002/2026
PREFEITURA MUNICIPAL DE CABACEIRAS - PB.

OBJETO: CONTRATAÇÃO DE EMPRESA ESPECIALIZADA EM ENGENHARIA PARA EXECUÇÃO DE OBRA DE PAVIMENTAÇÃO EM PISO INTERTRAVADO/SEXTRAVADO, COMPREENDENDO A RUA DEUSDEDIT GOMES PEREIRA NA ENTRADA DA CIDADE E A ÁREA NO ENTORNO DA LAGOA MUNICIPAL.

PROPONENTE:
CNPJ:

Prezados Senhores,

Nos termos da licitação em epígrafe, apresentamos proposta conforme abaixo:

CÓDIGO	DISCRIMINAÇÃO	UNIDADE	QUANTIDADE	PREÇO UNIT.	PREÇO TOTAL
1	PAVIMENTAÇÃO EM PISO INTERTRAVADO/SEXTRAVADO, COMPREENDENDO A RUA DEUSDEDIT GOMES PEREIRA NA ENTRADA DA CIDADE E A ÁREA NO ENTORNO DA LAGOA MUNICIPAL	SERVIÇO	1		

VALOR GLOBAL DA PROPOSTA - R\$

PRAZO DE EXECUÇÃO:
CONDIÇÕES DE PAGAMENTO:
VALIDADE DESTA PROPOSTA:

Dados bancários do proponente para fins de pagamento:

Banco:
Conta:

Local e Data.

NOME/CPF/ASSINATURA
Representante legal do proponente.

OBSERVAÇÃO: a proposta deverá ser elaborada em papel timbrado do proponente.



PREFEITURA MUNICIPAL DE CABACEIRAS

O Agente de Contratação e Equipe de Apoio foram designadas através da Portaria nº 1400 de 06.01.2025

PROCESSO ADMINISTRATIVO Nº 260415CE00002/2026 – DPTO. DE LICITAÇÃO/SEC. INFRAESTRUTURA

CONCORRÊNCIA nº 00002/2026

ANEXO II - CONCORRÊNCIA ELETRÔNICA Nº 00002/2026

MODELO DE DECLARAÇÃO - de não empregar menor

REFERENTE: CONCORRÊNCIA ELETRÔNICA Nº 00002/2026
PREFEITURA MUNICIPAL DE CABACEIRAS - PB.

PROPONENTE
CNPJ

1.0 - DECLARAÇÃO de não empregar menor.

O proponente acima qualificado declara, sob as penas da Lei, que não emprega menor de dezoito anos em trabalho noturno, insalubre ou perigoso e nem menor de dezesseis anos, em qualquer trabalho, podendo existir menor, a partir de quatorze anos, na condição de aprendiz na forma da legislação vigente; em acatamento às disposições do Art. 7º, Inciso XXXIII, da Constituição Federal, acrescido pela Lei Federal nº 9.854, de 27 de outubro de 1999.

Local e Data.

NOME/CPF/ASSINATURA
Representante legal do proponente.

OBSERVAÇÃO: a declaração deverá ser elaborada em papel timbrado do proponente.



PREFEITURA MUNICIPAL DE CABACEIRAS

O Agente de Contratação e Equipe de Apoio foram designadas através da Portaria nº 1400 de 06.01.2025

PROCESSO ADMINISTRATIVO Nº 260415CE00002/2026 – DPTO. DE LICITAÇÃO/SEC. INFRAESTRUTURA

CONCORRÊNCIA nº 00002/2026

ANEXO III - CONCORRÊNCIA ELETRÔNICA Nº 00002/2026

MODELO DE DECLARAÇÃO - que a proposta compreende a integralidade dos custos

REFERENTE: CONCORRÊNCIA ELETRÔNICA Nº 00002/2026

PREFEITURA MUNICIPAL DE CABACEIRAS - PB.

PROPONENTE

CNPJ

1.0 - DECLARAÇÃO que a proposta econômica compreende a integralidade dos custos.

O proponente acima qualificado declara, sob as penas da Lei, que sua proposta econômica compreende a integralidade dos custos para atendimento dos direitos trabalhistas assegurados na Constituição Federal, nas leis trabalhistas, nas normas infralegais, nas convenções coletivas de trabalho e nos termos de ajustamento de conduta vigentes na data de entrega das propostas.

Local e Data.

NOME/CPF/ASSINATURA

Representante legal do proponente.

OBSERVAÇÃO: a declaração deverá ser elaborada em papel timbrado do proponente.



PREFEITURA MUNICIPAL DE CABACEIRAS

O Agente de Contratação e Equipe de Apoio foram designadas através da Portaria nº 1400 de 06.01.2025

PROCESSO ADMINISTRATIVO Nº 260415CE00002/2026 – DPTO. DE LICITAÇÃO/SEC. INFRAESTRUTURA

CONCORRÊNCIA nº 00002/2026

ANEXO IV - CONCORRÊNCIA ELETRÔNICA Nº 00002/2026

MINUTA DO CONTRATO

CONCORRÊNCIA ELETRÔNICA Nº 00002/2026
PROCESSO ADMINISTRATIVO Nº 260415CE00002

CONTRATO Nº:/-/-SDC

TERMO DE CONTRATO QUE ENTRE SI CELEBRAM A PREFEITURA MUNICIPAL DE CABACEIRAS E, PARA EXECUÇÃO DE OBRA CONFORME DISCRIMINADO NESTE INSTRUMENTO NA FORMA ABAIXO:

Pelo presente instrumento de contrato, de um lado Prefeitura Municipal de Cabaceiras - Rua Coronel Maracajá, 07 - Centro - Cabaceiras - PB, CNPJ nº 08.702.862/0001-78, neste ato representada pelo Prefeito Ricardo Jorge de Farias Aires, Brasileiro, Separado, Funcionário Público, residente e domiciliado na Rua Dr. Nunes Filho, 48 - Centro Histórico - Cabaceiras - PB, CPF nº 308.566.204-91, Carteira de Identidade nº 680577 SSP/PB, doravante simplesmente CONTRATANTE, e do outro lado - - - - ..., CNPJ nº, neste ato representado por residente e domiciliado na, - - - - ..., CPF nº, Carteira de Identidade nº, doravante simplesmente CONTRATADO, decidiram as partes contratantes assinar o presente contrato, o qual se regerá pelas cláusulas e condições seguintes:

CLÁUSULA PRIMEIRA - DOS FUNDAMENTOS:

Este contrato decorre da licitação modalidade Concorrência Eletrônica nº 00002/2026, processada nos termos da Lei Federal nº 14.133, de 1º de Abril de 2021; Lei Complementar nº 123, de 14 de Dezembro de 2006; Instrução Normativa nº 73 SEGES/ME, de 30 de Setembro de 2022; e legislação pertinente, consideradas as alterações posteriores das referidas normas, às quais os contratantes estão sujeitos como também às cláusulas deste contrato.

CLÁUSULA SEGUNDA - DO OBJETO:

O presente contrato, cuja lavratura foi autorizada ..., tem por objeto: CONTRATAÇÃO DE EMPRESA ESPECIALIZADA EM ENGENHARIA PARA EXECUÇÃO DE OBRA DE PAVIMENTAÇÃO EM PISO INTERTRAVADO/SEXTRAVADO, COMPREENDENDO A RUA DEUSDEDIT GOMES PEREIRA NA ENTRADA DA CIDADE E A ÁREA NO ENTORNO DA LAGOA MUNICIPAL.

A obra deverá ser executada rigorosamente de acordo com as condições expressas neste instrumento, proposta apresentada, especificações técnicas correspondentes, processo de licitação modalidade Concorrência Eletrônica nº 00002/2026 e instruções do Contratante, documentos esses que ficam fazendo partes integrantes do presente contrato, independente de transcrição; e sob o regime de empreitada por preço unitário.

CLÁUSULA TERCEIRA - DO VALOR E PREÇOS:

O valor total deste contrato, a base do preço proposto, é de R\$... (...).

CLÁUSULA QUARTA - DO REAJUSTAMENTO EM SENTIDO ESTRITO - REAJUSTE:

Os preços inicialmente contratados são fixos e irajustáveis no prazo de um ano contado da data do orçamento estimado, em 16/02/2026.

Após o interregno de um ano, e independentemente de pedido do Contratado, os preços iniciais serão reajustados, mediante a aplicação, pelo Contratante, do seguinte parâmetro, exclusivamente para as



PREFEITURA MUNICIPAL DE CABACEIRAS

O Agente de Contratação e Equipe de Apoio foram designadas através da Portaria nº 1400 de 06.01.2025

PROCESSO ADMINISTRATIVO Nº 260415CE00002/2026 – DPTO. DE LICITAÇÃO/SEC. INFRAESTRUTURA

CONCORRÊNCIA nº 00002/2026

obrigações iniciadas e concluídas após a ocorrência da anualidade: Índice Nacional de Custo da Construção INCC-FGV.

Nos reajustes subsequentes ao primeiro, o interregno mínimo de um ano será contado a partir dos efeitos financeiros do último reajuste.

No caso de atraso ou não divulgação do índice de reajustamento, o Contratante pagará ao Contratado a importância calculada pela última variação conhecida, liquidando a diferença correspondente tão logo seja divulgado o índice definitivo.

Nas aferições finais, o índice utilizado para reajuste será, obrigatoriamente, o definitivo.

Caso o índice estabelecido para reajustamento venha a ser extinto ou de qualquer forma não possa mais ser utilizado, será adotado, em substituição, o que vier a ser determinado pela legislação então em vigor.

Na ausência de previsão legal quanto ao índice substituto, as partes elegerão novo índice oficial, para reajustamento do preço do valor remanescente, por meio de termo aditivo.

O registro da variação do valor contratual para fazer face ao reajuste de preços poderá ser realizado por simples apostila.

O prazo para resposta ao pedido de restabelecimento do equilíbrio econômico-financeiro, quando for o caso, será de até um mês, contado da data do fornecimento da documentação comprobatória do fato imprevisível ou previsível de consequência incalculável, observadas as disposições dos Arts. 124 a 136, da Lei 14.133/21.

CLÁUSULA QUINTA - DA DOTAÇÃO:

As despesas correrão por conta da seguinte dotação, constante do orçamento vigente:

Recursos não Vinculados de Impostos:

EMENDA PARLAMENTAR 202527110007–ATRAVÉS DO PLANO DE AÇÃO Nº 09032025–082026

02.109 SECRETARIA DE INFRA ESTRUTURA E SERVIÇOS PÚBLICOS

15 451 1003 1018 IMPLANTAÇÃO DE DRENAGENS E PAVIMENTAÇÕES

CLÁUSULA SEXTA - DO PAGAMENTO:

O pagamento será efetuado mediante processo regular e em observância às normas e procedimentos adotados pelo Contratante, bem como as disposições dos Arts. 141 a 146 da Lei 14.133/21; da seguinte maneira: Para ocorrer no prazo de trinta dias, contados do período de adimplemento.

CLÁUSULA SÉTIMA - DOS PRAZOS E DA VIGÊNCIA:

Os prazos máximos de início de etapas de execução e de conclusão do objeto ora contratado, que admitem prorrogação nas condições e hipóteses previstas na Lei 14.133/21, estão abaixo indicados e serão considerados da emissão da Ordem de Serviço:

a - Início: 10 (dez) dias;

b - Conclusão: 3 (três) meses.

A vigência do presente contrato será determinada: 12 (doze) meses, considerada da data de sua assinatura; podendo ser prorrogada, nas hipóteses e nos termos dos Arts. 105 a 114, da Lei 14.133/21.

CLÁUSULA OITAVA - DAS OBRIGAÇÕES DO CONTRATANTE:

a - Efetuar o pagamento relativo a execução da obra efetivamente realizada, de acordo com as respectivas cláusulas do presente contrato;

b - Proporcionar ao Contratado todos os meios necessários para a fiel execução da obra contratada;

c - Notificar o Contratado sobre qualquer irregularidade encontrada quanto à qualidade da obra, exercendo a mais ampla e completa fiscalização, o que não exime o Contratado de suas responsabilidades contratuais e legais;

d - Designar representantes com atribuições de Gestor e Fiscal deste contrato, conforme requisitos estabelecidos na norma vigente, ou pelos respectivos substitutos, especialmente para coordenar as atividades relacionadas à fiscalização e acompanhar e fiscalizar a sua execução, respectivamente,



PREFEITURA MUNICIPAL DE CABACEIRAS

O Agente de Contratação e Equipe de Apoio foram designadas através da Portaria nº 1400 de 06.01.2025

PROCESSO ADMINISTRATIVO Nº 260415CE00002/2026 – DPTO. DE LICITAÇÃO/SEC. INFRAESTRUTURA

CONCORRÊNCIA nº 00002/2026

permitida a contratação de terceiros para assistência e subsídio da fiscalização com informações pertinentes a essa atribuição;

e - Observar, em compatibilidade com o objeto deste contrato, as disposições dos Arts. 115 a 123 da Lei 14.133/21.

CLÁUSULA NONA - DAS OBRIGAÇÕES DO CONTRATADO:

a - Executar devidamente a obra descrita na cláusula correspondente do presente contrato, dentro dos melhores parâmetros de qualidade estabelecidos para o ramo de atividade relacionada ao objeto contratual, com observância aos prazos estipulados;

b - Responsabilizar-se por todos os ônus e obrigações concernentes à legislação fiscal, civil, tributária e trabalhista, bem como por todas as despesas e compromissos assumidos, a qualquer título, perante seus fornecedores ou terceiros em razão da execução do objeto contratado;

c - Manter preposto capacitado e idôneo, aceito pelo Contratante, quando da execução do contrato, que o represente integralmente em todos os seus atos;

d - Permitir e facilitar a fiscalização do Contratante devendo prestar os informes e esclarecimentos solicitados;

e - Será responsável pelos danos causados diretamente ao Contratante ou a terceiros, decorrentes de sua culpa ou dolo na execução do contrato, não excluindo ou reduzindo essa responsabilidade a fiscalização ou o acompanhamento pelo órgão interessado;

f - Não ceder, transferir ou subcontratar, no todo ou em parte, o objeto deste instrumento, sem o conhecimento e a devida autorização expressa do Contratante;

g - Manter, durante a vigência do contrato, em compatibilidade com as obrigações assumidas, todas as condições de habilitação e qualificação exigidas no respectivo processo licitatório, apresentando ao Contratante os documentos necessários, sempre que solicitado;

h - Prestar garantia da contratação, quando exigida, observados os procedimentos, condições e prazo definidos na licitação modalidade Concorrência Eletrônica nº 00002/2026. Não ocorrendo a efetiva prestação de garantia na forma determinada, sujeitará o Contratado às penalidades estabelecidas neste contrato e na legislação pertinente, sem prejuízo da sua extinção;

i - Cumprir a reserva de cargos prevista em lei para pessoa com deficiência, para reabilitado da Previdência Social ou para aprendiz, bem como as reservas de cargos previstas em outras normas específicas, ao longo de toda a execução do contrato, e sempre que solicitado pelo Contratante, deverá comprovar o cumprimento dessa reserva de cargos, com a indicação dos empregados que preencherem as referidas vagas;

j - Observar, em compatibilidade com o objeto deste contrato, as disposições dos Arts. 115 a 123 da Lei 14.133/21.

CLÁUSULA DÉCIMA - DA ALTERAÇÃO E EXTINÇÃO:

Este contrato poderá ser alterado com a devida justificativa, unilateralmente pelo Contratante ou por acordo entre as partes, nos casos e condições previstas nos Arts. 124 a 136 e sua extinção, formalmente motivada nos autos do processo, assegurados o contraditório e a ampla defesa, ocorrerá nas hipóteses e disposições dos Arts. 137 a 139, todos da Lei 14.133/21.

Nas alterações unilaterais a que se refere o inciso I, do caput do Art. 124, da Lei 14.133/21, o Contratado será obrigado a aceitar, nas mesmas condições contratuais, acréscimos ou supressões que se fizerem nas obras, de até o respectivo limite fixado no Art. 125, do mesmo diploma legal, do valor inicial atualizado do contrato. Nenhum acréscimo ou supressão poderá exceder o limite estabelecido, salvo as supressões resultantes de acordo celebrado entre os contratantes.

CLÁUSULA DÉCIMA PRIMEIRA - DO RECEBIMENTO:

Executada a presente contratação e observadas as condições de adimplemento das obrigações pactuadas, os procedimentos e condições para receber o seu objeto pelo Contratante obedecerão, conforme o caso, às disposições do Art. 140, da Lei 14.133/21.



PREFEITURA MUNICIPAL DE CABACEIRAS

O Agente de Contratação e Equipe de Apoio foram designadas através da Portaria nº 1400 de 06.01.2025

PROCESSO ADMINISTRATIVO Nº 260415CE00002/2026 – DPTO. DE LICITAÇÃO/SEC. INFRAESTRUTURA

CONCORRÊNCIA nº 00002/2026

Por se tratar de obra, a assinatura do termo detalhado de recebimento provisório, se dará pelas partes, quando verificado o cumprimento das exigências de caráter técnico, até 15 (quinze) dias da comunicação escrita do Contratado. No caso do termo detalhado de recebimento definitivo, será emitido e assinatura pelas partes, apenas após o decurso do prazo de observação ou vistoria, que comprove o atendimento das exigências contratuais, não podendo esse prazo ser superior a 90 (noventa) dias, salvo em casos excepcionais, devidamente justificados.

CLÁUSULA DÉCIMA SEGUNDA - DAS PENALIDADES:

O licitante ou o Contratado será responsabilizado administrativamente, facultada a defesa no prazo legal do interessado, pelas infrações previstas no Art. 155, da Lei 14.133/21 e serão aplicadas, na forma, condições, regras, prazos e procedimentos definidos nos Arts. 156 a 163, do mesmo diploma legal, as seguintes sanções: a – advertência aplicada exclusivamente pela infração administrativa de dar causa à inexecução parcial do contrato, quando não se justificar a imposição de penalidade mais grave; b – multa de mora de 0,5% (zero vírgula cinco por cento) aplicada sobre o valor do contrato, por dia de atraso injustificado na execução do objeto da contratação; c – multa de 10% (dez por cento) sobre o valor do contrato por qualquer das infrações administrativas previstas no referido Art. 155; d – impedimento de licitar e contatar no âmbito da Administração Pública direta e indireta do ente federativo que tiver aplicado a sanção, pelo prazo máximo de três anos, aplicada ao responsável pelas infrações administrativas previstas nos incisos II, III, IV, V, VI e VII do caput do referido Art. 155, quando não se justificar a imposição de penalidade mais grave; e – declaração de inidoneidade para licitar ou contratar no âmbito da Administração Pública direta e indireta de todos os entes federativos, pelo prazo mínimo de três anos e máximo de seis anos, aplicada ao responsável pelas infrações administrativas previstas nos incisos VIII, IX, X, XI e XII do caput do referido Art. 155, bem como pelas infrações administrativas previstas nos incisos II, III, IV, V, VI e VII do caput do mesmo artigo que justifiquem a imposição de penalidade mais grave que a sanção referida no § 4º do referido Art. 156; f – aplicação cumulada de outras sanções previstas na Lei 14.133/21.

Se o valor da multa ou indenização devida não for recolhido no prazo de 15 dias após a comunicação ao Contratado, será automaticamente descontado da primeira parcela do pagamento a que o Contratado vier a fazer jus, acrescido de juros moratórios de 1% (um por cento) ao mês, ou, quando for o caso, cobrado judicialmente.

CLÁUSULA DÉCIMA TERCEIRA - DA COMPENSAÇÃO FINANCEIRA:

Nos casos de eventuais atrasos de pagamento nos termos deste instrumento, e desde que o Contratado não tenha concorrido de alguma forma para o atraso, será admitida a compensação financeira, devida desde a data limite fixada para o pagamento até a data correspondente ao efetivo pagamento da parcela. Os encargos moratórios devidos em razão do atraso no pagamento serão calculados com utilização da seguinte fórmula: $EM = N \times VP \times I$, onde: EM = encargos moratórios; N = número de dias entre a data prevista para o pagamento e a do efetivo pagamento; VP = valor da parcela a ser paga; e I = índice de compensação financeira, assim apurado: $I = (TX \div 100) \div 365$, sendo TX = percentual do IPCA-IBGE acumulado nos últimos doze meses ou, na sua falta, um novo índice adotado pelo Governo Federal que o substitua. Na hipótese do referido índice estabelecido para a compensação financeira venha a ser extinto ou de qualquer forma não possa mais ser utilizado, será adotado, em substituição, o que vier a ser determinado pela legislação então em vigor.

CLÁUSULA DÉCIMA QUARTA - DAS OBRIGAÇÕES PERTINENTES À LGPD:

a - As partes contratantes deverão cumprir a Lei nº 13.709, de 14 de Agosto de 2018, que é a Lei Geral de Proteção de Dados Pessoais LGPD, quanto a todos os dados pessoais a que tenham acesso em razão deste contrato, independentemente de declaração ou de aceitação expressa.

b - Os dados obtidos somente poderão ser utilizados para as finalidades que justificaram seu acesso e de acordo com a boa-fé e com os princípios do Art. 6º, da Lei 13.709/18.



PREFEITURA MUNICIPAL DE CABACEIRAS

O Agente de Contratação e Equipe de Apoio foram designadas através da Portaria nº 1400 de 06.01.2025

PROCESSO ADMINISTRATIVO Nº 260415CE00002/2026 – DPTO. DE LICITAÇÃO/SEC. INFRAESTRUTURA

CONCORRÊNCIA nº 00002/2026

- c - É vedado o compartilhamento com terceiros de qualquer dado obtido, fora das hipóteses permitidas em Lei.
- d - Constitui atribuição do Contratado orientar e treinar seus empregados, quando for o caso, sobre os deveres, requisitos e responsabilidades decorrentes da LGPD.
- e - O Contratante deverá ser informado, no prazo de cinco dias úteis sobre todos os contratos de suboperação firmados ou que venham a ser celebrados pelo Contratado.
- f - O Contratado deverá exigir de suboperadores e subcontratados o cumprimento dos deveres da presente cláusula, permanecendo integralmente responsável por garantir sua observância.
- g - O Contratante poderá realizar diligência para aferir o cumprimento desta cláusula, devendo o Contratado atender prontamente eventuais pedidos de comprovação formulados.
- h - O Contratado deverá prestar, no prazo fixado pelo Contratante, prorrogável mediante justificativa, quaisquer informações acerca dos dados pessoais para cumprimento da LGPD, inclusive quanto a eventual descarte realizado.
- i - Terminado o tratamento dos dados nos termos do Art. 15, é dever do Contratado eliminá-los, com exceção das hipóteses do Art. 16, ambos da Lei 13.709/18, incluindo aquelas em que houver necessidade de guarda de documentação para fins de comprovação do cumprimento de obrigações legais ou contratuais e somente enquanto não prescritas essas obrigações.
- j - Os bancos de dados formados a partir da execução do objeto deste contrato, notadamente aqueles que se proponham a armazenar dados pessoais, devem ser mantidos em ambiente virtual controlado, com registro individual rastreável de tratamentos realizados, conforme Art. 37, da Lei 13.709/18, com cada acesso, data, horário e registro da finalidade, para efeito de responsabilização, em caso de eventuais omissões, desvios ou abusos. Os referidos bancos de dados devem ser desenvolvidos em formato interoperável, a fim de garantir a reutilização desses dados pelo Contratante nas hipóteses previstas na LGPD.
- k - O presente contrato está sujeito a alterações nos procedimentos pertinentes ao tratamento de dados pessoais, quando indicado pela autoridade competente, em especial a Autoridade Nacional de Proteção de Dados, por meio de opiniões técnicas ou recomendações, editadas na forma da LGPD.

CLÁUSULA DÉCIMA QUINTA - DO FORO:

Para dirimir as questões decorrentes deste contrato, as partes elegem o Foro da Comarca de Boqueirão.

E, por estarem de pleno acordo, foi lavrado o presente contrato em 02(duas) vias, o qual vai assinado pelas partes e por duas testemunhas.

Cabaceiras - PB, ... de de

TESTEMUNHAS

PELO CONTRATANTE

.....

PELO CONTRATADO

.....



PREFEITURA MUNICIPAL DE CABACEIRAS

O Agente de Contratação e Equipe de Apoio foram designadas através da Portaria nº 1400 de 06.01.2025

PROCESSO ADMINISTRATIVO Nº 260415CE00002/2026 – DPTO. DE LICITAÇÃO/SEC. INFRAESTRUTURA

CONCORRÊNCIA nº 00002/2026

ANEXO V - CONCORRÊNCIA ELETRÔNICA Nº 00002/2026

MODELOS DE DECLARAÇÕES - cumprimento de requisitos normativos

REFERENTE: CONCORRÊNCIA ELETRÔNICA Nº 00002/2026

PREFEITURA MUNICIPAL DE CABACEIRAS - PB.

PROPONENTE

CNPJ

1.0 - DECLARAÇÃO de ciência dos termos do Edital.

O proponente acima qualificado, declara sob as penas da Lei, que está ciente e concorda com as condições contidas no Edital e seus anexos.

2.0 - DECLARAÇÃO de inexistir fato impeditivo.

O proponente acima qualificado declara, sob as penas da Lei, que inexistente até a presente data fato impeditivo no que diz respeito à habilitação/participação na presente licitação, estando ciente da obrigatoriedade de informar ocorrências posteriores.

3.0 - DECLARAÇÃO de não possuir no quadro societário servidor da ativa do órgão.

O proponente acima qualificado declara, sob as penas da Lei, que não possui em seu quadro societário e de funcionários, qualquer servidor efetivo ou comissionado ou empregado da Prefeitura Municipal de Cabaceiras, como também em nenhum outro órgão ou entidade a ela vinculada, exercendo funções técnicas, gerenciais, comerciais, administrativas ou societárias.

4.0 - DECLARAÇÃO de não utilizar trabalho degradante ou forçado.

O proponente acima qualificado, declara sob as penas da Lei, que não possui em sua cadeia produtiva, nos termos do Art. 1º, Incisos III e IV, e do Art. 5º, Inciso III, da Constituição Federal, empregados executando trabalho degradante ou forçado.

5.0 - DECLARAÇÃO de cumprimento da reserva de cargo para deficiente e de acessibilidade.

O proponente acima qualificado, declara sob as penas da Lei, que está ciente do cumprimento da reserva de cargo prevista na norma vigente, consoante Art. 93, da Lei Federal nº 8.213, de 24 de julho de 1991, para pessoa com deficiência ou para reabilitado da Previdência Social e que, se aplicado ao número de funcionário da empresa, atende às regras de acessibilidade previstas.

6.0 - DECLARAÇÃO de cumprimento dos requisitos para a habilitação e da proposta.

O proponente acima qualificado declara, sob as penas da Lei, que cumpre os requisitos para a habilitação; e a conformidade de sua proposta com as exigências do Edital e seus anexos.

7.0 - DECLARAÇÃO de observância do limite de contratação com a Administração Pública.

O proponente acima qualificado declara, sob as penas da Lei, que, na condição de microempresa ou empresa de pequeno porte, no presente ano-calendário, ainda não celebrou contratos com a



PREFEITURA MUNICIPAL DE CABACEIRAS

O Agente de Contratação e Equipe de Apoio foram designadas através da Portaria nº 1400 de 06.01.2025

PROCESSO ADMINISTRATIVO N° 260415CE00002/2026 – DPTO. DE LICITAÇÃO/SEC. INFRAESTRUTURA

CONCORRÊNCIA n° 00002/2026

Administração Pública cujos valores somados extrapolem a receita bruta máxima admitida para fins de enquadramento como EPP, nos termos do Art. 4º, §§ 2º e 3º, da Lei 14.133/21.

Local e Data.

NOME/ASSINATURA/CARGO

Representante legal do proponente.

OBSERVAÇÃO: a declaração deverá ser elaborada em papel timbrado do proponente.



PREFEITURA MUNICIPAL DE CABACEIRAS

PLANILHA ORÇAMENTÁRIA

*PAVIMENTAÇÃO EM INTERTRAVADO PRAÇA
CABACEIRAS/PB*

**202527110007- AGUINALDO RIBEIRO
PREFEITURA MUNICIPAL DE CABACEIRAS**

Lincoln Cartaxo de Lira Jr.
Engenheiro Civil
CREA/PB: 160.814.689-8

LCL PROJETOS DE ENGENHARIA

Av- Monteiro da Franca, 160, Sala 03A, Manaíra

João Pessoa - PB

CEP: 58038-320

Tel: 83 99924-4447

Engenheiro Responsável: Lincoln Cartaxo de Lira Júnior

CPF 068.978.614-05

CREA 160 814 689 - 8

ENCARGOS SOCIAIS			
Item	Discriminação	Horista	Mensalista
A	ENCARGOS SOCIAIS BÁSICOS	36,8	36,8
A-1	INSS	20,00	20,00
A-2	SESI	1,50	1,50
A-3	SENAI	1,00	1,00
A-4	INCRA	0,20	0,20
A-5	SEBRAE	0,60	0,60
A-6	SALÁRIO EDUCAÇÃO	2,50	2,50
A-7	SEGURO CONTRA ACIDENTES DE TRABALHO	3,00	3,00
A-8	FGTS	8,00	8,00
A-9	SECONCI	-	-
B	ENCARGOS SOCIAIS QUE RECEBEM AS INCIDÊNCIAS DE "A"	46,88	17,11
B-1	REPOUSO SEMANAL REMUNERADO	18,02	-
B-2	FERIADOS	4,31	-
B-3	AUXILIO - ENFERMIDADE	0,86	0,65
B-4	13º SALARIO	10,96	8,33
B-5	LICENÇA PATERNIDADE	0,07	0,05
B-6	FALTAS JUSTIFICADAS	0,73	0,56
B-7	DIAS DE CHUVAS	2,04	-
B-8	AUXILIO ACIDENTE DE TRABALHO	0,10	0,07
B-9	FÉRIAS GOZADAS	9,76	7,42
B-10	SALÁRIO MATERNIDADE	0,03	0,03
C	ENCARGOS SOCIAIS QUE NÃO RECEBEM AS INCIDÊNCIAS DE "A"	12,27	9,33
C-1	AVISO PRÉVIO INDENIZADO	4,53	3,45
C-2	AVISO PRÉVIO TRABALHADO	0,11	0,08
C-3	FÉRIAS INDENIZADAS	4,29	3,26
C-4	DEPÓSITO RECISÃO SEM JUSTA CAUSA	2,96	2,25
C-5	INDENIZAÇÃO ADICIONAL	0,38	0,29
D	TAXAS DE REINCIDÊNCIAS DE UM GRUPO SOBRE O OUTRO	17,65	6,61
D-1	REINCIDENCIA DE GRUPO A SOBRE GRUPO B	17,25	6,30
D-2	REINCIDENCIA DE GRUPO A SOBRE AVISO PREVIO TRABALHADO E REINCIDENCIA DO FGTS SOBRE AVISO PRÉVIO INDENIZADO	0,40	0,31
	TOTAL GERAL	113,6	69,85

 Lincoln Cartaxo de Lira Jr.
 Engenheiro Civil
 CREA/PB: 160.814.689-8

PROGRAMA: INFRAESTRUTURA
CONCEDENTE: TRANSFERÊNCIA ESPECIAL
CONVENENTE: PREFEITURA MUNICIPAL DE CABACEIRAS
CONTRATO: 202527110007- AGUINALDO RIBEIRO
OBRA: PAVIMENTAÇÃO EM INTERTRAVADO DA ENTRADA DA CIDADE DE CABACEIRAS
REF. PREÇOS: SINAPI PB - 02/2026
DESONERADO: SIM

COMPOSIÇÃO DE CUSTOS

ITEM	FONTE	TIPO	CÓD	Descrição da Composição	Unid	Quant	Custo Unit.	Custo Total
1				REASSENTAMENTO DE INTERTRAVADO, REJUNTAMENTO COM ARGAMASSA		M2		65,30
1.1	SINAPI PB	COMPOSIÇÃO	88628	ARGAMASSA TRAÇO 1:3 (EM VOLUME DE CIMENTO E AREIA MÉDIA ÚMIDA), PREPARO MECÂNICO COM BETONEIRA 400 L. DE 08/2010	M3	0,0203	617,85	12,54
1.2	SINAPI PB	COMPOSIÇÃO	88260	CALCETEIRO COM ENCARGOS COMPLEMENTARES	H	0,7458	26,71	19,92
1.3	SINAPI PB	COMPOSIÇÃO	88316	SERVENTE COM ENCARGOS COMPLEMENTARES	H	0,7458	22,37	16,68
1.4	SINAPI PB	INSUMO	367	AREIA GROSSA - POSTO JAZIDA/FORNECEDOR (RETIRADO NA JAZIDA, SEM TRANSPORTE)	M3	0,114	141,78	16,16

 Lincoln Cartaxo de Lira Jr.
 Engenheiro Civil
 CREA/PB: 160.814.689-8

PROGRAMA: INFRAESTRUTURA
 CONCEDENTE: TRANSFERÊNCIA ESPECIAL
 CONVENENTE: PREFEITURA MUNICIPAL DE CABACEIRAS
 CONTRATO: 202527110007- AGUINALDO RIBEIRO
 OBRA: PAVIMENTAÇÃO EM INTERTRAVADO DA ENTRADA DA CIDADE DE CABACEIRAS
 REF. PREÇOS: SINAPI PB - 02/2026
 DESONERADO: SIM

CÁLCULO DA BONIFICAÇÃO E DESPESAS INDIRETAS

CÁLCULO DE BDI		1 - Edificações			2 - Rodovias, Ferrovias, Pistas de Aeroportos, Infra Viária Urbana			3 - Abastecimento de Água, Coleta de Esgoto			4 - Estações e Redes de Distribuição de Energia Elétrica			5 - Portuárias, Marítimas e Fluviais			6 - Fornecimento de Materiais e Equipamentos		
Item componente do BDI	% Info	1ºQ	Médio	3º Q	1ºQ	Médio	3º Q	1ºQ	Médio	3º Q	1ºQ	Médio	3º Q	1ºQ	Médio	3º Q	1ºQ	Médio	3º Q
Administração Central (AC)	4,01	3,00	4,00	5,50	3,80	4,01	4,67	3,43	4,93	6,71	5,29	5,92	7,93	4,00	5,52	7,85	1,50	3,45	4,49
Seguro e Garantia (G)	0,40	0,80	0,80	1,00	0,32	0,40	0,74	0,28	0,49	0,75	0,25	0,51	0,56	0,81	1,22	1,99	0,30	0,48	0,82
Risco (R)	0,56	0,97	1,27	1,27	0,50	0,56	0,97	1,00	1,39	1,74	1,00	1,48	1,97	1,46	2,32	3,16	0,56	0,85	0,89
Despesas Financeiras (DF)	1,11	0,59	1,23	1,39	1,02	1,11	1,21	0,94	0,99	1,17	1,01	1,07	1,11	0,94	1,02	1,33	0,85	0,85	1,11
Lucro (L)	7,30	6,16	7,40	8,96	6,64	7,30	8,69	6,74	8,04	9,40	8,00	8,31	9,51	7,14	8,40	10,43	3,50	5,11	6,22
Impostos (I) - PIS, COFINS, CPRB, ISSQN	9,75	Conforme Legislação Específica																	

Observações

- 1) Preencher apenas a coluna % Informado (Coluna C)
- 2) Os impostos (I) normalmente aplicáveis são: PIS (0,65%), COFINS (3,00%), CPRB (3,6%), ISS (2,50% MUNICIPIO DE CABACEIRAS).
- 3) O cálculo do BDI se baseia na fórmula abaixo utilizada pelo Acórdão 2622/13 do TCU, conforme CE GEPAD 354/2013 de 17/10/2013.

Fórmula Utilizada:

$$BDI = \left\{ \left[\frac{(1 + AC + G + R) * (1 + DF) * (1 + L)}{1 - I} \right] - 1 \right\} * 100$$

B.D.I = 26,19%

Observações sobre os % informados no cálculo do BDI, neste caso:

PAVIMENTAÇÃO E DRENAGEM DE VIAS URBANAS (obra tipo 2)

Os valores % informados se enquadram nos limites do Acórdão 2622/2013-TCU-Plenário (CPRB desconsiderado)

VALORES DE BDI POR TIPO DE OBRA

Tipo de Obra	1ºQ	Médio	3º Q
1 - Edificações	20,34	22,12	25,00
2 - Rodovias, Ferrovias, Pistas de Aeroportos, Infra Viária U	19,60	20,97	24,23
3 - Abastecimento de Água, Coleta de Esgotos	20,76	24,18	26,44
4 - Estações e Redes de Distribuição de Energia Elétrica	24,00	25,84	27,86
5 - Portuárias, Marítimas e Fluviais	22,80	27,48	30,95
6 - Fornecimento de Materiais e Equipamentos	11,10	14,02	16,80

Lincoln Cartaxo de Lira Jr.
 Engenheiro Civil
 CREA/PB: 160.814.689-8

PROGRAMA: INFRAESTRUTURA
 CONCEDENTE: TRANSFERÊNCIA ESPECIAL
 CONVENENTE: PREFEITURA MUNICIPAL DE CABACEIRAS
 CONTRATO: 202527110007- AGUINALDO RIBEIRO
 OBRA: PAVIMENTAÇÃO EM INTERTRAVADO DA ENTRADA DA CIDADE DE CABACEIRAS
 REF. PREÇOS: SINAPI PB - 02/2026

QUADRO RESUMO DE QUANTITATIVOS A SEREM EXECUTADOS NAS RUAS

Item	Logradouro	Comprimento	Largura faixa rolamento	Largura passeio início	Largura passeio fim	Área Média	Sinalização vertical	Placa de rua	Rampa de acessibilidade	Cinturão travamento	Cinturão fechamento	Obs.
		m	m	m	m	m2	und	und	und	und	und	
TOTAL		209,375				1729,6	1	2	4	0	0	
1	RUA DA PRAÇA	55,88	5	2,9	2,9	408,66	1	2				Comprimento total da via, área obtida do ACAD
2	CALÇADA DA PRAÇA	26,6	3	2,9	2,9	68,1			1			Comprimento total da via, área obtida do ACAD
3	CALÇADÃO DA LAGOA	126,895	2	2	2	1252,9			3			

 Lincoln Cartaxo de Lira Jr.
 Engenheiro Civil
 CREA/PB: 160.814.689-8

PROGRAMA: INFRAESTRUTURA
 CONCEDENTE: TRANSFERÊNCIA ESPECIAL
 CONVENENTE: PREFEITURA MUNICIPAL DE CABACEIRAS
 CONTRATO: 202527110007- AGUINALDO RIBEIRO
 OBRA: PAVIMENTAÇÃO EM INTERTRAVADO DA ENTRADA DA CIDADE DE CABACEIRAS
 REF. PREÇOS: SINAPI PB - 02/2026

MEMÓRIA DE CÁLCULO DE QUANTIDADES

ITEM	SERVIÇO	DESCRIÇÃO	VEZ	DADOS						RESULTADO			UNID	
				X1	X2	Y1	Y2	Z1	Z2	PARCIAL	TOTAL	GERAL		
0.0	PAVIMENTAÇÃO EM INTERTRAVADO DA ENTRADA DA CIDADE DE CABACEIRAS													
1.0	RUA DA PRAÇA													
1.1	PAVIMENTAÇÃO													
1.1.1	EXECUÇÃO DE PAVIMENTO EM PISO INTERTRAVADO, COM BLOCO SEXTAVADO DE 25 X 25 CM, ESPESSURA 8 CM. AF_10/2022	Comprimento total da via, área obtida do ACAD											408,66	M2
1.1.1.1	E0 - E2+15,88		1	408,66							408,66	408,66		
1.1.2	ASSENTAMENTO DE GUIA (MEIO-FIO) EM TRECHO RETO, CONFECCIONADA EM CONCRETO PRÉ-FABRICADO, DIMENSÕES 100X15X13X30 CM (COMPRIMENTO X BASE INFERIOR X BASE SUPERIOR X ALTURA). AF_01/2024	Extensão Meio-Fio = (Comprimento x 2) + (Cinturão Fechamento x Larg. Rolamento) + (Cinturão Travamento x Larg. Rolamento)											142,80	M
1.1.2.1	E0 - E2+15,88	Meio fio entre a via e o sextavado	1	70							70	70		
1.1.2.2	E0 - E2+15,88	Meio fio entre sextavado e intertravado	1	46							46	46		
1.1.2.3	Cinturão de fechamento	Fechamento estaca inicial E0	1	8,6							8,6	8,6		
1.1.2.4	Cinturão de fechamento	Fechamento estaca final E2+15,87	1	18,2							18,2	18,2		
1.2	CALÇADA													
1.2.1	EXECUÇÃO DE PAVIMENTO EM PISO INTERTRAVADO, COM BLOCO RETANGULAR COLORIDO DE 20 X 10 CM, ESPESSURA 6 CM. AF_10/2022												102,63	M2
1.2.1.1	E0 - E12+4,734	#REF!	1	102,632							102,632	102,632		
1.3	SINALIZAÇÃO VIÁRIA													
1.3.1	SINALIZAÇÃO VERTICAL, C CHAPAS PLANAS DE AÇO ZINCADO Nº16 CONFORMIDADE C NORMA ABNT NBR 11904:2015, SUPORTE DE FIXAÇÃO EM SEÇÃO QUADRADA DE 3" MADEIRA DE LEI, PINTADO DUAS DEMÃOS, TINTA A BASE DE BORRACHA CLORADA OU ESMALTE SINTÉTICO BRANCO, COM FIXAÇÃO, PARAFUSOS, ARRUELAS, PORCAS E ELEMENTOS METÁLICOS GALVANIZADOS, PELICULAS RETO REFLETIVA TIPO III A, EM ACORDO NORMA NBR 14644/2013	Será utilizada placa de "Parada obrigatória" (R1).											0,3	m²
1.3.1.1	E0 - E2+15,88		1	0,3							0,3	0,3		
1.3.2	Placa 20x35 em chapa esmaltada para identificação de logradouros												2	UN
1.3.2.1	E0 - E2+15,88		2								1	2		
2.0	CALÇADA DA PRAÇA													
2.1	CALÇADA													
2.1.1	EXECUÇÃO DE PAVIMENTO EM PISO INTERTRAVADO, COM BLOCO RETANGULAR COLORIDO DE 20 X 10 CM, ESPESSURA 6 CM. AF_10/2022	Comprimento total da via, área obtida do ACAD											61,94	M2
2.1.1.1	E0 - E1+6,6		1	68,1							68,1	68,1		
2.1.5.2	Desconto Rampas de Acessibilidade		-1	7,5			0,25				0,9375	-0,9375		
2.1.5.2	Desconto Piso Intertravado		-1	41,75			0,25				5,21875	-5,21875		
2.1.2	ASSENTAMENTO DE GUIA (MEIO-FIO) EM TRECHO RETO, CONFECCIONADA EM CONCRETO PRÉ-FABRICADO, DIMENSÕES 100X15X13X30 CM (COMPRIMENTO X BASE INFERIOR X BASE SUPERIOR X ALTURA). AF_01/2024	Extensão Meio-Fio = (Comprimento x 2) + (Cinturão Fechamento x Larg. Rolamento) + (Cinturão Travamento x Larg. Rolamento)											26,60	M
2.1.2.1	E0 - E1+6,6	Meio fio entre calçada	1	26,6							26,6	26,6		
2.1.3	RAMPA DE ACESSIBILIDADE EM CONCRETO MOLDADO IN LOCO, EM CALÇADA NOVA COM LARGURA MENOR À 3,00 M, FCK 25MPA, COM PISO PODOTÁTIL. AF_03/2024	Comprimento multiplicado pela largura.											11,25	M2

ITEM	SERVIÇO	DESCRIÇÃO	VEZ	DADOS						RESULTADO			UNID	
				X1	X2	Y1	Y2	Z1	Z2	PARCIAL	TOTAL	GERAL		
2.1.3.1	E0 - E1+6,6		1	7,5		1,5					11,25	11,25		
2.1.4	PISO PODOTÁTIL DE ALERTA OU DIRECIONAL, DE CONCRETO, ASSENTADO SOBRE ARGAMASSA. AF_03/2024	Comprimento total da via, área obtida do ACAD											41,75	M2
2.1.4.1	E0 - E1+6,6		1	170,74			0,25				42,685	42,685		
2.1.4.2	Desconto Rampas de Acessibilidade		-1	7,5			0,25				0,9375	-0,9375		
3.0	CALÇADÃO DA LAGOA													
3.1	CALÇADA													
3.1.1	EXECUÇÃO DE PAVIMENTO EM PISO INTERTRAVADO, COM BLOCO RETANGULAR COR NATURAL DE 20 X 10 CM, ESPESSURA 6 CM. AF_10/2022												636,43	M2
3.1.1.1	CALÇADÃO PARALELO A RODOVIA	Comprimento total da via, área obtida do ACAD	1	308,53							308,53	308,53		
3.1.1.2	CALÇADÃO PRAÇA CINZA	Comprimento total da via, área obtida do ACAD	1	349,75							349,75	349,75		
3.1.1.3	Desconto Rampas de Acessibilidade		-3	7,5			0,25				0,9375	-2,8125		
3.1.1.4	Desconto Piso Podotátil		-1	152,34			0,25				19,0425	-19,0425		
3.1.2	EXECUÇÃO DE PAVIMENTO EM PISO INTERTRAVADO, COM BLOCO RETANGULAR COLORIDO DE 20 X 10 CM, ESPESSURA 6 CM. AF_10/2022												594,59	M2
3.1.2.1	CALÇADÃO CICLOVIA (VERMELHO)	Comprimento total da via, área obtida do ACAD	1	357,05							357,05	357,05		
3.1.2.2	CALÇADÃO APARELHOS ACADEMIA (AMARELO)	Comprimento total da via, área obtida do ACAD	1	237,54							237,54	237,54		
3.1.3	EXECUÇÃO DE PAVIMENTO EM PISO INTERTRAVADO, COM BLOCO SEXTAVADO DE 25 X 25 CM, ESPESSURA 8 CM. AF_10/2022												359,77	M2
3.1.3.1	CALÇADÃO ESTACIONAMENTO	Comprimento total da via, área obtida do ACAD	1	359,77							359,77	359,77		
3.1.4	ASSENTAMENTO DE GUIA (MEIO-FIO) EM TRECHO RETO, CONFECCIONADA EM CONCRETO PRÉ-FABRICADO, DIMENSÕES 100X15X13X30 CM (COMPRIMENTO X BASE INFERIOR X BASE SUPERIOR X ALTURA). AF_01/2024	Extensão Meio-Fio = (Comprimento × 2) + (Cinturão Fechamento × Larg. Rolamento) + (Cinturão Travamento × Larg. Rolamento)											3545,19	M
3.1.4.1	CALÇADÃO PARALELO A RODOVIA	Comprimento linear total da via	1	1797,8							1797,8	1797,8		
3.1.4.2	CALÇADÃO PRAÇA CINZA	Comprimento linear total da via	1	1422,6							1422,6	1422,6		
3.1.4.3	CALÇADÃO CICLOVIA (VERMELHO)	Comprimento linear total da via	1	212,28							212,28	212,28		
3.1.4.4	CALÇADÃO APARELHOS ACADEMIA (AMARELO)	Comprimento linear total da via	1	38,51							38,51	38,51		
3.1.4.5	CALÇADÃO ESTACIONAMENTO	Comprimento linear total da via	1	74							74	74		
3.1.5	RAMPA DE ACESSIBILIDADE EM CONCRETO MOLDADO IN LOCO, EM CALÇADA NOVA COM LARGURA MENOR À 3,00 M, FCK 25MPA, COM PISO PODOTÁTIL. AF_03/2024	Comprimento multiplicado pela largura.											33,75	M2
3.1.5.1	CALÇADÃO PARALELO A RODOVIA		3	7,5		1,5					11,25	33,75		
3.1.6	PISO PODOTÁTIL DE ALERTA OU DIRECIONAL, DE CONCRETO, ASSENTADO SOBRE ARGAMASSA. AF_03/2024												35,27	M2
3.1.6.1	CALÇADÃO PARALELO A RODOVIA	Comprimento linear total da via	1	152,34			0,25				38,085	38,085		
3.1.6.2	Desconto Rampas de Acessibilidade		-3	7,5			0,25				0,9375	-2,8125		
3.1.7	REASSENTAMENTO DE INTERTRAVADO, REJUNTAMENTO COM ARGAMASSA	Solicitado pela equipe técnica da Prefeitura											45,00	M2
3.1.7.1	ÁREA DE ALAGAMENTO	Comprimento linear total da via	3	7,5			2				15	45		

 Lincoln Cartaxo de Lira Jr.
 Engenheiro Civil
 CREA/PB: 160.814.689-8

PROGRAMA:	INFRAESTRUTURA	Encargos:	
CONCEDENTE:	TRANSFERÊNCIA ESPECIAL	B.D.I.:	26,19%
CONVENENTE:	PREFEITURA MUNICIPAL DE CABACEIRAS		
CONTRATO:	202527110007- AGUINALDO RIBEIRO		
OBRA:	PAVIMENTAÇÃO EM INTERTRAVADO DA ENTRADA DA CIDADE DE CABACEIRAS		
REF. PREÇOS:	SINAPI PB - 02/2026		

PLANILHA ORÇAMENTÁRIA

FONTE	CÓDIGO	ITEM	DESCRIÇÃO DOS SERVIÇOS	UNID.	QUANT.	VALORES (R\$)	
						UNIT.	TOTAL
		0.0	PAVIMENTAÇÃO EM INTERTRAVADO DA ENTRADA DA CIDADE DE CABACEIRAS				458.477,28
		1.0	RUA DA PRAÇA				66.742,72
		1.1	PAVIMENTAÇÃO				54.863,77
SINAPI PB	92394	1.1.1	EXECUÇÃO DE PAVIMENTO EM PISO INTERTRAVADO, COM BLOCO SEXTAVADO DE 25 X 25 CM, ESPESSURA 8 CM. AF_10/2022	M2	408,66	115,31	47.122,58
SINAPI PB	94273	1.1.2	ASSENTAMENTO DE GUIA (MEIO-FIO) EM TRECHO RETO, CONFECCIONADA EM CONCRETO PRÉ-FABRICADO, DIMENSÕES 100X15X13X30 CM (COMPRIMENTO X BASE INFERIOR X BASE SUPERIOR X ALTURA). AF_01/2024	M	142,80	54,21	7.741,19
		1.2	CALÇADA				11.347,80
SINAPI PB	93680	1.2.1	EXECUÇÃO DE PAVIMENTO EM PISO INTERTRAVADO, COM BLOCO RETANGULAR COLORIDO DE 20 X 10 CM, ESPESSURA 6 CM. AF_10/2022	M2	102,63	110,57	11.347,80
		1.3	SINALIZAÇÃO VIÁRIA				531,15
DER PB	06.200.00	1.3.1	SINALIZAÇÃO VERTICAL, C CHAPAS PLANAS DE AÇO ZINCADO Nº16 CONFORMIDADE C NORMA ABNT NBR 11904:2015, SUPORTE DE FIXAÇÃO EM SECÇÃO QUADRADA DE 3" MADEIRA DE LEI, PINTADO DUAS DEMÃOS, TINTA A BASE DE BORRACHA CLORADA OU ESMALTE SINTÉTICO BRANCO, COM FIXAÇÃO, PARAFUSOS, ARRUELAS, PORCAS E ELEMENTOS METALICOS GALVANIZADOS, PELICULAS RETO REFLETIVA TIPO III A, EM ACORDO NORMA NBR 14644/2013	m²	0,30	907,38	272,21
ORSE	2555	1.3.2	Placa 20x35 em chapa esmaltada para identificação de logradouros	UN	2,00	129,47	258,94
		2.0	CALÇADA DA PRAÇA				17.838,55
		2.1	CALÇADA				17.838,55
SINAPI PB	93680	2.1.1	EXECUÇÃO DE PAVIMENTO EM PISO INTERTRAVADO, COM BLOCO RETANGULAR COLORIDO DE 20 X 10 CM, ESPESSURA 6 CM. AF_10/2022	M2	61,94	110,57	6.848,71
SINAPI PB	94273	2.1.2	ASSENTAMENTO DE GUIA (MEIO-FIO) EM TRECHO RETO, CONFECCIONADA EM CONCRETO PRÉ-FABRICADO, DIMENSÕES 100X15X13X30 CM (COMPRIMENTO X BASE INFERIOR X BASE SUPERIOR X ALTURA). AF_01/2024	M	26,60	54,21	1.441,99
SINAPI PB	105004	2.1.3	RAMPA DE ACESSIBILIDADE EM CONCRETO MOLDADO IN LOCO, EM CALÇADA NOVA COM LARGURA MENOR À 3,00 M, FCK 25MPA, COM PISO PODOTÁTIL. AF_03/2024	M2	11,25	158,32	1.781,10
SINAPI PB	104658	2.1.4	PISO PODOTÁTIL DE ALERTA OU DIRECIONAL, DE CONCRETO, ASSENTADO SOBRE ARGAMASSA. AF_03/2024	M2	41,75	186,03	7.766,75
		3.0	CALÇADÃO DA LAGOA				373.896,01
		3.1	CALÇADA				373.896,01
SINAPI PB	92397	3.1.1	EXECUÇÃO DE PAVIMENTO EM PISO INTERTRAVADO, COM BLOCO RETANGULAR COR NATURAL DE 20 X 10 CM, ESPESSURA 6 CM. AF_10/2022	M2	636,43	92,50	58.869,78
SINAPI PB	93680	3.1.2	EXECUÇÃO DE PAVIMENTO EM PISO INTERTRAVADO, COM BLOCO RETANGULAR COLORIDO DE 20 X 10 CM, ESPESSURA 6 CM. AF_10/2022	M2	594,59	110,57	65.743,82
SINAPI PB	92394	3.1.3	EXECUÇÃO DE PAVIMENTO EM PISO INTERTRAVADO, COM BLOCO SEXTAVADO DE 25 X 25 CM, ESPESSURA 8 CM. AF_10/2022	M2	359,77	115,31	41.485,08
SINAPI PB	94273	3.1.4	ASSENTAMENTO DE GUIA (MEIO-FIO) EM TRECHO RETO, CONFECCIONADA EM CONCRETO PRÉ-FABRICADO, DIMENSÕES 100X15X13X30 CM (COMPRIMENTO X BASE INFERIOR X BASE SUPERIOR X ALTURA). AF_01/2024	M	3.545,19	54,21	192.184,75
SINAPI PB	105004	3.1.5	RAMPA DE ACESSIBILIDADE EM CONCRETO MOLDADO IN LOCO, EM CALÇADA NOVA COM LARGURA MENOR À 3,00 M, FCK 25MPA, COM PISO PODOTÁTIL. AF_03/2024	M2	33,75	158,32	5.343,30
SINAPI PB	104658	3.1.6	PISO PODOTÁTIL DE ALERTA OU DIRECIONAL, DE CONCRETO, ASSENTADO SOBRE ARGAMASSA. AF_03/2024	M2	35,27	186,03	6.561,28
COMPOSIÇÃO	1	3.1.7	REASSENTAMENTO DE INTERTRAVADO, REJUNTAMENTO COM ARGAMASSA	M2	45,00	82,40	3.708,00

 Lincoln Cartaxo de Lira Jr.
 Engenheiro Civil
 CREA/PB: 160.814.689-8



Cronograma Físico-Financeiro Individual/Global - Contrapartida Financeira

Agente promotor/executor PREFEITURA MUNICIPAL DE CABACEIRAS	Programa Transferência Especial	Modalidade
Agente financeiro TRANSFERÊNCIA ESPECIAL	Nome do empreendimento PAVIMENTAÇÃO EM INTERTRAVADO DA ENTRADA DA CIDADE DE CABACEIRAS	Valor de financiamento/repassse R\$ 458.477,28
Localização Entrada da Cidade	Tipo de obra/serviço INFRA-ESTRUTURA	

Item	Discriminação dos serviços	Peso (%)	Valor das obras/serviços (R\$)	Mês 01			Mês 02			Mês 03		
				Concedente R\$	Proponente R\$	%	Concedente R\$	Proponente R\$	%	Concedente R\$	Proponente R\$	%
1.0	RUA DA PRAÇA	14,56	66.742,72	33.371,36	-	50,00%	16.685,68	-	25,00%	16.685,68	-	25,00%
2.0	CALÇADA DA PRAÇA	3,89	17.838,55	8.919,28	-	50,00%	4.459,64	-	25,00%	4.459,64	-	25,00%
3.0	CALÇADÃO DA LAGOA	81,55	373.896,01	186.948,01	-	50,00%	93.474,00	-	25,00%	93.474,00	-	25,00%
Total simples				229.238,65	-	50,00%	114.619,32	-	25,00%	114.619,32	-	25,00%
Total acumulado							343.857,97	-	75,00%	458.477,29	-	100,00%

Cabaceiras-PB

Local/Data

Lincoln Cartaxo de Lira Júnior - CREA PB 160814689-8

Preeitura Municipal de Cabaceiras

Lincoln Cartaxo de Lira Jr.
Engenheiro Civil
CREA/PB: 160.814.689-8

PROGRAMA:	INFRAESTRUTURA	
CONCEDENTE:	TRANSFERÊNCIA ESPECIAL	
CONTRATO:	202527110007- AGUINALDO RIBEIRO	Encargos
OBRA:	PAVIMENTAÇÃO EM INTERTRAVADO DA ENTRADA DA CIDADE DE CABACEIRAS	113,6%
		B.D.I.
REF. PREF. DE PREÇOS:	SINAPI PB - 02/2026	26,19%

PLANILHA ORÇAMENTÁRIA RESUMO

ITEM	DESCRIÇÃO DOS SERVIÇOS	VALORES (R\$)
0.0	PAVIMENTAÇÃO EM INTERTRAVADO DA ENTRADA DA CIDADE DE CABACEIRAS	458.477,28
1.0	RUA DA PRAÇA	66.742,72
2.0	CALÇADA DA PRAÇA	17.838,55
3.0	CALÇADÃO DA LAGOA	373.896,01

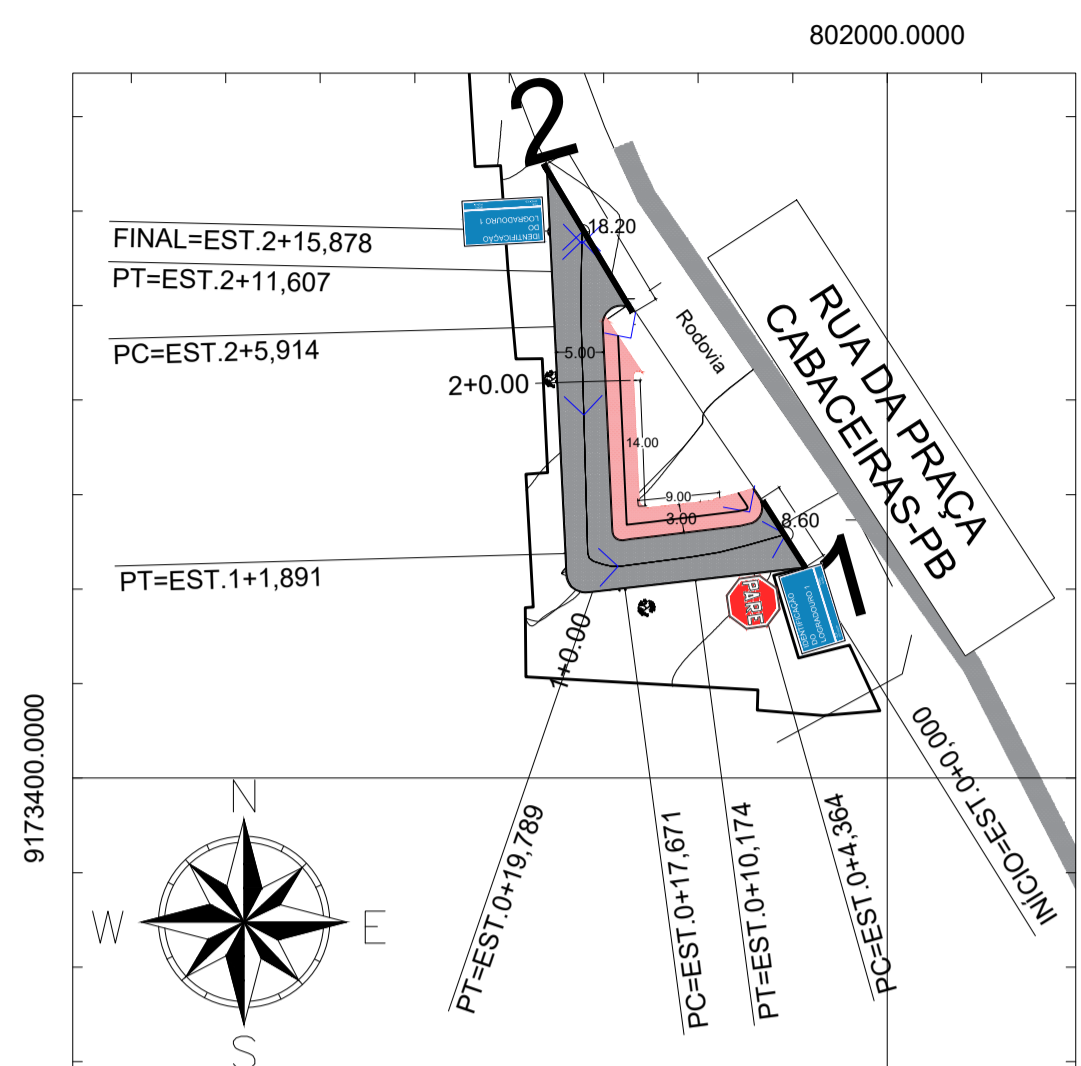

 Lincoln Cartaxo de Lira Jr.
 Engenheiro Civil
 CREA/PB: 160.814.689-8



Planimetria
Escala 1:800

LEGENDA

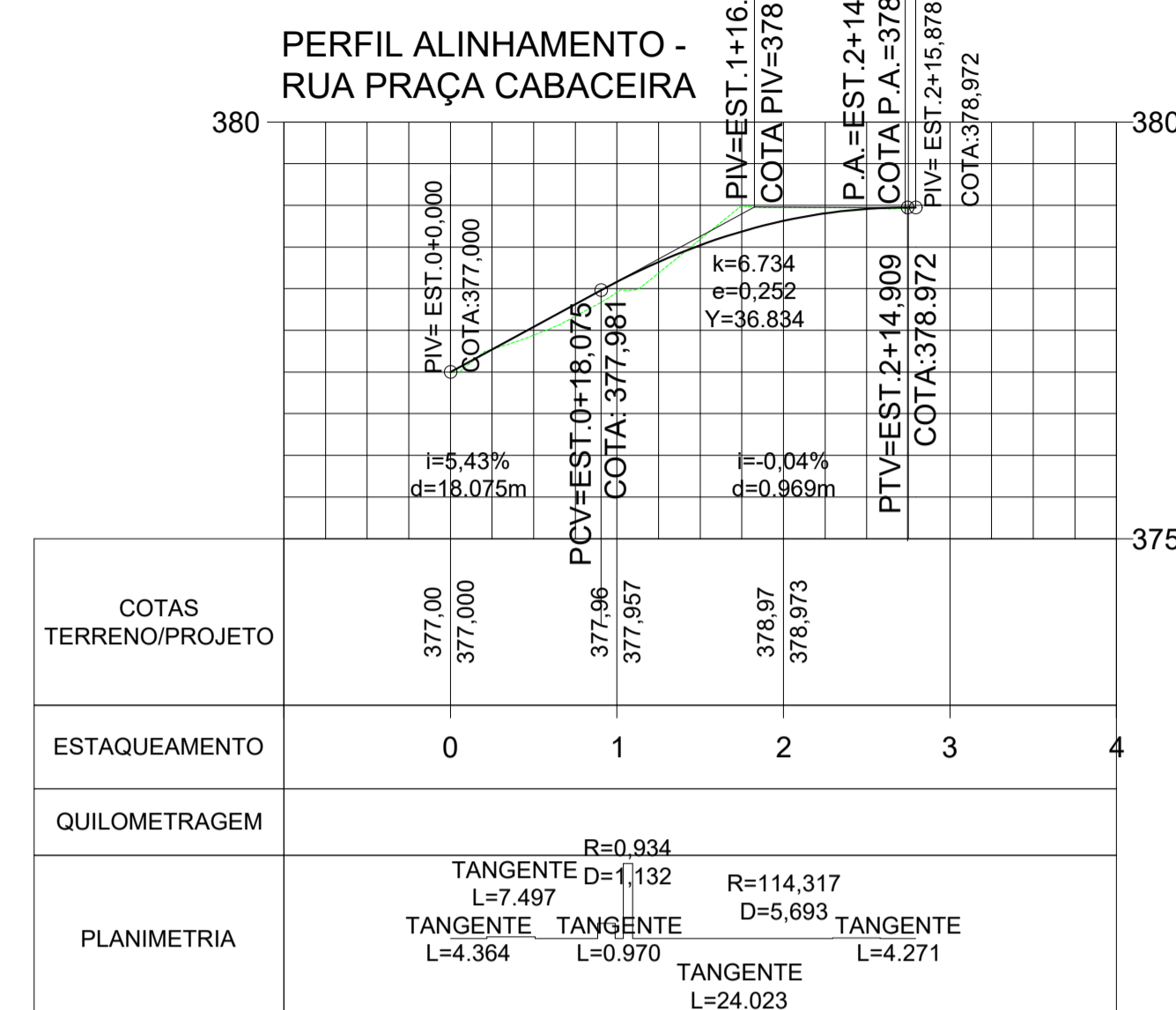
- Trecho a ser Pavimentado
- Calçada a Construir
- Piso Tátil
- Cinturão



Perfil Longitudinal
Escala Horizontal 1:800
Escala Vertical 1:100

LEGENDA

- Greide do Pavimento
- Terreno Natural

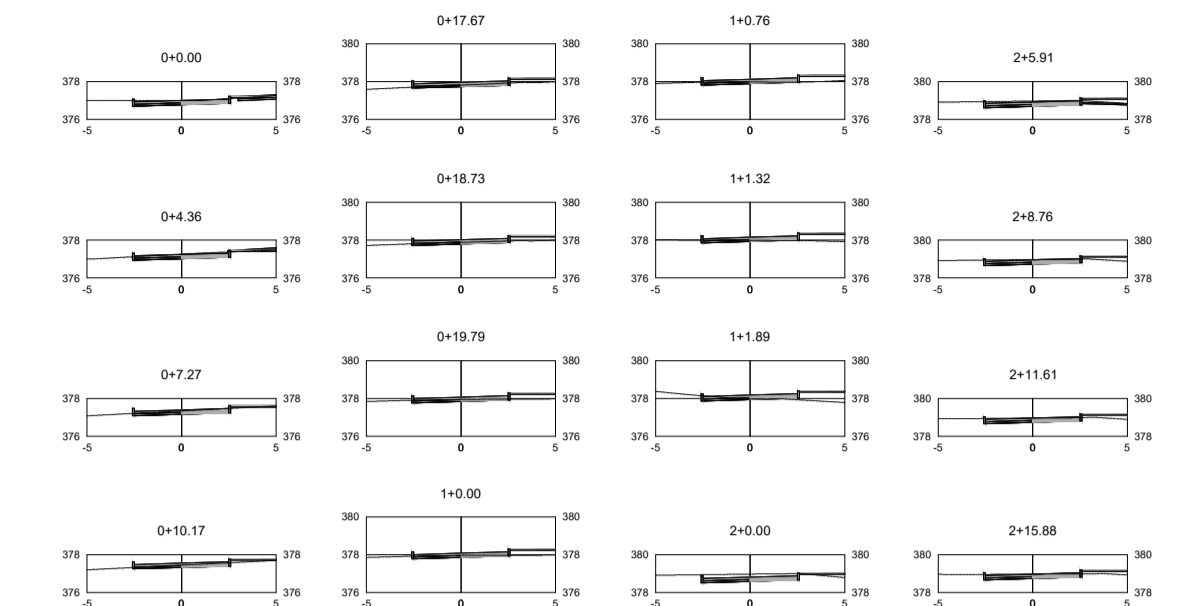

Perfis Transversais
Escala 1:400

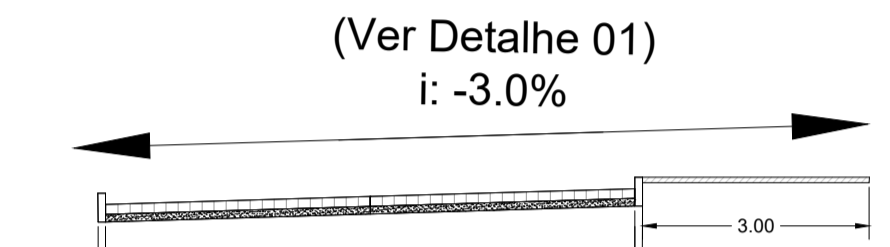

Seção Transversal Tipo
Escala 1:100

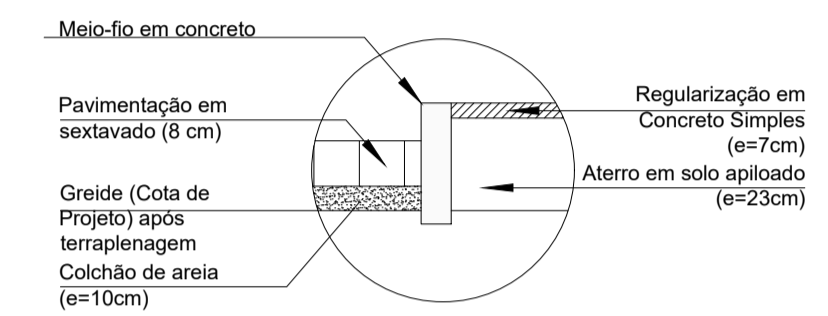

Detalhe 01
Escala 1:25



Planta Situação
Escala 1:5000

TABELA DE COORDENADAS

PONTO No.	DESCRIÇÃO	LONGITUDE	LATITUDE
1	INÍCIO - RUA LATERAL PRAÇA CABACEIRAS	W036° 17' 13.95"	S007° 29' 14.24"
2	FIM - RUA LATERAL PRAÇA CABACEIRAS	W036° 17' 14.65"	S007° 29' 13.20"
3	INÍCIO - CALÇADÃO	W036° 17' 14.52"	S007° 29' 12.90"
4	FIM - CALÇADÃO	W036° 17' 12.39"	S007° 29' 16.43"

PROPRIETÁRIO: PREFEITURA MUNICIPAL DE CABACEIRAS
 LINCOLN CARTAXO DE LIRA JUNIOR:06897861405
 Assinado de forma digital por LINCOLN CARTAXO DE LIRA JUNIOR:06897861405
 Dados: 2026.03.25 16:46:05 -03'00'
 PROJETO: LINCOLN CARTAXO DE LIRA JÚNIOR CREA 160.814.689-8

CONSTRUÇÃO:

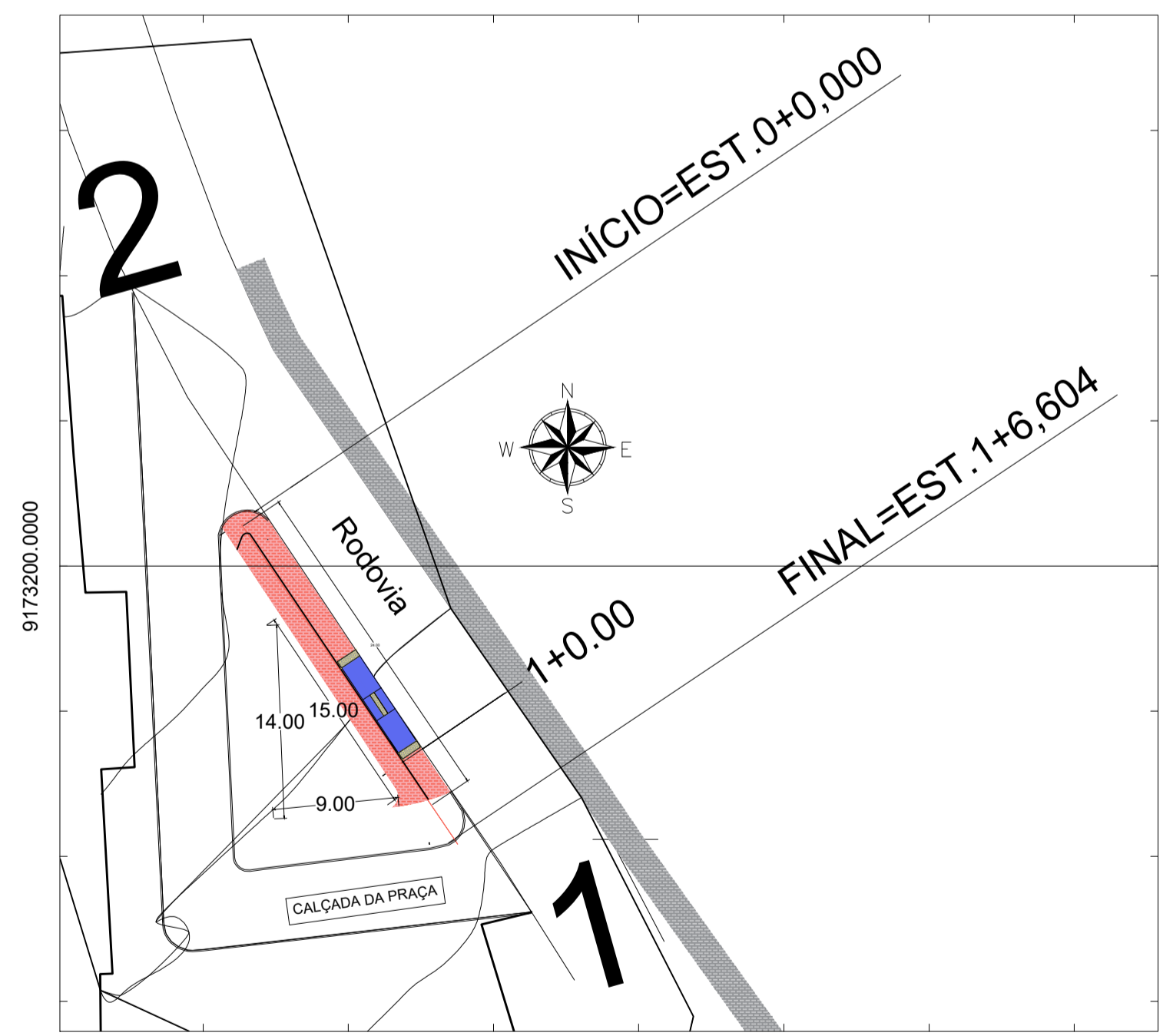

Planimetria - Praça
Escala 1:400

LEGENDA

- Calçada a Construir
- Piso Tátil
- Cinturão
- Rampa (Passeio 1,50m)

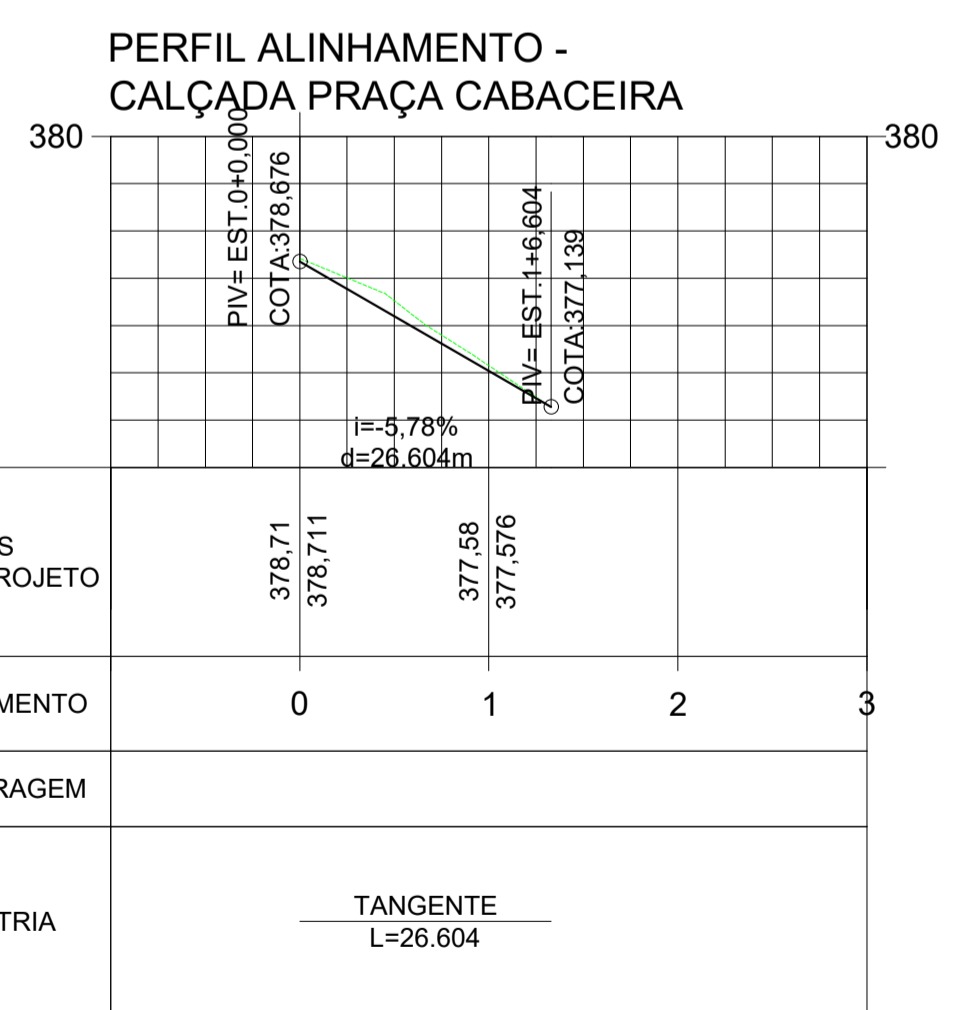

Perfil Longitudinal
Escala Horizontal 1:800
Escala Vertical 1:100

LEGENDA

- Greide do Pavimento
- Terreno Natural

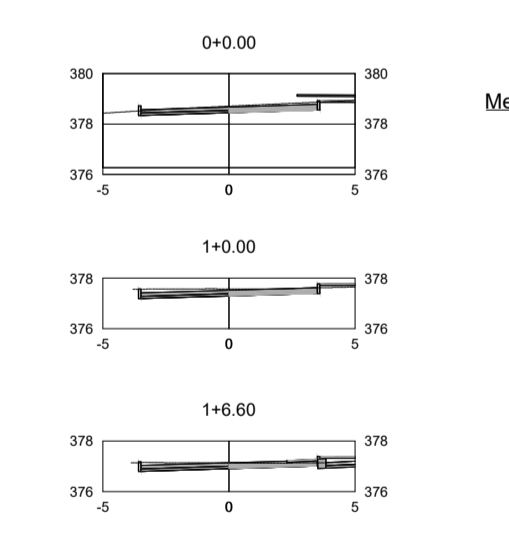

Perfis Transversais
Escala 1:300

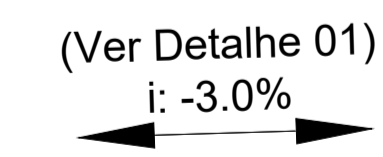

Seção Transversal Tipo
Escala 1:100

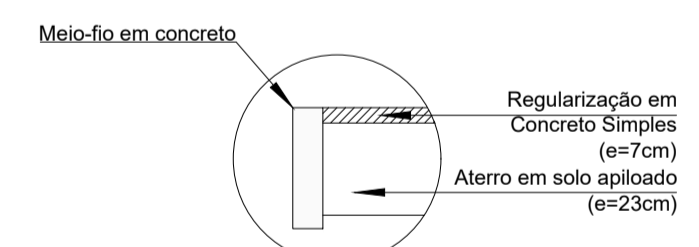

Detalhe 01
Escala 1:25

FOLHA 02-04
 PROJETO: PAVIMENTAÇÃO EM INTERTRAVADO
 CONCEDENTE: TRANSFERÊNCIA ESPECIAL
 CONVENENTE: PREFEITURA MUNICIPAL DE CABACEIRAS - PB
 LOCALIDADE: ENTRADA DA CIDADE DE CABACEIRAS/PB

DESENHO	DATA	RESPONSÁVEL	RUBRICA	DADOS
COPIA	03/2026	LINCOLN CARTAXO		
VISTO				

ESCALAS	DESENHOS	CONVÊNIO
Indicado	Planimetria Perfil Longitudinal Perfil Transversal Seção Transversal Detalhe 01	202527110007 REVISÃO 0 ARQUIVO DE-PAV PRAÇA CABACEIRAS-PB-R

Aprovações:

802300.0000

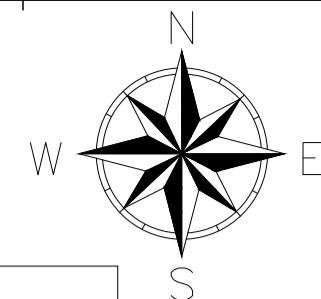

Planimetria
Escala 1:250

- LEGENDA
- Trecho a ser Pavimentado Intertravado
 - Trecho a ser Pavimentado Intertravado
 - Piso Tátil
 - Cinturão

DESCRIÇÃO	ÁREA
INTERTRAVADO RETANGULAR COR NATURAL E=6CM CALÇADÃO PARALELO A RODOVIA	308.53 M ²
INTERTRAVADO RETANGULAR COR NATURAL E=6CM CALÇADÃO PRAÇA CINZA	349.75 M ²
INTERTRAVADO RETANGULAR COLORIDO VERMELHO E=6CM - CALÇADÃO CICLOVIA	357.05 M ²
INTERTRAVADO RETANGULAR COLORIDO AMARELO E=6CM - CALÇADÃO CICLOVIA	237.54 M ²
INTERTRAVADO INTERTRAVADO SEXTAVADO E=8CM - CALÇADÃO ESTACIONAMENTO	359.77 M ²
PISO TÁTIL CALÇADÃO PARALELO A RODOVIA	35.27 M ²

ÁREA DE ALAGAMENTO
(Solicitado pela equipe técnica da Prefeitura)

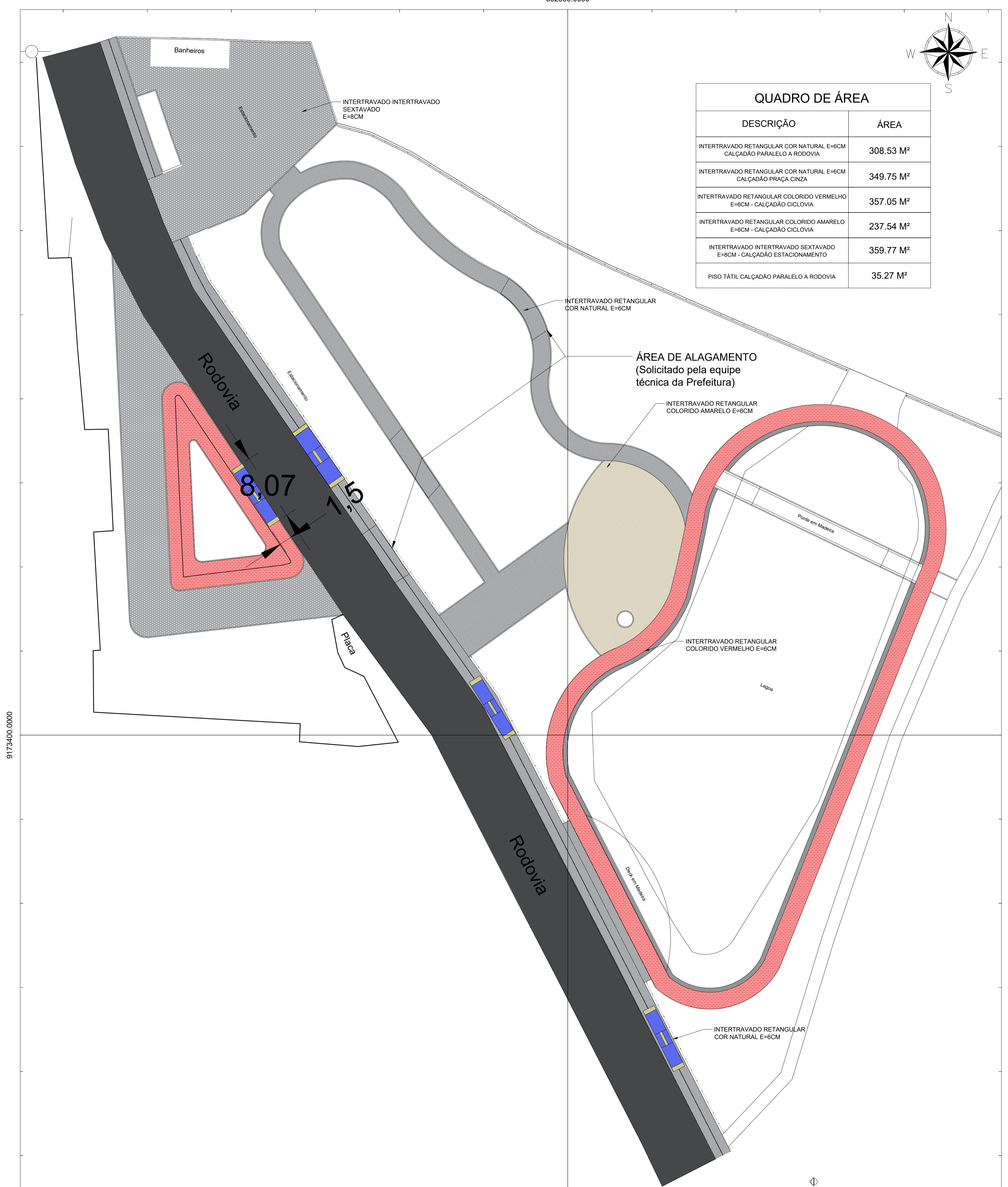

Planta Situação
Escala - 1:5000

TABELA DE COORDENADAS

PONTO No.	DESCRIÇÃO	LONGITUDE	LATITUDE
1	INÍCIO - RUA LATERAL PRAÇA CABACEIRAS	W036° 17' 13.95"	S007° 29' 14.24"
2	FIM - RUA LATERAL PRAÇA CABACEIRAS	W036° 17' 14.65"	S007° 29' 13.20"
3	INÍCIO - CALÇADÃO	W036° 17' 14.52"	S007° 29' 12.90"
4	FIM - CALÇADÃO	W036° 17' 12.39"	S007° 29' 16.43"

PROPRIETÁRIO: PREFEITURA MUNICIPAL DE CABACEIRAS
LINCOLN CARTAXO DE LIRA JUNIOR:06897861405
 Assinado de forma digital por LINCOLN CARTAXO DE LIRA JUNIOR:06897861405
 Dados: 2026.04.07 12:30:17 -03'00'

PROJETO: LINCOLN CARTAXO DE LIRA JÚNIOR CREA 160.814.689-8

CONSTRUÇÃO:

FOLHA: **03-04**
 PROJETO: PAVIMENTAÇÃO EM INTERTRAVADO
 CONCEDENTE: TRANSFERÊNCIA ESPECIAL
 CONVENENTE: PREFEITURA MUNICIPAL DE CABACEIRAS - PB
 LOCALIDADE: ENTRADA DA CIDADE DE CABACEIRAS/PB

DESENHO	DATA	RESPONSÁVEL	RUBRICA	DADOS
DESENHO	03/2026	LINCOLN CARTAXO		
COPIA				
VISTO				
ESCALAS	DESENHOS Planimetria			CONVÊNIO 202527110007
Indicado				REVISÃO 0
				ARQUIVO DE-PAV PRAÇA CABACEIRAS-PB-R

Aprovações:

802300.0000



RAMPA DE ACESSIBILIDADE (PASSEIO 1,50m)

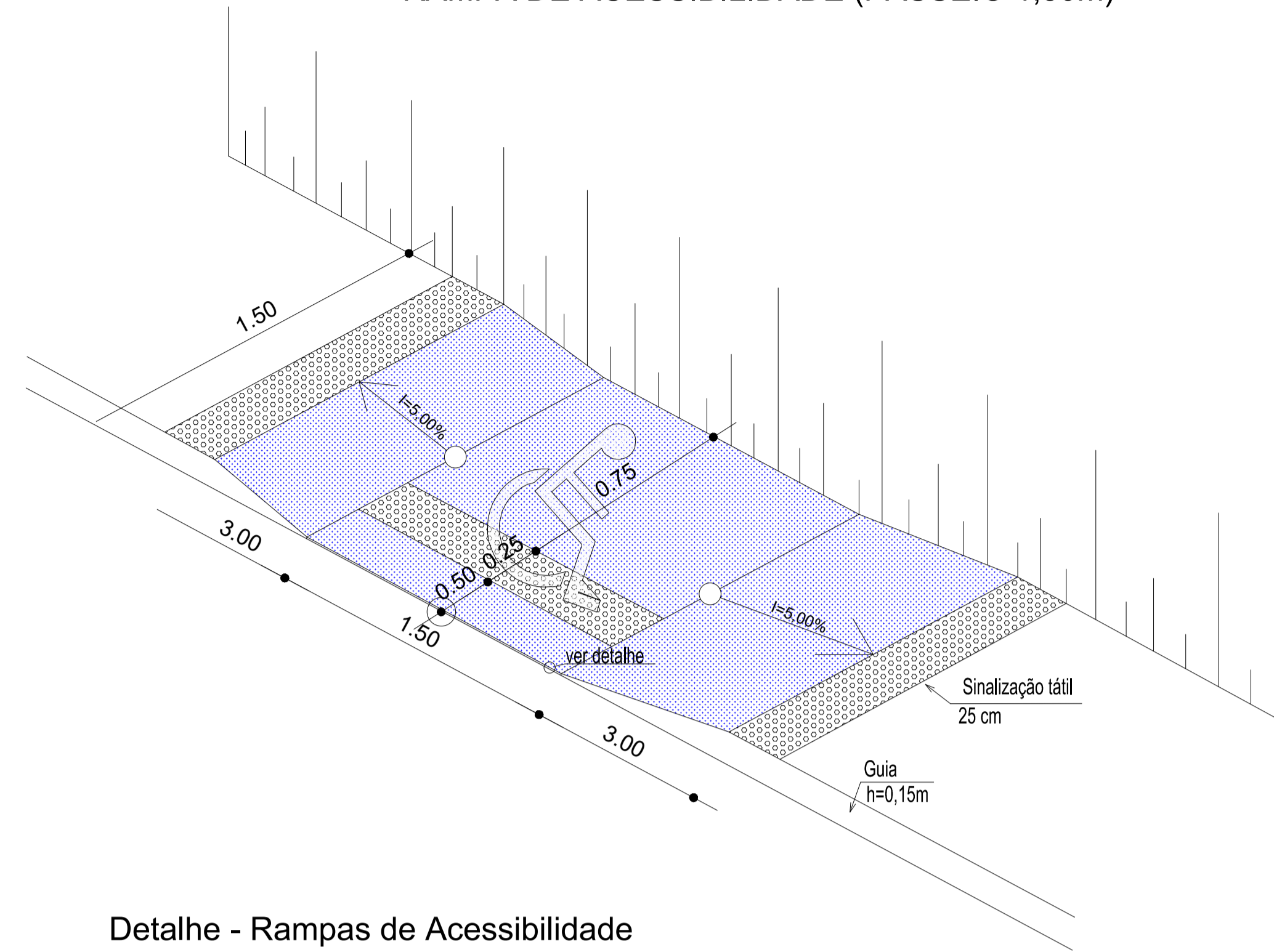

Detalhe - Rampas de Acessibilidade
Escala — S/E

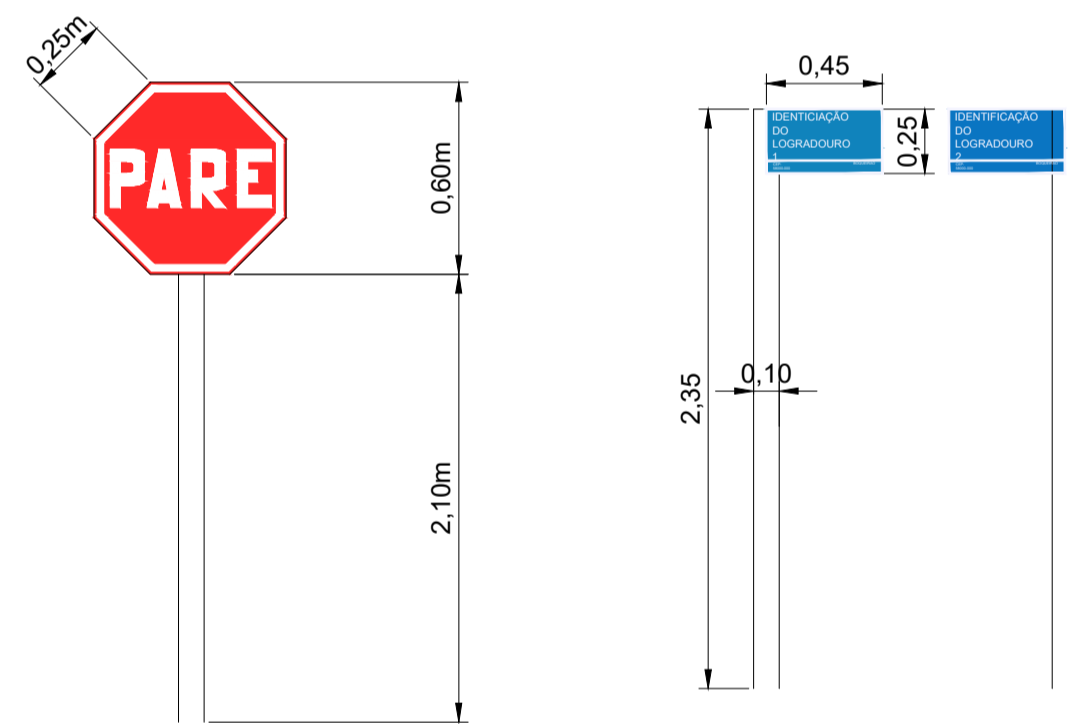

SINALIZAÇÃO TIPO "PARADA OBRIGATÓRIA"
 - DEVERÁ SER COLOCADA NO MÁXIMO A 10,0 METROS DO BORDO DA VIA TRANSVERSAL;
 - LOCALIZADA DO LADO DIREITO DA VIA;
 - A VISUALIZAÇÃO DA PLACA DEVERÁ ESTAR VOLTADA PARA DENTRO DA VIA EM QUESTÃO.

Detalhe da Sinalização Vertical
Escala — S/E

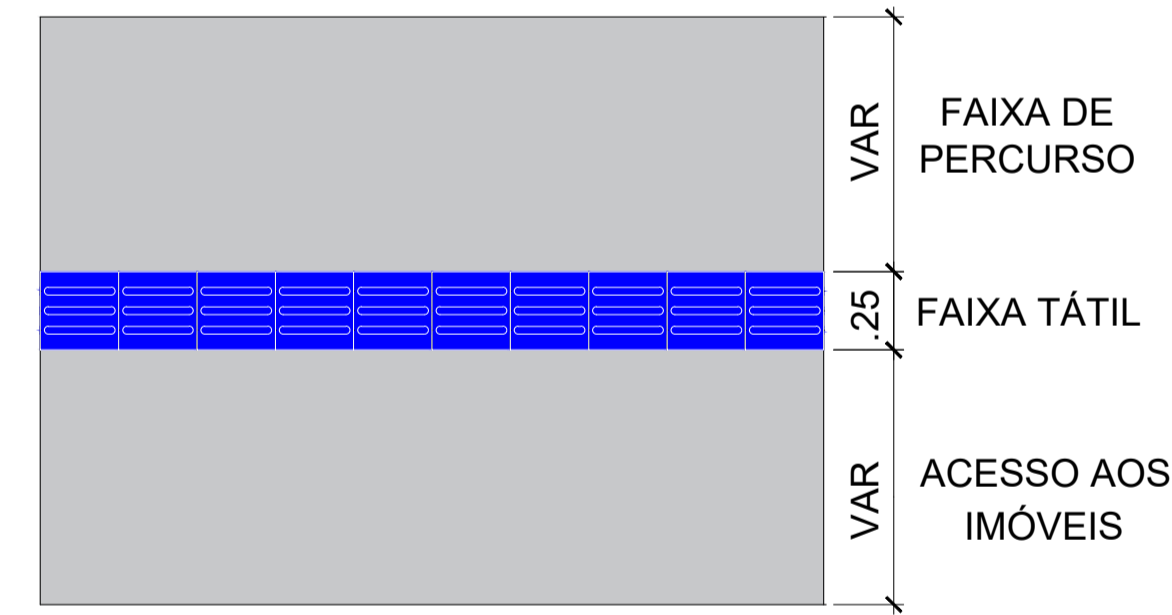

Detalhe do Piso Tátil
Escala — S/E

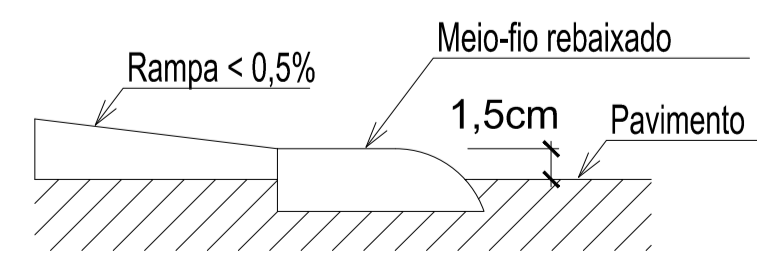

Detalhe Meio fio
Escala — S/E

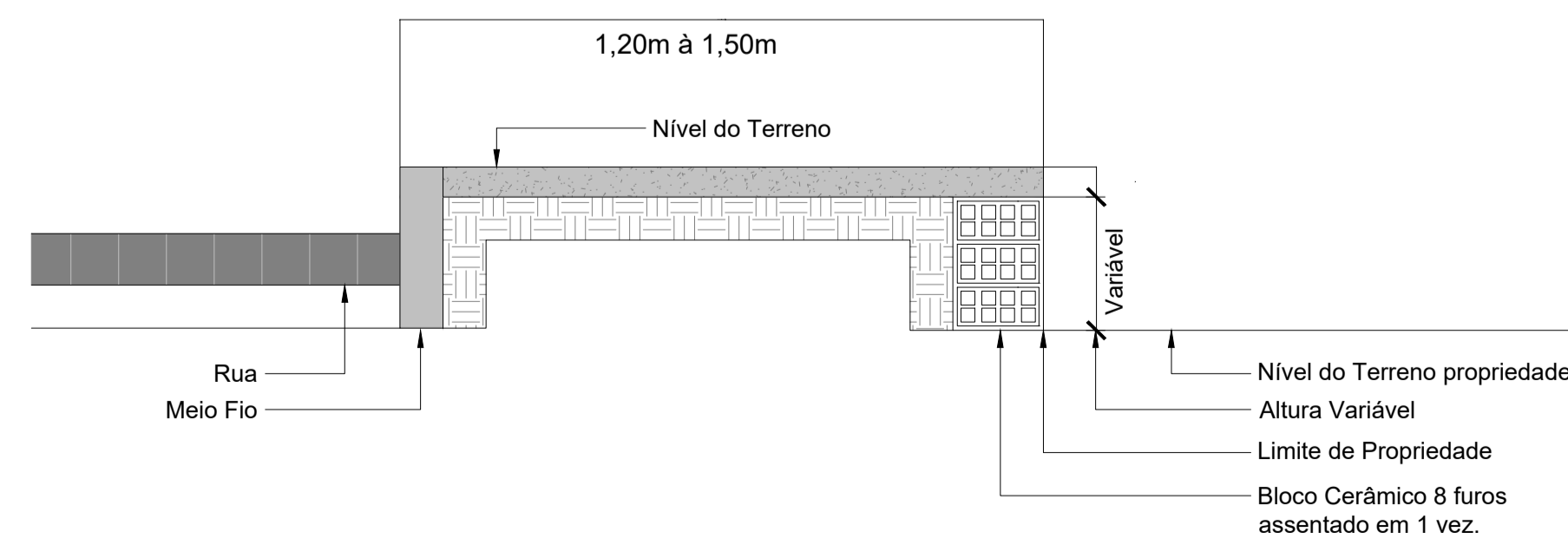

Detalhe da Alvenaria de contenção
Escala — S/E



Planta Situação
Escala - 1:5000

TABELA DE COORDENADAS

PONTO No.	DESCRIÇÃO	LONGITUDE	LATITUDE
1	INÍCIO - RUA LATERAL PRAÇA CABACEIRAS	W036° 17' 13.95"	S007° 29' 14.24"
2	FIM - RUA LATERAL PRAÇA CABACEIRAS	W036° 17' 14.65"	S007° 29' 13.20"
3	INÍCIO - CALÇADÃO	W036° 17' 14.52"	S007° 29' 12.90"
4	FIM - CALÇADÃO	W036° 17' 12.39"	S007° 29' 16.43"

PROPRIETÁRIO: PREFEITURA MUNICIPAL DE CABACEIRAS

LINCOLN CARTAXO DE LIRA JUNIOR:06897861405

Assinado de forma digital por LINCOLN CARTAXO DE LIRA JUNIOR:06897861405
 Dados: 2026.03.25 16:47:29 -03'00'

PROJETO: LINCOLN CARTAXO DE LIRA JÚNIOR CREA 160.814.689-8

CONSTRUÇÃO:

FOLHA: **04-04**
 PROJETO: PAVIMENTAÇÃO EM INTERTRAVADO
 CONCEDENTE: TRANSFERÊNCIA ESPECIAL
 CONVENIENTE: PREFEITURA MUNICIPAL DE CABACEIRAS - PB
 LOCALIDADE: ENTRADA DA CIDADE DE CABACEIRAS/PB

DESENHO	DATA	RESPONSÁVEL	RUBRICA	DADOS
DESENHO	03/2026	LINCOLN CARTAXO		
COPIA				
VISTO				
ESCALAS	DESENHOS	CONVÊNIO		
		202527110007		
Indicado	- Detalhe - Rampas de Acessibilidade; - Detalhe - Piso Tátil; - Detalhe - Meio Fio; - Detalhe - Alvenaria de Contenção	REVISÃO		
		0		
		ARQUIVO		
		DE-PAV PRAÇA CABACEIRAS-PB-R		

Aprovações:



9171600.0000

799400.0000



9171400.0000

799400.0000

9171600.0000



Planta Situação
Escala - 1:5000

TABELA DE COORDENADAS

PONTO No.	DESCRIÇÃO	LONGITUDE	LATITUDE
1	INÍCIO - RUA LATERAL PRAÇA CABACEIRAS	W036° 17' 13.95"	S007° 29' 14.24"
2	FIM - RUA LATERAL PRAÇA CABACEIRAS	W036° 17' 14.65"	S007° 29' 13.20"
3	INÍCIO - CALÇADÃO	W036° 17' 14.52"	S007° 29' 12.90"
4	FIM - CALÇADÃO	W036° 17' 12.39"	S007° 29' 16.43"

PROPRIETÁRIO: PREFEITURA MUNICIPAL DE CABACEIRAS
LINCOLN CARTAXO DE LIRA JUNIOR:06897861405
 Assinado de forma digital por LINCOLN CARTAXO DE LIRA JUNIOR:06897861405
 Dados: 2026.04.07 12:29:59 -03'00'

PROJETO: LINCOLN CARTAXO DE LIRA JÚNIOR CREA 160.814.689-8

CONSTRUÇÃO:

FOLHA	PROJETO: PAVIMENTAÇÃO EM INTERTRAVADO
01-04	CONCEDENTE: TRANSFERÊNCIA ESPECIAL
	CONVENENTE: PREFEITURA MUNICIPAL DE CABACEIRAS - PB
	LOCALIDADE: ENTRADA DA CIDADE DE CABACEIRAS/PB

DESENHO	DATA	RESPONSÁVEL	RUBRICA	DADOS
DESENHO	03/2026	LINCOLN CARTAXO		
COPIA				
VISTO				
ESCALAS	DESENHOS	CONVÊNIO		
	Mapa de Localização	202527110007		
Indicado		REVISÃO		
		0		
		ARQUIVO		
		DE-PAV PRAÇA CABACEIRAS-PB-R		

Aprovações:

Mapa de Localização
Escala - 1:500

- LEGENDA
- Vias a serem pavimentadas
 - > Sentido do fluxo de águas pluviais