



Governo Municipal de
Tururu
Compromisso, transparência e respeito.



Secretaria de
Infraestrutura

PROJETO:

REFORMA E AMPLIAÇÃO DA ESCOLA CAETANO JOSÉ DA COSTA.

LOCAL:

DISTRITO DE CONCEIÇÃO DOS CAETANOS, TURURU-CE.

JULHO DE 2025

Sávio Lucas Barbosa de Castro
Secretário de Infraestrutura
Rua Ermita Pires Chaves. Nº sn – Estação
Contatos: 85 99653-7456- infraestrutura@tururu.ce.gov.br



MEMORIAL DESCRITIVO E ESPECIFICAÇÕES TÉCNICAS

1 - OBJETIVO

O presente Memorial descritivo e Especificações Técnicas tem por objetivo estabelecer os critérios que deverão ser obedecidos durante a Reforma e Ampliação da Escola Caetano José da Costa localizado no distrito de Conceição dos Caetanos, no Município de Tururu-CE, e estabelecer normas quanto ao emprego de materiais.

2 - DISPOSIÇÕES GERAIS

Além do que preceituam as normas da ABNT e toda legislação pertinente em vigor, os trabalhos deverão seguir a orientação da fiscalização, estas especificações e o projeto executivo.

A mão-de-obra será de 1ª qualidade e os serviços serão executados dentro da melhor técnica possível.

Todo trabalho executado, que for impugnado pela fiscalização, será reconstruído sem ônus para o contratante.

Todo acidente que ocorrer durante a execução dos serviços, (ocasional ou provocado) será de responsabilidade exclusiva do Contratado.

3 - INSTALAÇÃO DA OBRA

Antes do início da construção propriamente dita, deverão ser executadas todas as instalações provisórias, de tal modo que facilite a recepção, estocagem e o manuseio dos materiais.

A ausência do responsável pela Obra no local da mesma, implicará na presença de um preposto, previamente aprovado pela fiscalização.

4 - ASSISTÊNCIA TÉCNICA E ADMINISTRATIVA:

A empreiteira se obriga a saber as responsabilidades legais vigentes, prestar toda assistência técnica e administrativa necessária a fim de imprimir andamento conveniente às obras e serviços.



A responsabilidade técnica da obra será de profissional pertencente ao quadro de pessoal e devidamente habilitado e registrado no Conselho Regional de Engenharia e Arquitetura - CREA

5 - MATERIAS, MÃO DE OBRA E EQUIPAMENTOS:

Todo material a ser utilizado na obra será de primeira qualidade. A mão-de-obra deverá ser idônea, de modo a reunir uma equipe homogênea que assegurem o bom andamento dos serviços.

Deverão ter no canteiro todo equipamento mecânico e ferramental necessários ao desempenho dos serviços.

6 - LIMPEZA DO TERRENO:

A completa limpeza do terreno será efetuada manual ou mecanicamente, dentro das mais perfeitas técnicas.

Deverão ser tomadas as providências no sentido de serem extintos todos os formigueiros ou cupins por ventura existentes.

7 - LOCAÇÃO DA OBRA:

A locação da obra será feita de forma global, sobre quadro de madeira que envolverá todo o perímetro da mesma. Após a marcação dos alinhamentos e onto de nível, a contratada fará a comunicação a fiscalização, a qual procederá as verificações e aferições que julgar oportunas.

8 - MOVIMENTO DE TERRA:

As escavações serão convenientemente isoladas, escoradas, adotando-se todas as providências e cautelas aconselháveis a segurança dos operários, garantia das propriedades vizinhas e a integridade dos logradouros e redes públicas.

Compete a empreiteira, verificar se a taxa de trabalho do terreno é compatível para suportar as devidas cargas.

Os trabalhos de reaterro serão executados com material escolhido, areia energicamente apiloados com malho de 30 a 60 Kg.

As valas para a confecção da fundação terão profundidade de 70cm e largura de 120x120cm.



9 - FUNDAÇÕES:

As fundações serão feitas em fundação direta com sapatas de concreto de dimensões de 0,70m de profundidade por 1,20x1,20m de base com FCK=20 Mpa para.

No pé direito ou topo das alvenarias serão feitas cintas de amarração em concreto armado com FCK=20 Mpa, nas dimensões de 20x10 com ferro de 3/8" e 5/16" e estribos de 3.4" a cada 20cm, nas circulações nas partes inferior do piso e inferior da cobertura em laje impermeabilizada serão confeccionadas cintas de amarração em concreto armado com FCK=20 Mpa, nas dimensões de 20x10 com ferro de 3/8" e 5/16" e estribos de 3.4" a cada 20cm.

10 - ESTRUTURA:

Conforme projetos e em locais nele determinado serão instalados elementos vazados de concreto, assente em argamassa de cimento e areia.

A vedação será executada com alvenaria de tijolos cerâmicos furados, com 8 furos, de primeira qualidade, assentados com argamassa de cimento, cal e areia média no traço 1:4.

Toda tubulação a ser embutida nas paredes deverá ser envolvida em seu perímetro com argamassa de cimento e areia grossa no traço 1:4.

Serão executadas vergas em concreto armado com FCK=20,0 Mpa, nas dimensões de 10x10, com ferro de 3/8" e 5/16" e estribos de 3.4 a cada 20cm nas portas e cobogós.

11 - REVESTIMENTO:

Antes de serem revestidas todas as alvenarias serão devidamente chapiscadas com cimento e areia grossa no traço 1:4.

Todo reboco e emboço deverá ser em massa única de argamassa mista de cimento, cal e areia, no traço de 1:4,5 devidamente sarrafeado e no reboco esponjado.

12 - PISOS:

Será executada uma pavimentação nas áreas ampliadas com piso industrial.



A norma que descreve as exigências para execução dos pavimentos de concreto simples, os materiais a serem empregados e os equipamentos necessários é a NBR 7583/84. Execução de pavimentos de concreto simples por meio mecânico. Onde existir desnível serão construídas rampas de acesso para deficientes físicos. O piso só será executado após o assentamento de todas as tubulações.

13 - ESQUADRIAS:

As portas internas serão do tipo madeira almofadada, com três dobradiças cada porta, devidamente pintados com tinta esmalte, nelas terão trincos de alavanca.

14 - COBERTURA:

A cobertura será em estrutura de madeira com tesouras, caibros, linhas e ripas e telha cerâmica colonial.

No telhado será executado o serviço de cumeeira de telha cerâmica colonial.

A inclinação do telhado será de 25%, conforme projeto.

15 - INSTALAÇÕES HIDRÁULICAS

Todo o material hidráulico (tubos e conexões) deverá ser de qualidade e resistência comprovada a pressão e temperatura não sendo permitido usar conexões rosqueadas que dependam de forte pressão, roscas plásticas e sim de latão ou bronze – exemplo: cotovelo de chuveiros, torneiras, etc.

Nas fossas e sumidouros de anéis, estão incluídos 6,0 anéis, 02 tampas (esp. 10,0 cm) e laje de fundo (para fossa) 10,0 cm e lastro de brita do fundo sumidouro. Nas fossas sépticas sumidouros deverão ter 1,50 m de largura e 1,70 m de altura, por 3,00 m de comprimento com divisória entre fossa e sumidouro.

A fossa terá dimensões de 1,50 m por 1,00 m por 1,70 m paredes singela. O sumidouro terá 1,50 m por 2,00 m por 1,70 m com paredes dobradas e com furos de tijolos no sentido da terra que circunda o mesmo.

16 - INSTALAÇÕES ELÉTRICAS:

As instalações elétricas será executadas de acordo com projeto e normas da COELCE.

Toda a tubulação será em PVC rígido, com uso de luvas, curvas, buchas e arruelas.



As caixas 4x2" serão de PVC preto.

Fios e cabos em cobre eletrolítico com isolamento termoplástico.

As tomadas e interruptores serão do tipo Pial ou similar.

Para a iluminação, serão utilizadas luminárias fluorescentes de 2x20W.

17 - PINTURA:

Todas as superfícies a serem pintadas deverão estar secas, retocadas e limpas.

Cada demão só poderá ser aplicada quando a precedente estiver seca.

As paredes externas e internas serão pintadas com tinta texturizada acrílica.

Nas portas será executado o serviço de pintura com esmalte em duas demãos.

Onde houver recuperação de reboco deverá ser pintado todo o ambiente local. Deverá ser aplicada tintas de mesma natureza (textura, látex, caiação, esmalte, verniz, hidrator) que a já encontrada na pintura antiga, com exceção de cores que poderão ser modificadas pela fiscalização.

As superfícies metálicas deverão ser livres de qualquer tipo de oxidação para que haja uma melhor conservação das peças e duração na manutenção, se necessário for usar anti-corrosivos e protetores para estruturas metálicas. Todas as fachadas principais deverão ser pintadas, bem como colocar a logomarca da entidade.

18 – URBANIZAÇÃO / PAISAGISMO

Sempre que se fizer necessário substituir peças nas quadras esportivas conforme critério técnico.

19 - MUROS E FECHAMENTOS

Na medida que o caso requerer em unidades que no seu perímetro não haja privacidade do ambiente escolar poderá a critério da fiscalização autorizar fechamento com muros ou até mesmo acréscimos na altura do muro porventura existente.

20 - DIVERSOS:

A obra será entregue em perfeito estado de limpeza e conservação.



Governo Municipal de
Tururu
Compromisso, transparência e respeito.



Secretaria de
Infraestrutura

Deverão estar em perfeito estado de funcionamento todas as instalações, equipamentos, aparelhos, iluminação, com instalações, equipamentos, aparelhos, iluminação, com instalações definitivamente ligadas às redes públicas.

gov.br Documento assinado digitalmente
EVERTON MARQUES BRANDAO
Data: 18/07/2025 16:42:36-0300
Verifique em <https://validar.itb.gov.br>

Sávio Lucas Barbosa de Castro
Secretário de Infraestrutura
Rua Ermita Pires Chaves. Nº sn – Estação
Contatos: 85 99653-7456- infraestrutura@tururu.ce.gov.br



OBRA: AMPLIAÇÃO DE SALAS DE ENS. FUNDAMENTAL DA ESCOLA CAETANO JOSÉ DA COSTA.

LOCAL: DISTRITO DE CONCEIÇÃO DOS CAETANOS - TURURU - CE

PLANILHA DE BDI

	DESCRIÇÃO	%
I	Parcela Incidente sobre o Custo Indireto	
1	Administração Central (AC)	4,50
II	Parcela Incidente sobre o Faturamento	
2	Tributos (T)	5,65
2.1	COFINS	3,00
2.2	PIS	0,65
2.3	ISS	2,00
3	Lucro (L)	8,96
4	Seguros/Garantias (S+G)	1,00
5	Riscos (R)	1,27
6	Despesas Financeiras (DF)	1,38

	BDI =	25,00%
--	--------------	---------------

III Cálculo do BDI

$$BDI = \{[(1+AC+SRG) \times (1+L) \times (1+DF)] / (1-T)\} - 1$$

PLANILHA ORÇAMENTÁRIA



OBRA:	AMPLIAÇÃO DE SALAS DO ENSINO FUNDAMENTAL DA ESCOLA CAETANO JOSÉ DA COSTA, NO DISTRITO DE CONCEIÇÃO DOS CAETANOS, MUNICÍPIO DE TURURU-CE.	DATA :	BDI : 25,00%											
DESCRIÇÃO:	AMPLIAÇÃO DE SALAS DO ENSINO FUNDAMENTAL DA ESCOLA CAETANO JOSÉ DA COSTA, NO DISTRITO DE CONCEIÇÃO DOS CAETANOS, MUNICÍPIO DE TURURU-CE.	<table border="1" style="width: 100%; border-collapse: collapse;"> <tr> <th>FUNTE</th> <th>VERSÃO</th> <th>HORA</th> <th>MES</th> </tr> <tr> <td>SEINFRA</td> <td>028.1 COM DESONERAÇÃO</td> <td>84,44%</td> <td>47,48%</td> </tr> <tr> <td>Composições Próprias</td> <td>PRÓPRIA</td> <td>0,00%</td> <td>0,00%</td> </tr> </table>	FUNTE	VERSÃO	HORA	MES	SEINFRA	028.1 COM DESONERAÇÃO	84,44%	47,48%	Composições Próprias	PRÓPRIA	0,00%	0,00%
FUNTE	VERSÃO	HORA	MES											
SEINFRA	028.1 COM DESONERAÇÃO	84,44%	47,48%											
Composições Próprias	PRÓPRIA	0,00%	0,00%											
LOCAL:	CONCEIÇÃO DOS CAETANOS, TURURU/CE.													
CLIENTE:	PREFEITURA MUNICIPAL DE TURURU													

ITEM	CÓDIGO	DESCRIÇÃO	FUNTE	UNID	QUANTIDADE	PREÇO UNITÁRIO R\$	PREÇO TOTAL R\$
CONSTRUÇÃO DE 3 (TRÊS) SALAS DE ENSINO FUNDAMENTAL							
1	SERVICIOS PRELIMINARES				1,00	R\$ 4.824,04	R\$ 4.824,04
1.1	CONSTRUÇÃO DO CANTEIRO DA OBRA				1,00	R\$ 2.751,12	R\$ 2.751,12
1.1.1	C1937	PLACAS PADRÃO DE OBRA	SEINFRA	M2	12,00	R\$ 229,26	R\$ 2.751,12
1.2	LOCAÇÃO DA OBRA				1,00	R\$ 2.072,92	R\$ 2.072,92
1.2.1	C1630	LOCAÇÃO DA OBRA - EXECUÇÃO DE GABARITO	SEINFRA	M2	231,87	R\$ 8,94	R\$ 2.072,92
2	MOVIMENTO DE TERRA				1,00	R\$ 14.294,02	R\$ 14.294,02
2.1	ESCAVAÇÕES EM VALAS, VALETAS, CANAIS E FUNDAÇÕES				1,00	R\$ 2.107,84	R\$ 2.107,84
2.1.1	C2784	ESCAVAÇÃO MANUAL SOLO DE 1A.CAT. PROF. ATÉ 1.50m	SEINFRA	M3	34,47	R\$ 61,15	R\$ 2.107,84
2.2	ATERRO, REATERRO E COMPACTAÇÃO				1,00	R\$ 12.186,18	R\$ 12.186,18
2.2.1	C0095	APILOAMENTO DE PISO OU FUNDO DE VALAS C/MAÇO DE 30 A 60 KG	SEINFRA	M2	50,38	R\$ 39,23	R\$ 1.976,41
2.2.2	C0330	ATERRO C/COMPACTAÇÃO MANUAL S/CONTROLE, MAT. C/AQUISIÇÃO	SEINFRA	M3	75,36	R\$ 135,48	R\$ 10.209,77
3	OBRAS DE DRENAGEM				1,00	R\$ 2.742,32	R\$ 2.742,32
3.1	DRENAGEM PROFUNDA				1,00	R\$ 2.742,32	R\$ 2.742,32
3.1.1	C2733	DRENAGEM COM TUBO DE CONCRETO POROSO, D= 30cm	SEINFRA	M	28,00	R\$ 97,94	R\$ 2.742,32
4	FUNDAÇÕES E ESTRUTURAS				1,00	R\$ 80.477,33	R\$ 80.477,33
4.1	EMBASAMENTOS E BALDRAMES				1,00	R\$ 31.272,95	R\$ 31.272,95
4.1.1	C0054	ALVENARIA DE EMBASAMENTO DE PEDRA ARGAMASSADA	SEINFRA	M3	30,23	R\$ 679,89	R\$ 20.553,07
4.1.2	C0056	ALVENARIA DE EMBASAMENTO DE TIJOLO FURADO, C/ ARGAMASSA MISTA C/ CAL HIDRATADA (1:2:8)	SEINFRA	M3	11,34	R\$ 720,68	R\$ 8.172,51
4.1.3	C0089	ANEL DE IMPERMEABILIZAÇÃO C/ARMAÇÃO EM FERRO	SEINFRA	M3	2,52	R\$ 1.010,86	R\$ 2.547,37
4.2	FORMAS				1,00	R\$ 8.819,02	R\$ 8.819,02
4.2.1	C2827	FORMA PLANA CHAPA COMPENSADA RESINADA, ESP.= 10mm UTIL. 3X	SEINFRA	M2	50,38	R\$ 175,05	R\$ 8.819,02
4.3	ARMADURAS				1,00	R\$ 23.851,82	R\$ 23.851,82
4.3.1	C4151	ARMADURA DE AÇO CA 50/60	SEINFRA	KG	1.482,40	R\$ 16,09	R\$ 23.851,82
4.4	CONCRETOS				1,00	R\$ 16.533,54	R\$ 16.533,54
4.4.1	C0843	CONCRETO P/VIBR., FCK 25 MPa COM AGREGADO ADQUIRIDO	SEINFRA	M3	18,53	R\$ 666,25	R\$ 12.345,61
4.4.2	C1603	LANÇAMENTO E APLICAÇÃO DE CONCRETO C/ ELEVAÇÃO	SEINFRA	M3	3,68	R\$ 335,60	R\$ 1.235,01
4.4.3	C1604	LANÇAMENTO E APLICAÇÃO DE CONCRETO S/ ELEVAÇÃO	SEINFRA	M3	14,85	R\$ 198,85	R\$ 2.952,92
5	PAREDES E PAINÉIS				1,00	R\$ 26.840,85	R\$ 26.840,85
5.1	ALVENARIA DE ELEVAÇÃO				1,00	R\$ 20.685,52	R\$ 20.685,52
5.1.1	C0073	ALVENARIA DE TIJOLO CERÂMICO FURADO (9x19x19)cm C/ARGAMASSA MISTA DE CAL HIDRATADA ESP.=10cm (1:2:8)	SEINFRA	M2	262,74	R\$ 78,73	R\$ 20.685,52
5.2	VERGAS E CHAPIM				1,00	R\$ 836,39	R\$ 836,39
5.2.1	C2666	VERGA RETA DE CONCRETO ARMADO	SEINFRA	M3	0,37	R\$ 2.260,50	R\$ 836,39
5.3	OUTROS ELEMENTOS				1,00	R\$ 5.318,94	R\$ 5.318,94
5.3.1	A0243	LOUSA BRANCA (4,50 X 1,10), REVESTIDA COM FÓRMICA BRANCA BRILHANTE FIXADA EM CHAPA DE MADEIRA COM MOLDURA EM ALUMÍNIO NA COR PRETA – FORNECIMENTO E MONTAGEM	Composições Próprias	UN	3,00	R\$ 1.772,98	R\$ 5.318,94
6	ESQUADRIAS E FERRAGENS				1,00	R\$ 14.540,04	R\$ 14.540,04
6.1	ESQUADRIAS DE MADEIRA				1,00	R\$ 12.018,00	R\$ 12.018,00
6.1.1	C1993	PORTA TIPO FICHA EMBUTIDA (S/ACESSÓRIOS)	SEINFRA	M2	5,04	R\$ 537,88	R\$ 2.710,92
6.1.2	C4515	JANELA EM ALUMÍNIO ANODIZADO NATURAL/FOSCO, DE CORRER, COM BANDEIROLA E/OU PEITORIL, SEM VIDRO - FORNECIMENTO E MONTAGEM	SEINFRA	M2	12,00	R\$ 457,85	R\$ 5.494,20
6.1.3	C2672	VIDRO COMUM EM CAIXILHOS C/MASSA ESP.= 6mm, COLOCADO	SEINFRA	M2	12,00	R\$ 317,74	R\$ 3.812,88
6.2	OUTROS ELEMENTOS				1,00	R\$ 2.522,04	R\$ 2.522,04



PLANILHA ORÇAMENTÁRIA

OBRA:	AMPLIAÇÃO DE SALAS DO ENSINO FUNDAMENTAL DA ESCOLA CAETANO JOSÉ DA COSTA, NO DISTRITO DE CONCEIÇÃO DOS CAETANOS, MUNICÍPIO DE TURURU-CE.	DATA:	BDI : 25,00%		
DESCRIÇÃO:	AMPLIAÇÃO DE SALAS DO ENSINO FUNDAMENTAL DA ESCOLA CAETANO JOSÉ DA COSTA, NO DISTRITO DE CONCEIÇÃO DOS CAETANOS, MUNICÍPIO DE TURURU-CE.	SEINFRA	VERSÃO	HORA	MES
LOCAL:	CONCEIÇÃO DOS CAETANOS, TURURU/CE.	Composições Próprias	028.1 COM DESONERAÇÃO	84,44%	47,48%
CLIENTE:	PREFEITURA MUNICIPAL DE TURURU		PRÓPRIA	0,00%	0,00%

ITEM	CÓDIGO	DESCRIÇÃO	FORTE	UNID	QUANTIDADE	PREÇO UNITÁRIO R\$	PREÇO TOTAL R\$
6.2.1	C0042	ALIZAR (GUARNIÇÃO) DE MADEIRA	SEINFRA	M	30,00	R\$ 13,08	R\$ 392,40
6.2.2	C1144	DOBRADIÇA CROMADA 3" X 2 1/2"	SEINFRA	UN	9,00	R\$ 35,74	R\$ 321,66
6.2.3	C1361	FECHADURA COMPLETA PARA PORTA INTERNA	SEINFRA	UN	3,00	R\$ 181,51	R\$ 544,53
6.2.4	C1408	FORRAMENTO OU BATENTE DE MADEIRA	SEINFRA	M	15,00	R\$ 84,23	R\$ 1.263,45
7	COBERTURA				1,00	R\$ 67.658,91	R\$ 67.658,91
7.1	ESTRUTURA DE MADEIRA				1,00	R\$ 38.525,80	R\$ 38.525,80
7.1.1	C4460	MADEIRAMENTO P/ TELHA CERÂMICA - (RIPA, CAIBRO, LINHA)	SEINFRA	M2	259,35	R\$ 135,53	R\$ 35.149,71
7.1.2	C2460	TESOURA EM MASSARANDUBA C/ACCESSÓRIOS	SEINFRA	M	18,60	R\$ 181,51	R\$ 3.376,09
7.2	TELHAS				1,00	R\$ 25.442,07	R\$ 25.442,07
7.2.1	C0387	BEIRA E BICA EM TELHA COLONIAL	SEINFRA	M	92,60	R\$ 17,50	R\$ 1.620,50
7.2.2	C4463	CUMEEIRA TELHA CERÂMICA, EMBOÇADA	SEINFRA	M	27,30	R\$ 37,63	R\$ 1.027,30
7.2.3	C4462	TELHA CERÂMICA	SEINFRA	M2	259,35	R\$ 87,89	R\$ 22.794,27
7.3	OUTROS ELEMENTOS				1,00	R\$ 3.691,04	R\$ 3.691,04
7.3.1	C0388	BEIRAL DE MADEIRA DE (2 X 8)cm, INCLUSIVE PINTURA	SEINFRA	M	92,60	R\$ 39,86	R\$ 3.691,04
8	REVESTIMENTOS				1,00	R\$ 30.824,68	R\$ 30.824,68
8.1	ARGAMASSAS PARA PAREDES INTERNAS E EXTERNAS				0,00	R\$ 30.698,59	R\$ 0,00
8.1.1	C0776	CHAPISCO C/ ARGAMASSA DE CIMENTO E AREIA S/PENEIRAR TRAÇO 1:3 ESP.= 5mm P/ PAREDE	SEINFRA	M2	525,48	R\$ 9,28	R\$ 4.876,45
8.1.2	C1221	EMBOÇO C/ ARGAMASSA DE CIMENTO E AREIA S/ PENEIRAR, TRAÇO 1:4	SEINFRA	M2	154,72	R\$ 45,60	R\$ 7.055,23
8.1.3	C3409	REBOCO C/ ARGAMASSA DE CIMENTO E AREIA S/ PENEIRAR, TRAÇO 1:4	SEINFRA	M2	382,92	R\$ 49,01	R\$ 18.766,91
8.2	ACABAMENTOS DE PAREDES INTERNAS E EXTERNAS				1,00	R\$ 18.306,76	R\$ 18.306,76
8.2.1	C0674	CANTONEIRA DE ALUMÍNIO P/ AZULEJOS	SEINFRA	M	6,40	R\$ 33,36	R\$ 213,50
8.2.2	C4442	CERÂMICA ESMALTADA C/ ARG. PRÉ-FABRICADA ATÉ 10x10cm (100cm²) - DECORATIVA - P/ PAREDE	SEINFRA	M2	21,37	R\$ 108,93	R\$ 2.327,83
8.2.3	C4443	CERÂMICA ESMALTADA RETIFICADA C/ ARG. PRÉ-FABRICADA ATÉ 30x30cm (900cm²) - PEI-5/PEI-4 - P/ PAREDE	SEINFRA	M2	148,95	R\$ 92,19	R\$ 13.731,70
8.2.4	C1102	REJUNTAMENTO C/ ARG. PRÉ-FABRICADA, JUNTA ATÉ 2mm EM CERÂMICA, ATÉ 10x10 cm (100 cm²) - DECORATIVA (PAREDE/PISO)	SEINFRA	M2	9,21	R\$ 17,69	R\$ 162,92
8.2.5	C1120	REJUNTAMENTO C/ ARG. PRÉ-FABRICADA, JUNTA ATÉ 2mm EM CERÂMICA, ATÉ 30x30 cm (900 cm²) (PAREDE/PISO)	SEINFRA	M2	148,95	R\$ 12,56	R\$ 1.870,81
8.3	ACABAMENTOS PARA TETOS				1,00	R\$ 12.517,92	R\$ 12.517,92
8.3.1	C4468	FORRO PVC - LAMBRI (100x6000 OU 200x6000)mm - FORNECIMENTO E MONTAGEM	SEINFRA	M2	144,00	R\$ 86,93	R\$ 12.517,92
9	PISOS				1,00	R\$ 45.497,75	R\$ 45.497,75
9.1	PISOS INTERNOS				1,00	R\$ 45.497,75	R\$ 45.497,75
9.1.1	C1920	PISO INDUSTRIAL NATURAL ESP.= 12mm, INCLUS. POLIMENTO (INTERNO)	SEINFRA	M2	193,80	R\$ 170,08	R\$ 32.961,50
9.1.2	C3025	PISO MORTO CONCRETO FCK=13,5MPa C/PREPARO E LANÇAMENTO	SEINFRA	M3	15,50	R\$ 808,79	R\$ 12.536,25
10	INST. ELÉTRICAS, TELEFONIA, LÓGICA, SOM E SISTEMAS DE CONTROLE				1,00	R\$ 32.163,72	R\$ 32.163,72
10.1	QUADROS / CAIXAS				1,00	R\$ 1.334,61	R\$ 1.334,61
10.1.1	C0621	CAIXA DE LIGAÇÃO EM CHAPA AÇO ESTAMPADA, 3"X3", 4"X2", 4"X4"	SEINFRA	UN	27,00	R\$ 10,53	R\$ 284,31
10.1.2	C0631	CAIXA EM ALVENARIA (40X40X60cm) DE 1/2 TIJOLO COMUM, LASTRO DE BRITA E TAMPA DE CONCRETO	SEINFRA	UN	3,00	R\$ 350,10	R\$ 1.050,30
10.2	BASES, CHAVES E DISJUNTORES				1,00	R\$ 90,24	R\$ 90,24
10.2.1	C1093	DISJUNTOR MONOPOLAR EM QUADRO DE DISTRIBUIÇÃO 16A	SEINFRA	UN	3,00	R\$ 30,08	R\$ 90,24
10.3	TOMADAS / INTERRUPTORES / ESPELHOS				1,00	R\$ 890,61	R\$ 890,61
10.3.1	C1479	INTERRUPTOR DUAS TECLAS SIMPLES 10A 250V	SEINFRA	UN	3,00	R\$ 38,63	R\$ 115,89
10.3.2	C1489	INTERRUPTOR TRES TECLAS SIMPLES 10A 250V	SEINFRA	UN	3,00	R\$ 54,54	R\$ 163,62
10.3.3	C2484	TOMADA 2 POLOS MAIS TERRA 20A 250V	SEINFRA	UN	21,00	R\$ 29,10	R\$ 611,10



PLANILHA ORÇAMENTÁRIA

OBRA:	AMPLIAÇÃO DE SALAS DO ENSINO FUNDAMENTAL DA ESCOLA CAETANO JOSÉ DA COSTA, NO DISTRITO DE CONCEIÇÃO DOS CAETANOS, MUNICÍPIO DE TURURU-CE.	DATA :		BDI : 25,00%	
DESCRIÇÃO:	AMPLIAÇÃO DE SALAS DO ENSINO FUNDAMENTAL DA ESCOLA CAETANO JOSÉ DA COSTA, NO DISTRITO DE CONCEIÇÃO DOS CAETANOS, MUNICÍPIO DE TURURU-CE.	SEINFRA	028.1 COM DESONERAÇÃO	84,44%	47,48%
LOCAL:	CONCEIÇÃO DOS CAETANOS, TURURU/CE.	Composições Próprias	PRÓPRIA	0,00%	0,00%
CLIENTE:	PREFEITURA MUNICIPAL DE TURURU				

ITEM	CÓDIGO	DESCRIÇÃO	FONTE	UNID	QUANTIDADE	PREÇO UNITÁRIO R\$	PREÇO TOTAL R\$
10.4		LUMINÁRIAS INTERNAS / EXTERNAS / ACESSÓRIOS			1,00	R\$ 10.036,86	R\$ 10.036,86
10.4.1	C4810	PROJETOR, EM LED (TEMPERATURA DE COR 4000K), CORPO EM ALUMÍNIO, LENTE EM ACRÍLICO E VEDAÇÃO EM SILICONE, GRAU DE PROTEÇÃO IP65, POTÊNCIA MÍNIMA 60W E MÁXIMA 70W, FLUXO LUMINOSO MÍNIMO 5.000LM, FATOR DE POTÊNCIA MÍNIMO 0,92	SEINFRA	UN	9,00	R\$ 722,24	R\$ 6.500,16
10.4.2	C1640	LUMINÁRIA FLUORESCENTE COMPLETA C/1 LÂMPADA DE 20W	SEINFRA	UN	6,00	R\$ 106,30	R\$ 637,80
10.4.3	C1666	LUMINÁRIA FLUORESCENTE COMPLETA C/2 LÂMPADAS DE 40W	SEINFRA	UN	18,00	R\$ 161,05	R\$ 2.898,90
10.5		OUTROS ELEMENTOS			1,00	R\$ 19.811,40	R\$ 19.811,40
10.5.1	C1947	PONTO ELÉTRICO, MATERIAL E EXECUÇÃO	SEINFRA	PT	60,00	R\$ 330,19	R\$ 19.811,40
11		PINTURA			1,00	R\$ 13.892,08	R\$ 13.892,08
11.1		PAREDES E FORROS			1,00	R\$ 13.039,04	R\$ 13.039,04
11.1.1	C1615	LATEX DUAS DEMÃOS EM PAREDES INTERNAS S/MASSA	SEINFRA	M2	136,02	R\$ 26,34	R\$ 3.582,77
11.1.2	C2233	REVESTIMENTO TEXTURIZADO EM PAREDES INTERNA/EXTERNA C/ROLO	SEINFRA	M2	246,90	R\$ 38,30	R\$ 9.456,27
11.2		ESQUADRIAS DE MADEIRA			1,00	R\$ 853,04	R\$ 853,04
11.2.1	C1206	EMASSAMENTO DE ESQUADRIAS DE MADEIRA P/TINTA ÓLEO OU ESMALTE 2 DEMÃOS	SEINFRA	M2	16,08	R\$ 22,25	R\$ 357,78
11.2.2	C1280	ESMALTE DUAS DEMÃOS EM ESQUADRIAS DE MADEIRA	SEINFRA	M2	16,08	R\$ 30,80	R\$ 495,26
12		SERVIÇOS DIVERSOS			1,00	R\$ 3.129,87	R\$ 3.129,87
12.1		LIMPEZA FINAL			1,00	R\$ 3.129,87	R\$ 3.129,87
12.1.1	C1628	LIMPEZA GERAL	SEINFRA	M2	193,80	R\$ 16,15	R\$ 3.129,87
						VALOR BDI TOTAL:	R\$ 67.385,93
						VALOR ORÇAMENTO:	R\$ 269.499,68
						VALOR TOTAL:	R\$ 336.885,61



Documento assinado digitalmente
EVERTON MARQUES BRANDAO
Data: 27/08/2025 17:06:30-0300
Verifique em <https://validar.it.gov.br>



RESUMO DO ORÇAMENTO

OBRA:	AMPLIAÇÃO DE SALAS DO ENSINO FUNDAMENTAL DA ESCOLA CAETANO JOSÉ DA COSTA, NO DISTRITO DE CONCEIÇÃO DOS CAETANOS, MUNICÍPIO DE TURURU-CE.	DATA :		BDI : 25,00%	
DESCRIÇÃO:	AMPLIAÇÃO DE SALAS DO ENSINO FUNDAMENTAL DA ESCOLA CAETANO JOSÉ DA COSTA, NO DISTRITO DE CONCEIÇÃO DOS CAETANOS, MUNICÍPIO DE TURURU-CE.	FONTE	VERSÃO	HORA	MES
LOCAL:	CONCEIÇÃO DOS CAETANOS, TURURU/CE.	SEINFRA	028.1 COM DESONERAÇÃO	84,44%	47,48%
CLIENTE:	PREFEITURA MUNICIPAL DE TURURU	Composições Públicas	PRÓPRIA	0,00%	0,00%

CÓDIGO	DESCRIÇÃO	PREÇO TOTAL	%
CONSTRUÇÃO DE 3 (TRÊS) SALAS DE ENSINO FUNDAMENTAL			
1	SERVICOS PRELIMINARES	R\$ 4.824,04	1,43%
2	MOVIMENTO DE TERRA	R\$ 14.294,02	4,24%
3	OBRAS DE DRENAGEM	R\$ 2.742,32	0,81%
4	FUNDAÇÕES E ESTRUTURAS	R\$ 80.477,33	23,89%
5	PAREDES E PAINÉIS	R\$ 26.840,85	7,97%
6	ESQUADRIAS E FERRAGENS	R\$ 14.540,04	4,32%
7	COBERTURA	R\$ 67.658,91	20,08%
8	REVESTIMENTOS	R\$ 30.824,68	9,15%
9	PISOS	R\$ 45.497,75	13,51%
10	INST. ELÉTRICAS, TELEFONIA, LÓGICA, SOM E SISTEMAS DE CONTROLE	R\$ 32.163,72	9,55%
11	PINTURA	R\$ 13.892,08	4,12%
12	SERVIÇOS DIVERSOS	R\$ 3.129,87	0,93%
		VALOR BDI TOTAL:	R\$ 67.385,93 100,00%
		VALOR ORÇAMENTO:	R\$ 269.499,68
		VALOR TOTAL:	R\$ 336.885,61

Documento assinado digitalmente
gov.br EVERTON MARQUES BRANDAO
Data: 27/08/2025 17:01:33-0300
Verifique em <https://validar.it.gov.br>



MEMÓRIAS DE CÁLCULO

OBRA:	AMPLIAÇÃO DE SALAS DO ENSINO FUNDAMENTAL DA ESCOLA CAETANO JOSÉ DA COSTA, NO DISTRITO DE CONCEIÇÃO DOS CAETANOS, MUNICÍPIO DE TURURU-CE.	DATA :		BDI : 25,00%	
DESCRIÇÃO:	AMPLIAÇÃO DE SALAS DO ENSINO FUNDAMENTAL DA ESCOLA CAETANO JOSÉ DA COSTA, NO DISTRITO DE CONCEIÇÃO DOS CAETANOS, MUNICÍPIO DE TURURU-CE.	FORTE	VERSÃO	HORA	MES
LOCAL:	CONCEIÇÃO DOS CAETANOS, TURURU/CE.	SEINFRA	028.1 COM DESONERAÇÃO	84,44%	47,48%
CLIENTE:	PREFEITURA MUNICIPAL DE TURURU	Composições Próprias	PRÓPRIA	0,00%	0,00%

1.1.1. C1937 PLACAS PADRÃO DE OBRA (M2)

	COMP	ALT	QTD
PLACA DA OBRA	4,00000000	3,00000000	12,00
			12,00

TOTAL DA MEMÓRIA DE CÁLCULO: 12,00

1.2.1. C1630 LOCAÇÃO DA OBRA - EXECUÇÃO DE GABARITO (M2)

	COMP	LARG	QTD
SALA ISOLADA	10,15000000	8,15000000	82,72
SALAS CONJUGADAS	18,30000000	8,15000000	149,15
			231,87

TOTAL DA MEMÓRIA DE CÁLCULO: 231,87

2.1.1. C2784 ESCAVAÇÃO MANUAL SOLO DE 1A.CAT. PROF. ATÉ 1.50m (M3)

	COMP	LARG	ALT	QTD	QTD
SALA ISOLADA	29,35000000	0,40000000	0,60000000	0,00000000	7,04
SALAS CONJUGADAS	52,40000000	0,40000000	0,60000000	0,00000000	12,58
PILARES (TRÊS SALAS)	0,80000000	0,80000000	0,80000000	29,00000000	14,85
					34,47

TOTAL DA MEMÓRIA DE CÁLCULO: 34,47

2.2.1. C0095 APILOAMENTO DE PISO OU FUNDO DE VALAS C/MAÇO DE 30 A 60 KG (M2)

	COMP	LARG	QTD
SALA ISOLADA	44,65000000	0,40000000	17,86
SALAS CONJUGADAS	81,30000000	0,40000000	32,52
			50,38

TOTAL DA MEMÓRIA DE CÁLCULO: 50,38

2.2.2. C0330 ATERRO C/COMPACTAÇÃO MANUAL S/CONTROLE, MAT. C/AQUISIÇÃO (M3)

	COMP	LARG	ALT	QTD	QTD
SALAS E WCS	8,00000000	6,00000000	0,40000000	3,00000000	57,60
CIRCULAÇÃO (TRÊS SALAS)	8,00000000	1,85000000	0,40000000	3,00000000	17,76
					75,36

TOTAL DA MEMÓRIA DE CÁLCULO: 75,36

3.1.1. C2733 DRENAGEM COM TUBO DE CONCRETO POROSO, D= 30cm (M)

	COMP	QTD
SALA ISOLADA	10,50000000	10,50
SALAS CONJUGADAS	17,50000000	17,50
		28,00

TOTAL DA MEMÓRIA DE CÁLCULO: 28,00

MEMÓRIAS DE CÁLCULO



OBRA:	AMPLIAÇÃO DE SALAS DO ENSINO FUNDAMENTAL DA ESCOLA CAETANO JOSÉ DA COSTA, NO DISTRITO DE CONCEIÇÃO DOS CAETANOS, MUNICÍPIO DE TURURU-CE.	DATA :	BDI : 25,00%												
DESCRIÇÃO:	AMPLIAÇÃO DE SALAS DO ENSINO FUNDAMENTAL DA ESCOLA CAETANO JOSÉ DA COSTA, NO DISTRITO DE CONCEIÇÃO DOS CAETANOS, MUNICÍPIO DE TURURU-CE.	<table border="1" style="width: 100%; border-collapse: collapse;"> <tr> <th>FORTE</th> <th>VERSÃO</th> <th>HORA</th> <th>MES</th> </tr> <tr> <td>SEINFRA</td> <td>028.1 COM DESONERAÇÃO</td> <td>84,44%</td> <td>47,48%</td> </tr> <tr> <td>Composições Próprias</td> <td>PRÓPRIA</td> <td>0,00%</td> <td>0,00%</td> </tr> </table>	FORTE	VERSÃO	HORA	MES	SEINFRA	028.1 COM DESONERAÇÃO	84,44%	47,48%	Composições Próprias	PRÓPRIA	0,00%	0,00%	
FORTE	VERSÃO	HORA	MES												
SEINFRA	028.1 COM DESONERAÇÃO	84,44%	47,48%												
Composições Próprias	PRÓPRIA	0,00%	0,00%												
LOCAL:	CONCEIÇÃO DOS CAETANOS, TURURU/CE.														
CLIENTE:	PREFEITURA MUNICIPAL DE TURURU														

4.1.1. C0054 ALVENARIA DE EMBASAMENTO DE PEDRA ARGAMASSADA (M3)

		COMP	LARG	ALT	QTD
SALA ISOLADA	COMP*LARG*ALT	44,65000000	0,40000000	0,60000000	10,72
SALAS CONJUGADAS	COMP*LARG*ALT	81,30000000	0,40000000	0,60000000	19,51
					30,23

TOTAL DA MEMÓRIA DE CÁLCULO: 30,23

4.1.2. C0056 ALVENARIA DE EMBASAMENTO DE TIJOLO FURADO, C/ ARGAMASSA MISTA C/ CAL HIDRATADA (1:2:8) (M3)

		COMP	LARG	ALT	QTD
SALA ISOLADA	COMP*LARG*ALT	44,65000000	0,30000000	0,30000000	4,02
SALAS CONJUGADAS	COMP*LARG*ALT	81,30000000	0,30000000	0,30000000	7,32
					11,34

TOTAL DA MEMÓRIA DE CÁLCULO: 11,34

4.1.3. C0089 ANEL DE IMPERMEABILIZAÇÃO C/ARMAÇÃO EM FERRO (M3)

		COMP	LARG	ALT	QTD	QTD
SALA ISOLADA (INFERIOR E SUPERIOR)	COMP*LARG*ALT*QTD	44,65000000	0,10000000	0,10000000	2,00000000	0,89
SALAS CONJUGADAS	COMP*LARG*ALT*QTD	81,30000000	0,10000000	0,10000000	2,00000000	1,63
						2,52

TOTAL DA MEMÓRIA DE CÁLCULO: 2,52

4.2.1. C2827 FORMA PLANA CHAPA COMPENSADA RESINADA, ESP.= 10mm UTIL. 3X (M2)

		COMP	ALT	QTD	QTD
SALA ISOLADA	COMP*ALT*QTD	44,65000000	0,20000000	2,00000000	17,86
SALAS CONJUGADAS	COMP*ALT*QTD	81,30000000	0,20000000	2,00000000	32,52
					50,38

TOTAL DA MEMÓRIA DE CÁLCULO: 50,38

4.3.1. C4151 ARMADURA DE AÇO CA 50/60 (KG)

		TX	VOL	QTD
TAXA DE AÇO DE 80 KG/M3 DE CONCRETO	TX*VOL	80,00000000	18,53000000	1.482,40
				1.482,40

TOTAL DA MEMÓRIA DE CÁLCULO: 1.482,40

4.4.1. C0843 CONCRETO P/VIBR., FCK 25 MPa COM AGREGADO ADQUIRIDO (M3)

		COMP	LARG	ALT	QTD	QTD
SAPATAS SALA ISOLADA E SALAS CONJUGADAS	COMP*LARG*ALT*QTD	0,80000000	0,80000000	0,80000000	29,00000000	14,85
PILARES SALAS	COMP*LARG*ALT*QTD	0,24000000	0,15000000	3,40000000	21,00000000	2,57
PILARES ÁREA DE CIRCULAÇÃO	COMP*LARG*LARG*ALT*QTD	3,14000000	0,12500000	2,83000000	8,00000000	1,11
						18,53

MEMÓRIAS DE CÁLCULO



OBRA:	AMPLIAÇÃO DE SALAS DO ENSINO FUNDAMENTAL DA ESCOLA CAETANO JOSÉ DA COSTA, NO DISTRITO DE CONCEIÇÃO DOS CAETANOS, MUNICÍPIO DE TURURU-CE.	DATA :	BDI : 25,00%												
DESCRIÇÃO:	AMPLIAÇÃO DE SALAS DO ENSINO FUNDAMENTAL DA ESCOLA CAETANO JOSÉ DA COSTA, NO DISTRITO DE CONCEIÇÃO DOS CAETANOS, MUNICÍPIO DE TURURU-CE.	<table border="1" style="width: 100%; border-collapse: collapse;"> <tr> <th>FORTE</th> <th>VERSÃO</th> <th>HORA</th> <th>MES</th> </tr> <tr> <td>SEINFRA</td> <td>028.1 COM DESONERAÇÃO</td> <td>84,44%</td> <td>47,48%</td> </tr> <tr> <td>Composições Próprias</td> <td>PRÓPRIA</td> <td>0,00%</td> <td>0,00%</td> </tr> </table>	FORTE	VERSÃO	HORA	MES	SEINFRA	028.1 COM DESONERAÇÃO	84,44%	47,48%	Composições Próprias	PRÓPRIA	0,00%	0,00%	
FORTE	VERSÃO	HORA	MES												
SEINFRA	028.1 COM DESONERAÇÃO	84,44%	47,48%												
Composições Próprias	PRÓPRIA	0,00%	0,00%												
LOCAL:	CONCEIÇÃO DOS CAETANOS, TURURU/CE.														
CLIENTE:	PREFEITURA MUNICIPAL DE TURURU														

TOTAL DA MEMÓRIA DE CÁLCULO: 18,53

4.4.2. C1603 LANÇAMENTO E APLICAÇÃO DE CONCRETO C/ ELEVAÇÃO (M3)

		VOL	QTD
PILARES	VOL	3,68000000	3,68
			3,68

TOTAL DA MEMÓRIA DE CÁLCULO: 3,68

4.4.3. C1604 LANÇAMENTO E APLICAÇÃO DE CONCRETO S/ ELEVAÇÃO (M3)

		VOL	QTD
SAPATAS	VOL	14,85000000	14,85
			14,85

TOTAL DA MEMÓRIA DE CÁLCULO: 14,85

5.1.1. C0073 ALVENARIA DE TIJOLO CERÂMICO FURADO (9x19x19)cm C/ARGAMASSA MISTA DE CAL HIDRATADA ESP.=10cm (1:2:8) (M2)

		COMP	ALT	DESC	QTD
SALA ISOLADA	COMP*ALT-DESC	16,30000000	3,40000000	5,68000000	49,74
SALA ISOLADA	COMP*ALT-DESC	12,00000000	3,75000000	0,00000000	45,00
SALAS CONJUGADAS	COMP*ALT-DESC	32,90000000	3,40000000	11,36000000	100,50
SALAS CONJUGADAS	COMP*ALT-DESC	18,00000000	3,75000000	0,00000000	67,50
					262,74

TOTAL DA MEMÓRIA DE CÁLCULO: 262,74

5.2.1. C2666 VERGA RETA DE CONCRETO ARMADO (M3)

		COMP	LARG	ALT	QTD	QTD
PORTAS 0,80 X 2,10	COMP*LARG*ALT*QTD	1,12000000	0,10000000	0,10000000	3,00000000	0,03
JANELAS 2,00 X 0,50	COMP*LARG*ALT*QTD	2,80000000	0,10000000	0,10000000	12,00000000	0,34
						0,37

TOTAL DA MEMÓRIA DE CÁLCULO: 0,37

5.3.1. A0243 LOUSA BRANCA (4,50 X 1,10), REVESTIDA COM FÓRMICA BRANCA BRILHANTE FIXADA EM CHAPA DE MADEIRA COM MOLDURA EM ALUMÍNIO NA COR PRETA – FORNECIMENTO E MONTAGEM (UN)

		QTD	QTD
TRÊS SALAS	QTD	3,00000000	3,00
			3,00

TOTAL DA MEMÓRIA DE CÁLCULO: 3,00

6.1.1. C1993 PORTA TIPO FICHA EMBUTIDA (S/ACESSÓRIOS) (M2)

		LARG	ALT	QTD	QTD
PORTAS 0,80 X 2,10	LARG*ALT*QTD	0,80000000	2,10000000	3,00000000	5,04
					5,04

MEMÓRIAS DE CÁLCULO



OBRA:	AMPLIAÇÃO DE SALAS DO ENSINO FUNDAMENTAL DA ESCOLA CAETANO JOSÉ DA COSTA, NO DISTRITO DE CONCEIÇÃO DOS CAETANOS, MUNICÍPIO DE TURURU-CE.	DATA :		BDI : 25,00%
DESCRIÇÃO:	AMPLIAÇÃO DE SALAS DO ENSINO FUNDAMENTAL DA ESCOLA CAETANO JOSÉ DA COSTA, NO DISTRITO DE CONCEIÇÃO DOS CAETANOS, MUNICÍPIO DE TURURU-CE.	FONTE	VERSÃO	HORA
LOCAL:	CONCEIÇÃO DOS CAETANOS, TURURU/CE.	SEINFRA	028.1 COM DESONERAÇÃO	47,48%
CLIENTE:	PREFEITURA MUNICIPAL DE TURURU	Composições Próprias	PRÓPRIA	0,00%

TOTAL DA MEMÓRIA DE CÁLCULO: 5,04

6.1.2. C4515 JANELA EM ALUMÍNIO ANODIZADO NATURAL/FOSCO, DE CORRER, COM BANDEIROLA E/OU PEITORIL, SEM VIDRO - FORNECIMENTO E MONTAGEM (M2)

		COMP	ALT	QTD	QTD
TRÊS SALAS	COMP*ALT*QTD	2,00000000	0,50000000	12,00000000	12,00
					12,00

TOTAL DA MEMÓRIA DE CÁLCULO: 12,00

6.1.3. C2672 VIDRO COMUM EM CAIXILHOS C/MASSA ESP.= 6mm, COLOCADO (M2)

		ÁREA	QTD
IDEM ÁREA DAS JANELAS	ÁREA	12,00000000	12,00
			12,00

TOTAL DA MEMÓRIA DE CÁLCULO: 12,00

6.2.1. C0042 ALIZAR (GUARNIÇÃO) DE MADEIRA (M)

		COMP	LADOS	QTD	QTD
PORTAS 0,80 X 2,10	COMP*LADOS*QTD	5,00000000	2,00000000	3,00000000	30,00
					30,00

TOTAL DA MEMÓRIA DE CÁLCULO: 30,00

6.2.2. C1144 DOBRADIÇA CROMADA 3" X 2 1/2" (UN)

		QTD	QTD
TRÊS SALAS	QTD	9,00000000	9,00
			9,00

TOTAL DA MEMÓRIA DE CÁLCULO: 9,00

6.2.3. C1361 FECHADURA COMPLETA PARA PORTA INTERNA (UN)

		QTD	QTD
TRÊS SALAS	QTD	3,00000000	3,00
			3,00

TOTAL DA MEMÓRIA DE CÁLCULO: 3,00

6.2.4. C1408 FORRAMENTO OU BATENTE DE MADEIRA (M)

		COMP	QTD	QTD
PORTAS 0,80 X 2,10	COMP*QTD	5,00000000	3,00000000	15,00
				15,00

TOTAL DA MEMÓRIA DE CÁLCULO: 15,00

7.1.1. C4460 MADEIRAMENTO P/ TELHA CERÂMICA - (RIPA, CAIBRO, LINHA) (M2)

		COMP	LARG	QTD
SALA ISOLADA	COMP*LARG	9,50000000	9,50000000	90,25
SALAS CONJUGADAS	COMP*LARG	17,80000000	9,50000000	169,10
				259,35

MEMÓRIAS DE CÁLCULO						
	OBRA:	AMPLIAÇÃO DE SALAS DO ENSINO FUNDAMENTAL DA ESCOLA CAETANO JOSÉ DA COSTA, NO DISTRITO DE CONCEIÇÃO DOS CAETANOS, MUNICÍPIO DE TURURU-CE.	DATA :		BDI : 25,00%	
	DESCRIÇÃO:	AMPLIAÇÃO DE SALAS DO ENSINO FUNDAMENTAL DA ESCOLA CAETANO JOSÉ DA COSTA, NO DISTRITO DE CONCEIÇÃO DOS CAETANOS, MUNICÍPIO DE TURURU-CE.	FORTE	VERSÃO	HORA	MES
	LOCAL:	CONCEIÇÃO DOS CAETANOS, TURURU/CE.	SEINFRA	028.1 COM DESONERAÇÃO	84,44%	47,48%
	CLIENTE:	PREFEITURA MUNICIPAL DE TURURU	Composições Próprias	PRÓPRIA	0,00%	0,00%

TOTAL DA MEMÓRIA DE CÁLCULO: 259,35

7.1.2. C2460 TESOURA EM MASSARANDUBA C/ACESSÓRIOS (M)

		COMP	QTD	QTD
TRÊS SALAS	COMP*QTD	6,20000000	3,00000000	18,60
				18,60

TOTAL DA MEMÓRIA DE CÁLCULO: 18,60

7.2.1. C0387 BEIRA E BICA EM TELHA COLONIAL (M)

		PERIM	QTD
SALA ISOLADA	PERIM	38,00000000	38,00
SALAS CONJUGADAS	PERIM	54,60000000	54,60
			92,60

TOTAL DA MEMÓRIA DE CÁLCULO: 92,60

7.2.2. C4463 CUMEEIRA TELHA CERÂMICA, EMBOÇADA (M)

		COMP	QTD
SALA ISOLADA	COMP	9,50000000	9,50
SALAS CONJUGADAS	COMP	17,80000000	17,80
			27,30

TOTAL DA MEMÓRIA DE CÁLCULO: 27,30

7.2.3. C4462 TELHA CERÂMICA (M2)

		ÁREA	QTD
IDEM ÁREA DO MADEIRAMENTO	ÁREA	259,35000000	259,35
			259,35

TOTAL DA MEMÓRIA DE CÁLCULO: 259,35

7.3.1. C0388 BEIRAL DE MADEIRA DE (2 X 8)cm, INCLUSIVE PINTURA (M)

		COMP	QTD
IDEM BEIRA E BICA	COMP	92,60000000	92,60
			92,60

TOTAL DA MEMÓRIA DE CÁLCULO: 92,60

8.1. ARGAMASSAS PARA PAREDES INTERNAS E EXTERNAS

		ÁREA	LADOS	QTD
ÁREA DA ALVENARIA X LADOS	ÁREA*LADOS	0,00000000	0,00000000	0,00
				0,00

TOTAL DA MEMÓRIA DE CÁLCULO: 0,00

8.1.1. C0776 CHAPISCO C/ ARGAMASSA DE CIMENTO E AREIA S/PENEIRAR TRAÇO 1:3 ESP.= 5mm P/ PAREDE (M2)



MEMÓRIAS DE CÁLCULO

OBRA:	AMPLIAÇÃO DE SALAS DO ENSINO FUNDAMENTAL DA ESCOLA CAETANO JOSÉ DA COSTA, NO DISTRITO DE CONCEIÇÃO DOS CAETANOS, MUNICÍPIO DE TURURU-CE.	DATA :	BDI : 25,00%		
DESCRIÇÃO:	AMPLIAÇÃO DE SALAS DO ENSINO FUNDAMENTAL DA ESCOLA CAETANO JOSÉ DA COSTA, NO DISTRITO DE CONCEIÇÃO DOS CAETANOS, MUNICÍPIO DE TURURU-CE.	FORTE	VERSÃO	HORA	MES
LOCAL:	CONCEIÇÃO DOS CAETANOS, TURURU/CE.	SEINFRA	028.1 COM DESONERAÇÃO	84,44%	47,48%
CLIENTE:	PREFEITURA MUNICIPAL DE TURURU	Composições Próprias	PRÓPRIA	0,00%	0,00%

		ÁREA	LADOS	QTD
ÁREA DA ALVENARIA X LADOS	ÁREA*LADOS	262,74000000	2,00000000	525,48
				525,48

TOTAL DA MEMÓRIA DE CÁLCULO: 525,48

8.1.2. C1221 EMBOÇO C/ ARGAMASSA DE CIMENTO E AREIA S/ PENEIRAR, TRAÇO 1:4 (M2)

		COMP	ALT	QTD	QTD
PERÍMETRO INTERNO (TRÊS SALAS)	COMP*ALT*QTD	27,20000000	1,60000000	3,00000000	130,56
FRENTE DAS SALAS	COMP*ALT	7,50000000	1,60000000	3,00000000	12,00
PILARES	COMP*ALT*QTD	0,95000000	1,60000000	8,00000000	12,16
					154,72

TOTAL DA MEMÓRIA DE CÁLCULO: 154,72

8.1.3. C3409 REBOCO C/ ARGAMASSA DE CIMENTO E AREIA S/ PENEIRAR, TRAÇO 1:4 (M2)

		CHAP	EMBO	QTD
IDEM ÁREA DO CHAPISCO - (MENOS) ÁREA DO EMBOÇO	CHAP-EMBO	525,48000000	142,56000000	382,92
				382,92

TOTAL DA MEMÓRIA DE CÁLCULO: 382,92

8.2.1. C0674 CANTONEIRA DE ALUMÍNIO P/ AZULEJOS (M)

		ALT	QTD	QTD
TRÊS SALAS (FRENTE)	ALT*QTD	1,60000000	4,00000000	6,40
				6,40

TOTAL DA MEMÓRIA DE CÁLCULO: 6,40

8.2.2. C4442 CERÂMICA ESMALTADA C/ ARG. PRÉ-FABRICADA ATÉ 10x10cm (100cm²) - DECORATIVA - P/ PAREDE (M2)

		COMP	ALT	QTD	QTD
PERÍMETRO INTERNO (TRÊS SALAS)	COMP*ALT*QTD	23,20000000	0,10000000	3,00000000	6,96
CIRCULAÇÃO (TRÊS SALAS)	COMP*ALT*QTD	7,50000000	0,10000000	3,00000000	2,25
PILARES	COMP*ALT*QTD	0,95000000	1,60000000	8,00000000	12,16
					21,37

TOTAL DA MEMÓRIA DE CÁLCULO: 21,37

8.2.3. C4443 CERÂMICA ESMALTADA RETIFICADA C/ ARG. PRÉ-FABRICADA ATÉ 30x30cm (900cm²) - PEI-5/PEI-4 - P/ PAREDE (M2)

		COMP	ALT	DESC	QTD	QTD
PERÍMETRO INTERNO (TRÊS SALAS)	(COMP*ALT-DESC)*QTD	27,20000000	1,50000000	2,40000000	3,00000000	115,20
ÁREA DE CIRCULAÇÃO	(COMP*ALT-DESC)*QTD	7,50000000	1,50000000	0,00000000	3,00000000	33,75
						148,95

TOTAL DA MEMÓRIA DE CÁLCULO: 148,95

MEMÓRIAS DE CÁLCULO															
	OBRA:	AMPLIAÇÃO DE SALAS DO ENSINO FUNDAMENTAL DA ESCOLA CAETANO JOSÉ DA COSTA, NO DISTRITO DE CONCEIÇÃO DOS CAETANOS, MUNICÍPIO DE TURURU-CE.	DATA :												
	DESCRIÇÃO:	AMPLIAÇÃO DE SALAS DO ENSINO FUNDAMENTAL DA ESCOLA CAETANO JOSÉ DA COSTA, NO DISTRITO DE CONCEIÇÃO DOS CAETANOS, MUNICÍPIO DE TURURU-CE.	BDI : 25,00%												
	LOCAL:	CONCEIÇÃO DOS CAETANOS, TURURU/CE.	<table border="1"> <thead> <tr> <th>FORTE</th> <th>VERSÃO</th> <th>HORA</th> <th>MES</th> </tr> </thead> <tbody> <tr> <td>SEINFRA</td> <td>028.1 COM DESONERAÇÃO</td> <td>84,44%</td> <td>47,48%</td> </tr> <tr> <td>Composições Proprias</td> <td>PROPRIA</td> <td>0,00%</td> <td>0,00%</td> </tr> </tbody> </table>	FORTE	VERSÃO	HORA	MES	SEINFRA	028.1 COM DESONERAÇÃO	84,44%	47,48%	Composições Proprias	PROPRIA	0,00%	0,00%
	FORTE	VERSÃO	HORA	MES											
SEINFRA	028.1 COM DESONERAÇÃO	84,44%	47,48%												
Composições Proprias	PROPRIA	0,00%	0,00%												
CLIENTE:	PREFEITURA MUNICIPAL DE TURURU														

8.2.4. C1102 REJUNTAMENTO C/ ARG. PRÉ-FABRICADA, JUNTA ATÉ 2mm EM CERÂMICA, ATÉ 10x10 cm (100 cm²) - DECORATIVA (PAREDE/PISO) (M2)

		ÁREA	QTD
IDEM ÁREA DA CERÂMICA DECORATIVA	ÁREA	9,21000000	9,21
			9,21

TOTAL DA MEMÓRIA DE CÁLCULO: 9,21

8.2.5. C1120 REJUNTAMENTO C/ ARG. PRÉ-FABRICADA, JUNTA ATÉ 2mm EM CERÂMICA, ATÉ 30x30 cm (900 cm²) (PAREDE/PISO) (M2)

		ÁREA	QTD
IDEM ÁREA DA CERÂMICA ESMALTADA	ÁREA	148,95000000	148,95
			148,95

TOTAL DA MEMÓRIA DE CÁLCULO: 148,95

8.3.1. C4468 FORRO PVC - LAMBRI (100x6000 OU 200x6000)mm - FORNECIMENTO E MONTAGEM (M2)

		COMP	LARG	QTD	QTD
TRÊS SALAS FUNDAMENTAL	COMP*LARG*QTD	8,00000000	6,00000000	3,00000000	144,00
					144,00

TOTAL DA MEMÓRIA DE CÁLCULO: 144,00

9.1.1. C1920 PISO INDUSTRIAL NATURAL ESP.= 12mm, INCLUS. POLIMENTO (INTERNO) (M2)

		COMP	LARG	QTD	QTD
SALAS	COMP*LARG*QTD	8,00000000	6,00000000	3,00000000	144,00
ÁREA DE CIRCULAÇÃO	COMP*LARG*QTD	8,30000000	2,00000000	3,00000000	49,80
					193,80

TOTAL DA MEMÓRIA DE CÁLCULO: 193,80

9.1.2. C3025 PISO MORTO CONCRETO FCK=13,5MPa C/PREPARO E LANÇAMENTO (M3)

		COMP	LARG	ALT	QTD	QTD
SALAS	COMP*LARG*ALT*QTD	8,00000000	6,00000000	0,08000000	3,00000000	11,52
ÁREA DE CIRCULAÇÃO	COMP*LARG*ALT*QTD	8,30000000	2,00000000	0,08000000	3,00000000	3,98
						15,50

TOTAL DA MEMÓRIA DE CÁLCULO: 15,50

10.1.1. C0621 CAIXA DE LIGAÇÃO EM CHAPA AÇO ESTAMPADA, 3"X3", 4"X2", 4"X4" (UN)

		QTD	QTD
TRÊS SALAS	QTD	27,00000000	27,00
			27,00

TOTAL DA MEMÓRIA DE CÁLCULO: 27,00

10.1.2. C0631 CAIXA EM ALVENARIA (40X40X60cm) DE 1/2 TIJOLO COMUM, LASTRO DE BRITA E TAMPA DE CONCRETO (UN)

MEMÓRIAS DE CÁLCULO



OBRA:	AMPLIAÇÃO DE SALAS DO ENSINO FUNDAMENTAL DA ESCOLA CAETANO JOSÉ DA COSTA, NO DISTRITO DE CONCEIÇÃO DOS CAETANOS, MUNICÍPIO DE TURURU-CE.	DATA :	BDI : 25,00%											
DESCRÇÃO:	AMPLIAÇÃO DE SALAS DO ENSINO FUNDAMENTAL DA ESCOLA CAETANO JOSÉ DA COSTA, NO DISTRITO DE CONCEIÇÃO DOS CAETANOS, MUNICÍPIO DE TURURU-CE.	<table border="1" style="width: 100%; border-collapse: collapse;"> <tr> <th style="width: 25%;">FONTE</th> <th style="width: 25%;">VERSÃO</th> <th style="width: 25%;">HORA</th> <th style="width: 25%;">MES</th> </tr> <tr> <td>SEINFRA</td> <td>028.1 COM DESONERAÇÃO</td> <td>84,44%</td> <td>47,48%</td> </tr> <tr> <td>Composições Próprias</td> <td>PRÓPRIA</td> <td>0,00%</td> <td>0,00%</td> </tr> </table>	FONTE	VERSÃO	HORA	MES	SEINFRA	028.1 COM DESONERAÇÃO	84,44%	47,48%	Composições Próprias	PRÓPRIA	0,00%	0,00%
FONTE	VERSÃO	HORA	MES											
SEINFRA	028.1 COM DESONERAÇÃO	84,44%	47,48%											
Composições Próprias	PRÓPRIA	0,00%	0,00%											
LOCAL:	CONCEIÇÃO DOS CAETANOS, TURURU/CE.													
CLIENTE:	PREFEITURA MUNICIPAL DE TURURU													

		QTD	QTD
TRÊS SALAS	QTD	3,00000000	3,00
			3,00

TOTAL DA MEMÓRIA DE CÁLCULO: 3,00

10.2.1. C1093 DISJUNTOR MONOPOLAR EM QUADRO DE DISTRIBUIÇÃO 16A (UN)

		QTD	QTD
TRÊS SALAS	QTD	3,00000000	3,00
			3,00

TOTAL DA MEMÓRIA DE CÁLCULO: 3,00

10.3.1. C1479 INTERRUPTOR DUAS TECLAS SIMPLES 10A 250V (UN)

		QTD	QTD
TRÊS SALAS (CIRCULAÇÃO)	QTD	3,00000000	3,00
			3,00

TOTAL DA MEMÓRIA DE CÁLCULO: 3,00

10.3.2. C1489 INTERRUPTOR TRES TECLAS SIMPLES 10A 250V (UN)

		QTD	QTD
TRÊS SALAS	QTD	3,00000000	3,00
			3,00

TOTAL DA MEMÓRIA DE CÁLCULO: 3,00

10.3.3. C2484 TOMADA 2 POLOS MAIS TERRA 20A 250V (UN)

		QTD	QTD
TRÊS SALAS, CIRCULAÇÃO	QTD	21,00000000	21,00
			21,00

TOTAL DA MEMÓRIA DE CÁLCULO: 21,00

10.4.1. C4810 PROJETO, EM LED (TEMPERATURA DE COR 4000K), CORPO EM ALUMÍNIO, LENTE EM ACRÍLICO E VEDAÇÃO EM SILICONE, GRAU DE PROTEÇÃO IP65, POTÊNCIA MÍNIMA 60W E MÁXIMA 70W, FLUXO LUMINOSO MÍNIMO 5.000LM, FATOR DE POTÊNCIA MÍNIMO 0,92 (UN)

		QTD	QTD
TRÊS SALAS E CIRCULAÇÃO	QTD	9,00000000	9,00
			9,00

TOTAL DA MEMÓRIA DE CÁLCULO: 9,00

10.4.2. C1640 LUMINÁRIA FLUORESCENTE COMPLETA C/1 LÂMPADA DE 20W (UN)

		QTD	QTD
TRÊS SALAS	QTD	6,00000000	6,00
			6,00

TOTAL DA MEMÓRIA DE CÁLCULO: 6,00

10.4.3. C1666 LUMINÁRIA FLUORESCENTE COMPLETA C/2 LÂMPADAS DE 40W (UN)

MEMÓRIAS DE CÁLCULO



OBRA:	AMPLIAÇÃO DE SALAS DO ENSINO FUNDAMENTAL DA ESCOLA CAETANO JOSÉ DA COSTA, NO DISTRITO DE CONCEIÇÃO DOS CAETANOS, MUNICÍPIO DE TURURU-CE.	DATA :	BDI : 25,00%												
DESCRİÇÃO:	AMPLIAÇÃO DE SALAS DO ENSINO FUNDAMENTAL DA ESCOLA CAETANO JOSÉ DA COSTA, NO DISTRITO DE CONCEIÇÃO DOS CAETANOS, MUNICÍPIO DE TURURU-CE.	<table border="1" style="width: 100%; border-collapse: collapse;"> <tr> <th>FORTE</th> <th>VERSÃO</th> <th>HORA</th> <th>MES</th> </tr> <tr> <td>SEINFRA</td> <td>02R.1 COM DESONERAÇÃO</td> <td>84,44%</td> <td>47,48%</td> </tr> <tr> <td>Composições Próprias</td> <td>PRÓPRIA</td> <td>0,00%</td> <td>0,00%</td> </tr> </table>	FORTE	VERSÃO	HORA	MES	SEINFRA	02R.1 COM DESONERAÇÃO	84,44%	47,48%	Composições Próprias	PRÓPRIA	0,00%	0,00%	
FORTE	VERSÃO	HORA	MES												
SEINFRA	02R.1 COM DESONERAÇÃO	84,44%	47,48%												
Composições Próprias	PRÓPRIA	0,00%	0,00%												
LOCAL:	CONCEIÇÃO DOS CAETANOS, TURURU/CE.														
CLIENTE:	PREFEITURA MUNICIPAL DE TURURU														

		QTD	QTD
TRÉS SALAS	QTD	18,00000000	18,00
			18,00

TOTAL DA MEMÓRIA DE CÁLCULO: 18,00

10.5.1. C1947 PONTO ELÉTRICO, MATERIAL E EXECUÇÃO (PT)

		QTD	QTD
TRÉS SALAS E CIRCULAÇÃO	QTD	60,00000000	60,00
			60,00

TOTAL DA MEMÓRIA DE CÁLCULO: 60,00

11.1.1. C1615 LATEX DUAS DEMÃOS EM PAREDES INTERNAS S/MASSA (M2)

		COMP	ALT	DESC	QTD
SALA ISOLADA	COMP*ALT-DESC	16,30000000	1,80000000	5,68000000	23,66
SALA ISOLADA	COMP*ALT-DESC	12,00000000	2,15000000	0,00000000	25,80
SALAS CONJUGADAS	COMP*ALT-DESC	32,90000000	1,80000000	11,36000000	47,86
SALAS CONJUGADAS	COMP*ALT-DESC	18,00000000	2,15000000	0,00000000	38,70
					136,02

TOTAL DA MEMÓRIA DE CÁLCULO: 136,02

11.1.2. C2233 REVESTIMENTO TEXTURIZADO EM PAREDES INTERNA/EXTERNA C/ROLO (M2)

		REB	LÁTEX	QTD
IDEM ÁREA DO REBOCO - (MENOS) ÁREA DA PINTURA EM LÁTEX	REB-LÁTEX	382,92000000	136,02000000	246,90
				246,90

TOTAL DA MEMÓRIA DE CÁLCULO: 246,90

11.2.1. C1206 EMASSAMENTO DE ESQUADRIAS DE MADEIRA P/TINTA ÓLEO OU ESMALTE 2 DEMÃOS (M2)

		LARG	ALT	LADOS	QTD	QTD
PORTA SALAS	LARG*ALT*LADOS*QTD	0,80000000	2,10000000	2,00000000	3,00000000	10,08
ALIZARES SALAS	LARG*ALT*LADOS*QTD	5,00000000	0,05000000	2,00000000	3,00000000	1,50
FORRA SALAS	LARG*ALT*LADOS*QTD	5,00000000	0,15000000	2,00000000	3,00000000	4,50
						16,08

TOTAL DA MEMÓRIA DE CÁLCULO: 16,08

11.2.2. C1280 ESMALTE DUAS DEMÃOS EM ESQUADRIAS DE MADEIRA (M2)

		ÁREA	QTD
IDEM ÁREA EMASSAMENTO	ÁREA	16,08000000	16,08
			16,08

TOTAL DA MEMÓRIA DE CÁLCULO: 16,08

12.1.1. C1628 LIMPEZA GERAL (M2)



MEMÓRIAS DE CÁLCULO

OBRA:	AMPLIAÇÃO DE SALAS DO ENSINO FUNDAMENTAL DA ESCOLA CAETANO JOSÉ DA COSTA, NO DISTRITO DE CONCEIÇÃO DOS CAETANOS, MUNICÍPIO DE TURURU-CE.	DATA :		BDI : 25,00%	
DESCRIÇÃO:	AMPLIAÇÃO DE SALAS DO ENSINO FUNDAMENTAL DA ESCOLA CAETANO JOSÉ DA COSTA, NO DISTRITO DE CONCEIÇÃO DOS CAETANOS, MUNICÍPIO DE TURURU-CE.	FONTE	VERSÃO	HORA	MES
LOCAL:	CONCEIÇÃO DOS CAETANOS, TURURU/CE.	SEINFRA	028.1 COM DESONERAÇÃO	84,44%	47,48%
CLIENTE:	PREFEITURA MUNICIPAL DE TURURU	Composições Próprias:	PRÓPRIA	0,00%	0,00%

		COMP	LARG	QTD	QTD
SALAS	COMP*LARG*QTD	8,00000000	6,00000000	3,00000000	144,00
ÁREA DE CIRCULAÇÃO	COMP*LARG*QTD	8,30000000	2,00000000	3,00000000	49,80
					193,80

TOTAL DA MEMÓRIA DE CÁLCULO: 193,80



Documento assinado digitalmente

EVERTON MARQUES BRANDAO

Data: 27/08/2025 16:58:19-0300

Verifique em <https://validar.itl.gov.br>



RELATÓRIO ANALÍTICO - COMPOSIÇÕES DE CUSTOS

OBRA:	AMPLIAÇÃO DE SALAS DO ENSINO FUNDAMENTAL DA ESCOLA CAETANO JOSÉ DA COSTA, NO DISTRITO DE CONCEIÇÃO DOS CAETANOS, MUNICÍPIO DE TURURU-CE.	DATA :		BDI : 25,00%	
DESCRIÇÃO:	AMPLIAÇÃO DE SALAS DO ENSINO FUNDAMENTAL DA ESCOLA CAETANO JOSÉ DA COSTA, NO DISTRITO DE CONCEIÇÃO DOS CAETANOS, MUNICÍPIO DE TURURU-CE.	FORTE	VERSÃO	HORA	MES
LOCAL:	CONCEIÇÃO DOS CAETANOS, TURURU/CE.	SEINFRA	028.1 COM DESONERAÇÃO	84,44%	47,48%
CLIENTE:	PREFEITURA MUNICIPAL DE TURURU	Composições Próprias	PRÓPRIA	0,00%	0,00%

1.1.1. C1937 PLACAS PADRÃO DE OBRA (M2)

Material		FORTE	UNID	COEFICIENTE	PREÇO UNITÁRIO	TOTAL
I0537	CHAPA DE AÇO GALVANIZADA ESP. 0.3MM	SEINFRA	M2	1,02000000	R\$ 39,0300	R\$ 39,8106
I1100	ESMALTE SINTETICO	SEINFRA	L	1,00000000	R\$ 31,8800	R\$ 31,8800
I1691	PONTALETE / BARROTE DE 3"x3"	SEINFRA	M	4,50000000	R\$ 16,0900	R\$ 72,4050
I1725	PREGO 15X15 (1.1/4" x 13) (APROXIMADAMENTE 672UN/KG)	SEINFRA	KG	0,15000000	R\$ 15,9900	R\$ 2,3985
TOTAL Material:						R\$ 146,4941
Mão de Obra		FORTE	UNID	COEFICIENTE	PREÇO UNITÁRIO	TOTAL
I2543	SERVENTE	SEINFRA	H	2,00000000	R\$ 18,4600	R\$ 36,9200
TOTAL Mão de Obra:						R\$ 36,9200
VALOR:						183,41

1.2.1. C1630 LOCAÇÃO DA OBRA - EXECUÇÃO DE GABARITO (M2)

Material		FORTE	UNID	COEFICIENTE	PREÇO UNITÁRIO	TOTAL
I0101	ARAME GALVANIZADO N.16 BWG	SEINFRA	KG	0,02000000	R\$ 21,7300	R\$ 0,4346
I1691	PONTALETE / BARROTE DE 3"x3"	SEINFRA	M	0,04000000	R\$ 16,0900	R\$ 0,6436
I1724	PREGO	SEINFRA	KG	0,01200000	R\$ 17,0000	R\$ 0,2040
I2429	TABUA DE VIROLA DE 12"x 1"	SEINFRA	M2	0,00900000	R\$ 36,6400	R\$ 0,3298
TOTAL Material:						R\$ 1,6120
Mão de Obra		FORTE	UNID	COEFICIENTE	PREÇO UNITÁRIO	TOTAL
I0498	CARPINTEIRO	SEINFRA	H	0,13000000	R\$ 24,1600	R\$ 3,1408
I2543	SERVENTE	SEINFRA	H	0,13000000	R\$ 18,4600	R\$ 2,3998
TOTAL Mão de Obra:						R\$ 5,5406
VALOR:						7,15

2.1.1. C2784 ESCAVAÇÃO MANUAL SOLO DE 1A.CAT. PROF. ATÉ 1.50m (M3)

Mão de Obra		FORTE	UNID	COEFICIENTE	PREÇO UNITÁRIO	TOTAL
I2543	SERVENTE	SEINFRA	H	2,65000000	R\$ 18,4600	R\$ 48,9190
TOTAL Mão de Obra:						R\$ 48,9190
VALOR:						48,92

2.2.1. C0095 APILOAMENTO DE PISO OU FUNDO DE VALAS C/MAÇO DE 30 A 60 KG (M2)

Mão de Obra		FORTE	UNID	COEFICIENTE	PREÇO UNITÁRIO	TOTAL
I2543	SERVENTE	SEINFRA	H	1,70000000	R\$ 18,4600	R\$ 31,3820
TOTAL Mão de Obra:						R\$ 31,3820
VALOR:						31,38

2.2.2. C0330 ATERRO C/COMPACTAÇÃO MANUAL S/CONTROLE, MAT. C/AQUISIÇÃO (M3)

Material		FORTE	UNID	COEFICIENTE	PREÇO UNITÁRIO	TOTAL
----------	--	-------	------	-------------	----------------	-------

RELATÓRIO ANALÍTICO - COMPOSIÇÕES DE CUSTOS



OBRA:	AMPLIAÇÃO DE SALAS DO ENSINO FUNDAMENTAL DA ESCOLA CAETANO JOSÉ DA COSTA, NO DISTRITO DE CONCEIÇÃO DOS CAETANOS, MUNICÍPIO DE TURURU-CE.	DATA :	BDI : 25,00%											
DESCRIÇÃO:	AMPLIAÇÃO DE SALAS DO ENSINO FUNDAMENTAL DA ESCOLA CAETANO JOSÉ DA COSTA, NO DISTRITO DE CONCEIÇÃO DOS CAETANOS, MUNICÍPIO DE TURURU-CE.	<table border="1" style="width: 100%; border-collapse: collapse;"> <tr> <th>FONTES</th> <th>VERSÃO</th> <th>HORA</th> <th>MES</th> </tr> <tr> <td>SEINFRA</td> <td>028.1 COM DESONERAÇÃO</td> <td>84,44%</td> <td>47,48%</td> </tr> <tr> <td>Composições Próprias</td> <td>PRÓPRIA</td> <td>0,00%</td> <td>0,00%</td> </tr> </table>	FONTES	VERSÃO	HORA	MES	SEINFRA	028.1 COM DESONERAÇÃO	84,44%	47,48%	Composições Próprias	PRÓPRIA	0,00%	0,00%
FONTES	VERSÃO	HORA	MES											
SEINFRA	028.1 COM DESONERAÇÃO	84,44%	47,48%											
Composições Próprias	PRÓPRIA	0,00%	0,00%											
LOCAL:	CONCEIÇÃO DOS CAETANOS, TURURU/CE.													
CLIENTE:	PREFEITURA MUNICIPAL DE TURURU													

I0111	AREIA VERMELHA	SEINFRA	M3	1,10000000	R\$ 70,0000	R\$ 77,0000
TOTAL Material:						R\$ 77,0000
Mão de Obra						
		FONTES	UNID	COEFICIENTE	PREÇO UNITÁRIO	TOTAL
I2543	SERVENTE	SEINFRA	H	1,70000000	R\$ 18,4600	R\$ 31,3820
TOTAL Mão de Obra:						R\$ 31,3820
VALOR:						108,38

3.1.1. C2733 DRENAGEM COM TUBO DE CONCRETO POROSO, D= 30cm (M)

I2454	TUBO CONCRETO SIMPLES POROSO D=30cm	SEINFRA	M	1,05000000	R\$ 48,6400	R\$ 51,0720
TOTAL Material:						R\$ 51,0720
Mão de Obra						
		FONTES	UNID	COEFICIENTE	PREÇO UNITÁRIO	TOTAL
I2391	PEDREIRO	SEINFRA	H	0,64000000	R\$ 24,1600	R\$ 15,4624
I2543	SERVENTE	SEINFRA	H	0,64000000	R\$ 18,4600	R\$ 11,8144
TOTAL Mão de Obra:						R\$ 27,2768
VALOR:						78,35

4.1.1. C0054 ALVENARIA DE EMBASAMENTO DE PEDRA ARGAMASSADA (M3)

I0109	AREIA MEDIA	SEINFRA	M3	0,36480000	R\$ 83,5800	R\$ 30,4900
I0805	CIMENTO PORTLAND	SEINFRA	KG	109,50000000	R\$ 0,7100	R\$ 77,7450
I1600	PEDRA DE MÃO (RACHÃO)	SEINFRA	M3	1,10000000	R\$ 113,2500	R\$ 124,5750
TOTAL Material:						R\$ 232,8100
Mão de Obra						
		FONTES	UNID	COEFICIENTE	PREÇO UNITÁRIO	TOTAL
I2391	PEDREIRO	SEINFRA	H	6,00000000	R\$ 24,1600	R\$ 144,9600
I2543	SERVENTE	SEINFRA	H	9,00000000	R\$ 18,4600	R\$ 166,1400
TOTAL Mão de Obra:						R\$ 311,1000
VALOR:						543,91

4.1.2. C0056 ALVENARIA DE EMBASAMENTO DE TIJOLO FURADO, C/ ARGAMASSA MISTA C/ CAL HIDRATADA (1:2:8) (M3)

I0108	AREIA GROSSA	SEINFRA	M3	0,21000000	R\$ 119,5800	R\$ 25,1118
I0441	CAL HIDRATADA	SEINFRA	KG	30,95000000	R\$ 0,9600	R\$ 29,7120
I0805	CIMENTO PORTLAND	SEINFRA	KG	30,95000000	R\$ 0,7100	R\$ 21,9745
I2081	TIJOLO CERÂMICO FURADO 9X19X19CM	SEINFRA	UN	235,00000000	R\$ 0,5300	R\$ 124,5500
TOTAL Material:						R\$ 201,3483
Mão de Obra						
		FONTES	UNID	COEFICIENTE	PREÇO UNITÁRIO	TOTAL
I2391	PEDREIRO	SEINFRA	H	8,50000000	R\$ 24,1600	R\$ 205,3600
I2543	SERVENTE	SEINFRA	H	9,20000000	R\$ 18,4600	R\$ 169,8320
TOTAL Mão de Obra:						R\$ 375,1920

RELATÓRIO ANALÍTICO - COMPOSIÇÕES DE CUSTOS



OBRA:	AMPLIAÇÃO DE SALAS DO ENSINO FUNDAMENTAL DA ESCOLA CAETANO JOSÉ DA COSTA, NO DISTRITO DE CONCEIÇÃO DOS CAETANOS, MUNICÍPIO DE TURURU-CE.	DATA :	BDI : 25,00%												
DESCRIÇÃO:	AMPLIAÇÃO DE SALAS DO ENSINO FUNDAMENTAL DA ESCOLA CAETANO JOSÉ DA COSTA, NO DISTRITO DE CONCEIÇÃO DOS CAETANOS, MUNICÍPIO DE TURURU-CE.	<table border="1" style="width: 100%; border-collapse: collapse;"> <tr> <th>FONTES</th> <th>VERSÃO</th> <th>HORA</th> <th>MES</th> </tr> <tr> <td>SEINFRA</td> <td>028.1 COM DESONERAÇÃO</td> <td>84,44%</td> <td>47,48%</td> </tr> <tr> <td>Composições Próprias</td> <td>PRÓPRIA</td> <td>0,00%</td> <td>0,00%</td> </tr> </table>	FONTES	VERSÃO	HORA	MES	SEINFRA	028.1 COM DESONERAÇÃO	84,44%	47,48%	Composições Próprias	PRÓPRIA	0,00%	0,00%	
FONTES	VERSÃO	HORA	MES												
SEINFRA	028.1 COM DESONERAÇÃO	84,44%	47,48%												
Composições Próprias	PRÓPRIA	0,00%	0,00%												
LOCAL:	CONCEIÇÃO DOS CAETANOS, TURURU/CE.														
CLIENTE:	PREFEITURA MUNICIPAL DE TURURU														

VALOR: 576,54

4.1.3. C0089 ANEL DE IMPERMEABILIZAÇÃO C/ARMAÇÃO EM FERRO (M3)

Material	FONTES	UNID	COEFICIENTE	PREÇO UNITÁRIO	TOTAL	
I0163	AÇO CA-50	SEINFRA	KG	18,00000000	R\$ 7,1000	R\$ 127,8000
I0108	AREIA GROSSA	SEINFRA	M3	0,61830000	R\$ 119,5800	R\$ 73,9363
I0280	BRITA	SEINFRA	M3	0,61500000	R\$ 100,5000	R\$ 61,8075
I0805	CIMENTO PORTLAND	SEINFRA	KG	368,50000000	R\$ 0,7100	R\$ 261,6350
I1605	PEDRISCO	SEINFRA	M3	0,26300000	R\$ 100,5000	R\$ 26,4315
TOTAL Material:					R\$ 551,6103	

Mão de Obra	FONTES	UNID	COEFICIENTE	PREÇO UNITÁRIO	TOTAL	
I2391	PEDREIRO	SEINFRA	H	3,00000000	R\$ 24,1600	R\$ 72,4800
I2543	SERVENTE	SEINFRA	H	10,00000000	R\$ 18,4600	R\$ 184,6000
TOTAL Mão de Obra:					R\$ 257,0800	

VALOR: 808,69

4.2.1. C2827 FORMA PLANA CHAPA COMPENSADA RESINADA, ESP.= 10mm UTIL. 3X (M2)

Material	FONTES	UNID	COEFICIENTE	PREÇO UNITÁRIO	TOTAL	
I0528	CHAPA COMPENSADO RESINADO 10MM (1.10 X 2.20M)	SEINFRA	M2	0,43000000	R\$ 35,9500	R\$ 15,4585
I1691	PONTALETE / BARROTE DE 3"x3"	SEINFRA	M	2,00000000	R\$ 16,0900	R\$ 32,1800
I2408	PREGO 14X18 (1.1/2" x 14) (APROXIMADAMENTE 708UN/KG)	SEINFRA	KG	0,25000000	R\$ 17,2300	R\$ 4,3075
I1846	SARRAFO DE 1"X4"	SEINFRA	M	1,53000000	R\$ 6,0500	R\$ 9,2565
I1916	TABUA DE 1" DE 3A. - L = 30cm	SEINFRA	M	1,60000000	R\$ 12,7700	R\$ 20,4320
TOTAL Material:					R\$ 81,6345	

Mão de Obra	FONTES	UNID	COEFICIENTE	PREÇO UNITÁRIO	TOTAL	
I0041	AJUDANTE DE CARPINEIRO	SEINFRA	H	1,35000000	R\$ 19,1000	R\$ 25,7850
I0498	CARPINEIRO	SEINFRA	H	1,35000000	R\$ 24,1600	R\$ 32,6160
TOTAL Mão de Obra:					R\$ 58,4010	

VALOR: 140,04

4.3.1. C4151 ARMADURA DE AÇO CA 50/60 (KG)

Equipamento Custo Horário	FONTES	UNID	COEFICIENTE	PREÇO UNITÁRIO	TOTAL	
I0705	CAMINHÃO COMERC. EQUIP. C/GUINDASTE (CHP)	SEINFRA	H	0,00800000	R\$ 169,7613	R\$ 1,3581
TOTAL Equipamento Custo Horário:					R\$ 1,3581	

Material	FONTES	UNID	COEFICIENTE	PREÇO UNITÁRIO	TOTAL	
I7952	AÇO CA-50/60	SEINFRA	KG	1,05000000	R\$ 7,3500	R\$ 7,7175
I0103	ARAME RECOZIDO N.18 BWG	SEINFRA	KG	0,02000000	R\$ 16,5300	R\$ 0,3306
TOTAL Material:					R\$ 8,0481	

Mão de Obra	FONTES	UNID	COEFICIENTE	PREÇO UNITÁRIO	TOTAL	
I0040	AJUDANTE DE ARMADOR/FERREIRO	SEINFRA	H	0,08000000	R\$ 19,1000	R\$ 1,5280

RELATÓRIO ANALÍTICO - COMPOSIÇÕES DE CUSTOS



OBRA:	AMPLIAÇÃO DE SALAS DO ENSINO FUNDAMENTAL DA ESCOLA CAETANO JOSÉ DA COSTA, NO DISTRITO DE CONCEIÇÃO DOS CAETANOS, MUNICÍPIO DE TURURU-CE.	DATA :	BDI : 25,00%												
DESCRIÇÃO:	AMPLIAÇÃO DE SALAS DO ENSINO FUNDAMENTAL DA ESCOLA CAETANO JOSÉ DA COSTA, NO DISTRITO DE CONCEIÇÃO DOS CAETANOS, MUNICÍPIO DE TURURU-CE.	<table border="1" style="width: 100%; border-collapse: collapse;"> <tr> <th>FONTES</th> <th>VERSÃO</th> <th>HORA</th> <th>MES</th> </tr> <tr> <td>SEINFRA</td> <td>028.1 COM DESONERAÇÃO</td> <td>84,44%</td> <td>47,48%</td> </tr> <tr> <td>Composições Próprias</td> <td>PRÓPRIA</td> <td>0,00%</td> <td>0,00%</td> </tr> </table>	FONTES	VERSÃO	HORA	MES	SEINFRA	028.1 COM DESONERAÇÃO	84,44%	47,48%	Composições Próprias	PRÓPRIA	0,00%	0,00%	
FONTES	VERSÃO	HORA	MES												
SEINFRA	028.1 COM DESONERAÇÃO	84,44%	47,48%												
Composições Próprias	PRÓPRIA	0,00%	0,00%												
LOCAL:	CONCEIÇÃO DOS CAETANOS, TURURU/CE.														
CLIENTE:	PREFEITURA MUNICIPAL DE TURURU														

I0121	ARMADOR/FERREIRO	SEINFRA	H	0,08000000	R\$ 24,1600	R\$ 1,9328
TOTAL Mão de Obra:						R\$ 3,4608
VALOR:						12,87

4.4.1. C0843 CONCRETO P/VIBR., FCK 25 MPa COM AGREGADO ADQUIRIDO (M3)

Equipamento Custo Horário		FONTES	UNID	COEFICIENTE	PREÇO UNITÁRIO	TOTAL
I0682	BETONEIRA ELÉTRICA 580L (CHP)	SEINFRA	H	0,71400000	R\$ 25,1770	R\$ 17,9764
TOTAL Equipamento Custo Horário:						R\$ 17,9764

Material		FONTES	UNID	COEFICIENTE	PREÇO UNITÁRIO	TOTAL
I0109	AREIA MEDIA	SEINFRA	M3	0,86690000	R\$ 83,5800	R\$ 72,4555
I0280	BRITA	SEINFRA	M3	0,62700000	R\$ 100,5000	R\$ 63,0135
I0805	CIMENTO PORTLAND	SEINFRA	KG	349,00000000	R\$ 0,7100	R\$ 247,7900
I1605	PEDRISCO	SEINFRA	M3	0,20900000	R\$ 100,5000	R\$ 21,0045
TOTAL Material:						R\$ 404,2635

Mão de Obra		FONTES	UNID	COEFICIENTE	PREÇO UNITÁRIO	TOTAL
I2543	SERVENTE	SEINFRA	H	6,00000000	R\$ 18,4600	R\$ 110,7600
TOTAL Mão de Obra:						R\$ 110,7600
VALOR:						533,00

4.4.2. C1603 LANÇAMENTO E APLICAÇÃO DE CONCRETO C/ ELEVAÇÃO (M3)

Mão de Obra		FONTES	UNID	COEFICIENTE	PREÇO UNITÁRIO	TOTAL
I2391	PEDREIRO	SEINFRA	H	5,00000000	R\$ 24,1600	R\$ 120,8000
I2543	SERVENTE	SEINFRA	H	8,00000000	R\$ 18,4600	R\$ 147,6800
TOTAL Mão de Obra:						R\$ 268,4800
VALOR:						268,48

4.4.3. C1604 LANÇAMENTO E APLICAÇÃO DE CONCRETO S/ ELEVAÇÃO (M3)

Mão de Obra		FONTES	UNID	COEFICIENTE	PREÇO UNITÁRIO	TOTAL
I2391	PEDREIRO	SEINFRA	H	2,00000000	R\$ 24,1600	R\$ 48,3200
I2543	SERVENTE	SEINFRA	H	6,00000000	R\$ 18,4600	R\$ 110,7600
TOTAL Mão de Obra:						R\$ 159,0800
VALOR:						159,08

5.1.1. C0073 ALVENARIA DE TIJOLO CERÂMICO FURADO (9x19x19)cm C/ARGAMASSA MISTA DE CAL HIDRATADA ESP.=10cm (1:2:8) (M2)

Material		FONTES	UNID	COEFICIENTE	PREÇO UNITÁRIO	TOTAL
I0109	AREIA MEDIA	SEINFRA	M3	0,01500000	R\$ 83,5800	R\$ 1,2537
I0441	CAL HIDRATADA	SEINFRA	KG	2,18000000	R\$ 0,9600	R\$ 2,0928
I0805	CIMENTO PORTLAND	SEINFRA	KG	2,18000000	R\$ 0,7100	R\$ 1,5478
I2081	TIJOLO CERÂMICO FURADO 9X19X19CM	SEINFRA	UN	25,00000000	R\$ 0,5300	R\$ 13,2500
TOTAL Material:						R\$ 18,1443

RELATÓRIO ANALÍTICO - COMPOSIÇÕES DE CUSTOS



OBRA:	AMPLIAÇÃO DE SALAS DO ENSINO FUNDAMENTAL DA ESCOLA CAETANO JOSÉ DA COSTA, NO DISTRITO DE CONCEIÇÃO DOS CAETANOS, MUNICÍPIO DE TURURU-CE.	DATA :	BDI : 25,00%											
DESCRIÇÃO:	AMPLIAÇÃO DE SALAS DO ENSINO FUNDAMENTAL DA ESCOLA CAETANO JOSÉ DA COSTA, NO DISTRITO DE CONCEIÇÃO DOS CAETANOS, MUNICÍPIO DE TURURU-CE.	<table border="1" style="width: 100%; border-collapse: collapse;"> <tr> <th>FONTES</th> <th>VERSÃO</th> <th>HORA</th> <th>MES</th> </tr> <tr> <td>SEINFRA</td> <td>028.1 COM DESONERAÇÃO</td> <td>84,44%</td> <td>47,48%</td> </tr> <tr> <td>Composições Próprias</td> <td>PRÓPRIA</td> <td>0,00%</td> <td>0,00%</td> </tr> </table>	FONTES	VERSÃO	HORA	MES	SEINFRA	028.1 COM DESONERAÇÃO	84,44%	47,48%	Composições Próprias	PRÓPRIA	0,00%	0,00%
FONTES	VERSÃO	HORA	MES											
SEINFRA	028.1 COM DESONERAÇÃO	84,44%	47,48%											
Composições Próprias	PRÓPRIA	0,00%	0,00%											
LOCAL:	CONCEIÇÃO DOS CAETANOS, TURURU/CE.													
CLIENTE:	PREFEITURA MUNICIPAL DE TURURU													

Mão de Obra		FONTES	UNID	COEFICIENTE	PREÇO UNITÁRIO	TOTAL
I2391	PEDREIRO	SEINFRA	H	1,00000000	R\$ 24,1600	R\$ 24,1600
I2543	SERVENTE	SEINFRA	H	1,12000000	R\$ 18,4600	R\$ 20,6752
TOTAL Mão de Obra:						R\$ 44,8352
VALOR:						62,98

5.2.1. C2666 VERGA RETA DE CONCRETO ARMADO (M3)

Equipamento Custo Horário		FONTES	UNID	COEFICIENTE	PREÇO UNITÁRIO	TOTAL
I0682	BETONEIRA ELÉTRICA 580L (CHP)	SEINFRA	H	0,71400000	R\$ 25,1770	R\$ 17,9764
TOTAL Equipamento Custo Horário:						R\$ 17,9764

Material		FONTES	UNID	COEFICIENTE	PREÇO UNITÁRIO	TOTAL
I0157	AÇO CA-25	SEINFRA	KG	60,00000000	R\$ 8,2300	R\$ 493,8000
I0103	ARAME RECOZIDO N.18 BWG	SEINFRA	KG	1,20000000	R\$ 16,5300	R\$ 19,8360
I0109	AREIA MEDIA	SEINFRA	M3	0,62350000	R\$ 83,5800	R\$ 52,1121
I0280	BRITA	SEINFRA	M3	0,87800000	R\$ 100,5000	R\$ 88,2390
I0805	CIMENTO PORTLAND	SEINFRA	KG	327,60000000	R\$ 0,7100	R\$ 232,5960
I1691	PONTALETE / BARROTE DE 3"x3"	SEINFRA	M	0,60000000	R\$ 16,0900	R\$ 9,6540
I1728	PREGO 18X27 (2.1/2" X 10) (APROXIMADAMENTE 198UN/KG)	SEINFRA	KG	2,00000000	R\$ 14,2000	R\$ 28,4000
I1916	TABUA DE 1" DE 3A. - L = 30cm	SEINFRA	M	5,00000000	R\$ 12,7700	R\$ 63,8500
TOTAL Material:						R\$ 988,4871

Mão de Obra		FONTES	UNID	COEFICIENTE	PREÇO UNITÁRIO	TOTAL
I0037	AJUDANTE	SEINFRA	H	12,30000000	R\$ 19,1000	R\$ 234,9300
I0121	ARMADOR/FERREIRO	SEINFRA	H	4,80000000	R\$ 24,1600	R\$ 115,9680
I0498	CARPINTEIRO	SEINFRA	H	7,50000000	R\$ 24,1600	R\$ 181,2000
I2391	PEDREIRO	SEINFRA	H	2,00000000	R\$ 24,1600	R\$ 48,3200
I2543	SERVENTE	SEINFRA	H	12,00000000	R\$ 18,4600	R\$ 221,5200
TOTAL Mão de Obra:						R\$ 801,9380
VALOR:						1.808,40

5.3.1. A0243 LOUSA BRANCA (4,50 X 1,10), REVESTIDA COM FÓRMICA BRANCA BRILHANTE FIXADA EM CHAPA DE MADEIRA COM MOLDURA EM ALUMÍNIO NA COR PRETA - FORNECIMENTO E MONTAGEM (UN)

Material		FONTES	UNID	COEFICIENTE	PREÇO UNITÁRIO	TOTAL
I0528	CHAPA COMPENSADO RESINADO 10MM (1.10 X 2.20M)	SEINFRA	M2	4,84000000	R\$ 35,95	R\$ 174,00
I0816	COLA FORMICA	SEINFRA	KG	1,20000000	R\$ 43,11	R\$ 51,73
I1193	FORMICA P/REVESTIMENTO	SEINFRA	M2	4,95000000	R\$ 57,89	R\$ 286,56
I1566	PARAFUSO - 8MM COM BUCHA PLASTICA	SEINFRA	UN	12,00000000	R\$ 0,90	R\$ 10,80
I6809	PERFIL DE ALUMÍNIO 2" (5X5CM)	SEINFRA	M	12,00000000	R\$ 31,13	R\$ 373,56
I2500	TINTA ESMALTE SINTETICO	SEINFRA	L	1,45000000	R\$ 31,81	R\$ 46,12
I2097	TINTA LATEX ACRÍLICA	SEINFRA	L	1,45000000	R\$ 22,20	R\$ 32,19
TOTAL Material:						R\$ 974,96

Mão de Obra		FONTES	UNID	COEFICIENTE	PREÇO UNITÁRIO	TOTAL
I0037	AJUDANTE	SEINFRA	H	10,25000000	R\$ 19,10	R\$ 195,78

RELATÓRIO ANALÍTICO - COMPOSIÇÕES DE CUSTOS



OBRA:	AMPLIAÇÃO DE SALAS DO ENSINO FUNDAMENTAL DA ESCOLA CAETANO JOSÉ DA COSTA, NO DISTRITO DE CONCEIÇÃO DOS CAETANOS, MUNICÍPIO DE TURURU-CE.	DATA :	BDI : 25,00%												
DESCRIÇÃO:	AMPLIAÇÃO DE SALAS DO ENSINO FUNDAMENTAL DA ESCOLA CAETANO JOSÉ DA COSTA, NO DISTRITO DE CONCEIÇÃO DOS CAETANOS, MUNICÍPIO DE TURURU-CE.	<table border="1" style="width: 100%; border-collapse: collapse;"> <tr> <th>FUNTE</th> <th>VERSÃO</th> <th>HORA</th> <th>MES</th> </tr> <tr> <td>SEINFRA</td> <td>028.1 COM DESONERAÇÃO</td> <td>84,44%</td> <td>47,48%</td> </tr> <tr> <td>Composições Próprias</td> <td>PRÓPRIA</td> <td>0,00%</td> <td>0,00%</td> </tr> </table>	FUNTE	VERSÃO	HORA	MES	SEINFRA	028.1 COM DESONERAÇÃO	84,44%	47,48%	Composições Próprias	PRÓPRIA	0,00%	0,00%	
FUNTE	VERSÃO	HORA	MES												
SEINFRA	028.1 COM DESONERAÇÃO	84,44%	47,48%												
Composições Próprias	PRÓPRIA	0,00%	0,00%												
LOCAL:	CONCEIÇÃO DOS CAETANOS, TURURU/CE.														
CLIENTE:	PREFEITURA MUNICIPAL DE TURURU														

I1530	MONTADOR	SEINFRA	H	10,25000000	R\$ 24,16	R\$ 247,64
					TOTAL Mão de Obra:	R\$ 443,42
					VALOR:	1.418,38

6.1.1. C1993 PORTA TIPO FICHA EMBUTIDA (S/ACESSÓRIOS) (M2)

Material	FUNTE	UNID	COEFICIENTE	PREÇO UNITÁRIO	TOTAL
I1705	PORTA DE FICHA EMBUTIDA	SEINFRA	M2	1,00000000	R\$ 342,9100
					TOTAL Material:
					R\$ 342,9100

Mão de Obra	FUNTE	UNID	COEFICIENTE	PREÇO UNITÁRIO	TOTAL
I0041	AJUDANTE DE CARPINTEIRO	SEINFRA	H	2,02000000	R\$ 19,1000
I0498	CARPINTEIRO	SEINFRA	H	2,02000000	R\$ 24,1600
					TOTAL Mão de Obra:
					R\$ 87,3852
					VALOR:
					430,30

6.1.2. C4515 JANELA EM ALUMÍNIO ANODIZADO NATURAL/FOSCO, DE CORRER, COM BANDEIROLA E/OU PEITORIL, SEM VIDRO - FORNECIMENTO E MONTAGEM (M2)

Material	FUNTE	UNID	COEFICIENTE	PREÇO UNITÁRIO	TOTAL
I8339	JANELA EM ALUMÍNIO ANODIZADO NATURAL/FOSCO, DE CORRER, COM BANDEIROLA E/OU PEITORIL, SEM VIDRO (COLOCADA)	SEINFRA	M2	1,00000000	R\$ 366,2800
					TOTAL Material:
					R\$ 366,2800
					VALOR:
					366,28

6.1.3. C2672 VIDRO COMUM EM CAIXILHOS C/MASSA ESP.= 6mm, COLOCADO (M2)

Material	FUNTE	UNID	COEFICIENTE	PREÇO UNITÁRIO	TOTAL
I2255	VIDRO LISO, E=6MM (COLOCADO)	SEINFRA	M2	1,00000000	R\$ 254,1900
					TOTAL Material:
					R\$ 254,1900
					VALOR:
					254,19

6.2.1. C0042 ALIZAR (GUARNIÇÃO) DE MADEIRA (M)

Material	FUNTE	UNID	COEFICIENTE	PREÇO UNITÁRIO	TOTAL
I8268	ALIZAR DE MADEIRA L = 5 cm	SEINFRA	M	1,00000000	R\$ 5,7900
I1724	PREGO	SEINFRA	KG	0,02000000	R\$ 17,0000
					TOTAL Material:
					R\$ 6,1300
Mão de Obra	FUNTE	UNID	COEFICIENTE	PREÇO UNITÁRIO	TOTAL
I0041	AJUDANTE DE CARPINTEIRO	SEINFRA	H	0,10000000	R\$ 19,1000
I0498	CARPINTEIRO	SEINFRA	H	0,10000000	R\$ 24,1600
					TOTAL Mão de Obra:
					R\$ 4,3260
					VALOR:
					10,46

6.2.2. C1144 DOBRADIÇA CROMADA 3" X 2 1/2" (UN)

Material	FUNTE	UNID	COEFICIENTE	PREÇO UNITÁRIO	TOTAL

RELATÓRIO ANALÍTICO - COMPOSIÇÕES DE CUSTOS



OBRA:	AMPLIAÇÃO DE SALAS DO ENSINO FUNDAMENTAL DA ESCOLA CAETANO JOSÉ DA COSTA, NO DISTRITO DE CONCEIÇÃO DOS CAETANOS, MUNICÍPIO DE TURURU-CE.	DATA :	BDI : 25,00%												
DESCRIÇÃO:	AMPLIAÇÃO DE SALAS DO ENSINO FUNDAMENTAL DA ESCOLA CAETANO JOSÉ DA COSTA, NO DISTRITO DE CONCEIÇÃO DOS CAETANOS, MUNICÍPIO DE TURURU-CE.	<table border="1" style="width: 100%; border-collapse: collapse;"> <tr> <th>FUNTE</th> <th>VERSÃO</th> <th>HORA</th> <th>MES</th> </tr> <tr> <td>SEINFRA</td> <td>028.1 COM DESONERAÇÃO</td> <td>84,44%</td> <td>47,48%</td> </tr> <tr> <td>Composições Próprias</td> <td>PRÓPRIA</td> <td>0,00%</td> <td>0,00%</td> </tr> </table>	FUNTE	VERSÃO	HORA	MES	SEINFRA	028.1 COM DESONERAÇÃO	84,44%	47,48%	Composições Próprias	PRÓPRIA	0,00%	0,00%	
FUNTE	VERSÃO	HORA	MES												
SEINFRA	028.1 COM DESONERAÇÃO	84,44%	47,48%												
Composições Próprias	PRÓPRIA	0,00%	0,00%												
LOCAL:	CONCEIÇÃO DOS CAETANOS, TURURU/CE.														
CLIENTE:	PREFEITURA MUNICIPAL DE TURURU														

I1027	DOBRADIÇA 3"X2 1/2" CROMADA	SEINFRA	UN	1,00000000	R\$ 16,6300	R\$ 16,6300
I1587	PARAFUSO PARA MADEIRA 1 3/4"X10MM	SEINFRA	UN	6,00000000	R\$ 0,1900	R\$ 1,1400
TOTAL Material:						R\$ 17,7700

Mão de Obra		FUNTE	UNID	COEFICIENTE	PREÇO UNITÁRIO	TOTAL
I0041	AJUDANTE DE CARPINTEIRO	SEINFRA	H	0,25000000	R\$ 19,1000	R\$ 4,7750
I0498	CARPINTEIRO	SEINFRA	H	0,25000000	R\$ 24,1600	R\$ 6,0400
TOTAL Mão de Obra:						R\$ 10,8150
VALOR:						28,59

6.2.3. C1361 FECHADURA COMPLETA PARA PORTA INTERNA (UN)

Material		FUNTE	UNID	COEFICIENTE	PREÇO UNITÁRIO	TOTAL
I1155	FECHADURA COMPLETA PARA PORTA INTERNA	SEINFRA	UN	1,00000000	R\$ 58,6900	R\$ 58,6900
TOTAL Material:						R\$ 58,6900

Mão de Obra		FUNTE	UNID	COEFICIENTE	PREÇO UNITÁRIO	TOTAL
I0041	AJUDANTE DE CARPINTEIRO	SEINFRA	H	2,00000000	R\$ 19,1000	R\$ 38,2000
I0498	CARPINTEIRO	SEINFRA	H	2,00000000	R\$ 24,1600	R\$ 48,3200
TOTAL Mão de Obra:						R\$ 86,5200
VALOR:						145,21

6.2.4. C1408 FORRAMENTO OU BATENTE DE MADEIRA (M)

Material		FUNTE	UNID	COEFICIENTE	PREÇO UNITÁRIO	TOTAL
I8274	FORRAMENTO OU BATENTE DE MADEIRA, L = 15 cm	SEINFRA	CJ	0,20000000	R\$ 256,4300	R\$ 51,2860
I1590	PARAFUSO PARA MADEIRA DE 80MM	SEINFRA	UN	2,00000000	R\$ 0,3400	R\$ 0,6800
I1724	PREGO	SEINFRA	KG	0,04000000	R\$ 17,0000	R\$ 0,6800
I1919	TACO PARA FIXAÇÃO DE BATENTE/RODAPÉ	SEINFRA	UN	1,00000000	R\$ 1,7600	R\$ 1,7600
TOTAL Material:						R\$ 54,4060

Mão de Obra		FUNTE	UNID	COEFICIENTE	PREÇO UNITÁRIO	TOTAL
I0041	AJUDANTE DE CARPINTEIRO	SEINFRA	H	0,30000000	R\$ 19,1000	R\$ 5,7300
I0498	CARPINTEIRO	SEINFRA	H	0,30000000	R\$ 24,1600	R\$ 7,2480
TOTAL Mão de Obra:						R\$ 12,9780
VALOR:						67,38

7.1.1. C4460 MADEIRAMENTO P/ TELHA CERÂMICA - (RIPA, CAIBRO, LINHA) (M2)

Material		FUNTE	UNID	COEFICIENTE	PREÇO UNITÁRIO	TOTAL
I0405	CAIBRO DE 2"x1"	SEINFRA	M	3,50000000	R\$ 6,4000	R\$ 22,4000
I6519	LINHA DE MASSARANDUBA 12 x 6 CM (5" x 2 1/2")	SEINFRA	M	1,33000000	R\$ 26,0900	R\$ 34,6997
I1724	PREGO	SEINFRA	KG	0,12000000	R\$ 17,0000	R\$ 2,0400
I1824	RIPA DE PEROBA (MADEIRA DE 1A QUALIDADE) DE 1X5CM	SEINFRA	M	3,50000000	R\$ 1,7200	R\$ 6,0200
TOTAL Material:						R\$ 65,1597

Mão de Obra		FUNTE	UNID	COEFICIENTE	PREÇO UNITÁRIO	TOTAL
I0041	AJUDANTE DE CARPINTEIRO	SEINFRA	H	1,00000000	R\$ 19,1000	R\$ 19,1000

RELATÓRIO ANALÍTICO - COMPOSIÇÕES DE CUSTOS



OBRA:	AMPLIAÇÃO DE SALAS DO ENSINO FUNDAMENTAL DA ESCOLA CAETANO JOSÉ DA COSTA, NO DISTRITO DE CONCEIÇÃO DOS CAETANOS, MUNICÍPIO DE TURURU-CE.	DATA :	BDI : 25,00%											
DESCRIÇÃO:	AMPLIAÇÃO DE SALAS DO ENSINO FUNDAMENTAL DA ESCOLA CAETANO JOSÉ DA COSTA, NO DISTRITO DE CONCEIÇÃO DOS CAETANOS, MUNICÍPIO DE TURURU-CE.	<table border="1" style="width: 100%; border-collapse: collapse;"> <tr> <th>FUNTE</th> <th>VERSÃO</th> <th>HORA</th> <th>MES</th> </tr> <tr> <td>SEINFRA</td> <td>028.1 COM DESONERAÇÃO</td> <td>84,44%</td> <td>47,48%</td> </tr> <tr> <td>Composições Próprias:</td> <td>PRÓPRIA</td> <td>0,00%</td> <td>0,00%</td> </tr> </table>	FUNTE	VERSÃO	HORA	MES	SEINFRA	028.1 COM DESONERAÇÃO	84,44%	47,48%	Composições Próprias:	PRÓPRIA	0,00%	0,00%
FUNTE	VERSÃO	HORA	MES											
SEINFRA	028.1 COM DESONERAÇÃO	84,44%	47,48%											
Composições Próprias:	PRÓPRIA	0,00%	0,00%											
LOCAL:	CONCEIÇÃO DOS CAETANOS, TURURU/CE.													
CLIENTE:	PREFEITURA MUNICIPAL DE TURURU													

10498	CARPINTEIRO	SEINFRA	H	1,00000000	R\$ 24,1600	R\$ 24,1600
					TOTAL Mão de Obra:	R\$ 43,2600
					VALOR:	108,42

7.1.2. C2460 TESOURA EM MASSARANDUBA C/ACESSÓRIOS (M)

Material		FONTE	UNID	COEFICIENTE	PREÇO UNITÁRIO	TOTAL
I1161	FERRAGEM PARA TELHADOS	SEINFRA	KG	0,25000000	R\$ 13,9100	R\$ 3,4775
I2367	LINHA DE MADEIRA DE LEI DE 6"x3"	SEINFRA	M	2,30000000	R\$ 34,5400	R\$ 79,4420
I1581	PARAFUSO FRANCES 1/2"x9" COM 2 PORCAS	SEINFRA	UN	3,00000000	R\$ 6,3700	R\$ 19,1100
I1724	PREGO	SEINFRA	KG	0,25000000	R\$ 17,0000	R\$ 4,2500
					TOTAL Material:	R\$ 106,2795

Mão de Obra		FONTE	UNID	COEFICIENTE	PREÇO UNITÁRIO	TOTAL
I0041	AJUDANTE DE CARPINTEIRO	SEINFRA	H	0,90000000	R\$ 19,1000	R\$ 17,1900
I0498	CARPINTEIRO	SEINFRA	H	0,90000000	R\$ 24,1600	R\$ 21,7440
					TOTAL Mão de Obra:	R\$ 38,9340
					VALOR:	145,21

7.2.1. C0387 BEIRA E BICA EM TELHA COLONIAL (M)

Material		FONTE	UNID	COEFICIENTE	PREÇO UNITÁRIO	TOTAL
I0108	AREIA GROSSA	SEINFRA	M3	0,00250000	R\$ 119,5800	R\$ 0,2990
I0441	CAL HIDRATADA	SEINFRA	KG	0,32400000	R\$ 0,9600	R\$ 0,3110
I0805	CIMENTO PORTLAND	SEINFRA	KG	0,32400000	R\$ 0,7100	R\$ 0,2300
					TOTAL Material:	R\$ 0,8400

Mão de Obra		FONTE	UNID	COEFICIENTE	PREÇO UNITÁRIO	TOTAL
I2391	PEDREIRO	SEINFRA	H	0,30000000	R\$ 24,1600	R\$ 7,2480
I2543	SERVENTE	SEINFRA	H	0,32000000	R\$ 18,4600	R\$ 5,9072
					TOTAL Mão de Obra:	R\$ 13,1552
					VALOR:	14,00

7.2.2. C4463 CUMEEIRA TELHA CERÂMICA, EMBOÇADA (M)

Material		FONTE	UNID	COEFICIENTE	PREÇO UNITÁRIO	TOTAL
I0926	CUMEEIRA PARA TELHA CERAMICA	SEINFRA	UN	3,00000000	R\$ 2,5600	R\$ 7,6800
					TOTAL Material:	R\$ 7,6800

Mão de Obra		FONTE	UNID	COEFICIENTE	PREÇO UNITÁRIO	TOTAL
I2391	PEDREIRO	SEINFRA	H	0,50000000	R\$ 24,1600	R\$ 12,0800
I2543	SERVENTE	SEINFRA	H	0,50000000	R\$ 18,4600	R\$ 9,2300
					TOTAL Mão de Obra:	R\$ 21,3100

Serviço		FONTE	UNID	COEFICIENTE	PREÇO UNITÁRIO	TOTAL
C0200	ARGAMASSA MISTA DE CIMENTO CAL HIDR. E AREIA S/PEN. TRAÇO 1:2:9	SEINFRA	M3	0,00200000	R\$ 556,7700	R\$ 1,1135
					TOTAL Serviço:	R\$ 1,1135

RELATÓRIO ANALÍTICO - COMPOSIÇÕES DE CUSTOS



OBRA:	AMPLIAÇÃO DE SALAS DO ENSINO FUNDAMENTAL DA ESCOLA CAETANO JOSÉ DA COSTA, NO DISTRITO DE CONCEIÇÃO DOS CAETANOS, MUNICÍPIO DE TURURU-CE.	DATA :	BDI : 25,00%												
DESCRIÇÃO:	AMPLIAÇÃO DE SALAS DO ENSINO FUNDAMENTAL DA ESCOLA CAETANO JOSÉ DA COSTA, NO DISTRITO DE CONCEIÇÃO DOS CAETANOS, MUNICÍPIO DE TURURU-CE.	<table border="1" style="width: 100%; border-collapse: collapse;"> <tr> <th style="width: 15%;">FONTE</th> <th style="width: 15%;">VERSÃO</th> <th style="width: 15%;">HORA</th> <th style="width: 15%;">MES</th> </tr> <tr> <td>SEINFRA</td> <td>028.1 COM DESONERAÇÃO</td> <td>84,44%</td> <td>47,49%</td> </tr> <tr> <td>Composições Próprias</td> <td>PRÓPRIA</td> <td>0,00%</td> <td>0,00%</td> </tr> </table>	FONTE	VERSÃO	HORA	MES	SEINFRA	028.1 COM DESONERAÇÃO	84,44%	47,49%	Composições Próprias	PRÓPRIA	0,00%	0,00%	
FONTE	VERSÃO	HORA	MES												
SEINFRA	028.1 COM DESONERAÇÃO	84,44%	47,49%												
Composições Próprias	PRÓPRIA	0,00%	0,00%												
LOCAL:	CONCEIÇÃO DOS CAETANOS, TURURU/CE.														
CLIENTE:	PREFEITURA MUNICIPAL DE TURURU														

VALOR:	30,10
---------------	--------------

7.2.3. C4462 TELHA CERÂMICA (M2)

Material	FONTE	UNID	COEFICIENTE	PREÇO UNITÁRIO	TOTAL	
I2045	TELHA CERÂMICA COLONIAL	SEINFRA	UN	33,00000000	R\$ 0,7100	R\$ 23,4300
TOTAL Material:					R\$ 23,4300	

Mão de Obra	FONTE	UNID	COEFICIENTE	PREÇO UNITÁRIO	TOTAL	
I2391	PEDREIRO	SEINFRA	H	1,10000000	R\$ 24,1600	R\$ 26,5760
I2543	SERVENTE	SEINFRA	H	1,10000000	R\$ 18,4600	R\$ 20,3060
TOTAL Mão de Obra:					R\$ 46,8820	

VALOR:	70,31
---------------	--------------

7.3.1. C0388 BEIRAL DE MADEIRA DE (2 X 8)cm, INCLUSIVE PINTURA (M)

Material	FONTE	UNID	COEFICIENTE	PREÇO UNITÁRIO	TOTAL	
I1100	ESMALTE SINTETICO	SEINFRA	L	0,06000000	R\$ 31,8800	R\$ 1,9128
I1826	RIPA DE PEROBA (MADEIRA DE 1A QUALIDADE) DE 2X8CM	SEINFRA	M	1,00000000	R\$ 4,5300	R\$ 4,5300
TOTAL Material:					R\$ 6,4428	

Mão de Obra	FONTE	UNID	COEFICIENTE	PREÇO UNITÁRIO	TOTAL	
I0041	AJUDANTE DE CARPINTEIRO	SEINFRA	H	0,50000000	R\$ 19,1000	R\$ 9,5500
I0045	AJUDANTE DE PINTOR	SEINFRA	H	0,20000000	R\$ 19,1000	R\$ 3,8200
I0498	CARPINTEIRO	SEINFRA	H	0,50000000	R\$ 24,1600	R\$ 12,0800
TOTAL Mão de Obra:					R\$ 25,4500	

VALOR:	31,89
---------------	--------------

8.1.1. C0776 CHAPISCO C/ ARGAMASSA DE CIMENTO E AREIA S/PENEIRAR TRAÇO 1:3 ESP.= 5mm P/ PAREDE (M2)

Material	FONTE	UNID	COEFICIENTE	PREÇO UNITÁRIO	TOTAL	
I0109	AREIA MEDIA	SEINFRA	M3	0,00610000	R\$ 83,5800	R\$ 0,5098
I0805	CIMENTO PORTLAND	SEINFRA	KG	2,43000000	R\$ 0,7100	R\$ 1,7253
TOTAL Material:					R\$ 2,2351	

Mão de Obra	FONTE	UNID	COEFICIENTE	PREÇO UNITÁRIO	TOTAL	
I2391	PEDREIRO	SEINFRA	H	0,10000000	R\$ 24,1600	R\$ 2,4160
I2543	SERVENTE	SEINFRA	H	0,15000000	R\$ 18,4600	R\$ 2,7690
TOTAL Mão de Obra:					R\$ 5,1850	

VALOR:	7,42
---------------	-------------

8.1.2. C1221 EMBOÇO C/ ARGAMASSA DE CIMENTO E AREIA S/ PENEIRAR, TRAÇO 1:4 (M2)

Material	FONTE	UNID	COEFICIENTE	PREÇO UNITÁRIO	TOTAL	
I0109	AREIA MEDIA	SEINFRA	M3	0,02430000	R\$ 83,5800	R\$ 2,0310
I0805	CIMENTO PORTLAND	SEINFRA	KG	7,30000000	R\$ 0,7100	R\$ 5,1830
TOTAL Material:					R\$ 7,2140	

RELATÓRIO ANALÍTICO - COMPOSIÇÕES DE CUSTOS



OBRA:	AMPLIAÇÃO DE SALAS DO ENSINO FUNDAMENTAL DA ESCOLA CAETANO JOSÉ DA COSTA, NO DISTRITO DE CONCEIÇÃO DOS CAETANOS, MUNICÍPIO DE TURURU-CE.	DATA :	BDI : 25,00%												
DESCRIÇÃO:	AMPLIAÇÃO DE SALAS DO ENSINO FUNDAMENTAL DA ESCOLA CAETANO JOSÉ DA COSTA, NO DISTRITO DE CONCEIÇÃO DOS CAETANOS, MUNICÍPIO DE TURURU-CE.	<table border="1" style="width: 100%; border-collapse: collapse;"> <tr> <th>FONTES</th> <th>VERSÃO</th> <th>HORA</th> <th>MES</th> </tr> <tr> <td>SEINFRA</td> <td>028.1 COM DESONERAÇÃO</td> <td>84,44%</td> <td>47,48%</td> </tr> <tr> <td>Composições Próprias</td> <td>PRÓPRIA</td> <td>0,00%</td> <td>0,00%</td> </tr> </table>	FONTES	VERSÃO	HORA	MES	SEINFRA	028.1 COM DESONERAÇÃO	84,44%	47,48%	Composições Próprias	PRÓPRIA	0,00%	0,00%	
FONTES	VERSÃO	HORA	MES												
SEINFRA	028.1 COM DESONERAÇÃO	84,44%	47,48%												
Composições Próprias	PRÓPRIA	0,00%	0,00%												
LOCAL:	CONCEIÇÃO DOS CAETANOS, TURURU/CE.														
CLIENTE:	PREFEITURA MUNICIPAL DE TURURU														

Mão de Obra		FONTES	UNID	COEFICIENTE	PREÇO UNITÁRIO	TOTAL
I2391	PEDREIRO	SEINFRA	H	0,60000000	R\$ 24,1600	R\$ 14,4960
I2543	SERVENTE	SEINFRA	H	0,80000000	R\$ 18,4600	R\$ 14,7680
TOTAL Mão de Obra:						R\$ 29,2640
VALOR:						36,48

8.1.3. C3409 REBOCO C/ ARGAMASSA DE CIMENTO E AREIA S/ PENEIRAR, TRAÇO 1:4 (M2)

Mão de Obra		FONTES	UNID	COEFICIENTE	PREÇO UNITÁRIO	TOTAL
I2391	PEDREIRO	SEINFRA	H	0,60000000	R\$ 24,1600	R\$ 14,4960
I2543	SERVENTE	SEINFRA	H	0,60000000	R\$ 18,4600	R\$ 11,0760
TOTAL Mão de Obra:						R\$ 25,5720

Serviço		FONTES	UNID	COEFICIENTE	PREÇO UNITÁRIO	TOTAL
C0171	ARGAMASSA DE CIMENTO E AREIA S/PEN. TRAÇO 1:4	SEINFRA	M3	0,02500000	R\$ 545,3800	R\$ 13,6345
TOTAL Serviço:						R\$ 13,6345
VALOR:						39,21

8.2.1. C0674 CANTONEIRA DE ALUMÍNIO P/ AZULEJOS (M)

Material		FONTES	UNID	COEFICIENTE	PREÇO UNITÁRIO	TOTAL
I0463	CANTONEIRA DE ALUMINIO PARA AZULEJO	SEINFRA	M	1,00000000	R\$ 4,8100	R\$ 4,8100
TOTAL Material:						R\$ 4,8100

Mão de Obra		FONTES	UNID	COEFICIENTE	PREÇO UNITÁRIO	TOTAL
I0152	AZULEJISTA	SEINFRA	H	0,60000000	R\$ 24,1600	R\$ 14,4960
I2543	SERVENTE	SEINFRA	H	0,40000000	R\$ 18,4600	R\$ 7,3840
TOTAL Mão de Obra:						R\$ 21,8800
VALOR:						26,69

8.2.2. C4442 CERÂMICA ESMALTADA C/ ARG. PRÉ-FABRICADA ATÉ 10x10cm (100cm²) - DECORATIVA - P/ PAREDE (M2)

Material		FONTES	UNID	COEFICIENTE	PREÇO UNITÁRIO	TOTAL
I6508	ARGAMASSA COLANTE PRÉ-FABRICADA P/ CERÂMICAS E PORCELANATOS	SEINFRA	KG	4,00000000	R\$ 2,4200	R\$ 9,6800
I6497	CERÂMICA ESMALTADA DIMENSÕES ATÉ 10x10cm (100 cm²) - DECORATIVA	SEINFRA	M2	1,10000000	R\$ 42,5200	R\$ 46,7720
TOTAL Material:						R\$ 56,4520

Mão de Obra		FONTES	UNID	COEFICIENTE	PREÇO UNITÁRIO	TOTAL
I1328	LADRILHISTA	SEINFRA	H	0,72000000	R\$ 24,1600	R\$ 17,3952
I2543	SERVENTE	SEINFRA	H	0,72000000	R\$ 18,4600	R\$ 13,2912
TOTAL Mão de Obra:						R\$ 30,6864
VALOR:						87,14

8.2.3. C4443 CERÂMICA ESMALTADA RETIFICADA C/ ARG. PRÉ-FABRICADA ATÉ 30x30cm (900cm²) - PEI-5/PEI-4 - P/ PAREDE (M2)

Material	FONTES	UNID	COEFICIENTE	PREÇO UNITÁRIO	TOTAL
----------	--------	------	-------------	----------------	-------

**RELATÓRIO ANALÍTICO - COMPOSIÇÕES DE CUSTOS**

OBRA:	AMPLIAÇÃO DE SALAS DO ENSINO FUNDAMENTAL DA ESCOLA CAETANO JOSÉ DA COSTA, NO DISTRITO DE CONCEIÇÃO DOS CAETANOS, MUNICÍPIO DE TURURU-CE.	DATA :	BDI : 25,00%		
DESCRIÇÃO:	AMPLIAÇÃO DE SALAS DO ENSINO FUNDAMENTAL DA ESCOLA CAETANO JOSÉ DA COSTA, NO DISTRITO DE CONCEIÇÃO DOS CAETANOS, MUNICÍPIO DE TURURU-CE.	FONTE	VERSÃO	HORA	MES
LOCAL:	CONCEIÇÃO DOS CAETANOS, TURURU/CE.	SEINFRA	028.1 COM DESONERAÇÃO	84,44%	47,48%
CLIENTE:	PREFEITURA MUNICIPAL DE TURURU	Composições Próprias	PRÓPRIA	0,00%	0,00%

I6508	ARGAMASSA COLANTE PRÉ-FABRICADA P/ CERÂMICAS E PORCELANATOS	SEINFRA	KG	6,00000000	R\$ 2,4200	R\$ 14,5200
I6498	CERÂMICA ESMALTADA RETIFICADA DIMENSÕES ATÉ 30x30cm (900 cm ²) - PEI-5/PEI-4	SEINFRA	M2	1,10000000	R\$ 25,9500	R\$ 28,5450
TOTAL Material:						R\$ 43,0650

Mão de Obra		FONTE	UNID	COEFICIENTE	PREÇO UNITÁRIO	TOTAL
I1328	LADRILHISTA	SEINFRA	H	0,72000000	R\$ 24,1600	R\$ 17,3952
I2543	SERVENTE	SEINFRA	H	0,72000000	R\$ 18,4600	R\$ 13,2912
TOTAL Mão de Obra:						R\$ 30,6864
VALOR:						73,75

8.2.4. C1102 REJUNTAMENTO C/ ARG. PRÉ-FABRICADA, JUNTA ATÉ 2mm EM CERÂMICA, ATÉ 10x10 cm (100 cm²) - DECORATIVA (PAREDE/PISO) (M2)

Material	FONTE	UNID	COEFICIENTE	PREÇO UNITÁRIO	TOTAL	
I0118	ARGAMASSA PRE-FABRICADA PARA REJUNTAMENTO	SEINFRA	KG	0,66100000	R\$ 6,5700	R\$ 4,3428
TOTAL Material:					R\$ 4,3428	

Mão de Obra		FONTE	UNID	COEFICIENTE	PREÇO UNITÁRIO	TOTAL
I1328	LADRILHISTA	SEINFRA	H	0,23000000	R\$ 24,1600	R\$ 5,5568
I2543	SERVENTE	SEINFRA	H	0,23000000	R\$ 18,4600	R\$ 4,2458
TOTAL Mão de Obra:						R\$ 9,8026
VALOR:						14,15

8.2.5. C1120 REJUNTAMENTO C/ ARG. PRÉ-FABRICADA, JUNTA ATÉ 2mm EM CERÂMICA, ATÉ 30x30 cm (900 cm²) (PAREDE/PISO) (M2)

Material	FONTE	UNID	COEFICIENTE	PREÇO UNITÁRIO	TOTAL	
I0118	ARGAMASSA PRE-FABRICADA PARA REJUNTAMENTO	SEINFRA	KG	0,23300000	R\$ 6,5700	R\$ 1,5308
TOTAL Material:					R\$ 1,5308	

Mão de Obra		FONTE	UNID	COEFICIENTE	PREÇO UNITÁRIO	TOTAL
I1328	LADRILHISTA	SEINFRA	H	0,20000000	R\$ 24,1600	R\$ 4,8320
I2543	SERVENTE	SEINFRA	H	0,20000000	R\$ 18,4600	R\$ 3,6920
TOTAL Mão de Obra:						R\$ 8,5240
VALOR:						10,05

8.3.1. C4468 FORRO PVC - LAMBRI (100x6000 OU 200x6000)mm - FORNECIMENTO E MONTAGEM (M2)

Material	FONTE	UNID	COEFICIENTE	PREÇO UNITÁRIO	TOTAL	
I8293	FORRO PVC - LAMBRI (100x6000 OU 200x6000)mm. DE 8MM A 10MM. INCLUSIVE ESTRUTURA DE FIXAÇÃO (INSTALADO)	SEINFRA	M2	1,00000000	R\$ 69,5400	R\$ 69,5400
TOTAL Material:					R\$ 69,5400	
VALOR:					69,54	

9.1.1. C1920 PISO INDUSTRIAL NATURAL ESP.= 12mm, INCLUS. POLIMENTO (INTERNO) (M2)

Equipamento Custo Horário	FONTE	UNID	COEFICIENTE	PREÇO UNITÁRIO	TOTAL	
I0733	DESEMPENADEIRA ELÉTRICA (CHP)	SEINFRA	H	0,20000000	R\$ 1,9684	R\$ 0,3937

RELATÓRIO ANALÍTICO - COMPOSIÇÕES DE CUSTOS



OBRA:	AMPLIAÇÃO DE SALAS DO ENSINO FUNDAMENTAL DA ESCOLA CAETANO JOSÉ DA COSTA, NO DISTRITO DE CONCEIÇÃO DOS CAETANOS, MUNICÍPIO DE TURURU-CE.	DATA :	BDI : 25,00%											
DESCRIÇÃO:	AMPLIAÇÃO DE SALAS DO ENSINO FUNDAMENTAL DA ESCOLA CAETANO JOSÉ DA COSTA, NO DISTRITO DE CONCEIÇÃO DOS CAETANOS, MUNICÍPIO DE TURURU-CE.	<table border="1" style="width: 100%; border-collapse: collapse;"> <tr> <th style="width: 15%;">FONTE</th> <th style="width: 25%;">VERSÃO</th> <th style="width: 15%;">HORA</th> <th style="width: 45%;">MES</th> </tr> <tr> <td>SEINFRA</td> <td>028.1 COM DESONERAÇÃO</td> <td>84,44%</td> <td>47,48%</td> </tr> <tr> <td>Composições Próprias</td> <td>PRÓPRIA</td> <td>0,00%</td> <td>0,00%</td> </tr> </table>	FONTE	VERSÃO	HORA	MES	SEINFRA	028.1 COM DESONERAÇÃO	84,44%	47,48%	Composições Próprias	PRÓPRIA	0,00%	0,00%
FONTE	VERSÃO	HORA	MES											
SEINFRA	028.1 COM DESONERAÇÃO	84,44%	47,48%											
Composições Próprias	PRÓPRIA	0,00%	0,00%											
LOCAL:	CONCEIÇÃO DOS CAETANOS, TURURU/CE.													
CLIENTE:	PREFEITURA MUNICIPAL DE TURURU													

I0748	MÁQUINA DE POLIR (CHP)	SEINFRA	H	0,80000000	R\$ 1,3992	R\$ 1,1194
TOTAL Equipamento Custo Horário:						R\$ 1,5131

Material	FONTE	UNID	COEFICIENTE	PREÇO UNITÁRIO	TOTAL	
I0034	AGREGADO DE ALTA RESISTÊNCIA PARA PISOS	SEINFRA	KG	21,00000000	R\$ 0,4800	R\$ 10,0800
I0108	AREIA GROSSA	SEINFRA	M3	0,03000000	R\$ 119,5800	R\$ 3,5874
I0508	CERA	SEINFRA	KG	0,15000000	R\$ 20,0000	R\$ 3,0000
I0805	CIMENTO PORTLAND	SEINFRA	KG	26,58000000	R\$ 0,7100	R\$ 18,8718
I0967	DISCO DE DESBASTE DE 7"	SEINFRA	UN	0,03000000	R\$ 23,7800	R\$ 0,7134
I1101	ESMERIL N.36	SEINFRA	UN	0,10000000	R\$ 45,1100	R\$ 4,5110
I1102	ESMERIL N.60	SEINFRA	UN	0,05000000	R\$ 45,9000	R\$ 2,2950
I1316	JUNTA PLASTICA 1" 27MM PARA PISOS	SEINFRA	M	2,50000000	R\$ 1,6400	R\$ 4,1000
TOTAL Material:					R\$ 47,1586	

Mão de Obra	FONTE	UNID	COEFICIENTE	PREÇO UNITÁRIO	TOTAL	
I1227	GRANITEIRO / MARMORISTA	SEINFRA	H	1,50000000	R\$ 24,1600	R\$ 36,2400
I2391	PEDREIRO	SEINFRA	H	1,20000000	R\$ 24,1600	R\$ 28,9920
I2543	SERVENTE	SEINFRA	H	1,20000000	R\$ 18,4600	R\$ 22,1520
TOTAL Mão de Obra:					R\$ 87,3840	
VALOR:					136,06	

9.1.2. C3025 PISO MORTO CONCRETO FCK=13,5MPa C/PREPARO E LANÇAMENTO (M3)

Mão de Obra	FONTE	UNID	COEFICIENTE	PREÇO UNITÁRIO	TOTAL	
I2391	PEDREIRO	SEINFRA	H	2,00000000	R\$ 24,1600	R\$ 48,3200
I2543	SERVENTE	SEINFRA	H	6,00000000	R\$ 18,4600	R\$ 110,7600
TOTAL Mão de Obra:					R\$ 159,0800	

Serviço	FONTE	UNID	COEFICIENTE	PREÇO UNITÁRIO	TOTAL	
C0839	CONCRETO P/VIBR., FCK 13.5 MPa COM AGREGADO ADQUIRIDO	SEINFRA	M3	1,00000000	R\$ 487,9500	R\$ 487,9500
TOTAL Serviço:					R\$ 487,9500	
VALOR:					647,03	

10.1.1. C0621 CAIXA DE LIGAÇÃO EM CHAPA AÇO ESTAMPADA, 3"X3", 4"X2", 4"X4" (UN)

Material	FONTE	UNID	COEFICIENTE	PREÇO UNITÁRIO	TOTAL	
I0419	CAIXA ESTAMPADA 3"X3", 4"X2", 4"X4" - CHAPA 18	SEINFRA	UN	1,00000000	R\$ 1,9300	R\$ 1,9300
TOTAL Material:					R\$ 1,9300	

Mão de Obra	FONTE	UNID	COEFICIENTE	PREÇO UNITÁRIO	TOTAL	
I0042	AJUDANTE DE ELETRICISTA	SEINFRA	H	0,15000000	R\$ 19,1000	R\$ 2,8650
I2312	ELETRICISTA	SEINFRA	H	0,15000000	R\$ 24,1500	R\$ 3,6225
TOTAL Mão de Obra:					R\$ 6,4875	
VALOR:					8,42	

10.1.2. C0631 CAIXA EM ALVENARIA (40X40X60cm) DE 1/2 TIJOLO COMUM, LASTRO DE BRITA E TAMPA DE CONCRETO (UN)

RELATÓRIO ANALÍTICO - COMPOSIÇÕES DE CUSTOS



OBRA:	AMPLIAÇÃO DE SALAS DO ENSINO FUNDAMENTAL DA ESCOLA CAETANO JOSÉ DA COSTA, NO DISTRITO DE CONCEIÇÃO DOS CAETANOS, MUNICÍPIO DE TURURU-CE.	DATA :	BDI : 25,00%												
DESCRICOÃO:	AMPLIAÇÃO DE SALAS DO ENSINO FUNDAMENTAL DA ESCOLA CAETANO JOSÉ DA COSTA, NO DISTRITO DE CONCEIÇÃO DOS CAETANOS, MUNICÍPIO DE TURURU-CE.	<table border="1" style="width: 100%; border-collapse: collapse;"> <tr> <th>FORTE</th> <th>VERSÃO</th> <th>HORA</th> <th>MES</th> </tr> <tr> <td>SEINFRA</td> <td>028.1 COM DESONERAÇÃO</td> <td>84,44%</td> <td>47,48%</td> </tr> <tr> <td>Composições Próprias</td> <td>PRÓPRIA</td> <td>0,00%</td> <td>0,00%</td> </tr> </table>	FORTE	VERSÃO	HORA	MES	SEINFRA	028.1 COM DESONERAÇÃO	84,44%	47,48%	Composições Próprias	PRÓPRIA	0,00%	0,00%	
FORTE	VERSÃO	HORA	MES												
SEINFRA	028.1 COM DESONERAÇÃO	84,44%	47,48%												
Composições Próprias	PRÓPRIA	0,00%	0,00%												
LOCAL:	CONCEIÇÃO DOS CAETANOS, TURURU/CE.														
CLIENTE:	PREFEITURA MUNICIPAL DE TURURU														

Material		FORTE	UNID	COEFICIENTE	PREÇO UNITÁRIO	TOTAL
I0169	AÇO CA-60	SEINFRA	KG	1,31700000	R\$ 7,5900	R\$ 9,9960
I0103	ARAME RECOZIDO N.18 BWG	SEINFRA	KG	0,02200000	R\$ 16,5300	R\$ 0,3637
I0109	AREIA MEDIA	SEINFRA	M3	0,08000000	R\$ 83,5800	R\$ 6,6864
I0280	BRITA	SEINFRA	M3	0,05360000	R\$ 100,5000	R\$ 5,3868
I0441	CAL HIDRATADA	SEINFRA	KG	6,00000000	R\$ 0,9600	R\$ 5,7600
I0529	CHAPA COMPENSADO RESINADO 12MM (1.10 X 2.20M)	SEINFRA	M2	0,10000000	R\$ 35,9500	R\$ 3,5950
I0805	CIMENTO PORTLAND	SEINFRA	KG	18,00000000	R\$ 0,7100	R\$ 12,7800
I1916	TABUA DE 1" DE 3A. - L = 30cm	SEINFRA	M	0,03000000	R\$ 12,7700	R\$ 0,3831
I2082	TIJOLO MACIÇO COMUM	SEINFRA	UN	101,00000000	R\$ 0,4700	R\$ 47,4700
TOTAL Material:						R\$ 92,4210

Mão de Obra		FORTE	UNID	COEFICIENTE	PREÇO UNITÁRIO	TOTAL
I0040	AJUDANTE DE ARMADOR/FERREIRO	SEINFRA	H	0,11500000	R\$ 19,1000	R\$ 2,1965
I0041	AJUDANTE DE CARPINTEIRO	SEINFRA	H	0,60500000	R\$ 19,1000	R\$ 11,5555
I0121	ARMADOR/FERREIRO	SEINFRA	H	0,11500000	R\$ 24,1600	R\$ 2,7784
I0498	CARPINTEIRO	SEINFRA	H	0,60500000	R\$ 24,1600	R\$ 14,6168
I2391	PEDREIRO	SEINFRA	H	2,83500000	R\$ 24,1600	R\$ 68,4936
I2543	SERVENTE	SEINFRA	H	4,76800000	R\$ 18,4600	R\$ 88,0173
TOTAL Mão de Obra:						R\$ 187,6581
VALOR:						280,08

10.2.1. C1093 DISJUNTOR MONOPOLAR EM QUADRO DE DISTRIBUIÇÃO 16A (UN)

Material		FORTE	UNID	COEFICIENTE	PREÇO UNITÁRIO	TOTAL
I0981	DISJUNTOR MONOPOLAR 16A	SEINFRA	UN	1,00000000	R\$ 11,0900	R\$ 11,0900
TOTAL Material:						R\$ 11,0900

Mão de Obra		FORTE	UNID	COEFICIENTE	PREÇO UNITÁRIO	TOTAL
I0042	AJUDANTE DE ELETRICISTA	SEINFRA	H	0,30000000	R\$ 19,1000	R\$ 5,7300
I2312	ELETRICISTA	SEINFRA	H	0,30000000	R\$ 24,1500	R\$ 7,2450
TOTAL Mão de Obra:						R\$ 12,9750
VALOR:						24,06

10.3.1. C1479 INTERRUPTOR DUAS TECLAS SIMPLES 10A 250V (UN)

Material		FORTE	UNID	COEFICIENTE	PREÇO UNITÁRIO	TOTAL
I1263	INTERRUPTOR 2 TECLAS SIMPLES	SEINFRA	UN	1,00000000	R\$ 14,9000	R\$ 14,9000
TOTAL Material:						R\$ 14,9000

Mão de Obra		FORTE	UNID	COEFICIENTE	PREÇO UNITÁRIO	TOTAL
I0042	AJUDANTE DE ELETRICISTA	SEINFRA	H	0,37000000	R\$ 19,1000	R\$ 7,0670
I2312	ELETRICISTA	SEINFRA	H	0,37000000	R\$ 24,1500	R\$ 8,9355
TOTAL Mão de Obra:						R\$ 16,0025
VALOR:						30,90

RELATÓRIO ANALÍTICO - COMPOSIÇÕES DE CUSTOS						
	OBRA:	AMPLIAÇÃO DE SALAS DO ENSINO FUNDAMENTAL DA ESCOLA CAETANO JOSÉ DA COSTA, NO DISTRITO DE CONCEIÇÃO DOS CAETANOS, MUNICÍPIO DE TURURU-CE.	DATA:		BDI : 25,00%	
	DESCRIÇÃO:	AMPLIAÇÃO DE SALAS DO ENSINO FUNDAMENTAL DA ESCOLA CAETANO JOSÉ DA COSTA, NO DISTRITO DE CONCEIÇÃO DOS CAETANOS, MUNICÍPIO DE TURURU-CE.	FONTE	VERSÃO	HORA	MES
	LOCAL:	CONCEIÇÃO DOS CAETANOS, TURURU/CE.	SEINFRA	028.1 COM DESONERAÇÃO	84,44%	47,48%
	CLIENTE:	PREFEITURA MUNICIPAL DE TURURU	Composições Próprias	PRÓPRIA	0,00%	0,00%

10.3.2. C1489 INTERRUPTOR TRES TECLAS SIMPLES 10A 250V (UN)

Material	FONTE	UNID	COEFICIENTE	PREÇO UNITÁRIO	TOTAL
I1267	INTERRUPTOR 3 TECLAS SIMPLES	UN	1,00000000	R\$ 20,7100	R\$ 20,7100
TOTAL Material:					R\$ 20,7100

Mão de Obra	FONTE	UNID	COEFICIENTE	PREÇO UNITÁRIO	TOTAL
I0042	AJUDANTE DE ELETRICISTA	H	0,53000000	R\$ 19,1000	R\$ 10,1230
I2312	ELETRICISTA	H	0,53000000	R\$ 24,1500	R\$ 12,7995
TOTAL Mão de Obra:					R\$ 22,9225
VALOR:					43,63

10.3.3. C2484 TOMADA 2 POLOS MAIS TERRA 20A 250V (UN)

Material	FONTE	UNID	COEFICIENTE	PREÇO UNITÁRIO	TOTAL
I2107	TOMADA 2P+T 20A, 250V (APENAS MÓDULO)	UN	1,00000000	R\$ 10,7400	R\$ 10,7400
TOTAL Material:					R\$ 10,7400

Mão de Obra	FONTE	UNID	COEFICIENTE	PREÇO UNITÁRIO	TOTAL
I0042	AJUDANTE DE ELETRICISTA	H	0,29000000	R\$ 19,1000	R\$ 5,5390
I2312	ELETRICISTA	H	0,29000000	R\$ 24,1500	R\$ 7,0035
TOTAL Mão de Obra:					R\$ 12,5425
VALOR:					23,28

10.4.1. C4810 PROJETOR, EM LED (TEMPERATURA DE COR 4000K), CORPO EM ALUMÍNIO, LENTE EM ACRÍLICO E VEDAÇÃO EM SILICONE, GRAU DE PROTEÇÃO IP65, POTÊNCIA MÍNIMA 60W E MÁXIMA 70W, FLUXO LUMINOSO MÍNIMO 5.000LM, FATOR DE POTÊNCIA MÍNIMO 0,92 (UN)

Material	FONTE	UNID	COEFICIENTE	PREÇO UNITÁRIO	TOTAL
I9125	PROJETOR, EM LED (TEMPERATURA DE COR 4000K), CORPO EM ALUMÍNIO, LENTE EM ACRÍLICO E VEDAÇÃO EM SILICONE, GRAU DE PROTEÇÃO IP65, POTÊNCIA MÍNIMA 60W E MÁXIMA 70W, FLUXO LUMINOSO MÍNIMO 5.000LM, FATOR DE POTÊNCIA MÍNIMO 0,92	UN	1,00000000	R\$ 433,7700	R\$ 433,7700
TOTAL Material:					R\$ 433,7700

Mão de Obra	FONTE	UNID	COEFICIENTE	PREÇO UNITÁRIO	TOTAL
I0042	AJUDANTE DE ELETRICISTA	H	1,30000000	R\$ 19,1000	R\$ 24,8300
I2312	ELETRICISTA	H	1,30000000	R\$ 24,1500	R\$ 31,3950
I2391	PEDREIRO	H	1,80000000	R\$ 24,1600	R\$ 43,4880
I2543	SERVENTE	H	2,40000000	R\$ 18,4600	R\$ 44,3040
TOTAL Mão de Obra:					R\$ 144,0170
VALOR:					577,79

10.4.2. C1640 LUMINÁRIA FLUORESCENTE COMPLETA C/1 LÂMPADA DE 20W (UN)

Material	FONTE	UNID	COEFICIENTE	PREÇO UNITÁRIO	TOTAL
I1360	LUMINARIA FLUOR. 1X20W COMPLETA C/ LAMPADA	UN	1,00000000	R\$ 51,3400	R\$ 51,3400
TOTAL Material:					R\$ 51,3400

Mão de Obra	FONTE	UNID	COEFICIENTE	PREÇO UNITÁRIO	TOTAL
-------------	-------	------	-------------	----------------	-------

RELATÓRIO ANALÍTICO - COMPOSIÇÕES DE CUSTOS						
	OBRA:	AMPLIAÇÃO DE SALAS DO ENSINO FUNDAMENTAL DA ESCOLA CAETANO JOSÉ DA COSTA, NO DISTRITO DE CONCEIÇÃO DOS CAETANOS, MUNICÍPIO DE TURURU-CE.	DATA :		BDI : 25,00%	
	DESCRIÇÃO:	AMPLIAÇÃO DE SALAS DO ENSINO FUNDAMENTAL DA ESCOLA CAETANO JOSÉ DA COSTA, NO DISTRITO DE CONCEIÇÃO DOS CAETANOS, MUNICÍPIO DE TURURU-CE.	FONTE	VERSÃO	HORA	MES
	LOCAL:	CONCEIÇÃO DOS CAETANOS, TURURU/CE.	SEINFRA	028.1 COM DESONERAÇÃO	84,44%	47,48%
	CLIENTE:	PREFEITURA MUNICIPAL DE TURURU	Composições Próprias	PRÓPRIA	0,00%	0,00%

I0042	AJUDANTE DE ELETRICISTA	SEINFRA	H	0,50000000	R\$ 19,1000	R\$ 9,5500
I2312	ELETRICISTA	SEINFRA	H	1,00000000	R\$ 24,1500	R\$ 24,1500
					TOTAL Mão de Obra:	R\$ 33,7000
					VALOR:	85,04

10.4.3. C1666 LUMINÁRIA FLUORESCENTE COMPLETA C/2 LÂMPADAS DE 40W (UN)

Material	FONTE	UNID	COEFICIENTE	PREÇO UNITÁRIO	TOTAL	
I1364	LUMINARIA FLUORESCENTE 2X40W COMPLETA COM LAMPADA	SEINFRA	UN	1,00000000	R\$ 81,2600	R\$ 81,2600
					TOTAL Material:	R\$ 81,2600

Mão de Obra	FONTE	UNID	COEFICIENTE	PREÇO UNITÁRIO	TOTAL	
I0042	AJUDANTE DE ELETRICISTA	SEINFRA	H	1,10000000	R\$ 19,1000	R\$ 21,0100
I2312	ELETRICISTA	SEINFRA	H	1,10000000	R\$ 24,1500	R\$ 26,5650
					TOTAL Mão de Obra:	R\$ 47,5750
					VALOR:	128,84

10.5.1. C1947 PONTO ELÉTRICO, MATERIAL E EXECUÇÃO (PT)

Material	FONTE	UNID	COEFICIENTE	PREÇO UNITÁRIO	TOTAL	
I0356	CABO ISOLADO PVC 750V 2,5 MM2	SEINFRA	M	12,00000000	R\$ 2,1100	R\$ 25,3200
I0419	CAIXA ESTAMPADA 3"X3", 4"X2", 4"X4" - CHAPA 18	SEINFRA	UN	1,00000000	R\$ 1,9300	R\$ 1,9300
I0428	CAIXA PASSAG. CHAPA C/TAMPA PARAF. 100X100X80MM	SEINFRA	UN	1,00000000	R\$ 11,2000	R\$ 11,2000
I0957	CURVA DE PVC RIGIDO PARA ELETRODUTO DE 3/4"	SEINFRA	UN	1,00000000	R\$ 2,7300	R\$ 2,7300
I0981	DISJUNTOR MONOPOLAR 16A	SEINFRA	UN	0,10000000	R\$ 11,0900	R\$ 1,1090
I1075	ELETRODUTO DE PVC RIGIDO 3/4"	SEINFRA	M	3,00000000	R\$ 4,5700	R\$ 13,7100
I1105	ESPELHO 4"X2" OU 3"X3"	SEINFRA	UN	1,00000000	R\$ 2,9000	R\$ 2,9000
I1181	FITA ISOLANTE	SEINFRA	M	3,00000000	R\$ 0,7500	R\$ 2,2500
I1262	INTERRUPTOR 2 TECLAS PARALELO 1 TOMADA 2POLOS	SEINFRA	UN	1,00000000	R\$ 24,7400	R\$ 24,7400
I1409	LUVA DE PVC RIGIDO PARA ELETRODUTO 3/4"	SEINFRA	UN	2,00000000	R\$ 1,1800	R\$ 2,3600
					TOTAL Material:	R\$ 88,2490

Mão de Obra	FONTE	UNID	COEFICIENTE	PREÇO UNITÁRIO	TOTAL	
I0042	AJUDANTE DE ELETRICISTA	SEINFRA	H	3,00000000	R\$ 19,1000	R\$ 57,3000
I2312	ELETRICISTA	SEINFRA	H	3,00000000	R\$ 24,1500	R\$ 72,4500
I2543	SERVENTE	SEINFRA	H	2,50000000	R\$ 18,4600	R\$ 46,1500
					TOTAL Mão de Obra:	R\$ 175,9000
					VALOR:	264,15

11.1.1. C1615 LATEX DUAS DEMÃOS EM PAREDES INTERNAS S/MASSA (M2)

Material	FONTE	UNID	COEFICIENTE	PREÇO UNITÁRIO	TOTAL	
I1490	LÍQUIDO SELADOR PARA PINTURA LATEX	SEINFRA	L	0,12000000	R\$ 12,0800	R\$ 1,4496
I1347	LIXA PARA MADEIRA/MASSA	SEINFRA	UN	0,25000000	R\$ 0,7000	R\$ 0,1750
I2096	TINTA LATEX	SEINFRA	L	0,17000000	R\$ 18,2200	R\$ 3,0974
					TOTAL Material:	R\$ 4,7220

RELATÓRIO ANALÍTICO - COMPOSIÇÕES DE CUSTOS						
	OBRA:	AMPLIAÇÃO DE SALAS DO ENSINO FUNDAMENTAL DA ESCOLA CAETANO JOSÉ DA COSTA, NO DISTRITO DE CONCEIÇÃO DOS CAETANOS, MUNICÍPIO DE TURURU-CE.	DATA :		BDI : 25,00%	
	DESCRIÇÃO:	AMPLIAÇÃO DE SALAS DO ENSINO FUNDAMENTAL DA ESCOLA CAETANO JOSÉ DA COSTA, NO DISTRITO DE CONCEIÇÃO DOS CAETANOS, MUNICÍPIO DE TURURU-CE.	SEINFRA	028.1 COM DESONERAÇÃO	84,44%	47,48%
LOCAL:	CONCEIÇÃO DOS CAETANOS, TURURU/CE.		Composições Próprias	PRÓPRIA	0,00%	0,00%
CLIENTE:	PREFEITURA MUNICIPAL DE TURURU					

Mão de Obra	UNID	COEFICIENTE	PREÇO UNITÁRIO	TOTAL
I0045 AJUDANTE DE PINTOR	H	0,35000000	R\$ 19,1000	R\$ 6,6850
I2395 PINTOR	H	0,40000000	R\$ 24,1600	R\$ 9,6640
TOTAL Mão de Obra:				R\$ 16,3490
VALOR:				21,07

11.1.2. C2233 REVESTIMENTO TEXTURIZADO EM PAREDES INTERNA/EXTERNA C/ROLO (M2)

Material	UNID	COEFICIENTE	PREÇO UNITÁRIO	TOTAL
I1823 REVESTIMENTO TEXTURADO PERMALIT-ROLO 444	KG	1,30000000	R\$ 9,4300	R\$ 12,2590
TOTAL Material:				R\$ 12,2590

Mão de Obra	UNID	COEFICIENTE	PREÇO UNITÁRIO	TOTAL
I0045 AJUDANTE DE PINTOR	H	0,33000000	R\$ 19,1000	R\$ 6,3030
I2395 PINTOR	H	0,50000000	R\$ 24,1600	R\$ 12,0800
TOTAL Mão de Obra:				R\$ 18,3830
VALOR:				30,64

11.2.1. C1206 EMASSAMENTO DE ESQUADRIAS DE MADEIRA P/TINTA ÓLEO OU ESMALTE 2 DEMÃOS (M2)

Material	UNID	COEFICIENTE	PREÇO UNITÁRIO	TOTAL
I1347 LIXA PARA MADEIRA/MASSA	UN	0,50000000	R\$ 0,7000	R\$ 0,3500
I1512 MASSA CORRIDA A BASE DE OLEO	KG	0,45000000	R\$ 7,2500	R\$ 3,2625
TOTAL Material:				R\$ 3,6125

Mão de Obra	UNID	COEFICIENTE	PREÇO UNITÁRIO	TOTAL
I0045 AJUDANTE DE PINTOR	H	0,30000000	R\$ 19,1000	R\$ 5,7300
I2395 PINTOR	H	0,35000000	R\$ 24,1600	R\$ 8,4560
TOTAL Mão de Obra:				R\$ 14,1860
VALOR:				17,80

11.2.2. C1280 ESMALTE DUAS DEMÃOS EM ESQUADRIAS DE MADEIRA (M2)

Material	UNID	COEFICIENTE	PREÇO UNITÁRIO	TOTAL
I0035 AGUARRÁS MINERAL	L	0,04000000	R\$ 20,2900	R\$ 0,8116
I1100 ESMALTE SINTETICO	L	0,16000000	R\$ 31,8800	R\$ 5,1008
I1199 FUNDO BRANCO FOSCO NIVELADOR P/ MADEIRAS	L	0,13000000	R\$ 16,1800	R\$ 2,1034
I1347 LIXA PARA MADEIRA/MASSA	UN	0,40000000	R\$ 0,7000	R\$ 0,2800
TOTAL Material:				R\$ 8,2958

Mão de Obra	UNID	COEFICIENTE	PREÇO UNITÁRIO	TOTAL
I0045 AJUDANTE DE PINTOR	H	0,35000000	R\$ 19,1000	R\$ 6,6850
I2395 PINTOR	H	0,40000000	R\$ 24,1600	R\$ 9,6640
TOTAL Mão de Obra:				R\$ 16,3490
VALOR:				24,64

RELATÓRIO ANALÍTICO - COMPOSIÇÕES DE CUSTOS																	
	OBRA:	AMPLIAÇÃO DE SALAS DO ENSINO FUNDAMENTAL DA ESCOLA CAETANO JOSÉ DA COSTA, NO DISTRITO DE CONCEIÇÃO DOS CAETANOS, MUNICÍPIO DE TURURU-CE.	DATA :		BDI : 25,00%												
	DESCRIÇÃO:	AMPLIAÇÃO DE SALAS DO ENSINO FUNDAMENTAL DA ESCOLA CAETANO JOSÉ DA COSTA, NO DISTRITO DE CONCEIÇÃO DOS CAETANOS, MUNICÍPIO DE TURURU-CE.	<table border="1"> <thead> <tr> <th>FONTES</th> <th>VERSÃO</th> <th>HORA</th> <th>MES</th> </tr> </thead> <tbody> <tr> <td>SEINFRA</td> <td>028.1 COM DESONERAÇÃO</td> <td>84,44%</td> <td>47,48%</td> </tr> <tr> <td>Composições Próprias</td> <td>PRÓPRIA</td> <td>0,00%</td> <td>0,00%</td> </tr> </tbody> </table>	FONTES	VERSÃO	HORA	MES	SEINFRA	028.1 COM DESONERAÇÃO	84,44%	47,48%	Composições Próprias	PRÓPRIA	0,00%	0,00%		
	FONTES	VERSÃO	HORA	MES													
	SEINFRA	028.1 COM DESONERAÇÃO	84,44%	47,48%													
Composições Próprias	PRÓPRIA	0,00%	0,00%														
LOCAL:	CONCEIÇÃO DOS CAETANOS, TURURU/CE.																
CLIENTE:	PREFEITURA MUNICIPAL DE TURURU																

12.1.1. C1628 LIMPEZA GERAL (M2)

Mão de Obra		FONTES	UNID	COEFICIENTE	PREÇO UNITÁRIO	TOTAL
I2543	SERVENTE	SEINFRA	H	0,70000000	R\$ 18,4600	RS 12,9220
					TOTAL Mão de Obra:	R\$ 12,9220
					VALOR:	12,92

Documento assinado digitalmente
EVERTON MARQUES BRANDAO
 Data: 27/08/2025 16:23:13-0300
 Verifique em <https://validar.iti.gov.br>



RELATÓRIO ANALÍTICO - COMPOSIÇÕES PRÓPRIAS

OBRA:	AMPLIAÇÃO DE SALAS DO ENSINO FUNDAMENTAL DA ESCOLA CAETANO JOSÉ DA COSTA, NO DISTRITO DE CONCEIÇÃO DOS CAETANOS, MUNICÍPIO DE TURURU-CE.	DATA :		BDI : 25,00%	
DESCRIÇÃO:	AMPLIAÇÃO DE SALAS DO ENSINO FUNDAMENTAL DA ESCOLA CAETANO JOSÉ DA COSTA, NO DISTRITO DE CONCEIÇÃO DOS CAETANOS, MUNICÍPIO DE TURURU-CE.	FONTE	VERSÃO	HORA	MES
LOCAL:	CONCEIÇÃO DOS CAETANOS, TURURU/CE.	SEINFRA	028.1 COM DESONERAÇÃO	84,44%	47,48%
CLIENTE:	PREFEITURA MUNICIPAL DE TURURU	Composições Próprias	PRÓPRIA	0,00%	0,00%

A0243 A0243 LOUSA BRANCA (4,50 X 1,10), REVESTIDA COM FÓRMICA BRANCA BRILHANTE FIXADA EM CHAPA DE MADEIRA COM MOLDURA EM ALUMÍNIO NA COR PRETA – FORNECIMENTO E MONTAGEM (UN) (UN)

Material	FONTE	UNID	COEFICIENTE	PREÇO UNITÁRIO	TOTAL
I0528 CHAPA COMPENSADO RESINADO 10MM (1.10 X 2.20M)	SEINFRA	M2	4,84000000	R\$ 35,95	R\$ 174,00
I0816 COLA FORMICA	SEINFRA	KG	1,20000000	R\$ 43,11	R\$ 51,73
I1193 FORMICA P/REVESTIMENTO	SEINFRA	M2	4,95000000	R\$ 57,89	R\$ 286,56
I1566 PARAFUSO - 8MM COM BUCHA PLASTICA	SEINFRA	UN	12,00000000	R\$ 0,90	R\$ 10,80
I6809 PERFIL DE ALUMÍNIO 2" (5X5CM)	SEINFRA	M	12,00000000	R\$ 31,13	R\$ 373,56
I2500 TINTA ESMALTE SINTETICO	SEINFRA	L	1,45000000	R\$ 31,81	R\$ 46,12
I2097 TINTA LATEX ACRÍLICA	SEINFRA	L	1,45000000	R\$ 22,20	R\$ 32,19
TOTAL Material:					R\$ 974,96

Mão de Obra	FONTE	UNID	COEFICIENTE	PREÇO UNITÁRIO	TOTAL
I0037 AJUDANTE	SEINFRA	H	10,25000000	R\$ 19,10	R\$ 195,78
I1530 MONTADOR	SEINFRA	H	10,25000000	R\$ 24,16	R\$ 247,64
TOTAL Mão de Obra:					R\$ 443,42
VALOR:					1.418,38

Documento assinado digitalmente
gov.br EVERTON MARQUES BRANDAO
Data: 27/08/2025 16:21:13-0300
Verifique em <https://validar.it.gov.br>



CRONOGRAMA FÍSICO-FINANCEIRO

OBRA:	AMPLIAÇÃO DE SALAS DO ENSINO FUNDAMENTAL DA ESCOLA CAETANO JOSÉ DA COSTA, NO DISTRITO DE CONCEIÇÃO DOS CAETANOS, MUNICÍPIO DE TURURU-CE.
DESCRIÇÃO:	AMPLIAÇÃO DE SALAS DO ENSINO FUNDAMENTAL DA ESCOLA CAETANO JOSÉ DA COSTA, NO DISTRITO DE CONCEIÇÃO DOS CAETANOS, MUNICÍPIO DE TURURU-CE.
LOCAL:	CONCEIÇÃO DOS CAETANOS, TURURU/CE.
CLIENTE:	PREFEITURA MUNICIPAL DE TURURU

DATA : BDI : 25,00%

FONTE	VERSÃO	HORA	MES
SEINFRA	028.1 COM DESONERAÇÃO	84,44%	47,48%
Composições Próprias	PRÓPRIA	0,00%	0,00%

ITEM	DESCRIÇÃO	VALOR (R\$)	MÊS 1	MÊS 2	MÊS 3	MÊS 4	Total parcela
1	SERVICOS PRELIMINARES	R\$ 4.824,04	100,00 %				100,00 %
			R\$ 4.824,04				R\$ 4.824,04
2	MOVIMENTO DE TERRA	R\$ 14.294,02	100,00 %				100,00 %
			R\$ 14.294,02				R\$ 14.294,02
3	OBRAS DE DRENAGEM	R\$ 2.742,32		40,00 %	60,00 %		100,00 %
				R\$ 1.096,93	R\$ 1.645,39		R\$ 2.742,32
4	FUNDAÇÕES E ESTRUTURAS	R\$ 80.477,33	100,00 %				100,00 %
			R\$ 80.477,33				R\$ 80.477,33
5	PAREDES E PAINÉIS	R\$ 26.840,85	25,00 %	75,00 %			100,00 %
			R\$ 6.710,21	R\$ 20.130,64			R\$ 26.840,85
6	ESQUADRIAS E FERRAGENS	R\$ 14.540,04		25,00 %	50,00 %	25,00 %	100,00 %
				R\$ 3.635,01	R\$ 7.270,02	R\$ 3.635,01	R\$ 14.540,04
7	COBERTURA	R\$ 67.658,91			30,00 %	70,00 %	100,00 %
					R\$ 20.297,67	R\$ 47.361,24	R\$ 67.658,91
8	REVESTIMENTOS	R\$ 30.824,68		20,00 %	80,00 %		100,00 %
				R\$ 6.164,94	R\$ 24.659,74		R\$ 30.824,68
9	PISOS	R\$ 45.497,75		20,00 %	40,00 %	40,00 %	100,00 %
				R\$ 9.099,55	R\$ 18.199,10	R\$ 18.199,10	R\$ 45.497,75
10	INST. ELÉTRICAS, TELEFONIA, LÓGICA, SOM E SISTEMAS DE CONTROLE	R\$ 32.163,72		30,00 %	60,00 %	10,00 %	100,00 %
				R\$ 9.649,12	R\$ 19.298,23	R\$ 3.216,37	R\$ 32.163,72
11	PINTURA	R\$ 13.892,08				100,00 %	100,00 %
						R\$ 13.892,08	R\$ 13.892,08
12	SERVIÇOS DIVERSOS	R\$ 3.129,87				100,00 %	100,00 %
						R\$ 3.129,87	R\$ 3.129,87
R\$ 336.885,61			R\$ 106.305,60	R\$ 49.776,19	R\$ 91.370,15	R\$ 89.433,67	R\$ 336.885,61
			R\$ 106.305,60	R\$ 156.081,79	R\$ 247.451,94	R\$ 336.885,61	

Documento assinado digitalmente



EVERTON MARQUES BRANDAO
Data: 27/08/2025 16:18:57-0300
Verifique em <https://validar.it.gov.br>



TABELA DE ENCARGOS SOCIAIS

OBRA:	AMPLIAÇÃO DE SALAS DO ENSINO FUNDAMENTAL DA ESCOLA CAETANO JOSÉ DA COSTA, NO DISTRITO DE CONCEIÇÃO DOS CAETANOS, MUNICÍPIO DE TURURU-CE.	DATA :	BDI : 25,00%		
DESCRIÇÃO:	AMPLIAÇÃO DE SALAS DO ENSINO FUNDAMENTAL DA ESCOLA CAETANO JOSÉ DA COSTA, NO DISTRITO DE CONCEIÇÃO DOS CAETANOS, MUNICÍPIO DE TURURU-CE.	FONTE	VERSÃO	HORA	MES
LOCAL:	CONCEIÇÃO DOS CAETANOS, TURURU/CE.	SEINFRA	02B.1 COM DESONERAÇÃO	84,44%	47,48%
CLIENTE:	PREFEITURA MUNICIPAL DE TURURU	Composições Próprias	PROPRIA	0,00%	0,00%

COD	DESCRIÇÃO	HORISTA %	MENSALISTA %
A	GRUPO A		
A1	INSS	0,00%	0,00%
A2	SESI	1,50%	1,50%
A3	SENAI	1,00%	1,00%
A4	INCRA	0,20%	0,20%
A5	SEBRAE	0,60%	0,60%
A6	Salário Educação	2,50%	2,50%
A7	Sequo Contra Acidentes de Trabalho	3,00%	3,00%
A8	FUNRIS	0,00%	0,00%
A9	SECONCI	0,00%	0,00%
TOTAL		16,80%	16,80%

B	GRUPO B		
B1	Repouso Semanal Remunerado	17,85%	0,00%
B2	Feridos	3,71%	0,00%
B3	AUXILIO - Enfermidade	0,00%	0,00%
B4	13º Salário	11,03%	8,33%
B5	Licença Paternidade	0,07%	0,05%
B6	Faltas Justificadas	0,74%	0,56%
B7	Dias de Chuvas	1,59%	0,00%
B8	Auxílio Acidente de Trabalho	0,11%	0,08%
B9	Férias Gozadas	12,35%	9,33%
TOTAL		48,36%	19,04%

C	GRUPO C		
C1	Aviso Prévio Indenizado	5,52%	4,17%
C2	Aviso Prévio Trabalhado	0,13%	0,10%
C3	Férias Indenizadas	1,72%	1,30%
C5	Indenização Adicional	0,46%	0,35%
TOTAL		10,70%	8,09%

D	GRUPO D		
D1	Reincidência de Grupo A sobre Grupo B	8,12%	3,20%
D2	Reincidência de Grupo A sobre Aviso Prévio Trabalhado e Reincidência	0,46%	0,35%
TOTAL		8,58%	3,55%

A + B + C + D = 84,44% 47,48%



Documento assinado digitalmente

EVERTON MARQUES BRANDAO

Data: 27/08/2025 16:17:23-0300

Verifique em <https://validar.itl.gov.br>

PROJETO PADRÃO
PROJETO ELÉTRICO
SALA DE AULA
FUNDAMENTAL

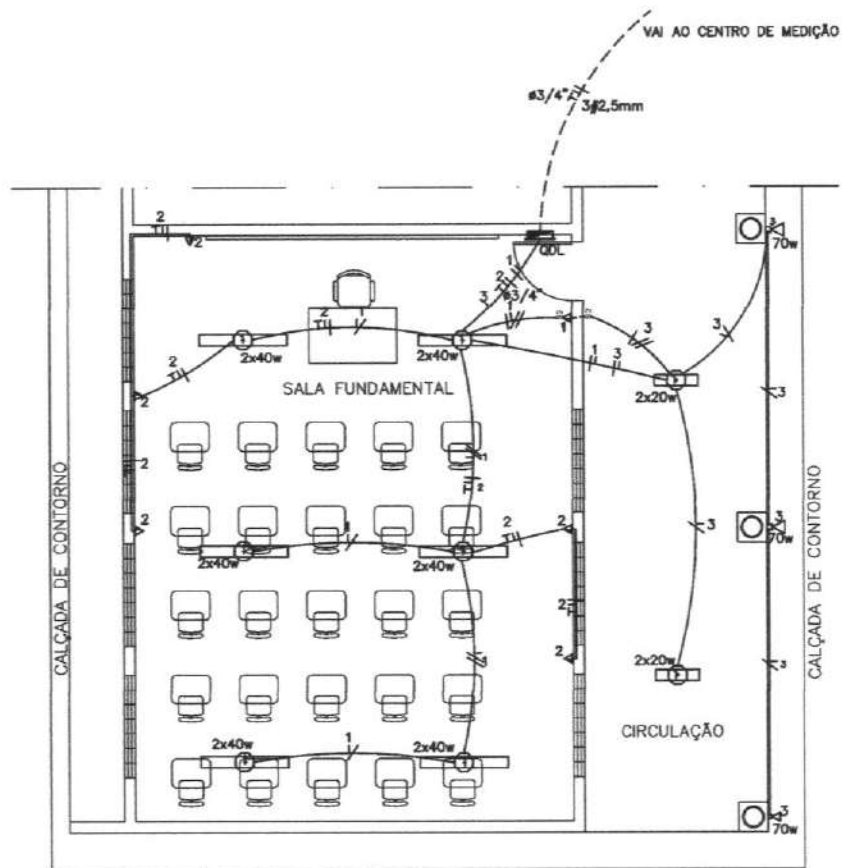











01 PLANTA BAIXA
 ESCALA..... 1/100

ASSUNTO:	SALA DE AULA INFANTIL PADRÃO
CONTEÚDO:	PLANTA BAIXA - ELÉTRICO
LOCAL:	TURURU - CE

PRANCHA
01
02

SEINFRA

LEGENDA

	— LUMINÁRIA FLUORESCENTE DE 2X40W
	— LUMINÁRIA FLUORESCENTE DE 2X20W
	— QUADRO METÁLICO DE DISTRIBUIÇÃO DE LUZ E FORÇA, TIPO EMBUTIR, PARA ABRIGAR OS EQUIPAMENTOS CONSTANTES DO DIAGRAMA UNIFILAR.
	— ELETRODUTO EM PVC RÍGIDO, EMBUTIDO NA LAJE OU PAREDE - Ø NAO COTADO = 1/2"
	— IDEM EMBUTIDO NO PISO.
	— FIAÇÃO FASE, NEUTRO, RETORNO E TERRA 750 V - SEÇÃO NAO COTADA 2,5 mm ²
	— CX. 4x2" h=1.10m COM INTERRUPTOR DE 1 SEÇÃO.
	— IDEM COM INTERRUPTOR DE 2 SEÇÕES.
	— CX. 4x2" h=1.20m INTERRUPTOR COM TOMADA ELETRICA UNIVERSAL-PIAL 2P + T- CAP. 300W
	— CX. 4x2" h=1.20m COM TOMADA ELETRICA UNIVERSAL-PIAL 2P + T- CAP. 300W
	— REPROJETOR DE 70w

QUADRO DE CARGA

QUADRO	CIRC. N°	PL (W)			INC. (W)	VAPOR (W)	TOMADAS (W)				TOTAL (W)	DISJ. (A)	COND. (mm ²)
		1X20	2X20	2X40			70	100	840	3000			
QDL	01		02	06			01				580	10	2,5
	02						05				500	10	2,5
	03					03					210	10	2,5
	04	RESERVA									—	15	—
	TOTAL	03	02	06			06				1290	15	2,5

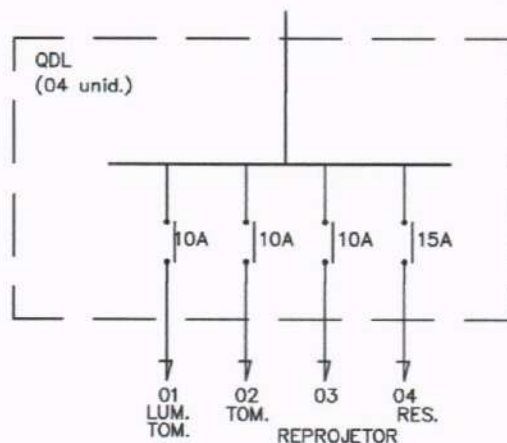

Documento assinado digitalmente
gov.br EVERTON MARQUES BRANDAO
 Data: 18/07/2025 16:29:35-0300
 Verifique em <https://validar.iti.gov.br>

ASSUNTO: SALA DE AULA INFANTIL PADRÃO

CONTEUDO: QUADRO DE CARGA - DIAG. UNIFILAR E LEGENDA

LOCAL: TURURU - CE

PRANCHA

02
02

PROJETO PADRÃO
SALA DE AULA
FUNDAMENTAL

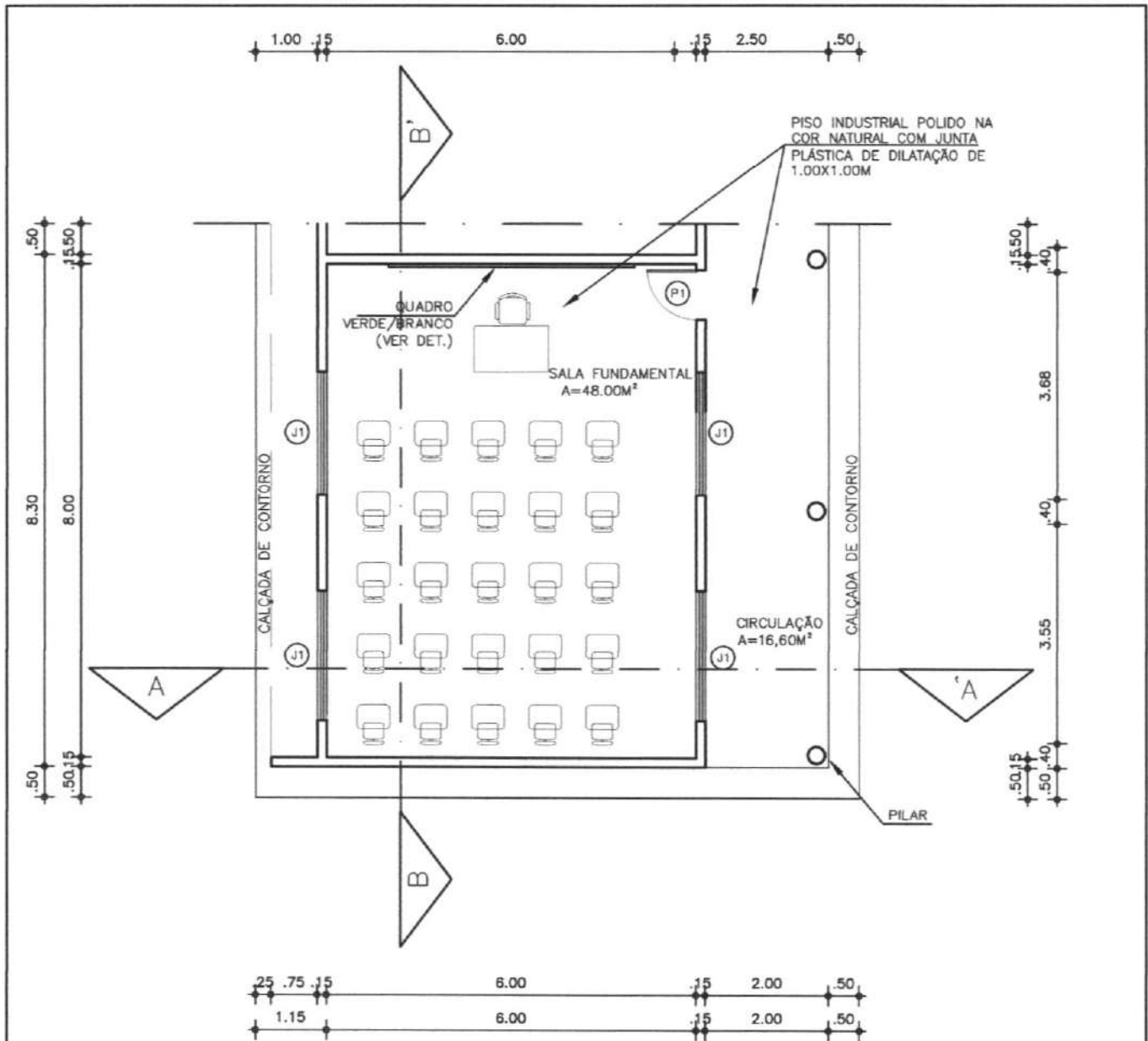

PLANTA BAIXA

01

ESCALA..... 1/100

QUADRO DE ESQUADRIAS PARA 01 SALA

PORTAS	DIMENSÕES	QT.	OBSERVAÇÃO
P1	0.80 X 2.10	01	PORTAS EM MADEIRA TIPO FICHA PINTADA COM ESMALTE SINTÉTICO NA COR AZUL DEL-REY
P2	0.70 X 2.10	01	
JANELAS	DIMENSÕES	QT.	OBSERVAÇÃO
J1	2.00 X 0.50 / 1.80	04	JANELAS CORRER DE ALUMÍNIO E VIDRO

ASSUNTO: SALA DE AULA FUNDAMENTAL PADRÃO

CONTEÚDO: PLANTA BAIXA

LOCAL: TURURU - CE

PRANCHA

01
07

SEINFRA

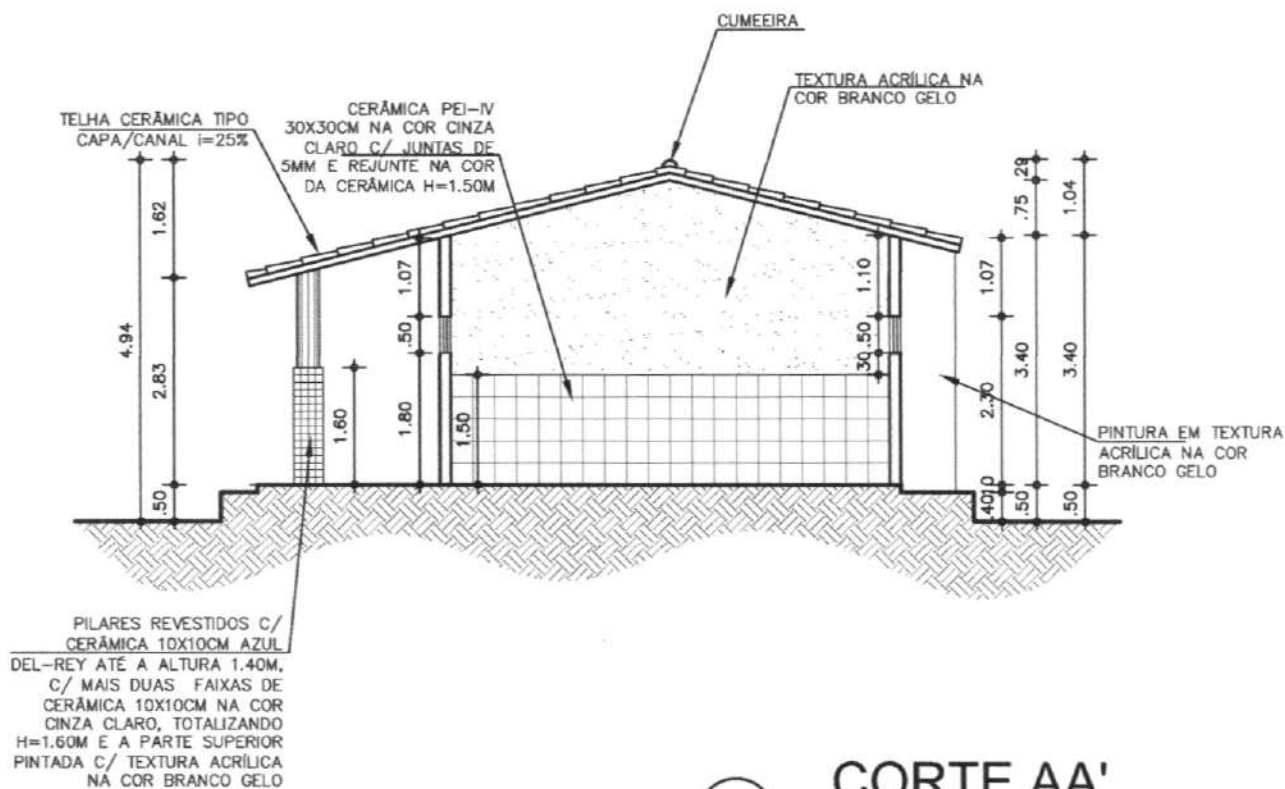

01

CORTE AA'

ESCALA..... 1/100

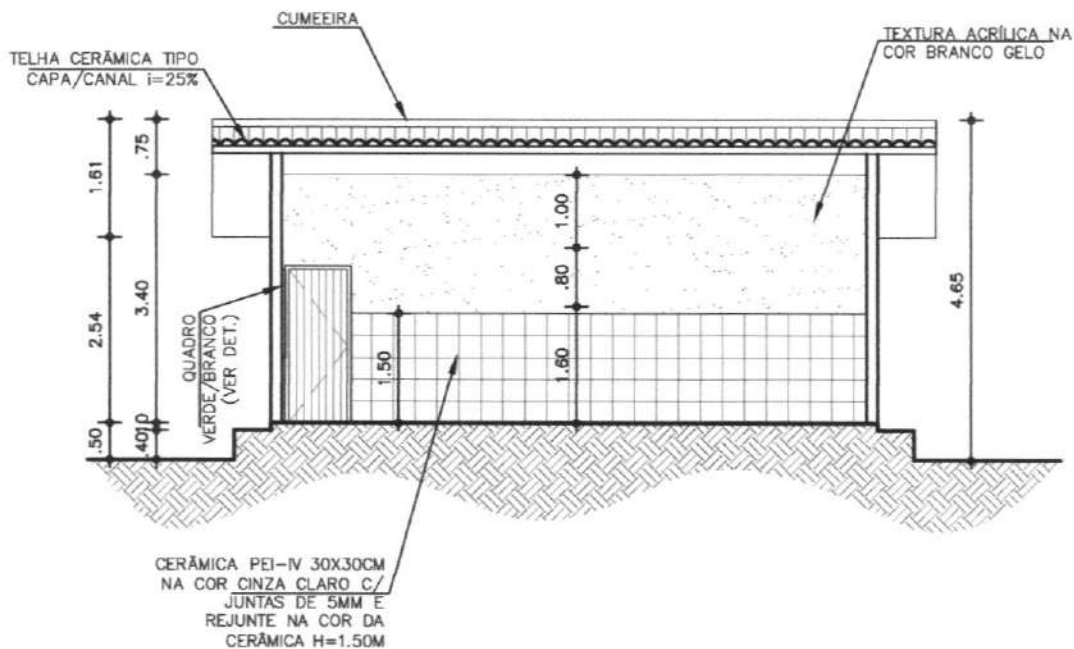

02

CORTE BB'

ESCALA..... 1/100

SEINFRA

ASSUNTO: SALA DE AULA FUNDAMENTAL PADRÃO

CONTEÚDO: CORTE AA' E BB'

LOCAL: TURURU - CE

PRANCHA

02

07

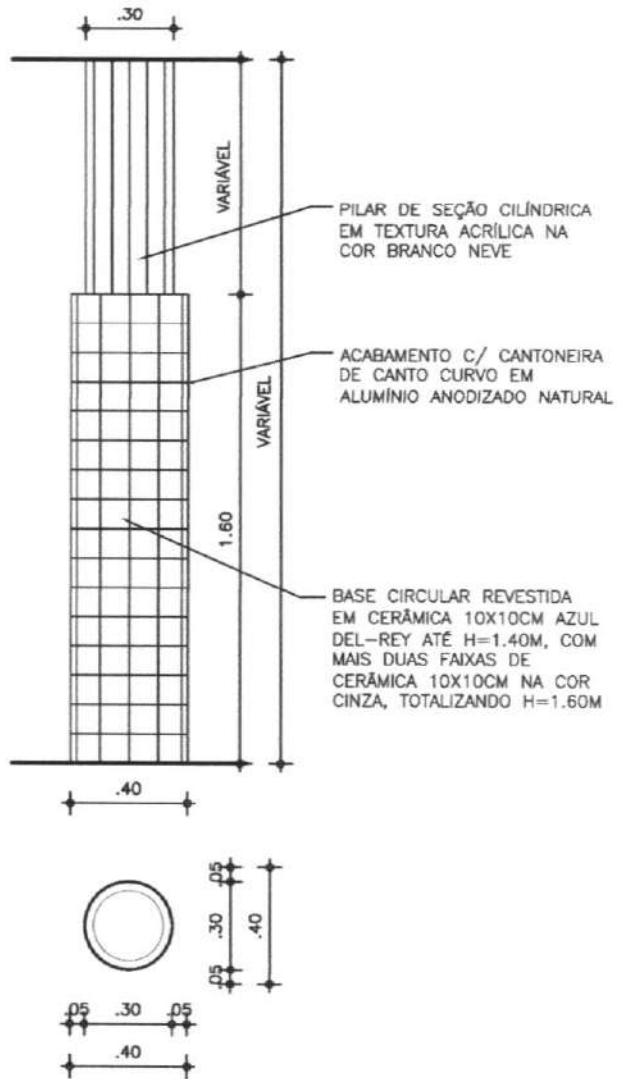

01 **CORTE E VISTA PILAR**
 ESCALA..... 1/25

ASSUNTO: SALA DE AULA FUNDAMENTAL PADRÃO

CONTEÚDO: DETALHE PILARES

LOCAL: TURURU - CE

FRANCHA

03
 07

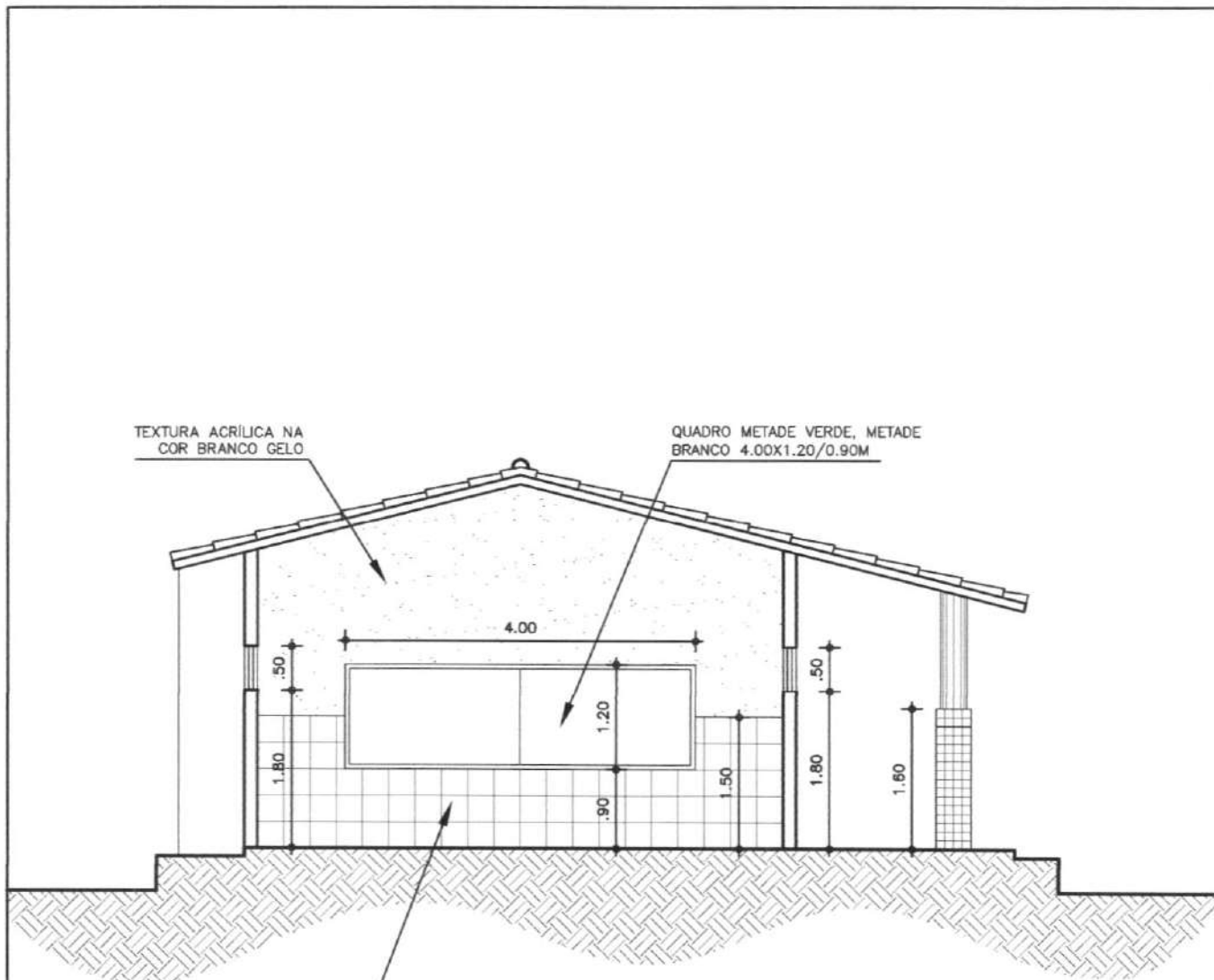

TEXTURA ACRILICA NA
COR BRANCO GELO

QUADRO METADE VERDE, METADE
BRANCO 4.00X1.20/0.90M

CERÂMICA 30X30CM
COR CINZA CLARO
H=1.50M

01

VISTA QUADRO VERDE/BRANCO

ESCALA..... 1/75

ASSUNTO: SALA DE AULA FUNDAMENTAL PADRÃO

CONTEUDO: DETALHE QUADRO VERDE/BRANCO

LOCAL: TURURU - CE

PRANCHA
04
07

SEINFRA

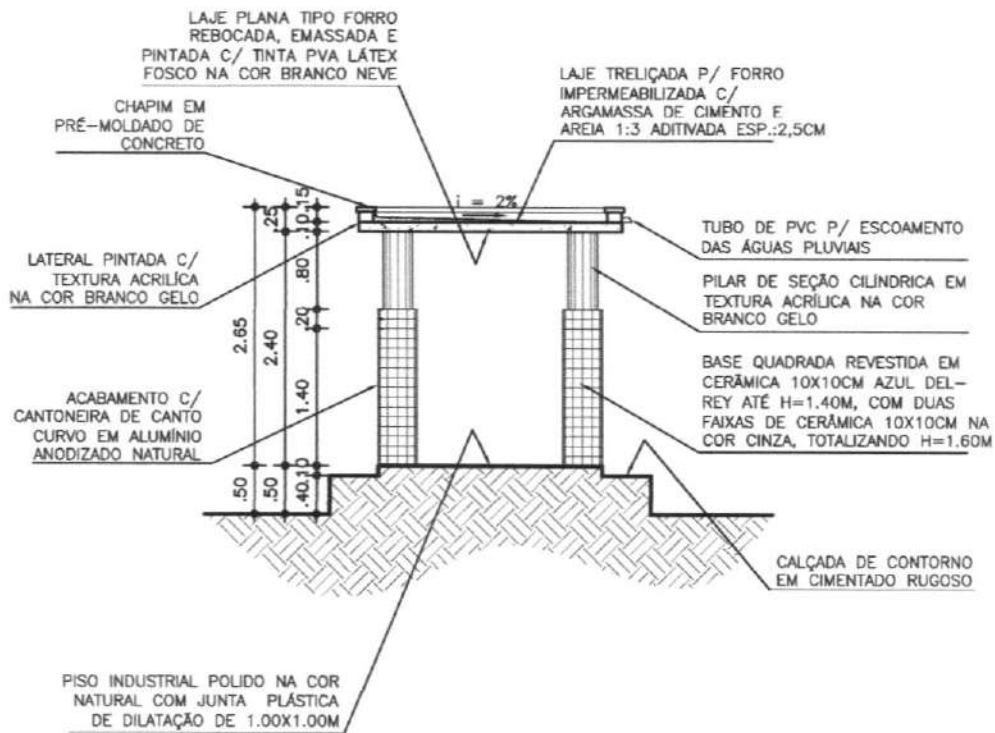

01 **DETALHE PASSARELA**
 ESCALA..... 1/75

ASSUNTO:	SALA DE AULA FUNDAMENTAL PADRÃO
CONTEÚDO:	DETALHE PASSARELA
LOCAL:	TURURU - CE

PRANCHA
05
07

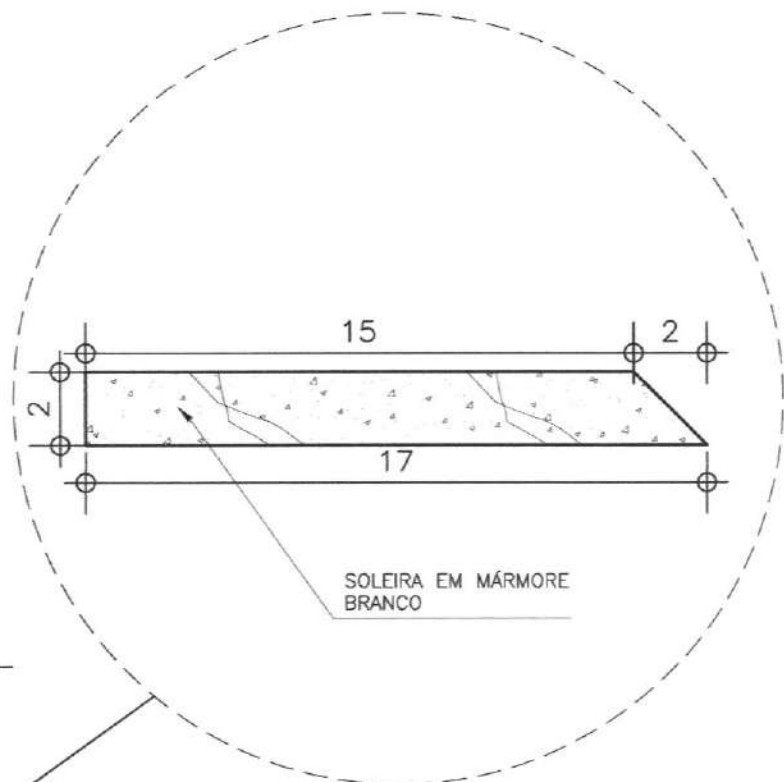
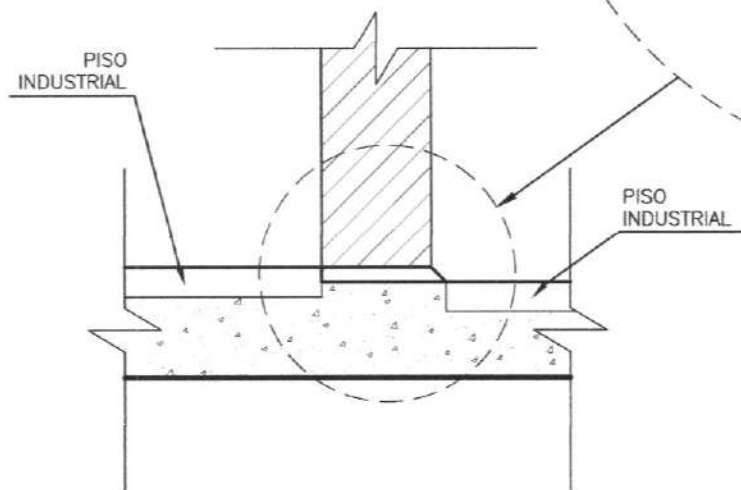

01

DET.SOLEIRA

S/ ESCALA

ASSUNTO: SALA DE AULA FUNDAMENTAL PADRÃO

CONTEÚDO: DETALHE SOLEIRA

LOCAL: TURURU - CE

FRANCHA

06

07

SEINFRA

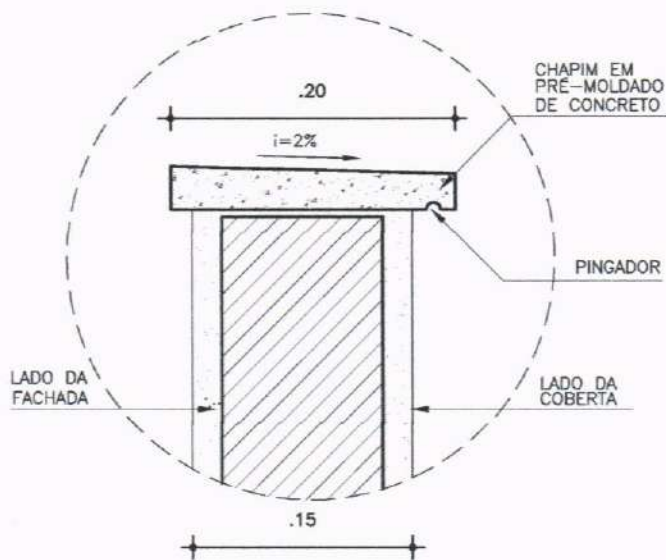

02

DET. CHAFIM

ESCALA..... 1/5

Documento assinado digitalmente

gov.br

EVERTON MARQUES BRANDAO

Data: 18/07/2025 16:29:35-0300

Verifique em <https://validar.itl.gov.br>

ASSUNTO: SALA DE AULA FUNDAMENTAL PADRÃO

CONTEÚDO: DETALHES RUFO E CHAFIM

LOCAL: TURURU - CE

PRANCHA

07

07

SEINFRA



Anotação de Responsabilidade Técnica - ART
Lei nº 6.496, de 7 de dezembro de 1977

CREA-CE

ART OBRA / SERVIÇO
Nº CE20251712317

Conselho Regional de Engenharia e Agronomia do Ceará

INICIAL

1. Responsável Técnico

EVERTON MARQUES BRANDÃO

Título profissional: **ENGENHEIRO CIVIL**

RNP: **0612287947**

Registro: **51570D CE**

2. Dados do Contrato

Contratante: **PREFEITURA MUNICIPAL DE TURURU**

RUA FRANCISCO SALES

Complemento:

Cidade: **TURURU**

Bairro: **CENTRO**

UF: **CE**

CPF/CNPJ: **10.517.878/0001-52**

Nº: **132**

CEP: **62655000**

Contrato: **Não especificado**

Valor: **R\$ 4.000,00**

Ação Institucional: **NENHUMA - NÃO OPTANTE**

Celebrado em:

Tipo de contratante: **Pessoa Jurídica de Direito Público**

3. Dados da Obra/Serviço

DISTRITO CONCEIÇÃO DOS CAETANOS

Complemento:

Cidade: **TURURU**

Data de Início: **16/06/2025**

Finalidade: **SEM DEFINIÇÃO**

Proprietário: **PREFEITURA MUNICIPAL DE TURURU**

Nº: **S/N**

Bairro: **DISTRITO CONCEIÇÃO DOS CAETANOS**

UF: **CE**

CEP: **62655000**

Previsão de término: **31/01/2026**

Coordenadas Geográficas: **-3.507848, -39.408386**

Código: **Não Especificado**

CPF/CNPJ: **10.517.878/0001-52**

4. Atividade Técnica

	Quantidade	Unidade
14 - Elaboração		
80 - Projeto > CONSTRUÇÃO CIVIL > EDIFICAÇÕES > DE REFORMA DE EDIFICAÇÃO > #1.1.2.4 - EM MATERIAIS MISTOS	1,00	un
80 - Projeto > ESTRUTURAS > ESTRUTURAS DE CONCRETO E ARGAMASSA ARMADA > #2.1.1 - DE ESTRUTURA DE CONCRETO ARMADO	1,00	un
80 - Projeto > CONSTRUÇÃO CIVIL > EDIFICAÇÕES > DE REFORMA DE EDIFICAÇÃO > #1.1.2.1 - DE ALVENARIA	1,00	un
80 - Projeto > ELETROTÉCNICA > INSTALAÇÕES ELÉTRICAS > DE INSTALAÇÕES ELÉTRICAS EM BAIXA TENSÃO > #11.10.1.1 - PARA FINS RESIDENCIAIS	1,00	un
80 - Projeto > CONSTRUÇÃO CIVIL > INSTALAÇÕES HIDROSSANITÁRIAS > #1.4.3 - DE INSTALAÇÃO DE SISTEMA DE ESGOTO SANITÁRIO	1,00	un
35 - Elaboração de orçamento > CONSTRUÇÃO CIVIL > EDIFICAÇÕES > DE REFORMA DE EDIFICAÇÃO > #1.1.2.4 - EM MATERIAIS MISTOS	1,00	un
35 - Elaboração de orçamento > ESTRUTURAS > ESTRUTURAS DE CONCRETO E ARGAMASSA ARMADA > #2.1.1 - DE ESTRUTURA DE CONCRETO ARMADO	1,00	un
35 - Elaboração de orçamento > CONSTRUÇÃO CIVIL > EDIFICAÇÕES > DE REFORMA DE EDIFICAÇÃO > #1.1.2.1 - DE ALVENARIA	1,00	un
35 - Elaboração de orçamento > ELETROTÉCNICA > INSTALAÇÕES ELÉTRICAS > DE INSTALAÇÕES ELÉTRICAS EM BAIXA TENSÃO > #11.10.1.1 - PARA FINS RESIDENCIAIS	1,00	un
35 - Elaboração de orçamento > CONSTRUÇÃO CIVIL > INSTALAÇÕES HIDROSSANITÁRIAS > #1.4.3 - DE INSTALAÇÃO DE SISTEMA DE ESGOTO SANITÁRIO	1,00	un
18 - Fiscalização		
60 - Fiscalização de obra > CONSTRUÇÃO CIVIL > EDIFICAÇÕES > DE REFORMA DE EDIFICAÇÃO > #1.1.2.4 - EM MATERIAIS MISTOS	1,00	un
60 - Fiscalização de obra > ESTRUTURAS > ESTRUTURAS DE CONCRETO E ARGAMASSA ARMADA > #2.1.1 - DE ESTRUTURA DE CONCRETO ARMADO	1,00	un
60 - Fiscalização de obra > CONSTRUÇÃO CIVIL > EDIFICAÇÕES > DE REFORMA DE EDIFICAÇÃO > #1.1.2.1 - DE ALVENARIA	1,00	un
60 - Fiscalização de obra > ELETROTÉCNICA > INSTALAÇÕES ELÉTRICAS > DE INSTALAÇÕES ELÉTRICAS EM BAIXA TENSÃO > #11.10.1.1 - PARA FINS RESIDENCIAIS	1,00	un

A autenticidade desta ART pode ser verificada em: <https://crea-ce.sitac.com.br/publico/>, com a chave: ACz87
 Impresso em: 28/08/2025 às 11:49:50 por: , ip: 45.161.186.124





Anotação de Responsabilidade Técnica - ART
Lei nº 6.496, de 7 de dezembro de 1977

CREA-CE

ART OBRA / SERVIÇO
Nº CE20251712317

Conselho Regional de Engenharia e Agronomia do Ceará

INICIAL

60 - Fiscalização de obra > CONSTRUÇÃO CIVIL > INSTALAÇÕES HIDROSSANITÁRIAS > #1.4.3 - DE INSTALAÇÃO DE SISTEMA DE ESGOTO SANITÁRIO 1,00 un

Após a conclusão das atividades técnicas o profissional deve proceder a baixa desta ART

5. Observações

ART DE PROJETO, ORÇAMENTO E FISCALIZAÇÃO DA AMPLIAÇÃO DE SALAS DE ENSINO FUNDAMENTAL DA ESCOLA CAETANO JOSÉ DA COSTA, NO DISTRITO DE CONCEIÇÃO DOS CAETANOS, MUNICÍPIO DE TURURU-CE.

6. Declarações

- Declaro que estou cumprindo as regras de acessibilidade previstas nas normas técnicas da ABNT, na legislação específica e no decreto n. 5296/2004.

7. Entidade de Classe

SINDICATO DOS ENGENHEIROS NO ESTADO DO CEARÁ (SENGE-CE)

8. Assinaturas

Declaro serem verdadeiras as informações acima

_____ de _____ de _____
Local data



Documento assinado eletronicamente
com credenciais de login e senha

EVERTON MARQUES BRANDÃO
RNP: 0612287947
Data: 28/08/2025 11:49:50

EVERTON MARQUES BRANDÃO - CPF: 035.830.483-00

PREFEITURA MUNICIPAL DE TURURU - CNPJ: 10.517.878/0001-52

9. Informações

* A ART é válida somente quando quitada, mediante apresentação do comprovante do pagamento ou conferência no site do Crea.

10. Valor

Valor da ART: **R\$ 103,03** Registrada em: **27/08/2025** Valor pago: **R\$ 103,03** Nosso Número: **8218187911**

A autenticidade desta ART pode ser verificada em: <https://crea-ce.sitac.com.br/publico/>, com a chave: ACz87
Impresso em: 28/08/2025 às 11:49:50 por: , ip: 45.161.186.124

