



PROCESSO LICITATÓRIO Nº 043/2026
CONCORRÊNCIA ELETRÔNICA Nº 004/2026

Torna-se público, para conhecimento dos interessados, que o Município de Camocim de São Félix/PE, com endereço à Praça São Félix, nº 20, centro Camocim de São Félix/PE, CEP 55.665-000, inscrito no CNPJ sob o nº 10.766.129/0001-69, realizará a licitação para **CONTRATAÇÃO DE EXECUÇÃO DA MANUTENÇÃO DE VIAS PÚBLICAS (Tapa Buraco de Pavimento com Asfáltico)**, regido pela Lei Federal Nº 14.133, de 01/04/2021, Decreto Municipal nº 004/2024, Lei Complementar nº 123 de 14/12/06 e suas alterações e Portaria n.º 259/2026 de 29/04/2026 e demais condições fixadas neste edital.

MODALIDADE: CONCORRÊNCIA

CRITÉRIO DE JULGAMENTO: MENOR PREÇO GLOBAL

PRAZO DE EXECUÇÃO: 12 (DOZE) MESES

MODO DE DISPUTA: ABERTO

REGIME DE EXECUÇÃO: EMPREITADA POR PREÇO UNITÁRIO

RECEBIMENTO DAS PROPOSTAS A PARTIR do dia 28 de maio de 2026 às 08h00min até o dia 11 de junho de 2026 às 08h00min. (HORÁRIO DE BRASÍLIA/DF)

SESSÃO DE ABERTURA, DIA: 11/06/2026 ÀS 09h00min (HORÁRIO DE BRASÍLIA/DF)

LOCAL DE REALIZAÇÃO DA SESSÃO: Os trabalhos serão conduzidos por Servidora Pública designada através de ato interno, denominada AGENTE DE CONTRATAÇÃO, mediante a inserção e monitoramento de dados do sistema (<http://www.bnc.org.br/>)

VALOR ESTIMADO: R\$ 121.177,50 (cento e vinte e um mil, cento e setenta e sete Reais e cinquenta centavos).

As obras previstas neste Edital, serão executadas de acordo com as especificações e quantitativos estimados, constantes dos documentos a seguir mencionados, independente de suas transcrições totais ou parciais e deverão ser rigorosamente obedecidas na apresentação da documentação e elaboração das propostas:

- a) Projeto Básico

1. DO OBJETO

1.1 O objeto da presente licitação é a escolha da proposta mais vantajosa para **CONTRATAÇÃO DE EXECUÇÃO DA MANUTENÇÃO DE VIAS PÚBLICAS (Tapa Buraco de Pavimento com Asfáltico)**, conforme condições, quantidades e exigências estabelecidas neste Edital e no Projeto Básico, Planilhas, Projetos, Cronograma.

1.2 A presente licitação será realizada na modalidade de concorrência, de acordo com o arrimado pelo art. 6º, inciso XXXVIII; art. 28, inciso II; art. 29, parágrafo único; todos da Lei Federal Nº 14.133/2021, considerando a oportunidade de maior concorrência e competitividade aos interessados, a fim de oportunizar, igualmente, maior vantajosidade e economicidade ao ente público ordenador na escala de preços a serem ofertados, bem como pela oportunidade de descentralização operacional das obras, viabilizando efetividade para concomitância da execução.

1.3 O critério de julgamento adotado será o menor preço, nos termos do art. 6º, inciso XXXVIII, alínea “a)”, da Lei Federal Nº 14.133/2021, observadas as exigências contidas neste Edital e demais documentos quanto às especificações técnicas do objeto.

1.4 A licitação será realizada de acordo com as regras específicas para o regime de execução por empreitada por preço unitário, nos termos do art. 46, inciso I, da Lei Federal Nº 14.133/2021.

1.5. A sessão virtual da concorrência eletrônica será realizada no seguinte endereço: <http://www.bnc.org.br/>, na data e horários constantes no preâmbulo deste edital, sendo que todas as referências de tempo observam o horário de Brasília.

2. DA IMPUGNAÇÃO AO EDITAL E DO PEDIDO DE ESCLARECIMENTO

2.1 Até 03 (três) dias úteis antes da data designada para a abertura da sessão pública, qualquer pessoa poderá impugnar este Edital.

2.2 A impugnação deverá ser realizada por forma eletrônica através do sistema no site <https://http://www.bnc.org.br>, ou pelo e-mail: cpl.camocimsfelix@gmail.com, ou por petição dirigida ou protocolada no seguinte endereço: **Praça São Félix, nº 20 – Centro – Camocim de São Félix/PE.**

2.3 Caberá a Agente de contratação, auxiliado pelos responsáveis pela elaboração deste Edital e demais documentos, decidir sobre a impugnação no prazo de até 03 (três) dias úteis contados da data de recebimento da impugnação.

2.4 Acolhida a impugnação, será definida e publicada nova data para a realização do certame.

2.5 Os pedidos de esclarecimentos referentes a este processo licitatório deverão ser enviados a Agente de contratação, até 03 (três) dias úteis anteriores à data designada para abertura da sessão pública, deverão ser realizados por forma eletrônica através do sistema.

2.6 A agente de contratação responderá aos pedidos de esclarecimentos no prazo de 03 (três) dias úteis, contado da data de recebimento do pedido, e poderá requisitar subsídios formais aos responsáveis pela elaboração do edital e dos demais documentos.

2.6.1 As impugnações e pedidos de esclarecimentos não suspendem os prazos previstos no certame. A concessão de efeito suspensivo à impugnação é medida excepcional e deverá ser motivada pela agente de contratação, nos autos do processo de licitação.

2.7 As respostas aos pedidos de esclarecimentos serão divulgadas pelo sistema e vincularão os participantes e a administração.

3. DO CREDENCIAMENTO

3.1 Para participar da concorrência eletrônica, o licitante deverá estar credenciado no sistema “CONCORRÊNCIA ELETRÔNICA” através do site <http://www.bnc.org.br>. As instruções para o credenciamento podem ser acessadas pelo mesmo link.

3.2 O credenciamento dar-se-á pela atribuição de chave de identificação e de senha, pessoal e intransferível, para acesso ao sistema eletrônico.

3.3 O credenciamento junto ao provedor do sistema implica na responsabilidade legal do licitante ou de seu representante legal e a presunção de sua capacidade técnica para realização das transações inerentes aa Concorrência na forma eletrônica.

3.4 O licitante que deixar de assinalar o campo da Declaração de ME/EPP não terá direito a usufruir do tratamento favorecido previsto na Lei Complementar nº 123, de 2006, mesmo que microempresa, empresa de pequeno porte ou sociedade cooperativa.

3.5 É de responsabilidade do licitante, além de credenciar-se previamente no sistema eletrônico utilizado no certame e de cumprir as regras do presente edital:

3.5.1. Responsabilizar-se formalmente pelas transações efetuadas em seu nome, assumir como firmes e verdadeiras suas propostas e seus lances, inclusive os atos praticados diretamente ou por seu representante, excluída a responsabilidade do provedor do sistema ou do órgão ou entidade promotora da licitação por eventuais danos decorrentes de uso indevido da senha, ainda que por terceiros;

3.5.2. Acompanhar as operações no sistema eletrônico durante o processo licitatório e responsabilizar-se pelo ônus decorrente da perda de negócios diante da inobservância de mensagens emitidas pelo sistema ou de sua desconexão;

3.5.3. Comunicar imediatamente ao provedor do sistema qualquer acontecimento que possa comprometer o sigilo ou a inviabilidade do uso da senha, para imediato bloqueio de acesso;

3.5.4. Utilizar a chave de identificação e a senha de acesso para participar da Concorrência na forma eletrônica; e

3.5.5. Solicitar o cancelamento da chave de identificação ou da senha de acesso por interesse próprio.

4. DA PARTICIPAÇÃO NA CONCORRÊNCIA

4.1. Poderá participar desta licitação qualquer pessoa jurídica legalmente estabelecida no País que atenda, às exigências deste Edital e do Projeto Básico, que esteja devidamente credenciada, munida de chave de identificação e de senha, cujo objeto social seja compatível com o objeto do certame e que satisfaçam as condições deste Edital.

4.2. Não poderão participar direta ou indiretamente desta licitação, os interessados que se enquadrarem

em uma ou mais das situações a seguir:

- a) Consórcio de empresas, qualquer que seja sua forma de constituição¹;
- b) Empresa que estiver em recuperação judicial, processo de falência ou sob o regime de concordata, concurso de credores, dissolução ou liquidação; Ressalva: É possível a participação de empresa em recuperação judicial, desde que amparada em certidão emitida pela instância judicial competente, que certifique a interessada está apta econômica e financeiramente a participar de procedimento licitatório nos termos da Lei Federal Nº 14.133/2021. (TCU, Ac. 8.271/2011-2ª Cam., Dou de 04/10/2011).
- c) Empresa declarada inidônea para licitar ou contratar com a Administração Pública;
- d) Empresa suspensa temporariamente do direito de licitar e impedida de contratar com este Município.
- e) Enquadrada nas vedações previstas no artigo 14º da Lei Federal Nº 14.133/2021.
- f) Aquele que mantenha vínculo de natureza técnica, comercial, econômica, financeira, trabalhista ou civil com dirigente do órgão ou entidade contratante ou com agente público que desempenhe função na licitação ou atue na fiscalização ou na gestão do contrato, ou que deles seja cônjuge, companheiro ou parente em linha reta, colateral ou por afinidade, até o terceiro grau.
- g) Não poderá participar, direta ou indiretamente, da licitação ou da execução do contrato agente público do órgão ou entidade contratante, devendo ser observadas as situações que possam configurar conflito de interesses no exercício ou após o exercício do cargo ou emprego, nos termos da legislação que disciplina a matéria, conforme § 1º do art. 9º da Lei Federal Nº 14.133, de 2021.
- h) Autor do anteprojeto, do projeto básico ou do projeto executivo, pessoa física ou jurídica, quando a licitação versar sobre serviços ou fornecimento de bens a ele relacionados.

- O impedimento de que trata este item será também aplicado ao licitante que atue em substituição a outra pessoa, física ou jurídica, com o intuito de burlar a efetividade da sanção a ela aplicada, inclusive a sua controladora, controlada ou coligada, desde que devidamente comprovado o ilícito ou a utilização fraudulenta da personalidade jurídica do licitante.
- Equiparam-se aos autores do projeto as empresas integrantes do mesmo grupo econômico.
- O disposto nestes itens não impede a licitação ou a contratação de serviço que inclua como encargo do contratado a elaboração do projeto básico e do projeto executivo, nas contratações integradas, e do projeto executivo, nos demais regimes de execução.
- Em licitações e contratações realizadas no âmbito de projetos e programas parcialmente financiados por agência oficial de cooperação estrangeira ou por organismo financeiro internacional com recursos do financiamento ou da contrapartida nacional, não poderá participar pessoa física ou jurídica que integre o rol de pessoas sancionadas por essas entidades ou que seja declarada inidônea nos termos da Lei Federal Nº 14.133/2021.
- A vedação de que trata este item estende-se a terceiro que auxilie a condução da contratação na qualidade de integrante de equipe de apoio, profissional especializado ou funcionário ou representante de empresa que preste assessoria técnica.

4.3. A participação nesta licitação importa à proponente na irrestrita aceitação das condições estabelecidas no presente Edital, bem como, a observância dos regulamentos, normas administrativas e técnicas aplicáveis, inclusive quanto a recursos. A não observância destas condições ensejará no sumário IMPEDIMENTO da proponente, no referido certame.

¹ JUSTIFICATIVA PARA VEDAÇÃO CONSÓRCIO: Considerando que é ato discricionário da Administração diante da avaliação de conveniência e oportunidade no caso concreto; e considerando que existem no mercado diversas empresas com potencial técnico profissional e operacional suficiente para atender satisfatoriamente às exigências previstas neste edital, entende-se que é conveniente a vedação de participação de empresas em "consórcio" na Concorrência em tela.

4.4. Os documentos necessários à participação na presente licitação, compreendendo os documentos referentes à proposta de preço e à habilitação, deverão ser apresentados no idioma oficial do Brasil, com valores cotados em moeda nacional do país.

4.5. Quaisquer documentos necessários à participação no presente certame, quando apresentados em língua estrangeira, deverão ser autenticados pelos respectivos consulados e traduzidos para o idioma oficial do Brasil por tradutor juramentado neste país.

4.6. Independentemente de declaração expressa, a simples apresentação de proposta implica submissão a todas as condições estipuladas neste Edital e no Projeto Básico, Projetos, Planilhas e Cronograma, sem prejuízo da estrita observância das normas contidas na legislação mencionada em seu preâmbulo.

4.6.1. Poderá ser utilizado certificado digital para a assinatura dos documentos, conforme a Lei Nº 14.063 de 23/09/2020.

4.6.2. Os licitantes devem estar cientes das condições para participação no certame e assumir a responsabilidade pela autenticidade de todos os documentos apresentados.

4.6.3. O contratado deverá manter, durante toda a vigência do contrato, as mesmas condições de habilitação e qualificação exigidas na licitação.

4.6.4. Os licitantes interessados em usufruir dos benefícios estabelecidos pela Lei Complementar nº 123/2006 deverão atender às regras de identificação, atos e manifestação de interesse, bem como aos demais avisos emitidos pela Agente de contratação ou pelo sistema eletrônico, nos momentos e tempos adequados.

5. DA APRESENTAÇÃO DA PROPOSTA

5.1 Os licitantes encaminharão, exclusivamente por meio do sistema (<http://www.bnc.org.br>), proposta com a **DESCRIÇÃO DETALHADA DO OBJETO OFERTADO**, incluindo **QUANTIDADE e PREÇO, vedada a identificação do titular da proposta**, até o horário limite de início da Sessão Pública, horário de Brasília, exclusivamente por meio do Sistema Eletrônico, quando, então, encerrar-se-á, automaticamente, a etapa de envio dessa documentação.

5.1.1 Em caso de identificação do titular da proposta registrada, esta será **DECLASSIFICADA** pela agente de contratação.

5.1.2 A Licitante será responsável por todas as transações que forem efetuadas em seu nome no Sistema Eletrônico, assumindo como firmes e verdadeiras sua proposta de preços e lances inseridos em sessão pública.

5.1.3 O licitante deverá obedecer rigorosamente aos termos deste Edital e demais documentos. Em caso de discordância existente entre as especificações deste objeto descritas **no PORTAL e as especificações constantes do PROJETO BÁSICO**, prevalecerão às últimas.

5.1.4 Na Proposta de Preços registrada/inserida no sistema deverão estar incluídos todos os

insumos que o compõem, tais como: despesas com mão-de-obra, materiais, equipamentos, impostos, taxas, fretes, descontos e quaisquer outros que incidam direta ou indiretamente na execução do objeto desta licitação.

5.2 No cadastramento da proposta inicial, o licitante declarará, em campo próprio do sistema, que:

5.2.1 está ciente e concorda com as condições contidas no Edital e demais documentos, bem como de que a proposta apresentada compreende a integralidade dos custos para atendimento dos direitos trabalhistas assegurados na Constituição Federal, nas leis trabalhistas, nas normas infralegais, nas convenções coletivas de trabalho e nos termos de ajustamento de conduta vigentes na data de sua entrega em definitivo e que cumpre plenamente os requisitos de habilitação definidos no instrumento convocatório;

5.2.2 não emprega menor de 18 anos em trabalho noturno, perigoso ou insalubre e não emprega menor de 16 anos, salvo menor, a partir de 14 anos, na condição de aprendiz, nos termos do artigo 7º, XXXIII, da Constituição;

5.2.3 não possui empregados executando trabalho degradante ou forçado, observando o disposto nos incisos III e IV do art. 1º e no inciso III do art. 5º da Constituição Federal;

5.2.4 cumpre as exigências de reserva de cargos para pessoa com deficiência e para reabilitado da Previdência Social, previstas em lei e em outras normas específicas.

5.3 O licitante organizado em cooperativa deverá declarar, ainda, em campo próprio do sistema eletrônico, que cumpre os requisitos estabelecidos no artigo 16 da Lei Federal Nº 14.133, de 2021.

5.4 O fornecedor enquadrado como microempresa, empresa de pequeno porte ou sociedade cooperativa deverá declarar, ainda, em campo próprio do sistema eletrônico, que cumpre os requisitos estabelecidos no artigo 3º da Lei Complementar nº 123, de 2006, estando apto a usufruir do tratamento favorecido estabelecido em seus arts. 42 a 49, observado o disposto nos §§ 1º ao 3º do art. 4º, da Lei Federal Nº 14.133, de 2021.

5.4.1 no item exclusivo para participação de microempresas e empresas de pequeno porte, a assinalação do campo “não” impedirá o prosseguimento no certame, para aquele item;

5.4.2 nos itens em que a participação não for exclusiva para microempresas e empresas de pequeno porte, a assinalação do campo “não” apenas produzirá o efeito de o licitante não ter direito ao tratamento favorecido previsto na Lei Complementar nº 123, de 2006, mesmo que microempresa, empresa de pequeno porte ou sociedade cooperativa.

5.5 A falsidade da declaração de que trata os itens 5.2 ou 5.4 sujeitará o licitante às sanções previstas na Lei Federal Nº 14.133, de 2021, e neste Edital.

5.6 As Microempresas e Empresas de Pequeno Porte deverão encaminhar a documentação de habilitação, ainda que haja alguma restrição de regularidade fiscal e trabalhista, nos termos do art. 43, § 1º da LC nº 123, de 2006.

5.7 Até a abertura da sessão pública, os licitantes poderão retirar ou substituir a proposta e os documentos de habilitação anteriormente inseridos no sistema.

5.8 Não será estabelecida, nessa etapa do certame, ordem de classificação entre as propostas apresentadas, o que somente ocorrerá após a realização dos procedimentos de negociação e julgamento da proposta.

5.9 Os documentos que compõem a proposta do licitante melhor classificado somente serão disponibilizados para avaliação da Agente de Contratação e para acesso público após o encerramento do envio de lances.

5.10 O Licitante será inteiramente responsável por todas as transações assumidas em seu nome no sistema eletrônico, assumindo como verdadeiras e firmes suas propostas e subsequentes lances, bem como acompanhar as operações no sistema durante a sessão, ficando responsável pelo ônus decorrente da perda de negócios diante da inobservância de quaisquer mensagens emitidas pelo sistema ou de sua desconexão.

6. DO PREENCHIMENTO DA PROPOSTA INICIAL

6.1 O licitante deverá enviar sua proposta mediante o preenchimento no sistema eletrônico, dos seguintes campos:

6.1.1 Valor unitário e total do item;

6.1.2 Descrição detalhada do objeto, contendo as informações similares à especificação do Projeto Básico: indicando, no que for aplicável, o modelo, prazo de validade ou de garantia, número do registro ou inscrição do bem no órgão competente, quando for o caso;

6.2 Todas as especificações do objeto contidas na proposta vinculam a Contratada.

6.3 Nos valores propostos estarão inclusos todos os custos operacionais, encargos previdenciários, trabalhistas, tributários, comerciais e quaisquer outros que incidam direta ou indiretamente no fornecimento dos bens.

6.4 Os preços ofertados, tanto na proposta inicial, quanto na etapa de lances, serão de exclusiva responsabilidade do licitante, não lhe assistindo o direito de pleitear qualquer alteração, sob alegação de erro, omissão ou qualquer outro pretexto.

6.5 O prazo de validade da proposta não será inferior a 60 (sessenta) dias, a contar da data de sua apresentação.

7. DA ABERTURA DA SESSÃO, CLASSIFICAÇÃO DAS PROPOSTAS, FORMULAÇÃO DE LANCES E ENVIO DAS PROPOSTAS ADEQUADAS

7.1 No horário estabelecido neste Edital, a agente de contratação abrirá a sessão pública, verificando as propostas de preços lançadas no sistema, as quais deverão estar em perfeita consonância com as especificações e condições detalhadas NO ITEM 6.1 DO EDITAL.

7.1.1 A agente de contratação poderá suspender a sessão para visualizar e analisar, preliminarmente, a proposta ofertada que se encontra inserida no campo "DESCRIÇÃO

DETLHADA DO OBJETO” do sistema, confrontando suas características com as exigências do Edital e demais documentos (**podendo, ainda, ser analisado pelo órgão requerente**), DESCLASSIFICANDO, motivadamente, aquelas que não estejam em conformidade, que forem omissas ou apresentarem irregularidades insanáveis.

7.2 Constatada a existência de proposta incompatível com o objeto licitado ou manifestadamente inexecuível, a agente de contratação obrigatoriamente justificará, por meio do sistema, e então **DESCLASSIFICARÁ**.

7.3 O proponente que encaminhar o valor inicial de sua proposta manifestadamente inexecuível, caso ele não honre a oferta encaminhada, terá sua proposta rejeitada na fase de aceitabilidade.

7.4 Em seguida ocorrerá o início da etapa de lances, via Internet, única e exclusivamente, no site <http://www.bnc.org.br>, conforme Edital.

7.4.1 Os licitantes poderão oferecer lances sucessivos, observando o horário fixado para abertura da sessão e as regras estabelecidas no Edital.

7.4.2 O licitante somente poderá oferecer lance de valor inferior ou percentual de desconto superior ao último por ele ofertado e registrado pelo sistema.

7.4.3 O intervalo mínimo de diferença de valores ou percentuais entre os lances, que incidirá tanto em relação aos lances intermediários quanto em relação à proposta que cobrir a melhor oferta deverá ser conforme descrito no Projeto Básico.

7.5 Será adotado para o envio de lances na concorrência eletrônica o modo de disputa “ABERTO”, em que os licitantes apresentarão lances públicos e sucessivos, com prorrogações.

7.5.1 A etapa de lances da sessão pública terá duração de dez minutos e, após isso, será prorrogada automaticamente pelo sistema quando houver lance ofertado nos últimos dois minutos do período de duração da sessão pública.

7.5.2 A prorrogação automática da etapa de lances, de que trata o item anterior, será de dois minutos e ocorrerá sucessivamente sempre que houver lances enviados nesse período de prorrogação, inclusive no caso de lances intermediários.

7.5.3 Não havendo novos lances na forma estabelecida nos itens anteriores, a sessão pública encerrar-se-á automaticamente.

7.5.4 Encerrada a fase competitiva sem que haja a prorrogação automática pelo sistema, poderá a agente de contratação, assessorado pela equipe de apoio, justificadamente, admitir o reinício da sessão pública de lances, em prol da consecução do melhor preço.

7.5.5 Serão aceitos somente lances em moeda corrente nacional (R\$), com VALORES UNITÁRIOS E TOTAIS com no máximo 02 (duas) casas decimais, considerando as quantidades constantes no PROJETO BÁSICO. Caso seja encerrada a fase de lances e a licitante divergir com o exigido, a agente de contratação, poderá convocar no CHAT MENSAGEM para atualização do referido lance, e/ou realizar a atualização dos valores

arredondando-os PARA MENOS automaticamente caso a licitante permaneça inerte.

7.6 Não serão aceitos dois ou mais lances de mesmo valor, prevalecendo aquele que for recebido e registrado em primeiro lugar.

7.6.1 Durante o transcurso da sessão pública, as licitantes serão informadas, em tempo real, do valor do menor lance registrado que tenha sido apresentado pelas demais licitantes, vedada a identificação do detentor do lance.

7.7 Sendo efetuado lance manifestamente inexequível, a agente de contratação poderá alertar o proponente sobre o valor cotado para o respectivo item, através do sistema, o excluirá, podendo o mesmo ser confirmado ou reformulado pelo proponente.

7.8 A exclusão de lance é possível somente durante a fase de lances, conforme possibilita o sistema eletrônico, ou seja, antes do encerramento do **lote**.

7.9 No caso de desconexão com a agente de contratação, no decorrer da etapa competitiva da Concorrência Eletrônica, o Sistema Eletrônico poderá permanecer acessível às licitantes para a recepção dos lances.

7.10 A agente de contratação, quando possível, dará continuidade a sua atuação no certame, sem prejuízo dos atos realizados.

7.11 Quando a desconexão do sistema eletrônico para a agente de contratação persistir por tempo superior a dez minutos, a sessão pública será suspensa e reiniciada somente após decorridas vinte e quatro horas da comunicação do fato pela agente de contratação aos participantes, no sítio eletrônico utilizado para divulgação no site <http://www.bnc.org.br>

7.12 Incumbirá à licitante acompanhar as operações no Sistema Eletrônico durante a sessão pública da Concorrência Eletrônica, ficando responsável pelo ônus decorrente da perda de negócios diante da inobservância de quaisquer mensagens emitidas pelo Sistema ou de sua desconexão.

7.13 A desistência em apresentar lance implicará exclusão da licitante da etapa de lances e na manutenção do último preço por ela apresentado, para efeito de ordenação das propostas de preços.

7.14 Em relação a itens **NÃO** exclusivos para participação de microempresas e empresas de pequeno porte, uma vez encerrada a etapa de lances, será efetivada a verificação automática. O sistema identificará em coluna própria às microempresas e empresas de pequeno porte participantes, procedendo à comparação com os valores da primeira colocada, se esta for empresa de maior porte, assim como das demais classificadas, para o fim de aplicar-se o disposto nos arts. 44 e 45 da LC nº 123, de 2006.

7.15 Entende-se como empate àquelas situações em que as propostas apresentadas pelas microempresas e empresas de pequeno porte sejam iguais ou até 10% (dez por cento) superiores a proposta mais bem classificada, depois de encerrada a etapa de lances.

7.16 A mais bem classificada nos termos do item anterior terá o direito de encaminhar uma última oferta para desempate, obrigatoriamente em valor inferior ao da primeira colocada, no prazo de 5 (cinco)

minutos controlados pelo sistema, contados após a comunicação automática para tanto.

7.17 Caso a microempresa ou a empresa de pequeno porte melhor classificada desista ou não se manifeste no prazo estabelecido, serão convocadas as demais licitantes microempresa e empresa de pequeno porte que se encontrem naquele intervalo de 10% (dez por cento), na ordem de classificação, para o exercício do mesmo direito, no prazo estabelecido no subitem anterior.

7.18 No caso de equivalência dos valores apresentados pelas microempresas e empresas de pequeno porte que se encontrem nos intervalos estabelecidos nos subitens anteriores, será realizado sorteio entre elas para que se identifique aquela que primeiro poderá apresentar melhor oferta.

7.19 Na hipótese de não contratação nos termos previstos neste item, convocação será em favor da proposta originalmente vencedora do certame.

7.20 O disposto no item 7.14 somente se aplicará quando a melhor oferta inicial não tiver sido apresentada por microempresa ou empresa de pequeno porte.

7.21 Havendo eventual empate entre propostas ou lances, o critério de desempate será aquele previsto no art. 60 da Lei Federal Nº 14.133, de 2021, nesta ordem:

7.21.1 disputa final, hipótese em que os licitantes empatados poderão apresentar nova proposta em ato contínuo à classificação;

7.21.2 avaliação do desempenho contratual prévio dos licitantes, para a qual deverão preferencialmente ser utilizados registros cadastrais para efeito de atesto de cumprimento de obrigações previstos nesta Lei;

7.21.3 desenvolvimento pelo licitante de ações de equidade entre homens e mulheres no ambiente de trabalho, conforme regulamento;

7.21.4 desenvolvimento pelo licitante de programa de integridade, conforme orientações dos órgãos de controle.

7.22 Persistindo o empate, será assegurada preferência, sucessivamente, aos bens e serviços produzidos ou prestados por:

7.22.1 empresas estabelecidas no território do Estado ou do Distrito Federal do órgão ou entidade da Administração Pública estadual ou distrital licitante ou, no caso de licitação realizada por órgão ou entidade de Município, no território do Estado em que este se localize;

7.22.2 empresas brasileiras;

7.22.3 empresas que invistam em pesquisa e no desenvolvimento de tecnologia no País;

7.22.4 empresas que comprovem a prática de mitigação, nos termos da Lei nº 12.187, de 29 de dezembro de 2009.

7.23 Encerrada a etapa de envio de lances da sessão pública, na hipótese da proposta do primeiro

colocado permanecer acima do preço máximo ou inferior ao desconto definido para a contratação, a agente de Contratação poderá negociar condições mais vantajosas, após definido o resultado do julgamento.

7.23.1 A negociação poderá ser feita com os demais licitantes, segundo a ordem de classificação inicialmente estabelecida, quando o primeiro colocado, mesmo após a negociação, for desclassificado em razão de sua proposta permanecer acima do preço máximo definido pela Administração.

7.23.2 A negociação será realizada por meio do sistema, podendo ser acompanhada pelos demais licitantes.

7.23.3 O resultado da negociação será divulgado a todos os licitantes e anexado aos autos do processo licitatório.

7.24. A proposta do licitante classificado em primeiro lugar adequada ao último lance ofertado deverá ser encaminhada no prazo de 02 (duas) horas no próprio sistema, a contar da solicitação da Agente de contratação e deverá:

- **Vir acompanhada das planilhas com indicação dos quantitativos e dos custos unitários, o Cronograma Físico-Financeiro e Critérios de Pagamentos, bem como o detalhamento das bonificações e Despesas Indiretas (BDI) e dos Encargos Sociais (ES).**
- **O licitante deverá encaminhar as planilhas com indicação dos quantitativos e dos custos unitários, o Cronograma Físico-Financeiro e Critérios de Pagamentos, bem como o detalhamento das bonificações e Despesas Indiretas (BDI) e dos Encargos Sociais (ES) nos formatos PDF (devidamente assinado pelo responsável técnico) e também em EXCEL (apenas para conferência, não é necessário assinatura).**

Na planilha orçamentária e na planilha de composição do BDI, a empresa deverá propor, respectivamente, valores para os preços unitários/totais e para os Benefícios e Despesas Indiretas (BDI) com duas casas decimais após a vírgula. Caso os valores mencionados sejam inseridos na planilha através de fórmulas, deverá ser utilizada a função truncar(...) do Microsoft Excel, limitando em duas casas decimais, para eliminar as divergências de arredondamento. Todos os preços unitários devem ser iguais ou inferiores em relação aos preços adotados pelo município;

Para preenchimento do BDI/LDI, as empresas participantes deverão observar o Acórdão nº2622/2013 – TCU – Plenário e a Lei nº 12.546/2011 vigente;

Caso a empresa opte por valores na composição do BDI/LDI fora dos limites estabelecidos pelo Acórdão Nº. 2622/2013 – TCU – Plenário, a mesma deve apresentar uma justificativa técnica, esclarecendo a definição de tais valores;

As empresas participantes optantes da desoneração deverão apresentar uma declaração, informando o CNAE que representa a atividade de maior receita da empresa na reforma objeto da licitação.²

² Documentação solicitada nos itens 11.2 a 11.5 do Projeto Básico.

7.24.1 ser redigida em língua portuguesa, datilografada ou digitada, em uma via, sem emendas, rasuras, entrelinhas ou ressalvas, devendo a última folha ser assinada e as demais rubricadas pelo licitante ou seu representante legal.

7.24.2 conter a indicação do banco, número da conta e agência do licitante vencedor, para fins de pagamento.

7.24.3 **O licitante poderá assinar a proposta final que é disponibilizada no sistema (ASSINAR P. FINAL).**

7.24.4 **O LICITANTE DEVERÁ COLOCAR NO CAMPO OBSERVAÇÃO DO SISTEMA OU INFORMAR NO CHAT; O REPRESENTANTE LEGAL PARA FINS DE ASSINATURA DO CONTRATO E DADOS BANCÁRIOS PARA PAGAMENTO).**

7.24.5 **O EMAIL INFORMADO PELA LICITANTE DEVERÁ SER DO REPRESENTANTE LEGAL DA EMPRESA, POIS ESSE EMAIL SERÁ UTILIZADO PARA ENCAMINHAMENTO DAS ATAS E CONTRATOS PARA ASSINATURA.**

7.25 Quando da atualização da proposta de preço, o licitante deverá atualizar observando os valores unitários e globais os quais deverão ser menores ou iguais aos valores máximos/referência expressos no projeto básico, sob pena de desclassificação.

7.26 Ocorrendo divergência entre os preços unitários e o preço global, prevalecerão os primeiros; no caso de divergência entre os valores numéricos e os valores expressos por extenso, prevalecerão estes últimos.

7.27 É facultado a agente de contratação prorrogar o prazo estabelecido, a partir de solicitação fundamentada feita no chat pelo licitante, antes de findo o prazo.

7.28 Após a negociação do preço, a agente de Contratação iniciará a fase de aceitação e julgamento da proposta.

8. DA ACEITABILIDADE DA PROPOSTA

8.1 Encerrada a etapa de negociação, a agente de contratação examinará a proposta classificada em primeiro lugar quanto à adequação ao objeto e à compatibilidade do preço em relação ao máximo estipulado para contratação neste Edital e nos demais documentos, observado o disposto no Decreto Municipal n.004/2024.

8.2 Será desclassificada a proposta ou o lance vencedor, que apresentar preço final superior ao preço máximo fixado, ou que apresentar preço manifestamente inexequível.

8.3 Considera-se inexequível a proposta que apresente preços global ou unitários simbólicos, irrisórios ou de valor zero, incompatíveis com os preços dos insumos e salários de mercado, acrescidos dos respectivos encargos, ainda que o ato convocatório da licitação não tenha estabelecido limites mínimos, exceto quando se referirem a materiais e instalações de propriedade do próprio licitante, para os quais ele renuncie a parcela ou à totalidade da remuneração.

8.4 Qualquer interessado poderá requerer que se realizem diligências para aferir a exequibilidade e a legalidade das propostas, devendo apresentar as provas ou os indícios que fundamentam a suspeita.

8.5 Na hipótese de necessidade de suspensão da sessão pública para a realização de diligências, com vistas ao saneamento das propostas, a sessão pública somente poderá ser reiniciada mediante aviso prévio no sistema com, no mínimo, vinte e quatro horas de antecedência, e a ocorrência será registrada em ata.

8.6 A Agente de Contratação poderá convocar o licitante para enviar documento digital complementar, por meio de funcionalidade disponível no sistema, no prazo de 02 (duas) horas, sob pena de não aceitação da proposta.

8.6.1 O prazo estabelecido poderá ser prorrogado pela Agente de contratação por solicitação fundamentada feita no chat pelo licitante, formulada antes de findo o prazo, e formalmente aceita pela Agente de contratação.

8.6.2 Dentre os documentos passíveis de solicitação pela Agente de contratação, destacam-se os que contenham as características do material ofertado, tais como marca, modelo, tipo, fabricante e procedência, além de outras informações pertinentes, a exemplo de catálogos, folhetos ou propostas, encaminhados por meio eletrônico, ou, se for o caso, por outro meio e prazo indicados pela Agente de contratação, sem prejuízo do seu ulterior envio pelo sistema eletrônico, sob pena de não aceitação da proposta.

8.6.3 Se a proposta ou lance vencedor for desclassificado, a Agente de Contratação examinará a proposta ou lance subsequente, e, assim sucessivamente, na ordem de classificação.

8.6.4 Havendo necessidade, a Agente de Contratação suspenderá a sessão, informando no “chat” a nova data e horário para a sua continuidade.

8.6.5 A Agente de Contratação poderá encaminhar, por meio do sistema eletrônico, contraproposta ao licitante que apresentou o lance mais vantajoso, com o fim de negociar a obtenção de melhor preço, vedada a negociação em condições diversas das previstas neste Edital.

8.6.6 Também nas hipóteses em que a Agente de contratação não aceitar a proposta e passar à subsequente, poderá negociar com o licitante para que seja obtido preço melhor.

8.6.7 A negociação será realizada por meio do sistema, podendo ser acompanhada pelos demais licitantes.

8.6.8 Encerrada a análise quanto à aceitação da proposta, a agente de contratação verificará a habilitação do licitante, observado o disposto neste Edital.

9. DA HABILITAÇÃO

9.1 Como condição prévia ao exame da documentação de habilitação do licitante detentor da proposta classificada em primeiro lugar, a agente de Contratação verificará o eventual descumprimento das condições de participação, especialmente quanto à existência de sanção que impeça a participação no certame ou a futura contratação, mediante a consulta aos seguintes cadastros:

- Cadastro Nacional de Empresas Inidôneas e Suspensas - CEIS, mantido pela Controladoria-Geral da União (<https://www.portaltransparencia.gov.br/sancoes/ceis>);

- Cadastro Nacional de Empresas Punidas – CNEP, mantido pela Controladoria-Geral da União (<https://www.portaltransparencia.gov.br/sancoes/cnep>)

Caso não seja possível a consulta nos cadastros acima, a consulta poderá ser substituída pela certidão Consolidada Jurídica (<https://certidoes-apf.apps.tcu.gov.br/>) e Certidão Negativa de Inidoneos e inabilitados dos sócios majoritários (<https://contas.tcu.gov.br/ords/f?p=704144:3:6596180056520::NO:3,4,6::>)

10.1.2 A consulta aos cadastros será realizada em nome da empresa licitante e também de seu sócio majoritário, por força do artigo 12 da Lei nº 8.429, de 1992, que prevê, dentre as sanções impostas ao responsável pela prática de ato de improbidade administrativa, a proibição de contratar com o Poder Público, inclusive por intermédio de pessoa jurídica da qual seja sócio majoritário.

10.1.2.1 Caso conste na Consulta de Situação do Fornecedor a existência de Ocorrências Impeditivas Indiretas, o gestor diligenciará para verificar se houve fraude por parte das empresas apontadas no Relatório de Ocorrências Impeditivas Indiretas.

10.1.2.2 A tentativa de burla será verificada por meio dos vínculos societários, linhas de fornecimento similares, dentre outros.

10.1.3 Constatada a existência de sanção, a agente de Contratação reputará o licitante inabilitado, por falta de condição de participação.

10.1.4 Quando permitida a participação de empresas estrangeiras que não funcionem no País, as exigências de habilitação serão atendidas mediante documentos equivalentes, inicialmente apresentados em tradução livre.

10.1.4.1 Na hipótese de o licitante vencedor ser empresa estrangeira que não funcione no País, para fins de assinatura do contrato ou da ata de registro de preços, os documentos exigidos para a habilitação serão traduzidos por tradutor juramentado no País apostilados nos termos do disposto no Decreto nº 8.660, de 29 de janeiro de 2016, ou de outro que venha a substituí-lo, ou consularizados pelos respectivos consulados ou embaixadas.

10.1.5 Os documentos exigidos para fins de habilitação poderão ser substituídos por registro cadastral emitido por órgão ou entidade pública, desde que o registro tenha sido feito em obediência ao disposto na Lei Federal Nº 14.133/2021.

10.1.6 Somente haverá a necessidade de comprovação do preenchimento de requisitos mediante apresentação dos documentos originais não-digitais quando houver dúvida em relação à integridade do documento digital.

10.1.7 Não serão aceitos documentos de habilitação com indicação de CNPJ/CPF diferentes, salvo aqueles legalmente permitidos.

10.1.8 Se o licitante for a matriz, todos os documentos deverão estar em nome da matriz, e se o licitante for a filial, todos os documentos deverão estar em nome da filial, exceto aqueles documentos que, pela própria natureza, comprovadamente, forem emitidos somente em nome da matriz.

10.1.9 Serão aceitos registros de CNPJ de licitante matriz e filial com diferenças de números de documentos pertinentes à Certidão Conjunta de Débitos Relativos a Tributos Federais e à Dívida Ativa da União, emitida pela Secretaria da Receita Federal do Brasil ou pela Procuradoria-Geral da Fazenda Nacional, por constar no próprio documento que é válido para matriz e filiais, bem assim quanto ao Certificado de Regularidade do FGTS, quando o licitante tenha o recolhimento dos encargos centralizado, devendo, desta forma, apresentar o documento comprobatório de autorização para a centralização.

10.1.10 Os documentos relativos à habilitação somente serão exigidos em momento posterior ao julgamento das propostas, e apenas do licitante mais bem classificado. Os documentos exigidos para habilitação serão enviados por meio do sistema, **no prazo de 02 (DUAS HORAS)**, contado da solicitação da agente de Contratação.

Obs. O licitante classificado em 1º lugar deverá encaminhar, nos termos deste Edital, a documentação relacionada nos itens a seguir, para fins de habilitação:

HABILITAÇÃO JURÍDICA

10.1.10.1 A documentação relativa à habilitação jurídica consistirá em ato constitutivo, estatuto ou contrato social em vigor³, devidamente registrado, em se tratando de sociedades comerciais e, no caso de sociedades por ações, acompanhado de documento de eleição de seus administradores. No caso de alterações, será admitido o estatuto ou o contrato consolidado.

REGULARIDADE FISCAL

10.1.10.2 Prova de inscrição no Cadastro Nacional de Pessoa Jurídica (CNPJ), expedida no máximo 90 (noventa) dias antes da data do recebimento dos envelopes.

10.1.10.3 Prova de regularidade para com a Fazenda Federal e a Seguridade Social, mediante apresentação de Certidão Conjunta de Débitos Relativos a Tributos Federais e à Dívida Ativa da União, emitida pela Secretaria da Receita Federal do Brasil ou pela Procuradoria-Geral da Fazenda Nacional, em vigor.

10.1.10.4 Prova de regularidade para com a Fazenda Estadual do domicílio ou sede do licitante, mediante apresentação de Certidão emitida pela Secretaria competente do Estado, em vigor.

10.1.10.5 Prova de regularidade para com a Fazenda Municipal do domicílio ou sede do licitante, mediante apresentação de certidão emitida pela Secretaria competente do Município, em vigor.

10.1.10.6 Prova de Regularidade relativa ao Fundo de Garantia por Tempo de Serviço –FGTS, emitida pela Caixa Econômica Federal, em vigor.

Prova de regularidade perante a Justiça do Trabalho, mediante a apresentação de

10.1.10.7 Certidão Negativa de Débitos Trabalhistas (CNDT), ou Certidão Positiva de Débitos Trabalhistas com os mesmos efeitos da CNDT conforme lei 12.440, de 07 de julho de 2011, em vigor.

³ **NOTA EXPLICATIVA:** Se as alterações, em sua totalidade, tiverem sido consolidadas num só documento, devidamente registrado na Junta Comercial, bastará à apresentação do contrato social consolidado, documento que consubstancia a consolidação de todas as alterações realizadas. Do contrário, o licitante deverá apresentar a versão original (contrato de constituição da empresa) acompanhada das alterações promovidas e registradas no órgão competente.

LC = Ativo Circulante
Passivo Circulante

10.1.10.17 Será aceita também a apresentação de **balanços e demais demonstrações contábeis intermediárias**, referentes ao **exercício em curso**, na forma da Lei, devidamente **assinados pelo representante legal e pelo Contador responsável, e registrados em Junta Comercial**.

10.1.10.18 Empresa criada no exercício em curso: fotocópias do Balanço de Abertura, devidamente registrado ou autenticado (chancelado) na Junta Comercial da sede ou domicílio da licitante.

10.1.10.19 O balanço patrimonial e as demonstrações contábeis deverão estar assinados por contador ou por outro profissional equivalente e pelo Diretor da empresa, devidamente registrado no Conselho Regional de Contabilidade.

10.1.10.20 Os balanços emitidos via Sistema Público de Escrituração Fiscal Digital - Sped Fiscal, serão aceitos devidamente autenticados, mediante recibo de entrega emitido pelo sped, conforme autoriza o art. 78 -A, §1.º e § 2.º do Decreto n.º 1.800/1996, alterado pelo Decreto n.º 8.683/2016.

10.1.10.21 Caso os **índices citados** na alínea “b” anterior demonstrem resultados **iguais ou inferiores a 1 (um)**, a licitante deverá **comprovar patrimônio líquido de 10% (dez por cento) do valor estimado da contratação**, por meio da apresentação do **balanço patrimonial e demonstrações contábeis do último exercício social**, apresentados na forma da lei, vedada a substituição por balancetes ou balanços provisórios, podendo ser atualizados por índices oficiais, quando encerrados há mais de 3 (três) meses da data da apresentação da proposta (Acórdão TCU nº 1214/2013-Plenário e IN SLTI n.º 02/2008 e alterações posteriores).

10.1.10.22 *A justificativa de se exigir a demonstração da qualificação econômico-financeira das licitantes foi por demais salutar, eis que, atendendo ao princípio da continuidade do serviço público, evitem-se paralisações por deficiência de recursos monetários. O objetivo é o de poder verificar a saúde financeira da licitante, evitando a participação de empresas que apresentem dependência econômica, isto é, aquelas que não possam executar os serviços às próprias expensas.*

APRESENTAÇÃO DAS SEGUINTE DECLARAÇÕES:

10.1.10.23 **Declaração de que não utiliza, direta ou indiretamente, mão de obra de menores** conforme as disposições contidas no art. 7, XXXIII da Constituição Federal de 1988, de acordo com o modelo do **ANEXO XI** deste edital, assinada por sócio, dirigente, proprietário ou procurador da licitante, com o número da identidade do declarante.

10.1.10.24 **Declaração de Inexistência de Fato Impeditivo** nos termos do modelo constante do **ANEXO XIII**, deste Edital, assinada por sócio, dirigente, proprietário ou procurador da licitante, com o número da identidade do declarante.

10.1.10.25 **Declaração expressa**, conforme modelo constante no **ANEXO XVI** de que o sócio ou diretor não ocupa cargo ou função de chefia, assessoramento ou função de confiança, no Município de Camocim de São Félix.

10.1.10.26 **Declaração expressa**, conforme modelo constante no **ANEXO XII** de pleno conhecimento e atendimento às exigências de habilitação.

10.1.10.27 **Declaração de Elaboração Independente de Proposta**, de acordo com o modelo do **ANEXO XIV** deste edital, assinada por sócio, dirigente, proprietário ou procurador da licitante, com o número da identidade do declarante.

10.1.10.28 **Declaração de Opção para Microempresa e Empresa de Pequeno Porte**, de acordo com o modelo do **ANEXO XV** deste edital; **deverá comprovar tal condição mediante Certidão Simplificada, emitida pela junta comercial competente, e/ou Comprovante de opção pelo Simples obtido através do site da Secretaria da Receita Federal, <http://www.receita.fazenda.gov.br/PessoaJuridica/simples/simples.htm> com data de GERAÇÃO e EXPEDIÇÃO dos últimos 30 (trinta) dias anteriores à data da realização da licitação**, assinada por sócio, dirigente, proprietário ou procurador da licitante, com o número da identidade do declarante.

10.11. Qualquer informação incompleta ou inverídica constante dos documentos apresentados apurada pela Agente de Contratação, mediante simples conferência ou diligência, implicará na inabilitação da respectiva licitante e envio dos documentos para o M.P.P.E (Ministério Público de Pernambuco), para apuração, se possível, de prática delituosa, conforme art. 155 e seguintes da Lei Federal Nº 14.133/2021.

10.12. Não serão aceitos protocolos de pedidos ou solicitações de documentos, em substituição aos documentos requeridos no presente Edital.

10.13. A existência de restrição relativamente à regularidade fiscal e trabalhista não impede que a licitante qualificada como microempresa ou empresa de pequeno porte seja declarada vencedora, uma vez que atenda a todas as demais exigências do edital.

10.14. Caso a proposta mais vantajosa seja ofertada por licitante qualificada como microempresa ou empresa de pequeno porte, e uma vez constatada a existência de alguma restrição no que tange à regularidade fiscal e trabalhista, a mesma será convocada para, no prazo de 5 (cinco) dias úteis, após a declaração do vencedor, comprovar a regularização. O prazo poderá ser prorrogado por igual período, a critério da administração pública, quando requerida pelo licitante, mediante apresentação de justificativa.

10.15. A não-regularização fiscal e trabalhista no prazo previsto no subitem anterior acarretará a inabilitação do licitante, sem prejuízo das sanções previstas neste Edital, sendo facultada a convocação dos licitantes remanescentes, na ordem de classificação. Se, na ordem de classificação, seguir-se outra microempresa, empresa de pequeno porte ou sociedade cooperativa com alguma restrição na documentação fiscal e trabalhista, será concedido o mesmo prazo para regularização.

10.16. Havendo necessidade de analisar minuciosamente os documentos exigidos, a Agente de Contratação suspenderá a sessão, informando no “chat” a nova data e horário para a continuidade da mesma.

10.17. Após a entrega dos documentos para habilitação, não será permitida a substituição ou a apresentação de novos documentos, salvo em sede de diligência, para (Lei Federal Nº 14.133/2021, art. 64, e IN 73/2022, art. 39, §4º):

- a) complementação de informações acerca dos documentos já apresentados pelos licitantes e desde que necessária para apurar fatos existentes à época da abertura do certame; e
- b) atualização de documentos cuja validade tenha expirado após a data de recebimento das propostas.

10.18. Na análise dos documentos de habilitação, a comissão de contratação poderá sanar erros ou falhas, que não alterem a substância dos documentos e sua validade jurídica, mediante decisão fundamentada, registrada em ata e acessível a todos, atribuindo-lhes eficácia para fins de habilitação e classificação.

10.19. Na hipótese de o licitante não atender às exigências para habilitação, a agente de Contratação examinará a proposta subsequente e assim sucessivamente, na ordem de classificação, até a apuração de uma proposta que atenda ao presente edital, observado o prazo disposto no subitem 10.1.10.

10.20. A verificação pela Agente de Contratação, em sítios eletrônicos oficiais de órgãos e entidades emissores de certidões constitui meio legal de prova, para fins de habilitação.

10.21. Será inabilitado o licitante que não comprovar sua habilitação, seja por não apresentar quaisquer dos documentos exigidos, ou apresentá-los em desacordo com o estabelecido neste Edital.

10.22. Constatado o atendimento às exigências de habilitação fixadas no Edital, o licitante será declarado vencedor.

10.23. As Certidões que não possuírem prazo de validade, somente serão aceitas com data de emissão não superior a 90 (noventa) dias consecutivos de antecedência da data de abertura da sessão deste Pregão.

11. DOS RECURSOS ADMINISTRATIVOS

11.1 A interposição de recurso referente ao julgamento das propostas, à habilitação ou inabilitação de licitantes, à anulação ou revogação da licitação, observará o disposto no art. 165 da Lei Federal Nº 14.133, de 2021 e art. 40 da IN 73/2022.

11.1.1. O prazo recursal é de 3 (três) dias úteis, contados da data de intimação ou de lavratura da ata.

11.2. Quando o recurso apresentado impugnar o julgamento das propostas ou o ato de habilitação ou inabilitação do licitante:

11.2.1. a intenção de recorrer deverá ser manifestada imediatamente, sob pena de preclusão;

11.2.2. o prazo para apresentação das razões recursais será iniciado na data de intimação ou de lavratura da ata de habilitação ou inabilitação;

11.2.3. na hipótese de adoção da inversão de fases prevista no § 1º do art. 17 da Lei Federal Nº 14.133, de 2021, o prazo para apresentação das razões recursais será iniciado na data de intimação da ata de julgamento.

11.3. Os recursos deverão ser encaminhados em campo próprio do sistema.

11.4. O recurso será dirigido à autoridade que tiver editado o ato ou proferido a decisão recorrida, a qual poderá reconsiderar sua decisão no prazo de 3 (três) dias úteis, ou, nesse mesmo prazo, encaminhar recurso para a autoridade superior, a qual deverá proferir sua decisão no prazo de 10 (dez) dias úteis, contado do recebimento dos autos.

11.5. Os recursos interpostos fora do prazo não serão conhecidos.

11.6. O prazo para apresentação de contrarrazões ao recurso pelos demais licitantes será de 3 (três) dias úteis, contados da data da intimação pessoal ou da divulgação da interposição do recurso, assegurada a vista imediata dos elementos indispensáveis à defesa de seus interesses.

11.7. O recurso e o pedido de reconsideração terão efeito suspensivo do ato ou da decisão recorrida até que sobrevenha decisão final da autoridade competente.

11.8. O acolhimento do recurso invalida tão somente os atos insuscetíveis de aproveitamento.

11.9. Os autos do processo permanecerão com vista franqueada aos interessados no endereço constante neste Edital.

12. DA REABERTURA DA SESSÃO PÚBLICA

12.1. A sessão pública poderá ser reaberta:

12.1.1. Nas hipóteses de provimento de recurso que leve à anulação de atos anteriores à realização da sessão pública precedente ou em que seja anulada a própria sessão pública, situação em que serão repetidos os atos anulados e os que dele dependam.

12.1.2. Quando houver erro na aceitação do preço melhor classificado ou quando o licitante declarado vencedor não assinar o contrato, não retirar o instrumento equivalente ou não comprovar a regularização fiscal e trabalhista, nos termos do art. 43, §1º da LC nº 123/2006. Nessas hipóteses, serão adotados os procedimentos imediatamente posteriores ao encerramento da etapa de lances.

12.2. Todos os licitantes remanescentes deverão ser convocados para acompanhar a sessão reaberta.

12.2.1. A convocação se dará por meio do sistema eletrônico ("chat").

13. DA ADJUDICAÇÃO E HOMOLOGAÇÃO

13.1. O objeto da licitação será adjudicado e homologado ao licitante declarado vencedor, por ato da autoridade Competente.

14. DA GARANTIA DE EXECUÇÃO

14.1. Conforme regras constantes da Minuta de Contrato.

15. DO TERMO DE CONTRATO OU INSTRUMENTO EQUIVALENTE

15.1. Após a homologação da licitação, em sendo realizada a contratação, será firmado Termo de Contrato ou emitido instrumento equivalente.

15.2. Os adjudicatários serão convocados eletronicamente por meio do e-mail, para assinar o contrato, nos termos da Minuta de Contrato. Os signatários devem configurar seu correio eletrônico para que os e-mails não sejam direcionados para a caixa de Spam. Uma vez que o contrato for emitido, a convocação se dará imediatamente, devendo o(s) responsável(is) assinar o contrato, no prazo máximo de 03 (três) dias úteis, sob pena de decair o direito à contratação, sem prejuízo da aplicação das sanções cabíveis.

15.2.1. Alternativamente à convocação para comparecer perante o órgão ou entidade para a assinatura do Termo de Contrato ou aceite do instrumento equivalente, a Administração poderá encaminhá-lo para assinatura ou aceite da Adjudicatária, mediante correspondência postal com aviso de recebimento (AR) ou meio eletrônico, para que seja assinado ou aceito no prazo de 05 (cinco) dias úteis, a contar da data de seu recebimento.

15.2.2. No caso de ser indicado signatário sem os devidos poderes para responder e contrair obrigações pela CONTRATADA, serão aplicadas as penalidades previstas neste contrato e na Lei.

15.2.3. A convocação para a assinatura do instrumento contratual ocorre unicamente através do e-mail e telefone informados pela CONTRATADA.

15.2.4. Após envio do contrato para assinaturas, a CONTRATADA deverá assiná-lo no prazo máximo de 3 (três) dias úteis, sob pena de decair o direito à contratação, sem prejuízo da aplicação das sanções cabíveis.

15.2.5. O prazo previsto no subitem anterior poderá ser prorrogado, por igual período, por solicitação justificada do adjudicatário e aceita pela Administração.

15.3. O Aceite da Nota de Empenho ou do instrumento equivalente, emitida à empresa adjudicada, implica no reconhecimento de que:

- referida Nota está substituindo o contrato, aplicando-se à relação de negócios ali estabelecida as disposições da Lei Federal Nº 14.133/2021;
- a contratada se vincula à sua proposta e às previsões contidas no Edital e demais documentos;
- a contratada reconhece que as hipóteses de rescisão são aquelas previstas nos artigos 137, 138 e 139 da Lei Federal Nº 14.133/2021 e reconhece os direitos da Administração previstos nos artigos 79 e 80 da mesma Lei.

15.4. O prazo de vigência da contratação e a possibilidade de sua prorrogação é conforme previsão no instrumento contratual ou no projeto básico.

15.5. Na assinatura do contrato, será exigida a comprovação das condições de habilitação consignadas no edital, que deverão ser mantidas pelo licitante durante a vigência do contrato.

15.6. Na hipótese de o vencedor da licitação não comprovar as condições de habilitação consignadas no edital ou se recusar a assinar o contrato, a Administração, sem prejuízo da aplicação das sanções das

demais cominações legais cabíveis a esse licitante, poderá convocar outro licitante, respeitada a ordem de classificação, para, após a comprovação dos requisitos para habilitação, analisada a proposta e eventuais documentos complementares e, feita a negociação, assinar o contrato.

16. DO REAJUSTAMENTO E DO REEQUILÍBRIO

16.1. As regras acerca do reajustamento e do reequilíbrio são as estabelecidas na Minuta de Contrato.

16.2. As solicitações de reajuste e/ou reequilíbrio devem ser enviadas através do e-mail: cpl.camocimsfelix@gmail.com

17. DO INÍCIO DA EXECUÇÃO E DA FISCALIZAÇÃO

17.1. Os critérios de recebimento e aceitação do objeto e de fiscalização estão previstos no Projeto Básico.

18. DAS OBRIGAÇÕES DA CONTRATANTE E DA CONTRATADA

18.1. As obrigações da Contratante e da Contratada são as estabelecidas na Minuta de Contrato.

19. DO PAGAMENTO

19.1. As regras acerca do pagamento são as estabelecidas no Projeto Básico.

19.2. Haverá retenção na fonte do imposto de renda – IR em conformidade com a Instrução Normativa Nº 1.234/2012, e suas alterações, da Receita Federal.

19.3. As notas fiscais deverão ser emitidas em observância às regras de retenção dispostas na Instrução Normativa Nº 1.234/2012, e suas alterações, da Receita Federal, sob pena de não aceitação por parte do contratante.

19.4. Juntamente com a Nota Fiscal/Fatura, deverão ser apresentadas cópias dos comprovantes de recolhimento dos encargos previdenciários relativos ao pessoal alocado para o desenvolvimento do objeto do Contrato, sem as quais os pagamentos não serão efetuados.

19.5. Ocorrendo atraso de pagamento por culpa exclusiva da Administração, o pagamento será realizado acrescido de atualização financeira, entre as datas do vencimento e do efetivo pagamento, de acordo com a variação pelo Índice Nacional de Custo da Construção (INCC), ou outro índice que venha substituí-lo, conforme a legislação vigente, acrescido de juros de 1% ao ano.

20. DAS INFRAÇÕES ADMINISTRATIVAS E SANÇÕES

20.1. Comete infração administrativa, nos termos da lei, o licitante que, com dolo ou culpa:

20.1.1. deixar de entregar a documentação exigida para o certame ou não entregar qualquer documento que tenha sido solicitado pela Agente de Contratação/Comissão durante o certame;

20.1.2. Salvo em decorrência de fato superveniente devidamente justificado, não manter a proposta em especial quando:

- 20.1.2.1** não enviar a proposta adequada ao último lance ofertado ou após a negociação;
- 20.1.2.2** recusar-se a enviar o detalhamento da proposta quando exigível;
- 20.1.2.3** pedir para ser desclassificado quando encerrada a etapa competitiva;
- 20.1.2.4** deixar de apresentar amostra; ou
- 20.1.2.5** apresentar proposta ou amostra em desacordo com as especificações do edital.

20.1.3. não celebrar o contrato ou não entregar a documentação exigida para a contratação, quando convocado dentro do prazo de validade de sua proposta.

20.1.3.1 recusar-se, sem justificativa, a assinar o contrato ou a ata de registro de preço, ou a aceitar ou retirar o instrumento equivalente no prazo estabelecido pela Administração.

20.1.4. apresentar declaração ou documentação falsa exigida para o certame ou prestar declaração falsa durante a licitação;

20.1.5. fraudar a licitação;

20.1.6. comportar-se de modo inidôneo ou cometer fraude de qualquer natureza, em especial quando:

- 20.1.6.1** induzir deliberadamente a erro no julgamento;
- 20.1.6.2** apresentar amostra falsificada ou deteriorada.

20.1.7 praticar atos ilícitos com vistas a frustrar os objetivos da licitação;

20.1.8 praticar ato lesivo previsto no art. 5º da Lei n.º 12.846, de 2013.

20.2 Com fulcro na Lei nº 14.133, de 2021, a Administração poderá, garantida a prévia defesa, aplicar aos licitantes e/ou adjudicatários as seguintes sanções, sem prejuízo das responsabilidades civil e criminal:

- 20.2.1** advertência;
- 20.2.2** multa;
- 20.2.3** impedimento de licitar e contratar; e
- 20.2.4** declaração de inidoneidade para licitar ou contratar, enquanto perdurarem os motivos determinantes da punição ou até que seja promovida sua reabilitação perante a própria autoridade que aplicou a penalidade.

20.3 Na aplicação das sanções serão considerados:

- 20.3.1** a natureza e a gravidade da infração cometida.
- 20.3.2** as peculiaridades do caso concreto;
- 20.3.3** as circunstâncias agravantes ou atenuantes;
- 20.3.4** os danos que dela provierem para a Administração Pública;

20.3.5 a implantação ou o aperfeiçoamento de programa de integridade, conforme normas e orientações dos órgãos de controle.

20.4 A multa será recolhida em percentual de 0,5% a 30% incidente sobre o valor do contrato licitado, recolhida no prazo máximo de **10 (dez) dias úteis**, a contar da comunicação oficial.

20.4.1 Para as infrações previstas nos subitens 20.1.1, 20.1.2 e 20.1.3, a multa será de 0,5% a 15% do valor do contrato licitado.

20.4.2 Para as infrações previstas nos subitens 20.1.4, 20.1.5, 20.1.6, 20.1.7 e 20.1.8, a multa será de 15% a 30% do valor do contrato licitado.

22.5 As sanções de advertência, impedimento de licitar e contratar e declaração de inidoneidade para licitar ou contratar poderão ser aplicadas, cumulativamente ou não, à penalidade de multa.

20.6 Na aplicação da sanção de multa será facultada a defesa do interessado no prazo de 15 (quinze) dias úteis, contado da data de sua intimação.

20.7 A sanção de impedimento de licitar e contratar será aplicada ao responsável em decorrência das infrações administrativas relacionadas nos subitens 20.1.1, 20.1.2 e 20.1.3, quando não se justificar a imposição de penalidade mais grave, e impedirá o responsável de licitar e contratar no âmbito da Administração Pública direta e indireta do ente federativo a qual pertencer o órgão ou entidade, pelo prazo máximo de 3 (três) anos.

20.8 Poderá ser aplicada ao responsável a sanção de declaração de inidoneidade para licitar ou contratar, em decorrência da prática das infrações dispostas nos subitens 20.1.4, 20.1.5, 20.1.6, 20.1.7 e 19.1.8, bem como pelas infrações administrativas previstas nos subitens 20.1.1, 20.1.2 e 20.1.3 que justifiquem a imposição de penalidade mais grave que a sanção de impedimento de licitar e contratar, cuja duração observará o prazo previsto no art. 156, §5º, da Lei Federal Nº 14.133/2021.

20.9 A recusa injustificada do adjudicatário em assinar o contrato ou a ata de registro de preço, ou em aceitar ou retirar o instrumento equivalente no prazo estabelecido pela Administração, descrita no subitem 19.1.3, caracterizará o descumprimento total da obrigação assumida e o sujeitará às penalidades e à imediata perda da garantia de proposta em favor do órgão ou entidade promotora da licitação, nos termos do art. 45, §4º da IN SEGES/ME n.º 73, de 2022.

20.10 A apuração de responsabilidade relacionadas às sanções de impedimento de licitar e contratar e de declaração de inidoneidade para licitar ou contratar demandará a instauração de processo de responsabilização a ser conduzido por comissão composta por 2 (dois) ou mais servidores estáveis, que avaliará fatos e circunstâncias conhecidos e intimará o licitante ou o adjudicatário para, no prazo de 15 (quinze) dias úteis, contado da data de sua intimação, apresentar defesa escrita e especificar as provas que pretenda produzir.

20.11 Caberá recurso no prazo de 15 (quinze) dias úteis da aplicação das sanções de advertência, multa e impedimento de licitar e contratar, contado da data da intimação, o qual será dirigido à autoridade que tiver proferido a decisão recorrida, que, se não a reconsiderar no prazo de 5 (cinco) dias úteis, encaminhará o recurso com sua motivação à autoridade superior, que deverá proferir sua decisão no prazo máximo de 20 (vinte) dias úteis, contado do recebimento dos autos.

20.12 Caberá a apresentação de pedido de reconsideração da aplicação da sanção de declaração de inidoneidade para licitar ou contratar no prazo de 15 (quinze) dias úteis, contado da data da intimação, e decidido no prazo máximo de 20 (vinte) dias úteis, contado do seu recebimento.

20.13 O recurso e o pedido de reconsideração terão efeito suspensivo do ato ou da decisão recorrida até que sobrevenha decisão final da autoridade competente.

20.14 A aplicação das sanções previstas neste edital não exclui, em hipótese alguma, a obrigação de reparação integral dos danos causados.

21. DA IMPUGNAÇÃO AO EDITAL E DO PEDIDO DE ESCLARECIMENTO

21.1. Até 03 (três) dias úteis antes da data designada para a abertura da sessão pública, qualquer pessoa poderá impugnar este Edital.

21.2. A impugnação poderá ser realizada por forma eletrônica, pelo e-mail: cpl.camocimsfelix@gmail.com, através do sistema no site <https://http://www.bnc.org.br>.

21.3. Caberá a Agente de Contratação, auxiliado pelos responsáveis pela elaboração deste Edital e demais documentos, decidir sobre a impugnação no prazo de até dois dias úteis contados da data de recebimento da impugnação.

21.4. Acolhida a impugnação, será definida e publicada nova data para a realização do certame.

21.5. Os pedidos de esclarecimentos referentes a este processo licitatório deverão ser enviados a Agente de Contratação, até 03 (três) dias úteis anteriores à data designada para abertura da sessão pública, deverão ser realizados por forma eletrônica através do sistema.

21.6. A Agente de Contratação responderá aos pedidos de esclarecimentos no prazo de dois dias úteis, contado da data de recebimento do pedido, e poderá requisitar subsídios formais aos responsáveis pela elaboração do edital e dos demais documentos.

21.7. As impugnações e pedidos de esclarecimentos não suspendem os prazos previstos no certame.

21.7.1. A concessão de efeito suspensivo à impugnação é medida excepcional e deverá ser motivada pela Agente de Contratação, nos autos do processo de licitação.

21.8. As respostas aos pedidos de esclarecimentos serão divulgadas pelo sistema e vincularão os participantes e a administração.

22. DOS RECURSOS ORÇAMENTÁRIOS

22.1 A Contratação do Objeto do presente Edital está orçada em **R\$ 121.177,50 (cento e vinte e um mil, cento e setenta e sete Reais e cinquenta centavos)**.

22.2 Os Créditos orçamentários destinados ao custeio das despesas decorrentes da **execução dos Serviços**, Objeto desta Licitação são oriundos da seguinte dotação orçamentária a seguir especificada,

consignada no Orçamento do Município de Camocim de São Félix para o exercício de 2026, abaixo discriminada:

1	PREFEITURAMUNICIPAL DE CAMOCIM DE SÃO FÉLIX
02.09	SECRETARIA DE OBRAS E URBANISMO
02.09.01	DEPARTAMENTO DE SERVIÇOS DE OBRAS PÚBLICA
15.451.0151.1029.0000	CONSTRUÇÃO, AMPLIAÇÃO, REPOSIÇÃO DE CALÇADÃO, CALÇAMENTOS, PAVIMENTAÇÃO E RECAPEAMENTO ASFÁLTICO NO MUN E LOTEAMENTOS.
4.4.90.51	OBRAS E INSTALAÇÕES

23. DAS DISPOSIÇÕES GERAIS

23.1. Da sessão pública da Concorrência divulgar-se-á Ata da sessão no sistema eletrônico.

23.2. Não havendo expediente ou ocorrendo qualquer fato superveniente que impeça a realização do certame na data marcada, a sessão será automaticamente transferida para o primeiro dia útil subsequente, no mesmo horário anteriormente estabelecido, desde que não haja comunicação em contrário, pela Agente de Contratação.

23.3. Todas as referências de tempo no Edital, no aviso e durante a sessão pública observarão o horário de Brasília – DF.

23.4. Poderá ser utilizado certificado digital para a assinatura dos documentos, conforme a Lei Nº 14.063 de 23/09/2020.

23.5. As normas disciplinadoras da licitação serão sempre interpretadas em favor da ampliação da disputa entre os interessados, desde que não comprometam o interesse da Administração, o princípio da isonomia, a finalidade e a segurança da contratação.

23.6. Os licitantes devem estar cientes das condições para participação no certame e assumir a responsabilidade pela autenticidade de todos os documentos apresentados.

23.7. Na contagem dos prazos estabelecidos neste Edital e demais documentos, excluir-se-á o dia do início e incluir-se-á o do vencimento. Só se iniciam e vencem os prazos em dias e horário de expediente na Administração.

23.8. O desatendimento de exigências formais não essenciais não importará o afastamento do licitante, desde que seja possível o aproveitamento do ato, observados os princípios da isonomia e do interesse público.

23.9. Em caso de divergência entre disposições deste Edital ou demais peças que compõem o processo, prevalecerá as deste Edital.

23.10. O edital estará à disposição dos interessados na internet, no endereço eletrônico: <https://http://www.bnc.org.br/> e <http://transparencia.chagrande.pe.gov.br/app/pe/cha-grande/1/quadro-de-avisos/275>

23.11. O licitante é responsável pela fidelidade e legitimidade das informações prestadas e dos

documentos apresentados em qualquer fase desta licitação. A falsidade de qualquer documento apresentado ou a inverdade das informações nele contidas implicará na imediata desclassificação ou inabilitação do licitante, ou a rescisão contratual, sem prejuízo das sanções administrativas, civis e penais cabíveis.

23.12. Na análise da documentação e no julgamento das Propostas Comerciais, a agente de contratação poderá, a seu critério, solicitar o assessoramento técnico de órgãos ou de profissionais especializados.

23.13. A agente de contratação, no interesse da Administração, poderá adotar medidas saneadoras, durante o certame, e releva omissões e erros formais, observadas na documentação e proposta, desde que não contrariem a legislação vigente, sendo possível a promoção de diligências junto aos licitantes, destinadas a esclarecer a instrução do processo, conforme disposto no § 2º, do art. 59 e art. 64 da Lei Federal Nº 14.133/2021.

23.14. Toda comunicação oficial ocorrerá no campo próprio do Sistema eletrônico (Avisos/Esclarecimentos/Impugnações), por e-mail ou publicação nos Diários Oficiais/Jornais de Grande Circulação, nos termos da legislação.

23.15. A participação do licitante nesta licitação implica no conhecimento integral dos termos e condições inseridas neste edital, bem como das demais normas legais que disciplinam a matéria.

23.16. É vedada a subcontratação de pessoa física ou jurídica se aquela e/ou seus dirigentes mantiverem vínculo de natureza técnica, comercial, econômica, financeira, trabalhista ou civil com dirigente do órgão ou entidade contratante ou com agente público que desempenhe função na licitação ou atue na fiscalização ou na gestão do contrato, ou se deles forem cônjuge, companheiro ou parente em linha reta, colateral, ou por afinidade, até o terceiro grau.

23.17. A presente licitação não importa, necessariamente, em contratação, podendo o Município de Camocim de São Félix/PE revogá-la, no todo ou em parte, por razões de interesse público, derivadas de fato superveniente comprovado, ou anulá-la por ilegalidade, de ofício ou por provocação, mediante ato escrito e fundamentado, disponibilizado no sistema para conhecimento dos licitantes.

23.18. Para atender a seus interesses, o Município de Camocim de São Félix/PE poderá alterar quantitativos, sem que isto implique alteração dos preços unitários ofertados, obedecidos os limites estabelecidos no art. 125, da Lei Federal Nº 14.133/2021.

23.19. O Município de Camocim de São Félix/PE poderá prorrogar, por conveniência exclusiva, a qualquer tempo, os prazos para recebimento das propostas ou para sua abertura.

23.20. O foro designado para julgamento de quaisquer questões judiciais resultantes deste Edital será o da Comarca de Camocim de São Félix/PE.

20.24 Integram este Edital, para todos os fins e efeitos, os seguintes anexos:

ANEXO I – Modelo de Proposta de Preços;

ANEXO II - Modelo de Declaração do Cumprimento do disposto no Inciso XXXIII do Art. 7º da CF;

ANEXO III - Modelo de Declaração de Pleno Conhecimento e Atendimento às Exigências de Habilitação;



ANEXO IV – Modelo de Declaração de Inexistência de Fato Superveniente Impeditivo à Habilitação;
ANEXO V - Modelo Declaração de Elaboração Independente de Proposta;
ANEXO VI - Modelo de Declaração de Enquadramento como Microempresa ou Empresa de Pequeno Porte;
ANEXO VII - Modelo de Declaração sócio ou diretor de que não ocupa cargo ou função de chefia, assessoramento ou função de confiança, no Município de Camocim de São Félix;
ANEXO VIII – Minuta de Contrato; e,
IX – Projeto Básico.

Camocim de São Félix (PE) – PE, 27 de maio de 2026.

JOSÉ EDMILSON DOS SANTOS
Agente de Contratação



MODELO DE PROPOSTA DE PREÇOS – ANEXO I

AO
MUNICÍPIO DE _____/PE

Senhora Agente de Contratação,

Pela presente, submetemos à apreciação de V.Sa., a nossa proposta relativa a **Concorrência Eletrônica nº ____/2026**, assumindo inteira responsabilidade por quaisquer erros ou omissões que venham a ser verificados na preparação da mesma e declaramos ainda, que temos pleno conhecimento das condições em que se realizará o fornecimento e concordamos com a totalidade das instruções e critérios de qualificação definidos no edital em referência.

1 - PROPONENTE:

1.1 - Razão Social -

1.2 - Endereço -

1.3 - C.N.P.J. –

1.4 – Representante Legal (nome, nacionalidade, estado civil, profissão, RG, CPF, domicílio):

1.5 - Dados Bancários: **Banco XXXXX / agência XXXXXX / conta corrente XXXXXXXX:**

2 - FORMAÇÃO DO PREÇO:

O valor global da nossa proposta é de R\$ ____
(_____).

3 - PRAZO DE VALIDADE DA PROPOSTA: ____ (____) dias contados da data de apresentação da mesma.

4 –LOCAL DA REALIZAÇÃO DOS SERVIÇOS: conforme o edital.

5 – FORMA DE PAGAMENTO: Conforme edital

6 - DECLARAÇÃO

6.1 - Declaramos que:

6.1.1 - Nos preços propostos estão inclusos e diluídos os custos que envolvem a perfeita execução do contrato, bem como todos os custos relativos à mão de obra, encargos sociais e trabalhistas, as contribuições fiscais, transporte e seguro, bem como as despesas diretas e indiretas e quaisquer outras necessárias a total execução dos serviços.

6.1.2 - Cumpriremos rigorosamente as especificações e as recomendações da fiscalização do CONTRATANTE.

6.1.3 - Que temos pleno conhecimento do local e das condições de execução do objeto, comprometendo-nos desde já a executá-lo na forma exigida por este Município.

_____, ____ de _____ de 2026.

RAZÃO SOCIAL - CNPJ
NOME DO REPRESENTANTE LEGAL E ASSINATURA

(ANEXAR TODAS AS PLANILHAS AJUSTADAS À PROPOSTA, CONFORME PROJETO BÁSICO)



Cidade de avanços.

MODELO DE DECLARAÇÃO DO CUMPRIMENTO DO DISPOSTO NO INCISO XXXIII DO ART. 7º. DA CONSTITUIÇÃO FEDERAL (QUALIFICAÇÃO TRABALHISTA) – ANEXO II

Modalidade de Licitação CONCORRÊNCIA ELETRÔNICA	Nº ____/2026
---	--------------

....., inscrita no CNPJ nº, por intermédio de seu representante legal o(a) Sr(a), portador(a) da Carteira de Identidade nº e do CPF-MF nº, DECLARA, para fins do disposto no inciso VI do art. 68 da Lei Federal Nº 14.133, de 01 de abril de 2021, que não emprega menor de dezoito anos em trabalho noturno, perigoso ou insalubre e não emprega menor de dezesseis anos.

Ressalva: emprega menor, a partir de quatorze anos, na condição de aprendiz ()

(Observação: em caso afirmativo, assinalar a ressalva acima)

Cidade - UF, ____ de _____ de 2026.

RAZÃO SOCIAL
CNPJ:

NOME DO REPRESENTANTE LEGAL E
ASSINATURA



Cidade de avanços.

MODELO DE DECLARAÇÃO DE PLENO CONHECIMENTO E ATENDIMENTO ÀS EXIGÊNCIAS DE HABILITAÇÃO – ANEXO III

Modalidade de Licitação CONCORRÊNCIA ELETRÔNICA	Nº ____/2026
---	--------------

A empresa _____, inscrita no CNPJ sob o nº _____, por intermédio do seu representante legal, Sr(a) _____, portador(a) da carteira de identidade nº _____, expedida pelo _____, Declara sob as penas da Lei, que temos pleno conhecimento e preenchemos todos os requisitos para atendimento às exigências de Habilitação do Certame acima identificado, cientes das sanções factíveis de serem aplicadas, conforme legislação pertinente.

Cidade - UF, ____ de _____ de 2026.

RAZÃO SOCIAL
CNPJ:

NOME DO REPRESENTANTE LEGAL E
ASSINATURA



Cidade de avanços.

MODELO DE DECLARAÇÃO DE INEXISTÊNCIA DE FATO SUPERVENIENTE IMPEDITIVO À HABILITAÇÃO – ANEXO IV

Modalidade de Licitação CONCORRÊNCIA ELETRÔNICA	Nº /2026
---	----------

..... (nome da empresa), CNPJ nº
....., (endereço completo), declara sob as penas da lei que até a presente
data inexistem fatos supervenientes impeditivos para a sua habilitação na licitação em referência e está
ciente da obrigatoriedade de declarar ocorrências posteriores.

Cidade - UF, ____ de _____ de 2026.

RAZÃO SOCIAL
CNPJ:

NOME DO REPRESENTANTE LEGAL E
ASSINATURA



MODELO DE DECLARAÇÃO DE ELABORAÇÃO INDEPENDENTE DE PROPOSTA – ANEXO V

Modalidade de Licitação CONCORRÊNCIA ELETRÔNICA	Nº ____/2026
---	--------------

_____ (nome da empresa licitante), inscrita no CNPJ nº _____, por intermédio de seu representante legal o(a) Sr.(a)...., portador(a) da Carteira de Identidade nº..... e do CPF nº, doravante denominada LICITANTE, para fins do disposto no subitem 10.1.10.27 do Edital, declara, sob as penas da lei, em especial o art. 299 do Código Penal Brasileiro, que:

(a) a proposta apresentada para participar da Concorrência Eletrônica Nº ____/2026, foi elaborada de maneira independente pela LICITANTE, e o conteúdo da proposta não foi, no todo ou em parte, direta ou indiretamente, informado, discutido ou recebido de qualquer outro participante potencial ou de fato da Concorrência Eletrônica Nº ____/2026, por qualquer meio ou por qualquer pessoa;

(b) a intenção de apresentar a proposta elaborada para participar da Concorrência Eletrônica Nº ____/2026 não foi informada, discutida ou recebida de qualquer outro participante potencial ou de fato da Concorrência Eletrônica Nº ____/2026, por qualquer meio ou por qualquer pessoa;

(c) que não tentou, por qualquer meio ou por qualquer pessoa, influir na decisão de qualquer outro participante potencial ou de fato da Concorrência Eletrônica Nº ____/2026 quanto a participar ou não da referida licitação;

(d) que o conteúdo da proposta apresentada para participar da Concorrência Eletrônica Nº ____/2026 não será, no todo ou em parte, direta ou indiretamente, comunicado ou discutido com qualquer outro participante potencial ou de fato da Concorrência Eletrônica Nº ____/2026 antes da adjudicação do objeto da referida licitação;

(e) que o conteúdo da proposta apresentada para participar da Concorrência Eletrônica Nº ____/2026 não foi, no todo ou em parte, direta ou indiretamente, informado, discutido ou recebido de qualquer integrante do MUNICÍPIO DE _____ - PE, antes da abertura oficial das propostas; e

(f) que está plenamente ciente do teor e da extensão desta declaração e que detém plenos poderes e informações para firmá-la.

Cidade - UF, ____ de _____ de 2026.

RAZÃO SOCIAL
CNPJ:

NOME DO REPRESENTANTE LEGAL E
ASSINATURA



MODELO DE DECLARAÇÃO DE ENQUADRAMENTO COMO MICROEMPRESA OU EMPRESA DE PEQUENO PORTE – ANEXO VI

Modalidade de Licitação CONCORRÊNCIA ELETRÔNICA	Nº ____/2026
---	--------------

(NOME DA EMPRESA) _____ CNPJ nº _____, (ENDEREÇO COMPLETO) _____, declara, sob as penas da lei, que está enquadrada como _____, nos termos dos incisos I e II do art. 3º da Lei Complementar nº 123 de 14 de dezembro de 2006, e não tem nenhum dos impedimentos do § 4º do mesmo artigo, ciente da obrigatoriedade de declarar ocorrências posteriores.

OBSERVAÇÃO: A falsidade desta declaração caracteriza o crime previsto no artigo 299 do Código Penal (crime de falsidade ideológica), sem prejuízo das sanções previstas neste Edital.

Cidade - UF, de de 2026.

Diretor ou Representante Legal – RG nº



MODELO DE DECLARAÇÃO EXPRESSA, DE QUE O SÓCIO OU DIRETOR NÃO OCUPA CARGO OU FUNÇÃO DE CHEFIA, ASSESSORAMENTO OU FUNÇÃO DE CONFIANÇA, NO MUNICÍPIO DE CAMOCIM DE SÃO FÉLIX/PE – ANEXO VII

Modalidade de Licitação CONCORRÊNCIA ELETRÔNICA	Nº ____/2026
---	--------------

_____, CNPJ nº _____, sediado à _____, declara, sob as penas da lei, que nenhum dos seus proprietários /sócios / diretor / sócio-gerente ocupa cargo ou função de chefia, assessoramento ou função de confiança no Município de _____ - PE.

Cidade – UF, _____ de _____ de 2026.

(Nome completo do declarante)

(Nº da Célula de Identidade)

(Assinatura do declarante)



ANEXO VIII – MINUTA DE CONTRATO

CONCORRÊNCIA ELETRÔNICA Nº ____/2026
PROCESSO LICITATÓRIO Nº ____/2026

MINUTA DE CONTRATO DE CONTRATAÇÃO DE
EMPRESA DE ENGENHARIA PARA _____, E
A EMPRESA/LICITANTE

_____.

O **MUNICÍPIO DE** _____, inscrito no CNPJ n.º _____, neste ato representado pelo Chefe do Poder Executivo Municipal Sr. _____, brasileiro, casado, comerciante, inscrito no CPF n.º _____, residente à _____ – _____ - PE, e doravante designado simplesmente **CONTRATANTE**, e, de outro lado a Empresa/Licitante _____, CNPJ/ CPF n.º _____, estabelecida na cidade de _____ na, que apresentou os documentos exigidos por Lei, neste ato representada pelo(a) Sr.(a) _____, CPF n.º _____ daqui por diante, denominada simplesmente **CONTRATADA** e tem entre si, justo e contratado e celebram, por força do presente instrumento, elaborado de acordo com a minuta examinada pela Procuradoria Geral do Município, atendendo ao disposto no Parágrafo Único do artigo 53, da Lei n.º 14.133, de 01/04/2021, em conformidade com o constante do **Processo Licitatório n.º ____/2026**, o presente CONTRATO, que reger-se-á pelas disposições da Lei Federal n.º 14.133/2021, Decreto Municipal n.º 004/2024, mediante as seguintes cláusulas e condições:

CLÁUSULA PRIMEIRA – OBJETO (art. 92, I e II)

1.1. O objeto do presente instrumento é a **CONTRATAÇÃO DE EXECUÇÃO DA MANUTENÇÃO DE VIAS PÚBLICAS (Tapa Buraco de Pavimento com Asfáltico)**, nas condições estabelecidas no Projeto Básico.

1.2. Vinculam esta contratação, independentemente de transcrição:

- 1.2.1. O Projeto Básico;
- 1.2.2. O Edital da Licitação;
- 1.2.3. A Proposta do contratado;
- 1.2.4. Eventuais anexos dos documentos supracitados.

1.3. O regime de execução é o de empreitada por preço unitário / fornecimento e prestação de serviço associado.

CLÁUSULA SEGUNDA – VIGÊNCIA E PRORROGAÇÃO

2.1 O prazo de vigência da contratação é de 12 (doze) meses, contados da data da emissão da Ordem de Serviço, na forma do artigo 105 da Lei n.º 14.133, de 2021.



2.2 A prorrogação de que trata este item é condicionada ao ateste, pela autoridade competente, de que as condições e os preços permanecem vantajosos para a Administração, permitida a negociação com o contratado, atentando, ainda, para o cumprimento dos seguintes requisitos:

- a) Estar formalmente demonstrado no processo que a forma de prestação dos serviços tem natureza continuada;
- b) Seja juntado relatório que discorra sobre a execução do contrato, com informações de que os serviços tenham sido prestados regularmente;
- c) Seja juntada justificativa e motivo, por escrito, de que a Administração mantém interesse na realização do serviço;
- d) Haja manifestação expressa do contratado informando o interesse na prorrogação;
- e) Seja comprovado que o contratado mantém as condições iniciais de habilitação.

2.3 O contratado não tem direito subjetivo à prorrogação contratual.

2.4 A prorrogação de contrato deverá ser promovida mediante celebração de termo aditivo.

2.5 Nas eventuais prorrogações contratuais, os custos não renováveis já pagos ou amortizados ao longo do primeiro período de vigência da contratação deverão ser reduzidos ou eliminados como condição para a renovação.

2.6 O contrato não poderá ser prorrogado quando o contratado tiver sido penalizado nas sanções de declaração de inidoneidade ou impedimento de licitar e contratar com poder público, observadas as abrangências de aplicação.

CLÁUSULA TERCEIRA – MODELOS DE EXECUÇÃO E GESTÃO CONTRATUAIS (art. 92, IV, VII e XVIII)

3.1 O regime de execução contratual, os modelos de gestão e de execução, assim como os prazos e condições de conclusão, entrega, observação e recebimento do objeto constam no Termo de Referência, anexo a este Contrato.

MATRIZ DE RISCO:

3.1.1 Não foram identificados riscos substanciais a fora os comuns a toda contratação semelhante, tais como: a inexecução total ou parcial do ajuste pactuado; o não cumprimento de obrigações, especificações, projetos e prazos; bem como a ocorrência de caso fortuito ou de força maior.

3.1.2 Entende-se que as ações, de iniciativa da Administração, necessárias para reduzir a ocorrência dos riscos identificados, já estão previstas nos normativos aos quais à contratação do presente serviço deverá estar devidamente fundamentada, representadas pelas sanções administrativas a serem definidas, observando-se os aspectos e características do seu objeto.

CLÁUSULA QUARTA – SUBCONTRATAÇÃO

4.1 Não será admitida a subcontratação do objeto contratual.



CLÁUSULA QUINTA – PREÇO (art. 92, V)

5.1 O valor total da contratação é de R\$..... (.....)

5.2 No valor acima estão incluídas todas as despesas ordinárias diretas e indiretas decorrentes da execução do objeto, inclusive tributos e/ou impostos, encargos sociais, trabalhistas, previdenciários, fiscais e comerciais incidentes, taxa de administração, frete, seguro e outros necessários ao cumprimento integral do objeto da contratação.

CLÁUSULA SEXTA - PAGAMENTO (art. 92, V e VI)

6.1 O valor deverá ser pago de acordo com os Boletins de Medição expedidos pela fiscalização, em até 15 (quinze) dias da expedição.

6.2 O pagamento do 1º Boletim de Medição será condicionado à apresentação de cópias dos seguintes documentos:

6.2.1 Anotação de Responsabilidade Técnica – ART, da execução da obra perante o CREA-PE;

6.2.2 Comprovante de matrícula da obra no INSS (CEI).

6.3 Para os pagamentos das medições subsequentes à primeira serão exigidas cópias dos seguintes documentos:

6.3.1 Comprovante de GRPS (INSS) correspondente;

6.3.2 Comprovante de recolhimento ao FGTS (GFIP).

6.4 Os pagamentos ficarão adstritos à execução do Cronograma Físico-Financeiro.

CLÁUSULA SÉTIMA - REAJUSTE (art. 92, V)

7.1 Os preços inicialmente contratados são fixos e irremovíveis no prazo de um ano contado da data do orçamento estimado.

7.2 Após o interregno de um ano, e independentemente de pedido do contratado, os preços iniciais serão reajustados, mediante a aplicação, pelo contratante, do Índice Nacional de Custo da Construção (INCC), exclusivamente para as obrigações iniciadas e concluídas após a ocorrência da anualidade.

7.3 Nos reajustes subsequentes ao primeiro, o interregno mínimo de um ano será contado a partir dos efeitos financeiros do último reajuste.

7.4 No caso de atraso ou não divulgação do(s) índice (s) de reajustamento, o contratante pagará ao contratado a importância calculada pela última variação conhecida, liquidando a diferença correspondente tão logo seja(m) divulgado(s) o(s) índice(s) definitivo(s).



7.4.1 Fica o Contratado obrigado a apresentar memória de cálculo referente ao reajustamento de preços do valor remanescente, sempre que este ocorrer.

7.5 Nas aferições finais, o(s) índice(s) utilizado(s) para reajuste será(ão), obrigatoriamente, o(s) definitivo(s).

7.6 Caso o(s) índice(s) estabelecido(s) para reajustamento venha(m) a ser extinto(s) ou de qualquer forma não possa(m) mais ser utilizado(s), será(ão) adotado(s), em substituição, o(s) que vier(em) a ser determinado(s) pela legislação então em vigor.

7.7 Na ausência de previsão legal quanto ao índice substituto, as partes elegerão novo índice oficial, para reajustamento do preço do valor remanescente, por meio de termo aditivo.

7.8 O reajuste será realizado por apostilamento.

CLÁUSULA OITAVA - OBRIGAÇÕES DO CONTRATANTE (art. 92, X, XI e XIV)

8.1 São obrigações do Contratante:

8.2 Exigir o cumprimento de todas as obrigações assumidas pelo Contratado, de acordo com o contrato e seus anexos.

8.3 Receber o objeto no prazo e condições estabelecidas no Termo de Referência.

8.4 Notificar o Contratado por escrito da ocorrência de eventuais imperfeições, falhas ou irregularidades constatadas no curso da execução dos serviços, fixando prazo para a sua correção, certificando-se de que as soluções por ele propostas sejam as mais adequadas.

8.5 Notificar o Contratado, por escrito, sobre vícios, defeitos ou incorreções verificadas no objeto fornecido, para que seja por ele substituído, reparado ou corrigido, no total ou em parte, às suas expensas.

8.6 Acompanhar e fiscalizar a execução do contrato e o cumprimento das obrigações pelo Contratado.

8.7 Comunicar a empresa para emissão de Nota Fiscal no que se refere à parcela incontroversa da execução do objeto, para efeito de liquidação e pagamento, quando houver controvérsia sobre a execução do objeto, quanto à dimensão, qualidade e quantidade, conforme o art. 143 da Lei nº 14.133, de 2021.

8.8 Efetuar o pagamento ao Contratado do valor correspondente à execução do objeto, no prazo, forma e condições estabelecidos no presente Contrato e no Termo de Referência.

8.9 Aplicar ao Contratado as sanções previstas na lei e neste Contrato.

8.10 Cientificar o órgão de representação judicial da Advocacia-Geral da União para adoção das medidas cabíveis quando do descumprimento de obrigações pelo Contratado.



8.11 Explicitamente emitir decisão sobre todas as solicitações e reclamações relacionadas à execução do presente Contrato, ressalvados os requerimentos manifestamente impertinentes, meramente protelatórios ou de nenhum interesse para a boa execução do ajuste.

8.11.1 A Administração terá o prazo de 05 (cinco) dias úteis, a contar da data do protocolo do requerimento para decidir, admitida a prorrogação motivada, por igual período.

8.12 Responder eventuais pedidos de reestabelecimento do equilíbrio econômico-financeiro feitos pelo contratado no prazo máximo de 05 (cinco) dias úteis.

8.13 *Notificar os emitentes das garantias quanto ao início de processo administrativo para apuração de descumprimento de cláusulas contratuais.*

8.14 Comunicar o Contratado na hipótese de posterior alteração do projeto pelo Contratante, no caso do art. 93, §2º, da Lei nº 14.133, de 2021.

8.15 Fornecer por escrito as informações necessárias para o desenvolvimento dos serviços objeto do contrato.

8.16 Realizar avaliações periódicas da qualidade dos serviços, após seu recebimento.

8.17 Assegurar que o ambiente de trabalho, inclusive seus equipamentos e instalações, apresentem condições adequadas ao cumprimento, pelo Contratado, das normas de segurança e saúde no trabalho, quando o serviço for executado em suas dependências, ou em local por ela designado.

8.18 Não responder por quaisquer compromissos assumidos pelo Contratado com terceiros, ainda que vinculados à execução do contrato, bem como por qualquer dano causado a terceiros em decorrência de ato do Contratado, de seus empregados, prepostos ou subordinados.

8.19 Previamente à expedição da ordem de serviço, verificar pendências, liberar áreas e/ou adotar providências cabíveis para a regularidade do início da sua execução.

CLÁUSULA NONA - OBRIGAÇÕES DO CONTRATADO (art. 92, XIV, XVI e XVII)

9.1 O Contratado deve cumprir todas as obrigações constantes deste Contrato e de seus anexos, assumindo como exclusivamente seus os riscos e as despesas decorrentes da boa e perfeita execução do objeto, observando, ainda, as obrigações a seguir dispostas:

9.2 Manter preposto aceito pela Administração no local do serviço para representá-lo na execução do contrato.

9.2.1 A indicação ou a manutenção do preposto da empresa poderá ser recusada pelo órgão ou entidade, desde que devidamente justificada, devendo a empresa designar outro para o exercício da atividade.

9.3 Atender às determinações regulares emitidas pelo fiscal do contrato ou autoridade superior (art. 137, II) e prestar todo esclarecimento ou informação por eles solicitados.



9.4 Alocar os empregados necessários ao perfeito cumprimento das cláusulas deste contrato, com habilitação e conhecimento adequados, fornecendo os materiais, equipamentos, ferramentas e utensílios demandados, cuja quantidade, qualidade e tecnologia deverão atender às recomendações de boa técnica e a legislação de regência.

9.5 Reparar, corrigir, remover, reconstruir ou substituir, às suas expensas, no total ou em parte, no prazo fixado pelo fiscal do contrato, os serviços nos quais se verificarem vícios, defeitos ou incorreções resultantes da execução ou dos materiais empregados.

9.6 Responsabilizar-se pelos vícios e danos decorrentes da execução do objeto, de acordo com o Código de Defesa do Consumidor (Lei nº 8.078, de 1990), bem como por todo e qualquer dano causado à Administração ou terceiros, não reduzindo essa responsabilidade a fiscalização ou o acompanhamento da execução contratual pelo Contratante, que ficará autorizado a descontar dos pagamentos devidos ou da garantia, caso exigida no edital, o valor correspondente aos danos sofridos.

9.7 Efetuar comunicação ao Contratante, assim que tiver ciência da impossibilidade de realização ou finalização do serviço no prazo estabelecido, para adoção de ações de contingência cabíveis.

9.8 Não contratar, durante a vigência do contrato, cônjuge, companheiro ou parente em linha reta, colateral ou por afinidade, até o terceiro grau, de dirigente do contratante ou do fiscal ou gestor do contrato, nos termos do artigo 48, parágrafo único, da Lei nº 14.133, de 2021.

9.9 Quando não for possível a verificação da regularidade no Sistema de Cadastro de Fornecedores – SICAF, o contratado deverá entregar ao setor responsável pela fiscalização do contrato, até o dia trinta do mês seguinte ao da prestação dos serviços, os seguintes documentos:

- a) prova de regularidade relativa à Seguridade Social;
- b) certidão conjunta relativa aos tributos federais e à Dívida Ativa da União;
- c) certidões que comprovem a regularidade perante a Fazenda Municipal ou Distrital do domicílio ou sede do contratado;
- d) Certidão de Regularidade do FGTS – CRF; e
- e) Certidão Negativa de Débitos Trabalhistas – CNDT;

9.10 Responsabilizar-se pelo cumprimento das obrigações previstas em Acordo, Convenção, Dissídio Coletivo de Trabalho ou equivalentes das categorias abrangidas pelo contrato, por todas as obrigações trabalhistas, sociais, previdenciárias, tributárias e as demais previstas em legislação específica, cuja inadimplência não transfere a responsabilidade ao Contratante.

9.11 Comunicar ao Fiscal do contrato, no prazo de 24 (vinte e quatro) horas, qualquer ocorrência anormal ou acidente que se verifique no local dos serviços.

9.12 Prestar todo esclarecimento ou informação solicitada pelo Contratante ou por seus prepostos, garantindo-lhes o acesso, a qualquer tempo, ao local dos trabalhos, bem como aos documentos relativos à execução do empreendimento.



Cidade de avanços.

9.13 Paralisar, por determinação do Contratante, qualquer atividade que não esteja sendo executada de acordo com a boa técnica ou que ponha em risco a segurança de pessoas ou bens de terceiros.

9.14 Promover a guarda, manutenção e vigilância de materiais, ferramentas, e tudo o que for necessário à execução do objeto, durante a vigência do contrato.

9.15 Conduzir os trabalhos com estrita observância às normas da legislação pertinente, cumprindo as determinações dos Poderes Públicos, mantendo sempre limpo o local dos serviços e nas melhores condições de segurança, higiene e disciplina.

9.16 Submeter previamente, por escrito, ao Contratante, para análise e aprovação, quaisquer mudanças nos métodos executivos que fujam às especificações do memorial descritivo ou instrumento congênere.

9.17 Não permitir a utilização de qualquer trabalho do menor de dezesseis anos, exceto na condição de aprendiz para os maiores de quatorze anos, nem permitir a utilização do trabalho do menor de dezoito anos em trabalho noturno, perigoso ou insalubre.

9.18 Manter durante toda a vigência do contrato, em compatibilidade com as obrigações assumidas, todas as condições exigidas para habilitação na licitação.

9.19 Cumprir, durante todo o período de execução do contrato, a reserva de cargos prevista em lei para pessoa com deficiência, para reabilitado da Previdência Social ou para aprendiz, bem como as reservas de cargos previstas na legislação (art. 116).

9.20 Comprovar a reserva de cargos a que se refere a cláusula acima, no prazo fixado pelo fiscal do contrato, com a indicação dos empregados que preencheram as referidas vagas (art. 116, parágrafo único).

9.21 Guardar sigilo sobre todas as informações obtidas em decorrência do cumprimento do contrato.

9.22 Arcar com o ônus decorrente de eventual equívoco no dimensionamento dos quantitativos de sua proposta, inclusive quanto aos custos variáveis decorrentes de fatores futuros e incertos, devendo complementá-los, caso o previsto inicialmente em sua proposta não seja satisfatório para o atendimento do objeto da contratação, exceto quando ocorrer algum dos eventos arrolados no art. 124, II, d, da Lei nº 14.133, de 2021.

9.23 Cumprir, além dos postulados legais vigentes de âmbito federal, estadual ou municipal, as normas de segurança do Contratante.

9.24 Realizar os serviços de manutenção e assistência técnica.

9.24.1 O técnico deverá se deslocar ao local da repartição, salvo se o contratado tiver unidade de prestação de serviços.

9.25 Realizar a transição contratual com transferência de conhecimento, tecnologia e técnicas empregadas, sem perda de informações, podendo exigir, inclusive, a capacitação dos técnicos do contratante ou da nova empresa que continuará a execução dos serviços.

Praça São Félix, 20 - Centro, Camocim de São Félix - PE, 55665-000 Fone: (81) 3743-1156



- 9.26 Ceder ao Contratante todos os direitos patrimoniais relativos ao objeto contratado, o qual poderá ser livremente utilizado e/ou alterado em outras ocasiões, sem necessidade de nova autorização do Contratado.
- 9.27 Manter os empregados nos horários predeterminados pelo Contratante.
- 9.28 Apresentar os empregados devidamente identificados por meio de crachá.
- 9.29 Apresentar ao Contratante, quando for o caso, a relação nominal dos empregados que adentrarão no órgão para a execução do serviço.
- 9.30 Observar os preceitos da legislação sobre a jornada de trabalho, conforme a categoria profissional.
- 9.31 Atender às solicitações do Contratante quanto à substituição dos empregados alocados, no prazo fixado pela fiscalização do contrato, nos casos em que ficar constatado descumprimento das obrigações relativas à execução do serviço, conforme descrito nas especificações do objeto.
- 9.32 Instruir seus empregados quanto à necessidade de acatar as Normas Internas do Contratante.
- 9.33 Instruir seus empregados a respeito das atividades a serem desempenhadas, alertando-os a não executarem atividades não abrangidas pelo contrato, devendo o Contratado relatar ao Contratante toda e qualquer ocorrência neste sentido, a fim de evitar desvio de função.
- 9.34 Instruir os seus empregados, quanto à prevenção de incêndios nas áreas do Contratante.
- 9.35 Adotar as providências e precauções necessárias, inclusive consulta nos respectivos órgãos, se necessário for, a fim de que não venham a ser danificadas as redes hidrossanitárias, elétricas e de comunicação.
- 9.36 Estar registrada ou inscrita no Conselho Profissional competente, conforme as áreas de atuação previstas no Termo de Referência, em plena validade.
- 9.37 Obter junto aos órgãos competentes, conforme o caso, as licenças necessárias e demais documentos e autorizações exigíveis, na forma da legislação aplicável.
- 9.38 Elaborar o Diário de Obra, incluindo diariamente, pelo Engenheiro preposto responsável, as informações sobre o andamento do empreendimento, tais como, número de funcionários, de equipamentos, condições de trabalho, condições meteorológicas, serviços executados, registro de ocorrências e outros fatos relacionados, bem como os comunicados à Fiscalização e situação das atividades em relação ao cronograma previsto.
- 9.39 Refazer, às suas expensas, os trabalhos executados em desacordo com o estabelecido nas especificações, bem como substituir aqueles realizados com materiais defeituosos ou com vício de construção, pelo prazo de 05 (cinco) anos, contado da data de emissão do Termo de Recebimento Definitivo.

9.40 Utilizar somente matéria-prima florestal procedente, nos termos do artigo 11 do Decreto n° 5.975, de 2006, de:

- a) manejo florestal, realizado por meio de Plano de Manejo Florestal Sustentável - PMFS devidamente aprovado pelo órgão competente do Sistema Nacional do Meio Ambiente - SISNAMA;
- b) supressão da vegetação natural, devidamente autorizada pelo órgão competente do Sistema Nacional do Meio Ambiente - SISNAMA;
- c) florestas plantadas; e
- d) outras fontes de biomassa florestal, definidas em normas específicas do órgão ambiental competente.

9.41 Comprovar a procedência legal dos produtos ou subprodutos florestais utilizados em cada etapa da execução contratual, nos termos do artigo 4°, inciso IX, da Instrução Normativa SLTI/MP n° 1, de 19/01/2010, por ocasião da respectiva medição, mediante a apresentação dos seguintes documentos, conforme o caso:

- a) Cópias autenticadas das notas fiscais de aquisição dos produtos ou subprodutos florestais;
- b) Cópia dos Comprovantes de Registro do fornecedor e do transportador dos produtos ou subprodutos florestais junto ao Cadastro Técnico Federal de Atividades Potencialmente Poluidoras ou Utilizadoras de Recursos Ambientais - CTF, mantido pelo IBAMA, quando tal inscrição for obrigatória, acompanhados dos respectivos Certificados de Regularidade válidos, conforme artigo 17, inciso II, da Lei n° 6.938, de 1981, e legislação correlata;
- c) Documento de Origem Florestal – DOF, instituído pela Portaria n° 253, de 18/08/2006, do Ministério do Meio Ambiente, e Instrução Normativa IBAMA n° 21, de 24/12/2014, quando se tratar de produtos ou subprodutos florestais de origem nativa cujo transporte e armazenamento exijam a emissão de tal licença obrigatória; e

9.41.1 Caso os produtos ou subprodutos florestais utilizados na execução contratual tenham origem em Estado que possua documento de controle próprio, o Contratado deverá apresentá-lo, em complementação ao DOF, a fim de demonstrar a regularidade do transporte e armazenamento nos limites do território estadual.

9.42 Observar as diretrizes, critérios e procedimentos para a gestão dos resíduos da construção civil estabelecidos na Resolução n° 307, de 05/07/2002, com as alterações posteriores, do Conselho Nacional de Meio Ambiente - CONAMA, conforme artigo 4°, §§ 2° e 3°, da Instrução Normativa SLTI/MP n° 1, de 19/01/2010, nos seguintes termos:

9.42.1 O gerenciamento dos resíduos originários da contratação deverá obedecer às diretrizes técnicas e procedimentos do Programa Municipal de Gerenciamento de Resíduos da Construção Civil, ou do Projeto de Gerenciamento de Resíduos da Construção Civil apresentado ao órgão competente, conforme o caso.

9.42.2 Nos termos dos artigos 3° e 10° da Resolução CONAMA n° 307, de 05/07/2002, o Contratado deverá providenciar a destinação ambientalmente adequada dos resíduos da construção civil originários da contratação, obedecendo, no que couber, aos seguintes procedimentos:



9.42.2.1 resíduos Classe A (reutilizáveis ou recicláveis como agregados): deverão ser reutilizados ou reciclados na forma de agregados, ou encaminhados a aterros de resíduos classe A de preservação de material para usos futuros.

9.42.2.2 resíduos Classe B (recicláveis para outras destinações): deverão ser reutilizados, reciclados ou encaminhados a áreas de armazenamento temporário, sendo dispostos de modo a permitir a sua utilização ou reciclagem futura.

9.42.2.3 resíduos Classe C (para os quais não foram desenvolvidas tecnologias ou aplicações economicamente viáveis que permitam a sua reciclagem/recuperação): deverão ser armazenados, transportados e destinados em conformidade com as normas técnicas específicas.

9.42.2.4 resíduos Classe D (perigosos, contaminados ou prejudiciais à saúde): deverão ser armazenados, transportados, reutilizados e destinados em conformidade com as normas técnicas específicas.

9.42.3 Em nenhuma hipótese o Contratado poderá dispor os resíduos originários da contratação em aterros de resíduos sólidos urbanos, áreas de “bota fora”, encostas, corpos d’água, lotes vagos e áreas protegidas por Lei, bem como em áreas não licenciadas.

9.42.4 Para fins de fiscalização do fiel cumprimento do Programa Municipal de Gerenciamento de Resíduos da Construção Civil, ou do Projeto de Gerenciamento de Resíduos da Construção Civil, conforme o caso, o Contratado comprovará, sob pena de multa, que todos os resíduos removidos estão acompanhados de Controle de Transporte de Resíduos, em conformidade com as normas da Agência Brasileira de Normas Técnicas - ABNT, ABNT NBR ns. 15.112, 15.113, 15.114, 15.115 e 15.116, de 2004.

9.43 Observar as seguintes diretrizes de caráter ambiental:

9.43.1 Qualquer instalação, equipamento ou processo, situado em local fixo, que libere ou emita matéria para a atmosfera, por emissão pontual ou fugitiva, utilizado na execução contratual, deverá respeitar os limites máximos de emissão de poluentes admitidos na Resolução CONAMA n° 382, de 26/12/2006, e legislação correlata, de acordo com o poluente e o tipo de fonte.

9.43.2 Na execução contratual, conforme o caso, a emissão de ruídos não poderá ultrapassar os níveis considerados aceitáveis pela Norma NBR-10.151 - Avaliação do Ruído em Áreas Habitadas visando o conforto da comunidade, da Associação Brasileira de Normas Técnicas - ABNT, ou aqueles estabelecidos na NBR-10.152 - Níveis de Ruído para conforto acústico, da Associação Brasileira de Normas Técnicas - ABNT, nos termos da Resolução CONAMA n° 01, de 08/03/90, e legislação correlata.

9.44 Nos termos do artigo 4°, § 3°, da Instrução Normativa SLTI/MP n° 1, de 19/01/2010, deverão ser utilizados, na execução contratual, agregados reciclados, sempre que existir a oferta de tais materiais, capacidade de suprimento e custo inferior em relação aos agregados naturais, inserindo-se na planilha de formação de preços os custos correspondentes.



9.45 Responder por qualquer acidente de trabalho na execução dos serviços, por uso indevido de patentes registradas em nome de terceiros, por danos resultantes de defeitos ou incorreções dos serviços ou dos bens do Contratante, de seus funcionários ou de terceiros, ainda que ocorridos em via pública junto ao serviço de engenharia.

9.46 Realizar, conforme o caso, por meio de laboratórios previamente aprovados pela fiscalização e sob suas custas, os testes, ensaios, exames e provas que lhe caibam necessárias ao controle de qualidade dos materiais, serviços e equipamentos a serem aplicados nos trabalhos, conforme procedimento previsto nas especificações.

9.47 Providenciar, conforme o caso, as ligações definitivas das utilidades previstas no projeto (água, esgoto, gás, energia elétrica, telefone etc.), bem como atuar junto aos órgãos federais, estaduais e municipais e concessionárias de serviços públicos para a obtenção de licenças e regularização dos serviços e atividades concluídas (ex.: Habite-se, Licença Ambiental de Operação etc.).

Em se tratando de atividades que envolvam serviços de natureza intelectual, após a assinatura do contrato, o Contratado deverá participar de reunião inicial, devidamente registrada em Ata, para dar início à execução do serviço, com o esclarecimento das obrigações contratuais, em que estejam presentes os técnicos responsáveis pela elaboração do termo de referência, o gestor do contrato, o fiscal técnico do contrato, o fiscal administrativo do contrato, se houver, os técnicos da área requisitante, o preposto da empresa e os gerentes das áreas que executarão os serviços contratados.

CLÁUSULA DÉCIMA- OBRIGAÇÕES PERTINENTES À LGPD

10.1 As partes deverão cumprir a Lei nº 13.709, de 14 de agosto de 2018 (LGPD), quanto a todos os dados pessoais a que tenham acesso em razão do certame ou do contrato administrativo que eventualmente venha a ser firmado, a partir da apresentação da proposta no procedimento de contratação, independentemente de declaração ou de aceitação expressa.

10.2 Os dados obtidos somente poderão ser utilizados para as finalidades que justificaram seu acesso e de acordo com a boa-fé e com os princípios do art. 6º da LGPD.

10.3 É vedado o compartilhamento com terceiros dos dados obtidos fora das hipóteses permitidas em Lei.

CLÁUSULA DÉCIMA PRIMEIRA – GARANTIA DE EXECUÇÃO (art. 92, XII)

11.1 A contratação conta com garantia de execução, nos moldes do art. 96 da Lei nº 14.133, de 2021, na modalidade Concorrência, em valor correspondente a 5% (cinco por cento) do valor total do contrato.

CLÁUSULA DÉCIMA SEGUNDA – INFRAÇÕES E SANÇÕES ADMINISTRATIVAS (art. 92, XIV)

12.1 Comete infração administrativa, nos termos da Lei nº 14.133, de 2021, o contratado que:

- a) der causa à inexecução parcial do contrato;
- b) der causa à inexecução parcial do contrato que cause grave dano à Administração ou ao funcionamento dos serviços públicos ou ao interesse coletivo;
- c) der causa à inexecução total do contrato;

- d) ensejar o retardamento da execução ou da entrega do objeto da contratação sem motivo justificado;
- e) apresentar documentação falsa ou prestar declaração falsa durante a execução do contrato;
- f) praticar ato fraudulento na execução do contrato;
- g) comportar-se de modo inidôneo ou cometer fraude de qualquer natureza;
- h) praticar ato lesivo previsto no art. 5º da Lei nº 12.846, de 1º de agosto de 2013.

12.2 Serão aplicadas ao contratado que incorrer nas infrações acima descritas as seguintes sanções:

- i) **Advertência**, quando o contratado der causa à inexecução parcial do contrato, sempre que não se justificar a imposição de penalidade mais grave (art. 156, §2º, da Lei nº 14.133, de 2021);
- ii) **Impedimento de licitar e contratar**, quando praticadas as condutas descritas nas alíneas “b”, “c” e “d” do subitem acima deste Contrato, sempre que não se justificar a imposição de penalidade mais grave (art. 156, § 4º, da Lei nº 14.133, de 2021);
- iii) **Declaração de inidoneidade para licitar e contratar**, quando praticadas as condutas descritas nas alíneas “e”, “f”, “g” e “h” do subitem acima deste Contrato, bem como nas alíneas “b”, “c” e “d”, que justifiquem a imposição de penalidade mais grave (art. 156, §5º, da Lei nº 14.133, de 2021).
- iv) **Multa:**
 - (1) Moratória de 0,07% (sete centésimos por cento) do valor total do contrato por dia de atraso injustificado, até o máximo de 2% (dois por cento), pela inobservância do prazo fixado para apresentação, suplementação ou reposição da garantia.
 - a. O atraso superior a 90 (noventa) dias autoriza a Administração a promover a extinção do contrato por descumprimento ou cumprimento irregular de suas cláusulas, conforme dispõe o inciso I do art. 137 da Lei n. 14.133, de 2021.
 - (2) Compensatória, para as infrações descritas nas alíneas “e” a “h” do subitem 12.1, de 0,50% a 30% do valor do Contrato.
 - (3) Compensatória, para a inexecução total do contrato prevista na alínea “c” do subitem 12.1, de 20% a 30% do valor do Contrato.
 - (4) Para infração descrita na alínea “b” do subitem 12.1, a multa será de 10% a 30% do valor do Contrato.
 - (5) Para infrações descritas na alínea “d” do subitem 12.1, a multa será de 20% a 30% do valor do Contrato.
 - (6) Para a infração descrita na alínea “a” do subitem 12.1, a multa será de 0,5% a 30% do valor do Contrato, ressalvadas as seguintes infrações:

12.3 A aplicação das sanções previstas neste Contrato não exclui, em hipótese alguma, a obrigação de reparação integral do dano causado ao Contratante (art. 156, §9º, da Lei nº 14.133, de 2021).

12.4 Todas as sanções previstas neste Contrato poderão ser aplicadas cumulativamente com a multa (art. 156, §7º, da Lei nº 14.133, de 2021).

12.4.1 Antes da aplicação da multa será facultada a defesa do interessado no prazo de 15 (quinze) dias úteis, contado da data de sua intimação (art. 157, da Lei nº 14.133, de 2021).

12.4.2 Se a multa aplicada e as indenizações cabíveis forem superiores ao valor do pagamento eventualmente devido pelo Contratante ao Contratado, além da perda desse valor, a diferença será



descontada da garantia prestada ou será cobrada judicialmente (art. 156, §8º, da Lei nº 14.133, de 2021).

12.4.3 Previamente ao encaminhamento à cobrança judicial, a multa poderá ser recolhida administrativamente no prazo máximo de 10 (dez) dias, a contar da data do recebimento da comunicação enviada pela autoridade competente.

12.5 A aplicação das sanções realizar-se-á em processo administrativo que assegure o contraditório e a ampla defesa ao Contratado, observando-se o procedimento previsto no **caput** e parágrafos do art. 158 da Lei nº 14.133, de 2021, para as penalidades de impedimento de licitar e contratar e de declaração de inidoneidade para licitar ou contratar.

12.6 Na aplicação das sanções serão considerados (art. 156, §1º, da Lei nº 14.133, de 2021):

- a) a natureza e a gravidade da infração cometida;
- b) as peculiaridades do caso concreto;
- c) as circunstâncias agravantes ou atenuantes;
- d) os danos que dela provierem para o Contratante;
- e) a implantação ou o aperfeiçoamento de programa de integridade, conforme normas e orientações dos órgãos de controle.

12.7 Os atos previstos como infrações administrativas na Lei nº 14.133, de 2021, ou em outras leis de licitações e contratos da Administração Pública que também sejam tipificados como atos lesivos na Lei nº 12.846, de 2013, serão apurados e julgados conjuntamente, nos mesmos autos, observados o rito procedimental e autoridade competente definidos na referida Lei (art. 159).

12.8 A personalidade jurídica do Contratado poderá ser desconsiderada sempre que utilizada com abuso do direito para facilitar, encobrir ou dissimular a prática dos atos ilícitos previstos neste Contrato ou para provocar confusão patrimonial, e, nesse caso, todos os efeitos das sanções aplicadas à pessoa jurídica serão estendidos aos seus administradores e sócios com poderes de administração, à pessoa jurídica sucessora ou à empresa do mesmo ramo com relação de coligação ou controle, de fato ou de direito, com o Contratado, observados, em todos os casos, o contraditório, a ampla defesa e a obrigatoriedade de análise jurídica prévia (art. 160, da Lei nº 14.133, de 2021).

12.9 O Contratante deverá, no prazo máximo de 15 (quinze) dias úteis, contado da data de aplicação da sanção, informar e manter atualizados os dados relativos às sanções por ela aplicadas, para fins de publicidade no Cadastro Nacional de Empresas Inidôneas e Suspensas (Ceis) e no Cadastro Nacional de Empresas Punidas (Cnep), instituídos no âmbito do Poder Executivo Federal. (Art. 161, da Lei nº 14.133, de 2021).

12.10 As sanções de impedimento de licitar e contratar e declaração de inidoneidade para licitar ou contratar são passíveis de reabilitação na forma do art. 163 da Lei nº 14.133/21.

12.11 Os débitos do contratado para com a Administração contratante, resultantes de multa administrativa e/ou indenizações, não inscritos em dívida ativa, poderão ser compensados, total ou parcialmente, com os créditos devidos pelo referido órgão decorrentes deste mesmo contrato ou de outros



contratos administrativos que o contratado possua com o mesmo órgão ora contratante, na forma da Instrução Normativa SEGES/ME nº 26, de 13 de abril de 2022.

CLÁUSULA DÉCIMA TERCEIRA – DA EXTINÇÃO CONTRATUAL (art. 92, XIX)

13.1 O contrato será extinto quando cumpridas as obrigações de ambas as partes, ainda que isso ocorra antes do prazo estipulado para tanto.

13.2 Se as obrigações não forem cumpridas no prazo estipulado, a vigência ficará prorrogada até a conclusão do objeto, caso em que deverá a Administração providenciar a readequação do cronograma fixado para o contrato.

13.3 Quando a não conclusão do contrato referida no item anterior decorrer de culpa do contratado:

- a) ficará ele constituído em mora, sendo-lhe aplicáveis as respectivas sanções administrativas; e
- b) poderá a Administração optar pela extinção do contrato e, nesse caso, adotará as medidas admitidas em lei para a continuidade da execução contratual.

13.4 A extinção do contrato não configura óbice para o reconhecimento do desequilíbrio econômico-financeiro, hipótese em que será concedida indenização por meio de termo indenizatório (art. 131, caput, da Lei n.º 14.133, de 2021).

13.5 O contrato poderá ser extinto caso se constate que o contratado mantém vínculo de natureza técnica, comercial, econômica, financeira, trabalhista ou civil com dirigente do órgão ou entidade contratante ou com agente público que tenha desempenhado função na licitação ou atue na fiscalização ou na gestão do contrato, ou que deles seja cônjuge, companheiro ou parente em linha reta, colateral ou por afinidade, até o terceiro grau (art. 14, inciso IV, da Lei n.º 14.133, de 2021).

CLÁUSULA DÉCIMA QUARTA – DOTAÇÃO ORÇAMENTÁRIA (art. 92, VIII)

14.1 As despesas decorrentes da presente contratação correrão à conta de recursos específicos consignados no Orçamento Geral do Município deste exercício, na dotação abaixo discriminada:

14.2 A dotação relativa aos exercícios financeiros subsequentes será indicada após aprovação da Lei Orçamentária respectiva e liberação dos créditos correspondentes, mediante apostilamento.

CLÁUSULA DÉCIMA QUINTA – DOS CASOS OMISSOS (art. 92, III)

15.1 Os casos omissos serão decididos pelo contratante, segundo as disposições contidas na Lei nº 14.133, de 2021, e demais normas federais aplicáveis e, subsidiariamente, segundo as disposições contidas na Lei nº 8.078, de 1990 – Código de Defesa do Consumidor – e normas e princípios gerais dos contratos.

CLÁUSULA DÉCIMA SEXTA – ALTERAÇÕES



16.1 Eventuais alterações contratuais reger-se-ão pela disciplina dos arts. 124 e seguintes da Lei nº 14.133, de 2021.

16.2 O contratado é obrigado a aceitar, nas mesmas condições contratuais, os acréscimos ou supressões que se fizerem necessários, até o limite de 25% (vinte e cinco por cento) do valor inicial atualizado do contrato.

16.3 As alterações contratuais deverão ser promovidas mediante celebração de termo aditivo, submetido à prévia aprovação da consultoria jurídica do contratante, salvo nos casos de justificada necessidade de antecipação de seus efeitos, hipótese em que a formalização do aditivo deverá ocorrer no prazo máximo de 1 (um) mês (art. 132 da Lei nº 14.133, de 2021).

16.4 Registros que não caracterizam alteração do contrato podem ser realizados por simples apostila, dispensada a celebração de termo aditivo, na forma do art. 136 da Lei nº 14.133, de 2021.

CLÁUSULA DÉCIMA SÉTIMA – PUBLICAÇÃO

17.1 Incumbirá ao contratante divulgar o presente instrumento no Portal Nacional de Contratações Públicas (PNCP), na forma prevista no art. 94 da Lei 14.133, de 2021, bem como no respectivo sítio oficial na Internet, em atenção ao art. 91, caput, da Lei n.º 14.133, de 2021, e ao art. 8º, §2º, da Lei n. 12.527, de 2011, c/c art. 7º, §3º, inciso V, do Decreto n. 7.724, de 2012.

CLÁUSULA DÉCIMA OITAVA – FORO (art. 92, §1º)

18.1 Fica eleito o Foro da Comarca de _____/PE para dirimir os litígios que decorrerem da execução deste Termo de Contrato que não puderem ser compostos pela conciliação, conforme art. 92, §1º, da Lei nº 14.133/21.

_____, de de 2026.

MUNICÍPIO
Prefeito
CONTRATANTE

.....
CONTRATADA

TESTEMUNHAS:

NOME:
CPF:

NOME:
CPF:



Cidade de avanços.

ANEXO IX – PROJETO BÁSICO

PROJETO BÁSICO PARA MANUTENÇÃO DE VIAS PÚBLICAS (Tapa Buraco de Pavimento com Asfáltico)

LOCAL: ZONA URBANA

FORMA DE EXECUÇÃO: INDIRETA

29-12-1953

LISTA DE FIGURAS

Figura 1 - Demarcação da área a ser recuperada	12
Figura 2 - Corte e remoção do revestimento asfáltico	12
Figura 3 - Execução da Pintura de Ligação	13
Figura 4 - Espalhamento da Massa Asfáltica.....	15
Figura 5 – Compactação da Massa Asfáltica.....	16
Figura 6 - Modelo Ordem Serviço.....	18
Figura 7 - Modelo Acompanhamento.....	19

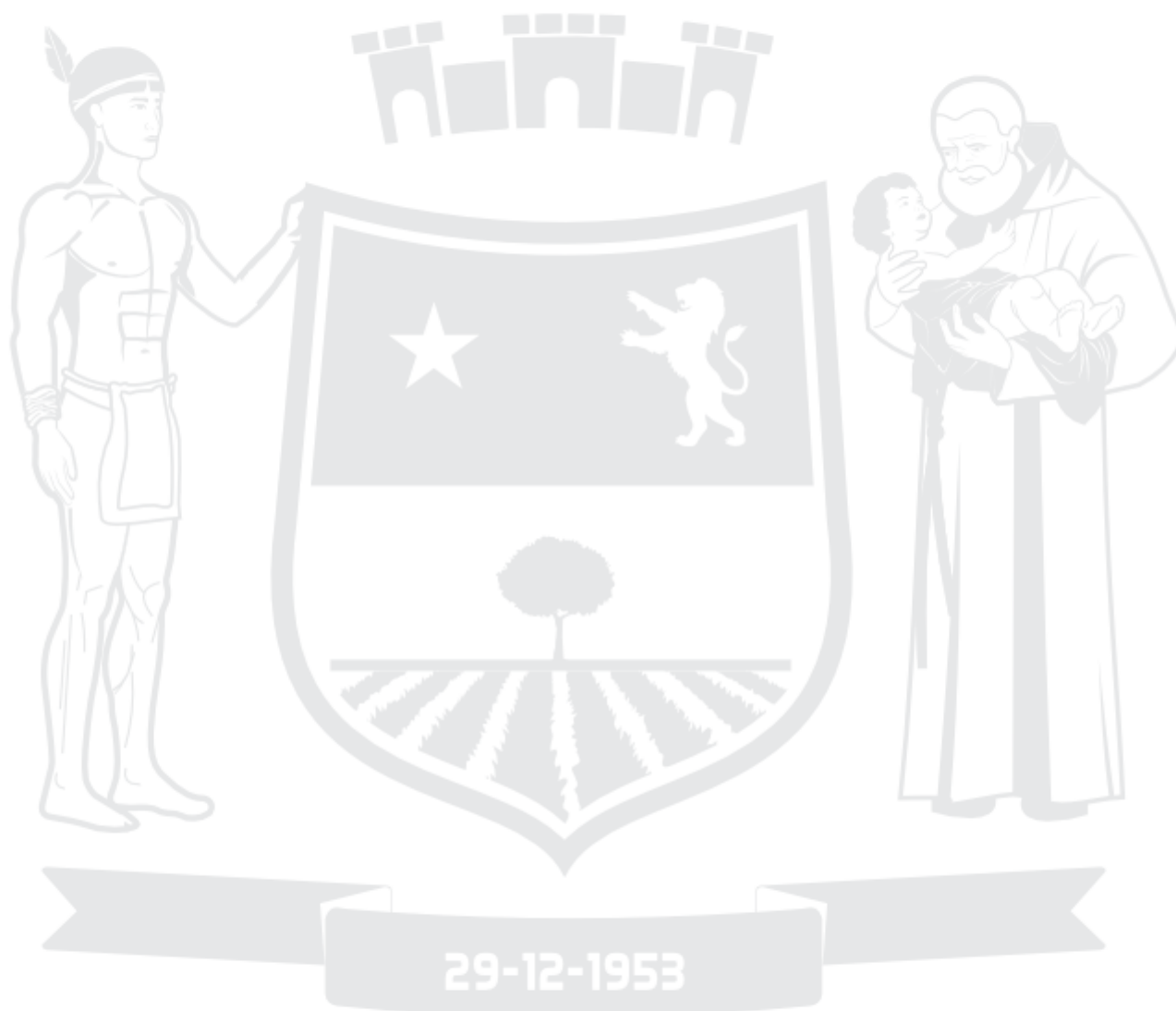

SUMÁRIO

PROJETO BÁSICO	1
PARA MANUTENÇÃO	1

DE VIAS PÚBLICAS (Tapa Buraco de Pavimento com 1 Asfáltico) 1	1
1. CONSIDERAÇÕES GERAIS SOBRE O MUNICÍPIO 3	3
1.1 Origem e História 3	3
1.2 Localização Geográfica 4	4
1.3 Clima, Hidrografia, Relevo e Vegetação 5	5
1.4 Relevo e Vegetação 5	5
1.5 Turismo 6	6
1.6 Considerações Gerais 6	6
2. PROJETO DE RECUPERAÇÃO ASFÁLTICA 8	8
2.1 Memorial Descritivo 8	8
3. ESPECIFICAÇÕES TÉCNICAS 9	9
3.1 APRESENTAÇÃO 9	9
3.1.1 DISPOSITIVOS PRELIMINARES 11	11
3.1.2 RECORTE DE PAVIMENTO EXISTENTE E LIMPEZA DE SUPERFÍCIES 12	12
3.1.3 EXECUÇÃO DA PINTURA DE LIGAÇÃO 13	13
3.1.3.1 TAXA DE APLICAÇÃO 14	14
3.1.3.2 APLICAÇÃO DA MASSA ASFÁLTICA 14	14
3.1.3.3 COMPACTAÇÃO 15	15
4. JUSTIFICATIVA DA MEMÓRIA DE CÁLCULO (QUANTITATIVOS) 16	16

29-12-1953

1. CONSIDERAÇÕES GERAIS SOBRE O MUNICÍPIO

1.1 Origem e História

Inicialmente, Camocim de São Félix era um ponto de passagem de tropeiros a caminho de Bonito. Posteriormente, o clima frio de montanha despertou o interesse pelo povoamento do local.

Segundo fontes históricas, a ocupação das terras iniciou-se por volta de 1890. Fazendeiros oriundos de Bezerros avaliaram a possibilidade de cultivar café na região, devido ao clima frio, à altitude e o terreno propício. Estabeleceram-se logo após na Serra de Aires e no Sítio Palmeira. O distrito de Camocim (nome original) foi criado por Lei Municipal de nº 02, de 20 de abril de 1893. Posteriormente a vila passou a chamar-se Camocituba, em 1943.

A Lei estadual nº 1.818, de 29 de dezembro de 1953, transformou o distrito em município, desmembrado-o de Bezerros, tendo sido instalado em 15 de julho de 1954.

Atribue-se a Clementino Semente, a luta em emancipar a cidade. Na revisão dos topônimos municipais de 1954, o município passou a ser denominado de Camocim de São Félix.

1.2 Localização Geográfica

Localiza-se a uma latitude 08°21'31" sul e a uma longitude 35°45'43" oeste, estando a uma altitude de 723 metros. Sua população estimada em 2013 era de 17.980 habitantes e 17.419 pessoas, de acordo com o Censo do IBGE de 2022.

Camocim de São Félix localiza-se na Microrregião do Brejo Pernambucano (uma das divisões da região agreste do estado). Nesta região, além do clima semiárido, há locais de clima ameno e alta pluviosidade, a vegetação predominante é própria das áreas agrestes. Entretanto, por situar-se a uma altitude elevada, o clima frio faz com que sua vegetação seja mais densa e mais diversificada que as regiões de Bezerros ou Caruaru, por exemplo, que têm uma vegetação visivelmente mais seca.

O município encontra-se na bacia hidrográfica do Rio Sirinhaém, inclusive a nascente deste rio localiza-se lá, segundo a APAC (Agência Pernambucana de Águas e Clima). Conta ainda com o Açude Poço da Areia e a Barragem da Cachoeira do Galo, que, embora se situe no município de Barra de Guabiraba, desde setembro de 2004, devido

aos esforços do então prefeito Manoel Alves e do então deputado estadual Augusto Coutinho, fornece água à população.

1.3 Clima, Hidrografia, Relevo e Vegetação

Águas Superficiais – O município de Camocim de São Felix encontra-se inserido nos domínios da Bacia Hidrográfica do Rio Sirinhaém. Seus principais tributários são os riachos: Tanque de Piabas e Seco. O principal corpo de acumulação é o açude Poço da Areia (2.300.000 m³). Todos os cursos d'água no município têm regime de escoamento intermitente e o padrão de drenagem é o dendrítico. **Águas Subterrâneas** – O município de Camocim de São Felix está totalmente inserido no Domínio Hidrogeológico Fissural. O Domínio Fissural é formado de rochas do embasamento cristalino que engloba o subdomínio rochas ígneas constituído da Suite calcialcalina Itaporanga, Granitóides e da Suite Intrusiva Leucocrática Peraluminosa. **Solos:** Nas Superfícies Suave Onduladas a Onduladas, ocorrem os Planossolos, medianamente profundos, fortemente drenados, ácidos a moderadamente ácidos e fertilidade natural média e ainda os Podzólicos, que são profundos, textura argilosa, e fertilidade natural média a alta. Nas Elevações ocorrem os solos Litólicos, rasos, textura argilosa e fertilidade natural média. Nos Vales dos rios e riachos, ocorrem os Planossolos, medianamente profundos, imperfeitamente drenados, textura média/argilosa, moderadamente ácidos, fertilidade natural alta e problemas de sais. Ocorrem ainda Afloramentos de rochas.

O município de Camocim de São Felix encontra-se inserido, geologicamente, na Província Borborema, sendo constituído pelos litotipos da Suíte Intrusiva Peraluminosa e de Granitóides Indiscriminados.

Apresenta 76.2% de domicílios com esgotamento sanitário adequado, 14.3% de domicílios urbanos em vias públicas com arborização e 2.9% de domicílios urbanos em vias públicas com urbanização adequada (presença de bueiro, calçada, pavimentação e meio-fio). Quando comparado com os outros municípios do estado, fica na posição 9 de 185, 184 de 185 e 119 de 185, respectivamente. Já quando comparado a outras cidades do Brasil, sua posição é 1116 de 5570, 5295 de 5570 e 3878 de 5570, respectivamente.

1.4 Relevo e Vegetação

O município de Camocim de São Félix está inserido na unidade geoambiental do Planalto da Borborema, formada por maciços e outeiros altos, com altitude variando entre 650 a 1.000 metros. Ocupa uma área de arco que se estende do sul de Alagoas até o Rio Grande do Norte. O relevo é geralmente movimentado, com vales profundos e estreitos dissecados. Com respeito à fertilidade dos solos é bastante variada, com certa predominância de média para alta.

A vegetação desta unidade é formada por Florestas Subcaducifólica e Caducifólica, próprias das áreas agrestes.

1.5 Turismo

Uma cidade que nasceu fecunda e inspirada pela natureza que a cerca. O seu povo, a exemplo, conserva as tradições e aprimora, repercutindo na História e atualizando-a.

Convento Nossa Senhora Peregrina: Dispõe de hotel, museu, teatro e piscina, e é uma excelente opção para quem busca tranquilidade.

Localização



Localização de Camocim de São Félix em Pernambuco



Localização de Camocim de São Félix no Brasil



Mapa de Camocim de São Félix

Coordenadas	8° 21' 31" S, 35° 45' 43" O
País	Brasil
Unidade federativa	Pernambuco
Municípios limítrofes	Sairé, Bezerros, São Joaquim do Monte, Bonito.
Distância até a capital	123 km

Fonte: [Camocim de São Félix – Wikipédia, a enciclopédia livre](#)

1.6 Considerações Gerais

29-12-1953

Trata-se de um projeto que tem por objetivo a Recuperação de Pavimento Asfáltico em ruas no município de Camocim de São Felix em decorrência de desgastes superficiais e/ou necessários após intervenções de chuvas, necessidade de reparo nas redes de saneamento ou intervenções da Compesa. As vias deveram ter sua

recuperação de pavimento de acordo com o estabelecido neste memorial descritivo, orçamento e projeto básico, os quais contam com os seguintes serviços que poderão ser executados caso haja necessidade:

- Transporte com Caminhão Basculante de 10 M³, em Via Pavimentada, DMT até 30 KM;
- Transporte com Caminhão Basculante de 10 M³, em Via Urbana Pavimentada, Adicional para DMT Excedente a 30 KM;
- Execução de Tapa Buraco com Aplicação de Concreto Asfáltico e Pintura de Ligação;

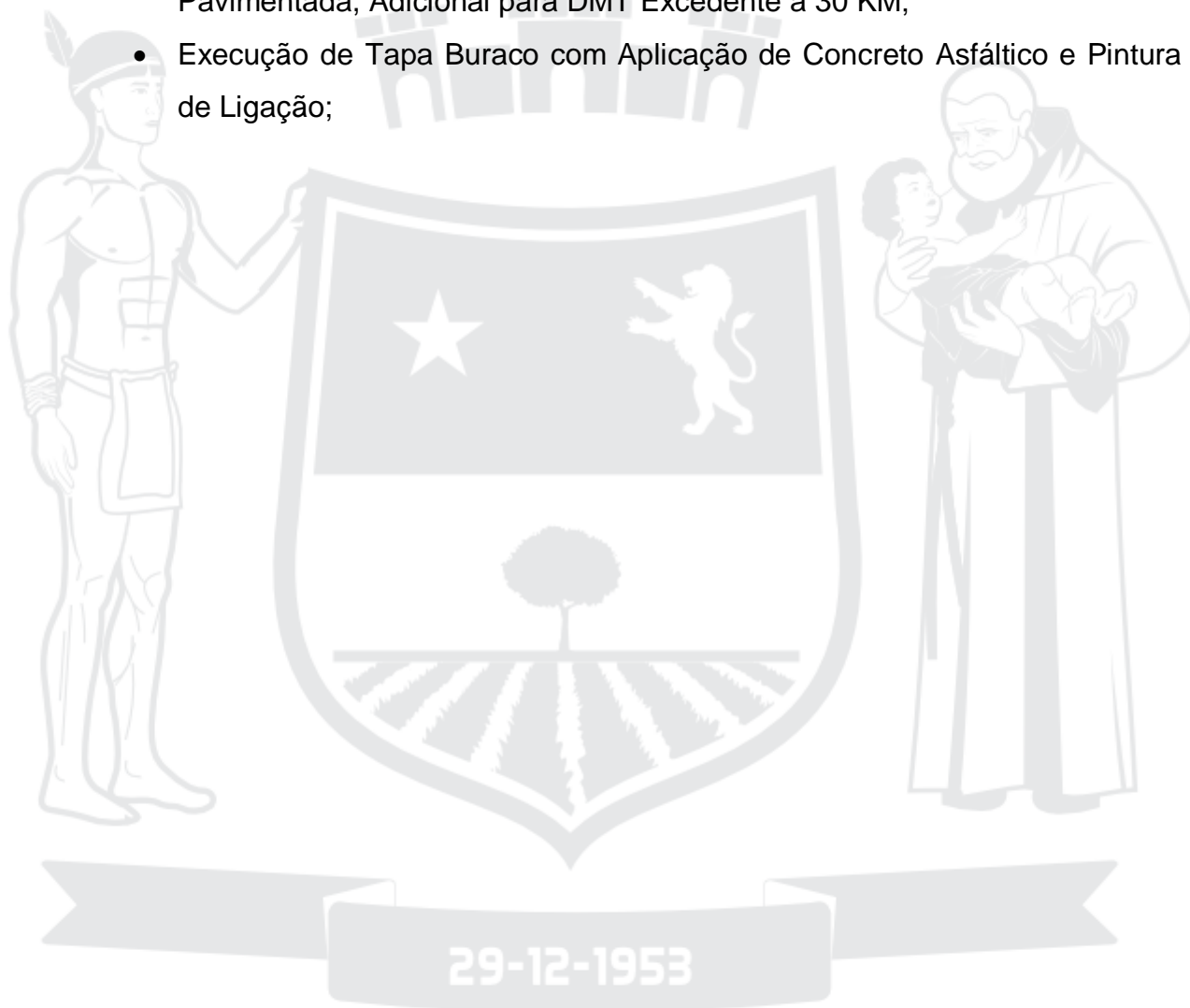

2. PROJETO DE RECUPERAÇÃO ASFÁLTICA

2.1 Memorial Descritivo

O presente documento tem como objetivo guiar a partir de técnicas de construção a execução das obras de infraestrutura urbana (recuperação asfáltica), visando recuperar as condições do trânsito nas vias pavimentadas da zona urbana do município, causando necessidade de reparos em redes de saneamento como também na pavimentação nestes pontos críticos.

A elaboração deste projeto partiu da iniciativa da Prefeitura Municipal de Camocim de São Felix. Visando a melhoria da qualidade de vida em conjunto com uma melhor logística nas intervenções necessárias para execução dos serviços.

O déficit de patologias presentes nas vias urbanas diminuirá consideravelmente, assim como alguns problemas enfrentados pela administração pública após chuvas com um índice pluviométrico inesperado. Várias áreas da cidade serão diretamente beneficiadas com a implantação do projeto, incluindo setores econômicos, urbanos, de turismo e lazer. Trazendo assim uma maior autoestima para seus moradores com essa melhoria dos serviços públicos essenciais.

Após sinalização da via, deve-se demarcar o perímetro da área designada a receber o serviço e em seguida, realizar o recorte do mesmo a ser recomposto com o apoio da cortadora de piso com disco de corte diamantado segmentado para concreto. Deve-se então, proceder à limpeza da superfície, que deve ser executada com emprego de vassouras mecânicas rotativas ou manuais, jato de ar comprimido, sopradores de ar ou, se necessário, lavagem. Logo após, serão removidos todos os materiais soltos e nocivos encontrados sobre a superfície da camada para assim, aplicar a pintura de ligação com ligante betuminoso (emulsão asfáltica tipo RR-2C) em toda a superfície do buraco. Na sequência, efetuar o lançamento da massa asfáltica e finalizar com a placa vibratória/rolo compactador, compactando o perímetro demandado. Cabe à contratada a responsabilidade de manter dispositivo eficiente de controle do tráfego, de forma a não permitir a circulação de veículos sobre a área imprimada antes de completado o processo.

Esta especificação define a sistemática a ser empregada na execução de camada do pavimento por meio da confecção de mistura a quente em usina apropriada utilizando cimento asfáltico, areia e material de enchimento (filer). Estabelece os requisitos concernentes a materiais, equipamentos, execução e controle da qualidade dos materiais empregados, além dos critérios para medição dos serviços. A presente Norma foi elaborada pelo DNIT e objetiva estabelecer as condições exigíveis para a execução de camada de pavimento com mistura a quente em usina apropriada utilizando ligante asfáltico, areia e filer.

Tais especificações seguem os padrões estabelecidos pelas Normas DNIT 031/2006 – ES (Pavimentos Flexíveis – Concreto asfáltico – Especificação de serviço) e DNIT 154/2010 – ES (Pavimentação asfáltica – Recuperação de defeitos em pavimentos asfálticos – Especificação de serviço).

3. ESPECIFICAÇÕES TÉCNICAS

3.1 APRESENTAÇÃO

Os serviços deverão ser executados de acordo com os projetos, especificações, bem como com os padrões de qualidade, resistência e segurança estabelecidos nas normas aprovadas pela Associação Brasileira de Normas Técnicas – ABNT. Considerados elementos fundamentais para o cumprimento das metas estabelecidas pela Prefeitura Municipal de Camocim de São Felix na execução dos serviços de recapeamento asfáltica do tipo CBUQ.

Será obrigatório o respeito e cumprimento da legislação vigente sobre segurança, higiene e medicina trabalho (Portaria nº 3.214, de 08 de junho de 1968 – Normas regulamentares), inclusive NR 18 (Condições e Meio Ambiente no Trabalho na Indústria da Construção Civil).

Visa estabelecer as diversas fases da obra, desenvolvendo uma metodologia para a execução de certas atividades ou etapas de construção e definir através dos materiais a serem empregados ou utilizados, garantindo-se um meio de aferir os resultados obtidos, assegurar um controle permanente e o melhor padrão de qualidade.

Todos os serviços deverão ser executados segundo estas especificações, bem como as especificações, metodologia e materiais descritos no projeto básico, como também seguir as Normas DNIT 031/2006 e DNIT 154/2010, para uma melhor execução dos serviços.

Será sempre suposto que as especificações são de total conhecimento da empresa encarregada da obra.

A CONTRATADA deverá elaborar Diário de Obra (ou Livro de Ocorrências), onde deverão ser observados todos os eventos ocorridos durante a execução dos serviços.

Serão obrigatoriamente registrados no Diário de Obra pela CONTRATADA:

- As condições meteorológicas prejudiciais ao andamento dos trabalhos;
- As falhas nos serviços de terceiros não sujeitos a sua ingerência;
- As consultas à FISCALIZAÇÃO;
- As datas de conclusão de etapas caracterizadas de acordo com o cronograma aprovado;
- Os acidentes ocorridos no decurso dos trabalhos;
- As respostas às interpelações da FISCALIZAÇÃO e outros fatos que, a juízo da CONTRATADA, devam ser objeto de registro.

Serão obrigatoriamente registrados no Diário de Obra pela FISCALIZAÇÃO:

- Observações cabíveis a propósito dos lançamentos da CONTRATADA no Diário de Obra;
- Observações sobre o andamento da obra ou serviço, tendo em vista os Projetos, Especificações, Prazos e Cronograma;
- Soluções às consultas lançadas ou formuladas pela CONTRATADA;
- Restrições que lhe parecem cabíveis a respeito do andamento dos trabalhos ou do desempenho da CONTRATADA, seus prepostos e sua equipe;
- Determinação de providências para o cumprimento do Projeto e Especificações e outros fatos que, a juízo da FISCALIZAÇÃO, devam ser objeto de registro.

3.1.1 DISPOSITIVOS PRELIMINARES

Caberá a CONTRATADA todo o planejamento da execução das obras e serviços nos seus aspectos administrativo e técnico devendo submetê-lo, entretanto a aprovação prévia da FISCALIZAÇÃO.

Caberá a CONTRATADA, sem ônus para a CONTRATANTE, a execução de todos os serviços topográficos auxiliares para locação, marcação e controle geométrico de todos os serviços.

A obra de tapa buraco asfáltico será executada de acordo com os projetos e especificações fornecidas. Em caso de omissão das especificações prevalecerá o disposto no projeto. Em caso de discrepância entre o disposto no projeto e nas especificações, prevalecerão estas últimas. Quando a omissão for do projeto prevalecerá o disposto nas especificações.

Em casos especiais os critérios acima estabelecidos poderão ser modificados durante a execução da obra, mediante prévio entendimento entre a CONTRATADA e a CONTRATANTE, entendimento estes cujas conclusões deverão ser expressas por escrito.

As ESPECIFICAÇÕES só poderão ser modificadas, com autorização por escrito, emitida pela FISCALIZAÇÃO.

Os serviços omitidos nestas ESPECIFICAÇÕES TÉCNICA, e/ou nos projetos somente serão considerados extraordinários, quando autorizados por escrito.

A inobservância da presente ESPECIFICAÇÃO TÉCNICA, e dos projetos, implica na não aceitação parcial ou total dos serviços, devendo a CONTRATADA refazer as partes recusadas sem direito a indenização.

O Projeto Básico e Especificações Técnicas foi elaborado sob responsabilidade direta da Prefeitura Municipal de Camocim de São Felix-PE. A CONTRATADA, ao aceitar os projetos, assumirá a única e irrecusável responsabilidade por execução, salvo se comunicar por escrito sua inexecuibilidade parcial ou total. Nesta hipótese deverão apresentar a FISCALIZAÇÃO as modificações necessárias, as quais serão examinadas pela Prefeitura Municipal de Camocim de São Felix-PE.

3.1.2 RECORTE DE PAVIMENTO EXISTENTE E LIMPEZA DE SUPERFÍCIES

Antes dos serviços de “tapa buraco”, deverá ser realizado, quando necessário, o recorte do pavimento nas áreas que apresentarem as devidas patologias, demarcadas anteriormente em seu entorno com tinta ou giz, conforme Figura 1 abaixo, em formato de quadrilátero (quadrado, retângulo), com uma distância entre 5 e 10 cm da área afetada. Seguida posteriormente da limpeza superficial do local de intervenção com a finalidade de maximizar a aderência do asfalto no material existente.



Figura 1 - Demarcação da área a ser recuperada

Nesses locais delimitados pela fiscalização, a empresa CONTRATADA deverá realizar o corte do pavimento existente, como mostra a Figura 2, e logo em seguida realizar a retirada/demolição do mesmo. Tais cortes deverão formar ângulos de 90° e retilíneos. A realização deverá ser feita com equipamentos específicos, como cortadora de piso com disco de corte diamantado, como especificado na SINAPI.

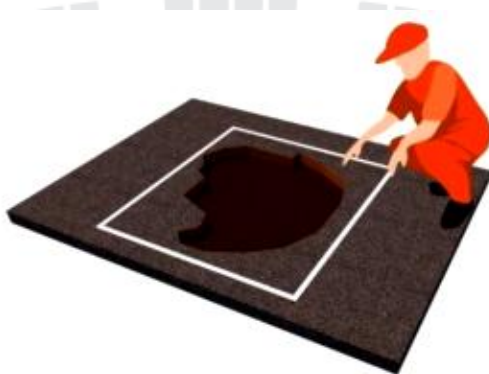

Figura 2 - Corte e remoção do revestimento asfáltico

A CONTRATADA deverá manobrar a varredura com minicarregadeira provida de vassoura mecânica (caso a CONTRATADA possua o objeto), com o apoio de vassouras manuais, sopradores e limpeza com lava jato para retirada dos materiais que possam contribuir negativamente para a aderência. Os serviços de limpeza deverão ser de ótima qualidade, não serão admitidas divergências a isto. Ao fim, a limpeza superficial deverá passar por aprovação da FISCALIZAÇÃO.

3.1.3 EXECUÇÃO DA PINTURA DE LIGAÇÃO

Os serviços de pintura de ligação, consistem na aplicação de película de material asfáltico sobre uma camada do pavimento (base coesiva ou camada asfáltica), focando promover a aderência desta superfície com outra camada de revestimento asfáltico seguinte (Figura 3). Na imprimação asfáltica ligante deste projeto será aplicado a Emulsão Catiônica de ruptura rápida RR – 2C.



Figura 3 - Execução da Pintura de Ligação

A emulsão deve ser diluída, no máximo com 40% de água. A taxa de aplicação deverá situar-se em torno de 0,8 a 1,0 l/m² após a diluição com água.

A película ligante deve cobrir totalmente as paredes e o fundo da cava, de acordo com a Figura 3 acima, ultrapassando cerca de 5 cm sobre o pavimento existente, de cada lado. Zelar para que a camada não seja fina ou espessa demais, nem se acumule em poças ou suje as proximidades.

Todo o carregamento de emulsão asfáltica que chegar à obra deve apresentar por parte do fabricante ou distribuidor o certificado de resultados de análise dos ensaios de caracterização exigidos pela especificação, correspondente a data de fabricação, ou ao dia de carregamento para transporte com destino ao canteiro de serviço, se o período entre os dois eventos ultrapassar 10 dias.

Deve trazer também indicação clara da sua procedência, do tipo e quantidade do seu conteúdo e distância de transporte entre a refinaria e o canteiro de obra.

3.1.3.1 TAXA DE APLICAÇÃO

A definição do teor asfáltico é obtida experimentalmente, no canteiro da obra, variando a taxa de aplicação em função da superfície que irá receber a imprimação. A emulsão deve ser diluída de forma que a taxa de ligante residual atenda o especificado na Tabela 1:

Tipo de imprimação	Consumo de Material l/m ²	Resíduo Asfáltico l/m ²
Imprimação ligante	0,4 a 0,7	0,3 a 0,5
Imprimação auxiliar de ligação	0,3 a 0,6	0,2 a 0,4
Pintura de Cura	0,3 a 0,6	0,2 a 0,4

A taxa de aplicação da emulsão, definida em projeto, deve ser ajustada experimentalmente em campo e aprovada pela fiscalização.

A água empregada na diluição deve ser isenta de teores nocivos de sais ácidos, álcalis ou matéria orgânica e outras substâncias nocivas.

3.1.4 APLICAÇÃO DA MASSA ASFÁLTICA

Neste projeto será utilizado CBUQ Faixa C do DNIT, com CAP 50/70, pois apresenta características e granulometria ideais para a camada de rolamento “capa asfáltica”, em vias urbanas de tráfego baixo a moderado.

O preenchimento deve ser cuidadoso para evitar desagregação, e iniciado 5 (cinco) minutos após a execução da pintura de ligação, devido à velocidade da ruptura da emulsão asfáltica. A massa deve ser bem espalhada, preenchendo todo o espaço formado pelo recorte, nivelando com o pavimento existente depois de compactado.

Não é recomendável que o manejo da mistura seja realizado de forma basculada na pista formando um “monte”, e retirado de maneira fraccionada. O correto é que seja mantida no caminhão basculante e retirada conforme necessidade de utilização, com ajuda, se necessário, com minicarregadeira ou outro equipamento, para assim ser levada ao local da intervenção.

Deve-se utilizar ferramentas manuais para o espalhamento, como mostra a Figura 4, tais como pás, enxadas, rastelos e rodos. É importante alertar que não se deve utilizar óleo diesel ou similar para realização de limpeza ou “lubrificação” dos rastelos, pois pode levar a oxidação prematura da mistura asfáltica.



Figura 4 - Espalhamento da Massa Asfáltica

3.1.5 COMPACTAÇÃO

A compactação do material asfáltico de preenchimento é dada por camadas, com espessura definida em projeto, através do emprego de rolo pneumático ou metálico liso. Quando necessário, na superfície da caixa e na fase inicial, emprega-se o compactador vibratório portátil. O número de passadas necessárias deve ser definido em projeto, permitindo a obtenção de grau de compactação de 97% a 101% (DNIT 031/2006-ES).

A atenção nessa fase deve ser tratada de forma especial, para a camada na junção da massa asfáltica nova com o pavimento já existente, evitando deixar aberturas que permitam a penetração de água, de natureza pluvial ou adversa.

Será utilizado a placa vibratória com a chapa metálica lisa, como mostra a Figura 5.



Figura 5 – Compactação da Massa Asfáltica

4. JUSTIFICATIVA DA MEMÓRIA DE CÁLCULO (QUANTITATIVOS)

A presente memória de cálculo, trata-se de um texto justificativo, tendo como objetivo esclarecer os quantitativos constados na planilha básica de orçamento para os serviços de pavimentação asfáltica nas vias urbanas, do município de Camocim de São Felix-PE. As patologias foram identificadas como “panelas” e “fissuras”, além da necessidade da abertura de alguns pontos em que houve manutenções na rede de saneamento. Serviços, estes, previstos para execução entre os anos de 2026, trazendo seus métodos utilizados como também as respectivas medições.

Os quantitativos utilizados para este projeto foram estimados através do controle sobre as vias no município de Camocim de São Felix. De posse destas informações, foi calculado do volume, com **100,00 m³** para os serviços de pavimentação asfáltica, junto a **3.000,00 m³xkm** e **520,00 m³xkm**, para os serviços de “Transporte com Caminhão Basculante de 10 M³, em Via Urbana Pavimentada, DMT até 30 KM” e “Transporte com



Cidade de avanços.

Caminhão Basculante de 10 M³, em Via Urbana Pavimentada, Adicional para DMT Excedente a 30 KM”, respectivamente.

Vale salientar que estes quantitativos são estimativas que servem de base para o processo licitatório com a finalidade de contratar empresa especializada na prestação de serviços de engenharia e construção para execução dos itens da planilha, **os quais serão pagos de acordo com as quantidades realizada e com base nas memórias de cálculos de cada medição durante a execução da obra pela fiscalização.**

Tais medições serão efetivadas de acordo com as ordens de serviços emitidas pela Secretaria Municipal de Infraestrutura durante o período de execução do contrato e em conformidade com o modelo apresentado na figura 7, onde está deve vim obrigatoriamente acompanhada do relatório fotográfico e de execução do contrato, conforme modelo da figura 8, ambas servirão de base para elaboração do boletim de medição de acordo com o cronograma físico financeiro e as atividades desenvolvidas mensalmente para posterior pagamento à Contratada.

FÁBIO DE ALMEIDA LUSTOSA

Engenheiro Civil Consultor

CREA 26.809-D/PE

F.A. Lustosa Engenharia

29-12-1953

FORMULÁRIO DE ORDEM DE SERVIÇO DIÁRIO PARA EXECUÇÃO DOS SERVIÇOS CONTRATADOS

CONTRATO N.º:		VIGÊNCIA DO CONTRATO:	
CONTRATADO:			
OBJETO DO CONTRATO:			
ORDEM DE SERVIÇO N.º			
DEMANDA:			
LOCAL:	RUA/BAIRRO/PONTO DE REFERÊNCIA ETC. (deverá ser preenchido os dados do local de acordo, que fique fácil sua identificação e localização, com o máximo de informações possível)		
ITEM (deverá ser preenchido de acordo com a sequência da planilha básica de orçamento, conforme pactuado no Contrato)	DESCRIÇÃO DO SERVIÇO: (deverá ser descrito o serviço resumido de acordo com o item da planilha básica de orçamento, conforme pactuado no Contrato)	DATA DE INÍCIO:	PREVISÃO DE TERMINO:
AUTORIZAÇÃO:		CARGO:	
ASSINATURA:		DATA:	

Figura 6 - Modelo Ordem Serviço

FORMULÁRIO ACOMPANHAMENTO DA EXECUÇÃO DOS SERVIÇOS CONTRATADOS

CONTRATO Nº:		VIGÊNCIA DO CONTRATO:	
CONTRATADO:			
OBJETO DO CONTRATO:			
OCORRÊNCIAS			
DATA	EXECUÇÃO CONTRATUAL (deverá ser relatada a forma que vem sendo prestado o serviço, conforme pactuado no Contrato, e cada problema detectado)		
	<p>.....</p> <p>.....</p> <p>.....</p>		
DATA	PROVIDÊNCIAS / DOCUMENTOS EXPEDIDOS (deverão ser relatadas as providências adotadas para solução de cada problema detectado na execução, bem como os documentos expedidos à contratada e anexadas cópias)		
	<p>.....</p> <p>.....</p> <p>.....</p>		
DATA	RESULTADOS (informar se os problemas foram sanados ou não e quais as consequências e encaminhamentos)		
	<p>.....</p> <p>.....</p> <p>.....</p>		
NOME DO FISCAL:		MATRÍCULA:	
ASSINATURA:		DATA:	

Figura 7 - Modelo Acompanhamento



**MEMORIAL DESCRITIVO E ESPECIFICAÇÕES
TÉCNICAS PARA MANUTENÇÃO
DE VIAS PÚBLICAS (Tapa Buraco de
Pavimento com
Asfáltico)**

RECUPERAÇÃO PAVIMENTO DO MUNICÍPIO DE CAMOCIM DE SÃO FELIX –
PERNAMBUCO



Cidade de avanços.

SÓSTENES RUBANO NEVES PONTES

Prefeito do município de Camocim de São Félix/PE

FÁBIO DE ALMEIDA LUSTOSA

Engenheiro Civil Consultor

CREA 26.809-D/PE

F.A. Lustosa Engenharia

Projeto



APRESENTAÇÃO

O presente documento contém os elementos necessários para a execução dos serviços de **RECUPERAÇÃO DE PAVIMENTO ASFÁLTICO (TAPA BURACO) EM RUAS DO MUNICÍPIO DE CAMOCIM DE SÃO FELIX-PE.**

A elaboração desse trabalho visa estabelecer as diversas fases da obra desenvolvendo uma metodologia para execução de atividades e etapas de construção, a fim de assegurar um controle permanente e um melhor padrão de qualidade, seguindo os Projetos e Normas de ABNT.

Desse modo, contém nesse documento a Proposta de Intervenção justificada pelo Memorial Descritivo, as Disposições Preliminares para execução dos serviços, as Especificações Técnicas e o Projeto de Arquitetura urbanística, fundamentais para o alcance das metas estabelecidas, correta execução do Projeto.

É responsabilidade do **Município de CAMOCIM DE SÃO FELIX - PE** a elaboração e conclusão do processo licitatório e a fiel execução da obra.



29-12-1953

1 MEMORIAL DESCRITIVO E JUSTIFICATIVO

1.1 CARACTERIZAÇÃO DO MUNICÍPIO

1.1.1 Histórico do município de Camocim de São Felix

Inicialmente, Camocim de São Félix era um ponto de passagem de tropeiros a caminho de Bonito. Posteriormente, o clima frio de montanha despertou o interesse pelo povoamento do local.

Segundo fontes históricas, a ocupação das terras iniciou-se por volta de 1890. Fazendeiros oriundos de Bezerros avaliaram a possibilidade de cultivar café na região, devido ao clima frio, à altitude e o terreno propício. Estabeleceram-se logo após na Serra de Aires e no Sítio Palmeira. O distrito de Camocim (nome original) foi criado por Lei Municipal de nº 02, de 20 de abril de 1893. Posteriormente a vila passou a chamar-se Camocituba, em 1943.

A Lei estadual nº 1.818, de 29 de dezembro de 1953, transformou o distrito em município, desmembrado-o de Bezerros, tendo sido instalado em 15 de julho de 1954.

Atribue-se a Clementino Semente, a luta em emancipar a cidade. Na revisão dos topônimos municipais de 1954, o município passou a ser denominado de Camocim de São Félix.

1.1.2 Localização e Acesso

Localiza-se a uma latitude 08°21'31" sul e a uma longitude 35°45'43" oeste, estando a uma altitude de 723 metros. Sua população estimada em 2013 era de 17.980 habitantes e 17.419 pessoas, de acordo com o Censo do IBGE de 2022.

Camocim de São Félix localiza-se na Microrregião do Brejo Pernambucano (uma das divisões da região agreste do estado). Nesta região, além do clima semiárido, há locais de clima ameno e alta pluviosidade, a vegetação predominante é própria das áreas agrestes. Entretanto, por situar-se a uma altitude elevada, o clima frio faz com que sua vegetação seja mais densa e mais diversificada que as regiões de Bezerros ou Caruaru, por exemplo, que têm uma vegetação visivelmente mais seca.

O município encontra-se na bacia hidrográfica do Rio Sirinhaém, inclusive a nascente deste rio localiza-se lá, segundo a APAC (Agência Pernambucana de Águas e Clima).

Conta ainda com o Açude Poço da Areia e a Barragem da Cachoeira do Galo, que, embora se situe no município de Barra de Guabiraba, desde setembro de 2004, devido aos esforços do então prefeito Manoel Alves e do então deputado estadual Augusto Coutinho, fornece água à população.

1.1.3 Relevo

O município de Camocim de São Félix está inserido na unidade geoambiental do Planalto da Borborema, formada por maciços e outeiros altos, com altitude variando entre 650 a 1.000 metros. Ocupa uma área de arco que se estende do sul de Alagoas até é o Rio Grande do Norte. O relevo é geralmente movimentado, com vales profundos e estreitos dissecados. Com respeito à fertilidade dos solos é bastante variada, com certa predominância de média para alta.

1.1.4 Vegetação

A vegetação desta unidade é formada por Florestas Subcaducifólica e Caducifólica, próprias das áreas agrestes.

1.1.5 Hidrologia

Águas Superficiais – O município de Camocim de São Felix encontra-se inserido nos domínios da Bacia Hidrográfica do Rio Sirinhaém. Seus principais tributários são os riachos: Tanque de Piabas e Seco. O principal corpo de acumulação é o açude Poço da Areia (2.300.000 m³). Todos os cursos d'água no município têm regime de escoamento intermitente e o padrão de drenagem é o dendrítico. Águas Subterrâneas – O município de Camocim de São Felix está totalmente inserido no Domínio Hidrogeológico Fissural. O Domínio Fissural é formado de rochas do embasamento cristalino que engloba o subdomínio rochas ígneas constituído da Suite calcialcalina Itaporanga, Granitóides e da Suite Intrusiva Leucocrática Peraluminosa. Solos: Nas Superfícies Suave Onduladas a Onduladas, ocorrem os Planossolos, medianamente profundos, fortemente drenados, ácidos a moderadamente ácidos e fertilidade natural média e ainda os Podzólicos, que são profundos, textura argilosa, e fertilidade natural média a alta. Nas Elevações ocorrem os solos Litólicos, rasos, textura argilosa e fertilidade natural média. Nos Vales dos rios e riachos, ocorrem os Planossolos, medianamente profundos, imperfeitamente drenados,

textura média/argilosa, moderadamente ácidos, fertilidade natural alta e problemas de sais. Ocorrem ainda Afloramentos de rochas.

Solos

Seu solo é tipo argiloso, arenoso, pedregoso e rochoso.

1.1.6 Geologia

O município de Camocim de São Felix encontra-se inserido, geologicamente, na Província Borborema, sendo constituído pelos litotipos da Suíte Intrusiva Peraluminosa e de Granitóides Indiscriminados.

1.1.7 Infraestrutura

Transporte - A interligação viária à capital do Estado é feito pela BR-232, e PE-103. Existem linhas regulares de ônibus entre Recife/Camocim de São Félix. A cidade também é atendida por transportes alternativos, que fazem linhas para municípios vizinhos. Ainda existem serviços de mototáxi; táxi e transporte alternativo regulamentados. *

Energia O município dispõe de um serviço de energia elétrica gerado pela Companhia Hidroelétrica do São Francisco – CHESF e comercializado pela Companhia de Eletrificação de Pernambuco – CELPE, com Subestação instalada às margens da PE 103.

1.1.8 Turismo

Uma cidade que nasceu fecunda e inspirada pela natureza que a cerca. O seu povo, a exemplo, conserva as tradições e aprimora, repercutindo na História e atualizando-a.

Convento Nossa Senhora Peregrina: Dispõe de hotel, museu, teatro e piscina, e é uma excelente opção para quem busca tranquilidade.

Localização



Localização de Camocim de São Félix em Pernambuco



Localização de Camocim de São Félix no Brasil



Mapa de Camocim de São Félix

Coordenadas	 8° 21' 31" S, 35° 45' 43" O
País	Brasil
Unidade federativa	Pernambuco
Municípios limítrofes	Sairé, Bezerros, São Joaquim do Monte, Bonito.
Distância até a capital	123 km

Fonte: [Camocim de São Félix – Wikipédia, a enciclopédia livre](#)

2 ESPECIFICAÇÕES TÉCNICAS

2.1 A INTERVENÇÃO

A intervenção proposta contempla uma área de forma regular, levemente inclinada e sem vegetação. O projeto apresentado propõe a manutenção de ruas com o uso concreto asfáltico.

3 PAVIMENTAÇÃO

3.1 EXECUÇÃO DE TAPA BURACO COM APLICAÇÃO DE CONCRETO ASFÁLTICO (USINAGEM PRÓPRIA) E PINTURA LIGAÇÃO.

3.1.1 CRITÉRIOS DE AFERIÇÃO

- Esta composição refere-se à reconstrução de camada de rolamento para pavimento em concreto asfáltico;
- Para fins de cálculo dos coeficientes desta composição, considerou-se a execução de camadas de rolamento com 3 cm de espessura;
- Para o levantamento dos índices de produtividade foram considerados os operários que estavam envolvidos diretamente com as atividades para execução do pavimento em concreto asfáltico;
- A quantidade de fechas executadas pelos rolos compactadores foi determinada considerando a espessura final da camada de revestimentos asfáltico;
- É considerada a sobreposição entre as larguras compactadas pelos rolos compactadores em um terço da dimensão do rolo;
- É considerado o uso de vassoura mecânica rebocável acoplada a um trator de pneus para fazer a limpeza da via a ser pavimentada;
- As produtividades desta composição não contemplam as atividades para execução de imprimações, base, sub-base e reforço de subleito. Para tais atividades, utilizar composição específica de cada serviço;
- As produtividades desta composição não contemplam nos índices o transporte da mistura asfáltica entre a usina e a obra;
- As produtividades desta composição não contemplam nos índices a execução de sinalização viária;
- Para o cálculo do consumo de mistura asfáltica foi adotada uma densidade de 2,40 t/m³ e considerada uma perda de 6,45%;
- Esta composição é válida para trabalho diurno;

- Esta composição não é válida para uso em pavimentação de aeroportos;
- CHP: considera o tempo em que o equipamento está efetivamente executando o serviço;
- CHI: considera os tempos em que o equipamento está parado;
- Os ensaios, coletas de amostras e testes realizados antes, durante e após a conclusão do serviço não estão contemplados na composição.

EXECUÇÃO

- Sinalização do local a ser realizado o serviço;
- A realização do esquadrejamento será através de cortadora de piso, com 5 a 10 cm a mais na área a ser recomposta por funcionário devidamente capacitado para manuseio do equipamento;
- Após o corte, será realizado a retirada do material e limpeza da área a ser recuperada com vassoura mecânica ou manual, para que seja realizada a pintura de ligação com emulsão asfáltica;
- Lançamento da massa asfáltica e realização de acabamento e reparo nas emendas nos processos de pavimentação asfáltica, lombadas e linha d'água;
- Os rasteiros acompanham a vibroacabadora e corrigem falhas e defeitos deixados pela vibroacabadora;
- Na sequência, assim que há frente disponível de trabalho, passa-se o rolo compactador de pneus, na faixa recém-pavimentada, na quantidade de fechas prevista em projetos. Deve ser possível ajustar a pressão dos pneus, iniciando a passagem com pequenas pressões e, assim que a mistura asfáltica for esfriando, aumentam-se as pressões;

4 DIVERSOS

4.1 LIMPEZA DA OBRA

A obra será entregue pela contratada completamente limpa.

O terreno da obra deverá ser entregue limpo, sem entulhos nem restos de matérias provenientes da construção.

4.2 CASOS OMISSOS

Os casos omissos de detalhes construtivos e especificações de matérias serão resolvidos pela equipe técnica da Prefeitura de CAMOCIM DE SÃO FELIX - PE.

O método de execução deve seguir o indicado neste memorial descritivo. A execução deverá ser norteada pelo catálogo de metodologias e execuções disponibilizado pela caixa econômica federal por meio do site: <https://www.caixa.gov.br/poder->

<publico/modernizacao-gestao/sinapi/Paginas/default.aspx> na opção sumário de publicações, no que se refere às composições com base SINAPI.

O método de execução apresentado nestes dois locais será o critério utilizado para a aceitação dos serviços, sendo os mesmos bem executados, além dos critérios para medição.

5 ORIENTAÇÕES GERAIS

5.1 DISPOSIÇÕES PRELIMINARES

O presente Memorial Descritivo constitui elemento fundamental para o cumprimento das metas estabelecidas para a execução dos serviços de **RECUPERAÇÃO DE PAVIMENTO ASFÁLTICO EM RUAS DO MUNICÍPIO DE CAMOCIM DE SÃO FELIX-PE**. Para efeito das presentes Especificações, o termo *Contratada* define o proponente vencedor do certame licitatório, a quem será adjudicado o objeto da Licitação, o termo *Fiscalização* define a equipe que representará o Departamento de Fiscalização e Obras do Município perante a *Contratada* e a quem este último dever-se-á reportar, e o termo *Contratante* define a Prefeitura Municipal.

Será sempre suposto que esta especificação é de inteiro conhecimento da empresa vencedora da licitação.

Na execução de todos os projetos e serviços a *Contratada* deverá seguir as Normas Técnicas da Associação Brasileira de Normas Técnicas – ABNT e as normas citadas no decorrer destas Especificações.

A execução de todos os serviços obedecerá rigorosamente às indicações constantes no projeto, conforme plantas, e o constituem, além das prescrições contidas neste memorial, e demais documentos integrantes do contrato.

5.2 DISCREPÂNCIAS, PRIORIDADES E INTERPRETAÇÕES.

Em caso de dúvidas quanto à interpretação do Memorial descritivo, Projetos, Detalhes e/ou das instruções de concorrência, deverão ser consultados os Profissionais Responsáveis ou a *Contratante*, nesta ordem.

Em casos de divergência entre desenhos de escalas diferentes prevalecerão sempre os de maior escala.

Em casos de divergências entre detalhes e desenhos e este Memorial Descritivo prevalecerão sempre os primeiros.

Em casos de divergência entre cotas de desenhos e suas dimensões medidas em escala prevalecerão sempre às primeiras.

Todos os detalhes constantes dos desenhos e não mencionados neste Memorial descritivo, assim como os detalhes aqui mencionados e não constantes dos desenhos, serão interpretados como fazendo parte integrante do projeto.

Nenhuma alteração nos desenhos fornecidos, bem como nessas especificações pode ser feita sem consulta prévia e autorização por escrito dos autores do projeto e aprovação da *Contratante*. A *Fiscalização* poderá impugnar qualquer trabalho feito em desacordo com os desenhos e especificações.

A *Contratada* se obriga a tomar conhecimento e consultar todos os projetos antes e durante a execução de quaisquer serviços.

5.3 ORIENTAÇÃO GERAL E FISCALIZAÇÃO

A *Contratante* manterá prepostos seus, convenientemente credenciados junto à construtora com autoridade para exercer, em nome da *Contratante*, toda e qualquer ação de orientação geral, controle e fiscalização das obras e serviços de construção, exercidos pela *Contratada*.

As relações mútuas, entre a *Contratante* e *Contratada*, fornecedores e empreiteiros serão mantidas por intermédio da *Fiscalização*.

A *Contratada* se obriga a facilitar meticulosa fiscalização dos materiais e execução das obras e serviços contratados, facultando à *Fiscalização*, o acesso a todas as partes das obras contratadas. Obriga-se do mesmo modo, a facilitar a fiscalização em oficinas, depósitos ou dependências, onde se encontrem materiais destinados à construção, serviços e obras em reparo.

Fica assegurado à *Fiscalização* o direito de ordenar a suspensão das obras e serviços sempre que estes estiverem em desacordo com os projetos e especificações.

A *Contratada* se obriga a retirar da obra, imediatamente após o recebimento da comunicação em diário de obra, qualquer empregado que venha a demonstrar conduta nociva ou incapacidade técnica.

Os serviços a cargo de diferentes firmas serão articulados entre si de modo a proporcionar andamento harmonioso da obra em seu conjunto.

As planilhas com quantitativos de serviços fornecidos pela *Contratante* devem obrigatoriamente ser conferidas pelo **LICITANTE**, antes da entrega da proposta na fase licitatória, não sendo aceitas quaisquer reclamações ou reivindicações após a obra

contratada. Qualquer discrepância deverá ser resolvida com a *Fiscalização* antes da contratação.

A *Contratada* fornecerá os equipamentos, os materiais, a mão-de-obra, o transporte e tudo mais que for necessário para a execução, a conclusão e a manutenção dos serviços, sejam eles definitivos ou temporários.

Todos os materiais a serem empregados na obra deverão ser novos, comprovadamente de primeira qualidade e, estarem de acordo com as especificações, devendo ser submetidos à aprovação da *Fiscalização*, com exceção de eventuais serviços de remanejamento onde estiver explícito o reaproveitamento.

A *Contratada* deverá submeter à *Fiscalização*, amostras de todos os materiais a serem empregados nos serviços, antes de executá-los. Se julgar necessário, a *Fiscalização* poderá solicitar à *Contratada* a apresentação de informação, por escrito, dos locais de origem dos materiais ou de certificados de ensaios relativos aos mesmos.

A *Contratada* deverá providenciar a aquisição dos materiais tão logo seja contratado, visando o cumprimento dos prazos do cronograma para esse item. A *Fiscalização* não aceitará a alegação de atraso dos serviços devido ao não fornecimento dos materiais pelos fornecedores.

Nenhum pagamento adicional será efetuado em remuneração aos serviços aqui descritos; os custos respectivos deverão estar incluídos nos preços unitários e/ou no global constantes da proposta da *Contratada*.

Quaisquer outros custos, diretos ou indiretos, que sejam identificados pelo licitante para a execução dos serviços deverão ser incluídos no orçamento, e nunca pleiteados durante a execução da obra como acréscimo de novos serviços.

O **BDI – Benefícios e Despesas Indiretas**, conforme prevê a legislação, deverá ser destacado em item próprio na planilha orçamentária, não devendo fazer parte da composição dos preços unitários.

A equipe técnica da *Contratada*, responsável pelos serviços, deverá contar com profissionais especializados e devidamente habilitados, para desenvolverem as diversas atividades necessárias à execução da obra. A qualquer tempo, a *Fiscalização* poderá solicitar a substituição de qualquer membro da equipe técnica da *Contratada*, desde que entenda que seja benéfico ao desenvolvimento dos trabalhos.

Quando houver necessidade de movimentar ou modificar equipamentos e elementos existentes na obra, a fim de facilitar a execução de seus serviços, a *Contratada*

deverá solicitar previamente à *Fiscalização* autorização para tais deslocamentos e modificações.

Possíveis indefinições, omissões, falhas ou incorreções das especificações ora fornecidas, não poderão, jamais, constituir pretexto para a *Contratada* pretender cobrar "serviços extras" e/ou alterar a composição de preços unitários. Considerar-se-á, inapelavelmente, a *Contratada* como altamente especializada nas obras e serviços em questão e que, por conseguinte, deverá ter computado, no valor global da sua proposta, também, as complementações e acessórios por acaso omitidos nas especificações, mas implícitos e necessários ao perfeito e completo funcionamento de todos os materiais, peças, etc.

A *Contratada* deverá remover todo o entulho do local da obra e fazer a limpeza completa após a finalização da execução do serviço.

A *Contratada* deverá responsabilizar-se por quaisquer danos provocados no decorrer dos serviços ou em consequência destes, arcando com os prejuízos que possam ocorrer com o reparo desses danos.

A inobservância das presentes especificações técnicas e dos projetos implica a não aceitação parcial ou total dos serviços, devendo a *Contratada* refazer as partes recusadas sem direito a indenização.

A *Contratada* deverá, necessariamente, cotar seus serviços por preço unitário, seguindo a Planilha de Orçamento e Quantitativos.

O material equivalente com o mesmo desempenho técnico a ser utilizado deverá ser apresentado com antecedência à *Fiscalização* para a competente autorização, a qual será dada por escrito em Ofício ou no Livro de Ocorrências. Ficará a critério da *Fiscalização*, exigir laudo de Instituto Tecnológico Oficial para comprovação da equivalência técnica, ficando desde já estabelecido que todas as despesas serão por conta da *Contratada*, ficando vedado qualquer repasse para a *Contratante*.



OBRA
MANUTENÇÃO DE VIAS PÚBLICAS (Tapa Buraco de Pavimento com
Asfáltico) DO MUNICÍPIO DE CAMOCIM DE SÃO FÉLIX - PE

BANCOS
SINAPI - 03/2026 - Pernambuco

B.D.I.
21,50%

Encargos Sociais
Não Desonerado:
Horista: 114,63%
Mensalista: 70,67%

PLANILHA ORÇAMENTÁRIA RESUMIDA

ITEM	DESCRIÇÃO	TOTAL	PESO (%)
1.0	ADMINISTRAÇÃO LOCAL	3.769,62	3,11 %
2.0	SERVIÇOS PRELIMINARES	1.825,56	1,51 %
3.0	PAVIMENTAÇÃO	112.747,32	93,04 %
4.0	SINALIZAÇÃO	2.835,00	2,34 %
		TOTAL SEM BDI	99.732,43
		TOTAL DO BDI	21.445,07
		TOTAL GERAL	121.177,50



OBRA
MANUTENÇÃO DE VIAS PÚBLICAS (Tapa Buraco de Pavimento com
Asfáltico) DO MUNICÍPIO DE CAMOCIM DE SÃO FÉLIX - PE

BANCOS
SINAPI - 03/2026 - Pernambuco

B.D.I.
21,50%

ENCARGOS SOCIAIS
Não Desonerado:
Horista: 114,63%
Mensalista: 70,67%

ORÇAMENTO SINTÉTICO

ITEM	CÓDIGO	BANCO	DESCRIÇÃO	UND	QUANT.	VALOR UNIT.	VALOR UNIT. COM BDI	TOTAL	PESO (%)
1			ADMINISTRAÇÃO LOCAL					R\$ 3.769,62	3,11 %
1.1	1	Próprio	Administração Local	MÊS	3,00	R\$ 1.034,19	R\$ 1.256,54	R\$ 3.769,62	3,11 %
2			SERVIÇOS PRELIMINARES					R\$ 1.825,56	1,51 %
2.1	103689	SINAPI	FORNECIMENTO E INSTALAÇÃO DE PLACA DE OBRA COM CHAPA GALVANIZADA E ESTRUTURA DE MADEIRA. AF_03/2022_PS	m²	3,00	R\$ 500,84	R\$ 608,52	R\$ 1.825,56	1,51 %
3			PAVIMENTAÇÃO					R\$ 112.747,32	93,04 %
3.1	2	Próprio	EXECUÇÃO DE TAPA BURACO COM APLICAÇÃO DE CONCRETO ASFÁLTICO (USINAGEM PRÓPRIA) E PINTURA DE LIGAÇÃO. AF_12/2020	m³	35,00	R\$ 2.557,60	R\$ 3.107,48	R\$ 108.761,80	89,75 %
3.2	95875	SINAPI	TRANSPORTE COM CAMINHÃO BASCULANTE DE 10 M³, EM VIA URBANA PAVIMENTADA, DMT ATÉ 30 KM (UNIDADE: M3XKM). AF_02/2026	M3XKM	1.050,00	R\$ 2,93	R\$ 3,56	R\$ 3.738,00	3,08 %
3.3	93590	SINAPI	TRANSPORTE COM CAMINHÃO BASCULANTE DE 10 M³, EM VIA URBANA PAVIMENTADA, ADICIONAL PARA DMT EXCEDENTE A 30 KM (UNIDADE: M3XKM). AF_02/2026	M3XKM	182,00	R\$ 1,12	R\$ 1,36	R\$ 247,52	0,20 %
4			SINALIZAÇÃO					R\$ 2.835,00	2,34 %
4.1	3	Próprio	TELA TAPUME, COR LARANJA, COM SUPORTE A CADA 2M, DE ACORDO COM PADRÃO COMPESA / NTC - 108 (FORNECIMENTO E INSTALAÇÃO) - (COMPESA 01.03.12U)	M	700,00	R\$ 3,33	R\$ 4,05	R\$ 2.835,00	2,34 %
TOTAL SEM BDI								99.732,43	
TOTAL DO BDI								21.445,07	
TOTAL GERAL								121.177,50	

CENTO E VINTE E UM MIL, CENTO E SETENTA E SETE REAIS E CINQUENTA CENTAVOS



PREFEITURA MUNICIPAL DE CAMOCIM DE SÃO FÉLIX - PE

MEMÓRIA DE CÁLCULO

OBRA:	MANUTENÇÃO DE VIAS PÚBLICAS (Tapa Buraco de Pavimento com Asfáltico) DO MUNICÍPIO DE CAMOCIM DE SÃO FÉLIX - PE							
LOCAL:	MUNICÍPIO DE CAMOCIM DE SÃO FÉLIX - PE							
ITEM	DESCRIÇÃO DOS SERVIÇOS	UND	QUANT.	COMP.	LARG. MÉDIA	ALT. MÉDIA	TAXA	TOTAL
1.0	ADMINISTRAÇÃO LOCAL DA OBRA							
1.1	ADMINISTRAÇÃO LOCAL DA OBRA	MÊS	QUANT.	COMP.	LARG. MÉDIA	ALT. MÉDIA	TAXA	TOTAL
			4,00					4,00
TOTAL								4,00
2.0	SERVIÇOS PRELIMINARES							
2.1	FORNECIMENTO E INSTALAÇÃO DE PLACA DE OBRA COM CHAPA GALVANIZADA E ESTRUTURA DE MADEIRA. AF_03/2022_PS	M2	QUANT.	COMP.	LARG. MÉDIA	ALT. MÉDIA	TAXA	TOTAL
				3,00		2,00		6,00
TOTAL								6,00
3.0	PAVIMENTAÇÃO							
3.1	EXECUÇÃO DE TAPA BURACO COM APLICAÇÃO DE CONCRETO ASFÁLTICO (USINAGEM PRÓPRIA) E PINTURA DE LIGAÇÃO. AF_12/2020	M2	ÁREA	COMP.	LARG. MÉDIA	ALT. MÉDIA	TAXA	TOTAL
	VOLUME		35,00					35,00
TOTAL								35,00
3.2	TRANSPORTE COM CAMINHÃO BASCULANTE DE 10 M³, EM VIA URBANA PAVIMENTADA, DMT ATÉ 30 KM (UNIDADE: M3XKM). AF_02/2026	M³XKM	VOL.	KM	LARG. MÉDIA	ALT. MÉDIA	TAXA	TOTAL
	VOLUME DE SERVIÇOS RECUPERAÇÃO DE ASFALTO X DISTÂNCIA USINA DA REGIÃO.		35,00	30,00				1.050,00
TOTAL								1.050,00
3.3	TRANSPORTE COM CAMINHÃO BASCULANTE DE 10 M³, EM VIA URBANA PAVIMENTADA, ADICIONAL PARA DMT EXCEDENTE A 30 KM (UNIDADE: M3XKM). AF_02/2026	M³XKM	VOL.	KM	LARG. MÉDIA	ALT. MÉDIA	TAXA	TOTAL
	VOLUME DE SERVIÇOS RECUPERAÇÃO DE ASFALTO X DISTÂNCIA USINA DA REGIÃO, EXCEDENTE 30 KM.		35,00	5,20				182,00
TOTAL								182,00
3.0	SINALIZAÇÃO							
3.1	TELA TAPUME, COR LARANJA, COM SUPORTE A CADA 2M, DE ACORDO COM PADRÃO COMPESA / NTC - 108 (FORNECIMENTO E INSTALAÇÃO) - (COMPESA 01.03.12U)	M	ÁREA	COMP.	LARG. MÉDIA	ALT. MÉDIA	TAXA	TOTAL
				700,00	1,00			700,00
TOTAL								700,00



OBRA
MANUTENÇÃO DE VIAS PÚBLICAS (Tapa Buraco de Pavimento
com Asfáltico) DO MUNICÍPIO DE CAMOCIM DE SÃO FÉLIX - PE

BANCOS
SINAPI -
03/2025 -
Pernambuco

ENCARGOS SOCIAIS
Não Desonerado:
Horista: 114,63%
Mensalista: 70,67%

CRONOGRAMA FÍSICO E FINANCEIRO

ITEM	DESCRIÇÃO	TOTAL POR ETAPA	MÊS 01	MÊS 02	MÊS 03	MÊS 04
1	ADMINISTRAÇÃO LOCAL	100,00% 3.769,62	25,00% 942,41	25,00% 942,41	25,00% 942,41	25,00% 942,41
2	SERVIÇOS PRELIMINARES	100,00% 1.825,56	100,00% 1.825,56			
3	PAVIMENTAÇÃO	100,00% 112.747,32	25,00% 28.186,83	25,00% 28.186,83	25,00% 28.186,83	25,00% 28.186,83
4	SINALIZAÇÃO	100,00% 2.835,00	25,00% 708,75	25,00% 708,75	25,00% 708,75	25,00% 708,75
PORCENTAGEM			26,13%	24,62%	24,62%	24,62%
CUSTO			31.663,54	29.837,98	29.837,98	29.837,98
PORCENTAGEM ACUMULADA			26,13%	50,75%	75,38%	100,0%
CUSTO ACUMULADO			31.663,54	61.501,52	91.339,50	121.177,50



OBRA
MANUTENÇÃO DE VIAS PÚBLICAS (Tapa Buraco de Pavimento com
Asfáltico) DO MUNICÍPIO DE CAMOCIM DE SÃO FÉLIX - PE

BANCOS
SINAPI - 03/2026 - Pernambuco

B.D.I.
21,50%

ENCARGOS SOCIAIS
Não Desonerado:
Horista: 114,63%
Mensalista: 70,67%

CURVA ABC DE SERVIÇOS

CÓDIGO	BANCO	DESCRIÇÃO	UND	QUANT.	VALOR UNIT.	TOTAL	PESO (%)	PESO ACUMULADO (%)
2	Próprio	EXECUÇÃO DE TAPA BURACO COM APLICAÇÃO DE CONCRETO ASFÁLTICO (USINAGEM PRÓPRIA) E PINTURA DE LIGAÇÃO. AF_12/2020	m³	35,0	3.107,48	108.761,80	89,75	89,75
1	Próprio	Administração Local	MÊS	3,0	1.256,54	3.769,62	3,11	92,86
95875	SINAPI	TRANSPORTE COM CAMINHÃO BASCULANTE DE 10 M³, EM VIA URBANA PAVIMENTADA, DMT ATÉ 30 KM (UNIDADE: M3XKM). AF_02/2026	M3XKM	1.050,0	3,56	3.738,00	3,08	95,95
3	Próprio	TELA TAPUME, COR LARANJA, COM SUPORTE A CADA 2M, DE ACORDO COM PADRÃO COMPESA / NTC - 108 (FORNECIMENTO E INSTALAÇÃO) - (COMPESA 01.03.12U)	M	700,0	4,05	2.835,00	2,34	98,29
103689	SINAPI	FORNECIMENTO E INSTALAÇÃO DE PLACA DE OBRA COM CHAPA GALVANIZADA E ESTRUTURA DE MADEIRA. AF_03/2022_PS	m²	3,0	608,52	1.825,56	1,51	99,80
93590	SINAPI	TRANSPORTE COM CAMINHÃO BASCULANTE DE 10 M³, EM VIA URBANA PAVIMENTADA, ADICIONAL PARA DMT EXCEDENTE A 30 KM (UNIDADE: M3XKM). AF_02/2026	M3XKM	182,0	1,36	247,52	0,20	100,00
TOTAL SEM BDI								99.732,43
TOTAL DO BDI								21.445,07
TOTAL GERAL								121.177,50

CENTO E VINTE E UM MIL, CENTO E SETENTA E SETE REAIS E CINQUENTA CENTAVOS

COMPOSIÇÃO DOS ENCARGOS SOCIAIS

PERNAMBUCO

VIGÊNCIA A PARTIR DE 01/2026

ENCARGOS SOCIAIS SOBRE A MÃO DE OBRA					
CÓDIGO	DESCRIÇÃO	COM DESONERAÇÃO		SEM DESONERAÇÃO	
		HORISTA %	MENSALISTA %	HORISTA %	MENSALISTA %
GRUPO A					
A1	INSS	10,00%	10,00%	20,00%	20,00%
A2	SESI	1,50%	1,50%	1,50%	1,50%
A3	SENAI	1,00%	1,00%	1,00%	1,00%
A4	INCRA	0,20%	0,20%	0,20%	0,20%
A5	SEBRAE	0,60%	0,60%	0,60%	0,60%
A6	Salário Educação	2,50%	2,50%	2,50%	2,50%
A7	Seguro Contra Acidentes de Trabalho	3,00%	3,00%	3,00%	3,00%
A8	FGTS	8,00%	8,00%	8,00%	8,00%
A9	SECONCI	0,00%	0,00%	0,00%	0,00%
A	Total	26,80%	26,80%	36,80%	36,80%
GRUPO B					
B1	Repouso Semanal Remunerado	17,88%	Não incide	17,88%	Não incide
B2	Feriados	4,29%	Não incide	4,29%	Não incide
B3	Auxílio - Enfermidade	0,88%	0,67%	0,88%	0,67%
B4	13º Salário	10,93%	8,30%	10,93%	8,30%
B5	Licença Paternidade	0,07%	0,05%	0,07%	0,05%
B6	Faltas Justificadas	0,73%	0,56%	0,73%	0,56%
B7	Dias de Chuvas	2,12%	Não incide	2,12%	Não incide
B8	Auxílio Acidente de Trabalho	0,03%	0,02%	0,03%	0,02%
B9	Férias Gozadas	10,04%	7,62%	10,04%	7,62%
B10	Salário Maternidade	0,04%	0,03%	0,04%	0,03%
B	Total	47,01%	17,25%	47,01%	17,25%
GRUPO C					
C1	Aviso Prévio Indenizado	5,28%	4,01%	5,28%	4,01%
C2	Aviso Prévio Trabalhado	0,14%	0,10%	0,14%	0,10%
C3	Férias Indenizadas	4,95%	3,76%	4,95%	3,76%
C4	Depósito Rescisão Sem Justa Causa	2,24%	1,70%	2,24%	1,70%
C5	Indenização Adicional	0,44%	0,34%	0,44%	0,34%
C	Total	13,05%	9,91%	13,05%	9,91%
GRUPO D					
D1	Reincidência de Grupo A sobre Grupo B (sem considerar INNS sobre 13º, conforme Lei nº 14.973/2024)	11,51%	3,79%	17,30%	6,35%
D2	Reincidência de Grupo A sobre Aviso Prévio Trabalhado e Reincidência do FGTS sobre Aviso Prévio Indenizado	0,46%	0,35%	0,47%	0,36%
D	Total	11,97%	4,14%	17,77%	6,71%
TOTAL(A+B+C+D)		98,83%	58,10%	114,63%	70,67%

Fonte: Informação Dias de Chuva – INMET



PREFEITURA MUNICIPAL DE CAMOCIM DE SÃO FÉLIX - PE

COMPOSIÇÃO DE BDI (BONIFICAÇÃO E DESPESAS INDIRETAS)

OBRA: MANUTENÇÃO DE VIAS PÚBLICAS (Tapa Buraco de Pavimento com Asfáltico) DO MUNICÍPIO DE CAMOCIM DE SÃO FÉLIX - PE

LOCAL: CAMOCIM DE SÃO FÉLIX - PE

ITEM	DISCRIMINAÇÃO		%
1	ADMINISTRAÇÃO CENTRAL (AC)		4,01
2	SEGURO E GARANTIA (SG)		0,40
3	RISCO (R)		0,56
4	DESPESAS FINANCEIRA (DF)		1,11
5	LUCRO (L)		6,86
6	TRIBUTOS (T)		6,65
	PIS	0,65	
	COFINS	3,00	
	ISS	3,00	
TOTAL			21,50

$$BDI = [\{ (1 + (AC/100 + R/100 + SG/100)) * (1 + DF/100) * (1 + L/100) \} / (1 - T/100) - 1] * 100$$



COMPOSIÇÕES ANALÍTICAS COM PREÇO UNITÁRIO
MANUTENÇÃO DE VIAS PÚBLICAS (Tapa Buraco de Pavimento com Asfáltico) DO
MUNICÍPIO DE CAMOCIM DE SÃO FÉLIX - PE

BANCOS
SINAPI - 03/2026 - Pernambuco

B.D.I.
21,50%

ENCARGOS SOCIAIS
Não Desonerado:
Horista: 114,63%
Mensalista: 70,67%

COMPOSIÇÕES ANALÍTICAS COM PREÇO UNITÁRIO

COMPOSIÇÕES PRINCIPAIS

1.1	Código Banco	Descrição	Tipo	Und	Quant.	Valor Unit	Total	
Composição	1 Próprio	Administração Local	SEDI - SERVIÇOS DIVERSOS	MÊS	1,0000000	1.034,19	1.034,19	
Composição Auxiliar	93565 SINAPI	ENGENHEIRO CIVIL DE OBRA JUNIOR COM ENCARGOS COMPLEMENTARES	Livro SINAPI: Cálculos e Parâmetros	MES	0,0100000	24.408,20	244,08	
Composição Auxiliar	93572 SINAPI	ENCARREGADO GERAL DE OBRAS COM ENCARGOS COMPLEMENTARES	Livro SINAPI: Cálculos e Parâmetros	MES	0,1000000	7.901,16	790,11	
			MO sem LS =>	539,28	LS =>	381,11	MO com LS =>	920,39
			Valor do BDI =>	222,35			Valor com BDI =>	1.256,54

2.1	Código Banco	Descrição	Tipo	Und	Quant.	Valor Unit	Total	
Composição	103689 SINAPI	FORNECIMENTO E INSTALAÇÃO DE PLACA DE OBRA COM CHAPA GALVANIZADA E ESTRUTURA DE MADEIRA. AF_03/2022_PS	Sinalização Vertical Viária	m²	1,0000000	500,84	500,84	
Composição Auxiliar	88316 SINAPI	SERVEANTE COM ENCARGOS COMPLEMENTARES	Livro SINAPI: Cálculos e Parâmetros	H	1,1186000	24,25	27,12	
Composição Auxiliar	88262 SINAPI	CARPINTEIRO DE FORMAS COM ENCARGOS COMPLEMENTARES	Livro SINAPI: Cálculos e Parâmetros	H	0,3729000	29,38	10,95	
Composição Auxiliar	102234 SINAPI	PINTURA IMUNIZANTE PARA MADEIRA, 2 DEMÃOS. AF_01/2021	Pintura em Madeira	m²	0,5000000	25,05	12,52	
Insumo	00004509 SINAPI	SARRAFO *2,5 X 10* CM EM PINUS, MISTA OU EQUIVALENTE DA REGIAO - BRUTA	Material	M	3,2083000	5,51	17,67	
Insumo	00005065 SINAPI	PREGO DE ACO POLIDO COM CABECA 10 X 10 (7/8 X 17)	Material	KG	0,0113000	31,93	0,36	
Insumo	00005069 SINAPI	PREGO DE ACO POLIDO COM CABECA 17 X 27 (2 1/2 X 11)	Material	KG	0,0132000	17,11	0,22	
Insumo	00004813 SINAPI	PLACA DE OBRA (PARA CONSTRUCAO CIVIL) EM CHAPA GALVANIZADA *N. 22*, ADESIVADA, DE *2,4 X 1,2* M (SEM POSTES PARA FIXACAO)	Material	m²	1,0000000	432,00	432,00	
			MO sem LS =>	15,38	LS =>	17,63	MO com LS =>	33,01
			Valor do BDI =>	107,68			Valor com BDI =>	608,52

3.1	Código Banco	Descrição	Tipo	Und	Quant.	Valor Unit	Total	
Composição	2 Próprio	EXECUÇÃO DE TAPA BURACO COM APLICAÇÃO DE CONCRETO ASFÁLTICO (USINAGEM PRÓPRIA) E PINTURA DE LIGAÇÃO. AF_12/2020	Recomposição de Pavimentos	m³	1,0000000	2.557,60	2.557,60	
Composição Auxiliar	91277 SINAPI	PLACA VIBRATÓRIA REVERSÍVEL COM MOTOR 4 TEMPOS A GASOLINA, FORÇA CENTRÍFUGA DE 25 KN (2500 KGF), POTÊNCIA 5,5 CV - CHP DIURNO. AF_08/2015	Custos Horários Produtivo e Improdutivo dos Equipamentos	CHP	0,4440000	11,94	5,30	
Composição Auxiliar	88316 SINAPI	SERVEANTE COM ENCARGOS COMPLEMENTARES	Livro SINAPI: Cálculos e Parâmetros	H	14,1263000	24,25	342,56	
Composição Auxiliar	91285 SINAPI	CORTADORA DE PISO COM MOTOR 4 TEMPOS A GASOLINA, POTÊNCIA DE 13 HP, COM DISCO DE CORTE DIAMANTADO SEGMENTADO PARA CONCRETO, DIÂMETRO DE 350 MM, FURO DE 1"	Custos Horários Produtivo e Improdutivo dos Equipamentos	CHI	2,2609000	0,47	1,06	
Composição Auxiliar	91278 SINAPI	PLACA VIBRATÓRIA REVERSÍVEL COM MOTOR 4 TEMPOS A GASOLINA, FORÇA CENTRÍFUGA DE 25 KN (2500 KGF), POTÊNCIA 5,5 CV - CHI DIURNO. AF_08/2015	Custos Horários Produtivo e Improdutivo dos Equipamentos	CHI	3,0876000	0,72	2,22	
Composição Auxiliar	91283 SINAPI	CORTADORA DE PISO COM MOTOR 4 TEMPOS A GASOLINA, POTÊNCIA DE 13 HP, COM DISCO DE CORTE DIAMANTADO	Custos Horários Produtivo e Improdutivo dos Equipamentos	CHP	1,2706000	11,54	14,66	
Insumo	00001518 SINAPI	CONCRETO BETUMINOSO USINADO A QUENTE (CBUQ) PARA PAVIMENTACAO ASFALTICA, PADRAO DNIT, FAIXA C, COM CAP 50/70 - AQUISICAO POSTO USINA (Substituição do item usinagem para o cbuq)	Material	T	2,5548000	850,00	2.171,58	
Insumo	00044952 SINAPI	EMULSAO ASFALTICA CATIONICA RR-2C PARA USO EM PAVIMENTACAO ASFALTICA	Material	KG	9,0000000	2,25	20,22	
			MO sem LS =>	113,86	LS =>	130,52	MO com LS =>	244,38
			Valor do BDI =>	549,88			Valor com BDI =>	3.107,48

3.2	Código Banco	Descrição	Tipo	Und	Quant.	Valor Unit	Total	
Composição	95875 SINAPI	TRANSPORTE COM CAMINHÃO BASCULANTE DE 10 M³, EM VIA URBANA PAVIMENTADA, DMT ATÉ 30 KM (UNIDADE: M3XKM). AF_02/2026	Transporte, Carga e Descarga de Materiais	M3XKM	1,0000000	2,93	2,93	
Composição Auxiliar	91386 SINAPI	CAMINHÃO BASCULANTE 10 M3, TRUCADO CABINE SIMPLES, PESO BRUTO TOTAL 23.000 KG, CARGA ÚTIL MÁXIMA 15.935 KG, DISTÂNCIA ENTRE EIXOS 4,80 M, POTÊNCIA 230 CV INCLUSIVE CAÇAMBA METÁLICA - CHP DIURNO. AF_06/2014	Custos Horários Produtivo e Improdutivo dos Equipamentos	CHP	0,0086957	309,15	2,68	
Composição Auxiliar	91387 SINAPI	CAMINHÃO BASCULANTE 10 M3, TRUCADO CABINE SIMPLES, PESO BRUTO TOTAL 23.000 KG, CARGA ÚTIL MÁXIMA 15.935 KG, DISTÂNCIA ENTRE EIXOS 4,80 M, POTÊNCIA 230 CV INCLUSIVE CAÇAMBA METÁLICA - CHI DIURNO. AF_06/2014	Custos Horários Produtivo e Improdutivo dos Equipamentos	CHI	0,0032672	77,17	0,25	
			MO sem LS =>	0,14	LS =>	0,15	MO com LS =>	0,29
			Valor do BDI =>	0,63			Valor com BDI =>	3,56

3.3	Código Banco	Descrição	Tipo	Und	Quant.	Valor Unit	Total	
Composição	93590 SINAPI	TRANSPORTE COM CAMINHÃO BASCULANTE DE 10 M³, EM VIA URBANA PAVIMENTADA, ADICIONAL PARA DMT EXCEDENTE A 30 KM (UNIDADE: M3XKM). AF_02/2026	Transporte, Carga e Descarga de Materiais	M3XKM	1,0000000	1,12	1,12	
Composição Auxiliar	91386 SINAPI	CAMINHÃO BASCULANTE 10 M3, TRUCADO CABINE SIMPLES, PESO BRUTO TOTAL 23.000 KG, CARGA ÚTIL MÁXIMA 15.935 KG, DISTÂNCIA ENTRE EIXOS 4,80 M, POTÊNCIA 230 CV INCLUSIVE CAÇAMBA METÁLICA - CHP DIURNO. AF_06/2014	Custos Horários Produtivo e Improdutivo dos Equipamentos	CHP	0,0033333	309,15	1,03	
Composição Auxiliar	91387 SINAPI	CAMINHÃO BASCULANTE 10 M3, TRUCADO CABINE SIMPLES, PESO BRUTO TOTAL 23.000 KG, CARGA ÚTIL MÁXIMA 15.935 KG, DISTÂNCIA ENTRE EIXOS 4,80 M, POTÊNCIA 230 CV INCLUSIVE CAÇAMBA METÁLICA - CHI DIURNO. AF_06/2014	Custos Horários Produtivo e Improdutivo dos Equipamentos	CHI	0,0012525	77,17	0,09	
			MO sem LS =>	0,05	LS =>	0,06	MO com LS =>	0,11
			Valor do BDI =>	0,24			Valor com BDI =>	1,36

4.1	Código Banco	Descrição	Tipo	Und	Quant.	Valor Unit	Total	
Composição	3 Próprio	TELA TAPUME, COR LARANJA, COM SUPORTE A CADA 2M, DE	PAVI - PAVIMENTAÇÃO	M	1,0000000	3,33	3,33	
Composição	88316 SINAPI	SERVEANTE COM ENCARGOS COMPLEMENTARES	Livro SINAPI: Cálculos e Parâmetros	H	0,0833000	24,25	2,02	
Insumo	0500003U COMPES	BALIZADOR MOVEI CONFORME NTC-108	Material	UN	0,0063700	169,10	1,08	
Insumo	00037524 SINAPI	TELA PLASTICA LARANJA, TIPO TAPUME PARA SINALIZACAO, MALHA RETANGULAR, ROLO 1.20 X 50 M (L X C)	Material	M	0,1000000	2,40	0,24	
			MO sem LS =>	0,67	LS =>	0,77	MO com LS =>	1,44



COMPOSIÇÕES ANALÍTICAS COM PREÇO UNITÁRIO

Valor do BDI => 0,72 Valor com BDI => 4,05

Composições Auxiliares

	Código	Banco	Descrição	Tipo	Und	Quant.	Valor Unit	Total			
Composição	91387	SINAPI	CAMINHÃO BASCULANTE 10 M3, TRUCADO CABINE SIMPLES, PESO BRUTO TOTAL 23.000 KG, CARGA ÚTIL MÁXIMA 15.935 KG, DISTÂNCIA ENTRE EIXOS 4,80 M, POTÊNCIA 230 CV INCLUSIVE CAÇAMBA METÁLICA - CHI DIURNO. AF_06/2014	Custos Horários Produtivo e Improdutivo dos Equipamentos	CHI	1,0000000	77,17	77,17			
Composição Auxiliar	88281	SINAPI	MOTORISTA DE BASCULANTE COM ENCARGOS COMPLEMENTARES	Livro SINAPI: Cálculos e Parâmetros	H	1,0000000	30,82	30,82			
Composição Auxiliar	91381	SINAPI	CAMINHÃO BASCULANTE 10 M3, TRUCADO CABINE SIMPLES, PESO BRUTO TOTAL 23.000 KG, CARGA ÚTIL MÁXIMA 15.935 KG, DISTÂNCIA ENTRE EIXOS 4,80 M, POTÊNCIA 230 CV INCLUSIVE CAÇAMBA METÁLICA - JUROS. AF_06/2014	Depreciação, Juros, Impostos e Seguros, Manutenção e Materiais na Operação dos Equipamentos	H	1,0000000	11,57	11,57			
Composição Auxiliar	91382	SINAPI	CAMINHÃO BASCULANTE 10 M3, TRUCADO CABINE SIMPLES, PESO BRUTO TOTAL 23.000 KG, CARGA ÚTIL MÁXIMA 15.935 KG, DISTÂNCIA ENTRE EIXOS 4,80 M, POTÊNCIA 230 CV INCLUSIVE CAÇAMBA METÁLICA - IMPOSTOS E SEGUROS. AF_06/2014	Depreciação, Juros, Impostos e Seguros, Manutenção e Materiais na Operação dos Equipamentos	H	1,0000000	4,67	4,67			
Composição Auxiliar	91380	SINAPI	CAMINHÃO BASCULANTE 10 M3, TRUCADO CABINE SIMPLES, PESO BRUTO TOTAL 23.000 KG, CARGA ÚTIL MÁXIMA 15.935 KG, DISTÂNCIA ENTRE EIXOS 4,80 M, POTÊNCIA 230 CV INCLUSIVE CAÇAMBA METÁLICA - JUROS. AF_06/2014	Depreciação, Juros, Impostos e Seguros, Manutenção e Materiais na Operação dos Equipamentos	H	1,0000000	30,11	30,11			
				MO sem LS =>		11,63	LS =>	13,34	MO com LS =>	24,97	
						Valor do BDI =>		16,59		Valor com BDI =>	93,76

	Código	Banco	Descrição	Tipo	Und	Quant.	Valor Unit	Total			
Composição	91386	SINAPI	CAMINHÃO BASCULANTE 10 M3, TRUCADO CABINE SIMPLES, PESO BRUTO TOTAL 23.000 KG, CARGA ÚTIL MÁXIMA 15.935 KG, DISTÂNCIA ENTRE EIXOS 4,80 M, POTÊNCIA 230 CV INCLUSIVE CAÇAMBA METÁLICA - DEPRECIÇÃO. AF_06/2014	Custos Horários Produtivo e Improdutivo dos Equipamentos	CHP	1,0000000	309,15	309,15			
Composição Auxiliar	91380	SINAPI	CAMINHÃO BASCULANTE 10 M3, TRUCADO CABINE SIMPLES, PESO BRUTO TOTAL 23.000 KG, CARGA ÚTIL MÁXIMA 15.935 KG, DISTÂNCIA ENTRE EIXOS 4,80 M, POTÊNCIA 230 CV INCLUSIVE CAÇAMBA METÁLICA - DEPRECIÇÃO. AF_06/2014	Depreciação, Juros, Impostos e Seguros, Manutenção e Materiais na Operação dos Equipamentos	H	1,0000000	30,11	30,11			
Composição Auxiliar	91382	SINAPI	CAMINHÃO BASCULANTE 10 M3, TRUCADO CABINE SIMPLES, PESO BRUTO TOTAL 23.000 KG, CARGA ÚTIL MÁXIMA 15.935 KG, DISTÂNCIA ENTRE EIXOS 4,80 M, POTÊNCIA 230 CV INCLUSIVE CAÇAMBA METÁLICA - IMPOSTOS E SEGUROS. AF_06/2014	Depreciação, Juros, Impostos e Seguros, Manutenção e Materiais na Operação dos Equipamentos	H	1,0000000	4,67	4,67			
Composição Auxiliar	88281	SINAPI	MOTORISTA DE BASCULANTE COM ENCARGOS COMPLEMENTARES	Livro SINAPI: Cálculos e Parâmetros	H	1,0000000	30,82	30,82			
Composição Auxiliar	91383	SINAPI	CAMINHÃO BASCULANTE 10 M3, TRUCADO CABINE SIMPLES, PESO BRUTO TOTAL 23.000 KG, CARGA ÚTIL MÁXIMA 15.935 KG, DISTÂNCIA ENTRE EIXOS 4,80 M, POTÊNCIA 230 CV INCLUSIVE CAÇAMBA METÁLICA - IMPOSTOS E SEGUROS. AF_06/2014	Depreciação, Juros, Impostos e Seguros, Manutenção e Materiais na Operação dos Equipamentos	H	1,0000000	54,23	54,23			
Composição Auxiliar	91384	SINAPI	CAMINHÃO BASCULANTE 10 M3, TRUCADO CABINE SIMPLES, PESO BRUTO TOTAL 23.000 KG, CARGA ÚTIL MÁXIMA 15.935 KG, DISTÂNCIA ENTRE EIXOS 4,80 M, POTÊNCIA 230 CV INCLUSIVE CAÇAMBA METÁLICA - MATERIAIS NA OPERAÇÃO. AF_06/2014	Depreciação, Juros, Impostos e Seguros, Manutenção e Materiais na Operação dos Equipamentos	H	1,0000000	177,75	177,75			
Composição Auxiliar	91381	SINAPI	CAMINHÃO BASCULANTE 10 M3, TRUCADO CABINE SIMPLES, PESO BRUTO TOTAL 23.000 KG, CARGA ÚTIL MÁXIMA 15.935 KG, DISTÂNCIA ENTRE EIXOS 4,80 M, POTÊNCIA 230 CV INCLUSIVE CAÇAMBA METÁLICA - JUROS. AF_06/2014	Depreciação, Juros, Impostos e Seguros, Manutenção e Materiais na Operação dos Equipamentos	H	1,0000000	11,57	11,57			
				MO sem LS =>		11,63	LS =>	13,34	MO com LS =>	24,97	
						Valor do BDI =>		66,47		Valor com BDI =>	375,62

	Código	Banco	Descrição	Tipo	Und	Quant.	Valor Unit	Total			
Composição	91380	SINAPI	CAMINHÃO BASCULANTE 10 M3, TRUCADO CABINE SIMPLES, PESO BRUTO TOTAL 23.000 KG, CARGA ÚTIL MÁXIMA 15.935 KG, DISTÂNCIA ENTRE EIXOS 4,80 M, POTÊNCIA 230 CV INCLUSIVE CAÇAMBA METÁLICA - JUROS. AF_06/2014	Depreciação, Juros, Impostos e Seguros, Manutenção e Materiais na Operação dos Equipamentos	H	1,0000000	30,11	30,11			
Insumo	00037734	SINAPI	CAÇAMBA METALICA BASCULANTE COM CAPACIDADE DE 10 M3 (INCLUI MONTAGEM, NAO INCLUI CAMINHÃO)	Equipamento para Aquisição Permanente	UN	0,0000603	81.699,70	4,92			
Insumo	00037758	SINAPI	CAMINHÃO TRUCADO, PESO BRUTO TOTAL 23000 KG, CARGA UTIL MAXIMA 15285 KG, DISTANCIA ENTRE EIXOS 4,80 M, POTENCIA 326 CV (INCLUI CABINE E CHASSI, NAO INCLUI CARROCERIA)	Equipamento para Aquisição Permanente	UN	0,0000342	736.774,75	25,19			
				MO sem LS =>		0,00	LS =>	0,00	MO com LS =>	0,00	
						Valor do BDI =>		6,47		Valor com BDI =>	36,58

	Código	Banco	Descrição	Tipo	Und	Quant.	Valor Unit	Total			
Composição	91382	SINAPI	CAMINHÃO BASCULANTE 10 M3, TRUCADO CABINE SIMPLES, PESO BRUTO TOTAL 23.000 KG, CARGA ÚTIL MÁXIMA 15.935 KG, DISTÂNCIA ENTRE EIXOS 4,80 M, POTÊNCIA 230 CV INCLUSIVE CAÇAMBA METÁLICA - IMPOSTOS E SEGUROS. AF_06/2014	Depreciação, Juros, Impostos e Seguros, Manutenção e Materiais na Operação dos Equipamentos	H	1,0000000	4,67	4,67			
Insumo	00037734	SINAPI	CAÇAMBA METALICA BASCULANTE COM CAPACIDADE DE 10 M3 (INCLUI MONTAGEM, NAO INCLUI CAMINHÃO)	Equipamento para Aquisição Permanente	UN	0,0000059	81.699,70	0,48			
Insumo	00037758	SINAPI	CAMINHÃO TRUCADO, PESO BRUTO TOTAL 23000 KG, CARGA UTIL MAXIMA 15285 KG, DISTANCIA ENTRE EIXOS 4,80 M, POTENCIA 326 CV (INCLUI CABINE E CHASSI, NAO INCLUI CARROCERIA)	Equipamento para Aquisição Permanente	UN	0,0000057	736.774,75	4,19			
				MO sem LS =>		0,00	LS =>	0,00	MO com LS =>	0,00	
						Valor do BDI =>		1,00		Valor com BDI =>	5,67

	Código	Banco	Descrição	Tipo	Und	Quant.	Valor Unit	Total
Composição	91381	SINAPI	CAMINHÃO BASCULANTE 10 M3, TRUCADO CABINE SIMPLES, PESO BRUTO TOTAL 23.000 KG, CARGA ÚTIL MÁXIMA 15.935 KG, DISTÂNCIA ENTRE EIXOS 4,80 M, POTÊNCIA 230 CV INCLUSIVE CAÇAMBA METÁLICA - JUROS. AF_06/2014	Depreciação, Juros, Impostos e Seguros, Manutenção e Materiais na Operação dos Equipamentos	H	1,0000000	11,57	11,57



COMPOSIÇÕES ANALÍTICAS COM PREÇO UNITÁRIO
MANUTENÇÃO DE VIAS PÚBLICAS (Tapa Buraco de Pavimento com Asfáltico) DO
MUNICÍPIO DE CAMOCIM DE SÃO FÉLIX - PE

BANCOS
SINAPI - 03/2026 - Pernambuco

B.D.I.
21,50%

ENCARGOS SOCIAIS
Não Desonerado:
Horista: 114,63%
Mensalista: 70,67%

COMPOSIÇÕES ANALÍTICAS COM PREÇO UNITÁRIO

Insumo	00037758	SINAPI	CAMINHAO TRUCADO, PESO BRUTO TOTAL 23000 KG, CARGA UTIL MAXIMA 15285 KG, DISTANCIA ENTRE EIXOS 4,80 M, POTENCIA 326	Equipamento para Aquisição Permanente	UN	0,0000141	736.774,75	10,38	
Insumo	00037734	SINAPI	CACAMBA METALICA BASCULANTE COM CAPACIDADE DE 10 M3 (INCLUI MONTAGEM, NAO INCLUI CAMINHAO)	Equipamento para Aquisição Permanente	UN	0,0000146	81.699,70	1,19	
				MO sem LS =>	0,00	LS =>	0,00	MO com LS =>	0,00
				Valor do BDI =>	2,49			Valor com BDI =>	14,06

	Código	Banco	Descrição	Tipo	Und	Quant.	Valor Unit	Total	
Composição	91383	SINAPI	CAMINHÃO BASCULANTE 10 M3, TRUCADO CABINE SIMPLES, PESO BRUTO TOTAL 23.000 KG, CARGA ÚTIL MÁXIMA 15.935 KG, DISTÂNCIA ENTRE EIXOS 4,80 M, POTÊNCIA 230 CV INCLUSIVE CAÇAMBA METÁLICA - MANUTENÇÃO. AF_06/2014	Depreciação, Juros, Impostos e Seguros, Manutenção e Materiais na Operação dos Equipamentos	H	1,0000000	54,23	54,23	
Insumo	00037758	SINAPI	CAMINHAO TRUCADO, PESO BRUTO TOTAL 23000 KG, CARGA UTIL MAXIMA 15285 KG, DISTANCIA ENTRE EIXOS 4,80 M, POTENCIA 326 CV (INCLUI CABINE E CHASSI, NAO INCLUI CARROCERIA)	Equipamento para Aquisição Permanente	UN	0,0000642	736.774,75	47,30	
Insumo	00037734	SINAPI	CACAMBA METALICA BASCULANTE COM CAPACIDADE DE 10 M3	Equipamento para Aquisição Permanente	UN	0,0000849	81.699,70	6,93	
				MO sem LS =>	0,00	LS =>	0,00	MO com LS =>	0,00
				Valor do BDI =>	11,66			Valor com BDI =>	65,89

	Código	Banco	Descrição	Tipo	Und	Quant.	Valor Unit	Total	
Composição	91384	SINAPI	CAMINHÃO BASCULANTE 10 M3, TRUCADO CABINE SIMPLES, PESO BRUTO TOTAL 23.000 KG, CARGA ÚTIL MÁXIMA 15.935 KG, DISTÂNCIA ENTRE EIXOS 4,80 M, POTÊNCIA 230 CV INCLUSIVE CAÇAMBA METÁLICA - MATERIAIS NA OPERAÇÃO. AF_06/2014	Depreciação, Juros, Impostos e Seguros, Manutenção e Materiais na Operação dos Equipamentos	H	1,0000000	177,75	177,75	
Insumo	00004221	SINAPI	OLEO DIESEL COMBUSTIVEL COMUM METROPOLITANO S-10 OU S-500	Material	L	23,7000000	7,50	177,75	
				MO sem LS =>	0,00	LS =>	0,00	MO com LS =>	0,00
				Valor do BDI =>	38,22			Valor com BDI =>	215,97

	Código	Banco	Descrição	Tipo	Und	Quant.	Valor Unit	Total	
Composição	88262	SINAPI	CARPINTEIRO DE FORMAS COM ENCARGOS COMPLEMENTARES	Livro SINAPI: Cálculos e	H	1,0000000	29,38	29,38	
Composição Auxiliar	95330	SINAPI	CURSO DE CAPACITAÇÃO PARA CARPINTEIRO DE FÔRMAS (ENCARGOS COMPLEMENTARES) - HORISTA	Livro SINAPI: Cálculos e Parâmetros	H	1,0000000	0,25	0,25	
Insumo	00037371	SINAPI	TRANSPORTE - HORISTA (COLETADO CAIXA - ENCARGOS COMPLEMENTARES)	Encargos Complementares	H	1,0000000	0,50	0,50	
Insumo	00037373	SINAPI	SEGURO - HORISTA (COLETADO CAIXA - ENCARGOS COMPLEMENTARES)	Encargos Complementares	H	1,0000000	0,11	0,11	
Insumo	00001213	SINAPI	CARPINTEIRO DE FORMAS PARA CONCRETO (HORISTA)	Mão de Obra	H	1,0000000	22,53	22,53	
Insumo	00037370	SINAPI	ALIMENTACAO - HORISTA (COLETADO CAIXA - ENCARGOS COMPLEMENTARES)	Encargos Complementares	H	1,0000000	3,06	3,06	
Insumo	00043483	SINAPI	EPI - FAMILIA CARPINTEIRO DE FORMAS - HORISTA (ENCARGOS COMPLEMENTARES - COLETADO CAIXA)	Encargos Complementares	H	1,0000000	1,44	1,44	
Insumo	00037372	SINAPI	EXAMES - HORISTA (COLETADO CAIXA - ENCARGOS COMPLEMENTARES)	Encargos Complementares	H	1,0000000	1,24	1,24	
Insumo	00043459	SINAPI	FERRAMENTAS - FAMILIA CARPINTEIRO DE FORMAS - HORISTA (ENCARGOS COMPLEMENTARES - COLETADO CAIXA)	Encargos Complementares	H	1,0000000	0,25	0,25	
				MO sem LS =>	10,61	LS =>	12,17	MO com LS =>	22,78
				Valor do BDI =>	6,32			Valor com BDI =>	35,70

	Código	Banco	Descrição	Tipo	Und	Quant.	Valor Unit	Total	
Composição	91285	SINAPI	CORTADORA DE PISO COM MOTOR 4 TEMPOS A GASOLINA, POTÊNCIA DE 13 HP, COM DISCO DE CORTE DIAMANTADO SEGMENTADO PARA CONCRETO, DIÂMETRO DE 350 MM, FURO DE 1" (14 X 1") - CHI DIURNO. AF_08/2015	Custos Horários Produtivo e Improdutivo dos Equipamentos	CHI	1,0000000	0,47	0,47	
Composição Auxiliar	91279	SINAPI	CORTADORA DE PISO COM MOTOR 4 TEMPOS A GASOLINA, POTÊNCIA DE 13 HP, COM DISCO DE CORTE DIAMANTADO SEGMENTADO PARA CONCRETO, DIÂMETRO DE 350 MM, FURO DE 1" (14 X 1") - DEPRECIÇÃO. AF_08/2015	Depreciação, Juros, Impostos e Seguros, Manutenção e Materiais na Operação dos Equipamentos	H	1,0000000	0,39	0,39	
Composição Auxiliar	91280	SINAPI	CORTADORA DE PISO COM MOTOR 4 TEMPOS A GASOLINA, POTÊNCIA DE 13 HP, COM DISCO DE CORTE DIAMANTADO SEGMENTADO PARA CONCRETO, DIÂMETRO DE 350 MM, FURO DE 1" (14 X 1") - JUROS. AF_08/2015	Depreciação, Juros, Impostos e Seguros, Manutenção e Materiais na Operação dos Equipamentos	H	1,0000000	0,08	0,08	
				MO sem LS =>	0,00	LS =>	0,00	MO com LS =>	0,00
				Valor do BDI =>	0,10			Valor com BDI =>	0,57

	Código	Banco	Descrição	Tipo	Und	Quant.	Valor Unit	Total	
Composição	91283	SINAPI	CORTADORA DE PISO COM MOTOR 4 TEMPOS A GASOLINA, POTÊNCIA DE 13 HP, COM DISCO DE CORTE DIAMANTADO SEGMENTADO PARA CONCRETO, DIÂMETRO DE 350 MM, FURO DE 1" (14 X 1") - CHP DIURNO. AF_08/2015	Custos Horários Produtivo e Improdutivo dos Equipamentos	CHP	1,0000000	11,54	11,54	
Composição Auxiliar	91280	SINAPI	CORTADORA DE PISO COM MOTOR 4 TEMPOS A GASOLINA, POTÊNCIA DE 13 HP, COM DISCO DE CORTE DIAMANTADO SEGMENTADO PARA CONCRETO, DIÂMETRO DE 350 MM, FURO DE 1" (14 X 1") - JUROS. AF_08/2015	Depreciação, Juros, Impostos e Seguros, Manutenção e Materiais na Operação dos Equipamentos	H	1,0000000	0,08	0,08	
Composição Auxiliar	91281	SINAPI	CORTADORA DE PISO COM MOTOR 4 TEMPOS A GASOLINA, POTÊNCIA DE 13 HP, COM DISCO DE CORTE DIAMANTADO SEGMENTADO PARA CONCRETO, DIÂMETRO DE 350 MM, FURO DE 1" (14 X 1") - MANUTENÇÃO. AF_08/2015	Depreciação, Juros, Impostos e Seguros, Manutenção e Materiais na Operação dos Equipamentos	H	1,0000000	0,49	0,49	
Composição Auxiliar	91279	SINAPI	CORTADORA DE PISO COM MOTOR 4 TEMPOS A GASOLINA, POTÊNCIA DE 13 HP, COM DISCO DE CORTE DIAMANTADO SEGMENTADO PARA CONCRETO, DIÂMETRO DE 350 MM, FURO DE 1" (14 X 1") - DEPRECIÇÃO. AF_08/2015	Depreciação, Juros, Impostos e Seguros, Manutenção e Materiais na Operação dos Equipamentos	H	1,0000000	0,39	0,39	
Composição Auxiliar	91282	SINAPI	CORTADORA DE PISO COM MOTOR 4 TEMPOS A GASOLINA, POTÊNCIA DE 13 HP, COM DISCO DE CORTE DIAMANTADO SEGMENTADO PARA CONCRETO, DIÂMETRO DE 350 MM, FURO DE 1" (14 X 1") - MATERIAIS NA OPERAÇÃO. AF_08/2015	Depreciação, Juros, Impostos e Seguros, Manutenção e Materiais na Operação dos Equipamentos	H	1,0000000	10,58	10,58	
				MO sem LS =>	0,00	LS =>	0,00	MO com LS =>	0,00
				Valor do BDI =>	2,48			Valor com BDI =>	14,02



COMPOSIÇÕES ANALÍTICAS COM PREÇO UNITÁRIO
MANUTENÇÃO DE VIAS PÚBLICAS (Tapa Buraco de Pavimento com Asfáltico) DO
MUNICÍPIO DE CAMOCIM DE SÃO FÉLIX - PE

BANCOS
SINAPI - 03/2026 - Pernambuco

B.D.I.
21,50%

ENCARGOS SOCIAIS
Não Desonerado:
Horista: 114,63%
Mensalista: 70,67%

COMPOSIÇÕES ANALÍTICAS COM PREÇO UNITÁRIO

	Código	Banco	Descrição	Tipo	Und	Quant.	Valor Unit	Total	
Composição	91279	SINAPI	CORTADORA DE PISO COM MOTOR 4 TEMPOS A GASOLINA, POTÊNCIA DE 13 HP, COM DISCO DE CORTE DIAMANTADO SEGMENTADO PARA CONCRETO, DIÂMETRO DE 350 MM, FURO DE 1" (14 X 1") - DEPRECIÇÃO. AF_08/2015	Depreciação, Juros, Impostos e Seguros, Manutenção e Materiais na Operação dos Equipamentos	H	1,0000000	0,39	0,39	
Insumo	00011280	SINAPI	CORTADEIRA DE PISO DE CONCRETO E ASFALTO, PARA DISCO PADRAO DE DIAMETRO 350 MM (14") OU 450 MM (18"), MOTOR A GASOLINA, POTENCIA 13 HP, SEM DISCO	Equipamento para Aquisição Permanente	UN	0,0000640	6.023,06	0,38	
Insumo	00013887	SINAPI	DISCO DE CORTE DIAMANTADO SEGMENTADO PARA	Material	UN	0,0000640	249,48	0,01	
				MO sem LS =>	0,00	LS =>	0,00	MO com LS =>	0,00
				Valor do BDI =>	0,08			Valor com BDI =>	0,47

Composição	91280	SINAPI	CORTADORA DE PISO COM MOTOR 4 TEMPOS A GASOLINA, POTÊNCIA DE 13 HP, COM DISCO DE CORTE DIAMANTADO SEGMENTADO PARA CONCRETO, DIÂMETRO DE 350 MM, FURO DE 1" (14 X 1") - JUROS. AF_08/2015	Depreciação, Juros, Impostos e Seguros, Manutenção e Materiais na Operação dos Equipamentos	H	1,0000000	0,08	0,08	
Insumo	00011280	SINAPI	CORTADEIRA DE PISO DE CONCRETO E ASFALTO, PARA DISCO PADRAO DE DIAMETRO 350 MM (14") OU 450 MM (18"), MOTOR A GASOLINA, POTENCIA 13 HP, SEM DISCO	Equipamento para Aquisição Permanente	UN	0,0000148	6.023,06	0,08	
				MO sem LS =>	0,00	LS =>	0,00	MO com LS =>	0,00
				Valor do BDI =>	0,02			Valor com BDI =>	0,10

Composição	91281	SINAPI	CORTADORA DE PISO COM MOTOR 4 TEMPOS A GASOLINA, POTÊNCIA DE 13 HP, COM DISCO DE CORTE DIAMANTADO SEGMENTADO PARA CONCRETO, DIÂMETRO DE 350 MM, FURO DE 1" (14 X 1") - MANUTENÇÃO. AF_08/2015	Depreciação, Juros, Impostos e Seguros, Manutenção e Materiais na Operação dos Equipamentos	H	1,0000000	0,49	0,49	
Insumo	00013887	SINAPI	DISCO DE CORTE DIAMANTADO SEGMENTADO PARA CONCRETO/ASFALTO, DIAMETRO DE *350* MM, FURO DE 25,40 MM	Material	UN	0,0000800	249,48	0,01	
Insumo	00011280	SINAPI	CORTADEIRA DE PISO DE CONCRETO E ASFALTO, PARA DISCO	Equipamento para Aquisição Permanente	UN	0,0000800	6.023,06	0,48	
				MO sem LS =>	0,00	LS =>	0,00	MO com LS =>	0,00
				Valor do BDI =>	0,11			Valor com BDI =>	0,60

Composição	91282	SINAPI	CORTADORA DE PISO COM MOTOR 4 TEMPOS A GASOLINA, POTÊNCIA DE 13 HP, COM DISCO DE CORTE DIAMANTADO SEGMENTADO PARA CONCRETO, DIÂMETRO DE 350 MM, FURO DE 1" (14 X 1") - MATERIAIS NA OPERAÇÃO. AF_08/2015	Depreciação, Juros, Impostos e Seguros, Manutenção e Materiais na Operação dos Equipamentos	H	1,0000000	10,58	10,58	
Insumo	00004222	SINAPI	GASOLINA COMUM	Material	L	1,4500000	7,30	10,58	
				MO sem LS =>	0,00	LS =>	0,00	MO com LS =>	0,00
				Valor do BDI =>	2,27			Valor com BDI =>	12,85

Composição	95330	SINAPI	CURSO DE CAPACITAÇÃO PARA CARPINTEIRO DE FÔRMAS (ENCARGOS COMPLEMENTARES) - HORISTA	Livro SINAPI: Cálculos e Parâmetros	H	1,0000000	0,25	0,25	
Insumo	00001213	SINAPI	CARPINTEIRO DE FORMAS PARA CONCRETO (HORISTA)	Mão de Obra	H	0,0115400	22,53	0,25	
				MO sem LS =>	0,12	LS =>	0,13	MO com LS =>	0,25
				Valor do BDI =>	0,05			Valor com BDI =>	0,30

Composição	95346	SINAPI	CURSO DE CAPACITAÇÃO PARA MOTORISTA DE BASCULANTE (ENCARGOS COMPLEMENTARES) - HORISTA	Livro SINAPI: Cálculos e Parâmetros	H	1,0000000	0,12	0,12	
Insumo	00020020	SINAPI	MOTORISTA DE CAMINHAO-BASCULANTE (HORISTA)	Mão de Obra	H	0,0050900	24,85	0,12	
				MO sem LS =>	0,06	LS =>	0,06	MO com LS =>	0,12
				Valor do BDI =>	0,03			Valor com BDI =>	0,15

Composição	95372	SINAPI	CURSO DE CAPACITAÇÃO PARA PINTOR (ENCARGOS COMPLEMENTARES) - HORISTA	Livro SINAPI: Cálculos e Parâmetros	H	1,0000000	0,33	0,33	
Insumo	00004783	SINAPI	PINTOR (HORISTA)	Mão de Obra	H	0,0147600	22,53	0,33	
				MO sem LS =>	0,15	LS =>	0,18	MO com LS =>	0,33
				Valor do BDI =>	0,07			Valor com BDI =>	0,40

Composição	95378	SINAPI	CURSO DE CAPACITAÇÃO PARA SERVENTE (ENCARGOS COMPLEMENTARES) - HORISTA	Livro SINAPI: Cálculos e Parâmetros	H	1,0000000	0,35	0,35	
Insumo	00006111	SINAPI	SERVENTE DE OBRAS (HORISTA)	Mão de Obra	H	0,0212000	16,95	0,35	
				MO sem LS =>	0,16	LS =>	0,19	MO com LS =>	0,35
				Valor do BDI =>	0,08			Valor com BDI =>	0,43

Composição	93572	SINAPI	ENCARREGADO GERAL DE OBRAS COM ENCARGOS COMPLEMENTARES	Livro SINAPI: Cálculos e Parâmetros	MES	1,0000000	7.901,16	7.901,16
Insumo	00043499	SINAPI	EPI - FAMILIA ENCARREGADO GERAL - MENSALISTA (ENCARGOS COMPLEMENTARES)	Encargos Complementares	MES	1,0000000	213,10	213,10
Insumo	00043475	SINAPI	FERRAMENTAS - FAMILIA ENCARREGADO GERAL - MENSALISTA (ENCARGOS COMPLEMENTARES - COLETADO CAIXA)	Encargos Complementares	MES	1,0000000	17,77	17,77
Insumo	00040862	SINAPI	ALIMENTACAO - MENSALISTA (COLETADO CAIXA - ENCARGOS COMPLEMENTARES)	Encargos Complementares	MES	1,0000000	510,04	510,04
Insumo	00040863	SINAPI	EXAMES - MENSALISTA (COLETADO CAIXA - ENCARGOS COMPLEMENTARES)	Encargos Complementares	MES	1,0000000	206,69	206,69
Insumo	00040861	SINAPI	TRANSPORTE - MENSALISTA (COLETADO CAIXA - ENCARGOS COMPLEMENTARES)	Encargos Complementares	MES	1,0000000	82,88	82,88
Insumo	00040818	SINAPI	ENCARREGADO GERAL DE OBRAS (MENSALISTA)	Mão de Obra	MES	1,0000000	6.852,40	6.852,40
Insumo	00040864	SINAPI	SEGURO - MENSALISTA (COLETADO CAIXA - ENCARGOS COMPLEMENTARES)	Encargos Complementares	MES	1,0000000	18,28	18,28



COMPOSIÇÕES ANALÍTICAS COM PREÇO UNITÁRIO
MANUTENÇÃO DE VIAS PÚBLICAS (Tapa Buraco de Pavimento com Asfáltico) DO
MUNICÍPIO DE CAMOCIM DE SÃO FÉLIX - PE

BANCOS
SINAPI - 03/2026 - Pernambuco

B.D.I.
21,50%

ENCARGOS SOCIAIS
Não Desonerado:
Horista: 114,63%
Mensalista: 70,67%

COMPOSIÇÕES ANALÍTICAS COM PREÇO UNITÁRIO

MO sem LS => 4.015,00 LS => 2.837,40 MO com LS => 6.852,40
Valor do BDI => 1.698,75 Valor com BDI => 9.599,91

	Código	Banco	Descrição	Tipo	Und	Quant.	Valor Unit	Total		
Composição	93565	SINAPI	ENGENHEIRO CIVIL DE OBRA JUNIOR COM ENCARGOS COMPLEMENTARES	Livro SINAPI: Cálculos e Parâmetros	MES	1,0000000	24.408,20	24.408,20		
Insumo	00040864	SINAPI	SEGURO - MENSALISTA (COLETADO CAIXA - ENCARGOS COMPLEMENTARES)	Encargos Complementares	MES	1,0000000	18,28	18,28		
Insumo	00040862	SINAPI	ALIMENTACAO - MENSALISTA (COLETADO CAIXA - ENCARGOS COMPLEMENTARES)	Encargos Complementares	MES	1,0000000	510,04	510,04		
Insumo	00040811	SINAPI	ENGENHEIRO CIVIL DE OBRA JUNIOR (MENSALISTA)	Mão de Obra	MES	1,0000000	23.515,93	23.515,93		
Insumo	00043498	SINAPI	EPI - FAMILIA ENGENHEIRO CIVIL - MENSALISTA (ENCARGOS COMPLEMENTARES - COLETADO CAIXA)	Encargos Complementares	MES	1,0000000	153,44	153,44		
Insumo	00043474	SINAPI	FERRAMENTAS - FAMILIA ENGENHEIRO CIVIL - MENSALISTA (ENCARGOS COMPLEMENTARES - COLETADO CAIXA)	Encargos Complementares	MES	1,0000000	3,82	3,82		
Insumo	00040863	SINAPI	EXAMES - MENSALISTA (COLETADO CAIXA - ENCARGOS COMPLEMENTARES)	Encargos Complementares	MES	1,0000000	206,69	206,69		
				MO sem LS =>		13.778,60	LS =>	9.737,33	MO com LS =>	23.515,93
				Valor do BDI =>		5.247,76			Valor com BDI =>	29.655,96

	Código	Banco	Descrição	Tipo	Und	Quant.	Valor Unit	Total		
Composição	88281	SINAPI	MOTORISTA DE BASCULANTE COM ENCARGOS COMPLEMENTARES	Livro SINAPI: Cálculos e Parâmetros	H	1,0000000	30,82	30,82		
Composição Auxiliar	95346	SINAPI	CURSO DE CAPACITAÇÃO PARA MOTORISTA DE BASCULANTE (ENCARGOS COMPLEMENTARES) - HORISTA	Livro SINAPI: Cálculos e Parâmetros	H	1,0000000	0,12	0,12		
Insumo	00043464	SINAPI	FERRAMENTAS - FAMILIA OPERADOR ESCAVADEIRA - HORISTA (ENCARGOS COMPLEMENTARES - COLETADO CAIXA)	Encargos Complementares	H	1,0000000	0,02	0,02		
Insumo	00037373	SINAPI	SEGURO - HORISTA (COLETADO CAIXA - ENCARGOS COMPLEMENTARES)	Encargos Complementares	H	1,0000000	0,11	0,11		
Insumo	00020020	SINAPI	MOTORISTA DE CAMINHÃO-BASCULANTE (HORISTA)	Mão de Obra	H	1,0000000	24,85	24,85		
Insumo	00037372	SINAPI	EXAMES - HORISTA (COLETADO CAIXA - ENCARGOS COMPLEMENTARES)	Encargos Complementares	H	1,0000000	1,24	1,24		
Insumo	00043488	SINAPI	EPI - FAMILIA OPERADOR ESCAVADEIRA - HORISTA (ENCARGOS COMPLEMENTARES - COLETADO CAIXA)	Encargos Complementares	H	1,0000000	0,92	0,92		
Insumo	00037370	SINAPI	ALIMENTACAO - HORISTA (COLETADO CAIXA - ENCARGOS COMPLEMENTARES)	Encargos Complementares	H	1,0000000	3,06	3,06		
Insumo	00037371	SINAPI	TRANSPORTE - HORISTA (COLETADO CAIXA - ENCARGOS COMPLEMENTARES)	Encargos Complementares	H	1,0000000	0,50	0,50		
				MO sem LS =>		11,63	LS =>	13,34	MO com LS =>	24,97
				Valor do BDI =>		6,63			Valor com BDI =>	37,45

	Código	Banco	Descrição	Tipo	Und	Quant.	Valor Unit	Total		
Composição	88310	SINAPI	PINTOR COM ENCARGOS COMPLEMENTARES	Livro SINAPI: Cálculos e Parâmetros	H	1,0000000	31,50	31,50		
Composição Auxiliar	95372	SINAPI	CURSO DE CAPACITAÇÃO PARA PINTOR (ENCARGOS COMPLEMENTARES) - HORISTA	Livro SINAPI: Cálculos e Parâmetros	H	1,0000000	0,33	0,33		
Insumo	00043490	SINAPI	EPI - FAMILIA PINTOR - HORISTA (ENCARGOS COMPLEMENTARES - COLETADO CAIXA)	Encargos Complementares	H	1,0000000	1,87	1,87		
Insumo	00037373	SINAPI	SEGURO - HORISTA (COLETADO CAIXA - ENCARGOS COMPLEMENTARES)	Encargos Complementares	H	1,0000000	0,11	0,11		
Insumo	00004783	SINAPI	PINTOR (HORISTA)	Mão de Obra	H	1,0000000	22,53	22,53		
Insumo	00037370	SINAPI	ALIMENTACAO - HORISTA (COLETADO CAIXA - ENCARGOS COMPLEMENTARES)	Encargos Complementares	H	1,0000000	3,06	3,06		
Insumo	00037371	SINAPI	TRANSPORTE - HORISTA (COLETADO CAIXA - ENCARGOS COMPLEMENTARES)	Encargos Complementares	H	1,0000000	0,50	0,50		
Insumo	00043466	SINAPI	FERRAMENTAS - FAMILIA PINTOR - HORISTA (ENCARGOS COMPLEMENTARES)	Encargos Complementares	H	1,0000000	1,86	1,86		
Insumo	00037372	SINAPI	EXAMES - HORISTA (COLETADO CAIXA - ENCARGOS COMPLEMENTARES)	Encargos Complementares	H	1,0000000	1,24	1,24		
				MO sem LS =>		10,65	LS =>	12,21	MO com LS =>	22,86
				Valor do BDI =>		6,77			Valor com BDI =>	38,27

	Código	Banco	Descrição	Tipo	Und	Quant.	Valor Unit	Total		
Composição	102234	SINAPI	PINTURA IMUNIZANTE PARA MADEIRA, 2 DEMÃOS. AF_01/2021	Pintura em Madeira	m²	1,0000000	25,05	25,05		
Composição Auxiliar	88310	SINAPI	PINTOR COM ENCARGOS COMPLEMENTARES	Livro SINAPI: Cálculos e Parâmetros	H	0,4529000	31,50	14,26		
Insumo	00007340	SINAPI	IMUNIZANTE PARA MADEIRA, INCOLOR	Material	L	0,3257000	33,14	10,79		
				MO sem LS =>		4,82	LS =>	5,53	MO com LS =>	10,35
				Valor do BDI =>		5,39			Valor com BDI =>	30,44

	Código	Banco	Descrição	Tipo	Und	Quant.	Valor Unit	Total		
Composição	91278	SINAPI	PLACA VIBRATÓRIA REVERSÍVEL COM MOTOR 4 TEMPOS A GASOLINA, FORÇA CENTRÍFUGA DE 25 KN (2500 KGF), POTÊNCIA 5,5 CV - CHI DIURNO. AF_08/2015	Custos Horários Produtivo e Improdutivo dos Equipamentos	CHI	1,0000000	0,72	0,72		
Composição Auxiliar	91274	SINAPI	PLACA VIBRATÓRIA REVERSÍVEL COM MOTOR 4 TEMPOS A GASOLINA, FORÇA CENTRÍFUGA DE 25 KN (2500 KGF), POTÊNCIA 5,5 CV - JUROS. AF_08/2015	Depreciação, Juros, Impostos e Seguros, Manutenção e Materiais na Operação dos Equipamentos	H	1,0000000	0,15	0,15		
Composição Auxiliar	91273	SINAPI	PLACA VIBRATÓRIA REVERSÍVEL COM MOTOR 4 TEMPOS A GASOLINA, FORÇA CENTRÍFUGA DE 25 KN (2500 KGF), POTÊNCIA 5,5 CV - DEPRECIACÃO. AF_08/2015	Depreciação, Juros, Impostos e Seguros, Manutenção e Materiais na Operação dos Equipamentos	H	1,0000000	0,57	0,57		
				MO sem LS =>		0,00	LS =>	0,00	MO com LS =>	0,00
				Valor do BDI =>		0,15			Valor com BDI =>	0,87

	Código	Banco	Descrição	Tipo	Und	Quant.	Valor Unit	Total
Composição	91277	SINAPI	PLACA VIBRATÓRIA REVERSÍVEL COM MOTOR 4 TEMPOS A GASOLINA, FORÇA CENTRÍFUGA DE 25 KN (2500 KGF), POTÊNCIA 5,5 CV - CHP DIURNO. AF_08/2015	Custos Horários Produtivo e Improdutivo dos Equipamentos	CHP	1,0000000	11,94	11,94



COMPOSIÇÕES ANALÍTICAS COM PREÇO UNITÁRIO
MANUTENÇÃO DE VIAS PÚBLICAS (Tapa Buraco de Pavimento com Asfáltico) DO
MUNICÍPIO DE CAMOCIM DE SÃO FÉLIX - PE

BANCOS
SINAPI - 03/2026 - Pernambuco

B.D.I.
21,50%

ENCARGOS SOCIAIS
Não Desonerado:
Horista: 114,63%
Mensalista: 70,67%

COMPOSIÇÕES ANALÍTICAS COM PREÇO UNITÁRIO

Composição Auxiliar	91274	SINAPI	PLACA VIBRATÓRIA REVERSÍVEL COM MOTOR 4 TEMPOS A GASOLINA, FORÇA CENTRÍFUGA DE 25 KN (2500 KGF), POTÊNCIA 5,5 CV - JUROS. AF_08/2015	Depreciação, Juros, Impostos e Seguros, Manutenção e Materiais na Operação dos Equipamentos	H	1,0000000	0,15	0,15		
Composição Auxiliar	91276	SINAPI	PLACA VIBRATÓRIA REVERSÍVEL COM MOTOR 4 TEMPOS A GASOLINA, FORÇA CENTRÍFUGA DE 25 KN (2500 KGF), POTÊNCIA 5,5 CV - DEPRECIÇÃO. AF_08/2015	Depreciação, Juros, Impostos e Seguros, Manutenção e Materiais na Operação dos Equipamentos	H	1,0000000	10,51	10,51		
Composição Auxiliar	91273	SINAPI	PLACA VIBRATÓRIA REVERSÍVEL COM MOTOR 4 TEMPOS A GASOLINA, FORÇA CENTRÍFUGA DE 25 KN (2500 KGF), POTÊNCIA 5,5 CV - DEPRECIÇÃO. AF_08/2015	Depreciação, Juros, Impostos e Seguros, Manutenção e Materiais na Operação dos Equipamentos	H	1,0000000	0,57	0,57		
Composição Auxiliar	91275	SINAPI	PLACA VIBRATÓRIA REVERSÍVEL COM MOTOR 4 TEMPOS A GASOLINA, FORÇA CENTRÍFUGA DE 25 KN (2500 KGF), POTÊNCIA 5,5 CV - MANUTENÇÃO. AF_08/2015	Depreciação, Juros, Impostos e Seguros, Manutenção e Materiais na Operação dos Equipamentos	H	1,0000000	0,71	0,71		
				MO sem LS =>		0,00	LS =>	0,00	MO com LS =>	0,00
				Valor do BDI =>		2,57	Valor com BDI =>		14,51	

	Código	Banco	Descrição	Tipo	Und	Quant.	Valor Unit	Total		
Composição	91273	SINAPI	PLACA VIBRATÓRIA REVERSÍVEL COM MOTOR 4 TEMPOS A GASOLINA, FORÇA CENTRÍFUGA DE 25 KN (2500 KGF), POTÊNCIA 5,5 CV - DEPRECIÇÃO. AF_08/2015	Depreciação, Juros, Impostos e Seguros, Manutenção e Materiais na Operação dos Equipamentos	H	1,0000000	0,57	0,57		
Insumo	00001442	SINAPI	COMPACTADOR DE SOLO TIPO PLACA VIBRATORIA REVERSIVEL, A GASOLINA 4 TEMPOS, PESO 125 A 150 KG, FORCA CENTRIF. 2500 A 2800 KGF, LARG. TRABALHO 400 A 450 MM, FREQ. VIBRACAO 4300 A 4500 RPM, VELOC. TRABALHO 15 A 20 M/MIN, POT. 5,5 A 6,0 HP	Equipamento para Aquisição Permanente	UN	0,0000533	10.699,25	0,57		
				MO sem LS =>		0,00	LS =>	0,00	MO com LS =>	0,00
				Valor do BDI =>		0,12	Valor com BDI =>		0,69	

Composição	91274	SINAPI	PLACA VIBRATÓRIA REVERSÍVEL COM MOTOR 4 TEMPOS A GASOLINA, FORÇA CENTRÍFUGA DE 25 KN (2500 KGF), POTÊNCIA 5,5 CV - JUROS. AF_08/2015	Depreciação, Juros, Impostos e Seguros, Manutenção e Materiais na Operação dos Equipamentos	H	1,0000000	0,15	0,15		
Insumo	00001442	SINAPI	COMPACTADOR DE SOLO TIPO PLACA VIBRATORIA REVERSIVEL, A GASOLINA 4 TEMPOS, PESO 125 A 150 KG, FORCA CENTRIF. 2500 A 2800 KGF, LARG. TRABALHO 400 A 450 MM, FREQ. VIBRACAO 4300 A 4500 RPM, VELOC. TRABALHO 15 A 20 M/MIN, POT. 5,5 A 6,0 HP	Equipamento para Aquisição Permanente	UN	0,0000143	10.699,25	0,15		
				MO sem LS =>		0,00	LS =>	0,00	MO com LS =>	0,00
				Valor do BDI =>		0,03	Valor com BDI =>		0,18	

Composição	91275	SINAPI	PLACA VIBRATÓRIA REVERSÍVEL COM MOTOR 4 TEMPOS A GASOLINA, FORÇA CENTRÍFUGA DE 25 KN (2500 KGF), POTÊNCIA 5,5 CV - MANUTENÇÃO. AF_08/2015	Depreciação, Juros, Impostos e Seguros, Manutenção e Materiais na Operação dos Equipamentos	H	1,0000000	0,71	0,71		
Insumo	00001442	SINAPI	COMPACTADOR DE SOLO TIPO PLACA VIBRATORIA REVERSIVEL, A GASOLINA 4 TEMPOS, PESO 125 A 150 KG, FORCA CENTRIF. 2500 A 2800 KGF, LARG. TRABALHO 400 A 450 MM, FREQ. VIBRACAO 4300 A 4500 RPM, VELOC. TRABALHO 15 A 20 M/MIN, POT. 5,5 A 6,0 HP	Equipamento para Aquisição Permanente	UN	0,0000667	10.699,25	0,71		
				MO sem LS =>		0,00	LS =>	0,00	MO com LS =>	0,00
				Valor do BDI =>		0,15	Valor com BDI =>		0,86	

Composição	91276	SINAPI	PLACA VIBRATÓRIA REVERSÍVEL COM MOTOR 4 TEMPOS A GASOLINA, FORÇA CENTRÍFUGA DE 25 KN (2500 KGF), POTÊNCIA 5,5 CV - MATERIAIS NA OPERAÇÃO. AF_08/2015	Depreciação, Juros, Impostos e Seguros, Manutenção e Materiais na Operação dos Equipamentos	H	1,0000000	10,51	10,51		
Insumo	00004222	SINAPI	GASOLINA COMUM	Material	L	1,4400000	7,30	10,51		
				MO sem LS =>		0,00	LS =>	0,00	MO com LS =>	0,00
				Valor do BDI =>		2,26	Valor com BDI =>		12,77	

Composição	88316	SINAPI	SERVENTE COM ENCARGOS COMPLEMENTARES	Livro SINAPI: Cálculos e	H	1,0000000	24,25	24,25		
Composição Auxiliar	95378	SINAPI	CURSO DE CAPACITAÇÃO PARA SERVENTE (ENCARGOS COMPLEMENTARES) - HORISTA	Livro SINAPI: Cálculos e Parâmetros	H	1,0000000	0,35	0,35		
Insumo	00037370	SINAPI	ALIMENTACAO - HORISTA (COLETADO CAIXA - ENCARGOS COMPLEMENTARES)	Encargos Complementares	H	1,0000000	3,06	3,06		
Insumo	00037372	SINAPI	EXAMES - HORISTA (COLETADO CAIXA - ENCARGOS COMPLEMENTARES)	Encargos Complementares	H	1,0000000	1,24	1,24		
Insumo	00043467	SINAPI	FERRAMENTAS - FAMILIA SERVENTE - HORISTA (ENCARGOS COMPLEMENTARES - COLETADO CAIXA)	Encargos Complementares	H	1,0000000	0,50	0,50		
Insumo	00037371	SINAPI	TRANSPORTE - HORISTA (COLETADO CAIXA - ENCARGOS COMPLEMENTARES)	Encargos Complementares	H	1,0000000	0,50	0,50		
Insumo	00006111	SINAPI	SERVENTE DE OBRAS (HORISTA)	Mão de Obra	H	1,0000000	16,95	16,95		
Insumo	00043491	SINAPI	EPI - FAMILIA SERVENTE - HORISTA (ENCARGOS COMPLEMENTARES - COLETADO CAIXA)	Encargos Complementares	H	1,0000000	1,54	1,54		
Insumo	00037373	SINAPI	SEGURO - HORISTA (COLETADO CAIXA - ENCARGOS COMPLEMENTARES)	Encargos Complementares	H	1,0000000	0,11	0,11		
				MO sem LS =>		8,06	LS =>	9,24	MO com LS =>	17,30
				Valor do BDI =>		5,21	Valor com BDI =>		29,46	

Total sem BDI 99.732,43
Total do BDI 21.445,07
Total Geral 121.177,50



COMPOSIÇÕES ANALÍTICAS COM PREÇO UNITÁRIO

Abrimos seu arquivo para visualização rápida e fácil no Microsoft Edge. Escolha Baixar arquivo se quiser usá-lo mais tarde. Baixar arquivo

preco-asfalto-uf-2013--2025

Pesquisar ferramentas, ajuda e muito mais (Alt + G)

Arquivo Início Inserir Compartilhar Layout da Página Fórmulas Dados Revisão Exibir Ajuda Desenhar

Somente leitura A pasta de trabalho foi aberta no modo somente leitura. Você pode editar uma cópia salvando-a em seu OneDrive. Enviar Comentários Editar uma cópia

G114177

Agência Nacional do Petróleo, Gás Natural e Biocombustíveis
Superintendência de Defesa da Concorrência

PREÇO MÉDIO MENSAL PONDERADO PRATICADO PELOS DISTRIBUIDORES DE PRODUTOS ASFÁLTICOS (R\$/KG)

Importante: Quando não houver declaração de venda do produto selecionado, ou quando a declaração de venda do produto ocorrer por menos de 03 (três) distribuidoras, a tabela será calculada com base no preço médio mensal ponderado praticado pelos distribuidores de produtos asfálticos.

Mês	Produto	Estado	Preço
mar/26	EMULSOES ASFALTICAS RR-2C	Bahia	-
mar/26	EMULSÕES ASFÁLTICAS RR-2C	Ceará	2,24740
mar/26	EMULSÕES ASFÁLTICAS RR-2C	Distrito Federal	-
mar/26	EMULSÕES ASFÁLTICAS RR-2C	Espírito Santo	-
mar/26	EMULSÕES ASFÁLTICAS RR-2C	Goiás	2,53501
mar/26	EMULSÕES ASFÁLTICAS RR-2C	Maranhão	-
mar/26	EMULSÕES ASFÁLTICAS RR-2C	Mato Grosso	3,18503
mar/26	EMULSÕES ASFÁLTICAS RR-2C	Mato Grosso do Sul	-
mar/26	EMULSÕES ASFÁLTICAS RR-2C	Minas Gerais	2,65895
mar/26	EMULSÕES ASFÁLTICAS RR-2C	Pará	-

*VALOR PARA EMULSÃO ASFÁLTICA

LINK: <https://view.officeapps.live.com/op/view.aspx?src=https%3A%2F%2Fwww.gov.br%2Fanp%2Fpt-br%2Fassuntos%2Fprecos-e-defesa-da-concorrenca%2Fprecos%2Fprecos-de-produtos-asfalticos%2Fpreco-asfalto-uf-2013--2025.xlsx&wdOrigin=BROWSELINK>

1ª ETAPA

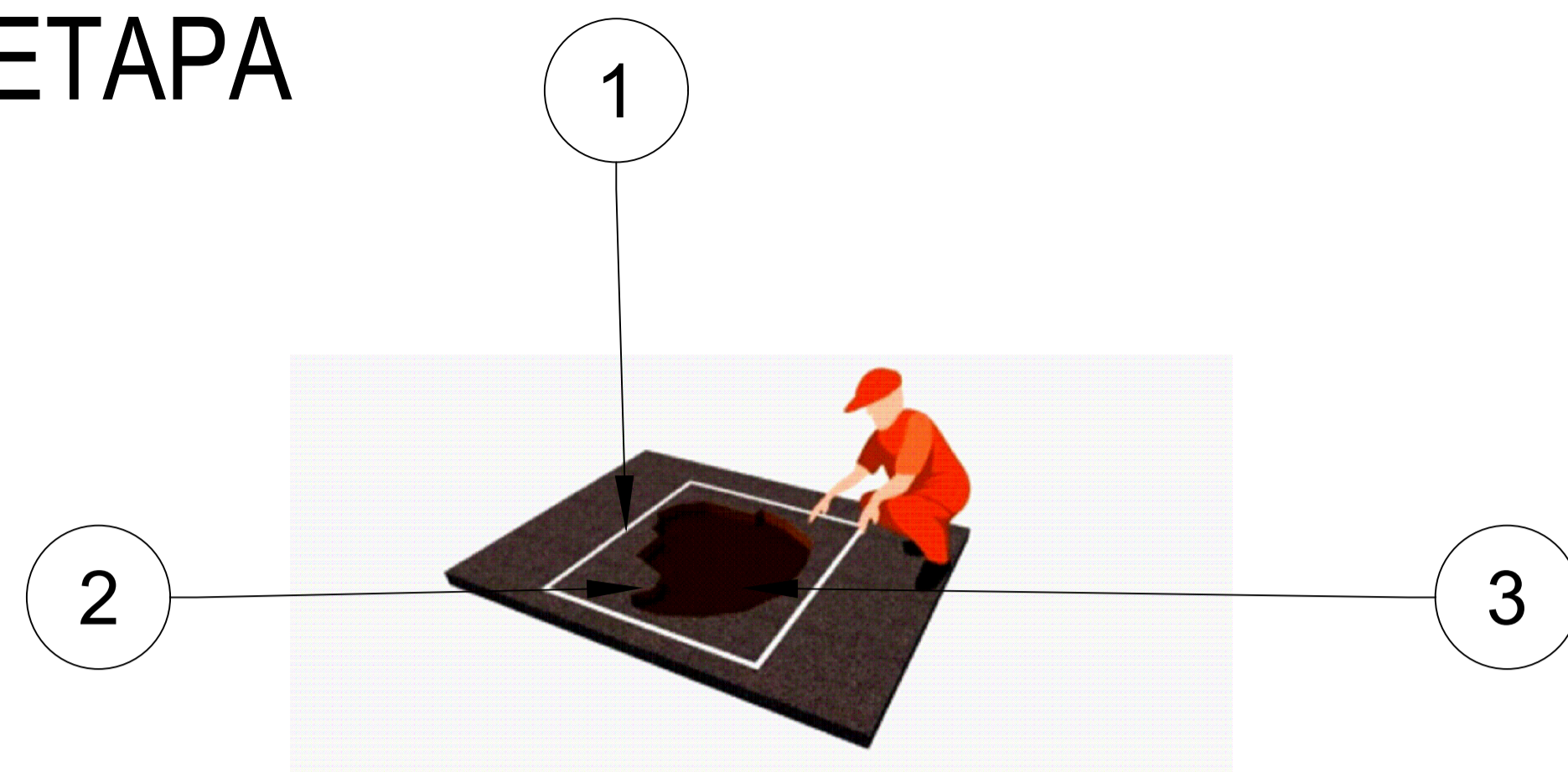

- 1 - Delimitação e sinalização da área danificada a ser reparada, com uma distância mínima de 10 cm da borda do buraco, utilizando tinta, giz ou lápis de cera para demarcação da área.
- 2 - Pavimento danificado a ser reparado (revestimento-asfáltico);
- 3 - Pavimento danificado a ser reparado (base - colchão de areia ou pedra de paralelepípedo);

3ª ETAPA

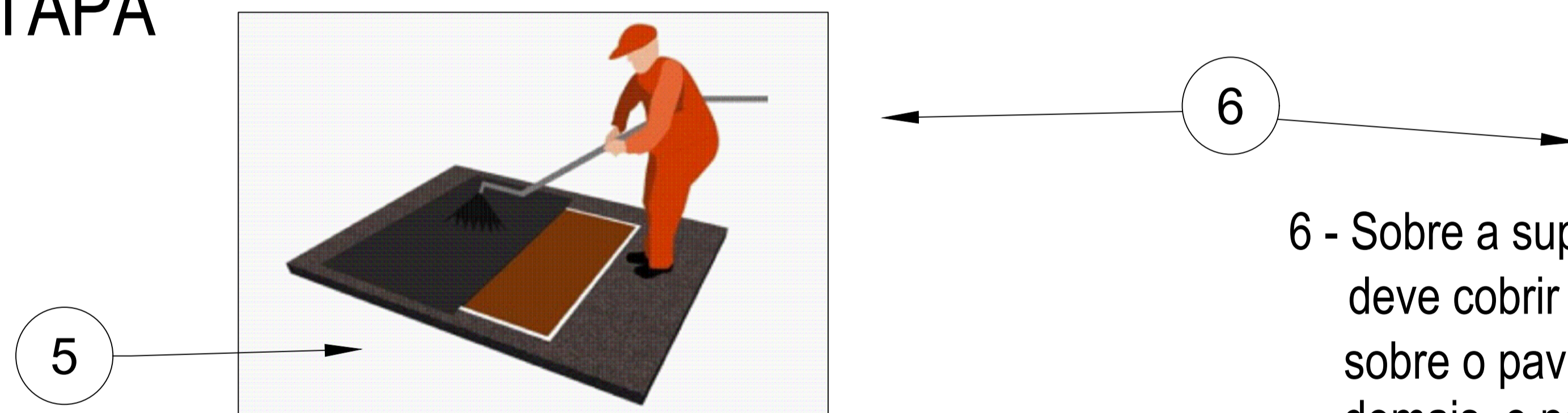

- 5 - Limpeza da área em formato de caixa (quadrado, vala) utilizando compressor de ar, vassoura mecânica e/ou similar;

2ª ETAPA

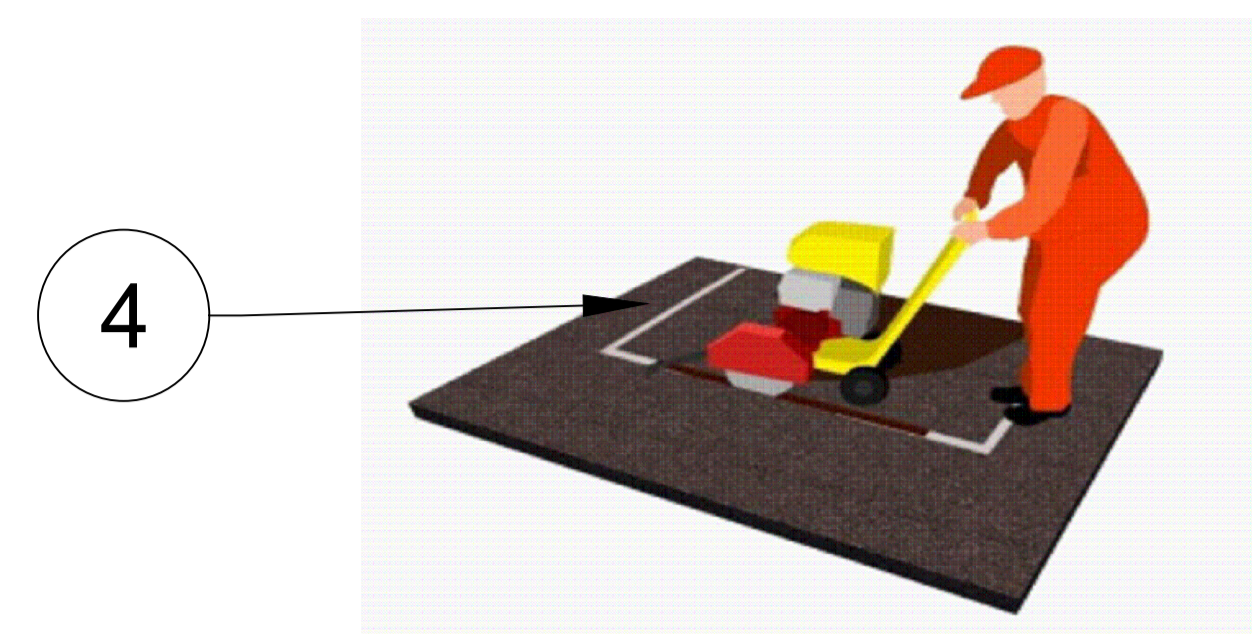

- 4 - Cortar o revestimento existente formando uma caixa (quadrado e/ou vala), em torno da área degradada, com todas as bordas verticais, utilizando uma serra clipper, perfuratriz pneumática e/ou similar;

- 6 - Sobre a superfície limpa é aplicado o ligante betuminoso (Pintura de licação), a película ligante deve cobrir totalmente as paredes e o fundo da caixa (quadrado e/ou vala), ultrapassando 5 cm sobre o pavimento existente de cada lado. Observar para que a camada não fique fina ou grossa demais, e não se acumule em poças;



PREFEITURA DE CAMOCIM DE SÃO FELIX - PE SECRETARIA DE INFRAESTRUTURA

TÍTULO:
MANUTENÇÃO DE VIAS PÚBLICAS - TAPA-BURACO COM ASFALTO EM VIAS ASFALTADAS.

LOCAL:
DIVERSAS RUAS DO MUNICÍPIO DE CAMOCIM DE SÃO FELIX.

DATA:
MAIO/2026

ESCALA:
SEM ESCALA

1 / 4

FONTE:

MANUAL DE CONSERVAÇÃO RODOVIARIA -
DNIT 2005 (PUBLICAÇÃO IPR 720)

BRUNO HENRIQUE DE OLIVEIRA LAGOS
ENGENHEIRO CIVIL CONSULTOR
CREA 26.902-D/PE
F.A. LUSTOSA ENGENHARIA

4ª ETAPA

7



7 - Colocação da mistura betuminosa, após a aplicação do ligante betuminoso;

8



8 - As bordas devem estar totalmente limpas, removendo-as com auxílio de uma raspadeira e/ou um ancinho;

5ª ETAPA

9

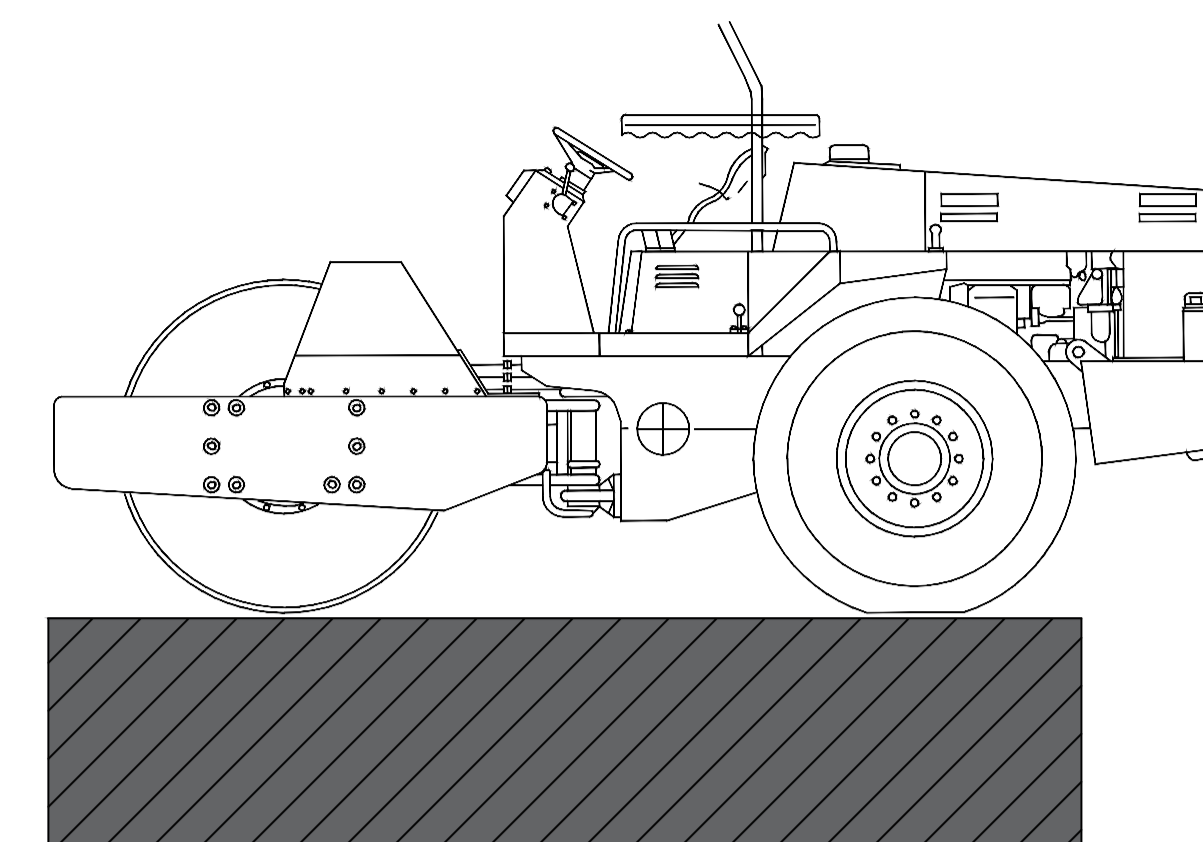

9 - Compactação da camada, com a utilização de soquete vibratório, rolo vibratório liso e/ou rolo pneumático;

7ª ETAPA

10 - O acabamento deve ser feito de tal modo que a superfície acabada venha a se harmonizar inteiramente com o pavimento existente. Para a devida verificação recomenda-se a utilização de uma régua.

10



PREFEITURA DE CAMOCIM DE SÃO FELIX - PE
SECRETARIA DE INFRAESTRUTURA

TÍTULO:
MANUTENÇÃO DE VIAS PÚBLICAS - TAPA-BURACO COM ASFALTO EM VIAS ASFALTADAS.

LOCAL:
DIVERSAS RUAS DO MUNICÍPIO DE CAMOCIM DE SÃO FELIX.

DATA:
MAIO/2026

ESCALA:
SEM ESCALA

2/4

FONTE:

MANUAL DE CONSERVAÇÃO RODOVIARIA -
DNIT 2005 (PUBLICAÇÃO IPR 720)

BRUNO HENRIQUE DE OLIVEIRA LAGOS
ENGENHEIRO CIVIL CONSULTOR
CREA 26.902-D/PE
F.A. LUSTOSA ENGENHARIA

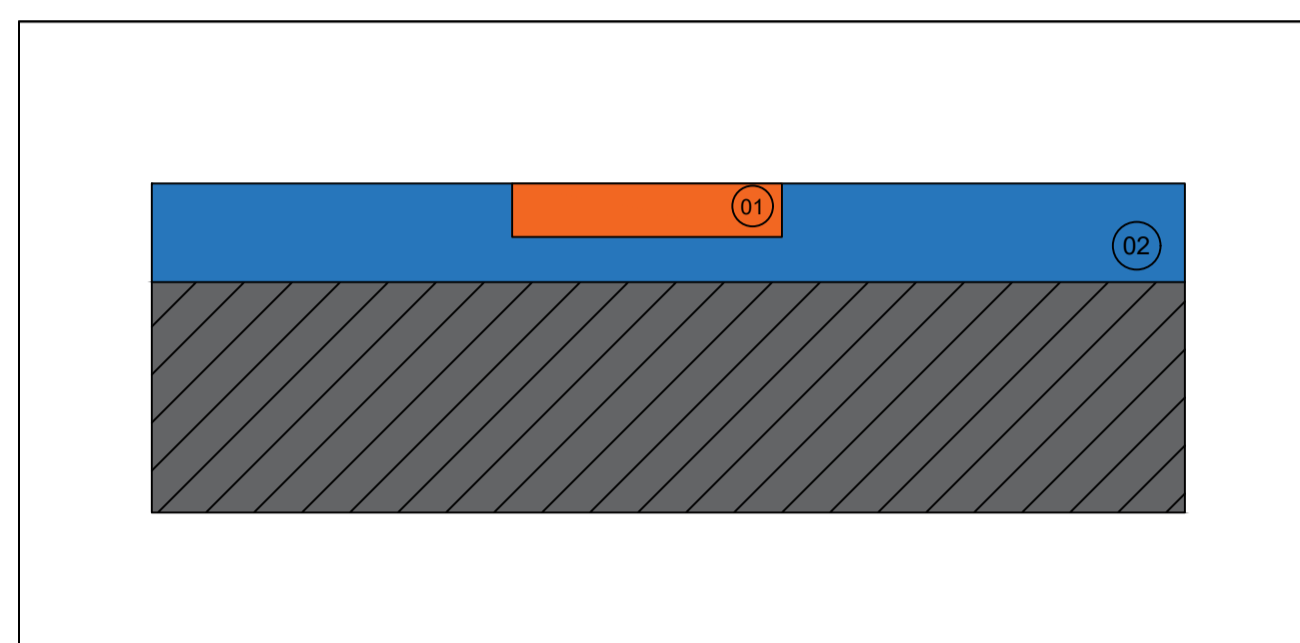

01 - Patologia no pavimento asfáltico a ser recuperada;
 02 - Camada asfáltica, Tipo Binder, CAP 50/70, faixa "B" DNIT, esp. = 3 cm;

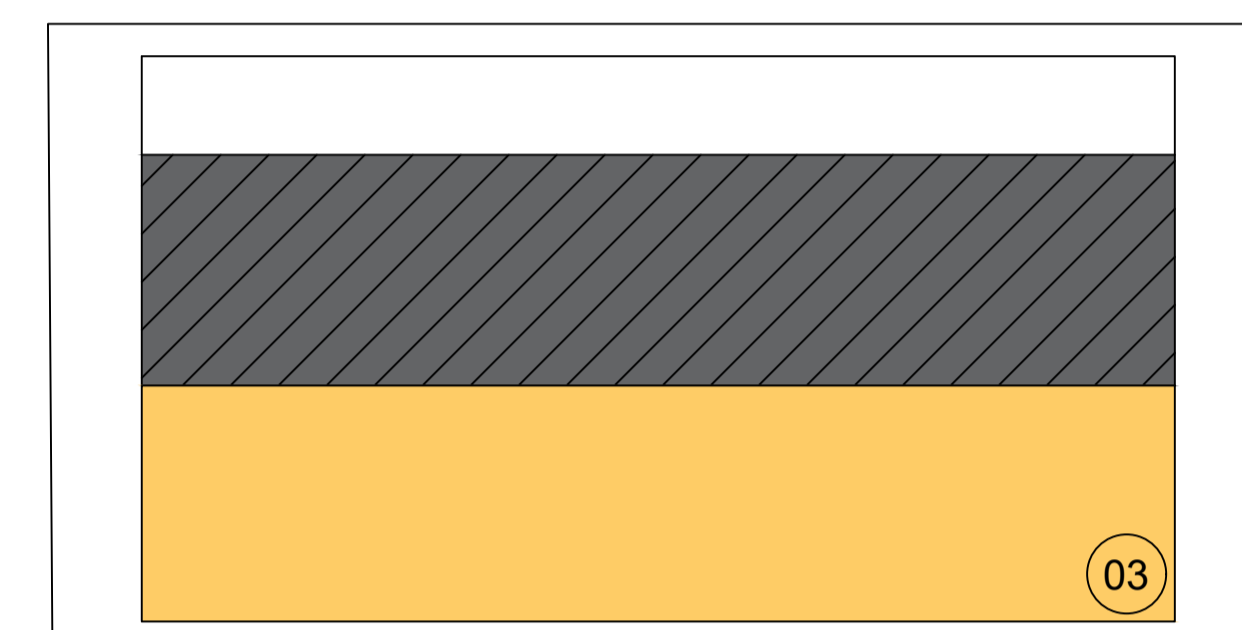

3 - Base / Sub Base abaixo da pavimentação que, caso seja necessário, será recuperado com brita graduada simples tratada com cimento.



PREFEITURA DE CAMOCIM DE SÃO FELIX - PE
 SECRETARIA DE INFRAESTRUTURA

TÍTULO:
 MANUTENÇÃO DE VIAS PÚBLICAS - TAPA-BURACO COM ASFALTO EM VIAS ASFALTADAS.

LOCAL:
 DIVERSAS RUAS DO MUNICÍPIO DE CAMOCIM DE SÃO FELIX.

DATA:
 MAIO/2026

ESCALA:
 SEM ESCALA

3/4

FONTE:

MANUAL DE CONSERVAÇÃO RODOVIARIA -
 DNIT 2005 (PUBLICAÇÃO IPR 720)

BRUNO HENRIQUE DE OLIVEIRA LAGOS
 ENGENHEIRO CIVIL CONSULTOR
 CREA 26.902-D/PE
 F.A. LUSTOSA ENGENHARIA

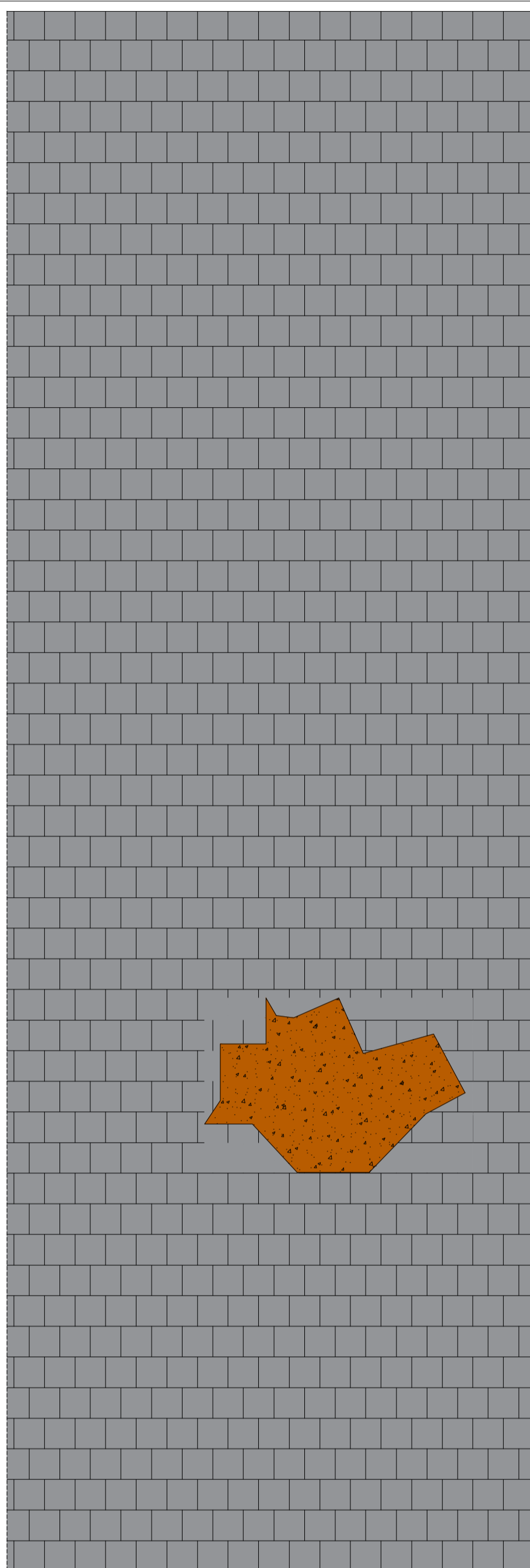

1. SITUAÇÃO PARA REPARO DE PARALELO

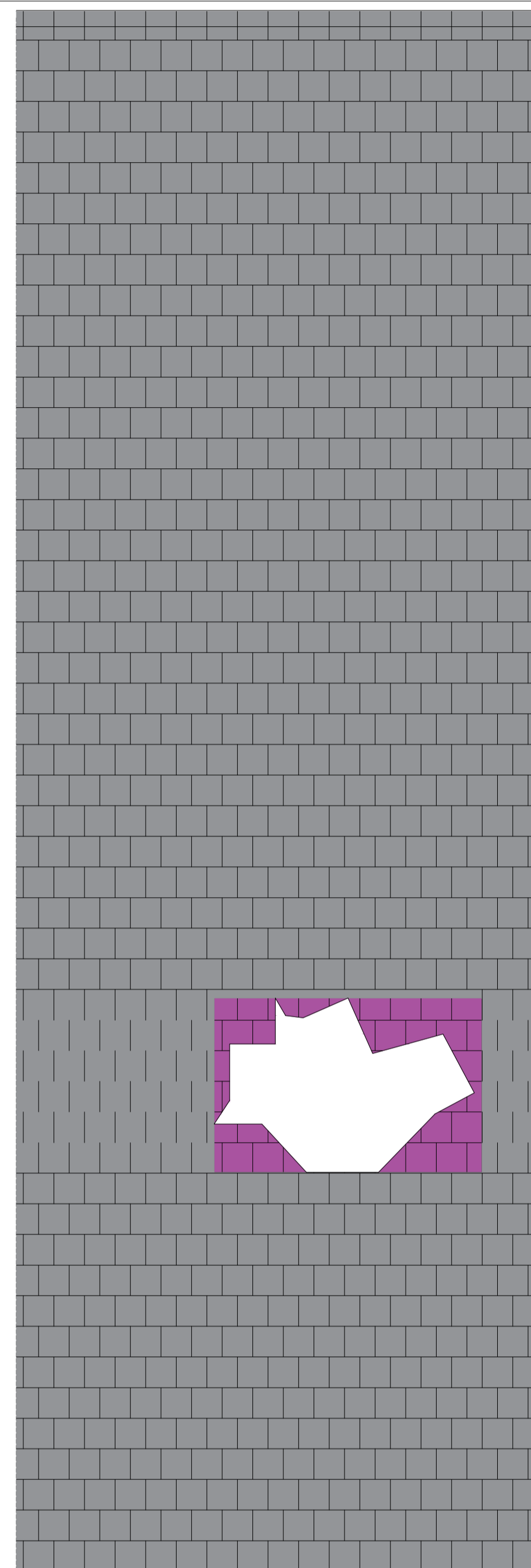

1. REMOÇÃO DE PEDRAS SOLTAS;
2. REMOÇÃO DO COLCHÃO DE AREIA.

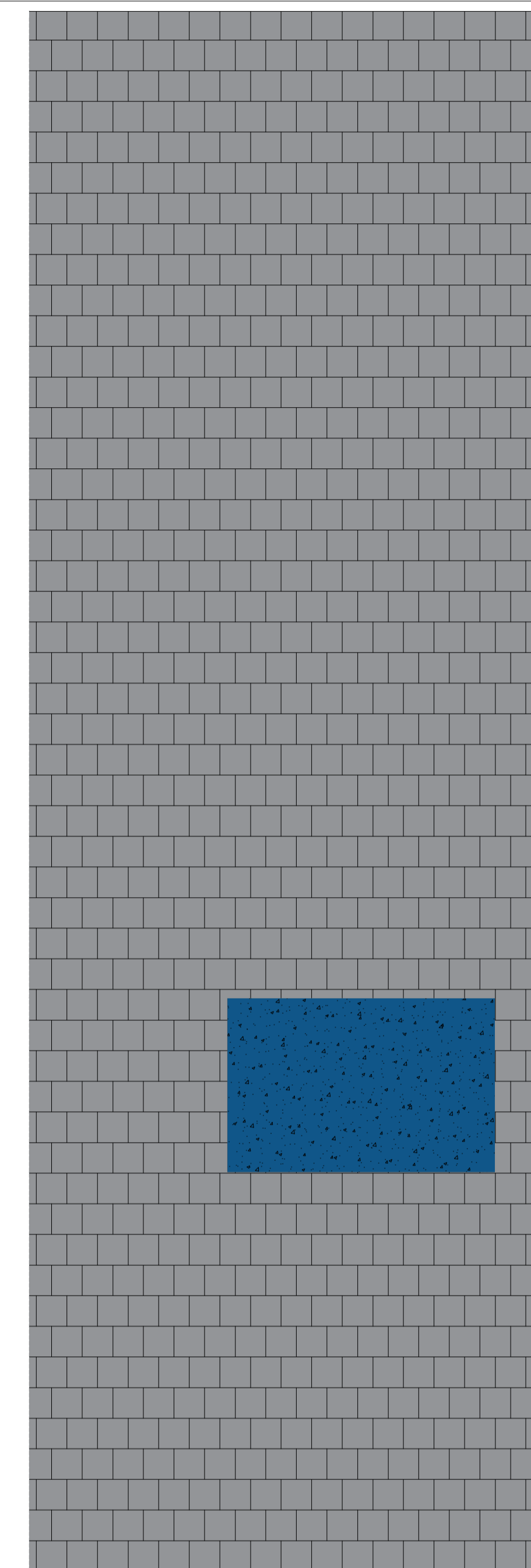

1. EXECUÇÃO DE CAMADA EM BGS, h ≥ 20cm;
2. COMPACTAÇÃO COM PLACA VIBRATÓRIA.



PREFEITURA DE CAMOCIM DE SÃO FÉLIX - PE
SECRETARIA DE INFRAESTRUTURA

Documento assinado digitalmente
FABIO DE ALMEIDA LUSTOSA
Data: 20/05/2026 13:27:31-0300
Verifique em <https://validar.jf.gov.br>

TÍTULO:
MANUTENÇÃO DE VIAS PÚBLICAS - TAPA-BURACO COM ASFALTO EM VIAS ASFALTADAS.

LOCAL:
DIVERSAS RUAS DO MUNICÍPIO DE CAMOCIM DE SÃO FÉLIX.

DATA:
MAIO/2026

ESCALA:
SEM ESCALA

Documento assinado digitalmente
BRUNO HENRIQUE DE OLIVEIRA LAGOS
Data: 20/05/2026 13:27:31-0300
Verifique em <https://validar.jf.gov.br>

4/4

FONTE:

MANUAL DE CONSERVAÇÃO RODOVIARIA -
DNIT 2005 (PUBLICAÇÃO IPR 720)

BRUNO HENRIQUE DE OLIVEIRA LAGOS
ENGENHEIRO CIVIL CONSULTOR
CREA 26.902-D/PE
F.A. LUSTOSA ENGENHARIA