



EDITAL DE CONTRATAÇÃO DIRETA Nº 005/2026

Processo nº 00242.001031/2026-82

AVISO DE CONTRATAÇÃO DIRETA Nº 005/2026 - DISPENSA ELETRÔNICA Nº 90005/2026		Data de Abertura: 11/05/2026 às 08h00 no sítio https://www.gov.br/compras/pt-br/	
Objeto			
Contratação de empresa especializada em serviços de confecção e instalação de Totem Memorial em honra às vítimas da Covid - 19, conforme descrição do item 6.3. do Estudo Preliminar Apêndice do Anexo I deste Aviso de Contratação.			
Valor Estimado			
R\$ 55.566,72 (cinquenta e cinco mil, quinhentos e sessenta e seis reais e setenta e dois centavos)			
Registro de Preços?	Vistoria*	Instrumento Contratual	Forma de Adjudicação
Não aplicável	Não aplicável	Nota de Empenho/OS/Contrato	Menor preço
DOCUMENTAÇÃO DE HABILITAÇÃO (VEJA ITEM 9.3 DO TERMO DE REFERÊNCIA)*			
Requisitos Básicos:		Requisitos Específicos:	
Sicaf; Regularidade Fiscal e Trabalhista; Regularidade no cadastro do Conselho Nacional de Justiça – CNJ; Regularidade no cadastro de Licitantes Inidôneos – TCU; Regularidade no cadastro Nacional de Empresas Inidôneas e Suspensas – CEIS; Regularidade no cadastro Nacional e Empresas Punidas – CNEP; Habilitação Jurídica, Fiscal, Trabalhista; Qualificação Econômico-Financeira e demais requisitos constantes no Termo de referência		Atestado de capacidade técnica; - Outros documentos, sendo necessária a leitura integral deste Instrumento Convocatório.	
* O detalhamento dos documentos/requisitos de habilitação deve ser consultado no item do instrumento convocatório acima indicado.			
Lic. Exclusiva ME/EPP?	Reserv. Cota ME/EPP?	Exige Amostra/Dem.?	Dec. nº. 7.174/2010?
Sim	Não	Não	Não
Prazo para envio da proposta/documentação			
Até 2 (duas) horas após a convocação realizada pelo Agente de Contratação.			
Impugnações e pedidos de esclarecimentos			
Até 08/05/2026 para o endereço licitacoes@coren-pe.gov.br			
Observações Gerais			
A disputa dar-se-á pelo MODO ABERTO e os lances deverão respeitar o INTERVALO MÍNIMO de 1%, nos termos da condição do item 5.3.2. do Aviso.			

Acompanhe as sessões públicas das licitações do Coren-PE pelo endereço <https://www.gov.br/compras/pt-br/>, em andamento Cód. UASG "389334". O Aviso e outros anexos estão disponíveis para download no Comprasnet e também no endereço <https://coren-pe.implanta.net.br/portaTransparencia#publico/inicio>.

OBJETO: Contratação de empresa especializada em confecção e instalação de Totem Memorial em honra às vítimas da Covid - 19, conforme descrição do item 6.3. do Estudo Preliminar Apêndice do Anexo I deste Aviso de Contratação..

ÍNDICE

1. OBJETO DA CONTRATAÇÃO DIRETA
2. PARTICIPAÇÃO NA DISPENSA ELETRÔNICA
3. INGRESSO DA DISPENSA ELETRÔNICA E CADASTRAMENTO DA PROPOSTA INICIAL
4. FASE DE LANCES
5. JULGAMENTO E ACEITAÇÃO DAS PROPOSTAS
6. HABILITAÇÃO

7. CONTRATAÇÃO
8. INFRAÇÕES E SANÇÕES ADMINISTRATIVAS
9. DOS RECURSOS ADMINISTRATIVOS
10. DAS INFORMAÇÕES, ESCLARECIMENTOS E IMPUGNAÇÕES AO AVISO DE LICITAÇÃO
11. DAS DISPOSIÇÕES GERAIS
12. ANEXOS

PRÉAMBULO

AVISO DE CONTRATAÇÃO DIRETA Nº 004/2026

DISPENSA DE LICITAÇÃO ELETRÔNICA Nº 90004/2026

(Processo nº 00242.001031/2026-82)

Torna-se público que o **CONSELHO REGIONAL DE ENFERMAGEM DE PERNAMBUCO –COREN-PE**, por meio do Departamento de Licitações, Contratos e Convênios-DLCC, e por intermédio do Agente de Contratação, realizará **Dispensa de Licitação Eletrônica**, para contratação direta, cujo critério de julgamento será **menor preço do item**, com fundamento na hipótese do [art. 75, inciso II](#), nos termos da [Lei nº 14.133, de 1º de abril de 2021](#), da [Instrução Normativa Seges/ME nº 67, de 2021](#), do Decreto nº 11.462, de 31 de março de 2023, e demais normas aplicáveis.

Data da sessão: 11/05/2026

Horário da Fase de Lances: 08h às 14h

Link: www.comprasgovernamentais.gov.br

Critério de Julgamento: Menor preço

Regime de Execução: Empreitada por Preço Global

1. DO OBJETO DA CONTRAÇÃO DIRETA

1.1. O objeto do presente procedimento é a escolha da proposta mais vantajosa para aquisição, por dispensa de licitação, de 2 (duas) macas portáteis e dobráveis, nas especificações descritas no item 6.3. do Estudo Técnico Preliminar anexo do Termo de Referência e conforme condições e exigências contidas neste Aviso de Contratação Direta e seus anexos.

Item	Especificação	CATMAT	Unid. de medida	Quant.	Valor Unitário Estimado	Valor Total Estimado
1	Confeção e instalação de Totem Memorial em honra às vítimas da Covid - 19	603667	Unidade	1	R\$ 55.566,72	R\$ 55.566,72

1.1.1. O critério de julgamento adotado será o menor preço global observados os preços unitários e as exigências contidas neste Aviso de Contratação Direta e seus Anexos quanto às especificações do objeto.

1.1.2. Havendo mais de um item ou grupo, faculta-se ao fornecedor a participação em quantos forem de seu interesse.

2. REGISTRO DE PREÇOS

2.1. Não se aplica.

3. DA PARTICIPAÇÃO NA DISPENSA ELETRÔNICA

3.1. A participação na presente dispensa eletrônica ocorrerá por meio do Sistema de Dispensa Eletrônica, ferramenta informatizada integrante do Sistema de Compras do Governo Federal – Compras.gov.br, disponível no Portal de Compras do Governo Federal, no endereço eletrônico www.gov.br/compras.

3.1.1. O procedimento será divulgado no Compras.gov.br e no [Portal Nacional de Contratações Públicas - PNCP](#), e encaminhado automaticamente aos fornecedores registrados no Sistema de Registro Cadastral Unificado - SicaF, por mensagem eletrônica, na correspondente linha de fornecimento que pretende atender.

3.1.2. O Compras.gov.br poderá ser acessado pela web ou pelo [aplicativo Compras.gov.br](#).

3.1.3. O fornecedor é o responsável por qualquer transação efetuada diretamente ou por seu representante no Sistema de Dispensa Eletrônica, não cabendo ao provedor do Sistema ou ao órgão entidade promotor do procedimento a responsabilidade por eventuais danos decorrentes de uso indevido da senha, ainda que por terceiros não autorizados.

3.2. A participação é exclusiva a microempresas e empresas de pequeno porte, nos termos do art. 49, inciso IV, c/c o art. 48, inciso I, da Lei Complementar nº 123, de 14 de dezembro de 2006.

3.2.1. A obtenção do benefício a que se refere o item anterior fica limitada às microempresas e às empresas de pequeno porte que, no ano-calendário de realização do procedimento, ainda não tenham celebrado contratos com a Administração Pública cujos valores somados extrapolem a receita bruta máxima admitida para fins de enquadramento como empresa de pequeno porte.

3.2.2. Será concedido tratamento favorecido para as microempresas e empresas de pequeno porte, para as sociedades cooperativas mencionadas no artigo 16 da Lei nº 14.133, de 2021, para o agricultor familiar, o produtor rural pessoa física e para o microempreendedor individual - MEI, nos limites previstos da Lei Complementar nº 123, de 2006 e do Decreto nº 8.538, de 2015.

3.3. Não poderão participar desta dispensa de licitação os fornecedores:

3.3.1. Que não atendam às condições deste Aviso de Contratação Direta e seu(s) anexo(s);

3.3.2. Que estiver cumprindo suspensão temporária do direito de participar de licitação ou estiver impedida de contratar com qualquer Conselho Regional de Enfermagem ou o Cofen, conforme Inciso III do art. 156 da Lei nº 14.133, de 2021.

3.3.3. Sociedade que desempenhe atividade incompatível com o objeto da dispensa;

3.3.4. Estrangeiros que não tenham representação legal no Brasil com poderes expressos para receber citação e responder administrativa ou judicialmente;

3.3.5. Que se enquadrem nas seguintes vedações:

- a) autor do anteprojeto, do projeto básico ou do projeto executivo, pessoa física ou jurídica, quando a contratação versar sobre obra, serviços ou fornecimento de bens a ele relacionados;
- b) empresa, isoladamente ou em consórcio, responsável pela elaboração do projeto básico ou do projeto executivo, ou empresa da qual o autor do projeto seja dirigente, gerente, controlador, acionista ou detentor de mais de 5% (cinco por cento) do capital com direito a voto, responsável técnico ou subcontratado, quando a contratação versar sobre obra, serviços ou fornecimento de bens a ela necessários;
- c) pessoa física ou jurídica que se encontre, ao tempo da contratação, impossibilitada de contratar em decorrência de sanção que lhe foi imposta;
- d) aquele que mantenha vínculo de natureza técnica, comercial, econômica, financeira, trabalhista ou civil com dirigente do órgão ou entidade contratante ou com agente público que desempenhe função na dispensa de licitação ou atue na fiscalização ou na gestão do contrato, ou que deles seja cônjuge, companheiro ou parente em linha reta, colateral ou por afinidade, até o terceiro grau;
- e) empresas controladoras, controladas ou coligadas, nos termos da [Lei nº 6.404, de 15 de dezembro de 1976](#), concorrendo entre si;
- f) pessoa física ou jurídica que, nos 5 (cinco) anos anteriores à divulgação do aviso, tenha sido condenada judicialmente, com trânsito em julgado, por exploração de trabalho infantil, por submissão de trabalhadores a condições análogas às de escravo ou por contratação de adolescentes nos casos vedados pela legislação trabalhista.

3.3.5.1. Equiparam-se aos autores do projeto as empresas integrantes do mesmo grupo econômico;

3.3.5.2. O disposto na alínea "c" aplica-se também ao fornecedor que atue em substituição a outra pessoa, física ou jurídica, com o intuito de burlar a efetividade da sanção a ela aplicada, inclusive a sua controladora, controlada ou coligada, desde que devidamente comprovado o ilícito ou a utilização fraudulenta da personalidade jurídica do fornecedor;

3.3.6. Organizações da Sociedade Civil de Interesse Público - OSCIP, atuando nessa condição (Acórdão nº 746/2014-TCU-Plenário); e

3.3.7. Sociedades Cooperativas.

3.3.7.1. Será permitida a participação de cooperativas, desde que apresentem demonstrativo de atuação em regime cooperado, com repartição de receitas e despesas entre os cooperados e atendam ao [art. 16 da Lei nº 14.133, de 2021](#).

3.3.8. Em sendo permitida a participação de cooperativas, serão estendidas a elas os benefícios previstos para as microempresas e empresas de pequeno porte quando elas atenderem ao disposto [no art. 34 da Lei n.º 11.488, de 15 de junho de 2007](#).

3.4. Não poderá participar, direta ou indiretamente, da dispensa eletrônica ou da execução do contrato agente público do órgão ou entidade contratante, devendo ser observadas as situações que possam configurar conflito de interesses no exercício ou após o exercício do cargo ou emprego, nos termos da legislação que disciplina a matéria, conforme [§ 1º do art. 9º da Lei n.º 14.133, de 2021](#).

3.5. O impedimento de que trata subitem 3.3.5, alínea c, aplica-se também ao fornecedor que atue em substituição a outra pessoa, física ou jurídica, com o intuito de burlar a efetividade da sanção a ela aplicada, inclusive a sua controladora, controlada ou coligada, desde que devidamente comprovado o ilícito ou a utilização fraudulenta da personalidade jurídica do fornecedor.

3.6. A critério da Administração e exclusivamente a seu serviço, o autor dos projetos e a empresa a que se referem os itens 3.3.5, alíneas a e b, poderão participar no apoio das atividades de planejamento da contratação, de execução da dispensa ou de gestão do contrato, desde que sob supervisão exclusiva de agentes públicos do órgão ou entidade.

3.7. O disposto no subitem 3.3.5, alíneas a e b, não impede a dispensa ou a contratação de serviço que inclua como encargo do contratado a elaboração do projeto básico e do projeto executivo, nas contratações integradas, e do projeto executivo, nos demais regimes de execução.

3.8. Em dispensas e contratações realizadas no âmbito de projetos e programas parcialmente financiados por agência oficial de cooperação estrangeira ou por organismo financeiro internacional com recursos do financiamento ou da contrapartida nacional, não poderá participar pessoa física ou jurídica que integre o rol de pessoas sancionadas por essas entidades ou que seja declarada inidônea nos termos da Lei nº 14.133, de 2021.

3.9. A vedação de que trata o item 3.4, estende-se a terceiro que auxilie a condução da contratação na qualidade de integrante de equipe de apoio, profissional especializado ou funcionário ou representante de empresa que preste assessoria técnica.

4. INGRESSO NA DISPENSA ELETRÔNICA E CADASTRAMENTO DA PROPOSTA INICIAL

4.1. O ingresso do fornecedor na disputa da dispensa eletrônica ocorrerá com o cadastramento de sua proposta inicial, na forma deste item.

4.2. O fornecedor interessado, após a divulgação do Aviso de Contratação Direta, encaminhará, exclusivamente por meio do Sistema de Dispensa Eletrônica, a proposta com a descrição do objeto ofertado, a marca do produto, quando for o caso, e o preço ou o desconto, até a data e o horário estabelecidos para abertura do procedimento.

4.2.1. O fornecedor NÃO poderá oferecer proposta em quantitativo inferior ao máximo previsto para contratação.

4.2.2. Não será admitida a previsão de preços diferentes em razão de local de entrega ou de acondicionamento, tamanho de lote ou qualquer outro motivo.

4.3. Todas as especificações do objeto contidas na proposta, em especial o preço ou o desconto, ofertados, vinculam a Contratada.

4.4. Nos valores propostos estarão inclusos todos os custos operacionais, encargos previdenciários, trabalhistas, tributários, comerciais e quaisquer outros que incidam direta ou indiretamente na execução do objeto;

4.4.1. A proposta deverá conter declaração de que compreende a integralidade dos custos para atendimento dos direitos trabalhistas assegurados na Constituição Federal, nas leis trabalhistas, nas normas infralegais, nas convenções coletivas de trabalho e nos termos de ajustamento de conduta vigentes na data de entrega das propostas.

4.4.2. Os preços ofertados, tanto na proposta inicial, quanto na etapa de lances, serão de exclusiva responsabilidade do fornecedor, não lhe assistindo o direito de pleitear qualquer alteração, sob alegação de erro, omissão ou qualquer outro pretexto.

4.5. Se o regime tributário da empresa implicar o recolhimento de tributos em percentuais variáveis, a cotação adequada será aquela correspondente à média dos efetivos recolhimentos da empresa nos últimos doze meses.

4.6. Independentemente do percentual do tributo que constar da planilha, no pagamento serão retidos na fonte os percentuais estabelecidos pela legislação vigente.

4.7. A apresentação das propostas implica obrigatoriedade do cumprimento das disposições nelas contidas, em conformidade com o que dispõe o Termo de Referência, assumindo o proponente o compromisso de executar os serviços nos seus termos, bem como de fornecer os materiais, equipamentos, ferramentas e utensílios necessários, em quantidades e qualidades adequadas à perfeita execução contratual, promovendo, quando requerido, sua substituição.

4.8. O prazo de validade da proposta não será inferior a 60 (sessenta) dias, a contar da data de sua apresentação.

4.9. No cadastramento da proposta inicial, o fornecedor deverá, também, assinalar Termo de Aceitação, em campo próprio do sistema eletrônico, relativo às seguintes declarações:

4.9.1. que inexistem fatos impeditivos para sua habilitação no certame, ciente da obrigatoriedade de declarar ocorrências posteriores;

4.9.2. que está ciente e concorda com as condições contidas no Aviso de Contratação Direta e seus anexos;

- 4.9.3.** que se responsabiliza pelas transações que forem efetuadas no sistema, assumindo-as como firmes e verdadeiras;
- 4.9.4.** que cumpre as exigências de reserva de cargos para pessoa com deficiência e para reabilitado da Previdência Social, de que trata [o art. 93 da Lei nº 8.213/91](#).
- 4.9.5.** que não emprega menor de 18 anos em trabalho noturno, perigoso ou insalubre e não emprega menor de 16 anos, salvo menor, a partir de 14 anos, na condição de aprendiz, nos termos do [artigo 7º, XXXIII, da Constituição](#);
- 4.9.6.** não possui empregados executando trabalho degradante ou forçado, observando o disposto nos incisos III e IV do art. 1º e no inciso III do art. 5º da Constituição Federal.
- 4.10.** O fornecedor organizado em cooperativa deverá declarar, ainda, em campo próprio do sistema eletrônico, que cumpre os requisitos estabelecidos no [artigo 16 da Lei nº 14.133, de 2021](#).
- 4.11.** O fornecedor deverá declarar em campo próprio do sistema se o produto ou serviço ofertado é manufaturado nacional beneficiado por um dos critérios de margem de preferência indicados no Termo de Referência, quando for o caso, para usufruir do benefício.
- 4.12.** O fornecedor enquadrado como microempresa, empresa de pequeno porte ou sociedade cooperativa deverá declarar, ainda, em campo próprio do sistema eletrônico, que cumpre os requisitos estabelecidos no [artigo 3º da Lei Complementar nº 123, de 2006](#), estando apto a usufruir do tratamento favorecido estabelecido em seus arts. 42 a 49, observado o disposto nos [§§ 1º ao 3º do art. 4º, da Lei nº 14.133, de 2021](#).
- 4.13.** Desde que disponibilizada a funcionalidade no sistema, fica facultado ao fornecedor, ao cadastrar sua proposta inicial, a parametrização de valor final mínimo, com o registro do seu lance final aceitável.
- 4.12.1.** Feita essa opção os lances serão enviados automaticamente pelo sistema, respeitados os limites cadastrados pelo fornecedor e o intervalo mínimo entre lances previsto neste aviso.
- 4.12.1.1.** Sem prejuízo do disposto acima, os lances poderão ser enviados manualmente, na forma da seção respectiva deste Aviso de Contratação Direta;
- 4.12.2.** O valor final mínimo poderá ser alterado pelo fornecedor durante a fase de disputa, desde que não assuma valor superior a lance já registrado por ele no sistema.
- 4.12.3.** O valor mínimo parametrizado possui caráter sigiloso aos demais participantes do certame e para o órgão ou entidade contratante. Apenas os lances efetivamente enviados poderão ser conhecidos dos fornecedores na forma da seção seguinte deste Aviso.

5. FASE DE LANCES

- 5.1.** A partir da data e horário estabelecidos neste Aviso de Contratação Direta, a sessão pública será automaticamente aberta pelo sistema para o envio de lances públicos e sucessivos, exclusivamente por meio do sistema eletrônico, sendo encerrado no horário de finalização de lances também já previsto neste aviso.
- 5.2.** Iniciada a etapa competitiva, os fornecedores deverão encaminhar lances exclusivamente por meio de sistema eletrônico, sendo imediatamente informados do seu recebimento e do valor consignado no registro.
- 5.2.1.** O lance deverá ser ofertado pelo valor unitário do item.
- 5.3.** O fornecedor somente poderá oferecer valor inferior ou percentual de desconto superior ao último lance por ele ofertado e registrado pelo sistema.
- 5.3.1.** O fornecedor poderá oferecer lances sucessivos iguais ou superiores ao lance que esteja vencendo o certame, desde que inferiores ao menor por ele ofertado e registrado pelo sistema, sendo tais lances definidos como “lances intermediários” para os fins deste Aviso de Contratação Direta.
- 5.3.2.** O intervalo mínimo de diferença de valores ou percentuais entre os lances, que incidirá tanto em relação aos lances intermediários quanto em relação ao que cobrir a melhor oferta é de 1% (um por cento).
- 5.4.** Havendo lances iguais ao menor já ofertado, prevalecerá aquele que for recebido e registrado primeiro no sistema.
- 5.5.** Caso o fornecedor não apresente lances, concorrerá com o valor de sua proposta.
- 5.6.** Durante o procedimento, os fornecedores serão informados, em tempo real, do valor do menor lance ou do maior desconto registrado, vedada a identificação do fornecedor.
- 5.7.** Imediatamente após o término do prazo estabelecido para a fase de lances, haverá o seu encerramento, com o ordenamento e divulgação dos lances, pelo sistema, em ordem crescente de classificação.
- 5.7.1.** O encerramento da fase de lances ocorrerá de forma automática pontualmente no horário indicado, sem qualquer possibilidade de prorrogação e não havendo tempo aleatório ou mecanismo similar.

6. JULGAMENTO E ACEITAÇÃO DAS PROPOSTAS

- 6.1.** Encerrada a fase de lances, quando a proposta do primeiro colocado permanecer acima do preço máximo ou abaixo do desconto definido para a contratação, o pregoeiro poderá negociar condições mais vantajosas.
- 6.1.1.** Neste caso, será encaminhada contraproposta ao fornecedor que tenha apresentado o menor preço ou o maior desconto, para que seja obtida a melhor proposta compatível em relação ao estipulado pela Administração.
- 6.1.2.** A negociação poderá ser feita com os demais fornecedores classificados, exclusivamente por meio do sistema, respeitada a ordem de classificação, quando o primeiro colocado, mesmo após a negociação, for desclassificado em razão de sua proposta permanecer acima do preço máximo ou abaixo do desconto definido para a contratação.
- 6.2.** Em qualquer caso, concluída a negociação, se houver, o resultado será divulgado a todos e registrado na ata do procedimento da dispensa eletrônica, devendo esta ser anexada aos autos do processo de contratação.
- 6.3.** Constatada a compatibilidade entre o valor da proposta e o estipulado para a contratação, será solicitado ao fornecedor o envio da proposta adequada ao último lance ofertado ou ao valor negociado, se for o caso, acompanhada dos documentos complementares, quando necessários.
- 6.3.1.** Além da documentação supracitada, o fornecedor com a melhor proposta deverá encaminhar planilha com indicação de custos unitários e formação de preços, conforme modelo anexo, com os valores adequados à proposta vencedora.
- 6.4.** Encerrada a etapa de negociação, se houver, o Agente de Contratação verificará se o fornecedor provisoriamente classificado em primeiro lugar atende às condições de participação no certame, conforme previsto no art. 14 da Lei nº 14.133/2021, legislação correlata e no item 3 e seguintes deste Aviso, especialmente quanto à existência de sanção que impeça a participação no processo de contratação direta ou a futura contratação, mediante a consulta aos seguintes cadastros:
- 6.4.1.** SICAF;
- 6.4.2.** Cadastro Nacional de Empresas Inidôneas e Suspensas - CEIS, mantido pela Controladoria-Geral da União (<https://www.portaltransparencia.gov.br/sancoes/ceis>); e

- 6.4.3.** Cadastro Nacional de Empresas Punidas – CNEP, mantido pela Controladoria- Geral da União (<https://www.portaltransparencia.gov.br/sancoes/cnep>).
- 6.5.** A consulta aos cadastros será realizada em nome da empresa fornecedora e também de seu sócio majoritário, por força da vedação de que trata o artigo 12 da Lei nº 8.429, de 1992.
- 6.6.** Caso conste na Consulta de Situação do fornecedor a existência de Ocorrências Impeditivas Indiretas, o órgão diligenciará para verificar se houve fraude por parte das empresas apontadas no Relatório de Ocorrências Impeditivas Indiretas. (IN nº 3/2018, art. 29, caput)
- 6.6.1.** A tentativa de burla será verificada por meio dos vínculos societários, linhas de fornecimento similares, dentre outros. (IN nº 3/2018, art. 29, §1º).
- 6.6.2.** O fornecedor será convocado para manifestação previamente a uma eventual desclassificação. (IN nº 3/2018, art. 29, §2º).
- 6.6.3.** Constatada a existência de sanção, o fornecedor será reputado inabilitado, por falta de condição de participação.
- 6.7.** Caso o fornecedor provisoriamente classificado em primeiro lugar tenha se utilizado de algum tratamento favorecido às ME/EPPs ou tenha se valido da aplicação da margem de preferência, o gestor verificará se o fornecedor faz jus ao benefício aplicado.
- 6.8.** Verificadas as condições de participação, o gestor examinará a proposta classificada em primeiro lugar quanto à adequação ao objeto e à compatibilidade do preço em relação ao máximo estipulado para contratação neste Aviso de Contratação Direta e em seus anexos.
- 6.9.** Será desclassificada a proposta vencedora que:
- 6.9.1.** contiver vícios insanáveis;
- 6.9.2.** não obedecer às especificações técnicas pormenorizadas neste aviso ou em seus anexos;
- 6.9.3.** apresentar preços inexequíveis ou que permanecerem acima do preço máximo definido para a contratação;
- 6.9.4.** não tiver sua exequibilidade demonstrada, quando exigido pela Administração;
- 6.9.5.** apresentar desconformidade com quaisquer outras exigências deste aviso ou seus anexos, desde que insanável.
- 6.10.** Quando o fornecedor não conseguir comprovar que possui ou possuirá recursos suficientes para executar a contento o objeto, será considerada inexequível a proposta de preços ou menor lance que:
- 6.10.1.** for insuficiente para a cobertura dos custos da contratação, apresente preços global ou unitários simbólicos, irrisórios ou de valor zero, incompatíveis com os preços dos insumos e salários de mercado, acrescidos dos respectivos encargos, ainda que o ato convocatório da dispensa não tenha estabelecido limites mínimos, exceto quando se referirem a materiais e instalações de propriedade do próprio fornecedor, para os quais ele renuncie a parcela ou à totalidade da remuneração.
- 6.10.2.** apresentar um ou mais valores da planilha de custo que sejam inferiores àqueles fixados em instrumentos de caráter normativo obrigatório, tais como leis, medidas provisórias e convenções coletivas de trabalho vigentes.
- 6.11.** Se houver indícios de inexequibilidade da proposta de preço, ou em caso da necessidade de esclarecimentos complementares, poderão ser efetuadas diligências, para que o fornecedor comprove a exequibilidade da proposta.
- 6.12.** Erros no preenchimento da planilha não constituem motivo para a desclassificação da proposta. A planilha poderá ser ajustada pelo fornecedor, no prazo indicado pelo sistema, desde que não haja majoração do preço.
- 6.12.1.** O ajuste de que trata este dispositivo se limita a sanar erros ou falhas que não alterem a substância das propostas;
- 6.12.2.** Considera-se erro no preenchimento da planilha passível de correção a indicação de recolhimento de impostos e contribuições na forma do Simples Nacional, quando não cabível esse regime.
- 6.13.** Para fins de análise da proposta quanto ao cumprimento das especificações do objeto, poderá ser colhida a manifestação escrita do setor requisitante do serviço ou da área especializada no objeto.
- 6.14.** Se a proposta ou lance vencedor for desclassificado, será examinada a proposta ou lance subsequente, e, assim sucessivamente, na ordem de classificação.
- 6.15.** Havendo necessidade, a sessão será suspensa, informando-se no “chat” a nova data e horário para a sua continuidade.
- 6.16.** Encerrada a análise quanto à aceitação da proposta, será iniciada a fase de habilitação, observado o disposto neste Aviso de Contratação Direta.

7. HABILITAÇÃO

- 7.1.** Os documentos a serem exigidos para fins de habilitação, nos termos dos arts. 62 a 70 da Lei nº 14.133, de 2021, constam do Termo de Referência e serão solicitados do fornecedor mais bem classificado na fase de lances.
- 7.2.** A habilitação dos fornecedores será verificada por meio do SICAF, nos documentos por ele abrangidos.
- 7.2.1.** É dever do fornecedor atualizar previamente as comprovações constantes do SICAF para que estejam vigentes na data da abertura da sessão pública, ou encaminhar, quando solicitado, a respectiva documentação atualizada.
- 7.2.2.** O descumprimento do subitem acima implicará a inabilitação do fornecedor, exceto se a consulta aos sítios eletrônicos oficiais emissores de certidões lograr êxito em encontrar a(s) certidão(ões) válida(s).
- 7.3.** Na hipótese de necessidade de envio de documentos complementares, indispensáveis à confirmação dos já apresentados para a habilitação, ou de documentos não constantes do SICAF, o fornecedor será convocado a encaminhá-los, em formato digital, por meio do sistema, no prazo de 02 (duas horas) sob pena de inabilitação. ([art. 19, § 3º, da IN Seges/ME nº 67, de 2021](#)).
- 7.4.** Somente haverá a necessidade de comprovação do preenchimento de requisitos mediante apresentação dos documentos originais não digitais quando houver dúvida em relação à integridade do documento digital.
- 7.5.** Não serão aceitos documentos de habilitação com indicação de CNPJ/CPF diferentes, salvo aqueles legalmente permitidos.
- 7.6.** Se o fornecedor for a matriz, todos os documentos deverão estar em nome da matriz, e se o fornecedor for a filial, todos os documentos deverão estar em nome da filial, exceto para atestados de capacidade técnica, e no caso daqueles documentos que, pela própria natureza, comprovadamente, forem emitidos somente em nome da matriz.
- 7.7.** Serão aceitos registros de CNPJ de fornecedor matriz e filial com diferenças de números de documentos pertinentes ao CND e ao CRF/FGTS, quando for comprovada a centralização do recolhimento dessas contribuições.
- 7.8.** Havendo necessidade de analisar minuciosamente os documentos exigidos, a sessão será suspensa, sendo informada a nova data e horário para a sua continuidade.
- 7.9.** Será inabilitado o fornecedor que não comprovar sua habilitação, seja por não apresentar quaisquer dos documentos exigidos, ou apresentá-los em desacordo com o estabelecido neste Aviso de Contratação Direta.
- 7.9.1.** Na hipótese de o fornecedor não atender às exigências para a habilitação, o órgão ou entidade examinará a proposta subsequente, e assim sucessivamente, na ordem de classificação, até a apuração de uma proposta que atenda às especificações do objeto e as condições de habilitação.
- 7.10.** Constatado o atendimento às exigências de habilitação, o fornecedor será habilitado.

8. CONTRATAÇÃO

- 8.1.** Após a homologação e adjudicação, caso se conclua pela contratação, será firmado Termo de Contrato ou emitido instrumento equivalente.
- 8.2.** O adjudicatário terá o prazo de 03 (três) dias úteis, contados a partir da data de sua convocação, para assinar o Termo de Contrato **OU** aceitar instrumento equivalente, conforme o caso (Nota de Empenho/Carta Contrato/Autorização), sob pena de decair o direito à contratação, sem prejuízo das sanções previstas neste Aviso de Contratação Direta.
- 8.2.1.** Alternativamente à convocação para comparecer perante o órgão ou entidade para a assinatura do Termo de Contrato, a Administração poderá encaminhá-lo para assinatura, mediante correspondência postal com aviso de recebimento (AR), disponibilização de acesso à sistema de processo eletrônico para esse fim ou outro meio eletrônico, para que seja assinado e devolvido no prazo de 3 (três) dias, a contar da data de seu recebimento ou da disponibilização do acesso ao sistema de processo eletrônico.
- 8.2.2.** O prazo previsto no subitem anterior poderá ser prorrogado, por igual período, por solicitação justificada do adjudicatário e aceita pela Administração.
- 8.3.** O Aceite da Nota de Empenho ou do instrumento equivalente, emitida ao fornecedor adjudicado, implica o reconhecimento de que:
- 8.3.1.** referida Nota está substituindo o contrato, aplicando-se à relação de negócios ali estabelecida as disposições da [Lei nº 14.133, de 2021](#);
- 8.3.2.** a contratada se vincula à sua proposta e às previsões contidas no Aviso de Contratação Direta e seus anexos;
- 8.3.3.** a contratada reconhece que as hipóteses de rescisão são aquelas previstas nos [artigos 137 e 138 da Lei nº 14.133, de 2021](#) e reconhece os direitos da Administração previstos nos [artigos 137 a 139 da mesma Lei](#).
- 8.4.** O prazo de vigência da contratação é o estabelecido no Termo de Referência.
- 8.5.** Na assinatura do contrato ou do instrumento equivalente será exigida a comprovação das condições de habilitação e contratação consignadas neste aviso, que deverão ser mantidas pelo fornecedor durante a vigência do contrato.

9. INFRAÇÕES E SANÇÕES ADMINISTRATIVAS

- 9.1.** Comete infração administrativa o fornecedor que praticar quaisquer das hipóteses previstas no [art. 155 da Lei nº 14.133, de 2021](#), quais sejam:
- 9.1.1.** dar causa à inexecução parcial do contrato;
- 9.1.2.** dar causa à inexecução parcial do contrato que cause grave dano à Administração, ao funcionamento dos serviços públicos ou ao interesse coletivo;
- 9.1.3.** dar causa à inexecução total do contrato;
- 9.1.4.** deixar de entregar a documentação exigida para o certame;
- 9.1.5.** não manter a proposta, salvo em decorrência de fato superveniente devidamente justificado;
- 9.1.6.** não celebrar o contrato ou não entregar a documentação exigida para a contratação, quando convocado dentro do prazo de validade de sua proposta;
- 9.1.7.** ensejar o retardamento da execução ou da entrega do objeto da contratação direta sem motivo justificado;
- 9.1.8.** apresentar declaração ou documentação falsa exigida para o certame ou prestar declaração falsa durante a dispensa eletrônica ou a execução do contrato;
- 9.1.9.** fraudar a dispensa eletrônica ou praticar ato fraudulento na execução do contrato;
- 9.1.10.** comportar-se de modo inidôneo ou cometer fraude de qualquer natureza;
- 9.1.10.1.** Considera-se comportamento inidôneo, entre outros, a declaração falsa quanto às condições de participação, quanto ao enquadramento como ME/EPP ou o conluio entre os fornecedores, em qualquer momento da dispensa, mesmo após o encerramento da fase de lances.
- 9.1.11.** praticar atos ilícitos com vistas a frustrar os objetivos deste certame.
- 9.1.12.** praticar ato lesivo previsto no [art. 5º da Lei nº 12.846, de 1º de agosto de 2013](#).
- 9.2.** O fornecedor que cometer qualquer das infrações discriminadas nos subitens anteriores ficará sujeito, sem prejuízo da responsabilidade civil e criminal, às seguintes sanções:
- a)** Advertência pela falta do subitem [9.1.1](#) deste Aviso de Contratação Direta, quando não se justificar a imposição de penalidade mais grave;
- b)** Multa de 10% (dez por cento) sobre o valor estimado do(s) item(s) prejudicado(s) pela conduta do fornecedor, por qualquer das infrações dos subitens [9.1.1](#) a [9.1.12](#);
- c)** Impedimento de licitar e contratar no âmbito da Administração Pública direta e indireta do ente federativo que tiver aplicado a sanção, pelo prazo máximo de 3 (três) anos, nos casos dos subitens [9.1.2](#) a [9.1.7](#) deste Aviso de Contratação Direta, quando não se justificar a imposição de penalidade mais grave;
- d)** Declaração de inidoneidade para licitar ou contratar, que impedirá o responsável de licitar ou contratar no âmbito da Administração Pública direta e indireta de todos os entes federativos, pelo prazo mínimo de 3 (três) anos e máximo de 6 (seis) anos, nos casos dos subitens [9.1.8](#) a [9.1.12](#), bem como nos demais casos que justifiquem a imposição da penalidade mais grave;
- 9.3.** A aplicação das sanções previstas neste Aviso de Contratação Direta não exclui, em hipótese alguma, a obrigação de reparação integral do dano causado à Contratante ([art. 156, §9º](#)).
- 9.4.** Todas as sanções previstas neste Aviso poderão ser aplicadas cumulativamente com a multa ([art. 156, §7º](#)).
- 9.5.** Antes da aplicação da multa, será facultada a defesa do interessado no prazo de 15 (quinze) dias úteis, contado da data de sua intimação ([art. 157](#)).
- 9.6.** Se a multa aplicada e as indenizações cabíveis forem superiores ao valor do pagamento eventualmente devido pelo Contratante ao Contratado, além da perda desse valor, a diferença será descontada da garantia prestada ou será cobrada judicialmente ([art.156, §8º](#)).
- 9.7.** Previamente ao encaminhamento à cobrança judicial, a multa poderá ser recolhida administrativamente no prazo máximo de 05 (cinco) dias, a contar da data do recebimento da comunicação enviada pela autoridade competente.
- 9.8.** A aplicação das sanções realizar-se-á em processo administrativo que assegure o contraditório e a ampla defesa ao Contratado, observando-se o procedimento previsto no **caput** e parágrafos do [art. 158 da Lei nº 14.133, de 2021](#), para as penalidades de impedimento de licitar e contratar e de declaração de inidoneidade para licitar ou contratar.
- 9.9.** Na aplicação das sanções serão considerados ([art. 156, §1º](#)):
- a)** a natureza e a gravidade da infração cometida;
- b)** as peculiaridades do caso concreto;
- c)** as circunstâncias agravantes ou atenuantes;

d) os danos que dela provierem para o Contratante;

e) implantação ou o aperfeiçoamento de programa de integridade, conforme normas e orientações dos órgãos de controle.

9.10. Os atos previstos como infrações administrativas na [Lei nº 14.133, de 2021](#), ou em outras leis de licitações e contratos da Administração Pública que também sejam tipificados como atos lesivos na [Lei nº 12.846, de 1º de agosto de 2013](#), serão apurados e julgados conjuntamente, nos mesmos autos, observados o rito procedimental e autoridade competente definidos na referida Lei ([art. 159](#)).

9.11. A personalidade jurídica do Contratado poderá ser desconsiderada sempre que utilizada com abuso do direito para facilitar, encobrir ou dissimular a prática dos atos ilícitos previstos neste Contrato ou para provocar confusão patrimonial, e, nesse caso, todos os efeitos das sanções aplicadas à pessoa jurídica serão estendidos aos seus administradores e sócios com poderes de administração, à pessoa jurídica sucessora ou à empresa do mesmo ramo com relação de coligação ou controle, de fato ou de direito, com o Contratado, observados, em todos os casos, o contraditório, a ampla defesa e a obrigatoriedade de análise jurídica prévia ([art. 160](#)).

9.12. O Contratante deverá, no prazo máximo 15 (quinze) dias úteis, contado da data de aplicação da sanção, informar e manter atualizados os dados relativos às sanções por ele aplicadas, para fins de publicidade no Cadastro Nacional de Empresas Inidôneas e Suspensas (Ceis) e no Cadastro Nacional de Empresas Punidas (Cnep), instituídos no âmbito do Poder Executivo Federal. ([Art. 161](#)).

9.13. As sanções de impedimento de licitar e contratar e declaração de inidoneidade para licitar ou contratar são passíveis de reabilitação na forma do [art. 163 da Lei nº 14.133, de 2021](#).

9.14. As sanções por atos praticados no decorrer da contratação estão previstas nos anexos a este Aviso.

10. DOS RECURSOS ADMINISTRATIVOS

10.1. A interposição de recurso referente ao julgamento das propostas, à habilitação ou inabilitação de licitantes, à anulação ou revogação da licitação, observará o disposto no [art. 165 da Lei nº 14.133, de 2021](#).

10.2. O prazo recursal é de 3 (três) dias úteis, contados da data de intimação ou de lavratura da ata.

10.3. Quando o recurso apresentado impugnar o julgamento das propostas ou o ato de habilitação ou inabilitação do licitante:

10.3.1. a intenção de recorrer deverá ser manifestada imediatamente, sob pena de preclusão;

10.3.2. o prazo para apresentação das razões recursais será iniciado na data de intimação ou de lavratura da ata de habilitação ou inabilitação;

10.3.3. Todo processo da fase recursal deverá ser manifestado e tratado através do endereço eletrônico licitacao@coren-pe.gov.br

10.4. O recurso será dirigido à autoridade que tiver editado o ato ou proferido a decisão recorrida, a qual poderá reconsiderar sua decisão no prazo de 3 (três) dias úteis, ou, nesse mesmo prazo, encaminhar recurso para a autoridade superior, a qual deverá proferir sua decisão no prazo de 10 (dez) dias úteis, contado do recebimento dos autos.

10.5. Os recursos interpostos fora do prazo não serão conhecidos.

10.6. O prazo para apresentação de contrarrazões ao recurso pelos demais licitantes será de 3 (três) dias úteis, contados da data da intimação pessoal ou da divulgação da interposição do recurso, assegurada a vista imediata dos elementos indispensáveis à defesa de seus interesses.

10.7. O recurso e o pedido de reconsideração terão efeito suspensivo do ato ou da decisão recorrida até que sobrevenha decisão final da autoridade competente.

10.8. O acolhimento do recurso invalida tão somente os atos insuscetíveis de aproveitamento.

10.9. Os autos do processo permanecerão com vista franqueada aos interessados. O acesso aos autos do processo somente será autorizado mediante solicitação no endereço eletrônico licitacao@coren-pe.gov.br.

11. DAS INFORMAÇÕES, ESCLARECIMENTOS E IMPUGNAÇÕES AO AVISO DE LICITAÇÃO

11.1. Informações acerca do presente certame poderá ser obtido a qualquer tempo no horário das 08h às 17h pelo telefone (81) 3788-5609.

11.2. Qualquer pessoa é parte legítima para impugnar este Aviso por irregularidade na aplicação da [Lei nº 14.133, de 2021](#), devendo protocolar o pedido até 3 (três) dias úteis antes da data da abertura do certame.

11.3. A impugnação e o pedido de esclarecimento poderão ser realizados por forma eletrônica, através do endereço eletrônico licitacao@coren-pe.gov.br.

11.4. As impugnações e pedidos de esclarecimentos não suspendem os prazos previstos no certame.

11.4.1. A concessão de efeito suspensivo à impugnação é medida excepcional e deverá ser motivada pelo agente de contratação, nos autos do processo de licitação.

11.5. A resposta à impugnação ou ao pedido de esclarecimento será divulgado em sítio eletrônico oficial no prazo de até 3 (três) dias úteis, limitado ao último dia útil anterior à data da abertura do certame.

11.6. Acolhida a impugnação, será definida e publicada nova data para a realização do certame.

12. DAS DISPOSIÇÕES GERAIS

12.1. No caso de todos os fornecedores restarem desclassificados ou inabilitados (procedimento fracassado), a Administração poderá:

12.1.1. republicar o presente aviso com uma nova data;

12.1.2. valer-se, para a contratação, de proposta obtida na pesquisa de preços que serviu de base ao procedimento, se houver, privilegiando-se os menores preços, sempre que possível, e desde que atendidas às condições de habilitação exigidas.

12.1.2.1. No caso do subitem anterior, a contratação será operacionalizada fora deste procedimento.

12.1.3. fixar prazo para que possa haver adequação das propostas ou da documentação de habilitação, conforme o caso.

12.2. As providências dos subitens [12.1.1](#) e [12.1.2](#) também poderão ser utilizadas se não houver o comparecimento de quaisquer fornecedores interessados (procedimento deserto).

12.3. Havendo a necessidade de realização de ato de qualquer natureza pelos fornecedores, cujo prazo não conste deste Aviso de Contratação Direta, deverá ser atendido o prazo indicado pelo agente competente da Administração na respectiva notificação.

12.4. Caberá ao fornecedor acompanhar as operações, ficando responsável pelo ônus decorrente da perda do negócio diante da inobservância de quaisquer mensagens emitidas pela Administração ou de sua desconexão.

12.5. Não havendo expediente ou ocorrendo qualquer fato superveniente que impeça a realização do certame na data marcada, a sessão será automaticamente transferida para o primeiro dia útil subsequente, no mesmo horário anteriormente estabelecido, desde que não haja comunicação em contrário.

12.6. Os horários estabelecidos na divulgação deste procedimento e durante o envio de lances observarão o horário de Brasília-DF, inclusive para contagem de tempo e registro no Sistema e na documentação relativa ao procedimento.

12.7. No julgamento das propostas e da habilitação, a Administração poderá sanar erros ou falhas que não alterem a substância das propostas, dos documentos e sua validade jurídica, mediante despacho fundamentado, registrado em ata e acessível a todos, atribuindo-lhes validade e eficácia para fins de habilitação e classificação.

12.8. As normas disciplinadoras deste Aviso de Contratação Direta serão sempre interpretadas em favor da ampliação da disputa entre os interessados, desde que não comprometam o interesse da Administração, o princípio da isonomia, a finalidade e a segurança da contratação.

12.9. Os fornecedores assumem todos os custos de preparação e apresentação de suas propostas e a Administração não será, em nenhum caso, responsável por esses custos, independentemente da condução ou do resultado do processo de contratação.

12.10. Em caso de divergência entre disposições deste Aviso de Contratação Direta e de seus anexos ou demais peças que compõem o processo, prevalecerá as deste Aviso.

12.11. Da sessão pública será divulgada Ata no sistema eletrônico.

13. DOS ANEXOS

13.1. Integram este Edital, independentemente de transcrição, os seguintes anexos:

13.1.1. Anexo I – Termo de Referência (SEI nº 1711196).

13.1.2. Anexo II – Modelo de Proposta de preços

O presente documento segue assinado pelo servidor Elaborador, Agente de contratação (validador) e pela autoridade responsável por sua aprovação, com fulcro no Regimento Interno do COREN-PE, cujos fundamentos passam a integrar a presente decisão por força do art. 50, § 1º, da [Lei nº 9.784, de 29 de janeiro de 1999](#).



Documento assinado eletronicamente por **LUCAS ALDENETO DA SILVA - Matr. 025, Chefe da Comissão Permanente de Contratações**, em 06/05/2026, às 16:23, conforme horário oficial de Brasília, com fundamento no art. 6º, § 1º, do [Decreto nº 8.539, de 8 de outubro de 2015](#).



A autenticidade deste documento pode ser conferida no site https://sei.cofen.gov.br/sei/controlador_externo.php?acao=documento_conferir&id_orgao_acesso_externo=0, informando o código verificador **1742751** e o código CRC **F5FB6B92**.

ANEXOS - MINUTA DE EDITAL

ANEXO I - TERMO DE REFERÊNCIA

Processo nº 00242.001031/2026-82

1. Condições Gerais da Contratação

1.1. Contratação de empresa especializada em serviços gráficos para a confecção e instalação de Totem Memorial em honra às vítimas da Covid - 19, nos termos da tabela abaixo, conforme condições e exigências estabelecidas neste instrumento.

Item	Especificação	CATMAT	Unidade de Medida	Valor Unitário Estimado	Quantidade	Valor Total Estimado
1	Totem Memorial	603667	Un	R\$ 55.566,72	1	R\$ 55.566,72

1.2. O objeto desta contratação não se enquadra como sendo de bem de luxo, conforme Decreto nº 10.818, de 27 de setembro de 2021.

1.3. O prazo de vigência da contratação será diante da entrega total dos itens.

1.4. O contrato ou outro instrumento hábil que o substitua oferece maior detalhamento das regras que serão aplicadas em relação à vigência da contratação.

2. Fundamentação e Descrição da Necessidade da Contratação

2.1. A presente demanda tem por finalidade a implantação de Totem Memorial de caráter permanente, destinado a homenagear as vítimas da Covid-19 no Estado de Pernambuco, no âmbito do Memorial da Enfermagem do Conselho Regional de Enfermagem de Pernambuco – COREN-PE.

2.2. A iniciativa decorre do compromisso institucional do COREN-PE com a valorização da memória dos profissionais de enfermagem e das vítimas da pandemia, reconhecendo o impacto social, humano e histórico ocasionado pela crise sanitária da Covid-19.

2.3. O memorial constitui instrumento de reconhecimento público, preservação histórica e valorização profissional, alinhado às atribuições institucionais do Conselho, especialmente no que se refere à defesa da enfermagem, à promoção da dignidade profissional e ao fortalecimento da identidade da categoria perante a sociedade.

2.4. A solução proposta — Totem estrutural com inscrições nominativas integradas por meio de recorte técnico e sistema de iluminação interna — permitirá a criação de espaço simbólico permanente, promovendo reflexão, respeito e visibilidade às vítimas homenageadas.

2.5. A instalação permanente no espaço físico do Conselho reforça o papel institucional da Autarquia como entidade representativa e comprometida com a memória coletiva da enfermagem pernambucana.

2.6. A contratação mostra-se necessária para viabilizar a materialização física do memorial, assegurando adequação técnica, durabilidade estrutural e compatibilidade estética com o ambiente institucional.

3. Descrição da Solução Como um Todo Considerado o Ciclo de Vida do Objeto

3.1. A descrição da solução como um todo encontra-se pormenorizada em tópico específico dos Estudos Técnicos Preliminares, apêndice deste Termo de Referência.

4. Requisitos da Solução Como Um Todo Considerado o Ciclo de Vida do Objeto

4.1. Sustentabilidade

4.1.1. Além dos critérios de sustentabilidade eventualmente inseridos na descrição do objeto, devem ser atendidos os seguintes requisitos, que se baseiam no Guia Nacional de Contratações Sustentáveis:

4.1.2. A coleta seletiva dos resíduos sólidos e recicláveis envolvidos no concurso e destinação adequada, atentando-se para a disposição final ambientalmente adequada dos resíduos sólidos gerados, em respeito às normas brasileiras – NBR, publicadas pela Associação Brasileira de Normas Técnicas sobre o tema; e

4.1.3. Atuação dos funcionários que atuarão no evento visando à redução do consumo de energia elétrica, água e resíduos sólidos, observadas as normas ambientais vigentes.

4.2. Subcontratação

4.2.1. Não é admitida a subcontratação do objeto contratual.

4.3. Garantia da Contratação

4.3.1. Será exigida a garantia da contratação de que tratam os artigos 96 e seguintes da Lei nº 14.133, de 2021, no percentual e condições descritas nas cláusulas do contrato.

4.3.2. Em caso de opção pelo seguro-garantia, a parte adjudicatária deverá apresentá-la, no máximo, até a data de assinatura do contrato.

4.3.3. A garantia, nas modalidades caução e fiança bancária, deverá ser prestada em até 10 dias úteis após a assinatura do contrato.

4.3.4. O contrato oferece maior detalhamento das regras que serão aplicadas em relação à garantia da contratação.

5. Modelo de Execução do Objeto

5.1. Condições de Entrega

5.1.1. Após o envio da ordem de fornecimento, a contratada deverá realizar a entrega prazo máximo de até 10 (dez) dias úteis, no horário comercial de 08h às 12h e de 13h às 17h, na cidade de Recife-PE, na Sede do Coren-PE localizado na situado na Rua Barão de São Borja, nº 243, bairro da Boa Vista, Recife/PE, CEP 50070-310. Fone: (81) 3788-5613.

5.1.3. O material deverá ser substituído pela contratada em caso de quebra, falha ou avaria, por um com as mesmas características do original, e no tocante a qualidade deverá ser igual, ou superior ao substituído, não sendo aceito materiais inferiores ou supressão de nenhum item requisitado.

5.1.4. Todos os materiais deverão ser novos e ter a embalagem lacrada, permitindo a completa segurança durante o transporte, e devem estar em perfeitas condições quando da recepção pelo Coren-PE. O material deverá conter na sua embalagem a marca, procedência e o prazo de validade.

5.1.5. O recebimento provisório ou definitivo do objeto não exclui a responsabilidade da contratada pelos prejuízos resultantes da incorreta execução do contrato. A contratada será responsável pela troca do produto que apresentar falha no seu funcionamento ou defeito de fabricação, durante o prazo de validade.

5.1.6. A não aceitação pela Administração do produto indicado pela licitante, não acarretará, em hipótese alguma, em aumento dos custos do contrato.

5.1.7. Todos os procedimentos para a execução do presente objeto deverão ocorrer de acordo com a legislação em vigor referente às normas exigidas pelos órgãos competentes.

5.1.8. A empresa contratada deverá comprovar aptidão para desempenho de atividade pertinente e compatível com o objeto em quantidade, característica e prazos, mediante apresentação de atestado(s) de capacidade técnica, expedido(s) por pessoa(s) jurídica(s) de direito público ou privado.

6. Modelo de Gestão do Contrato

6.1. O contrato deverá ser executado fielmente pelas partes, de acordo com as cláusulas avençadas e as normas da Lei nº 14.133, de 2021, e cada parte responderá pelas consequências de sua inexecução total ou parcial.

6.2. Em caso de impedimento, ordem de paralisação ou suspensão do contrato, o cronograma de execução será prorrogado automaticamente pelo tempo correspondente, anotadas tais circunstâncias mediante simples apostila.

6.3. As comunicações entre o órgão ou entidade e a contratada devem ser realizadas por escrito sempre que o ato exigir tal formalidade, admitindo-se o uso de mensagem eletrônica para esse fim.

6.4. O órgão ou entidade poderá convocar representante da empresa para adoção de providências que devam ser cumpridas de imediato.

6.5. Após a assinatura do contrato ou instrumento equivalente, o órgão ou entidade poderá convocar o representante da empresa contratada para reunião inicial para apresentação do plano de fiscalização, que conterá informações acerca das obrigações contratuais, dos mecanismos de fiscalização, das estratégias para execução do objeto, do plano complementar de execução da contratada, quando houver, do método de aferição dos resultados e das sanções aplicáveis, dentre outros.

6.6. Fiscalização

6.6.1. A execução do contrato deverá ser acompanhada e fiscalizada pelo(s) fiscal(is) do contrato, ou pelos respectivos substitutos.

6.6.2. Fiscalização Técnica

6.6.2.1. O fiscal técnico do contrato acompanhará a execução do contrato, para que sejam cumpridas todas as condições estabelecidas no contrato, de modo a assegurar os melhores resultados para a Administração.

6.6.2.2. O fiscal técnico do contrato anotará no histórico de gerenciamento do contrato todas as ocorrências relacionadas à execução do contrato, com a descrição do que for necessário para a regularização das faltas ou dos defeitos observados.

6.6.2.3. Identificada qualquer inexistência ou irregularidade, o fiscal técnico do contrato emitirá notificações para a correção da execução do contrato, determinando prazo para a correção.

6.6.2.4. O fiscal técnico do contrato informará ao gestor do contato, em tempo hábil, a situação que demandar decisão ou adoção de medidas que ultrapassem sua competência, para que adote as medidas necessárias e saneadoras, se for o caso.

6.6.2.5. No caso de ocorrências que possam inviabilizar a execução do contrato nas datas aprazadas, o fiscal técnico do contrato comunicará o fato imediatamente ao gestor do contrato.

6.6.2.6. O fiscal técnico do contrato comunicará ao gestor do contrato, em tempo hábil, o término do contrato sob sua responsabilidade, com vistas à renovação tempestiva ou à prorrogação contratual.

6.6.3. Fiscalização Administrativa

6.6.3.1. O fiscal administrativo do contrato verificará a manutenção das condições de habilitação da contratada, acompanhará o empenho, o pagamento, as garantias, as glosas e a formalização de apostilamento e termos aditivos, solicitando quaisquer documentos comprobatórios pertinentes, caso necessário.

6.6.3.2. Caso ocorra descumprimento das obrigações contratuais, o fiscal administrativo do contrato atuará tempestivamente na solução do problema, reportando ao gestor do contrato para que tome as providências cabíveis, quando ultrapassar a sua competência.

6.6.3.3. A fiscalização de que trata esta cláusula não exclui nem reduz a responsabilidade do contratado, inclusive perante terceiros, por qualquer irregularidade, ainda que resultante de imperfeições técnicas, vícios redibitórios, ou emprego de material inadequado ou de qualidade inferior e, na ocorrência desta, não implica corresponsabilidade da contratante ou de seus agentes, gestores e fiscais, de conformidade.

6.6.4. Gestor do Contrato

6.6.4.1. Cabe ao gestor do contrato:

6.6.4.1.1. coordenar a atualização do processo de acompanhamento e fiscalização do contrato contendo todos os registros formais da execução no histórico de gerenciamento do contrato, a exemplo da ordem de serviço, do registro de ocorrências, das alterações e das prorrogações contratuais, elaborando relatório com vistas à verificação da necessidade de adequações do contrato para fins de atendimento da finalidade da administração.

6.6.4.1.2. acompanhar os registros realizados pelos fiscais do contrato, de todas as ocorrências relacionadas à execução do contrato e as medidas adotadas, informando, se for o caso, à autoridade superior àquelas que ultrapassarem a sua competência.

6.6.4.1.3. acompanhar a manutenção das condições de habilitação da contratada, para fins de empenho de despesa e pagamento, e anotará os problemas que obstem o fluxo normal da liquidação e do pagamento da despesa no relatório de riscos eventuais.

6.6.4.1.4. emitir documento comprobatório da avaliação realizada pelos fiscais técnico, administrativo e setorial quanto ao cumprimento de obrigações assumidas pelo Contratado, com menção ao seu desempenho na execução contratual, baseado nos indicadores objetivamente definidos e aferidos, e a eventuais penalidades aplicadas, devendo constar do cadastro de atesto de cumprimento de obrigações.

6.6.4.1.5. tomar providências para a formalização de processo administrativo de responsabilização para fins de aplicação de sanções, a ser conduzido pela comissão de que trata o art. 158 da Lei nº 14.133, de 2021, ou pelo agente ou pelo setor com competência para tal, conforme o caso.

6.6.4.1.6. elaborar relatório final com informações sobre a consecução dos objetivos que tenham justificado a contratação e eventuais condutas a serem adotadas para o aprimoramento das atividades da Administração.

6.6.4.1.7. enviar a documentação pertinente ao setor de contratos para a formalização dos procedimentos de liquidação e pagamento, no valor dimensionado pela fiscalização e gestão nos termos do contrato.

7. Infrações e Sanções Administrativas

7.1. Comete infração administrativa, nos termos da Lei nº 14.133, de 2021, o Contratado que:

- A) der causa à inexecução parcial do contrato;
- B) der causa à inexecução parcial do contrato que cause grave dano à Administração ou ao funcionamento dos serviços públicos ou ao interesse coletivo;
- C) der causa à inexecução total do contrato;
- D) ensejar o retardamento da execução ou da entrega do objeto da contratação sem motivo justificado;
- E) apresentar documentação falsa ou prestar declaração falsa durante a execução do contrato;
- F) praticar ato fraudulento na execução do contrato;
- H) comportar-se de modo inidôneo ou cometer fraude de qualquer natureza;
- I) praticar ato lesivo previsto no art. 5º da Lei nº 12.846, de 1º de agosto de 2013.

7.2. Serão aplicadas ao Contratado que incorrer nas infrações acima descritas as seguintes sanções:

7.2.1. Advertência, quando o Contratado der causa à inexecução parcial do contrato, sempre que não se justificar a imposição de penalidade mais grave;

7.2.2. Impedimento de licitar e contratar, quando praticadas as condutas descritas nas alíneas "b", "c" e "d" do subitem acima, sempre que não se justificar a imposição de penalidade mais grave;

7.2.3. Declaração de inidoneidade para licitar e contratar, quando praticadas as condutas descritas nas alíneas "e", "f", "g" e "h" do subitem acima, bem como nas alíneas "b", "c" e "d", que justifiquem a imposição de penalidade mais grave.

7.2.4. Multa:

7.2.4.1. Moratória, para as infrações descritas no item "d", de 0,5% (cinco décimos por cento) por dia de atraso injustificado sobre o valor da parcela inadimplida, até o limite de 15 (quinze) dias.

7.2.4.2. Moratória de 0,07% (sete centésimos por cento) por dia de atraso injustificado sobre o valor total do contrato, até o máximo de 2% (dois por cento), pela inobservância do prazo fixado para apresentação, suplementação ou reposição da garantia;

7.2.4.2.1. O atraso superior a 25 (vinte e cinco) dias para apresentação, suplementação ou reposição da garantia autoriza a Administração a promover a extinção do contrato por descumprimento ou cumprimento irregular de suas cláusulas, conforme dispõe o inciso I do art. 137 da Lei n. 14.133, de 2021.

7.2.4.3. Compensatória, para as infrações descritas acima alíneas "e" a "h" de 1% (um por cento) a 10% (dez por cento) do valor da contratação.

7.2.4.4. Compensatória, para a inexecução total do contrato prevista acima na alínea "c", de 10% (dez por cento) a 30% (trinta por cento) do valor da contratação.

7.2.4.5. Compensatória, para a infração descrita acima na alínea "b", de 5% (cinco por cento) a 15% (quinze por cento) do valor da contratação.

7.2.4.6. Compensatória, em substituição à multa moratória para a infração descrita acima na alínea "d", de 10% (dez por cento) a 15% (quinze por cento) do valor da contratação.

7.2.4.7. Compensatória, para a infração descrita acima na alínea "a", de 0,1% (um décimo por cento) a 10% (dez por cento) do valor da contratação.

7.3. A aplicação das sanções previstas neste Termo de Referência não exclui, em hipótese alguma, a obrigação de reparação integral do dano causado ao Contratante.

7.4. Todas as sanções previstas neste Termo de Referência poderão ser aplicadas cumulativamente com a multa.

7.5. Antes da aplicação da multa será facultada a defesa do interessado no prazo de 15 (quinze) dias úteis, contado da data de sua intimação.

7.6. Se a multa aplicada e as indenizações cabíveis forem superiores ao valor do pagamento eventualmente devido pelo Contratante ao Contratado, além da perda desse valor, a diferença será descontada da garantia prestada ou será cobrada judicialmente.

7.7. A multa poderá ser recolhida administrativamente no prazo máximo de 15 (quinze) dias, a contar da data do recebimento da comunicação enviada pela autoridade competente.

7.8. A aplicação das sanções realizar-se-á em processo administrativo que assegure o contraditório e a ampla defesa ao Contratado, observando-se o procedimento previsto no caput e parágrafos do art. 158 da Lei nº 14.133, de 2021, para as penalidades de impedimento de licitar e contratar e de declaração de inidoneidade para licitar ou contratar.

7.8.1. Para a garantia da ampla defesa e contraditório, as notificações serão enviadas eletronicamente para os endereços de e-mail informados na proposta comercial, bem como os cadastrados pela empresa no SICAF.

7.8.2. Os endereços de e-mail informados na proposta comercial e/ou cadastrados no SICAF serão considerados de uso contínuo da empresa, não cabendo alegação de desconhecimento das comunicações a eles comprovadamente enviadas.

7.9. Na aplicação das sanções serão considerados:

7.9.1. a natureza e a gravidade da infração cometida;

7.9.2. as peculiaridades do caso concreto;

7.9.3. as circunstâncias agravantes ou atenuantes;

7.9.4. os danos que dela provierem para o Contratante; e

7.9.5. a implantação ou o aperfeiçoamento de programa de integridade, conforme normas e orientações dos órgãos de controle.

7.10. Os atos previstos como infrações administrativas na Lei nº 14.133, de 2021, ou em outras leis de licitações e contratos da Administração Pública que também sejam tipificados como atos lesivos na Lei nº 12.846, de 2013, serão apurados e julgados conjuntamente, nos mesmos autos, observados o rito procedimental e autoridade competente definidos na referida Lei.

7.11. A personalidade jurídica do Contratado poderá ser desconsiderada sempre que utilizada com abuso do direito para facilitar, encobrir ou dissimular a prática dos atos ilícitos previstos neste Termo de Referência ou para provocar confusão patrimonial, e, nesse caso, todos os efeitos das sanções aplicadas à pessoa jurídica serão estendidos aos seus administradores e sócios com poderes de administração, à pessoa jurídica sucessora ou à empresa do mesmo ramo com relação de coligação ou controle, de fato ou de direito, com o Contratado, observados, em todos os casos, o contraditório, a ampla defesa e a obrigatoriedade de análise jurídica prévia.

7.12. O Contratante deverá, no prazo máximo de 15 (quinze) dias úteis, contado da data de aplicação da sanção, informar e manter atualizados os dados relativos às sanções por ela aplicadas, para fins de publicidade no Cadastro Nacional de Empresas Inidôneas e Suspensas (CEIS) e no Cadastro Nacional de Empresas Punidas (CNEP), instituídos no âmbito do Poder Executivo Federal.

7.12.1. As penalidades serão obrigatoriamente registradas no SICAF.

7.13. As sanções de impedimento de licitar e contratar e declaração de inidoneidade para licitar ou contratar são passíveis de reabilitação na forma do art. 163 da Lei nº 14.133, de 2021.

7.14. Os débitos do Contratado para com a Administração Contratante, resultantes de multa administrativa e/ou indenizações, não inscritos em dívida ativa, poderão ser compensados, total ou parcialmente, com os créditos devidos pelo referido órgão decorrentes deste mesmo contrato ou de outros contratos administrativos que o Contratado possua com o mesmo órgão ora Contratante, na forma da Instrução Normativa SEGES/ME nº 26, de 13 de abril de 2022.

8. Critérios de Medição e de Pagamento

8.1. Recebimento

8.1.1. Os bens serão recebidos definitivamente de forma sumária, no ato da entrega, juntamente com a nota fiscal ou instrumento de cobrança equivalente, pelo(a) responsável pelo acompanhamento e fiscalização do contrato, para efeito de posterior verificação de sua conformidade com as especificações constantes no Termo de Referência e na proposta.

8.1.2. Os bens poderão ser rejeitados, no todo ou em parte, inclusive antes do recebimento provisório, quando em desacordo com as especificações constantes no Termo de Referência e na proposta, devendo ser substituídos no prazo de 1(um) dia, a contar da notificação da contratada, às suas custas, sem prejuízo da aplicação das penalidades.

8.1.3. Para as contratações decorrentes de despesas cujos valores não ultrapassem o limite de que trata o inciso II do art. 75 da Lei nº 14.133, de 2021, o prazo máximo para o recebimento definitivo será de até 10 (dez) dias úteis.

8.1.4. O prazo para recebimento definitivo poderá ser excepcionalmente prorrogado, de forma justificada, por igual período, quando houver necessidade de diligências para a aferição do atendimento das exigências contratuais.

8.1.5. No caso de controvérsia sobre a execução do objeto, quanto à dimensão, qualidade e quantidade, deverá ser observado o teor do art. 143 da Lei nº 14.133, de 2021, comunicando-se à empresa para emissão de Nota Fiscal no que pertine à parcela incontroversa da execução do objeto, para efeito de liquidação e

pagamento.

8.1.6. O prazo para a solução, pelo contratado, de inconsistências na execução do objeto ou de saneamento da nota fiscal ou de instrumento de cobrança equivalente, verificadas pela Administração durante a análise prévia à liquidação de despesa, não será computado para os fins do recebimento definitivo.

8.1.7. O recebimento provisório ou definitivo não excluirá a responsabilidade civil pela solidez e pela segurança dos bens nem a responsabilidade ético-profissional pela perfeita execução do contrato.

8.2. Liquidação

8.2.1. Recebida a Nota Fiscal ou documento de cobrança equivalente, correrá o prazo de dez dias úteis para fins de liquidação, na forma desta seção, prorrogáveis por igual período, nos termos do art. 7º, §3º da Instrução Normativa SEGES/ME nº 77/2022.

8.2.2. O prazo de que trata o item anterior será reduzido à metade, mantendo-se a possibilidade de prorrogação, no caso de contratações decorrentes de despesas cujos valores não ultrapassem o limite de que trata o inciso II do art. 75 da Lei nº 14.133, de 2021.

8.2.3. Para fins de liquidação, o setor competente deverá verificar se a nota fiscal ou instrumento de cobrança equivalente apresentado expressa os elementos necessários e essenciais do documento, tais como:

8.2.3.1. o prazo de validade;

8.2.3.2. a data da emissão;

8.2.3.3. os dados do contrato e do órgão contratante;

8.2.3.4. o período respectivo de execução do contrato;

8.2.3.5. o valor a pagar; e

8.2.3.6. eventual destaque do valor de retenções tributárias cabíveis.

8.2.4. Havendo erro na apresentação da nota fiscal ou instrumento de cobrança equivalente, ou circunstância que impeça a liquidação da despesa, esta ficará sobrestada até que o contratado providencie as medidas saneadoras, reiniciando-se o prazo após a comprovação da regularização da situação, sem ônus ao contratante;

8.2.5. A nota fiscal ou instrumento de cobrança equivalente deverá ser obrigatoriamente acompanhado da comprovação da regularidade fiscal, constatada por meio de consulta *on-line* ao SICAF ou, na impossibilidade de acesso ao referido Sistema, mediante consulta aos sítios eletrônicos oficiais ou à documentação mencionada no art. 68 da Lei nº 14.133, de 2021.

8.2.6. A Administração deverá realizar consulta ao SICAF para:

a) verificar a manutenção das condições de habilitação exigidas no Termo de Referência;

b) identificar possível razão que impeça a participação em licitação, no âmbito do órgão ou entidade, proibição de contratar com o Poder Público, bem como ocorrências impeditivas indiretas.

8.2.7. Constatando-se, junto ao SICAF, a situação de irregularidade do contratado, será providenciada sua notificação, por escrito, para que, no prazo de 5 (cinco) dias úteis, regularize sua situação ou, no mesmo prazo, apresente sua defesa. O prazo poderá ser prorrogado uma vez, por igual período, a critério do contratante.

8.2.8. Não havendo regularização ou sendo a defesa considerada improcedente, o contratante deverá comunicar aos órgãos responsáveis pela fiscalização da regularidade fiscal quanto à inadimplência do contratado, bem como quanto à existência de pagamento a ser efetuado, para que sejam acionados os meios pertinentes e necessários para garantir o recebimento de seus créditos.

8.2.9. Persistindo a irregularidade, o contratante deverá adotar as medidas necessárias à rescisão contratual nos autos do processo administrativo correspondente, assegurada ao contratado a ampla defesa.

8.2.10. Havendo a efetiva execução do objeto, os pagamentos serão realizados normalmente, até que se decida pela rescisão do contrato, caso o contratado não regularize sua situação junto ao SICAF.

8.3. Prazo de Pagamento

8.3.1. O pagamento será efetuado no prazo de até 10 (dez) dias úteis contados da finalização da liquidação da despesa, conforme seção anterior, nos termos da Instrução Normativa SEGES/ME nº 77, de 2022.

8.3.2. No caso de atraso pelo Contratante, os valores devidos ao contratado serão atualizados monetariamente entre o termo final do prazo de pagamento até a data de sua efetiva realização, mediante aplicação do índice IPCA de correção monetária.

8.4. Forma de Pagamento

8.4.1. O pagamento será realizado por meio de ordem bancária, para crédito em banco, agência e conta corrente indicados pelo contratado.

8.4.2. Será considerada data do pagamento o dia em que constar como emitida a ordem bancária para pagamento.

8.4.3. Quando do pagamento, será efetuada a retenção tributária prevista na legislação aplicável.

8.4.4. Independentemente do percentual de tributo inserido na planilha, quando houver, serão retidos na fonte, quando da realização do pagamento, os percentuais estabelecidos na legislação vigente.

8.4.5. O contratado regularmente optante pelo Simples Nacional, nos termos da [Lei Complementar nº 123, de 2006](#), não sofrerá a retenção tributária quanto aos impostos e contribuições abrangidos por aquele regime. No entanto, o pagamento ficará condicionado à apresentação de comprovação, por meio de documento oficial, de que faz jus ao tratamento tributário favorecido previsto na referida Lei Complementar.

8.5. Cessão de crédito

8.5.1. É admitida a cessão fiduciária de direitos creditícios com instituição financeira, nos termos e de acordo com os procedimentos previstos na Instrução Normativa SEGES/ME nº 53, de 08 de julho de 2020, conforme as regras deste presente tópico.

8.5.1.1. As cessões de crédito não abrangidas pela Instrução Normativa SEGES/ME nº 53, de 8 de julho de 2020 dependerão de prévia aprovação do contratante.

8.5.2. A eficácia da cessão de crédito não abrangidas pela Instrução Normativa SEGES/ME nº 53, de 8 de julho de 2020, em relação à Administração, está condicionada à celebração de termo aditivo ao contrato administrativo.

8.5.3. Sem prejuízo do regular atendimento da obrigação contratual de cumprimento de todas as condições de habilitação por parte do contratado (cedente), a celebração do aditamento de cessão de crédito e a realização dos pagamentos respectivos também se condicionam à regularidade fiscal e trabalhista do cessionário, bem como à certificação de que o cessionário não se encontra impedido de licitar e contratar com o Poder Público, conforme a legislação em vigor, ou de receber benefícios ou incentivos fiscais ou creditícios, direta ou indiretamente, conforme o art. 12 da Lei nº 8.429, de 1992, nos termos do Parecer JL-01, de 18 de maio de 2020.

8.5.4. O crédito a ser pago à cessionária é exatamente aquele que seria destinado à cedente (contratado) pela execução do objeto contratual, restando absolutamente incólumes todas as defesas e exceções ao pagamento e todas as demais cláusulas exorbitantes ao direito comum aplicáveis no regime jurídico de direito público incidente sobre os contratos administrativos, incluindo a possibilidade de pagamento em conta vinculada ou de pagamento pela efetiva comprovação do fato gerador, quando for o caso, e o desconto de multas, glosas e prejuízos causados à Administração.

8.5.5. A cessão de crédito não afetará a execução do objeto contratado, que continuará sob a integral responsabilidade do contratado.

8.6. Reajuste

8.6.1. Os preços inicialmente contratados são fixos e irremovíveis no prazo de um ano contado da data do orçamento estimado, em 09/03/2026.

8.6.2. Após o interregno de um ano, e independentemente de pedido do Contratado, os preços iniciais serão reajustados, mediante a aplicação, pelo Contratante, do Índice Nacional de Preços ao Consumidor Amplo - IPCA, exclusivamente para as obrigações iniciadas e concluídas após a ocorrência da anualidade.

8.6.3. Nos reajustes subsequentes ao primeiro, o interregno mínimo de um ano será contado a partir dos efeitos financeiros do último reajuste.

8.6.4. No caso de atraso ou não divulgação do(s) índice (s) de reajustamento, o Contratante pagará ao Contratado a importância calculada pela última variação conhecida, liquidando a diferença correspondente tão logo seja(m) divulgado(s) o(s) índice(s) definitivo(s).

8.6.5. Nas aferições finais, o(s) índice(s) utilizado(s) para reajuste será(ão), obrigatoriamente, o(s) definitivo(s).

8.6.6. Caso o(s) índice(s) estabelecido(s) para reajustamento venha(m) a ser extinto(s) ou de qualquer forma não possa(m) mais ser utilizado(s), será(ão) adotado(s), em substituição, o(s) que vier(em) a ser determinado(s) pela legislação então em vigor.

8.6.7. Na ausência de previsão legal quanto ao índice substituto, as partes elegerão novo índice oficial, para reajustamento do preço do valor remanescente, por meio de termo aditivo.

8.6.8. O reajuste será realizado por apostilamento.

9. Forma e Critérios de Seleção do Fornecedor e Forma de Fornecimento

9.1. Forma de seleção e critério de julgamento da proposta

9.1.1. O fornecedor será selecionado por meio de contratação direta com fundamento no art. 75, inciso II, da Lei nº 14.133, de 1º de abril de 2021.

9.2. Forma de Fornecimento

9.2.1. O fornecimento do objeto será integral.

9.3. Exigências de habilitação

9.3.1. Para fins de habilitação, deverá o licitante comprovar os seguintes requisitos:

9.4. Habilitação jurídica

9.4.1. Pessoa física: cédula de identidade (RG) ou documento equivalente que, por força de lei, tenha validade para fins de identificação em todo o território nacional;

9.4.2. Empresário individual: inscrição no Registro Público de Empresas Mercantis, a cargo da Junta Comercial da respectiva sede;

9.4.3. Microempreendedor Individual - MEI: Certificado da Condição de Microempreendedor Individual - CCMEI, cuja aceitação ficará condicionada à verificação da autenticidade no sítio <https://www.gov.br/empresas-e-negocios/pt-br/empreendedor/>;

9.4.4. Sociedade empresária, sociedade limitada unipessoal – SLU ou sociedade identificada como empresa individual de responsabilidade limitada - EIRELI: inscrição do ato constitutivo, estatuto ou contrato social no Registro Público de Empresas Mercantis, a cargo da Junta Comercial da respectiva sede, acompanhada de documento comprobatório de seus administradores;

9.4.5. Sociedade empresária estrangeira: portaria de autorização de funcionamento no Brasil, publicada no Diário Oficial da União e arquivada na Junta Comercial da unidade federativa onde se localizar a filial, agência, sucursal ou estabelecimento, a qual será considerada como sua sede, conforme Instrução Normativa DREI/ME n.º 77, de 18 de março de 2020.

9.4.6. Sociedade simples: inscrição do ato constitutivo no Registro Civil de Pessoas Jurídicas do local de sua sede, acompanhada de documento comprobatório de seus administradores;

9.4.7. Filial, sucursal ou agência de sociedade simples ou empresária: inscrição do ato constitutivo da filial, sucursal ou agência da sociedade simples ou empresária, respectivamente, no Registro Civil das Pessoas Jurídicas ou no Registro Público de Empresas Mercantis onde opera, com averbação no Registro onde tem sede a matriz

9.4.8. Sociedade cooperativa: ata de fundação e estatuto social, com a ata da assembleia que o aprovou, devidamente arquivado na Junta Comercial ou inscrito no Registro Civil das Pessoas Jurídicas da respectiva sede, além do registro de que trata o art. 107 da Lei nº 5.764, de 16 de dezembro 1971.

9.4.9. Agricultor familiar: Declaração de Aptidão ao Pronaf – DAP ou DAP-P válida, ou, ainda, outros documentos definidos pela Secretaria Especial de Agricultura Familiar e do Desenvolvimento Agrário, nos termos do art. 4º, §2º do Decreto nº 10.880, de 2 de dezembro de 2021.

9.4.10. Produtor Rural: matrícula no Cadastro Específico do INSS – CEI, que comprove a qualificação como produtor rural pessoa física, nos termos da Instrução Normativa RFB n. 971, de 13 de novembro de 2009 (arts. 17 a 19 e 165).

9.4.11. Os documentos apresentados deverão estar acompanhados de todas as alterações ou da consolidação respectiva.

9.5. Habilitação fiscal, social e trabalhista

9.5.1. Prova de inscrição no Cadastro Nacional de Pessoas Jurídicas ou no Cadastro de Pessoas Físicas, conforme o caso;

9.5.2. Prova de regularidade fiscal perante a Fazenda Nacional, mediante apresentação de certidão expedida conjuntamente pela Secretaria da Receita Federal do Brasil (RFB) e pela Procuradoria-Geral da Fazenda Nacional (PGFN), referente a todos os créditos tributários federais e à Dívida Ativa da União (DAU) por elas administrados, inclusive aqueles relativos à Seguridade Social, nos termos da Portaria Conjunta nº 1.751, de 02 de outubro de 2014, do Secretário da Receita Federal do Brasil e da Procuradora-Geral da Fazenda Nacional.

9.5.3. Prova de regularidade com o Fundo de Garantia do Tempo de Serviço (FGTS);

9.5.4. Prova de inexistência de débitos inadimplidos perante a Justiça do Trabalho, mediante a apresentação de certidão negativa ou positiva com efeito de negativa, nos termos do Título VII-A da Consolidação das Leis do Trabalho, aprovada pelo Decreto-Lei nº 5.452, de 1º de maio de 1943;

9.5.5. Prova de inscrição no cadastro de contribuintes municipal e estadual relativo ao domicílio ou sede do fornecedor, pertinente ao seu ramo de atividade e compatível com o objeto contratual;

9.5.6. Prova de regularidade com a Fazenda Estadual e Municipal do domicílio ou sede do fornecedor, relativa à atividade em cujo exercício contrata ou concorre;

9.5.7. Caso o fornecedor seja considerado isento dos tributos Municipais relacionados ao objeto contratual, deverá comprovar tal condição mediante a apresentação de declaração da Fazenda respectiva do seu domicílio ou sede, ou outra equivalente, na forma da lei.

9.5.8. O fornecedor enquadrado como microempreendedor individual que pretenda auferir os benefícios do tratamento diferenciado previstos na Lei Complementar n. 123, de 2006, estará dispensado da prova de inscrição nos cadastros de contribuintes estadual e municipal.

9.6. Qualificação Econômico-Financeira

9.6.1. certidão negativa de insolvência civil expedida pelo distribuidor do domicílio ou sede do interessado, caso se trate de pessoa física, desde que admitida a sua participação na licitação/contratação, ou de sociedade simples;

9.6.2. certidão negativa de falência expedida pelo distribuidor da sede do fornecedor;

9.6.3. balanço patrimonial, demonstração de resultado de exercício e demais demonstrações contábeis dos dois últimos exercícios sociais, já exigíveis e apresentados na forma da lei, comprovando, índices de Liquidez Geral (LG), Liquidez Corrente (LC), e Solvência Geral (SG) superiores a 1 (um), obtidos por meio da aplicação das seguintes fórmulas:

$$\begin{array}{l}
 \text{LG=} \frac{\text{Ativo Circulante} + \text{Realizável a Longo Prazo}}{\text{Passivo Circulante} + \text{Passivo Não Circulante}} \\
 \\
 \text{SG=} \frac{\text{Ativo Total}}{\text{Passivo Circulante} + \text{Passivo Não Circulante}} \\
 \\
 \text{LC=} \frac{\text{Ativo Circulante}}{\text{Passivo Circulante}}
 \end{array}$$

9.6.4. Caso a empresa interessada apresente resultado inferior ou igual a 1 (um) em qualquer dos índices de Liquidez Geral (LG), Solvência Geral (SG) e Liquidez Corrente (LC), será exigido para fins de habilitação patrimônio líquido mínimo de 10% (dez por cento) do valor total estimado da contratação.

9.6.5. Os indicadores fixados acima deverão ser atingidos em cada um dos dois últimos exercícios sociais, sob pena de inabilitação;

9.6.6. Os documentos referidos acima limitar-se-ão ao último exercício no caso de a pessoa jurídica ter sido constituída há menos de 2 (dois) anos;

9.6.7. Os documentos referidos acima deverão ser exigidos com base no limite definido pela Receita Federal do Brasil para transmissão da Escrituração Contábil Digital - ECD ao Sped.

9.6.8. As empresas criadas no exercício financeiro da licitação/contratação deverão atender a todas as exigências da habilitação e poderão substituir os demonstrativos contábeis pelo balanço de abertura.

9.6.9. O atendimento dos índices econômicos previstos neste item deverá ser atestado mediante declaração assinada por profissional habilitado da área contábil, apresentada pelo fornecedor.

9.3.1.3. Qualificação Técnica

9.3.1.3.1. Comprovação de aptidão para o fornecimento de bens similares de complexidade tecnológica e operacional equivalente ou superior com o objeto desta contratação, ou com o item

pertinente, por meio da apresentação de certidões ou atestados, por pessoas jurídicas de direito público ou privado, ou regularmente emitido(s) pelo conselho profissional competente, quando for o caso.

9.3.1.3.2. Será admitida, para fins de comprovação de quantitativo mínimo, a apresentação e o somatório de diferentes atestados executados de forma concomitante.

9.3.1.3.3. Os atestados de capacidade técnica poderão ser apresentados em nome da matriz ou da filial do fornecedor.

9.3.1.3.4. O fornecedor disponibilizará todas as informações necessárias à comprovação da legitimidade dos atestados, apresentando, quando solicitado pela Administração, cópia do contrato que deu suporte à contratação, endereço atual da contratante e local em que foi executado o objeto contratado, dentre outros documentos.

9.3.1.5. Caso o licitante seja cooperativa, será exigida a seguinte documentação complementar:

9.3.1.5.1. A relação dos cooperados que atendem aos requisitos técnicos exigidos para a contratação e que executarão o contrato, com as respectivas atas de inscrição e a comprovação de que estão domiciliados na localidade da sede da cooperativa, respeitado o disposto nos arts. 4º, inciso XI, 21, inciso I e 42, §§2º a 6º da Lei n. 5.764, de 1971;

9.3.1.5.2. A declaração de regularidade de situação do contribuinte individual – DRSCI, para cada um dos cooperados indicados;

9.3.1.5.3. A comprovação do capital social proporcional ao número de cooperados necessários à execução contratual;

9.3.1.5.4. O registro previsto na Lei n. 5.764, de 1971, art. 107;

9.3.1.5.5. A comprovação de integração das respectivas quotas-partes por parte dos cooperados que executarão o contrato; e

9.3.1.5.6. Os seguintes documentos para a comprovação da regularidade jurídica da cooperativa:

a) ata de fundação;

b) estatuto social com a ata da assembleia que o aprovou;

c) regimento dos fundos instituídos pelos cooperados, com a ata da assembleia;

d) editais de convocação das três últimas assembleias gerais extraordinárias;

e) três registros de presença dos cooperados que executarão o contrato em assembleias gerais ou nas reuniões seccionais; e

f) ata da sessão que os cooperados autorizaram a cooperativa a contratar o objeto da licitação;

9.3.1.5.7. A última auditoria contábil-financeira da cooperativa, conforme dispõe o art. 112 da Lei n. 5.764, de 1971, ou uma declaração, sob as penas da lei, de que tal auditoria não foi exigida pelo órgão fiscalizador.

10. Estimativas do Valor da Contratação

10.1. O custo estimado total da contratação é de **R\$ 55.566,72** (cinquenta e cinco mil, quinhentos e sessenta e seis reais e setenta e dois centavos).

10.2. A estimativa de custo levou em consideração o risco envolvido na contratação e sua alocação entre contratante e contratado, conforme especificado na matriz de risco constante do Contrato.

11. Adequação Orçamentária

11.1. As despesas resultantes da contratação serão atendidas através da seguinte Dotação Orçamentária: **6.2.2.1.1.02.44.90.052.003 – Obra de Arte e Peças de Exposição.**

Gardenia Silva Daniel Vitorino de Couto

Chefe da Divisão de Fase Interna de Licitação Membro da Divisão da Fase Interna de Licitação

Coren-PE Coren-PE

Lucas Couto Cunha
Assessor de Engenharia
Coren-PE

Aprovo o presente Termo de Referência, de acordo com o art. 14º, inciso II, do Decreto nº 10.024/2019, considerando-se a necessidade da aquisição ou contratação pretendida, visto que estão presentes as razões de conveniência e oportunidade para administração deste Regional.

Thaíse Tôres de Albuquerque

Coren-PE nº 42.8546-ENF

Conselheira Secretária – Coren-PE

Apêndice Estudo Técnico Preliminar

1. Introdução

O presente documento visa analisar a viabilidade da presente contratação, bem como levantar os elementos essenciais que servirão para compor o Termo de Referência ou projeto Básico, de forma a melhor atender às necessidades da Administração.

2. Dado do Processo

Unidade Funcional Responsável pela Contratação	Assessoria de Engenharia
Objeto	Contratação de empresa especializada em comunicação visual e estruturas personalizadas para concepção técnica, desenvolvimento, fabricação e instalação de monumento memorial em formato de totem personalizado, destinado à composição do Memorial da Enfermagem do COREN-PE
Nº do Processo	00242.001031/2026-82

3. Normativos que Disciplinam os Serviços a Serem Contratados

Lei 14.133/2021

4. Necessidade da Contratação

A presente demanda tem por finalidade a implantação de Totem Memorial de caráter permanente, destinado a homenagear as vítimas da Covid-19 no Estado de Pernambuco, no âmbito do Memorial da Enfermagem do Conselho Regional de Enfermagem de Pernambuco – Coren-PE.

A iniciativa decorre do compromisso institucional do Coren-PE com a valorização da memória dos profissionais de enfermagem e das vítimas da pandemia, reconhecendo o impacto social, humano e histórico ocasionado pela crise sanitária da Covid-19.

O memorial constitui instrumento de reconhecimento público, preservação histórica e valorização profissional, alinhado às atribuições institucionais do Conselho, especialmente no que se refere à defesa da enfermagem, à promoção da dignidade profissional e ao fortalecimento da identidade da categoria perante a sociedade.

A solução proposta — Totem estrutural com inscrições nominativas integradas por meio de recorte técnico e sistema de iluminação interna — permitirá a criação de espaço simbólico permanente, promovendo reflexão, respeito e visibilidade às vítimas homenageadas.

A instalação permanente no espaço físico do Conselho reforça o papel institucional da Autarquia como entidade representativa e comprometida com a memória coletiva da enfermagem pernambucana.

A contratação mostra-se necessária para viabilizar a materialização física do memorial, assegurando adequação técnica, durabilidade estrutural e compatibilidade estética com o ambiente institucional.

5. Referência ao Planejamento Estratégico Institucional do Coren

Objetivo Estratégico 01 – Estrutura, Gestão, Transparência e Orçamento

IE 09 – Buscar parcerias para construção em Pernambuco, do Memorial dos Profissionais de Enfermagem, vítimas da Covid - 19.

6. Requisitos da Contratação

Trata-se da contratação de empresa especializada em comunicação visual e fabricação de estruturas personalizadas para desenvolvimento técnico, confecção e instalação de Totem Memorial em honra às vítimas da Covid-19, destinado à composição do Memorial da Enfermagem do Conselho Regional de Enfermagem de Pernambuco – COREN-PE.

O Totem Memorial consistirá em estrutura autoportante de caráter permanente, projetada para instalação externa, devendo apresentar resistência mecânica, estabilidade estrutural e durabilidade compatíveis com exposição contínua a intempéries.

A solução deverá integrar concepção técnica compatibilizada entre estrutura, recortes e sistema luminotécnico, assegurando funcionamento adequado e efeito visual coerente com a finalidade memorialística.

A solução deverá integrar:

- Estrutura interna em liga de alumínio, dimensionada para suportar cargas próprias e ação de ventos;
- Fechamento em Alumínio Composto (ACM) com pintura Kynar, adequado para uso externo;
- Chapas com espessura média de 3 mm, compatíveis com execução de recortes por corte a laser de alta precisão;
- Incorporação de inscrições nominativas e elementos gráficos vazados;
- Sistema de iluminação interna em tecnologia LED, com eficiência energética, adequado conforto visual e correta difusão luminosa no interior da estrutura.

A peça deverá possuir aproximadamente 2,00 metros de altura e 1,00 metro de largura/diâmetro, podendo sofrer pequenos ajustes dimensionais em função do desenvolvimento executivo.

O desenvolvimento compreenderá:

- Elaboração de projeto básico e executivo;
- Compatibilização estrutural e luminotécnica da solução;
- Definição técnica dos recortes e layout das inscrições;
- Criação de protótipo em escala reduzida para validação estética e testes de iluminação e projeção luminosa;
- Ajustes decorrentes dos testes de ambientação e comportamento da luz no ambiente de instalação;
- Fabricação da estrutura e montagem dos componentes;
- Transporte, instalação e fixação estrutural no local definido;
- Testes elétricos, estruturais e de funcionamento;
- Entrega técnica formal.

A instalação deverá observar condições adequadas de ancoragem ao solo, segurança elétrica e estabilidade estrutural, garantindo integridade física da estrutura e dos usuários do espaço.

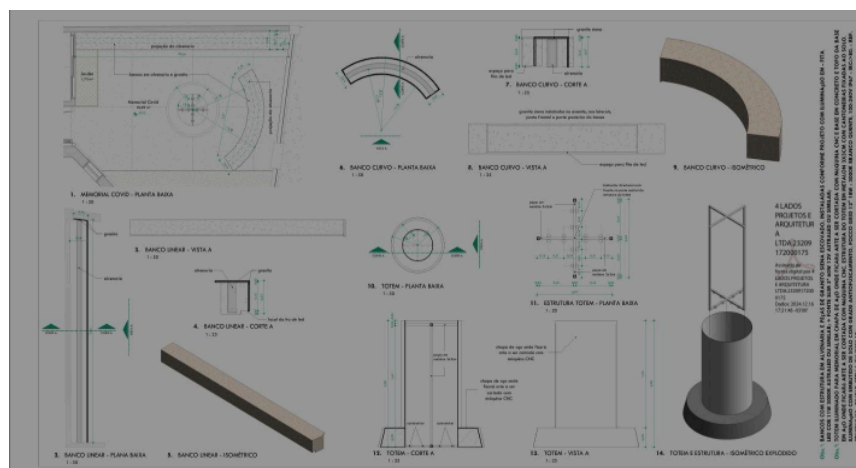

Natureza da Contratação

Natureza não continuada.

Duração Inicial do contrato

Da assinatura até a entrega do objeto pretendido.

7. Estimativa das Quantidades

01 (uma) unidade de Totem Memorial personalizado, de caráter permanente, compreendendo o desenvolvimento técnico do projeto, confecção da estrutura, fornecimento de todos os materiais, execução dos recortes e elementos gráficos, integração do sistema de iluminação, transporte, instalação completa e entrega final no espaço destinado ao Memorial da Enfermagem do Conselho Regional de Enfermagem de Pernambuco – COREN-PE.

8. Levantamento de Mercado e Justificativa da Escolha do Tipo de Solução a Contratar

Em comparação com outras alternativas de memorialização institucional, como projetos arquitetônicos mais complexos ou intervenções urbanísticas, o totem memorial apresenta relação custo-benefício mais favorável, mantendo caráter simbólico relevante com investimento relativamente reduzido.

9. Estimativas de Preço ou Preços Referenciais

O valor estimado encontra-se no item específico do termo de referência.

10. Descrição da Solução Como um Todo

A instalação permanente no espaço físico do Conselho reforça o papel institucional da Autarquia como entidade representativa e comprometida com a memória coletiva da enfermagem pernambucana.

A contratação mostra-se necessária para viabilizar a materialização física do memorial, assegurando adequação técnica, durabilidade estrutural e compatibilidade estética com o ambiente institucional.

11. Justificativas Para o Parcelamento ou Não da Solução

O objeto da contratação consiste na confecção, fornecimento e instalação de totem memorial estrutural, composto por um conjunto integrado de elementos, dentre os quais se destacam: a concepção estrutural e estética do memorial; a fabricação da estrutura física; o acabamento e a personalização do monumento; bem como o transporte e a instalação no local definitivo.

Todos esses elementos integram um único sistema físico e estético, cuja funcionalidade, estabilidade estrutural e integridade visual dependem diretamente da compatibilidade entre as etapas de projeto, fabricação e instalação.

Trata-se, portanto, de solução técnica integrada, uma vez que eventual parcelamento da contratação em etapas distintas pode acarretar riscos técnicos e operacionais relevantes, tais como incompatibilidades entre projeto e execução, falhas estruturais, prejuízos à estética final do memorial, além de dificuldades na atribuição de responsabilidades.

Ademais, observa-se que, no mercado, serviços dessa natureza são usualmente prestados por empresas especializadas em comunicação visual e estruturas expositivas, que executam o objeto de forma integrada, garantindo maior eficiência, padronização e qualidade no resultado final.

Diante dessas circunstâncias, conclui-se que o parcelamento do objeto não se mostra técnica e economicamente vantajoso, sendo mais adequado que a contratação seja realizada de forma global, de modo a assegurar a integridade da solução, a adequada execução do objeto e a mitigação de riscos inerentes à sua fragmentação.

12. Resultados Pretendidos em Termo de Economicidade e de Melhor Aproveitamento dos Recursos Humanos, Materiais ou Financeiros Disponíveis

A implantação de 01 (uma) unidade de Totem Memorial permanente, projetado e instalado com segurança estrutural, durabilidade e iluminação adequada, que simbolize e preserve a memória das vítimas da Covid - 19.

A peça reforçará o compromisso do COREN-PE com a valorização da enfermagem, proporcionando um espaço de homenagem, reflexão e reconhecimento público, eternizando a memória e a história da categoria.

13. Providências Para Adequação do Ambiente do Coren

O Totem Memorial será instalado no imóvel sede do Conselho Regional de Enfermagem de Pernambuco – Coren-PE, situado na Rua Barão de São Borja, nº 243, bairro da Boa Vista, Recife/PE, CEP 50070-310, em área previamente definida para implantação do Memorial da Enfermagem.

O espaço apresenta condições estruturais compatíveis com a instalação de estrutura autoportante de caráter permanente, contendo com infraestrutura básica disponível, inclusive ponto de alimentação elétrica compatível com o sistema de iluminação LED previsto.

Caso necessário, poderão ser realizadas adequações civis complementares de pequeno porte, restritas à preparação da base para fixação e ancoragem da estrutura, sem caracterização de obra ou reforma significativa.

Tais providências visam assegurar condições técnicas adequadas à estabilidade, segurança estrutural e funcionamento regular do sistema de iluminação, sem alteração substancial da edificação existente.

14. Contratações Correlatas E/OU Interdependentes

Reforma da Sede da Rua Barão de São Borja.

15. Declaração da Viabilidade ou Não da Contratação

Com base nos elementos anteriores do presente documento de Estudos Preliminares realizado por esta Equipe de Planejamento, **DECLARAMOS** que:

É VIÁVEL a contratação proposta pela unidade requisitante.

NÃO É VIÁVEL a contratação proposta pela unidade requisitante.

A Equipe de Planejamento identificada abaixo chegou à conclusão acima em razão do(s) seguinte(s) motivo(s):

Visando o bom funcionamento do evento e a melhor experiência possível para os participantes, esta equipe declara viável.

16. Do Acesso às Informações Contidas nos Presentes Estudos Preliminares

Nos termos da Lei nº 12.527, de 18 de novembro de 2011, esta Equipe de Planejamento entende que:

As informações contidas nos presentes Estudos Preliminares **DEVERÃO ESTAR DISPONÍVEIS** para qualquer interessado, pois não se caracterizam como sigilosas.

As informações contidas nos presentes Estudos Preliminares **ASSUMEM CARÁTER SIGILOSO**, nos termos do Art. 23 da Lei nº 12.527/2011, e, portanto, deverão ter acesso restrito.

17. Responsabilidade da Equipe de Planejamento Pela Elaboração e Conteúdo do Documento

Certificamos que somos responsáveis pela elaboração do presente documento que materializa os Estudos Preliminares da presente contratação e que o mesmo traz os conteúdos previstos na Instrução Normativa SEGES/MP nº 05/2017, conforme diretrizes estabelecidas no Anexo III da referida IN.

O presente documento segue assinado pelo servidor Elaborador, pela autoridade Requisitante e pela autoridade responsável pela Aprovação da conveniência e oportunidade, com fulcro no art. 9º, inciso II, do Decreto nº 5.450/2005 e art. 15 da IN nº 02/2008-SLTI/MPOG, cujos fundamentos passam a integrar a presente decisão por força do art. 50, § 1º, da Lei nº 9.784/1999.

ANEXO II - MODELO DE PROPOSTA

(a ser enviada apenas pela(s) empresa(s) vencedora(s) do certame em papel timbrado)

1.1. Proposta que faz a empresa _____, inscrita no CNPJ nº _____, estabelecida no endereço _____, para contratação de empresa especializada em serviços gráficos para a confecção e instalação de Totem Memorial em honra às vítimas da Covid - 19, conforme condições e exigências contidas no Aviso de Contratação Direta da Dispensa de Licitação nº 90005/2026 e seus anexos., conforme tabela abaixo:

Item	Especificação	CATMAT	Unidade de medida	Quant.	Valor Unitário	Valor Total

1	Totem Memorial	603667	Unidade	1	
VALOR GLOBAL DA CONTRATAÇÃO					
Identificação					
Razão Social e CNPJ:					
Endereço:					UF:
Telefone:	()				
E-mail:					
Banco, agência, conta, representante legal, qualificação, etc...					

1.2. Os preços deverão ser expressos em moeda corrente nacional, o valor unitário em algarismos e o valor global em algarismos e por extenso (art. 12 da Lei nº 14.133/2021).

1.3. Em atendimento ao Aviso de **Dispensa Eletrônica n.º 90005/2026**-Coren/PE, declaramos que:

- Foram observadas e conhecidas todas as condições estabelecidas no instrumento convocatório ao qual nos submetemos integralmente. Os serviços e materiais serão entregues em estrita conformidade com as descrições constantes no Termo de Referência. **Os preços contidos nesta proposta incluem todos os custos diretos e indiretos para a entrega dos objetos desta contratação, inclusive as despesas com transportes, materiais, mão-de-obra especializada, seguros em geral, equipamentos, ferramentas, encargos da legislação social, trabalhista e previdenciária, quaisquer danos causados a terceiros ou dispêndios resultantes de taxas, regulamentos e impostos Municipais, Estaduais e Federais, tributos incidentes, taxa de administração, material, serviços, seguros, frete, embalagens, lucro, honorários profissionais, despesas de hospedagem, alimentação e deslocamento dos profissionais e outros necessários ao cumprimento integral do objeto do Edital e seus Anexos. Os prazos serão estritamente cumpridos.**
- Declaramos que **temos pleno conhecimento de todos os aspectos dos serviços ora licitados**, observaremos rigorosamente as normas, as leis, as recomendações e as instruções do Coren-PE, assumindo, desde já, integral responsabilidade, relativas à Licitação em causa e nossa plena concordância com as condições em conformidade com as exigências estabelecidas no Aviso e em seus Anexos, e que o(s) bem(ns)/serviço(s) ofertado(s) atenderá(ão) a todas as exigências e especificações técnicas previamente estabelecidas nos referidos instrumentos.

Esta proposta é válida por no mínimo 60 (sessenta), a contar da data de sua apresentação até a assinatura do instrumento contratual.

VALOR TOTAL DA PROPOSTA: _____ (por extenso)

ASSINATURA

Recife, XX de XXXXXX de 2025

Centro Empresarial Apolônio Sales. Av. Conde da Boa Vista, 800, 9º andar, - Bairro Soledade, Recife/PE

CEP 50060-004 Telefone:

- www.coren-pe.gov.br