

Legenda de condutas - COBERTURA

Água fria

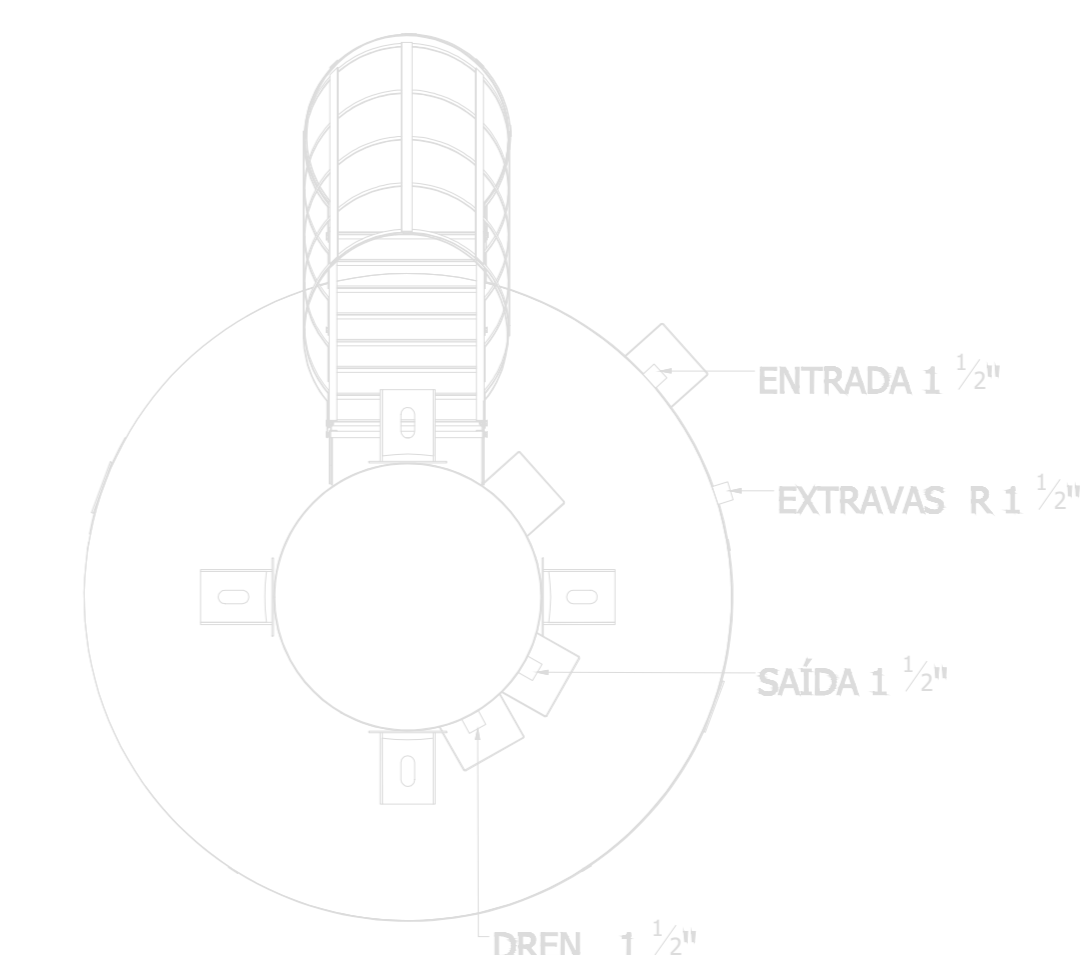
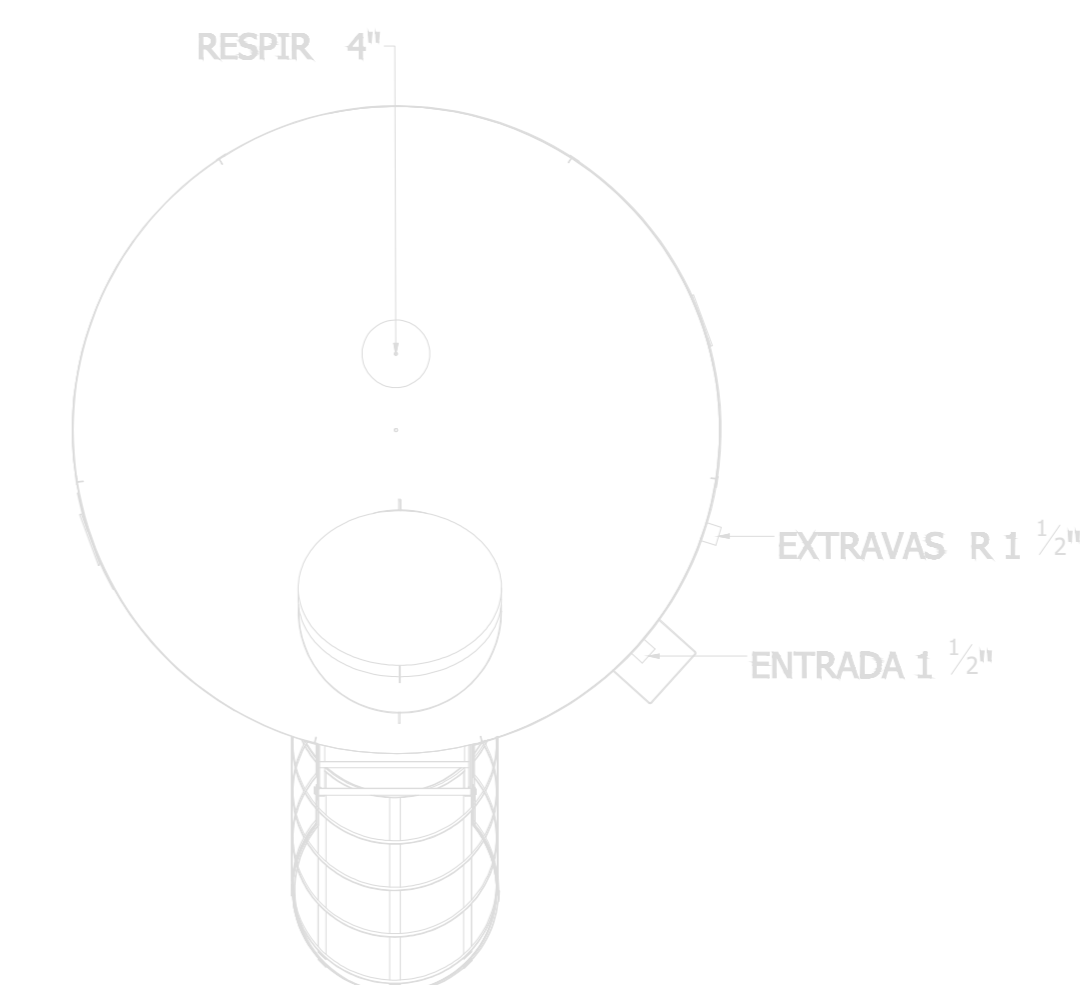
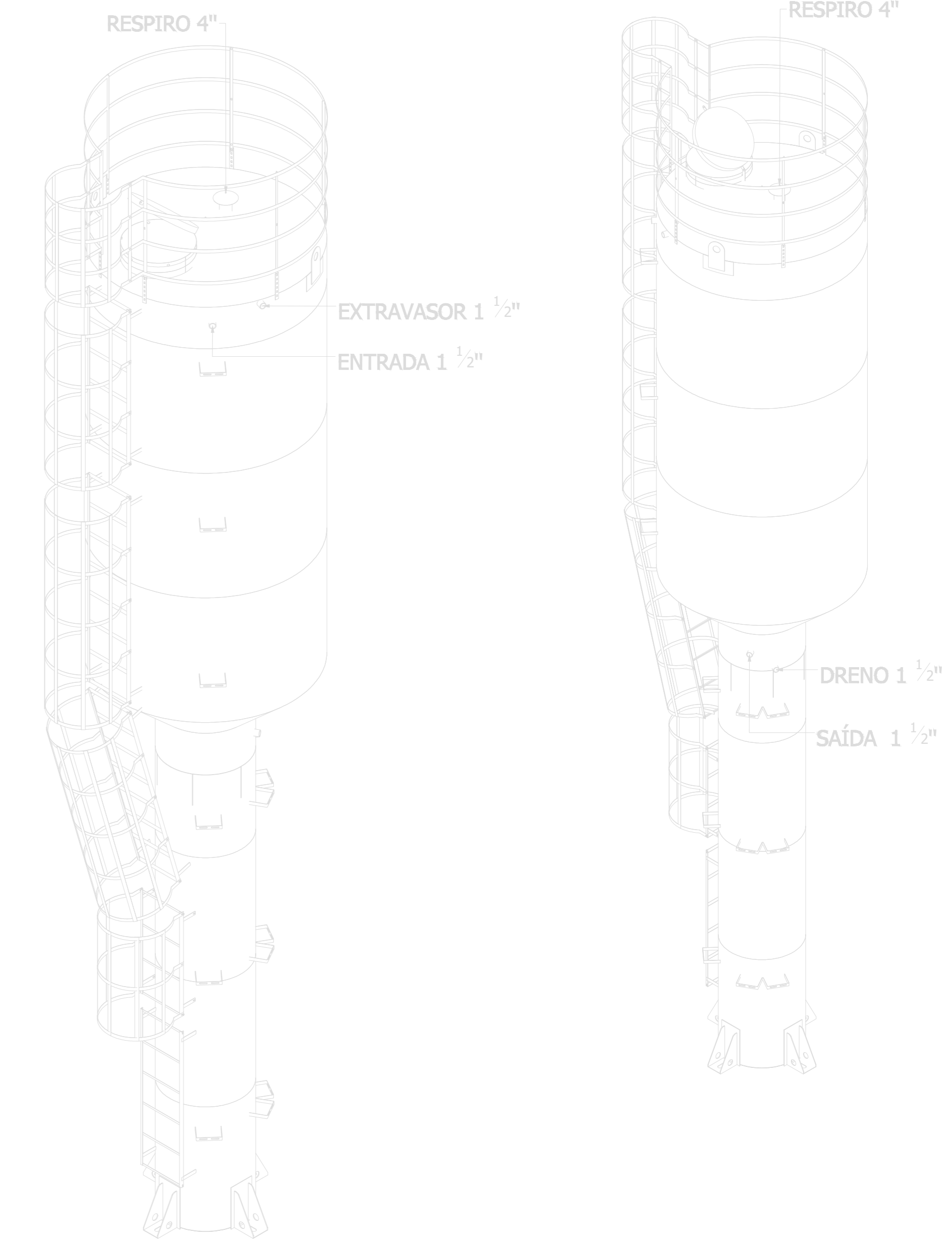

PLANTA - HIDRÁULICO - COBERTURA
ESC. 1/50

AUTORIA DO PROJETO EXECUTIVO		REGISTRO
INGRIDY CORREIA MACHADO		CREA/AL 021833253-0
ASSINATURA/CARIMBO		

REVISÃO	DATA	EMISSÃO INICIAL	DESCRIÇÃO
R00	07/04/2026		

TÍTULO DO PROJETO CENTRO DE ATENÇÃO PSICOSSOCIAL I		 PAC SAÚDE
PROPRIETÁRIO PRÉFECTURA DE CAJUEIRO SECRETARIA DE SAÚDE		
CNPJ 12.333.738/0001-50 Avenida Antônio de Miranda, 150, Centro CEP 57.770-000 - Cajueiro - AL		DISCIPLINA HIDROSSANITÁRIO PRANCHA 02/08

TÍTULO DA PRANCHA PROJETO HIDROSSANITÁRIO				
DESCRIÇÃO DA ETAPA PROJETO EXECUTIVO				
NOME PRANCHA - ARQUIVO PE HIDRO CAPS - 02.08	REVISÃO R0	UNIDADE METROS	DATA 07/04/2026	ESCALA INDICADA
AUTORIA INTELLECTUAL TALLIS HENRIQUE PEREIRA FONSECA			REGISTRO CREA - MG: 284463/D	