

PONTO 0 DE REFERÊNCIA
COORDENADAS:
N=721135,3842 (m)
E= 6390424,6123 (m)

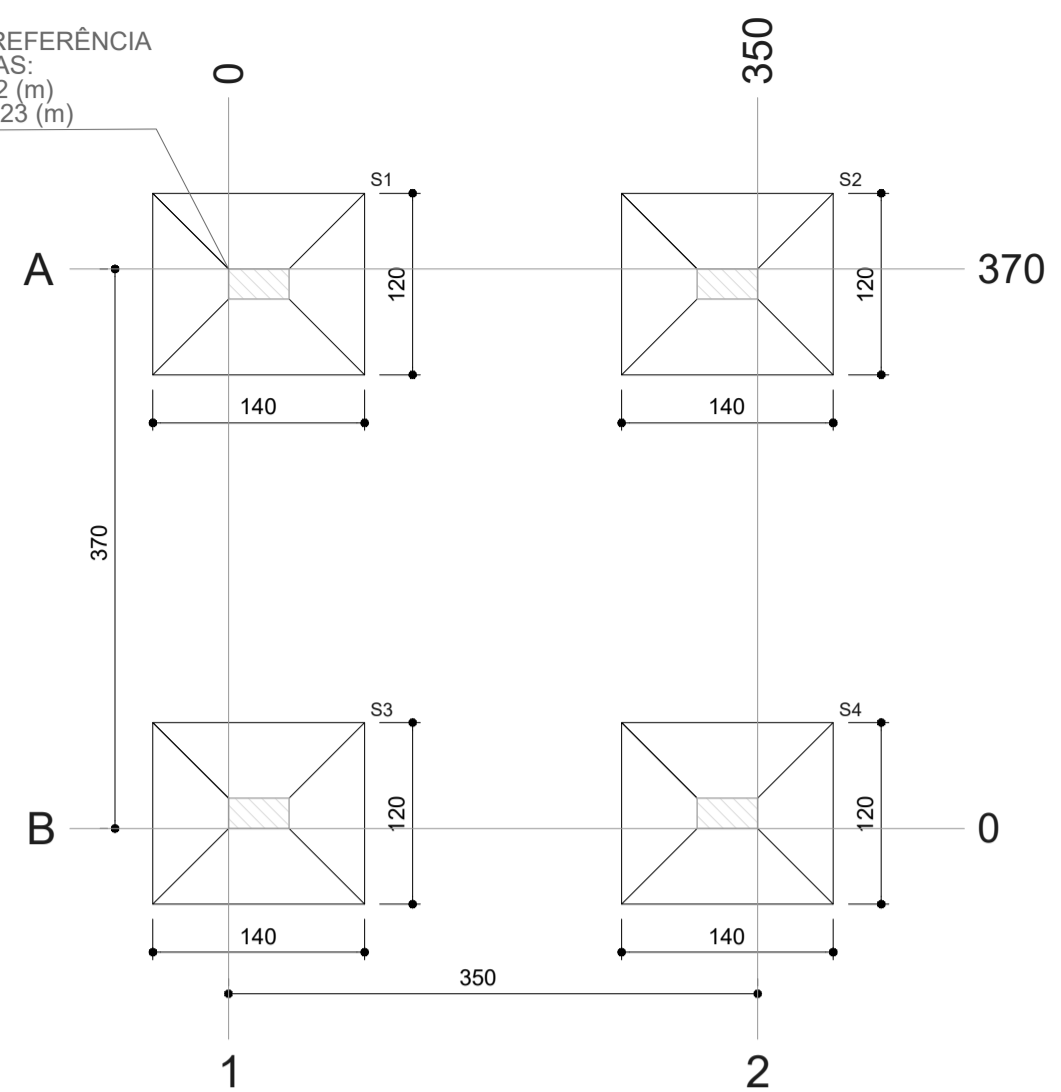

PLANTA DE LOCAÇÃO
escala 1:50

Pilar		Fundação				
Nome	Seção (cm)	Nome	Lado B (cm)	Lado H (cm)	N1 / N2 (cm)	df (cm)
P1	20x40	S1	120	140	20	40
P2	20x40	S2	120	140	20	40
P3	20x40	S3	120	140	20	40
P4	20x40	S4	120	140	20	40

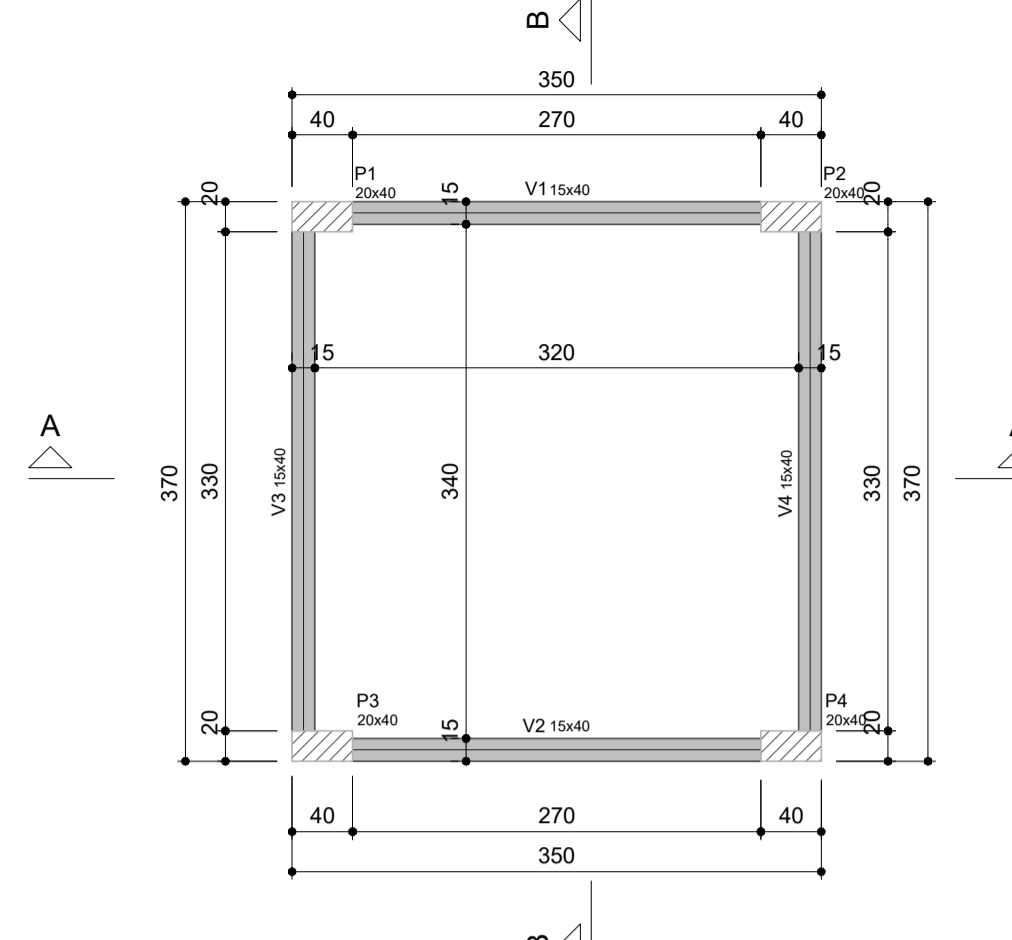
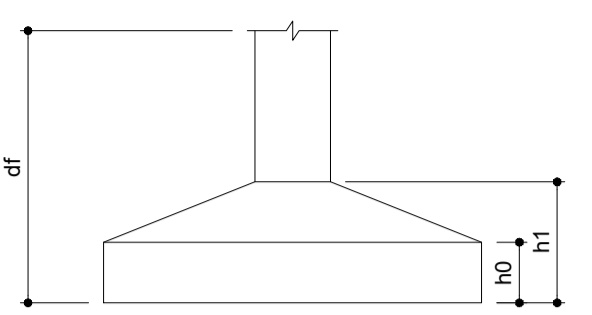

FORMA DO PAVIMENTO FUNDAÇÃO (NÍVEL -50)
escala 1:50

Nome	Seção (cm)	Elevação (cm)	Nível (cm)
V1	15x40	0	-50
V2	15x40	0	-50
V3	15x40	0	-50
V4	15x40	0	-50

Características dos materiais
fck (kgf/cm²) = 200

Legenda das vigas e paredes
Viga

V1 (15 x 40)
ESC 1:75

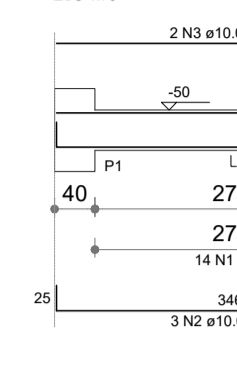

V2 (15 x 40)
ESC 1:75

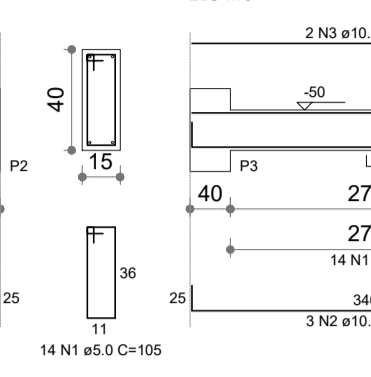

V3 (15 x 40)
ESC 1:30

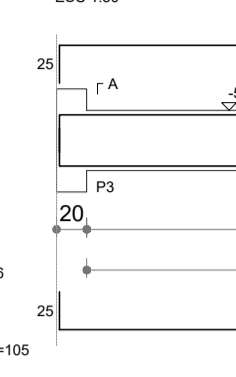

V4 (15 x 40)
ESC 1:30

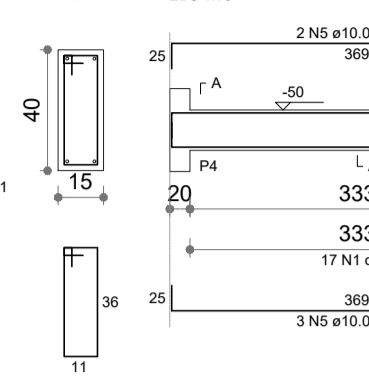

RELAÇÃO DO AÇO

ACAO	N	DIAM (mm)	QUANT	C.UNIT (cm)	C.TOTAL (cm)
CASO 1	1	5.0	62	100	6510
CASO 2	2	10.0	6	391	2346
CASO 3	3	10.0	4	411	1644
CASO 4	5	10.0	5	414	2070

RESUMO DO AÇO

ACAO	DIAM (mm)	C.TOTAL (m)	QUANT + 10% (Barras)
CASO 1	5.0	65.1	8
CASO 2	10.0	23.5	6
CASO 3	10.0	16.4	4
CASO 4	10.0	20.7	5

Volume de concreto (C-25) = 0.87 m³
Área de forma = 13.70 m²

Características dos materiais
fck (kgf/cm²) = 200

Legenda das vigas e paredes
Viga

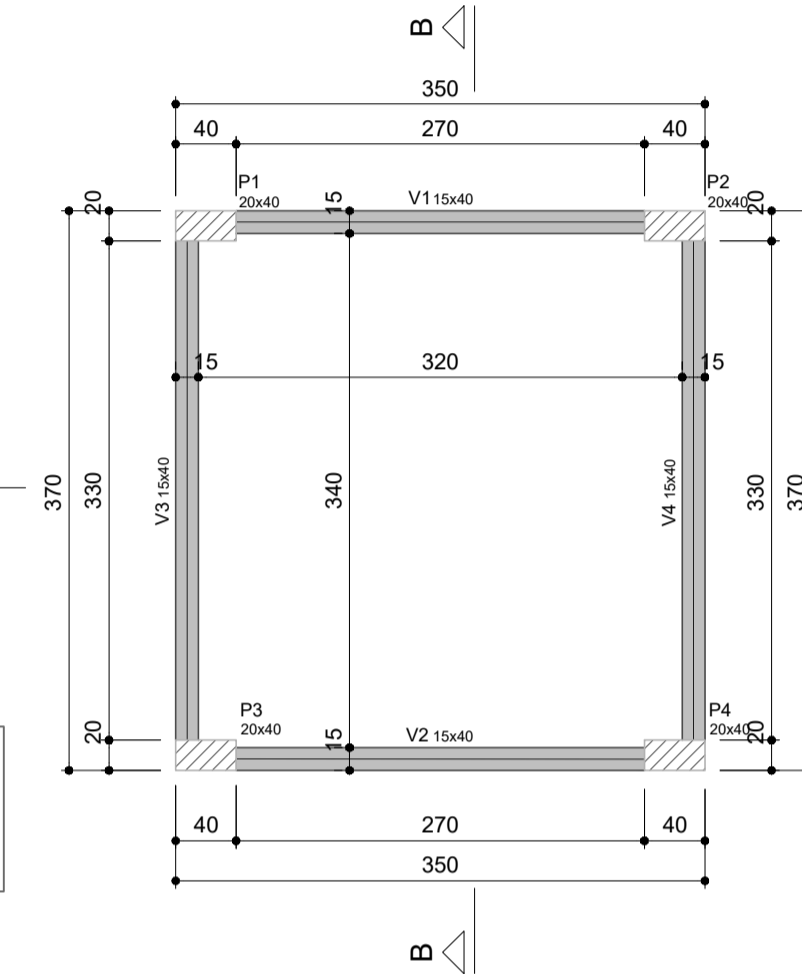

FORMA DO PAVIMENTO VIGA INTERMEDIÁRIA (NÍVEL 175)
escala 1:50

RELAÇÃO DO AÇO

ACAO	N	DIAM (mm)	QUANT	C.UNIT (cm)	C.TOTAL (cm)
CASO 1	1	5.0	168	100	16800
CASO 2	2	10.0	13	391	5083
CASO 3	4	12.5	10	411	4110

RESUMO DO AÇO

ACAO	DIAM (mm)	C.TOTAL (m)	QUANT + 10% (Barras)
CASO 1	5.0	168.0	23
CASO 2	10.0	50.8	13
CASO 3	12.5	41.1	10

Volume de concreto (C-25) = 2.08 m³
Área de forma = 31.20 m²

RELAÇÃO DO AÇO

ACAO	N	DIAM (mm)	QUANT	C.UNIT (cm)	C.TOTAL (cm)
CASO 1	1	5.0	62	100	6510
CASO 2	2	10.0	6	391	2346
CASO 3	4	10.0	4	411	1644
CASO 4	5	10.0	5	414	2070

RESUMO DO AÇO

ACAO	DIAM (mm)	C.TOTAL (m)	QUANT + 10% (Barras)
CASO 1	5.0	65.1	8
CASO 2	10.0	23.5	6
CASO 3	10.0	16.4	4
CASO 4	10.0	20.7	5

Volume de concreto (C-25) = 0.87 m³
Área de forma = 13.70 m²

V3 (15 x 40)
ESC 1:75



V4 (15 x 40)
ESC 1:30

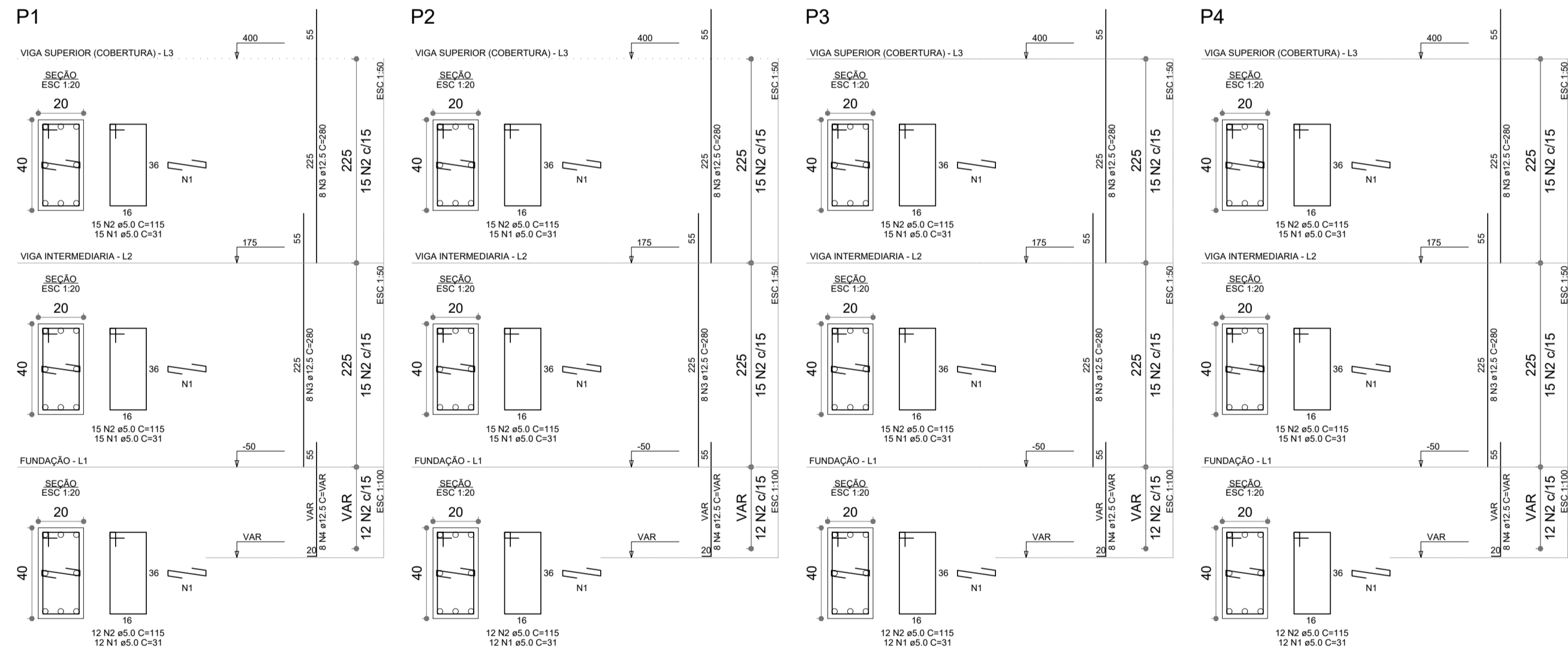
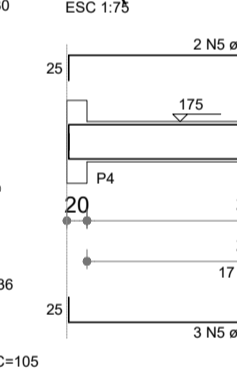

FORMA DO PAVIMENTO VIGA SUPERIOR (COBERTURA) (NÍVEL 400)
escala 1:50

V1 (15 x 40)
ESC 1:75

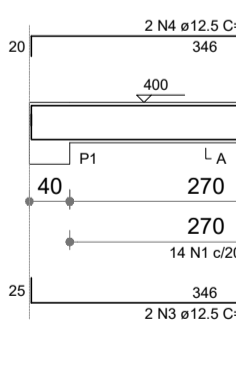

V2 (15 x 40)
ESC 1:30

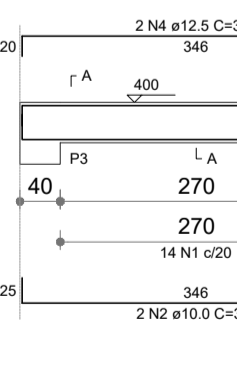

V3 (15 x 40)
ESC 1:30

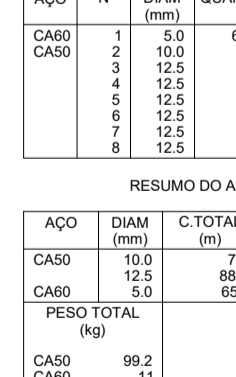

V4 (15 x 40)
ESC 1:30

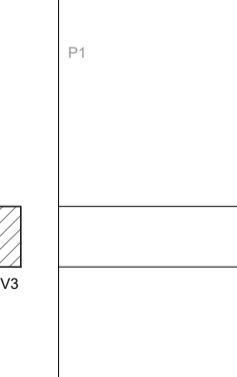

RELAÇÃO DO AÇO

ACAO	N	DIAM (mm)	QUANT	C.UNIT (cm)	C.TOTAL (cm)
CASO 1	1	5.0	62	100	6510
CASO 2	2	10.0	6	391	2346
CASO 3	4	12.5	4	411	1644
CASO 4	5	12.5	2	407	814

RESUMO DO AÇO

ACAO	DIAM (mm)	C.TOTAL (m)	QUANT + 10% (Barras)
CASO 1	5.0	65.1	8
CASO 2	10.0	23.5	6
CASO 3	12.5	16.4	4
CASO 4	12.5	8.1	2

Volume de concreto (C-25) = 0.87 m³
Área de forma = 13.70 m²

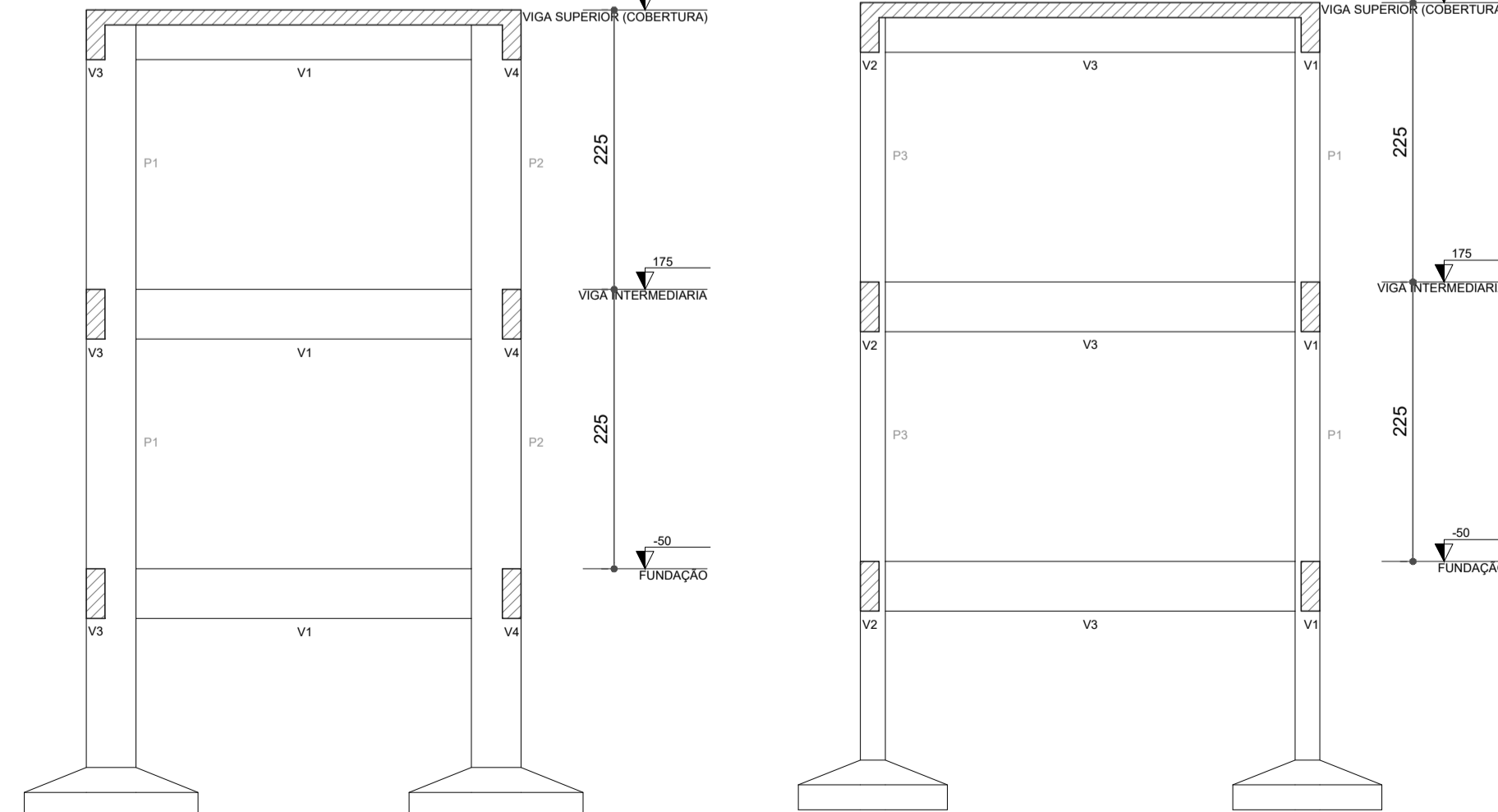

CORTE A-A
escala 1:50

CORTE B-B
escala 1:50



PROPRIETÁRIO: PREFEITURA MUNICIPAL DE SEBASTIÃO LARANJEIRAS - BA

RESPONSÁVEL TÉCNICO: MICHEL FERNANDES MACEDO SILVA - CAU: A48.114.9

EMPREENDIMENTO: BASE - CAIXA D'ÁGUA	ESCALA: INDICADA	DATA: 25/09/2025
LOCALIZAÇÃO: RUA N.º 10, SEBASTIÃO LARANJEIRAS - BAHIA	ÁREA DO TERRENO: 11.100 M²	TAXA DE OCUPAÇÃO: 100%
PROJETO: LOCAÇÃO, SAPATAS, FORMAS, VIGAS, PILARES E. DET.	CONST. 1.ª PAV. 11.100 M²	CONST. TOTAL 11.100 M²
PLANTA: LOCAÇÃO, SAPATAS, FORMAS, VIGAS, PILARES E. DET.	CONST. 2.ª PAV. 11.100 M²	FOLHA: 11.100 M²
	CONST. 3.ª PAV. 11.100 M²	01/01