

TRECHO	EXTENSÃO DA VIA (m)	PINTURA DE LIGAÇÃO (m²)	CONCRETO ASFÁLTICO ROLAMENTO (m³)	PINTURA DE EIXO VIÁRIO (m²)	PINTURA DE FAIXAS (m²)
BAIRRO ALEGRE - RUA JOSÉ ARIERDES CIDREIRA	252.970	3449.420	103.480	722.180	27.930
BAIRRO ALEGRE - RUA PAULO FREITA	217.200	2905.240	87.160	636.540	28.210
BAIRRO ALEGRE - RUA FRANCISCO FERNANDES	225.840	2939.260	88.180	673.050	26.510
BAIRRO ALEGRE - RUA VÍLIATO ALVES DE SOUZA	210.880	3052.400	91.580	636.830	28.020
BAIRRO ALEGRE - RUA ADIL CERQUEIRA FONSECA	206.370	2807.980	84.240	574.220	28.240
BAIRRO ALEGRE - RUA ARLINDO GOMES DA SILVA	196.960	2681.380	80.440	561.570	28.240
BAIRRO ALEGRE - RUA CIPÓ	98.590	1391.360	41.740	279.660	28.250
BAIRRO ALEGRE - RUA ESTEVITA SILVA COSTEIRA	175.420	2349.220	70.480	498.300	28.020
BAIRRO ALEGRE - RUA JOSÉ VIEIRA GOMES	174.980	2386.660	71.600	452.880	28.000
BAIRRO ALEGRE - RUA MANOEL BORGES CABRAL	98.220	1342.240	40.280	279.650	28.040
BAIRRO ALEGRE - RUA TRAVESSA AMÉRICO FONSECA	98.390	1339.900	40.200	280.320	28.140
BAIRRO ALEGRE - RUA ARAPIRACA	172.020	2278.560	68.360	454.620	28.260

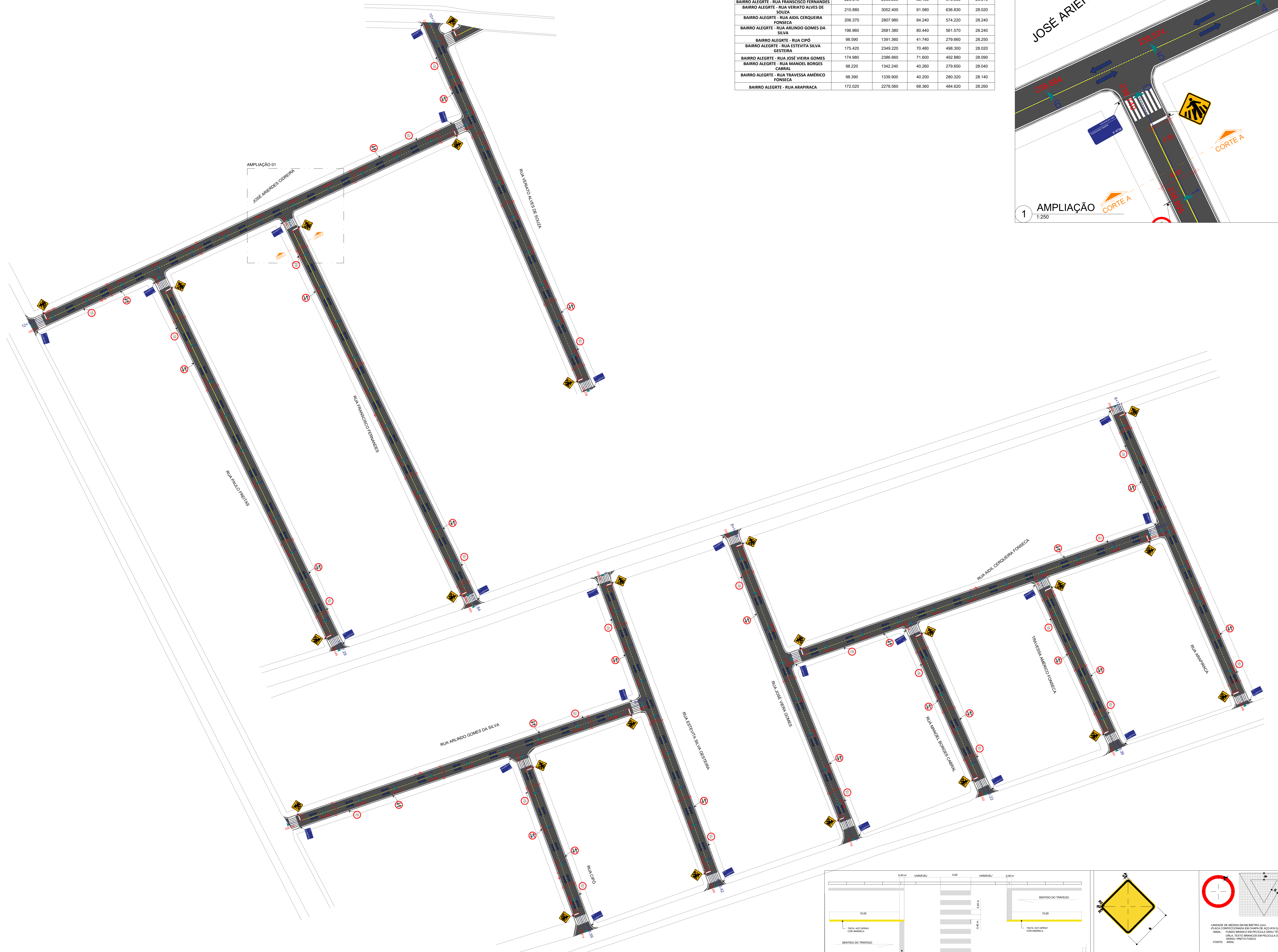
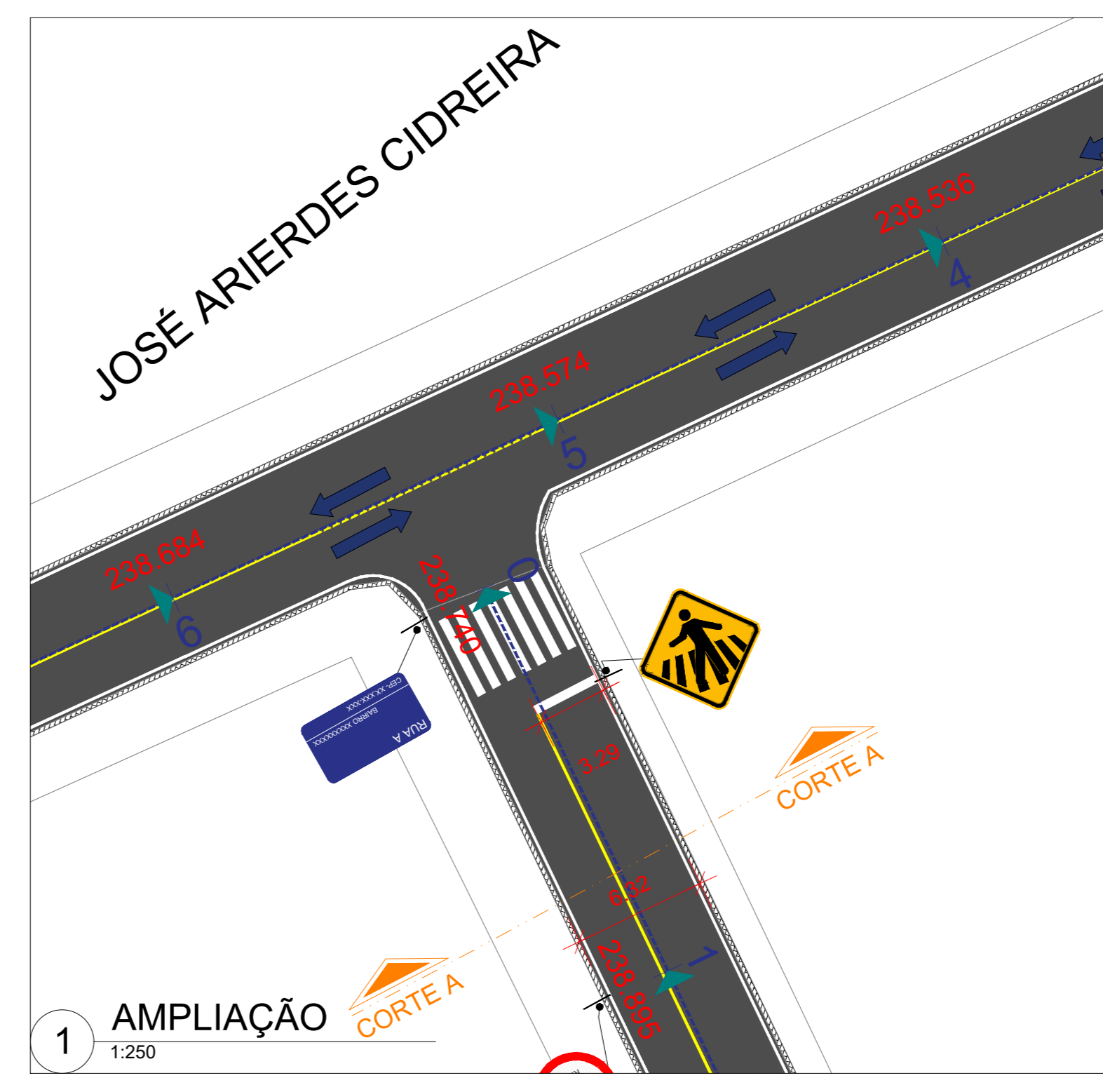

LEGENDA

- PAVIMENTAÇÃO ASFÁLTICA
- PAV. EM PARALELEPÍPEDO EXISTENTE
- MURO
- MEIO-FIO
- EIXO
- ESTAQUEAMENTO
- SENTIDO DE FLUXO
- SENTIDO DE ESCOAMENTO DE ÁGUAS PLOUVIAS
- FAIXA DE BORDO
- FAIXA DE EIXO
- FAIXA PEDESTRE

SINALIZAÇÃO VERTICAL

PLACA	CÓDIGO	QDE
	R-19	24
	R-28	24
	A-32b	24
TOTAL		72

PLACA DE IDENTIFICAÇÃO DE RUA QDE: 24 UND

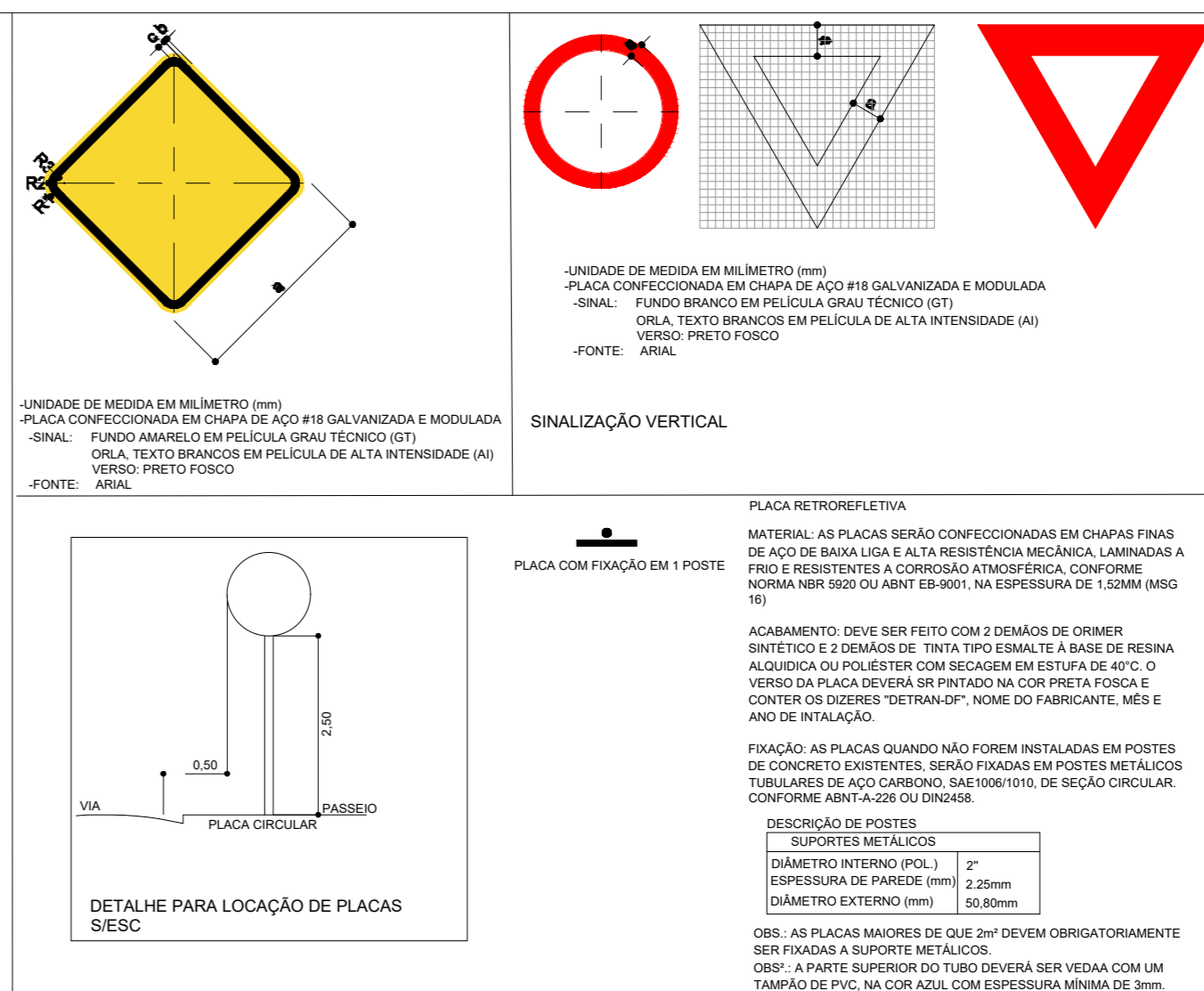
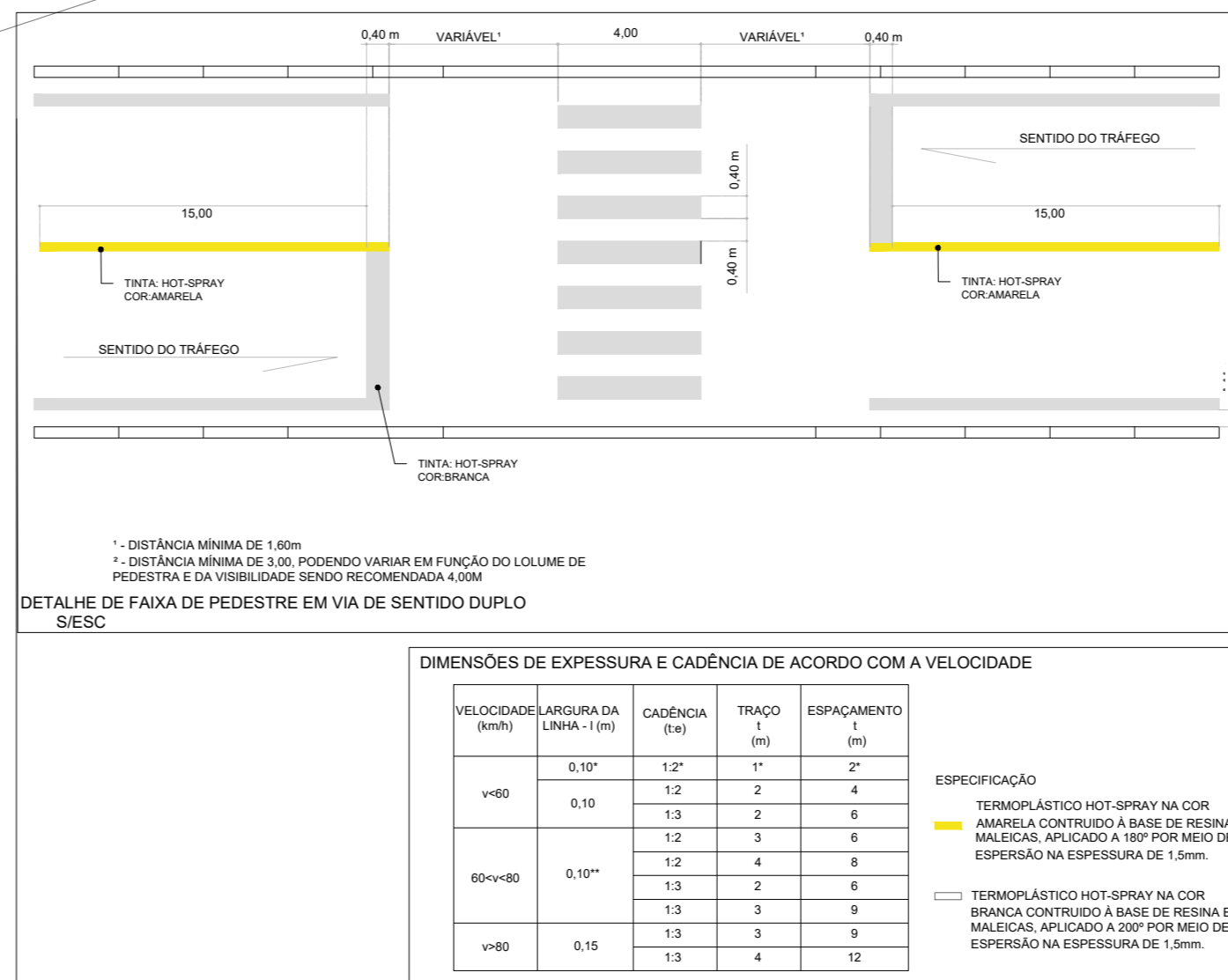
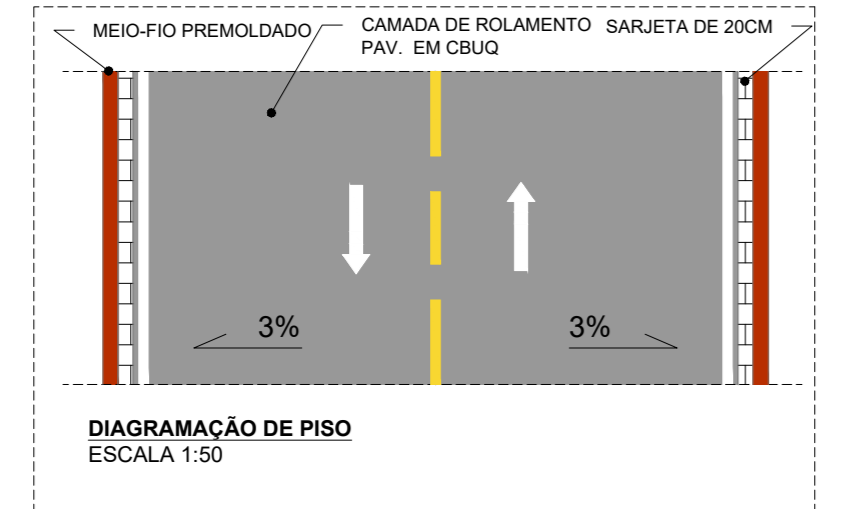
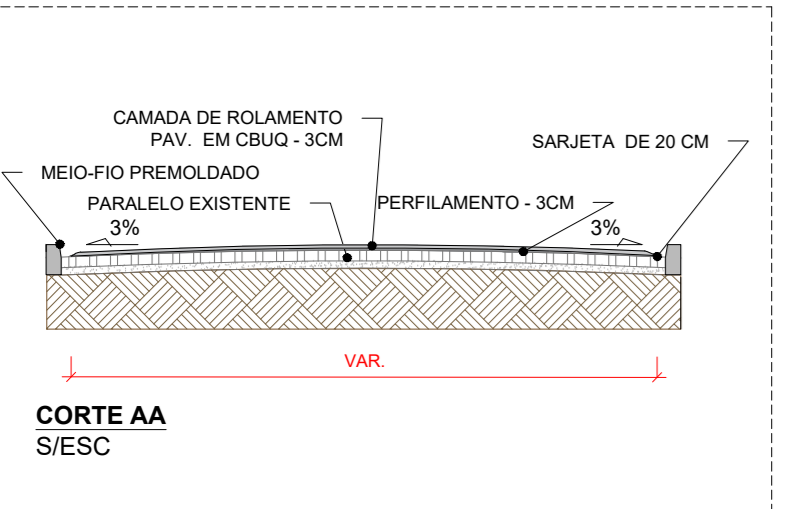

- ### NOTAS
- ESTE PROJETO É PROPRIEDADE DO PROJETISTA REGISTRADO NO SELO, CONFORME LEI N° 5194/86 NÃO DEVE SER UTILIZADO PARA QUALQUER OUTRA FINALIDADE QUE NÃO SE RELACIONE COM A EXECUÇÃO DA PRESENTE EDIFICAÇÃO, SENDO TERMINANTEMENTE VEDADA SUA COLOCAÇÃO A DISPOSIÇÃO DE TERCEIROS.
 - O PROJETISTA NÃO SE RESPONSABILIZA POR EVENTUAIS ALTERAÇÕES DESTES PROJETO DURANTE SUA EXECUÇÃO, QUALQUER MODIFICAÇÃO, O MESMO DEVE SER CONTACTADO.
 - ESTE PROJETO FOI BASEADO NO LAY-OUT E INFORMAÇÕES FORNECIDAS PELO ARQUITETO OU PROPRIETÁRIO.
 - QUALQUER MODIFICAÇÃO OU DÚVIDA DEVERÁ SER MEDIATAMENTE COMUNICADA POR ESCRITO AO PROJETISTA.

REVISÕES

N° DATA	DESCRIÇÃO	DESENHO
R00 31/07	PROJETO DE PAVIMENTAÇÃO	MATHEUS NASC.

LLES ENGENHARIA E PROJETOS LTDA
 R. Carlos Ribeiro de Sá, 100 - Centro - CEP: 64000-000 - LULA/PA
 TEL: (71) 9 2400 0231 / 9 3845 2099
 E-MAIL: lles@lleseng.com.br

PROJETO DE PAVIMENTAÇÃO, SINALIZAÇÃO, DRENAGEM SUPERFICIAL, CORTES E DETALHES

PROJETISTA: THIAGO CABRAL PINTO DA SILVA DIAS
 ESCALA: 1/750
 Nº: PAV 01/02