



QUADRO GERAL DE INFORMAÇÕES PREGÃO ELETRÔNICO – REGISTRO DE PREÇO

PROCESSO LICITATÓRIO Nº	2130/2026		
PREGÃO Nº	010/2026		
FORMA:	ELETRÔNICA		
MODO DE DISPUTA:	ABERTO		
TIPO LICITATÓRIO:	MENOR PREÇO		
CRITÉRIO DE JULGAMENTO:	GLOBAL		
OBJETO:	Registro de preços para escolha mais vantajosa e eventual contratação de empresa, objetivando prestação de serviços de manutenção preventiva e corretiva (por hora trabalhada) em autoclave da marca ALPHAMEDIC BRASIL, MODELO 205-2PGR, SERIE 0046, situada na Unidade De Pronto Atendimento (UPA) que integra a Secretaria Municipal De Saúde, por um período de 12 meses, livre participação.		
VALOR ESTIMADO DA CONTRATAÇÃO:	R\$ 118.233,60 (cento e dezoito mil, duzentos e trinta e três reais e sessenta centavos)		
DATA DE ABERTURA:	19/06/2026		
HORÁRIO LIMITE PROPOSTA:	09:55	HORÁRIO INÍCIO DOS LANCES:	10:00
PREGOEIRA(O) OFICIAL:	FERNANDA CRISTINA PEREIRA		
TELEFONES:	(35) 3539-7000 – (35) 3539-7015		
E-MAIL:	licitacao1@ssparaíso.mg.gov.br		
PLATAFORMA DO CERTAME:	https://ammlicita.org.br/		
FORMATO PROCESSUAL:	LIVRE CONCORRÊNCIA		
REGISTRO DE PREÇO:	SIM		



SUMÁRIO

1 – PREÂMBULO.....	3
2 – DO OBJETO PROCESSUAL.....	3
3 – DA AQUISIÇÃO DO EDITAL.....	3
4 – DO PEDIDO DE ESCLARECIMENTO E IMPUGNAÇÃO DO EDITAL.....	3
5 – DAS CONDIÇÕES DE PARTICIPAÇÃO.....	4
6 – DOS BENEFÍCIOS PARA MICROEMPRESAS, EPPs E MEI.....	4
7 – DO CREDENCIAMENTO DO LICITANTE NO PORTAL AMMLICITA.....	5
8 – DO ENVIO DA(S) PROPOSTA(S) E DOCUMENTAÇÕES.....	5
9 – DA(S) PROPOSTA(S).....	6
10 – DA ETAPA DE LANCE(S) E DO MODO DE DISPUTA ADOTADO.....	7
11 – DO JULGAMENTO DA(S) PROPOSTA(S).....	7
12 – DA HABILITAÇÃO.....	8
13 – DOS RECURSOS.....	11
14 – DA ADJUDICAÇÃO E HOMOLOGAÇÃO DO OBJETO.....	11
15 – DA CONVOCAÇÃO PARA A ASSINATURA DA ATA DE REGISTRO DE PREÇOS E DA RETIRADA DA(S) AUTORIZAÇÃO(ÕES) DE SERVIÇO(S).....	12
16 – DO CONTRATO (AUTORIZAÇÃO DE SERVIÇO) E SUA VIGÊNCIA.....	12
17 – DAS ALTERAÇÕES DO CONTRATO.....	13
18 – DAS DEMAIS ALTERAÇÕES CONTRATUAIS.....	13
19 – DA DOTAÇÃO ORÇAMENTÁRIA.....	14
20 – DA FISCALIZAÇÃO, EXECUÇÃO DO CONTRATO E DO PREPOSTO DA CONTRATADA.....	14
21 – DO RECEBIMENTO DO OBJETO.....	15
22 – DO PAGAMENTO.....	16
23 – DA INEXECUÇÃO E DA RESCISÃO DO CONTRATO.....	17
24 – DAS SANÇÕES ADMINISTRATIVAS.....	17
25 – DISPOSIÇÕES FINAIS.....	19



EDITAL DE LICITAÇÃO REGISTRO DE PREÇO

1 – PREÂMBULO

1.1 – A PREFEITURA DE SÃO SEBASTIÃO DO PARAÍSO, pessoa jurídica de direito público, inscrita no CNPJ nº 18.241.349/0001-80, com sede na cidade de São Sebastião do Paraíso, Estado de Minas Gerais, situada na Praça dos Imigrantes nº 100, Lagoinha, CEP 37957-032, torna público para o conhecimento dos interessados, por intermédio da Gerência de Compras e Licitações, a realização de licitação na modalidade **PREGÃO**, sob a forma **ELETRÔNICA**, do tipo **MENOR PREÇO** critério de julgamento da proposta **GLOBAL**, modo de disputa **ABERTO** objetivando **prestação de serviços de manutenção preventiva e corretiva (por hora trabalhada) em autoclave da marca ALPHAMEDIC BRASIL, MODELO 205-2PGR, SERIE 0046, situada na Unidade De Pronto Atendimento (UPA) que integra a Secretaria Municipal de Saúde, por um período de 12 meses, livre participação.**, nos termos da Lei Federal nº 14.133/21, Decreto Municipal nº 6464/2024, Decreto Municipal nº 6468/2024, Lei Complementar nº 123/06; e pelas demais regulamentações pertinentes contidas neste edital e seus anexos, competindo a condução dos atos decorrentes ao(a) Sr(a). **FERNANDA CRISTINA PEREIRA**, Pregoeiro(a) Oficial Titular.

1.2 – O Pregão Eletrônico será realizado em sessão pública, por meio da INTERNET, mediante condições de segurança – criptografia e autenticação – em todas as suas fases. Os trabalhos serão conduzidos pela Pregoeiro(a) acima designado, mediante a inserção e monitoramento de dados gerados ou transferidos para o aplicativo “AMMLICITA”, constante da página eletrônica do AMMLICITA – Licitações Públicas contida no endereço <https://ammlicita.org.br/>.

2 – DO OBJETO PROCESSUAL

2.1 – Constitui objeto da presente licitação a escolha da(s) proposta(s) mais vantajosa(s) para prestação de serviços de manutenção preventiva e corretiva (por hora trabalhada) em autoclave da marca ALPHAMEDIC BRASIL, MODELO 205-2PGR, SERIE 0046, situada na Unidade De Pronto Atendimento (UPA) que integra a Secretaria Municipal De Saúde, por um período de 12 meses, livre participação., conforme condições, quantidades e exigências estabelecidas neste edital e seus anexos.

2.1.1 – A licitação será dividida, conforme tabela constante do Anexo II – Relação dos Itens/lotes.

OBS.: Qualquer divergência entre as especificações deste objeto descritas no sistema e as constantes deste edital ou dos demais anexos, prevalecerão as últimas.

3 – DA AQUISIÇÃO DO EDITAL

3.1– O presente edital poderá ser adquirido presencialmente junto a Gerência de Compras e Licitação, situada na Praça dos Imigrantes, nº 100, Piso Superior, Lagoinha, neste município, no horário compreendido entre as 09 h e 16:30 h, ou se preferível, pelos sites oficiais <http://www.ssparaíso.mg.gov.br/licitacoes> na aba “Licitações” ou <https://ammlicita.org.br>, após consulta.

3.1.1 – Demais informações que se fizerem necessárias sobre as cláusulas acima citadas, poderão ser obtidas igualmente via contato telefônico por meio dos números: (35) 3539-7000 ou (35) 3539-7015, no horário compreendido entre as 08 h e as 17 h.

4 – DO PEDIDO DE ESCLARECIMENTO E IMPUGNAÇÃO DO EDITAL

4.1 – Até 03 (três) dias úteis antes da data fixada para abertura da sessão, qualquer cidadão é parte legítima para impugnar este edital de licitação por irregularidade, devendo a Administração julgar e responder à impugnação em até 3 (três) dias úteis.



4.2 – Até 03 (três) dias úteis antes da data fixada para recebimento das propostas qualquer licitante poderá solicitar esclarecimentos, competindo ao Pregoeiro(a) deliberar sobre o pedido no prazo máximo de 03 (três) dias útil.

4.2.1 – Os pedidos de esclarecimento e impugnação referentes ao conteúdo do edital deverão ser através da própria página eletrônica do AMMLICITA – Licitações Públicas, devendo deles constar obrigatoriamente os dados essenciais do interessado, bem como os meios de contato para resposta.

4.2.1.1 – Acolhida à petição contra o ato convocatório será designada nova data para realização do certame, salvo se, inquestionavelmente, a alteração necessária não afetar a formulação das propostas.

4.2.1.2 – O(s) conteúdo(s) da(s) petição(ões) e da(s) resposta(s) inerente(s) será(ão) divulgado(s) no site oficial da Prefeitura, no mesmo local em que se encontra disponibilizado este edital (<http://www.ssparaíso.mg.gov.br/licitacoes>) e ainda na página eletrônica do AMMLICITA – Licitações Públicas.

4.3 – Na contagem dos prazos estabelecidos neste edital excluir-se-á o dia do início e incluir-se-á o do vencimento, e considerar-se-ão os dias consecutivos, exceto quando for explicitamente disposto em contrário.

4.4 – Só se iniciam e expiram os prazos em dia de expediente na Administração Municipal.

5 – DAS CONDIÇÕES DE PARTICIPAÇÃO

5.1 – Poderão participar deste pregão os interessados cujo ramo de atividade seja compatível com o objeto desta licitação, e que atendam plenamente os requisitos previamente estipulados por este instrumento convocatório.

5.2 – Não poderão participar do certame os interessados:

a) Não poderão disputar esta licitação os interessados que se enquadrem em alguma das hipóteses previstas no art. 14 da Lei federal nº 14.133/21

5.3 – A participação neste certame implica aceitação de todas as condições estabelecidas neste instrumento convocatório, sendo vedado ao licitante a alegação superveniente de desconhecimento de seu conteúdo ou de sua irregularidade.

6 – DOS BENEFÍCIOS PARA MICROEMPRESAS, EPPs E MEI

6.1 – A obtenção dos benefícios aplicáveis às Microempresas - ME ou Empresas de Pequeno Porte – EPP, previstos nos Arts. 42 ao 49 da Lei Complementar nº 123/06, está condicionada àquelas que, no ano-calendário de realização da licitação, ainda não tenham celebrado contratos com a Administração Pública cujos valores somados extrapolem a receita bruta máxima admitida para fins de enquadramento como Empresa de Pequeno Porte – EPP.

6.2 - Nas contratações com prazo de vigência superior a 01 (um) ano, será considerado o valor anual da Ata de Registro de Preços para aplicação dos limites previstos.

6.3 - Caso o licitante não esteja enquadrado como Microempresa - ME ou Empresa de Pequeno Porte - EPP, perderá os benefícios obtidos e poderá sofrer as sanções previstas neste instrumento convocatório e na legislação vigente.

6.4 - Ao firmar a declaração constante na plataforma para o enquadramento para obtenção dos benefícios em questão, o licitante declara simultaneamente que ainda não celebrou contratos nas condições estabelecidas no item 6.1 independentemente de transcrição.

6.5 - Conforme estabelece o Art. 18-E § 3º da Lei Complementar nº 123/06, o Microempreendedor Individual - MEI é uma modalidade de Microempresa - ME.

6.6 – DO TRATAMENTO EXCLUSIVO ÀS ME'S, EPP'S

6.6.1 – O tratamento diferenciado que trata a Lei Complementar 123, de 14 de Dezembro de 2006 e a Lei 11.488, de 15 de junho de 2007, será exclusivamente conferido às empresas de pequeno porte, às microempresas aos microempreendedores individuais, que deverá seguir o procedimento descrito a seguir:



6.6.2 – O licitante que não informar sua condição antes do envio das propostas perderá o direito de participação nos itens exclusivos para ME, EPP ou MEI.

6.6.3 – O julgamento da habilitação das microempresas, empresas de pequeno porte, dos microempreendedores individuais obedecerá aos critérios gerais definidos neste edital, observadas as particularidades de cada licitante.

6.6.4 – Havendo alguma restrição na comprovação da regularidade fiscal e trabalhista, será assegurado às microempresas, empresas de pequeno porte, microempreendedores individuais um prazo adicional de 05 (cinco) dias úteis para a regularização da documentação, contados a partir da notificação da irregularidade pelo Pregoeiro(a).

6.6.5 – O prazo de 05 (cinco) dias úteis poderá ser prorrogado por igual período se houver manifestação expressa do interessado antes do término do prazo inicial, e conveniência da Administração.

7 – DO CREDENCIAMENTO DO LICITANTE NO PORTAL AMMLICITA

7.1 – Os procedimentos para credenciamento e obtenção da chave e senha de acesso poderão ser iniciados diretamente no endereço eletrônico <https://ammlicita.org.br/>.

7.2 – Dúvidas e esclarecimentos sobre credenciamento no sistema eletrônico poderão ser dirimidas através da central de atendimento aos licitantes, por telefone, WhatsApp, Chat ou e-mail, disponíveis no endereço eletrônico <https://ammlicita.org.br/>

7.2.2 – Qualquer dúvida dos interessados em relação ao acesso no sistema poderá ser esclarecida através dos canais de atendimento, de segunda a sexta-feira, das 8 às 18 horas (horário de Brasília).

8 – DO ENVIO DA(S) PROPOSTA(S) E DOCUMENTAÇÕES

8.1 – A participação no certame dar-se-á por meio da digitação da senha pessoal e intransferível do representante credenciado e subsequente encaminhamento exclusivamente eletrônico da(s) proposta(s) de preços, quando poderão também ser juntada a documentação de habilitação, por meio do sistema eletrônico integrado ao sítio <https://ammlicita.org.br/>.

8.2 – Após o registro da(s) proposta(s) de preços, os documentos de habilitação poderão(ão) ser encaminhado(s) eletronicamente até data e horário definidos, conforme indicação na primeira página deste edital, encerrando-se essa etapa com a abertura da sessão pública.

8.3 – No cadastramento da proposta inicial, o fornecedor deverá, também, assinalar “sim” ou “não” em campo próprio do sistema eletrônico, às seguintes declarações:

8.3.1 - Que a proposta apresentada compreende a integralidade dos custos para atendimento dos direitos trabalhistas assegurados na Constituição Federal, nas leis trabalhistas, nas normas infralegais, nas convenções coletivas de trabalho e nos termos de ajustamento de condutas vigentes na data de sua entrega em definitivo;

8.3.2 - Que cumpre plenamente os requisitos de habilitação definidos no instrumento convocatório conforme disposto no art. 63, inciso I, da Lei Federal nº 14.133/21;

8.3.3 - Que cumpre as exigências de reserva de cargos para pessoa com deficiência e para reabilitado da Previdência Social, previstas em lei e em outras normas específicas.

8.3.4 - Que está ciente do edital e concorda com as condições locais para cumprimento das obrigações objeto da licitação, conforme o art. 67, inciso VI, da Lei Federal nº 14.133/21;

8.3.5 - Que não emprega menor de 18 anos em trabalho noturno, perigoso ou insalubre e não emprega menor de 16 anos, salvo menor, a partir de 14 anos, na condição de aprendiz, nos termos do artigo 7º, XXXIII, da Constituição e no inciso VI do art. 68 da Lei Federal nº 14.133/2021.

8.3.6 - Que não possui empregados executando trabalho degradante ou forçado, observando o disposto nos incisos III e IV do art. 1º e no inciso III do art. 5º da Constituição Federal.

8.3.7 - Que cumpre a reserva de cargos prevista em lei para aprendiz, bem como as reservas de cargos previstas em outras normas específicas, quando cabíveis.

8.3.8 - Que não incorre nas condições impeditivas do art. 14 da Lei Federal nº 14.133/21;

8.3.9 - Que se compromete a manter, durante todo o período de vigência do presente contrato, em compatibilidade com as obrigações assumidas, todas as condições de habilitação e qualificação exigidas



na licitação;

8.3.10 – A falsidade da declaração de que trata o subitem anterior sujeitará o licitante às sanções neste edital e seus anexos.

8.4 – Os licitantes poderão retirar ou substituir a proposta e os documentos de habilitação anteriormente inseridos no sistema, até a abertura da sessão pública.

8.5 – Na etapa de apresentação da proposta e dos documentos de habilitação pelo licitante não haverá ordem de classificação das propostas, o que ocorrerá somente após os procedimentos previstos para a etapa de julgamento.

8.6 – Os documentos que compõem a proposta e a habilitação do licitante melhor classificado somente serão disponibilizados para avaliação do Pregoeiro(a) e para acesso público após o encerramento do envio de lances.

8.7 – Os documentos complementares à proposta e à habilitação, quando necessários à confirmação daqueles exigidos no edital e já apresentados, serão encaminhados pelo licitante melhor classificado após o encerramento do envio de lances, observado o prazo máximo de 02 (duas) horas da solicitação do Pregoeiro(a) no sistema.

8.8 – Caberá ao fornecedor acompanhar as operações no sistema eletrônico durante a sessão pública do pregão, ficando responsável pelo ônus decorrente da perda de negócios diante da inobservância de quaisquer mensagens emitidas pelo sistema ou de sua desconexão.

8.9 – Caso haja desconexão com o Pregoeiro(a) no decorrer da etapa competitiva do pregão, o sistema eletrônico poderá permanecer acessível aos licitantes para a recepção dos lances, retornando o Pregoeiro(a), quando possível, sua atuação no certame, sem prejuízo dos atos realizados.

8.9.1 – Quando a desconexão persistir por tempo superior a 10 (dez) minutos, a sessão do pregão será suspensa e terá reinício somente após decorridas 24 horas da comunicação expressa do reagendamento aos participantes, via “chat” do sistema eletrônico, onde será designado dia e hora para a continuidade da sessão.

8.10 – Caso exista a necessidade de ser suspenso o pregão o Pregoeiro(a) designará novo dia e horário para a continuidade do certame.

8.11 – O andamento do procedimento de licitação entre a data de abertura das propostas e a adjudicação do objeto deve ser acompanhado pelos participantes por meio do portal <https://ammlicita.org.br/>, que veiculará avisos, convocações, desclassificações de licitantes, justificativas e outras decisões referentes ao procedimento.

9 – DA(S) PROPOSTA(S)

9.1 – O encaminhamento de proposta pressupõe também pleno conhecimento e atendimento de todas as exigências contidas no edital e seus anexos.

9.2 – O licitante será responsável por todas as transações que forem efetuadas em seu nome no sistema eletrônico, assumindo como firmes e verdadeiras suas propostas e lances.

9.3 – A(s) proposta(s) deverá(ão) ser inseridas **EXCLUSIVAMENTE** por meio do sistema com a descrição do objeto ofertado, a marca do produto e o preço, até a data e o horário estabelecidos para abertura do procedimento.

9.4 – A(s) proposta(s) não poderá(ão) impor condições ou conter opções, somente sendo admitida(s) proposta(s) que ofere(m) apenas um tipo de serviço e um preço para cada item do objeto desta licitação.

9.5 – O(s) preço(s) proposto(s) será(ão) de exclusiva responsabilidade do licitante, não lhe assistindo o direito de solicitar qualquer alteração do(s) mesmo(s), sob alegação de erro, omissão ou qualquer outro pretexto.

9.5.1 – Havendo divergência entre o valor unitário para o(s) serviço(s) e o valor total (obtido pela multiplicação da quantidade pelo valor unitário), prevalecerá o valor do primeiro.

9.6 – A omissão de qualquer despesa necessária à perfeita realização do objeto deste será interpretada como não existente ou já incluída no(s) preço(s), não podendo a licitante pleitear acréscimo após a abertura da(s) proposta(s).

9.7 – É facultado ao(a) Pregoeiro(a) a realização de diligência destinada a esclarecer ou a confirmar a veracidade das informações prestadas pelo licitante por intermédio de sua(s) proposta(s) e de eventuais



documentos a ela(s) anexados.

9.8 – O(a) Pregoeiro(a) poderá, justificadamente, sanar erros ou falhas que não alterem a substância da(s) proposta(s), atribuindo-lhes validade e eficácia para fins de classificação.

9.9 – Caso julgue necessário, o(a) Pregoeiro(a) poderá solicitar ao licitante provisoriamente classificado em primeiro lugar que evidencie a exequibilidade de seu lance final ofertado, devendo apresentar este:

a) justificativas e/ou documentos que comprovem a viabilidade e a compatibilidade do valor ofertado com os custos e despesas necessários à integral execução do objeto, os quais poderão ser encaminhados para análise do(s) órgão(s) requisitante(s) do(s) serviços(s) a fim de que se possa emitir parecer acerca da exequibilidade.

9.10 – A(s) proposta(s) considerada(s) inexequível(is) será(ão) recusada(s) pelo(a) Pregoeiro(a), após a devida apuração da composição de custos respectiva, hipótese em que será convocado o próximo colocado, sem prejuízo de possível negociação com o intuito de obtenção de melhor proposta para a Administração.

9.11 - O prazo de validade da proposta não será inferior a **60 (sessenta) dias**, a contar da data de sua apresentação.

10 – DA ETAPA DE LANCE(S) E DO MODO DE DISPUTA ADOTADO

10.1 – A partir do horário previsto no edital, terá início à sessão pública do Pregão Eletrônico, com a divulgação das propostas de preços recebidas pelo sítio já indicado, passando o Pregoeiro(a) a avaliar a aceitabilidade das mesmas de acordo com os critérios estabelecidos por este edital.

10.1.1 – Será imediatamente desclassificada a proposta que identifique o licitante.

10.1.2 – O(a) Pregoeiro(a) poderá, justificadamente, sanar erros ou falhas que não alterem a substância da(s) proposta(s), atribuindo-lhes validade e eficácia para fins de classificação.

10.2 – O sistema utilizado disponibilizará campo próprio para troca de mensagens entre o Pregoeiro(a) e os licitantes.

10.3 – Aberta a etapa competitiva com as propostas classificadas pelo Pregoeiro(a), os representantes dos licitantes deverão estar conectados ao sistema para participar da sessão de lances, sendo que a cada lance ofertado, que deverá ser exclusivamente encaminhado por meio do sistema, o participante será imediatamente informado de seu recebimento e respectivo horário de registro e valor.

10.3.1 – Para efeito da disputa de preços as propostas encaminhadas eletronicamente pelos licitantes serão consideradas lances.

10.3.2 – Cada licitante poderá encaminhar lance com valor superior ao menor preço registrado, desde que seja inferior ao seu último lance e diferente de qualquer outro valor ofertado para item.

10.3.3 – Não serão aceitos dois ou mais lances iguais e prevalecerá aquele que for recebido e registrado primeiro.

10.3.4 – Será(ão) aceito(s) lance(s) com até duas casas decimais após a vírgula.

10.4 – Com o intuito de conferir celeridade à condução do processo licitatório, é permitido ao Pregoeiro(a) a abertura e gerenciamento simultâneo da disputa de vários lotes/itens da mesma licitação.

10.4.1 – Em regra, a disputa simultânea de lotes obedecerá à ordem sequencial dos mesmos, não obstante, o Pregoeiro(a) poderá efetuar a abertura da disputa de lotes selecionados fora da ordem sequencial.

10.5 – Após o oferecimento de seu(s) lance(s) o(s) licitante(s) não poderá(ão) suscitar qualquer equívoco ou erro no(s) valor(es) proposto(s), sendo de sua(s) inteira(s) responsabilidade(s) garantir(em) a(s) exequibilidade(s) deste(s).

10.6 – Será adotado para o processamento dos lances o **MODO DE DISPUTA ABERTO**.

11 – DO JULGAMENTO DA(S) PROPOSTA(S)

OBS.: Para o julgamento final, será observado, como critério de desempate (art. 44 §2º da Lei Complementar 123/06), preferência de contratação para as microempresas e empresas de pequeno porte, entendendo-se por empate aquelas situações em que as propostas apresentadas pelas microempresas e empresas de pequeno porte sejam iguais ou até 5% (cinco por cento)



superiores ao melhor preço e desde que o melhor preço não seja de uma microempresa ou empresa de pequeno porte.

Ocorrendo o empate, proceder-se-á da seguinte forma:

a) A ME ou EPP mais bem classificada será convocada para apresentar nova proposta, sob pena de preclusão.

b) A ME ou EPP mais bem classificada poderá apresentar proposta de preço inferior àquela considerada vencedora da licitação, situação em que será adjudicado em seu favor o objeto licitado.

c) Não ocorrendo a contratação da ME ou EPP, na forma da alínea "a", serão convocadas as ME's e EPP's remanescentes que porventura se enquadrem na hipótese do item anterior, na ordem classificatória, para o exercício do mesmo direito.

11.1 – O Pregoeiro(a) efetuará o julgamento da(s) proposta(s) por meio do critério de aceitabilidade “**GLOBAL**”, podendo encaminhar, pelo sistema eletrônico, contraproposta diretamente ao licitante que tenha apresentado o lance de menor, para que seja obtido preço melhor, bem assim decidir sobre sua aceitação, observados os prazos para o serviço, as especificações técnicas, parâmetros mínimos de desempenho e de qualidade e demais condições definidas neste edital.

11.2 – Após o encerramento da sessão de disputa e estando o valor da melhor proposta acima do valor de referência, o Pregoeiro(a) negociará a redução do preço com o seu detentor.

11.3 – Encerrada a etapa de lances da sessão pública e ordenadas as ofertas, o Pregoeiro(a) comprovará a regularidade de situação do autor da melhor proposta, conforme requisitos legais e editalícios.

11.4 – Caso não sejam realizados lances, será verificada a conformidade entre a proposta de menor preço e o valor estimado da contratação, ato em que não se alcançando a expectativa de contratação (valor), a licitação será considerada fracassada.

11.4.1 – Em havendo apenas uma oferta e desde que atenda a todos os termos do edital e que seu preço seja compatível com o valor estimado da contratação, esta poderá ser aceita.

11.5 – Ocorrendo a desclassificação do licitante arrematante, será aberta nova negociação com o licitante remanescente, com a averiguação posterior de seus documentos de habilitação.

11.5.1 – A desclassificação da proposta será fundamentada e registrada no sistema, acompanhado em tempo real por todos os participantes.

11.5.2 – A inobservância aos prazos elencados neste edital ou ainda o envio dos documentos de habilitação e da proposta de preços em desconformidade com o disposto no mesmo ensejará a inabilitação do licitante e conseqüente desclassificação no certame, salvo motivo devidamente justificado e aceito pelo Pregoeiro(a).

11.6 – Se a proposta ou lance de menor valor não for aceitável, ou se o licitante desatender às exigências editalícias, o Pregoeiro(a) examinará a proposta ou o lance subsequente, verificando a sua aceitabilidade, na ordem de classificação, e assim sucessivamente, até a apuração de uma proposta ou lance que atenda ao edital.

11.7 – Considera-se inaceitável, para todos os fins aqui dispostos, a proposta que não atender as exigências fixadas neste Edital.

11.8 – Constatado o atendimento das exigências fixadas no edital, inclusive aquelas de ordem habilitatórias, o licitante será declarado vencedor do certame pelo Pregoeiro(a).

11.9 – Após o encerramento da sessão de disputa e estando o valor da melhor proposta acima do valor de referência, o Pregoeiro(a) negociará a redução do preço com o seu detentor.

12 – DA HABILITAÇÃO

12.1 – Os documentos relativos à habilitação, acompanhados da proposta escrita de preços, dos



licitantes, poderão ser encaminhados até a abertura da sessão pública, conforme previsto neste edital, por meio eletrônico (upload) nos formatos (extensões) permitidas pela plataforma.

12.2 – O não cumprimento do envio dos documentos de habilitação dentro dos prazos estabelecidos, acarretará a desclassificação e/ou inabilitação da licitante, bem como as sanções previstas neste edital, podendo o Pregoeiro(a) convocar a empresa que apresentou a proposta ou o lance subsequente.

12.3 – Os documentos eletrônicos produzidos com a utilização de processo de certificação disponibilizada pela ICP-Brasil, nos termos da Medida Provisória nº 2200-2, de 24 de agosto de 2001, serão recebidos e presumir-se-ão verdadeiros em relação aos signatários, dispensando-se o envio de documentos originais e cópias autenticadas em papel.

12.4 – A empresa participante e seu representante legal são responsáveis pela autenticidade e veracidade dos documentos enviados eletronicamente.

12.5 – A empresa detentora da proposta de menor preço deverá apresentar os seguintes documentos comprobatórios de habilitação e qualificação:

12.5.1 – DA HABILITAÇÃO JURÍDICA

- a) No caso de empresário individual, inscrição no Registro Público de Empresas Mercantis, a cargo da Junta Comercial da respectiva sede;
- b) Em se tratando de Microempreendedor Individual – MEI: Certificado da Condição de Microempreendedor Individual - CCMEI, cuja aceitação ficará condicionada à verificação da autenticidade no sítio www.portaldoempreendedor.gov.br;
- c) No caso de sociedade empresária ou empresa individual de responsabilidade limitada – EIRELI: ato constitutivo, estatuto ou contrato social em vigor, devidamente registrado na Junta Comercial da respectiva sede, acompanhado de documento comprobatório de seus administradores;
- d) Inscrição no Registro Público de Empresas Mercantis onde opera, com averbação no Registro onde tem sede a matriz, no caso de ser o participante sucursal, filial ou agência;
- e) No caso de sociedade simples: inscrição do ato constitutivo no Registro Civil das Pessoas Jurídicas do local de sua sede, acompanhada de prova da indicação dos seus administradores;
- f) Decreto de autorização, em se tratando de sociedade empresária estrangeira em funcionamento no País;

12.5.1.1 - Os documentos acima deverão estar acompanhados de todas as alterações ou da consolidação respectiva.

12.5.2 – DA REGULARIDADE FISCAL E TRABALHISTA

- a) Prova de inscrição no Cadastro Nacional de Pessoa Jurídica do Ministério da Fazenda (CNPJ), expedido pela Receita Federal.
- b) Prova de regularidade fiscal perante a Fazenda Nacional, mediante apresentação de certidão expedida conjuntamente pela Secretaria da Receita Federal do Brasil (RFB) e pela Procuradoria-Geral da Fazenda Nacional (PGFN), referente a todos os créditos tributários federais e à Dívida Ativa da União (DAU) por elas administrados, inclusive aqueles relativos à Seguridade Social, nos termos da Portaria Conjunta nº 1.751, de 02/10/2014, do Secretário da Receita Federal do Brasil e da Procuradora-Geral da Fazenda Nacional.
- c) Prova(s) de Regularidade expedida(s) pela Fazenda Estadual da sede da licitante, contemplando os **DÉBITOS INSCRITOS NA DÍVIDA ATIVA**.
- d) Prova de Regularidade expedida pela Fazenda Municipal do domicílio ou sede do licitante, referente aos tributos de natureza mobiliária.
- e) Certificado de Regularidade relativo ao FGTS – Fundo de Garantia por Tempo de Serviços – expedido pela Caixa Econômica Federal.
- f) Prova de inexistência de débitos inadimplidos perante a Justiça do Trabalho, mediante a apresentação de certidão negativa ou positiva com efeito de negativa, expedida pelo Tribunal Superior do Trabalho – TST.



12.5.3 – QUALIFICAÇÃO ECONÔMICO-FINANCEIRA

a) Certidão Negativa de pedido de Falência, Concordata e Recuperação Judicial e Extrajudicial, expedida pelo distribuidor da sede da pessoa jurídica, referente à matriz e, quando for o caso, igualmente da filial licitante, em data não anterior a 90 (noventa) dias da abertura da sessão pública deste Pregão

12.5.4 – DOCUMENTAÇÃO ESPECÍFICA PARA HABILITAÇÃO

A) CERTIDÃO DE REGISTRO DE PESSOA JURÍDICA JUNTO AO CREA.

B) CERTIDÃO DE REGISTRO DO PROFISSIONAL RESPONSÁVEL JUNTO AO CREA.

C) ATESTADO DE CAPACIDADE TÉCNICO-PROFISSIONAL, FORNECIDO POR PESSOA JURÍDICA DE DIREITO PÚBLICO OU PRIVADO, ACOMPANHADO DA RESPECTIVA CERTIDÃO DE ACERVO TÉCNICO, DEMONSTRANDO A RESPONSABILIDADE TÉCNICA PELA EXECUÇÃO, POR SEUS PROFISSIONAIS, DE SERVIÇOS DE CARACTERÍSTICAS COMPATÍVEIS AO OBJETO DA LICITAÇÃO.

D) DECLARAÇÃO DO FABRICANTE DO EQUIPAMENTO OU DE SEU REPRESENTANTE LEGAL NO BRASIL DE QUE A EMPRESA LICITANTE SEJA AUTORIZADA OU CERTIFICADA PELO FABRICANTE ALPHAMEDIC BRASIL PARA MANUTENÇÃO DO MODELO 205-2PGR, EM CONSONÂNCIA COM O MANUAL TÉCNICO DO EQUIPAMENTO.

OBS.: DESTACAMOS QUE, EM CASO DE OMISSÃO OU APRESENTAÇÃO PARCIAL DOS DOCUMENTOS DE HABILITAÇÃO DE FORMA ANTECIPADA, A AGENTE DE CONTRATAÇÃO/ PREGOEIRA RESERVA-SE O DIREITO, CONFORME PREVISTO NO ART. 63, INCISO II, DE SOLICITAR NO PRAZO MÁXIMO DE 02 (DUAS) HORAS, A SEU CRITÉRIO, AO LICITANTE VENCEDOR, OS DOCUMENTOS FALTANTES OU COMPLEMENTAÇÃO. ESTA MEDIDA VISA ASSEGURAR A TRANSPARÊNCIA E A LISURA DO PROCESSO LICITATÓRIO, GARANTINDO QUE TODAS AS EMPRESAS CONCORRENTES CUMPRAM COM OS REQUISITOS ESTABELECIDOS.

12.6 – DAS DEMAIS DISPOSIÇÕES RELACIONADAS A HABILITAÇÃO

12.6.1 – Os documentos necessários à habilitação poderão ser apresentados em original, por qualquer processo de cópia autenticada por cartório competente ou por servidor da administração ou publicação em órgão da imprensa oficial.

12.6.2 – O(a) Pregoeiro(a) consultará os sítios eletrônicos dos respectivos órgãos emissores das certidões extraídas pela internet, por meio de diligência, com o objetivo de verificação de suas autenticidades, juntando aos autos os respectivos comprovantes.

12.6.3 – Não serão aceitos protocolos de entrega ou solicitação de documento em substituição aos documentos requeridos no presente edital e seus anexos, salvo quando a lei assim o permitir.

12.6.4 – Sob pena de inabilitação, todos os documentos apresentados para habilitação deverão estar em nome do licitante e, preferencialmente, com número do CNPJ e endereço respectivo, observando-se que:

a) se o licitante for a matriz, todos os documentos deverão estar em nome da matriz.

b) se o licitante for a filial, todos os documentos deverão estar em nome da filial.

c) se o licitante for matriz, e o executor do contrato for filial, deverão ser apresentados tanto os documentos da matriz quanto os da filial.

12.6.4.1 – Serão dispensados da filial aqueles documentos que, pela própria natureza, comprovadamente, forem emitidos somente em nome da matriz.

12.6.5 – O não atendimento dos requisitos estabelecidos no subitem 12.5 deste edital importará na inabilitação do licitante, competindo ao(a) Pregoeiro(a) examinar as propostas subsequentes e a



qualificação dos licitantes, na ordem de classificação, e assim sucessivamente, até a apuração de um que atenda ao edital, sendo o respectivo licitante declarado vencedor.

12.6.6 – O(a) Pregoeiro(a) poderá, no julgamento da habilitação e das propostas, sanar erros ou falhas que não alterem a substância das propostas, dos documentos e sua validade jurídica, mediante decisão fundamentada, registrada em ata e acessível aos licitantes, e lhes atribuirá validade e eficácia para fins de habilitação e classificação, observado o disposto na Lei nº 9.784, de 29 de janeiro de 1999.

12.6.7 – Na hipótese de necessidade de suspensão da sessão pública para a realização de diligências, com vistas ao saneamento de que trata o subitem anterior, a sessão pública somente poderá ser reiniciada mediante aviso prévio no sistema com, no mínimo, vinte e quatro horas de antecedência, e a ocorrência deverá ser registrada em ata.

12.6.8 – Havendo alguma restrição na comprovação da regularidade fiscal e trabalhista por parte de microempresa, empresa de pequeno porte, microempreendedor individual ou cooperativa, será assegurado o prazo de 5 (cinco) dias úteis, cujo termo inicial corresponderá ao momento em que o proponente for declarado o vencedor do certame, prorrogável por igual período, a critério da administração pública, para a regularização da documentação, pagamento ou parcelamento do débito e emissão de eventuais certidões negativas ou positivas com efeito de certidão negativa.

12.6.9 – A não-regularização da documentação, no prazo acima previsto, implicará a decadência do direito à contratação, sem prejuízo das sanções previstas no edital, sendo facultado à Administração convocar os licitantes remanescentes, na ordem de classificação, para a assinatura do contrato, ou revogar a licitação.

13 – DOS RECURSOS

13.1 – Declarado o vencedor e decorrida a fase de regularização fiscal e trabalhista da licitante qualificada como microempresa, empresa de pequeno porte, microempreendedor individual e cooperativa, se for o caso, será concedido o prazo de no mínimo **quinze** minutos, para que qualquer licitante manifeste a intenção de recorrer, de forma motivada, isto é, indicando contra qual(is) decisão(ões) pretende recorrer e por quais motivos, em campo próprio do sistema.

13.2 – Havendo quem se manifeste, caberá o Pregoeiro(a) verificar a tempestividade e a existência de motivação da intenção de recorrer, para decidir se admite ou não o recurso, fundamentadamente.

13.2.1 – Nesse momento o Pregoeiro(a) não adentrará no mérito recursal, mas apenas verificará as condições de admissibilidade do recurso.

13.2.2 – A falta de manifestação do licitante quanto à intenção de recorrer importará a decadência desse direito.

13.3 – Uma vez admitido o recurso, o recorrente terá, a partir de então, o prazo de três dias para apresentar as razões, pelo sistema eletrônico, ficando os demais licitantes, desde logo, intimados para, querendo, apresentarem contrarrazões também pelo sistema eletrônico, em outros três dias, que começarão a contar do término do prazo do recorrente, sendo-lhes assegurada vista imediata dos elementos indispensáveis à defesa de seus interesses.

13.3.1 – Os memoriais de recurso e as contrarrazões serão oferecidos exclusivamente por meio eletrônico, no sítio, <https://ammlicita.org.br/>, opção RECURSO.

13.4 – As razões de recursos deverão guardar estrita consonância com as motivações fixadas em ata, sob pena de não conhecimento das mesmas.

13.5 – De acordo com o artigo 165 parágrafo segundo da Lei 14.133/2021; o(s) recurso(s) será(ão) dirigidos à autoridade que tiver editado o ato ou proferido a decisão recorrida, que, se não reconsiderar o ato ou a decisão no prazo de 3 (três) dias úteis, encaminhará o recurso com a sua motivação à autoridade superior (Prefeito), a qual deverá proferir sua decisão no prazo máximo de 10 (dez) dias úteis, contado do recebimento dos autos.

13.5.1 – Reconsiderando sua(s) decisão(ões), competirá ao(a) Pregoeiro(a) a reabertura dos prazos de recurso e contrarrazões, em detrimento aos princípios do contraditório e da ampla defesa, uma vez que se tratar de nova(s) decisão(ões).

13.6 – O acolhimento de recurso importará a invalidação apenas dos atos insuscetíveis de aproveitamento.



13.7 – O resultado do recurso será divulgado mediante comunicado a todos os licitantes interessados via fax, correio eletrônico ou outro meio de comunicação.

13.8 – O(s) recurso(s) impetrado(s) contra a decisão do Pregoeiro(a) terá(ão) efeito suspensivo.

13.9 – Nenhum dos prazos acima estabelecidos começará a transcorrer sem que os autos do processo estejam com vista franqueada aos interessados na Gerência de Compras e Licitações, localizado na Praça dos Imigrantes, nº 100, Lagoinha, na cidade de São Sebastião do Paraíso – MG.

14 – DA ADJUDICAÇÃO E HOMOLOGAÇÃO DO OBJETO

14.1 – Encerradas as fases de julgamento e habilitação, e exauridos os recursos administrativos, o processo licitatório será encaminhado à autoridade superior.

14.1.1 – Recebendo a autoridade competente (Prefeito) os autos processuais, exercerá esta, seu juízo de validade e conveniência sobre todos os atos procedimentais proferidos, sendo então adjudicado o objeto e homologado a licitação.

14.2 – A Administração não poderá celebrar o contrato com preterição da ordem de classificação das propostas ou com terceiros estranhos ao procedimento licitatório, sob pena de nulidade.

14.3 – Homologada a licitação pela autoridade competente, o(s) adjudicatário(s) será(ão) convocado(s) para retirar a(s) ordem(ns) de serviço com caráter contratual no prazo definido no item 16 deste edital.

15 – DA CONVOCAÇÃO PARA A ASSINATURA DA ATA DE REGISTRO DE PREÇOS E DA RETIRADA DA(S) AUTORIZAÇÃO(ÕES) DE SERVIÇO(S)

15.1 – Encerrado o procedimento licitatório com a devida homologação, o(s) representante(s) legal(is) do(s) licitante(s) vencedor(es) será(ão) convocado(s) para assinar(rem) a Ata de Registro de Preços e retirada das Autorizações de serviço com caráter contratual, sob pena de decaimento do direito a contratação, sem prejuízo das sanções previstas

15.2 – O representante legal do licitante que tiver apresentado a(s) proposta(s) vencedora(s) deverá assinar a Ata de Registro de Preços dentro do prazo máximo de 05 dias úteis a contar da convocação formal de comparecimento junto a Gerência de Compras e Licitações, situada na Praça dos Imigrantes nº 100 – Piso Superior – Lagoinha, neste município, de segunda a sexta-feira, das 09:00 as 16:30 h.

15.2.1 – Alternativamente à convocação para comparecer perante a Gerência de Compras e Licitações para assinatura da Ata de Registro de Preços e o(s) termo(s) de contrato dela decorrente(s), a Administração poderá encaminhá-lo(s) mediante correspondência postal com aviso de recebimento (AR) ou meio eletrônico, correndo a partir da data de recebimento o prazo para assinatura.

15.2.1.1 – No caso da opção de envio deste(s) via meio eletrônico, competirá a Administração confirmar o devido recebimento do(s) mesmo(s) para fins de início do prazo de assinatura fixado.

15.2.2 – O prazo de prorrogação para comparecimento para assinatura da Ata de Registro de Preços, poderá ser prorrogado por igual período, quando solicitado pela parte durante o seu transcurso e desde que ocorra motivo justificado aceito pela Administração.

15.2.2.1—Em caso de solicitação de prorrogação de prazo nos moldes do subitem anterior, o interessado deverá encaminhar requerimento formal para a Gerência de Compras e Licitações por meio de protocolo (a ser realizado na Praça dos Imigrantes nº 100 – Lagoinha, neste município, das 09:00 as 16:30 h. de segunda a sexta-feira), e-mail (LICITACAO1@SSPARAISO.MG.GOV.BR) ou via postal (enviado para a Praça dos Imigrantes nº 100, Piso Superior, Lagoinha, neste município), antes do término do prazo inicial, expondo as justificativas validadoras da extensão do prazo, que serão julgadas pela Administração a luz do interesse público.

15.2.3 – Para efeito de emissão do(s) termo(s) de contrato o(s) vencedor(es) deverá(ão) perpetuar todas as condições de habilitação antes examinadas.

15.2.4 –Caso o(s) licitante(s) vencedor(es) não apresente(m) situação regular no(s) ato(s) de convocação para assinatura do(s) termo(s) de contrato, mesmo após a notificação da ocorrência por parte da Administração, ou recuse(m)-se em retirá-lo(s), o(a) Pregoeiro(a) examinará as ofertas subsequentes (conforme última proposta registrada) e a qualificação dos licitantes, na ordem de classificação (não havendo necessidade de cobertura da proposta classificada em primeiro lugar), e



assim sucessivamente, até a apuração de uma que atenda ao edital, sendo o respectivo licitante declarado vencedor.

15.2.4.1 – Na hipótese de convocação dos licitantes remanescentes no pregão, o(a) Pregoeiro(a) poderá negociar diretamente com o(s) proponente(s) para que seja obtido preço melhor.

15.2.5 – Decorridos 60 (sessenta) dias da data da entrega das propostas, sem convocação para a contratação, ficam os licitantes liberados dos compromissos assumidos.

16 – DA AUTORIZAÇÃO PARA INÍCIO DOS SERVIÇOS

16.1 – O prazo para realização dos serviços de **manutenção corretiva será de 24 HORAS** a contar da solicitação. E o prazo para os serviços **preventivos serão mensais** conforme cronogramas pré definidos.

16.2 – O prazo de entrega do(s) serviço(s) admite prorrogação, mantidas as demais cláusulas do contrato e assegurada a manutenção de seu equilíbrio econômico-financeiro, desde que ocorra algum dos seguintes motivos, devidamente autuados em processo:

a) alteração do projeto ou especificações, pela Administração.

b) superveniência de fato excepcional ou imprevisível, estranho à vontade das partes, que altere fundamentalmente as condições de execução do contrato.

c) interrupção da execução do contrato por ordem e no interesse da Administração.

d) aumento das quantidades inicialmente previstas no contrato, nos limites permitidos por esta Lei.

e) impedimento de execução do contrato por fato ou ato de terceiro reconhecido pela Administração em documento contemporâneo à sua ocorrência.

f) omissão ou atraso de providências a cargo da Administração, inclusive quanto aos pagamentos previstos de que resulte, diretamente, impedimento ou retardamento na execução do contrato, sem prejuízo das sanções legais aplicáveis aos responsáveis.

16.3 – A(s) minuta(s) de contrato e do(s) aditivo(s) de prazo, conforme o caso, será(ão) lavrado(s) em 02 (duas) vias devendo: uma ser juntada ao processo que lhe deu origem, uma retornar para o fornecedor.

16.4 – O(s) contrato(s) poderá(ão) ser usado(s) por todos os órgãos da Administração direta do Município.

16.5 – Nenhum contrato ou aditivo de prazo será celebrado sem a efetiva disponibilidade de recursos orçamentários para pagamento dos encargos deles decorrentes.

17 – DAS ALTERAÇÕES DO CONTRATO

17.1 – DAS ALTERAÇÕES UNILATERAIS

17.1.1 – O(s) contrato(s) poderá(ão) ser alterado(s) unilateralmente, com as devidas justificativas, nos seguintes casos:

a) quando houver modificação do projeto ou das especificações, para melhor adequação técnica aos seus objetivos, observado o limite de 25% (vinte e cinco por cento) do valor inicial atualizado do contrato.

b) quando necessária a modificação do valor contratual em decorrência de acréscimo ou diminuição quantitativa de seu objeto, até 25% (vinte e cinco por cento) do valor inicial atualizado do contrato.

17.1.2 – Não será(ão) admitida(s) compensação(ões) entre o(s) acréscimo(s) ou supressão(ões).

17.1.3 – Nos casos acima elencados o(s) contratado(s) fica(m) obrigado(s) a aceitar a(s) alteração(ões) nas mesmas condições contratuais.

17.1.4 – Nenhuma da(s) alteração(ões) do(s) contrato(s) poderá(ão) modificar substancialmente as características do(s) objeto(s), tendo em vista a incidência do princípio da identidade contratual.

17.1.5 – Em havendo alteração unilateral do contrato que aumente os encargos do contratado, a Administração deverá restabelecer, por aditamento, o equilíbrio econômico-financeiro inicial.

17.1.6 – A alteração contratual deverá ser efetivada por meio de termo aditivo, o qual após assinado pelas partes e devidamente publicado, será juntado aos autos processuais com o respectivo número de ordem.



18 – DAS DEMAIS ALTERAÇÕES CONTRATUAIS

18.1 – DA REVISÃO DE PREÇO (REEQUILÍBRIO)

18.1.1 – Na hipótese de sobrevirem fatos imprevisíveis ou previsíveis, porém de consequências incalculáveis, retardadores ou impeditivos da execução do ajustado, ou ainda, em caso de força maior, caso fortuito, ou fato do príncipe, configurando álea econômica extraordinária e extracontratual, a relação que as partes pactuaram inicialmente para a justa remuneração do serviço poderá ser revisada, objetivando a manutenção do equilíbrio econômico – financeiro inicial do contrato, na forma do art. 124, inciso II, letra (d) da lei nº 14.133/21.

18.1.2 – As eventuais solicitações deverão fazer-se acompanhar de comprovação da superveniência do fato imprevisível ou previsível, porém de consequências incalculáveis, bem como de demonstração analítica de seu impacto nos custos do contrato.

18.1.3 – A demonstração analítica do evento que impactou nos custos do contrato deverá ocorrer por meio de planilha detalhada de custos, acompanhada de documentos que comprovem a procedência do pedido, tais como: lista de preços de fabricantes, notas fiscais de aquisição de produtos e etc.

18.1.4 – Quaisquer tributos ou encargos legais criados, alterados ou extintos, bem como a superveniência de disposições legais, quando ocorridas após a data de apresentação da proposta, de comprovada repercussão nos preços contratados, implicarão a revisão destes para mais ou menos, conforme o caso.

18.1.5 – Os pedidos de revisão de preços deverão ser protocolados junto ao Protocolo Geral desta Prefeitura, sediado na Praça dos Imigrantes nº 100 – Lagoinha, neste município, no horário compreendido entre as 11h30 e 17h, de segunda a sexta feira, devendo ser remetidos a Gerência de Compras e Licitações para que sejam então encaminhados ao(s) Gestor(es) do(s) contrato(s).

18.1.6 – Fica facultado ao(s) Gestor(es) do(s) contrato(s) (Secretário(s) demandante(s)), após o recebimento do(s) pedido(s), a realização de ampla pesquisa de mercado para subsidiar em conjunto com a análise dos requisitos dos itens anteriores a(s) decisão(ões) quanto à(s) revisão(ões) de preços solicitada(s).

18.1.7 – A eventual autorização da revisão de preços será concedida após a análise técnica e jurídica da Administração Municipal, porém contemplará o serviço prestado a partir da data do protocolo do pedido no Protocolo Geral.

18.1.8 – Enquanto eventuais solicitações de revisão de preços estiverem sendo analisada, a(s) contratada(s) não poderá(ão) suspender a execução e os pagamentos serão realizados aos preços vigentes.

18.1.9 – A Administração Municipal, quando autorizada à revisão dos preços, lavrará Termo Aditivo com os preços revisados, publicará seu conteúdo no Diário Eletrônico do Município e emitirá Nota de Empenho Complementar, inclusive para cobertura das diferenças devidas, sem juros e correção monetária, em relação à execução do objeto realizada após o protocolo do pedido de revisão.

18.1.10 – O novo preço só terá validade após a publicação do conteúdo do Termo de Aditivo no Diário Eletrônico do Município, e para efeito de pagamento do objeto porventura entregue entre a data do pedido de adequação, retroagirá à data do pedido de adequação formulado pela contratada.

18.1.11 – A(s) análise(s) sobre o(s) pedido(s) de revisão de preços deverá(ão) ser concluída(s) no prazo de até 10 dias úteis a contar da data do(s) protocolo(s) respectivo(s).

19 – DA DOTAÇÃO ORÇAMENTÁRIA

19.1 – Os recursos necessários ao atendimento das despesas correrão à conta da dotação:

Ficha: 1057 - 02008003.1030210012.410 33903900000 - Outros Serviços de Terceiros -Pessoa Jurídica

19.2 – Para os exercícios seguintes a despesa correrá por conta das dotações orçamentárias consignadas nos orçamentos futuros.

19.3 – Ocorrendo a necessidade de alteração da(s) dotação(ões) orçamentária(s) no curso da execução,



ocorrerá esta por simples apostilamento.

20 – DA FISCALIZAÇÃO, EXECUÇÃO DO CONTRATO E DO PREPOSTO DA CONTRATADA

20.1 – A Prefeitura Municipal de São Sebastião do Paraíso – MG, através de representante designado, exercerá a fiscalização do contrato registrando todas as ocorrências e deficiências verificadas em relatório, cuja cópia será encaminhada à licitante contratada objetivando a imediata correção das irregularidades apontadas.

20.1.1 – Fica designada como responsável pela fiscalização da execução do(s) contrato(s) decorrente(s) do presente processo o servidor(a): **Tássia Borges da Silva**.

20.1.2 – As decisões e providências que ultrapassarem a competência do representante deverão ser solicitadas a seus superiores em tempo hábil para a adoção das medidas convenientes.

20.1.3 – O Gestor do contrato de posse da(s) manifestação(ões) do Fiscal do contrato, encaminhará para a autoridade competente (Prefeito) requerimento de abertura de processo administrativo que correrá apenso ao processo licitatório, contendo todas as informações e documentos que achar indispensáveis para a devida instrução processual, com o objetivo de apuração das possíveis condutas e inexecução contratual por parte do contratado, devendo ser assegurado a este o devido processo legal, com o exercício do contraditório e da ampla defesa em todas as fases processuais.

20.1.3.1 – Autuado o processo administrativo apurador, será ofertado ao contratado o prazo de 15 dias úteis para a apresentação de defesa prévia inerente aos fatos elencados pelo Fiscal do contrato e validados pelo Gestor, podendo o mesmo produzir documentos, requer a oitiva de pessoas, realizar perícias, e se valer de todos os meios de prova legalmente admitidos.

20.1.3.1.1 – O contratado será intimado por meio do envio postal de carta registrada (AR), considerando o dia do início do prazo a juntada aos autos do aviso de recebimento, sendo que, na hipótese de recusa do preposto no aceite da intimação, será lavrado termo pelo agente responsável narrando o ocorrido, momento em que será considerado intimado o contratado para todos os efeitos legais.

20.1.3.1.2 – No caso de ser incerto ou não sabido o domicílio do contratado, e após esgotadas as tentativas de intimação pela modalidade supramencionada, a Administração Municipal fará publicar no Diário Eletrônico Oficial (Diário Online dos Municípios Mineiros) intimação acerca do conteúdo do processo, considerando o dia do início do prazo o dia útil seguinte a referida publicação.

20.1.4 – Encerrado o prazo para apresentação de defesa prévia, os autos serão remetidos ao Gestor do Contrato (Secretário competente) para que este profira decisão administrativa relativa aos fatos suscitados, com a consequente aplicação das sanções editalícias, contratuais e legais.

20.1.4.1 – Da decisão administrativa citada caberá recurso hierárquico para a autoridade competente (Prefeito), no prazo de 15 dias úteis a contar da intimação da decisão, que seguirá os mesmos trâmites estabelecidos anteriormente.

20.2 – O exercício da fiscalização por parte da Prefeitura Municipal de São Sebastião do Paraíso em nada restringe a responsabilidade, única, integral e exclusiva da licitante contratada no que concerne à execução do objeto do contrato.

20.2.1 – O contratado é obrigado a reparar, corrigir, remover, reconstruir ou substituir, às suas expensas, no total ou em parte, o objeto do contrato em que se verificarem vícios, defeitos ou incorreções resultantes da execução ou de materiais empregados.

20.3 – O contratado é responsável pelos encargos trabalhistas, previdenciários, fiscais e comerciais resultantes da execução do contrato.

20.3.1 – A inadimplência do contratado, com referência aos encargos trabalhistas, fiscais e comerciais não transfere à Administração Pública a responsabilidade por seu pagamento, nem poderá onerar o objeto do contrato ou restringir a regularização e o uso das obras e edificações, inclusive perante o Registro de Imóveis.

20.4 – O contratado deverá indicar preposto, aceito pela Administração, para representá-lo na execução do contrato.

20.5 – A Administração rejeitará, no todo ou em parte, o serviço executado em desacordo com o contrato.

21 – DO RECEBIMENTO DO OBJETO

21.1 – Executado o contrato, o seu objeto será recebido:

- a) provisoriamente, pelo responsável por seu acompanhamento e fiscalização, mediante termo circunstanciado, para efeito de posterior verificação da conformidade do material com a especificação.
- b) definitivamente, por servidor ou comissão designada pela autoridade competente, mediante termo circunstanciado, assinado pelas partes, após a verificação da qualidade e quantidade do material e consequente aceitação.

21.2 – O recebimento provisório ou definitivo não exclui a responsabilidade civil, nem ético-profissional pela perfeita execução do contrato, dentro dos limites estabelecidos pela lei ou pelo contrato.

21.3 – Os ensaios, testes e demais provas exigidas por normas técnicas oficiais para a boa execução do objeto do contrato correm por conta do contratado.

21.4 – O(s) serviço(s) deverá(ão) prestado(s) no seguinte local: **Rua Farmacêutico Francisco Bruno, 5 – Vila Santa Maria, São Sebastião do Paraíso – MG..**

22 – DO PAGAMENTO

22.1 – Os pagamentos serão feitos por crédito em conta bancária **10º DIA DO MÊS SUBSEQUENTE** a contar do recebimento definitivo do(s) serviço(s), discriminado(s) na(s) respectiva(s) autorização(ões) de serviço, mediante apresentação, aceitação e atesto do responsável pelo recebimento.

22.2 – Para a execução do pagamento de que trata o item anterior a licitante contratada deverá fazer constar na nota fiscal correspondente emitida, sem rasura, em letra bem legível em nome da Prefeitura Municipal de São Sebastião do Paraíso – MG, CNPJ nº 18.241.349/0001-80, o número de sua conta bancária, e a respectiva Agência em que deverá ser creditado o valor devido pela remuneração apurada.

22.2.1 – A nota fiscal correspondente, deverá ser entregue pela licitante contratada, diretamente ao representante da Prefeitura Municipal de São Sebastião do Paraíso – MG, que somente atestará a serviço e liberará a referida nota fiscal para pagamento, quando cumpridas por esta todas as condições pactuadas.

22.2.2 – Havendo erro na nota fiscal ou circunstância que impeça a liquidação da despesa, aquela será devolvida à licitante contratada, pelo representante da Prefeitura Municipal de São Sebastião do Paraíso – MG e o pagamento ficará pendente até que aquela providencie as medidas saneadoras. Nesta hipótese, o prazo para pagamento iniciar-se-á após a regularização da situação ou representação do documento fiscal, não acarretando qualquer ônus para a Prefeitura Municipal de São Sebastião do Paraíso – MG.

22.3 – Cada unidade da Administração, no pagamento das obrigações relativas ao serviço, deverá obedecer, para cada fonte diferenciada de recursos, a estrita ordem cronológica das datas de suas exigibilidades, salvo quando presentes relevantes razões de interesse público e mediante prévia justificativa da autoridade competente, devidamente publicada.

22.4 – Nenhum pagamento de acréscimo no preço do serviço será autorizado sem o devido aditamento contratual.

22.5 – O pagamento será efetuado na moeda corrente do País.

22.6 – Quando da ocorrência de eventuais atrasos de pagamento provocados exclusivamente pela Administração, o valor devido deverá ser acrescido de atualização financeira, e sua apuração se fará desde a data de seu vencimento até a data do efetivo pagamento, e m que os juros de mora serão calculados à taxa de 0,5% (meio por cento) ao mês, ou 6% (seis por cento) ao ano, mediante aplicação das seguintes fórmulas:

$$I = \frac{(TX/100)}{365}$$

EM = I x N x VP, onde:

I = Índice de atualização financeira



TX = Percentual da taxa de juros de mora anual

EM = Encargos moratórios

N = Número de dias entre a data prevista para o pagamento e a do efetivo pagamento

VP = Valor da parcela em atraso

Obs.: Caso ocorra pagamento parcial, para o valor remanescente será devida a correção monetária "*pro rata tempore*", adotando-se os mesmos critérios estabelecidos acima.

23 – DA INEXECUÇÃO E DA RESCISÃO DO CONTRATO

23.1 – A inexecução total ou parcial do contrato enseja a sua rescisão, com as consequências contratuais e as previstas em lei ou neste edital.

23.2 – Constituem motivo para rescisão do contrato:

- a) o não cumprimento de cláusulas contratuais, especificações, projetos ou prazos;
- b) o cumprimento irregular de cláusulas contratuais, especificações, projetos e prazos;
- c) a lentidão do seu cumprimento, levando a Administração a comprovar a impossibilidade de entrega do(s) serviço(s), nos prazos estipulados;
- d) o atraso injustificado na entrega do(s) serviço(s);
- e) a paralisação do serviço, sem justa causa e prévia comunicação à Administração;
- f) a subcontratação total ou parcial do seu objeto, a associação do contratado com outrem, a cessão ou
- g) transferência, total ou parcial, bem como a fusão, cisão ou incorporação, não admitidas no edital e no contrato;
- h) o desatendimento das determinações regulares da autoridade designada para acompanhar e fiscalizar a sua execução, assim como as de seus superiores;
- i) a decretação de falência ou a instauração de insolvência civil;
- j) a dissolução da sociedade ou o falecimento do contratado;
- k) a alteração social ou a modificação da finalidade ou da estrutura da empresa, que prejudique a execução do contrato;
- l) razões de interesse público, de alta relevância e amplo conhecimento, justificadas e determinadas pela máxima autoridade da esfera administrativa a que está subordinado o contratante e exaradas no processo p) administrativo a que se refere o contrato;
- m) a suspensão de sua execução, por ordem escrita da Administração, por prazo superior a 120 (cento e vinte) dias, salvo em caso de calamidade pública, grave perturbação da ordem interna ou guerra, ou ainda por repetidas suspensões que totalizem o mesmo prazo, independentemente do pagamento obrigatório de indenizações pelas sucessivas e contratualmente imprevistas desmobilizações e mobilizações e outras previstas, assegurado ao contratado, nesses casos, o direito de optar pela suspensão do cumprimento das obrigações assumidas até que seja normalizada a situação;
- n) a ocorrência de caso fortuito ou de força maior, regularmente comprovada, impeditiva da execução do contrato.

23.3 – Os casos de inexecução contratual serão formalmente motivados em processo administrativo que correrá apenso aos autos principais, sendo assegurado ao contratado o contraditório e a ampla defesa, e todos os meios de prova legalmente admitidos, nos termos do art. 155 ao 163, da lei 14.133/21

24 – DAS SANÇÕES ADMINISTRATIVAS

24.1 – O descumprimento total ou parcial das obrigações assumidas pelo(s) licitante(s) adjudicatário(s)/contratado(s), sem justificativa aceita pela Prefeitura Municipal de São Sebastião do Paraíso-MG, resguardados os procedimentos legais pertinentes, poderá acarretar, sem prejuízo da responsabilidade civil e criminal, as seguintes sanções:

- a) advertência.



b) multa(s) prevista(s) no instrumento de contrato e edital.

c) impedimento de licitar a contratar com a Administração Pública Municipal de São Sebastião do Paraíso-MG e descredenciamento no Registro Cadastral Municipal, caso haja Certificado de Registro Cadastral em validade, por um período não superior a 3 (três) anos.

d) declaração de inidoneidade para licitar ou contratar com a Administração Pública enquanto perdurarem os motivos determinantes da punição ou até que seja promovida a reabilitação perante a própria autoridade que aplicou a penalidade, que será concedida sempre que o contratado ressarcir a Administração pelos prejuízos resultantes e após decorrido o prazo da sanção aplicada com base na alínea anterior ("c").

24.2 – A sanção de multa poderá ser aplicada **cumulativamente** as sanções previstas as alíneas "a", "c" e "d" do subitem anterior.

24.3 – A penalidade de **advertência** será aplicada no caso do cometimento de **faltas leves**, assim entendidas como aquelas que não acarretarem prejuízos significativos ao objeto da contratação.

24.3.1. - Caso o(s) licitante(s) adjudicatário(s)/contratado(s) seja(m) reincidente(s) na(s) conduta(s) que originou(ram) a penalidade de advertência, ou ainda tenha(m) cometido infração(ões) diversa(s) de maior gravidade, tal circunstância será considerada para fins de **majoração** da(s) sanção(ões) aplicável(is) no ato de dosimetria da pena.

24.4 – A penalidade de **impedimento de licitar e contratar com a Administração Municipal de São Sebastião do Paraíso-MG** por um período não superior a 3 (três) anos e **descredenciamento** no Registro Cadastral Municipal, caso haja Certificado de Registro Cadastral em validade, será aplicável ao(s) licitante(s) que, em especial:

convocado(s) dentro do prazo de validade da(s) sua(s) proposta(s), não celebrar(em) o(s) contrato(s);

deixar(em) de entregar ou apresentar documentação falsa exigida para o certame;

ensejar(em) o retardamento da execução de seu(s) objeto(s);

não manter(em) a(s) proposta(s);

falhar(em) ou fraudar(em) na execução do(s) contrato(s);

comportar-se(m) de modo inidôneo ou cometer(em) fraude fiscal;

24.4.1 – A sanção de impedimento de licitar e contratar **com a Administração Municipal de São Sebastião do Paraíso-MG** por um período não superior a 3 (três) anos e **descredenciamento** no Registro Cadastral Municipal, caso haja Certificado de Registro Cadastral em validade, prevista neste subitem, também é aplicável em quaisquer das hipóteses previstas como infração administrativa neste edital.

24.5 – A penalidade de **multa** será aplicável conforme fixação abaixo, em caso de descumprimento das condições pactuadas, tais como:

a) 0,5% (cinco décimos por cento) por dia sobre o valor inicial atualizado da ordem de serviço com caráter contratual, em caso de atraso na entrega do(s) serviço(s), limitada a incidência a **15 (quinze) dias** (multa de mora).

a.1) Após o décimo quinto dia e a critério da Administração, no caso de execução com atraso, poderá ocorrer a não-aceitação do objeto, de forma a configurar, nessa hipótese, inexecução total da obrigação assumida, sem prejuízo da rescisão unilateral da avença;

b) 20% (vinte por cento) sobre o valor do contrato após **ultrapassado o prazo de 15 quinze dias**, ou no caso de não entrega do objeto, ou entrega com vícios ou defeitos ocultos que o torne impróprio ao uso a que é destinado, ou lhe diminua o valor ou, ainda fora das especificações.

c) 2% (dois por cento) em caso de descumprimento das demais obrigações contratuais ou norma da legislação pertinente.

24.6 – Também ficam sujeitas às penalidades do art. 156, da Lei nº 14.133/21, as empresas ou profissionais que:

a) tenham sofrido condenação definitiva por praticar, por meio dolosos, fraude fiscal no recolhimento de quaisquer tributos;

b) tenham praticado atos ilícitos visando a frustrar os objetivos da licitação;

c) demonstrem não possuir idoneidade para contratar com a Administração em virtude de atos ilícitos praticados.

24.7 – As penalidades de multa decorrentes de fatos diversos serão consideradas independentes entre si.



24.8 – A multa deverá ser recolhida aos cofres públicos do Município de São Sebastião do Paraíso – MG, via Tesouraria Municipal, no prazo máximo de 10 (dez) dias corridos, a contar da data de recebimento da notificação enviada pela Prefeitura Municipal de São Sebastião do Paraíso – MG.

24.9 – As multas e outras sanções aplicadas só poderão ser relevadas motivadamente e por conveniência administrativa, desde que devidamente justificado.

24.10 – As sanções aqui previstas são independentes entre si podendo ser aplicadas isoladas ou cumulativamente, sem prejuízo de outras medidas cabíveis.

24.11 – Após o devido sancionamento, a Administração Municipal obrigatoriamente informará e manterá atualizados, para fins de publicidade, no **Cadastro Nacional de Empresas Inidôneas e Suspensas – CEIS**, de caráter público, instituído no âmbito do Poder Executivo federal, os dados relativos às sanções por eles aplicadas, nos termos do art. 161 da lei nº 14.133/21.

25 – DISPOSIÇÕES FINAIS

25.1 – A Prefeitura Municipal poderá cancelar de pleno direito à nota de empenho que vier a ser emitida em decorrência desta licitação, bem como rescindir o respectivo contrato de serviço, independentemente de interpelação judicial ou extrajudicial desde que motivado o ato e assegurado à licitante vencedora o contraditório e a ampla defesa quando esta: venha a ser atingida por protesto de título, execução fiscal ou outros fatos que comprometam sua capacidade econômico financeira; for envolvida em escândalo público e notório; quebrar o sigilo profissional; utilizar, em benefício próprio ou de terceiros informações não divulgadas ao público e às quais tenha acesso por força de suas atribuições e que contrariem as disposições estabelecidas pela Prefeitura Municipal; na hipótese de ser anulada a adjudicação em função de qualquer dispositivo legal que a autorize, mesmo notificada, deixe de manter durante a execução do contrato as condições de habilitação iniciais.

25.2 – A Prefeitura Municipal poderá, por despacho fundamentado do Pregoeiro(a) e até a entrega da nota de empenho, excluir qualquer licitante, sem prejuízo de outras sanções cabíveis, sem que a esta assista o direito de reclamar indenização ou ressarcimento, se chegar ao seu conhecimento, em qualquer fase do processo licitatório, fato ou circunstância que desabone a idoneidade da licitante.

25.3 – A licitação poderá ser revogada por razões de interesse público decorrente de fato superveniente devidamente comprovado, pertinente e suficiente para justificar tal conduta, ou anulada por ilegalidade de ofício ou por provocação de terceiros mediante parecer escrito do Pregoeiro(a), devidamente fundamentado.

25.4 – A apresentação da proposta implica, por parte da licitante, observação dos preceitos legais e regulamentares em vigor, bem como a integral e incondicional aceitação de todos os termos e condições deste edital sendo responsável pela fidelidade e legitimidade das informações e dos documentos apresentados em qualquer fase da licitação.

25.5 - É facultado ao Pregoeiro(a) ou à autoridade superior, em qualquer fase da licitação, a promoção de diligência destinada a esclarecer ou complementar a instrução do processo.

25.6 – A proponente que vier a ser vencedora, ficará obrigada a aceitar, nas mesmas condições contratuais, os acréscimos e supressões que se fizerem necessárias até 25% (vinte e cinco por cento) do valor estimado do contrato.

25.7 – As questões decorrentes da execução deste edital, que não puderem ser dirimidas administrativamente, serão processadas e julgadas no foro da Comarca de São Sebastião do Paraíso – MG, com exclusão de qualquer outro, por mais privilegiado que seja.

25.8 – A homologação do objeto desta licitação não implicará direito à contratação.

25.9 – Os casos omissos serão dirimidos pelo Pregoeiro(a), com observância da legislação regedora, em especial a Lei Federal nº 14.133/21 e suas alterações.

25.10 – Fazem partes integrantes deste edital:

ANEXOS	ANEXO I	TERMO DE REFERÊNCIA
	ANEXO II	RELAÇÃO DOS ITENS/LOTES



	ANEXO III	VALORES REFERENCIAIS
	ANEXO IV	MINUTA DE ATA DE REGISTRO DE PREÇO
	ANEXO V	MINUTA CONTRATUAL / AUTORIZAÇÃO DE SERVIÇO
	ANEXO VI	ETP – ESTUDO TÉCNICO PRELIMINAR

São Sebastião Do Paraíso-MG, 29 de maio de 2026

FERNANDA CRISTINA PEREIRA
Pregoeira Oficial



ANEXO IV – MINUTA ATA DE REGISTRO DE PREÇO

PROCESSO ADMINISTRATIVO Nº 2130/2026
PREGÃO ELETRÔNICO Nº 010/2026
COM BASE NO ART. Nº 28, INCISO I C/C ART. 40, INCISO II DA LEI Nº 14.133/2021
ATA DE REGISTRO DE PREÇO Nº XXXXXXXX

CONTRATANTE:

O **MUNICÍPIO DE SÃO SEBASTIÃO DO PARAÍSO**, pessoa jurídica de direito público, com sede nesta Praça dos Imigrantes, nº 100, Bairro Lagoinha, CNPJ sob o nº 18.241.349/0001-80, neste ato representado por seu Prefeito (a), **Marcelo de Moraes**, brasileiro (a), casado (a), portadora da RG nº M-8.547.222 e do CPF nº 011.859.576-85, residente e domiciliado nesta cidade.

DETENTORA DO REGISTRO DE PREÇO:

A Empresa , CNPJ Nº <cnpj_empresa>, com sede na Rua <end_empresa> nº <nr_end_empresa>, bairro <bairro_empresa>, cidade de <cidade_empresa>, Estado de <uf_empresa>, CEP <cep_empresa>, neste ato representada pelo (a) Sr.(a) portador(a) RG nº <rg_representante>. e do CPF nº <cpf_representante>:

1 – DO OBJETO

1.1 – A presente Ata tem por objeto; **Registro de preços para escolha mais vantajosa e eventual contratação de empresa, objetivando prestação de serviços de manutenção preventiva e corretiva (por hora trabalhada) em autoclave da marca ALPHAMEDIC BRASIL, MODELO 205-2PGR, SERIE 0046, situada na Unidade De Pronto Atendimento (UPA) que integra a Secretaria Municipal De Saúde, por um período de 12 meses, livre participação.**, especificado(s) no Termo de Referência, Anexo I do edital de procedimento acima mencionado, que é parte integrante desta Ata, assim como a proposta vencedora, independentemente de transcrição.

2 – DOS PREÇOS, ESPECIFICAÇÕES, QUANTITATIVOS, DOTAÇÕES ORÇAMENTÁRIAS E PRAZO DE ENTREGA:

2.1 – O(s) preço(s) registrado(s), as especificações do objeto, a quantidade, e as demais condições ofertadas na(s) proposta(s) estão contempladas no anexo desta ata

2.2 – Fica estipulado como valor total desta ata a quantia de <valor_total_contrato> (<id_valor_extenso>).

2.3 – Os recursos necessários ao atendimento das despesas correrão à conta da dotação:

Ficha: 1057 - 02008003.1030210012.410 33903900000 - Outros Serviços de Terceiros -Pessoa Jurídica

2.4 – O prazo da execução dos serviços será de **24 HORAS**

3 – ÓRGÃO GERENCIADOR

3.1 – O órgão gerenciador do registro será: **SECRETARIA MUNICIPAL DE SAÚDE.**

4 – DA ADESÃO À ATA DE REGISTRO DE PREÇOS

4.1 – Será admitida a adesão à ata de registro de preços decorrente desta licitação.



5 – VALIDADE DA ATA

5.1 – A validade da Ata de Registro de Preços será de 12 meses, a partir da assinatura desta, podendo ser prorrogada nos termos do art. 84 da Lei 14.133/2021.

6 – REVISÃO E CANCELAMENTO

6.1 – A Administração realizará pesquisa de mercado periodicamente a fim de verificar a vantajosidade dos preços registrados nesta Ata.

6.2 – Os preços registrados poderão ser revistos em decorrência de eventual redução dos preços praticados no mercado ou de fato que eleve o custo do objeto registrado, cabendo à Administração promover as negociações junto ao(s) fornecedor(es).

6.3 – Quando o preço registrado tornar-se superior ao preço praticado no mercado por motivo superveniente, a Administração convocará o(s) fornecedor(es) para negociar(em) a redução dos preços aos valores praticados pelo mercado.

6.4 – O fornecedor que não aceitar reduzir seu preço ao valor praticado pelo mercado será liberado do compromisso assumido, sem aplicação de penalidade.

6.5 – A ordem de classificação dos fornecedores que aceitarem reduzir seus preços aos valores de mercado observará a classificação original.

6.6 – Quando o preço de mercado tornar-se superior aos preços registrados e o fornecedor não puder cumprir o compromisso, o órgão gerenciador poderá:

a) liberar o fornecedor do compromisso assumido, caso a comunicação ocorra antes do pedido de serviço, e sem aplicação da penalidade se confirmada a veracidade dos motivos e comprovantes apresentados; e

b) convocar os demais fornecedores para assegurar igual oportunidade de negociação.

6.7 – Não havendo êxito nas negociações, o órgão gerenciador deverá proceder à revogação desta ata de registro de preços, adotando as medidas cabíveis para obtenção da contratação mais vantajosa.

6.8 – O registro do fornecedor será cancelado quando:

a) descumprir as condições da ata de registro de preços;

b) não retirar a nota de empenho ou instrumento equivalente no prazo estabelecido pela Administração, sem justificativa aceitável;

c) não aceitar reduzir o seu preço registrado, na hipótese deste se tornar superior àqueles praticados no mercado; ou

d) sofrer sanção administrativa cujo efeito torne-o proibido de celebrar contrato administrativo, alcançando o órgão gerenciador e órgão(s) participante(s).

6.9 – O cancelamento de registros nas hipóteses previstas no item 6.8, alínea “a”, “b” e “d” será formalizado por despacho do órgão gerenciador, assegurado o contraditório e a ampla defesa.

6.10 – O cancelamento do registro de preços poderá ocorrer por fato superveniente, decorrente de caso fortuito ou força maior, que prejudique o cumprimento da ata, devidamente comprovados e justificados:

a) por razão de interesse público; ou

b) a pedido do fornecedor.

7 – DAS PENALIDADES

7.1 – O descumprimento da Ata de Registro de Preços ensejará aplicação das penalidades estabelecidas no Edital.

7.2 – As sanções do item acima também se aplicam aos integrantes do cadastro de reserva, em convocados, não honrarem o compromisso assumido injustificadamente.

7.3 – É da competência do órgão gerenciador a aplicação das penalidades decorrentes do descumprimento do pactuado nesta ata de registro de preço, exceto nas hipóteses em que o descumprimento disser respeito às contratações dos órgãos participantes, caso no qual caberá ao respectivo órgão participante a aplicação da penalidade.

7.4 – O órgão participante deverá comunicar ao órgão gerenciador qualquer das ocorrências previstas no



item 6.8, dada a necessidade de instauração de procedimento para cancelamento do registro do fornecedor.

8 – DAS CONDIÇÕES GERAIS

8.1 – As condições gerais do serviço, tais como os prazos para entrega e recebimento do objeto, as obrigações da Administração e do fornecedor registrado, penalidades e demais condições do ajuste, encontram-se definidos no Termo de Referência, **ANEXO AO EDITAL**.

8.2 – É vedado efetuar acréscimos nos quantitativos fixados nesta ata de registro de preços.

Para firmeza e validade do pactuado, a presente Ata será lavrada em 02 (duas) vias de igual teor, que, depois de lida e achada em ordem, vai assinada pelas partes e encaminhada cópia aos demais órgãos participantes.

São Sebastião Do Paraíso -MG, ____ de _____ de _____.

Marcelo de Moraes
Prefeitura Municipal de São
Sebastião do Paraíso
CONTRATANTE

CONTRATADA
DETENTORA ATA DE REGISTRO DE PREÇO



ANEXO V – MINUTA CONTRATUAL

PROCESSO ADMINISTRATIVO Nº 2130/2026
PREGÃO ELETRÔNICO Nº 010/2026 - REGISTRO DE PREÇO
COM BASE NO ART. Nº 28, INCISO I DA LEI Nº 14.133/2021
CONTRATO Nº XXXXXXX

CLÁUSULA I – DAS PARTES E FUNDAMENTOS:

1.1 – DO CONTRATANTE:

1.1.1 – O MUNICÍPIO DE SÃO SEBASTIÃO DO PARAÍSO, pessoa jurídica de direito público, com sede nesta Praça dos Imigrantes, nº 100, Bairro Lagoinha, CNPJ sob o nº 18.241.349/0001-80, neste ato representado por seu Prefeito (a), **Marcelo de Moraes**, brasileiro (a), casado (a), portadora da RG nº M-8.547.222 e do CPF nº 011.859.576-85, residente e domiciliado nesta cidade.

1.2 – DA CONTRATADA:

1.2.1 –A Empresa , CNPJ Nº <cnpj_empresa>, com sede na Rua <end_empresa> nº <nr_end_empresa>, bairro <bairro_empresa>, cidade de <cidade_empresa>, Estado de <uf_empresa>, CEP <cep_empresa>, neste ato representada pelo(a) Sr.(a) portador(a) RG nº <rg_representante>. e do CPF nº <cpf_representante>:

1.3 – DOS FUNDAMENTOS:

1.3.1 – A presente contratação decorre do Processo Administrativo nº **2130/2026**, Pregão Eletrônico nº **010/2026**, de acordo com a Lei nº. 14.133/2021, com destaque para o artigo 28, inciso I do respectivo diploma legal e se regerá por suas cláusulas, pelos preceitos de direito público, aplicando-lhe, supletivamente, os princípios da teoria geral dos contratos e disposições de direito privado.

CLÁUSULA II – DO OBJETO:

2.1 – Constitui objeto do presente contrato **Registro de preços para escolha mais vantajosa e eventual contratação de empresa, objetivando prestação de serviços de manutenção preventiva e corretiva (por hora trabalhada) em autoclave da marca ALPHAMEDIC BRASIL, MODELO 205-2PGR, SERIE 0046, situada na Unidade De Pronto Atendimento (UPA) que integra a Secretaria Municipal De Saúde, por um período de 12 meses, livre participação..**

CLÁUSULA III – DO PRAZO, DO VALOR DO CONTRATO E DO PAGAMENTO:

3.1 – DO PRAZO:

3.1.1 – O presente instrumento vigorará pelo período de **12 MESES**, iniciando-se a partir da data de sua assinatura, com término previsto para ____/____/____, podendo ser prorrogado nos termos do art. 107 da Lei 14.133/21.

3.2 – DO VALOR E DO PAGAMENTO:

3.2.1 – O valor total do presente contrato é de R\$ <valor_total_contrato> (<id_valor_extenso>), já incluídos os tributos, os encargos, seguros e demais ônus que porventura possam recair sobre o Município, sendo as quantidades/itens/valores unitários conforme contemplados no anexo deste:

3.2.2 – O prazo de pagamento será **10º DIA DO MÊS SUBSEQUENTE**, após a efetiva execução dos serviços e mediante a apresentação de Nota Fiscal e após atesto do setor competente, nos termos da Lei Federal nº 14.133/2021.



3.2.3. A inadimplência da Contratada com relação aos encargos sociais, trabalhistas, fiscais e comerciais ou indenizações não transfere à Contratante a responsabilidade por seu pagamento, nem poderá onerar o objeto contratado, de acordo com o artigo 121, parágrafo único, da Lei Federal nº. 14.133/2021.

CLÁUSULA IV - DAS OBRIGAÇÕES DA CONTRATANTE

4.1 Supervisionar a execução da entrega do objeto, promovendo o acompanhamento e a fiscalização sob os aspectos quantitativos e qualitativos.

- a) Notificar, por escrito e verbalmente, à CONTRATADA sobre a ocorrência de eventuais imperfeições no curso da execução do objeto, fixando prazo para a sua correção.
- b) Proporcionar todas as facilidades para que a CONTRATADA possa cumprir suas obrigações dentro das normas e condições contratuais.
- c) Prestar à CONTRATADA todas as informações solicitadas e necessárias para o cumprimento do objeto;
- d) Rejeitar, no todo ou em parte, a execução em desacordo com as obrigações assumidas pela empresa na sua proposta.
- e) Colocar à disposição da CONTRATADA os elementos e informações necessárias à execução do objeto;
- f) Não permitir que o pessoal da CONTRATADA execute tarefas em desacordo com as condições preestabelecidas.
- g) Responsabilizar-se pela comunicação, em tempo hábil.
- h) Exigir o imediato afastamento de qualquer funcionário ou preposto da CONTRATADA que não mereça sua confiança, que embarace a fiscalização ou que se conduza de modo inconveniente ou incompatível com o exercício de suas funções.
- i) Efetuar o pagamento devido pela perfeita execução do objeto, desde que cumpridas todas as formalidades e exigências do contrato.
- j) Aplicar multas ou penalidades, quando do não cumprimento do contrato ou ações previstas neste Termo;
- k) Fazer deduzir diretamente da fonte multas e demais penalidades previstas neste instrumento;
- l) Atuar com poder de império suspendendo a execução do contrato sem ônus para a administração a qualquer tempo, resguardando a CONTRATADA de seus direitos adquiridos;
- m) Rejeitar a execução do objeto em desconformidade com o presente instrumento.

CLÁUSULA V: DAS OBRIGAÇÕES DA CONTRATADA

5.1 Responsabilizar-se pelo fiel cumprimento do objeto deste Contrato, utilizando-se de empregados treinados, sem antecedentes criminais por improbidade ou prevaricação e de bom nível moral na execução do objeto em conformidade com o objeto.

- a) Prestar esclarecimento a CONTRATANTE sobre eventuais atos ou fatos noticiados que a envolvam, bem como relatar toda e qualquer irregularidade observada em função da execução do objeto, bem assim tomar providências necessárias imediatas para a correção, evitando repetição dos fatos.
- b) Acatar as orientações do Fiscal do Contrato ou seu representante legal, sujeitando-se a mais ampla e irrestrita fiscalização por parte da CONTRATANTE.
- c) Zelar para que sejam cumpridas as normas relativas à segurança e a prevenção de acidentes.
- d) Dispor de quadro de pessoal suficiente para garantir a execução do objeto – cumprindo os prazos previstos neste instrumento, sem interrupção, seja por motivo de férias, descanso semanal, licença, falta ao trabalho, demissão e outras análogas obedecidas às disposições da legislação trabalhista vigente.
- e) Manter, durante toda a execução do contrato, em compatibilidade com as obrigações assumidas, todas as condições de habilitação e qualificação exigidas na licitação.
- f) Assumir a responsabilidade por todos os encargos previdenciários, fiscais e comerciais resultantes da execução do contrato, sob pena de rescisão contratual, sem prejuízo das demais sanções;
- g) Realizar a prestação dos serviços em conformidade e no prazo estabelecido neste instrumento.
- h) A contratada tem a obrigação do contratado de manter, durante toda a execução do contrato, em compatibilidade com as obrigações por ele assumidas, todas as condições de habilitação e qualificação



exigidas na licitação, podendo a qualquer tempo o gestor do contrato diligenciar a apresentação de qualquer documento previsto no edital;

i) O contratado é responsável pelos danos causados diretamente à Administração ou a terceiros, decorrentes de sua culpa ou dolo na execução do contrato, não excluindo ou reduzindo essa responsabilidade a fiscalização ou o acompanhamento pelo órgão interessado.

j) Cumprir, durante todo o período de execução do contrato, a reserva de cargos prevista em lei para pessoa com deficiência, para reabilitado da Previdência Social ou para aprendiz, bem como as reservas de cargos previstas na legislação (art. 116 da Lei nº 14.133, de 2021);

k) Comprovar a reserva de cargos a que se refere a cláusula acima, no prazo fixado pelo fiscal do contrato, com a indicação dos empregados que preencheram as referidas vagas (art. 116, parágrafo único da Lei nº 14.133, de 2021);

CLÁUSULA VI – DA DOTAÇÃO ORÇAMENTÁRIA:

6.1– Os recursos necessários ao objeto do presente contrato correrão à conta da seguinte dotação orçamentária:

Ficha: 1057 - 02008003.1030210012.410 33903900000 - Outros Serviços de Terceiros -Pessoa Jurídica

CLÁUSULA VII - DO ACOMPANHAMENTO, EXECUÇÃO E FISCALIZAÇÃO DO CONTRATO

7.1. A fiscalização do presente Contrato será exercida por um representante da Administração – Sr(a) **Tassia Borges da Silva**, ao qual competirá dirimir as dúvidas que surgirem no curso da execução do contrato e de tudo dará ciência à Administração;

7.2. Durante todo o período de vigência deste contrato, a CONTRATADA deverá manter preposto aceito pela CONTRATANTE, para representá-la administrativamente sempre que for necessário;

7.3. A comunicação entre a fiscalização e a contratada será realizada através de correspondência oficial e anotações;

7.4. O relatório de entrega dos serviços será destinado ao registro de fatos e comunicações pertinentes aos mesmos;

7.5. Todos os atos e instituições emanados ou emitidos pela fiscalização serão considerados como se fossem praticados pelo Contratante.

CLÁUSULA VIII - DAS SANÇÕES

8.1 Nos termos do art. 155 da Lei Federal 14.133/2021, o descumprimento total ou parcial das obrigações assumidas pela CONTRATADA, sem justificativa aceita, poderá acarretar as seguintes sanções:

a) Dar causa à inexecução parcial do contrato;

b) Dar causa à inexecução parcial do contrato que cause grave dano à Administração, o funcionamento dos serviços públicos ou ao interesse coletivo;

c) Dar causa à inexecução total do contrato;

d) Não manter a proposta, salvo em decorrência de fato superveniente devidamente justificado;

e) Não celebrar o contrato ou não entregar a documentação exigida para a contratação, quando convocado dentro do prazo de validade de sua proposta;

f) Ensejar o retardamento da execução ou da entrega do objeto da licitação sem motivo justificado;

g) Praticar atos ilícitos com vistas a frustrar os objetivos da licitação;

h) Praticar ato lesivo previsto no art. 5º da Lei nº 12.846, de 1º de agosto de 2013.

8.2. Serão aplicadas ao responsável pelas infrações administrativas previstas acima, as seguintes penalidades, nos limites previstos no art. 156 da Lei Federal 14.133/2021.

a) O valor da multa, aplicada será descontado imediatamente no pagamento subsequente, sendo ainda aplicado juros de mora de 1,00% (um por cento) ao mês, ou 0,0333% por dia de atraso.



b) Na impossibilidade de desconto no pagamento subsequente, será liquidado do seguro caução previsto neste instrumento.

c) As sanções previstas nestes instrumentos poderão ser aplicadas cumulativamente, exceto as multas escalonadas por datas, e a multa de advertência.

d) No caso de multa, cuja apuração ainda esteja em processamento, ou seja, na fase da defesa prévia, o CONTRATANTE poderá fazer a retenção do valor correspondente à multa, até a decisão final da defesa prévia. Caso a defesa prévia seja aceita, ou aceita parcialmente, pelo CONTRATANTE, o valor retido correspondente será depositado em favor da CONTRATADA, em até 05 (cinco) dias úteis a contar da data da decisão final da defesa apresentada.

CLÁUSULA IX – DO REAJUSTE:

9.1 - O contrato somente poderá ser reajustado após 01 (um) ano da data do orçamento estimado, ou ainda do último reajustamento, mediante a incidência do IGP-M – Índice Geral de Preço de Mercado – apurado pela Fundação Getúlio Vargas para o período, devendo ser observada a seguinte fórmula:

$$PR = Po \times \frac{I}{Io} \text{ onde:}$$

Io = Índice Geral de Preços de Mercado – IGP-M, no mês de apresentação da proposta, publicado pela Fundação Getúlio Vargas.

I = Mesmo índice, porém, no mês previsto para reajustamento.

Po = Preços apresentados na proposta.

PR = Preço reajustado.

Obs.: O reajuste de preço se dará de forma automática, dispensando-se o requerimento do interessado. Ultrapassado o prazo relativo, competirá ao Gestor do Contrato a realização do mesmo por meio de simples apostila.

CLÁUSULA X - DOS MOTIVOS DE RESCISÃO:

10.1 - São motivos de rescisão do contrato, independente de procedimento judicial, aqueles inscritos no artigo 137 da Lei n. 14.133/2021.

CLÁUSULA XI - DISPOSIÇÕES FINAIS:

11 – O presente contrato e todas as suas alterações e/ou aditamentos deverão ser divulgados no sítio eletrônico oficial da Prefeitura e mantidos à disposição do público, na forma do art. 91 da Lei n. 14.133/2021.

CLÁUSULA XII – DO FORO:

12.1 – As partes elegem o Foro da Comarca de São Sebastião do Paraíso, para dirimirem eventuais dúvidas oriundas deste instrumento.

E, por estarem justos e contratados, os representantes das partes assinam o presente instrumento, na presença das testemunhas abaixo, em 02 (duas) vias de igual teor e forma para um só efeito.

São Sebastião Do Paraíso -MG, ____ de _____ de _____.

Marcelo de Moraes
Prefeitura Municipal de São
Sebastião do Paraíso
CONTRATANTE

CONTRATADA



TR
TERMO DE REFERÊNCIA (Lei 14.133/21)
(PRESTAÇÃO DE SERVIÇO)

OBJETO DA CONTRATAÇÃO E NATUREZA, QUANTIDADES E PRAZO

Nos termos do pedido de contratação anexo e conforme condições e exigências estabelecidas neste instrumento, constitui objeto da presente contratação o seguinte:

Registro de preços para escolha mais vantajosa e eventual contratação de empresa, objetivando prestação de serviços de manutenção preventiva e corretiva (por hora trabalhada) em autoclave da marca ALPHAMEDIC BRASIL, MODELO 205-2PGR, SERIE 0046, situada na Unidade De Pronto Atendimento (UPA) que integra a Secretaria Municipal De Saúde, por um período de 12 meses.

O(s) serviço(s) é/são de natureza comum, não se enquadrando como serviço(s) de luxo conforme Decreto Municipal, bem como também não são superiores à qualidade necessária para cumprir as finalidades às quais se destinam.

O(s) serviço(s) bem como sua(s) especificação(ões) e quantidade(s), se encontra(m) pormenorizado(s) no documento anexo.

A duração da vigência será de:

Haverá possibilidade de prorrogação: **SIM**

FUNDAMENTO E JUSTIFICATIVA ACERCA DA NECESSIDADE DA CONTRATAÇÃO/DESCRIÇÃO DA NECESSIDADE

A Unidade de Pronto Atendimento (UPA), essencial para a prestação de serviços de saúde à população da PREFEITURA MUNICIPAL DE SÃO SEBASTIÃO DO PARAÍSO, depende intrinsecamente do funcionamento ininterrupto e seguro de seus equipamentos médico-hospitalares. Nesse contexto, a autoclave da marca ALPHAMEDIC BRASIL, MODELO 205-2PGR, SERIE 0046, desempenha um papel crítico nos processos de esterilização de materiais, sendo fundamental para a prevenção e controle de infecções. A ausência de um programa de manutenção regular para este equipamento vital representa um risco significativo de falhas operacionais, comprometendo diretamente a capacidade da UPA de oferecer um atendimento seguro e eficaz, impactando a saúde e o bem-estar dos cidadãos que buscam assistência. A necessidade é, portanto, de garantir a máxima disponibilidade e segurança deste aparelho.

A interrupção das atividades da autoclave por falta de manutenção preventiva ou por avarias não reparadas em tempo hábil acarreta sérios prejuízos à continuidade dos serviços de saúde oferecidos pela Secretaria Municipal de Saúde. Situações de emergência exigem que todo o instrumental utilizado seja devidamente esterilizado, e qualquer impedimento neste processo pode resultar na suspensão de procedimentos ou, pior, no aumento do risco de contaminação cruzada, colocando em perigo a vida dos pacientes. É imperativo, sob a ótica do interesse público e da garantia de direitos fundamentais, assegurar que este



equipamento receba a atenção técnica necessária, de forma a prevenir incidentes e possibilitar um atendimento médico-hospitalar de ****imediate**** resposta e alta qualidade.

Para solucionar essa demanda, a contratação de serviços especializados de manutenção preventiva e corretiva por hora trabalhada, pelo período de 12 meses, emerge como a medida mais eficiente e econômica. A busca pela proposta mais vantajosa, conforme os preceitos da Lei Federal nº 14.133/21, visa não apenas assegurar a funcionalidade do equipamento, mas também otimizar a aplicação dos recursos públicos. A modelagem desta contratação permite flexibilidade e adequação às necessidades reais de manutenção, promovendo a ****eficiência**** na gestão dos serviços e a ****economicidade**** ao evitar custos mais elevados de reparos emergenciais não planejados ou a substituição prematura do equipamento. Essa abordagem contribui diretamente para a sustentabilidade da infraestrutura de saúde municipal.

Em suma, a implementação de um contrato de manutenção abrangente para a autoclave da UPA é uma ação estratégica que reforça o compromisso da PREFEITURA MUNICIPAL DE SÃO SEBASTIÃO DO PARAÍSO com a saúde pública. Ao garantir a operacionalidade contínua e segura de um equipamento essencial para a esterilização, a administração municipal assegura que a população terá acesso a serviços de saúde com os mais altos padrões de segurança e qualidade. Esta contratação reflete a busca por soluções que tragam ****benefício direto**** aos cidadãos, promovendo um ambiente de atendimento seguro e eficaz e fortalecendo a capacidade de resposta da UPA frente às demandas diárias de saúde do município nos próximos doze meses.

DESCRIÇÃO DA SOLUÇÃO COMO UM TODO CONSIDERADO O CICLO DE VIDA DO OBJETO E ESPECIFICAÇÃO DO SERVIÇO

A solução proposta abrange a contratação de serviços técnicos especializados para a realização de manutenção preventiva e corretiva, faturada por hora trabalhada, na autoclave ALPHAMEDIC BRASIL, MODELO 205-2PGR, SERIE 0046, um equipamento crítico e essencial para a operação da Unidade de Pronto Atendimento (UPA) que integra a Secretaria Municipal de Saúde de São Sebastião do Paraíso. O objetivo primordial é garantir a plena funcionalidade, a calibração adequada e a segurança operacional do equipamento, que é indispensável para os processos de esterilização de materiais médico-hospitalares, contribuindo diretamente para a qualidade e continuidade dos serviços de saúde oferecidos à população.

A manutenção preventiva será executada mediante um cronograma preestabelecido e conforme as especificações técnicas do fabricante, visando antecipar e mitigar falhas, otimizar o desempenho do equipamento e maximizar sua vida útil. Já a manutenção corretiva será acionada em caráter de demanda, para rápida resolução de quaisquer avarias ou mau funcionamento que possam comprometer a operação da autoclave. Para ambos os casos, é imprescindível a disponibilização de mão de obra altamente qualificada e certificada, com comprovada expertise na marca e modelo específico, garantindo intervenções precisas e a utilização de peças de reposição originais ou equivalentes de alta qualidade, quando aplicável, para restaurar a funcionalidade integral do equipamento.

O ciclo de vida do serviço inicia-se com a identificação da necessidade de intervenção pela equipe da UPA, seja para a execução de uma manutenção preventiva programada ou para a solicitação de um reparo corretivo emergencial. A Secretaria Municipal de Saúde



formalizará o pedido de serviço à empresa contratada, que será responsável por mobilizar, em prazos adequados, a equipe técnica e os recursos materiais necessários. Ao término de cada serviço, será exigida a apresentação de um laudo técnico circunstanciado, detalhando as ações realizadas, o diagnóstico do equipamento e as recomendações futuras. A fiscalização e o acompanhamento contínuo da execução dos serviços serão conduzidos por um servidor público designado, assegurando a conformidade com os termos contratuais e com as rigorosas normas técnicas e sanitárias vigentes.

A continuidade e a eficiência dos serviços de saúde prestados pela UPA dependem diretamente da operacionalidade ininterrupta desta autoclave, tornando esta contratação vital para evitar paralisações e garantir a segurança dos pacientes. A solução prevê, portanto, a garantia de acesso contínuo a uma equipe técnica especializada e a peças de reposição essenciais. A contratação será formalizada por meio de um Registro de Preços, instrumento que visa selecionar a proposta mais vantajosa para a administração pública, priorizando a economicidade e a eficiência, com prazo de vigência de 12 meses. Todo o processo licitatório e a subsequente gestão contratual serão conduzidos em estrita observância à Lei Federal nº 14.133/21, assegurando total legalidade, transparência e competitividade em todas as suas fases.

REQUISITOS DA CONTRATAÇÃO

Os serviços a serem prestados deverão obedecer às normas e especificações conforme for aplicável.

Da Subcontratação - Não será admitida a subcontratação do objeto contratual.

Garantia da contratação - Não haverá exigência de garantia da contratação, prevista no artigo 96 e seguintes da Lei 14.133/2021.

Garantia do serviço - O prazo de garantia do serviço é aquele previsto na Lei nº 8.078/1990 (Código de Defesa do Consumidor).

Emissão de laudos técnicos após cada manutenção preventiva ou corretiva. Os relatórios deverão conter descrição dos serviços, tempo de execução e havendo a necessidade de troca de peças, detalhar no laudo.

A contratada deverá realizar **uma visita mensal de manutenção preventiva** ao equipamento, durante todo o período contratual (12 meses).

MANUTENÇÃO PREVENTIVA

1. Itens obrigatórios da Manutenção Preventiva (exigências técnicas da CME + exigências do Manual Alphamedic 2025)

1.1. Inspeção estrutural e funcional

- Verificação completa do funcionamento do esterilizador e seus sistemas.
- Inspeção visual interna e externa, incluindo câmara, portas, dobradiças e travas.



- Avaliação da integridade das borrachas de vedação e dispositivos de segurança.
- Revisão dos sistemas elétricos e eletrônicos.
- Mensalmente verificar o funcionamento dos dispositivos de controle, como sensores de temperatura, transmissor de pressão, ar comprimido, impressora e sensores.

1.2. Avaliação elétrica e conexões

- Verificação elétrica completa a cada seis meses, conforme recomendações do fabricante. Inspeção de cabos, conexões, terminais, aterramento e integridade dos componentes.
- Garantia de que todas as conexões estejam integras, firmes e sem sinais de falha, desgaste ou aquecimento anormal.

1.3. Testes e calibrações obrigatórias

- Testes operacionais completos com registro de parâmetros.
- Calibração dos sensores de temperatura, pressão, vácuo e umidade. Calibrar as válvulas de segurança da câmara interna e do gerador de vapor a cada 12 meses para garantir o correto funcionamento mínimo de 2.8kgf máximo de 3.0kgf
- Verificação da uniformidade dos ciclos e dos sistemas de controle.

2. Qualificação, validação e requisitos técnicos avançados

2.1. Qualificação física do esterilizador

- Realização da qualificação física completa, com mapeamento térmico.
- Monitoramento da distribuição interna da temperatura para garantir a uniformidade térmica durante o ciclo.
- Uso da conexão 1-NPT, localizada na parte superior do esterilizador, para instalação dos sensores térmicos necessários.

2.2. Validação microbiológica

- A contratada deverá realizar, obrigatoriamente, a **validação microbiológica do equipamento com periodicidade semestral** e a **qualificação térmica com periodicidade anual**, durante toda a vigência contratual.
- Registro técnico completo dos resultados.

2.3. Limpeza e higienização técnica



- Limpeza técnica interna e externa.
- Higienização completa, incluindo áreas de difícil acesso e sistemas de entrada/saída de ar.

2.4. Troca periódica de filtros

- Substituição do filtro de ar da câmara interna a cada 2 meses, conforme recomendado no manual.
- Verificação e substituição dos demais filtros e consumíveis previstos no cronograma de manutenção preventiva.

3. Substituição preventiva de peças

- Substituição preventiva de peças de desgaste conforme recomendações do fabricante.
- Verificação e, se necessário, substituição dos componentes do sistema de vácuo, resistências, sensores e conexões críticas.
- Reparo/troca das válvulas.
- Reparo/troca do filtro Y trimestral. Inspecionar mensalmente as tubulações hidráulicas Filtro Y da saída da câmara interna, linha pneumáticas e de vapor para identificar possíveis vazamentos. Realize a limpeza dos filtros trimestral.
- Troca das guarnições de vedação das portas trimestral.
- Emissão de laudo técnico com descrição das peças substituídas. Troca filtros e componentes de osmose reversa.
- Reparo/troca de mangueiras e conexões.

MANUTENÇÃO CORRETIVA

Manutenção corretiva: diagnóstico e reparo de falhas, substituição de peças defeituosas, testes pós-reparo.

A aquisição das peças de reposição referentes às manutenções corretivas não estão incluídas na prestação de serviços, porém fica a cargo da **CONTRATADA** a instalação das mesmas, devendo a empresa informar a Secretaria de Saúde a necessidade de compra das mesmas através de relatório.

Substituição de Peças: Em caso de manutenção corretiva que envolva a substituição de peças, a empresa contratada deverá:



- Informar previamente à contratante a peça a ser substituída, apresentando relatório técnico que justifique a necessidade da troca;
- Utilizar, preferencialmente, peças **originais ou homologadas pelo fabricante ALPHAMEDIC BRASIL**, conforme previsto no manual do equipamento, de modo a não comprometer a garantia da autoclave;
- Submeter à aprovação da contratante o orçamento das peças a serem utilizadas, sendo que esta administração fica responsável por analisar a melhor forma de aquisição das peças quando não estiverem incluídas no contrato;
- Garantir que a instalação das peças seja realizada por técnico habilitado, emitindo laudo técnico após a conclusão do serviço.

MODELO DE EXECUÇÃO DO OBJETO

A execução do(s) serviço(s) será: **PARCELADO AO LONGO DO EXERCÍCIO**

Caso não seja possível a prestação do(s) serviço(s) no prazo previsto, a empresa deverá requerer, motivada e tempestivamente com 02 dias de antecedência, requerer a prorrogação do prazo, a qual somente ocorrerá se a justificativa for aceita pela Administração, ressalvados as situações de caso fortuito e força maior.

O(s) serviço(s) deverá(ão) ser entregue(s) acompanhado(s) de documento fiscal, com as mesmas condições indicadas na proposta de preço vencedora do certame, quanto à forma de prestação, garantia, quantidade, qualidade e autenticidade, respeitando rigorosamente as especificações deste TR e anexos.

O(s) serviço(s) deverá(ão) ser prestado(s) no endereço indicado na Autorização de Fornecimento/Serviço.

Atendimento a chamados corretivos em até **24 horas** após solicitação.

O(s) serviço(s) deverão ser prestado(s) no seguinte local: **Unidade de Pronto Atendimento (UPA) no endereço Rua Farmacêutico Francisco Bruno, 5 – Vila Santa Maria, São Sebastião do Paraíso – MG.**

MODELO DE GESTÃO DO CONTRATO OU DOCUMENTO EQUIVALENTE

Os responsáveis pela gestão e pela fiscalização contratual observarão as normas da Lei 14.133/2021, as regras do regulamento municipal, em especial ao Decreto Municipal, ao contrato ou documento equivalente que tenha valor contratual (art. 95 da Lei 14.133/2021), e seguindo em que couber as seguintes rotinas:

Aos servidores investidos na função de fiscal, especialmente designados pela Administração, compete:

Exercer de modo sistemático a fiscalização e o acompanhamento da execução da contratação, objetivando verificar o cumprimento das disposições contratuais, técnicas e administrativas, em todos os seus aspectos;



Solicitar à CONTRATADA a substituição do objeto, que apresente defeito insanável durante seu uso, durante o prazo de garantia, cujo prazo será de 5 (cinco) dias úteis;

Anotar em registro próprio, comunicando ao preposto da CONTRATADA as irregularidades constatadas, informando prazo para sua regularização, propondo à Administração, quando for o caso, a aplicação das penalidades previstas na legislação pertinente.

As decisões e providências que ultrapassarem a competência da fiscalização da contratação serão submetidas à apreciação da autoridade superior, para adoção das medidas cabíveis, consoante disposto no art. 117, §§ 1º e 2º, da Lei nº 14.133/2021;

Exigências da fiscalização, respaldada na legislação aplicável no TR e Edital/Aviso de Contratação, deverão ser imediatamente atendidas pela CONTRATADA;

O descumprimento total ou parcial das demais obrigações e responsabilidades assumidas pela CONTRATADA ensejará a aplicação de sanções administrativas, previstas neste TR e na legislação vigente;

O fiscal do contrato verificará a manutenção das condições de habilitação da contratada, acompanhará o empenho, o pagamento, as garantias, as glosas e a formalização de apostilamento e termos aditivos, solicitando quaisquer documentos comprobatórios pertinentes, caso necessário.

A fiscalização do contrato será auxiliada pela Procuradoria Geral do Município, Assessoria de Controle Interno e Gerência de Compras e Licitação, que deverão dirimir dúvidas e subsidiá-lo com informações relevantes para prevenir riscos na execução contratual.

O gestor do contrato coordenará a atualização do processo de acompanhamento e fiscalização do contrato contendo todos os registros formais da execução no histórico de gerenciamento do contrato, a exemplo da ordem de fornecimento, do registro de ocorrências, das alterações e das prorrogações contratuais, elaborando relatório com vistas à verificação da necessidade de adequações do contrato para fins de atendimento da finalidade da administração.

O gestor do contrato acompanhará os registros realizados pelos fiscais do contrato, de todas as ocorrências relacionadas à execução do contrato e as medidas adotadas, informando, se for o caso, à autoridade superior àquelas que ultrapassarem a sua competência.

O gestor do contrato acompanhará a manutenção das condições de habilitação da contratada, para fins de empenho de despesa e pagamento, e anotar os problemas que obstem o fluxo normal da liquidação e do pagamento da despesa no relatório de riscos eventuais.

O gestor do contrato emitirá documento comprobatório da avaliação realizada pelos fiscais técnico, administrativo e setorial quanto ao cumprimento de obrigações assumidas pelo contratado, com menção ao seu desempenho na execução contratual, baseado nos indicadores objetivamente definidos e aferidos, e a eventuais penalidades aplicadas, devendo constar do cadastro de atesto de cumprimento de obrigações.



O gestor do contrato tomará providências para a formalização de processo administrativo de responsabilização para fins de aplicação de sanções, a ser conduzido pela comissão de que trata o art. 158 da Lei nº 14.133, de 2021, ou pelo agente ou pelo setor com competência para tal, conforme o caso.

O gestor do contrato deverá elaborar relatório final com informações sobre a consecução dos objetivos que tenham justificado a contratação e eventuais condutas a serem adotadas para o aprimoramento das atividades da Administração.

O gestor do contrato deverá enviar a documentação pertinente ao setor de contratos para a formalização dos procedimentos de liquidação e pagamento, no valor dimensionado pela fiscalização e gestão nos termos do contrato.

CRITÉRIOS DE MEDIÇÃO E DE PAGAMENTO

Recebimento do Objeto

O(s) serviço(s) será(ão) recebido(s) provisoriamente, de forma sumária, no ato do recebimento pelo fiscal para posterior verificação de conformidade.

O(s) serviço(s) poderá(ão) ser rejeitado(s), no todo ou em parte, quando em desacordo com as especificações constantes no Termo de Referência e na proposta, devendo ser corrigido(s) sem ônus para a Administração.

O recebimento definitivo ocorrerá no prazo de 10 (dez) dias úteis, após a verificação da qualidade e consequente aceitação mediante termo detalhado.

O recebimento provisório ou definitivo não excluirá a responsabilidade civil pela perfeita execução do contrato.

Liquidação

Recebida a Nota Fiscal ou documento de cobrança equivalente, proceder-se-á a liquidação.

Prazo de pagamento

O pagamento será efetuado: **até o 10º dia do mês subsequente**

No caso de atraso pelo Contratante, os valores devidos ao contratado serão atualizados monetariamente entre o termo final do prazo de pagamento até a data de sua efetiva realização, mediante aplicação do índice específico utilizado pelo município de correção monetária.

Forma de pagamento

O pagamento será realizado por meio de ordem bancária, para crédito em banco, agência e conta corrente indicadas pelo contratado.

FORMA E CRITÉRIO DE SELEÇÃO DO FORNECEDOR



O fornecedor será selecionado por meio da realização de procedimento de LICITAÇÃO, na modalidade: **PREGÃO ELETRÔNICO**, do tipo **MENOR PREÇO**, com critério de julgamento: **GLOBAL / LOTE**

A adoção do critério de julgamento por preço global para a contratação dos serviços de manutenção da autoclave visa selecionar a proposta que apresente o menor preço total para o conjunto completo dos itens e serviços requeridos durante os 12 meses.

Este método assegura a **coerência e integridade da proposta**, impedindo que os licitantes superestimem um item em detrimento de outro, garantindo uma precificação equilibrada e um planejamento holístico do serviço.

A natureza técnica e integrada da manutenção de uma autoclave de marca e modelo específicos torna a contratação global fundamental para a **compatibilidade e eficiência do serviço**. A individualização de itens pode comprometer a funcionalidade do equipamento, acarretar perda de garantia do fabricante e não assegurar o resultado desejado de operação segura e eficiente.

A contratação de um único fornecedor para a totalidade dos serviços **reduz significativamente os riscos de fracionamento e inexecução** parcial do contrato, divergências entre fornecedores distintos e a complexidade de múltiplas fiscalizações.

Adicionalmente, este critério **estimula os licitantes a buscarem maior eficiência e economias de escala** na gestão do serviço completo, promovendo propostas mais competitivas e vantajosas para a Administração Pública.

Em síntese, o preço global garante a economicidade, a eficiência operacional e a segurança jurídica do processo licitatório, assegurando a contratação mais adequada para a Unidade de Pronto Atendimento.

Haverá apresentação de Prova de conceito: **NÃO SE APLICA**

DOCUMENTOS ESPECÍFICOS DE HABILITAÇÃO: Para fins de habilitação, em complemento aos documentos já exigidos referente a habilitação jurídica, técnica, fiscal, social e trabalhista pela Equipe de Licitação, deverá o licitante apresentar ainda os seguintes documentos específicos:

A) CERTIDÃO DE REGISTRO DE PESSOA JURÍDICA JUNTO AO CREA.

B) CERTIDÃO DE REGISTRO DO PROFISSIONAL RESPONSÁVEL JUNTO AO CREA.

C) ATESTADO DE CAPACIDADE TÉCNICO-PROFISSIONAL, FORNECIDO POR PESSOA JURÍDICA DE DIREITO PÚBLICO OU PRIVADO, ACOMPANHADO DA RESPECTIVA CERTIDÃO DE ACERVO TÉCNICO, DEMONSTRANDO A RESPONSABILIDADE TÉCNICA PELA EXECUÇÃO, POR SEUS PROFISSIONAIS, DE SERVIÇOS DE CARACTERÍSTICAS COMPATÍVEIS AO OBJETO DA LICITAÇÃO.



D) DECLARAÇÃO DO FABRICANTE DO EQUIPAMENTO OU DE SEU REPRESENTANTE LEGAL NO BRASIL DE QUE A EMPRESA LICITANTE SEJA AUTORIZADA OU CERTIFICADA PELO FABRICANTE ALPHAMEDIC BRASIL PARA MANUTENÇÃO DO MODELO 205-2PGR, EM CONSONÂNCIA COM O MANUAL TÉCNICO DO EQUIPAMENTO.



TERMO DE GARANTIA

GARANTIA GERAL

Importante: Qualquer modificação, acréscimo ou reparo realizado por pessoas não autorizadas pela AlphaMedic anula imediatamente a garantia. A correta observação das condições de instalação e a execução das rotinas de manutenção preventiva, conforme indicado no Manual **Técnico**, são essenciais para a validade da garantia. O descumprimento dessas condições resultará na revogação da garantia, e todos os custos, incluindo peças, deslocamento e intervenção técnica, serão de responsabilidade do COMPRADOR.

As revisões preventiva tera que ser executada com um profissional autorizado pela Alphamedic

ESTIMATIVA DO VALOR DA CONTRATAÇÃO

O valor total estimado para esta contratação é de: **R\$ 118.233,60 (cento e dezoito mil, duzentos e trinta e três reais e sessenta centavos)**

DA ADEQUAÇÃO ORÇAMENTÁRIA

As despesas decorrentes da presente contratação correrão à conta de recursos específicos consignados no orçamento do Município na seguinte dotação:

02008003.1030210012.410 33903900000 - Outros Serviços de Terceiros -Pessoa Jurídica – **FICHA 1057 - MANUT. ATIV. MEDIA ALTA COMPLEXIDADE UPA C.**

CONTATO DO DEMANDANTE PARA ESCLARECIMENTOS/DÚVIDAS SOBRE O OBJETO DA CONTRATAÇÃO



PREFEITURA MUNICIPAL DE SÃO SEBASTIÃO DO PARAÍSO
ESTADO DE MINAS GERAIS

NOME: **Flávia Lopes Silva**

TELEFONE: **(35) 3539-6011**

E-MAIL: **upa.adm@ssparaiso.mg.gov.br**

TERMO DE CIÊNCIA DO FISCAL

Eu, **Tassia Borages da Silva**, declaro estar ciente de minha designação como Fiscal do Contrato referente ao objeto deste Termo de Referência. Comprometo-me a desempenhar minhas funções com diligência, imparcialidade e integridade, garantindo o cumprimento das cláusulas contratuais, o controle de prazos e a avaliação do desempenho da contratada. Estou ciente da importância de documentar todas as comunicações e ocorrências relacionadas ao contrato.

Tassia Borages da Silva
Fiscal

São Sebastião Do Paraíso-MG, 30 de Janeiro de 2026

ADRIANO LOPES DE SIQUEIRA
Secretário Municipal de Saúde

FLÁVIA LOPES SILVA
Coordenadora Da Unidade De Pronto Atendimento - Upa



MANUAL TÉCNICO

E OPERAÇÃO

AUTOCLAVE A VAPOR LINHA : ALP E ALP TOUCH MODELO: 105 - 205 - 305 - 405 - 505 - 605 - 705 LITROS CÂMARA :RETÂNGULAR - CÂMARA CILÍNDRICA

Responsável Técnico:
JOSUÉ JUNIO MOREIRA
MARCELINO
CREA/MG- 1422160718.



INTRODUÇÃO

Os esterilizadores da Alphamedic são projetados e fabricados com a mais alta tecnologia, seguindo rigorosamente as normas ABNT NBR ISO 11134:2001, ABNT NBR 9804, ABNT EB-2115, ABNT NBR 11816, ABNT NBR 5410, ASME VIII Div. 1 e NR-13, garantindo segurança e conformidade com os requisitos da ANVISA.

Utilizamos matérias-primas certificadas e insumos de soldagem de alta qualidade, como arames, varetas e gases, assegurando um processo de soldagem qualificado e confiável. Nossos procedimentos e soldadores são devidamente qualificados, e os equipamentos de soldagem são de última geração, garantindo um acabamento e polimento impecáveis.

Após a soldagem, cada esterilizador passa por uma rigorosa inspeção de qualidade, incluindo testes por líquidos penetrantes em 100% das juntas soldadas e testes hidrostáticos nas câmaras interna e externa. Os componentes utilizados, como válvulas de processo, de segurança, componentes pneumáticos e elétricos, são de alta qualidade, tornando os esterilizadores da Alphamedic robustos, confiáveis e duráveis, oferecendo uma excelente experiência ao consumidor final.



ORIENTAÇÃO DE ESTERILIZAÇÃO A VAPOR

O processo de esterilização a vapor saturado seco é um método tradicional e altamente seguro, que elimina microorganismos através do contato direto com o vapor saturado seco. Esse vapor tem a capacidade de transferir calor latente ao interior da célula microbiana, causando a coagulação do citoplasma e a consequente destruição da célula.

O vapor saturado seco penetra eficientemente em tecidos e materiais porosos, transferindo rapidamente o calor sem deixar resíduos tóxicos. Para garantir a eficácia da esterilização, é crucial controlar o tempo e a temperatura, que são ajustados de acordo com a carga microbiana e a resistência ao calor do produto médico. As temperaturas de esterilização comuns são 121°C, 128°C ou 134°C, com a máquina podendo operar em uma faixa de 105°C a 134°C, conforme necessário.



CARACTERIZAÇÃO DO EQUIPAMENTO

A autoclave é composta por um sistema robusto que inclui um vaso de pressão com câmara interna construída em aço inoxidável AISI 316-L, reforçada externamente por perfis em U de aço inoxidável 304, unidos ao casco através do processo de soldagem Tig . Esse conjunto forma a câmara externa e é integrado com diversos periféricos, como gerador de vapor, bomba de vácuo, válvulas solenoides, bomba d'água, tubulações e o comando elétrico.

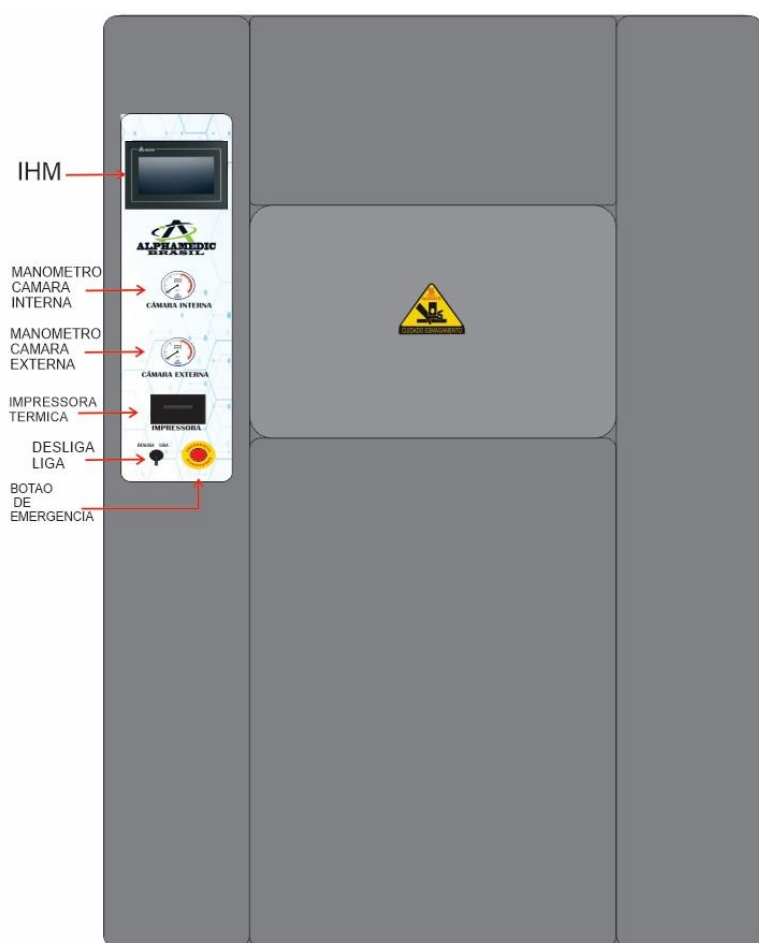

O esterilizador pode ser configurado com uma ou duas portas (barreira sanitária), conforme a necessidade.



COMPONENTES DO EQUIPAMENTO

Além da cuba com câmara interna e externa, a autoclave é composta pelos seguintes componentes:

- **Câmara ou vaso de pressão:** É a unidade principal do esterilizador. A câmara interna é construída em aço inoxidável AISI 316-L, reforçada externamente por perfis em U de aço inoxidável AISI 304, unidos ao casco pelo processo de soldagem TIG, formando a câmara externa. A autoclave pode ser fabricada com diferentes tipos de aço inoxidável, como AISI 304, 316, 316L 316Ti ou superiores, conforme a exigência do cliente. Além disso, a espessura do aço pode variar de 4 a 12 mm, dependendo da demanda específica.

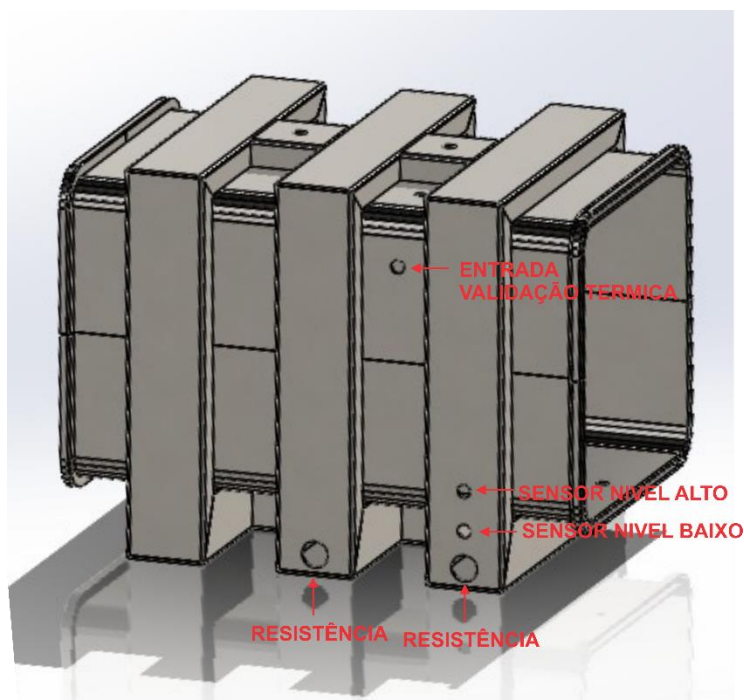

Fig. 02. Câmara de esterilização.

Unidade de vácuo composto por uma bomba de vácuo de anel líquido, ou seca é responsável por realizar a retirada do ar residual do interior da câmara interna do esterilizador.



Gerador de vapor acoplado ou separado é a unidade que produz vapor saturado seco. É composto por casco construído em aço inoxidável AISI 304, bomba de água, sensor de nível, válvula de segurança, válvula de retenção, válvula de entrada de água e resistências elétricas de aquecimento

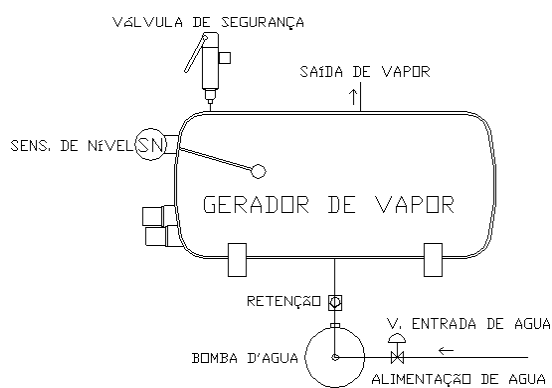

Fig. 03. Bomba de vácuo de anel líquido



Fig. 04. Bomba de vácuo a seco



COMPONENTES DO EQUIPAMENTO



Fig. 05. Válvula solenoide atuada eletrônica.

Quadro de comando elétrico dotado de um controlador lógico programável, que controla todos os componentes do sistema e permite a realização do processo de esterilização.

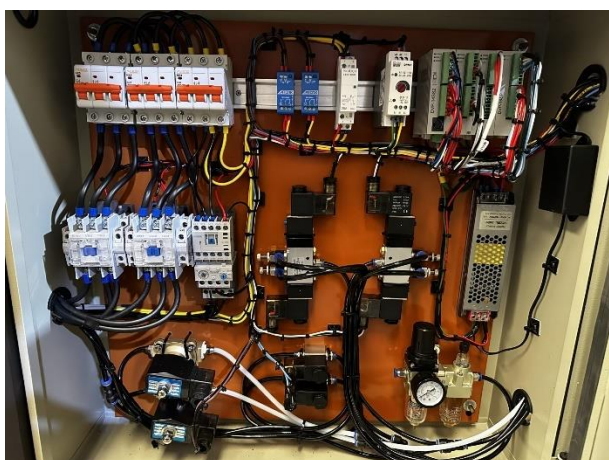

Fig. 06. Componentes elétricos.

OBS: OS EQUIPAMENTOS ALPHAMEDIC POSSUEM QUADROS INDIVIDUAIS PARA CADA PARTE DO EQUIPAMENTO, SENDO CADA ACESSÓRIO ELETRICO OPERADO POR SEU DISJUNTOR E PROTEÇÃO ELETRICA . CONTANTO AINDA COM VALVULAS E SENSORES DE ULTIMA GERAÇÃO TENDO PRESSOSTATOS DE PROTEÇÃO PARA MAIOR SEGURANÇA



CICLOS DE TRABALHO

Ciclo 1. Pacotes e instrumental, temperatura de 134°C, tempo de esterilização de 10 minutos e tempo de secagem de 20 minutos.

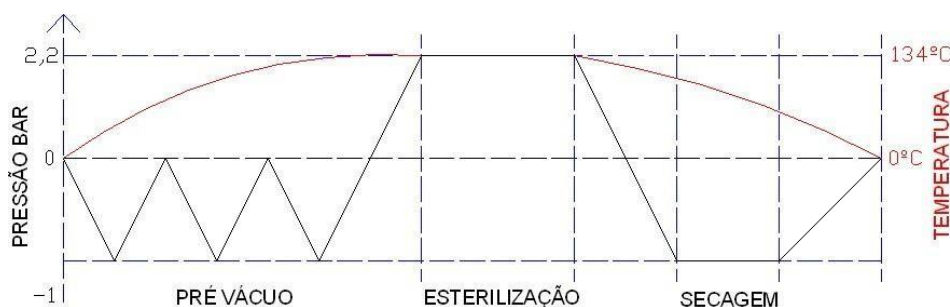

Fig. 08. Ciclo 1.

Ciclo 3. Materiais líquido, temperatura de esterilização 121°C, tempo de esterilização de 30 minutos e tempo de secagem de 0 minutos.

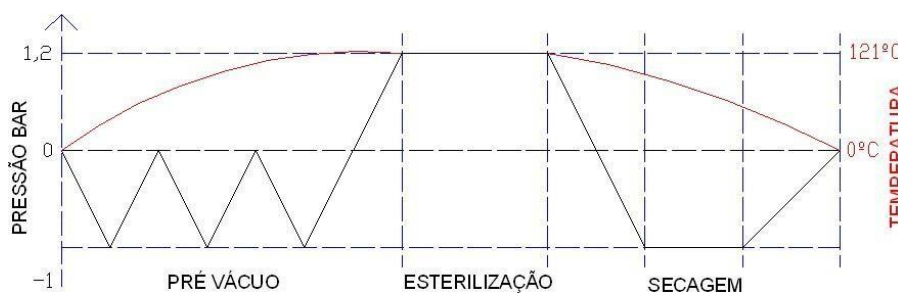

Fig. 07. Ciclo 3.

Ciclo 4. Ciclo bowie dick, temperatura de 134°C, tempo de esterilização de 4 minutos e tempo de secagem de 5 minutos.

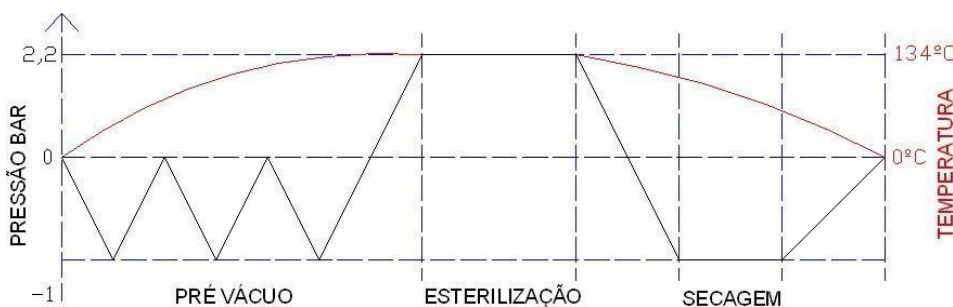

Fig. 09. Ciclo 4.



CICLOS DE TRABALHO

Ciclo 0 Leak Teste de estanqueidade. Verificação da estanqueidade esterilizador, tempo de vácuo 10 minutos e tempo de pressão 6 minutos.

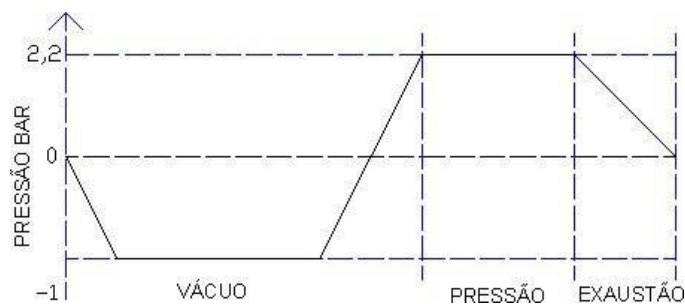

Fig. 10. Ciclo 0.

Ciclo 7 Ciclo de instrumental, temperatura de 134°C, tempo de esterilização de 10 minutos e tempo de secagem de 25 minutos.

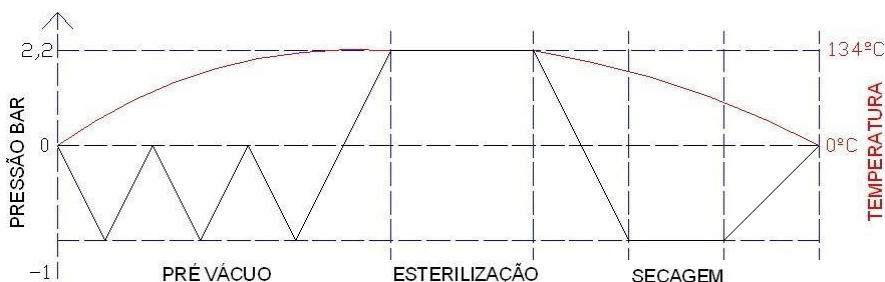

Fig. 11. Ciclo 7.



OPERAÇÃO E MANUSEIO

Os ciclos de trabalho são automáticos, cabendo ao usuário seguir os seguintes passos:

- 1 **LIGAR EQUIPAMENTO E AGUARDAR ABASTECER DE AGUA E AQUECER (APOS ESTA PRONTO PARA USO)**
- 2 **COLOCAR O MATERIAL A SER ESTERELIZADO DENTRO DA AUTOCLAVE**
- 3 **APERTAR NO PAINEL PARA FECHAR A PORTA CASO ESTEJA ABERTA (LEMBRANDO MUITO CUIDADO AO MANUSEAR A PORTA GUILHOTINA)**
- 4 **ESCOLHER CICLO CONFORME O MATERIAL .**
- 5 **APERTAR O INÍCIO DO CICLO.**
- 6 **O CICLO SERA INICIADO E AGUARDAR QUE SERA FEITO AUTOMATICAMENTE(APOS O FINAL DO CICLO NA TELA ESTARA CICLO CONCLUÍDO)**

O ciclo de esterilização do equipamento começa com pulsos de vácuo, seguidos pela abertura da válvula de vapor para a câmara interna, onde o material é aquecido. A fase de esterilização só se inicia quando a câmara atinge a temperatura especificada. Durante todo o processo, a Interface Homem-Máquina (IHM) exibe o número do ciclo e do lote, a temperatura, a pressão, o tempo, a fase do ciclo, além da data e hora.

Ao final do ciclo, o esterilizador emite um aviso de notificação na IHM. Uma impressora matricial registra continuamente os dados de temperatura, pressão, tempo e fases do ciclo.

O equipamento pode ser fornecido com o painel microprocessado PREMIUM TOUCH, que inclui uma tela touch screen colorida de última geração, com interface em português. Esse painel oferece ciclos pré-programados e permite a adição de novos ciclos no futuro. Além disso, o sistema conta com conexão remota para futuras atualizações e suporte técnico.



MANUTENÇÃO PREVENTIVA

Limpeza da Câmara Interna

Realize a limpeza interna da câmara semanalmente ou mensalmente, dependendo da frequência de uso. Utilize produtos químicos adequados para aço inoxidável, removendo resíduos contaminantes que possam aderir às paredes internas. Certifique-se de que o esterilizador esteja desligado e frio antes de iniciar a limpeza.

Verificação dos Dispositivos de Controle

Mensalmente, verifique o funcionamento dos dispositivos de controle, como sensores de temperatura, transmissor de pressão, ar comprimido, impressora e sensores.

Calibração das Válvulas de Segurança

Calibre as válvulas de segurança da câmara interna e externa do gerador de vapor a cada 12 meses para garantir o correto funcionamento mínimo de 2.8kgf máximo de 3.0kgf

Inspeção das Tubulações

Inspeção trimestral as tubulações hidráulicas Filtro Y da saída da câmara interna, linha pneumáticas e de vapor para identificar possíveis vazamentos. Realize a limpeza dos filtros trimestral.



MANUTENÇÃO PREVENTIVA

Verificação das Guarnições de Vedação

Semanalmente, inspecione as guarnições de vedação das portas. Lubrifique –as semanalmente com silicone spray ou graxa líquida incolor para garantir uma vedação eficiente e após 6 meses de uso substitua-as por guarnições novas.

Verificação Elétrica

A cada 6 meses, verifique os sistemas elétricos e suas conexões para assegurar que estejam em perfeito estado

Substituição do Filtro Y

Troque o filtro Y da câmara interna do esterilizador a cada 12 meses para manter a eficiência do equipamento.

Cronograma manutenção

Primeira manutenção, três meses após o primeiro funcionamento.

E as próximas são trimestrais.

Com relatórios e assinatura do órgão responsável e pelo técnico que executou o serviço.

Máquinas que foram instaladas 120 dias após a entrega terão que passar por análise técnica e revisão autorizada pela Alphamedic.



REQUISITOS PARA CORRETA INSTALAÇÃO

Condições Básicas para a Instalação do Esterilizador a Vapor Alphamedic.

Nivelamento do Equipamento

Certifique-se de nivelar adequadamente o esterilizador após o seu posicionamento no local de trabalho, garantindo estabilidade e funcionamento correto.

Fiação Elétrica

Utilize fiação elétrica apropriada ao consumo do esterilizador, conforme os requisitos estabelecidos na norma NBR 5410.

Autoclave 105L REDE 220V Fios recomendado 10mm disjuntor de 40A

REDE 380V Fios recomendado 6mm disjuntor de 32A

Autoclave 205L REDE 220V Fios recomendado 16 mm disjuntor de 63A

REDE 380V Fios recomendado 10mm disjuntor de 32A

Autoclave 305L REDE 220V Fios recomendado 25MM mm disjuntor de 70A

REDE 380V Fios recomendado 10mm disjuntor de 40A

Autoclave 405L REDE 220V Fios recomendado 25MM mm disjuntor de 70A

REDE 380V Fios recomendado 10mm disjuntor de 40A

Autoclave 505L REDE 220V Fios recomendado 35MM mm disjuntor de 100A

REDE 380V Fios recomendado 25mm disjuntor de 70A

Obs 605L,705L Consultar a fabrica



Suprimento de Água

Forneça água limpa e de qualidade com osmose reversa com revisão em dia respeitando os limites especificados na norma NBR ISO 11134, para assegurar a eficiência do processo de esterilização.

Canalização para Condensado e Vapor de Exaustão

Instale uma canalização específica para a coleta do condensado para temperaturas acima de 90°graus ou (Adquirir resfriador da propria fabrica) para saída do vapor de exaustão, garantindo o correto manejo dos resíduos.

Linha de Ar Comprimido

Proporcione uma linha de ar comprimido com vazão mínima de 10 PCM e pressão de 7 kgf/cm², e sem contaminação de óleo e resíduo de água necessária para o funcionamento adequado do equipamento.



MODELOS E CARACTERÍSTICAS

Possuímos em nossa linha os seguintes modelos: 105,205,305,405,505,605,705 litros. Touch screen e modelo de teclado.



ACESSÓRIOS E OPÇÕES DOS MODELOS

PORTAS

- Os esterilizadores podem ser fabricados com uma ou duas portas, modelo pneumático tipo guilhotina.
- Também estão disponíveis com portas manuais de volante central.
- As portas podem ser deslizantes, verticais ou horizontais, todas com vedação por junta de silicone pressurizada por ar comprimido.

CÂMARAS

- Disponíveis em formatos cilíndricos ou retangulares, dependendo da necessidade específica do cliente.

MATERIAL DE CONSTRUÇÃO

- Os equipamentos podem ser fabricados 100% em aço inoxidável, incluindo todas as tubulações, parafusos, fechamentos, gabinetes, válvulas e estrutura, conforme as exigências do cliente.



MODELOS E CARACTERÍSTICAS

DIMENSÕES DAS AUTOCLAVE

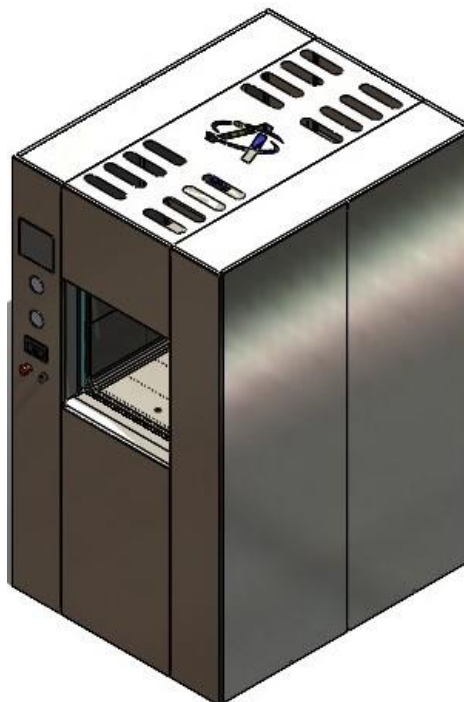
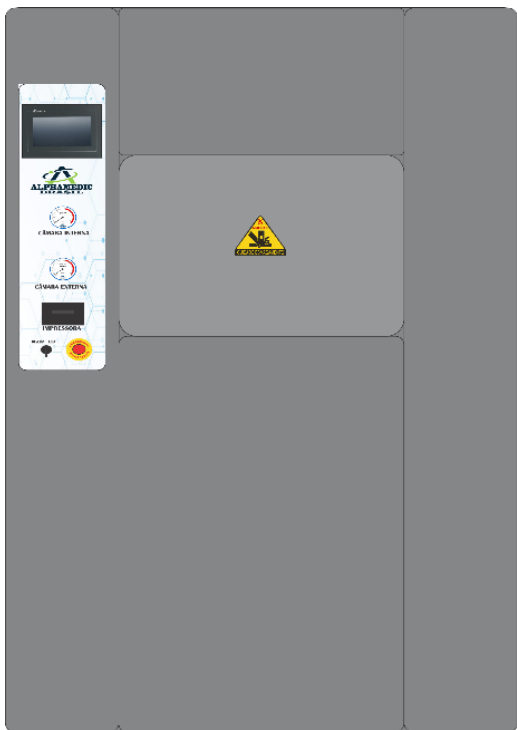

Modelo:	Altura aproximado	Comprimento aproximado	Largura aproximado	Peso aproximado.
<u>Autoclave105L</u>	1690mm	930mm	910mm	375kg
<u>Autoclave205L</u>	1690mm	<u>1550mm</u>	910mm	460kg
<u>Autoclave305L</u>	1780mm	<u>1370mm</u>	1150mm	625kg
<u>Autoclave405L</u>	1780mm	<u>1690mm</u>	1150mm	665kg
<u>Autoclave505L</u>	1780mm	<u>1800mm</u>	1150mm	720kg.

Obs 605L,705L Consultar a fabrica



MODELOS E CARACTERÍSTICAS

ACESSÓRIOS E SISTEMAS ADICIONAIS

- Impressoras: Térmica, matricial ou premium.
- Sistema de Osmose Reversa: Incluindo reservatório dedicado e suporte.
- Carros e Racks:

Cestos inox aramados dimensionados para cada equipamento.

Rack interno para acomodação de materiais.

Rack externo para movimentação de materiais.

-
- Cavaletes: Cavalete de ar comprimido. Cavalete de água.
 - Rodas: Para facilitar o transporte dos equipamentos.
 - Painéis de Comando: Painel CLP de comando microprocessado simples. Painel modelo TOUCH de última geração.
 - Válvulas e Tubulações: Opções de válvulas adicional P100 e sistema completo em aço inox.



MODELOS E CARACTERÍSTICAS

PERSONALIZAÇÃO

Além das opções mencionadas, a AlphaMedic oferece uma ampla gama de personalizações para atender às necessidades específicas de cada cliente. Basta informar previamente suas preferências para que possamos adaptar o equipamento de acordo com suas exigências. Garantimos que todas as personalizações serão realizadas sem comprometer a eficácia e o uso adequado do esterilizador.



QUALIFICAÇÃO FÍSICA E VALIDAÇÃO

MANUTENÇÃO E VERIFICAÇÕES ANUAIS

- Realizar anualmente a qualificação física do esterilizador, monitorando a distribuição de temperaturas internas para garantir a uniformidade do processo.
- Utilizar a conexão de 1" NPT localizada na parte superior lado esquerdo do esterilizador para a instalação dos sensores de monitoramento necessários.
- Executar semanalmente a validação microbiológica para assegurar a eficácia do processo de esterilização, garantindo a eliminação completa de microorganismos.



TERMO DE GARANTIA

GARANTIA GERAL

A AlphaMedic oferece uma garantia geral de 12 (doze meses) contra defeitos de fabricação, com a possibilidade de extensão para até 10 anos para a câmara do esterilizador. Em alguns casos, a garantia pode ser estendida conforme as obrigações pactuadas com o cliente.

Durante o período de garantia, o COMPRADOR estará isento de custos relacionados à mão de obra para assistência técnica e substituição de peças defeituosas, exceto nos seguintes casos:

- 1 DANOS OU PROBLEMAS CAUSADOS PELO USO INADEQUADO POR PARTE DO COMPRADOR OU SEUS REPRESENTANTES.
- 2 INTERVENÇÃO NÃO AUTORIZADA NOS COMPONENTES DO ESTERILIZADOR.
- 3 FALTA DE MANUTENÇÃO PREVENTIVA.
- 4 USO INDEVIDO OU UTILIZAÇÃO DE PEÇAS NÃO RECOMENDADAS PELA ALPHAMEDIC.

A GARANTIA NÃO COBRE DANOS RESULTANTES DE:

- Falhas no suprimento de água ou água de péssima qualidade sem osmose reversa, ar comprimido contaminado, nitrogênio ou energia elétrica (sobretensão, subtensão ou transientes).
Falhas no aterramento do equipamento.



TERMO DE GARANTIA

GARANTIA GERAL

Importante: Qualquer modificação, acréscimo ou reparo realizado por pessoas não autorizadas pela AlphaMedic anula imediatamente a garantia. A correta observação das condições de instalação e a execução das rotinas de manutenção preventiva, conforme indicado no Manual Técnico, são essenciais para a validade da garantia. O descumprimento dessas condições resultará na revogação da garantia, e todos os custos, incluindo peças, deslocamento e intervenção técnica, serão de responsabilidade do COMPRADOR.

As revisões preventiva terá que ser executada com um profissional autorizado pela Alphamedic

Cronograma manutenção

3 meses apos o primeiro funcionamento.

E as proximas sao trimestral.

Com relatorios e assinatura do orgão responsavel e pelo tecnico que executou o serviço.

Maquinas que for instalada apos 120 dias da entrega terá que passar por analise tecnica e revisão autorizada pela alphamedic.

Caso partes citadas acima nao for correspondente podera implicar sobre a garantia.



MANUAL DO

USUÁRIO IHM

MANUAL DE COMANDO CL-369 1P/2P



31-97361-7006



alphamedicbrasil@gmail.com



@ alphamedicbrasil

1 - Introdução:

O controlador CL500 é um equipamento microprocessador para controle e supervisão de autoclaves. Com 10(Dez) programas diferentes para esterilização de materiais diversos, podendo ser editáveis pelo usuário, incluindo novos parâmetros. Os programas são salvos na memória interna do próprio controlador, memória essa sem bateria, o que significa total segurança nos programas editados.

O controlador é dotado de 2 (duas) senhas, sendo uma para alterações dos parâmetros dos programas e uma outra para alterações dos parâmetros de manutenção.

A interface com o usuário é feita através de um display de cristal líquido (LCD) e uma membrana em policarbonato.

O uso do equipamento é bastante simples e intuitivo, bastando seguir as instruções mostradas no display. A execução de um ciclo de esterilização e dados de temperatura, pressão e tempo são exibidos no display, podendo ser impressos por uma impressora serial de 40 colunas.

As entradas dos sensores de temperatura e pressão podem ser calibradas através dos parâmetros de manutenção no próprio controlador, não havendo a necessidade da retirada do equipamento para sua calibração.

2 Características Técnicas

O sistema de controle é composto por 4 (quatro) entradas analógicas, 8 (oito) entradas digitais e 16 (dezesesseis) saídas digitais, conforme a seguir:

Entradas analógicas:

- 2 (duas) entradas para sensor PT 100 (opcional)
- 2 (duas) entradas para transdutores de pressão (4 a 20 mA)

Entradas Digitais:

- Entrada 1: nível alto do gerador de vapor
- Entrada 2: nível baixo do gerador de vapor
- Entrada 3: porta 1 aberta
- Entrada 4: porta 2 aberta
- Entrada 5: porta 1 liberada
- Entrada 6: porta 2 liberada
- Entrada 7: sensor porta 1
- Entrada 8: sensor porta 2

Saídas digitais:

- Saída 1: resistência
- Saída 2: bomba de agua
- Saída 3: bomba de vácuo
- Saída 4: desce porta 2
- Saída 5: desce porta 1
- Saída 6: abre porta 2
- Saída 7: abre porta 1
- Saída 8: fecha porta1
- Saída 9: fecha porta 2
- Saída 10: aeração (AR)
- Saída 11: val. D vacuo
- Saída 12: sobe porta 1
- Saída 13: esterilização
- Saída 14: sobe porta 2
- Saída 15: despressurizar
- Saída 16: buzzer

Comunicação Serial:

1 (uma) saída para comunicação com impressora (RS 232), com conector macho DB-9.

Dimensões:

Gabinete em Poliestireno de Alto Impacto 3mm Preto.

Caixa: 195,6 x 142,6 mm.

Painel Frontal: 213 x 161 mm.

3 Painel Frontal



O painel frontal contém 17 (dezessete) teclas, sendo:

Enter – Utilizada para confirmação de dados.

Abortar – Utilizada para cancelamento de dados e abortar o ciclo de esterilização. Retorna ao menu anterior.

Teclado numérico – Para digitação de parâmetros do sistema.

Tecla Subir / Abrir porta – Sobe e despressuriza da porta do lado não estéril (lado do painel).

Tecla Descer Porta – Descer porta do lado não estéril (lado do painel)

Tecla F1 – Inicia o ciclo de esterilização ou acesso a função Menu

Tecla F2 – Menu de manutenção.

Tecla Menu – Muda a variável mostrada no display.

4 - Inicialização do Sistema

Ao ligar o equipamento, o sistema de controle inicialmente desliga todas as saídas e carrega os parâmetros de configuração do sistema. Com os parâmetros já carregados, o sistema irá checar o nível de água do gerador de vapor, caso esteja abaixo do nível baixo, a bomba de água será ligada até que se atinja o nível alto.

Para AUTOCLAVE DE DUAS PORTAS SISTEMA VERTICAL, caso a porta 2 estiver aberta, a mesma será fechada automaticamente.

5 Executando um Programa

Ao ligar o equipamento, o display do controlador indicará brevemente **CONTROLADOR CL-369**



CONTROLADOR
CL-369 2 PORTAS

Na sequência, aparecerá a seguinte mensagem:



AQ. CAM. EXTERNA
Pe+0.00 Pi+0.00

Pressionando somente a tecla 0 (zero) inicia o ciclo Laek Test

Pressionando a tecla **F1**, aparecerá a seguinte mensagem:

Para reimpressão do último ciclo executado pressione a tecla Menu e confirme com Enter



DIGITE O NUMERO
DO PROGRAMA?

Digite o programa desejado de 1 a 9, aparecerá a seguinte mensagem: (Ciclo 1)



NUMERO DA CARGA
0000000000

Digite o número da carga, exemplo: 0000020062 e confirme com a tecla ENTER. Aparecerá a seguinte mensagem:



INICIANDO CICLO
1 PACOTES

Após esse procedimento, inicia-se o ciclo selecionado.

Após atingir a pressão programada, o equipamento dará início ao ciclo selecionado. E aparecerá a seguinte mensagem sequencia:



VACUO [1]
Pi-0.14 t028.8°C



PRESSAO [1]
Pi+0.09 t028.8°C

Nesta fase aplicamos vácuo seguido de pressão na câmara interna pôr três vezes (3 vácuos e 2 pressões). Este ciclo é controlado por pressão, com valores pré-definidos, sendo sua execução programável para cada ciclo. Esta fase é opcional, sendo programada individualmente para cada programa de esterilização. Em seguida aparecerá a seguinte mensagem:

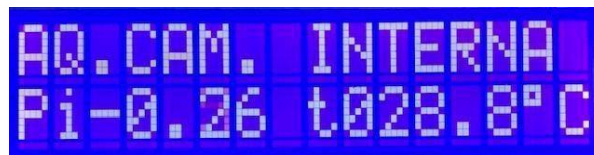

AQ.CAM. INTERNA
Pi-0.26 t028.8°C

Nesta fase, o equipamento aplica vapor na câmara interna até que a mesma atinja pressão e temperatura de trabalho definidas em cada programa. Somente quando estes valores forem atingidos é que se inicia a fase de esterilização. Em seguida aparecerá a seguinte mensagem:

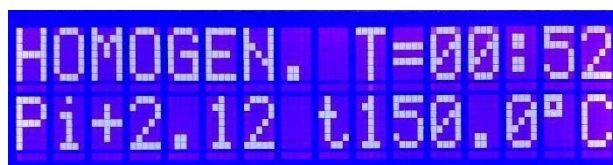

HOMOGEN. T=00:52
Pi+2.12 t150.0°C

Nesta fase, é mantida por um determinado tempo a temperatura programada para câmara interna. Em seguida aparecerá a seguinte mensagem:

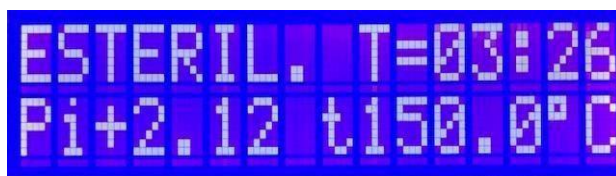

ESTERIL. T=03:26
Pi+2.12 t150.0°C

Nesta fase é mantida por um determinado tempo a temperatura programada para a câmara interna. Em seguida aparecerá a seguinte mensagem:



DESPRES. T=00:49
Pi+1.35 t150.0°C

Nesta fase é feito a despressurização da câmara interna. E aparecerá a seguinte mensagem:



SECAGEM T=00:42
Pi-0.77 t150.0°C

Nesta fase é feito vácuo por um tempo determinado, para secagem dos materiais esterilizados. E aparecerá a seguinte mensagem:



AGUARDE AERACAO
Pi-0.76 t150.0°C

Nesta fase permite a entrada de ar na câmara interna. E aparecerá a seguinte mensagem:



AGUARDE ABERTURA
DA PORTA

Nesta fase ocorre o processo de despressurização do sistema da guarnição da porta. Após este processo, a porta realiza uma pequena abertura, para o resfriamento do material. E aparecerá a seguinte mensagem:



PORTA ABERTA
Pe+2.94 Pi+0.10

Nesta fase para finalizar a abertura da porta, pressione a tecla DESCER PORTA. E aparecerá a seguinte mensagem:



FINALIZANDO PROC
Pi-0.57 t150.0°C

Nesta fase liga a saída do alarme pôr 10 segundos caso o equipamento disponha do dispositivo. E aparecerá a seguinte mensagem:



FIM DO PROCESSO
Pi-0.63 t150.0°C

Observação: Mensagem acima, somente aparecerá na AUTOCLAVE DE PORTA VOLANTE CENTRAL.

6 - Abertura e Fechamento de Portas Através do Teclado * Sistema Vertical*

Mensagens na fase de abertura da porta:

Com a porta aberta, pressionando a tecla SUBIR/ ABRIR PORTA, aparecerá a seguinte mensagem:



ATENCAO PORTA
SUBINDO

Com a porta fechada, pressionando a tecla SUBIR/ ABRIR PORTA, aparecerá a seguinte mensagem:



AGUARDE ABERTURA
DA PORTA

Com a porta semi-aberta, pressionando a tecla DESCER PORTA, aparecerá a seguinte mensagem:



ATENCAO PORTA
DESCENDO

7- Ciclos pré-Definidos:

Os ciclos pré-programados que saem ajustados de fábrica são: obs. Podendo ter pequenas alterações

Programa	Pré vácuo	Pressão Câmara Externa (bar)	Pressão Câmara Interna (bar)	Temperatura Esterilização (°C)	Tempo Esterilização (min.)	Tempo de Despressurização (min.)	Tempo de Secagem (min.)
1=Pacotes	Sim	2,50	2,10	134	10	0	20
2=Luvras	Sim	2,50	1,10	121	10	15	45
3=Líquidos	Não	1,50	2,10	134	30	0	0
4=Bowie Dick	Sim	2,50	2,10	134	3:30	0	4
5=Flash	Sim	2,50	1,10	121	5	0	5
6=Termo sensível	Sim	1,50	2,10	134	20	0	20
7=Instrumental	Sim	2,50	2,10		10		25
8=Borracha	Sim	2,50					
9=Vidraria							
0=Leak Test							
	Sim	0,00	-0,70	-	-	-	-

Tabela 1 – Ciclos Pré-configurados de Fábrica

7.1 - Ciclo Leak Test

É realizado com objetivo de testar a estanqueidade da câmara interna da Autoclave para que seja verificada falsa entrada de ar na câmara através das válvulas de retenção, válvulas de alimentação e descarga de vapor, válvulas de entrada de ar, purgadores e guarnições.

O ciclo se dá início através de um vácuo na câmara interna até - 0,70 bar. O comando desliga a bomba de vácuo.

Após a estabilização do vácuo, é feito um acompanhamento do vácuo da câmara e uma variação maior que 0,04 bar o teste será considerado REPROVADO. Caso isso ocorra, verifique as possíveis causas.

7.2 - Ciclo Bowie Dick

Tem por objetivo a verificação da eficácia da fase de pré-vácuo (eliminação de ar da câmara interna). Obs.: Cabe salientar que o teste deve ser realizado após um ciclo rápido com o equipamento em vazio (sem carga) para eliminação do condensado, devido ao primeiro contato do vapor com a tubulação e a câmara o que pode ocasionar condensados.

O ciclo inicia-se com pulsos de vácuo alternado e com a injeção de vapor na câmara interna do equipamento. Em seguida, o vapor é injetado rapidamente na câmara até atingir a temperatura de esterilização (134°C). Essa temperatura é mantida por apenas 3,5 minutos e tem por objetivo verificar a rápida penetração de vapor na carga e a rápida elevação da temperatura da mesma, o que se obtém mais facilmente quanto mais eficiente ser for à eliminação do ar no interior da câmara.

Os tempos e a temperatura descritos na tabela 1 se referem ao equipamento sem carga.

8 - Alteração dos Parâmetros de Programas:

Os parâmetros de cada programa podem ser alterados, dependendo da necessidade de cada usuário e do material a ser processado. Para isso, seguem-se as etapas:

Com o equipamento ligado, pressione a tecla F2 e aparecerá a seguinte mensagem:



DIGITE A SENHA:

Digite a senha de fábrica: 1234 e tecla ENTER.

Nesse momento aparecerá o programa a ser escolhido para alteração dos parâmetros, com a seguinte mensagem:



PRESSINE MENU
PRESET DO CICLOS

Pressionando a tecla MENU aparecerá a seguinte mensagem:



PRESSIONE F1
1 PACOTES

Pressionando a tecla F1 aparecerá a seguinte mensagem:

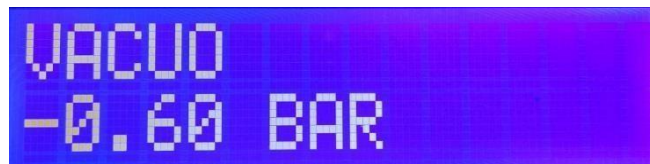

VACUO
-0.60 BAR

Digite o valor do vácuo desejado, confirme com a tecla ENTER.

Pressione MENU, aparecerá a seguinte mensagem:



PRESSAO
+0.50 BAR

Digite o valor da pressão desejada, confirme com a tecla ENTER.

Pressione MENU, aparecerá a seguinte mensagem:



VACUO EXTRA
=0

Neste parâmetro, em caso de necessidade, acrescentasse pulsos de vácuo de 1 a 3, além dos já existentes. Digite a quantidade desejada de pulsos e confirme com a tecla ENTER. Pressione a tecla MENU, aparecerá a seguinte mensagem:



TEMPERATURA
134.3 GRAUS

Digite a temperatura de acordo ao material a ser esterilizado, confirme com a tecla ENTER. Pressione a tecla MENU, aparecerá a seguinte mensagem:



PRESSAO INTERNA
+2.10 BAR

Digite a pressão interna de acordo com a temperatura de esterilização, confirme com a tecla ENTER. Pressione a tecla MENU, aparecerá a seguinte mensagem:



PRESSAO EXTERNA
+2.50 BAR

Digite a pressão externa de acordo com necessidade do material a ser esterilizado, confirme com a tecla ENTER. Pressione a tecla MENU, aparecerá a seguinte mensagem:



HOMOGENIZACAO
01 =MINUTOS

Digite o tempo de acordo com a necessidade do material a ser esterilizado, confirme com a tecla ENTER. Pressione a tecla MENU, aparecerá a seguinte mensagem:

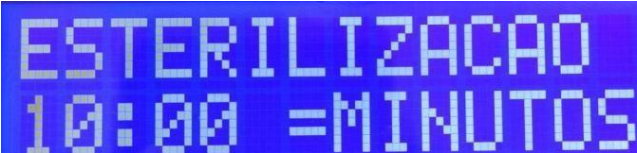

ESTERILIZACAO
10:00 =MINUTOS

Digite o tempo de acordo com a necessidade do material a ser esterilizado, confirme com a tecla ENTER. Pressione a tecla MENU, aparecerá a seguinte mensagem:



DESPRESSURIZACAO
00 =MINUTOS

Digite o tempo de acordo com a necessidade do material a ser esterilizado, confirme com a tecla ENTER.
Pressione a tecla MENU, aparecerá a seguinte mensagem:



TEMPO DE SECAGEM
20 =MINUTOS

Digite o tempo de acordo com a necessidade do material a ser esterilizado, confirme com a tecla ENTER.
Pressione a tecla MENU, aparecerá a seguinte mensagem:



PRE VACUO?
SIM

Nesta tela indica se este programa tem ou não a fase de pré-vácuo. Para alterar a opção pressione a tecla 0.
Pressione a tecla Enter , para voltar ao início dos preset. Pressione a tecla aborta.

9 - Alteração dos Parâmetros de Manutenção:

Para entrar nos parâmetros de manutenção, siga os seguintes passos:
Com o equipamento ligado, pressione a tecla F2, aparecerá a seguinte tela:

Nesta tela define-se uma nova senha caso desejar. O equipamento possui a senha para obter a senha entrar em contato com a fábrica.

Pressionando a tecla MENU, aparecerá a seguinte tela:



AJUSTE DA DATA
01/01/20

Pressionando a tecla MENU, aparecerá a seguinte tela:



AJUSTE DA HORA
00:00:00

Nesta tela ajuste o horário, através do teclado numérico.

Pressionando a tecla MENU, aparecerá a seguinte tela:



NB NA 1 2 3 4
UZ CH A A A A

Nesta tela indica os seguintes estados das entradas digitais:

- NB – Eletrodo de nível baixo;
- NA – Eletrodo de nível alto;
- 1 – Fim de curso porta 1;
- 2 – Pressostato da guarnição porta 1;
- 3 – Fim de curso porta 2;
- 4 – Pressostato da guarnição porta 2.

Pressionando a tecla MENU, aparecerá a seguinte tela:



HORIMETRO: 000006
ALARME: 00720

Nesta tela defina alarme de manutenção preventiva da autoclave. Ajuste o tempo para o alarme (HORAS), e confirme com a tecla ENTER.

OBS.: **Função Alarme:** Será impresso no cabeçalho a seguinte mensagem – REALIZAR MANUTENÇÃO

PREVENTIVA.

Pressionando a tecla MENU, aparecerá a seguinte tela:



PT-100 CONTROLE
+0.0 T=142.0°C

Nesta tela realiza a correção de temperatura em relação ao manôvacometro da máquina.

Essa correção vai de -9,9 a +9,9

Para acrescentar digite 1, na sequência o valor de ajuste desejado.

Para diminuir digite 0, na sequência o valor de ajuste desejado.

Pressionando a tecla MENU, aparecerá a seguinte tela:



ALARME PRESSAO
06 = MINUTOS

Nesta tela estabelece o tempo de monitoramento na fase de pressão interna. Caso não atinja a pressão no tempo determinado do alarme, aborta o processo e imprime login de erro (TEMPO MAXIMO DE PRESSÃO). Tempo de alarme pode ser alterado, basta digitar o tempo e confirmar com a tecla ENTER.

Pressionando a tecla MENU, aparecerá a seguinte tela:



ALARME AQ. INT.
18 = MINUTOS

Nesta tela estabelece o tempo monitoramento da rampa de aquecimento da câmara interna. Caso não atinja a temperatura de esterilização determinada pelo ciclo, aborta o processo e imprime login de erro (TEMPO MAXIMO DE AQUECIMENTO CAMARA INTERNA). Tempo de alarme pode ser alterado, basta digitar o tempo e confirmar com a tecla ENTER.

Pressionando a tecla MENU, aparecerá a seguinte tela:



ALARME PRES. INT
+2.70 BAR

Nesta tela estabelece a pressão máxima na câmara interna, na fase de esterilização. Caso seja atingido o valor configurado do alarme, aborta o processo e imprime login de erro (PRESSAO MAXIMA CAM INTERNA). Valor de pressão pode ser alterado, basta digitar o valor desejado e confirmar com a tecla ENTER.

Pressionando a tecla MENU, aparecerá a seguinte tela:



ALARME ESTERILIZ
2 GRAUS

Nesta tela monitora a temperatura de esterilização durante o processo. Caso a temperatura abaixe o valor configurado, aborta o processo e imprime login de erro (FALHA NA TEMP. ESTERIL.) Valor de temperatura pode ser alterado, basta digitar o valor desejado e confirmar com a tecla ENTER.

Pressione a tecla ABORTA aparecerá a seguinte tela:



F1 = LEAK TEST
F2 = MANUTENCAO

11 - Alterando os parâmetros LEAK TEST:

Pressionando a tecla F1, aparecerá a seguinte tela:

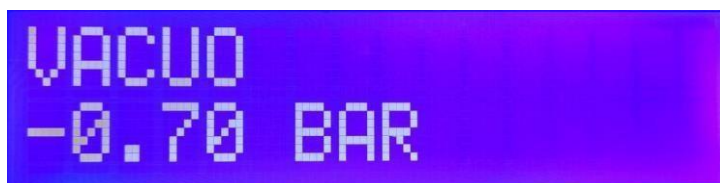

VACUO
-0.70 BAR

Nesta tela define-se o vácuo a ser atingido, para alterar digite o valor desejado e confirme com a tecla ENTER.

Pressionando a MENU, aparecerá a seguinte tela:



TOLERANCIA
-0.05 BAR

Nesta tela define-se a variação do vácuo durante a fase de teste. Para alterar digite o valor desejado e confirme com a tecla ENTER.

Pressionando a tecla MENU, aparecerá a seguinte tela:



ESTABILIZACAO
05:00 =MINUTOS

Nesta tela define-se o tempo de estabilização do vácuo atingido. Para alterar digite o valor desejado e confirme com a tecla ENTER.

Pressionando a tecla MENU, aparecerá a seguinte tela:

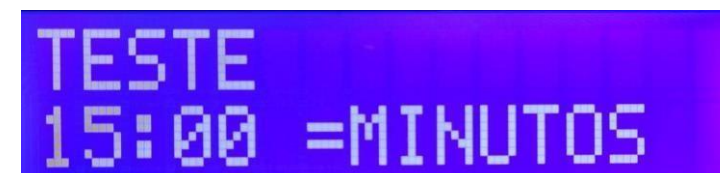

TESTE
15:00 =MINUTOS

Nesta tela define-se o tempo de realização de teste. Para alterar digite o tempo desejado e confirme com a tecla ENTER.

Pressione a tecla ABORTAR, para retornar a tela inicial do equipamento.

SUMÁRIO

INICIANDO	3
OPÇÕES DE NAVEGAÇÃO	4
EDITANDO CICLO	5
NOME DO CICLO	6
FASE DE PRÉ-VÁCUO	7
FASE DE ESTERILIZAÇÃO	8
FASE DE SECAGEM	9
PRESSÕES DO CICLO	10
CONTROLE DE PORTA	11
INICIANDO UM CICLO	12
CANCELANDO UM CICLO	15
INICIANDO UM LEAK-TEST	16
CONFIGURAÇÕES	19
ALTERANDO DATA E HORA	20
ALTERANDO INFORMAÇÕES SOBRE O EQUIPAMENTO	21
AJUSES	22
ANALÓGICAS	23
PRESSÕES	24
TEMPERATURAS	25
PARÂMETROS	26
CONTROLE ON/OFF CÂMARA EXTERNA	27
CONTROLE ON/OFF CÂMARA INTERNA	28
CONTROLE ON/OFF VÁLVULA DESCOMPRESSÃO	29
INTERVALO DE IMPRESSÃO	30
ENTRADAS DÍGITAIS	31
SAÍDAS DÍGITAIS	32
ALARMES	33
BOTÃO DE EMERGÊNCIA ACIONADO	33
CICLO CANCELADO	33
FALHA NO VÁCUO	33
SOBRE TEMPERATURA	34
PORTA ABERTA EM CICLO	34
FALHA AQUECIMENTO CE	
FALHA NA QUEBRA DE VÁCUO	34
FALHA NO AQUECIMENTO G	34

INICIANDO

Ao iniciar o equipamento o usuário visualizará o menu principal:



Opções:

Ciclo: Seleciona um ciclo para iniciar.

Porta: Comanda abertura e fechamento da porta do equipamento.

Configurações: Principais configurações do equipamento.

OPÇÕES DE NAVEGAÇÃO

Abaixo estão os ícones de navegação:



Retorna ciclo anterior da lista.



Avança próximo ciclo da lista.



Seleciona ciclo.



Volta para tela anterior



Exibe pressão e temperatura atuais do equipamento.



Informações do ciclo atual.



Edita o ciclo.



Cancela ciclo em curso.



Salva alterações do ciclo.



Abre porta do equipamento.



Fecha porta do equipamento

EDITANDO CICLO

O equipamento possui um total de 12 ciclos sendo 11 ciclos configuráveis conforme necessidade do cliente + 1 ciclo Leak Test.

Para editar os ciclos personalizáveis, no menu principal do equipamento selecione a opção ciclo.



Na página de ciclo selecione o ciclo que deseja editar.



Clique sobre a opção "EDITAR CICLO".



Será exibida uma janela para utilizar a senha de edição de ciclo.

Senha: confirmar com fabricante.

O usuário poderá definir o nome que desejar ao ciclo, limitando a 12 caracteres.

NOME DO CICLO

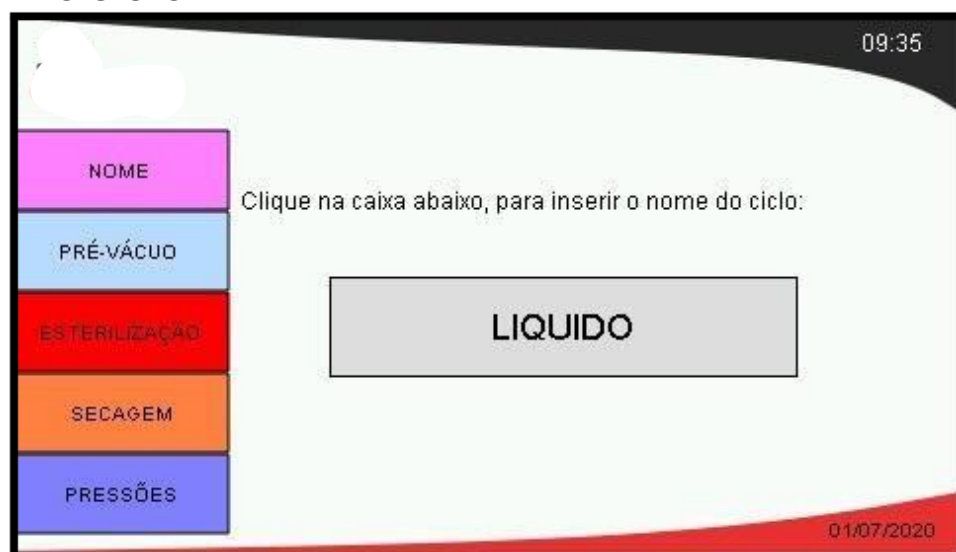

FASE DE PRÉ-VÁCUO

		09:35
NOME	PRESSÃO DE VÁCUO: (kgf/cm ²)	-0.45
PRÉ-VÁCUO	PRESSÃO DE CORTE: (kgf/cm ²)	0.10
ESTERILIZAÇÃO	PERMANÊNCIA EM VÁCUO: (Seg.)	000
SECAGEM	PERMANÊNCIA EM CORTE: (Seg.)	000
PRESSÕES	NÚMERO DE PULSOS:	1
		01/07/2020

OPÇÕES:

PRESSÃO DE VÁCUO: Valor da pressão que deverá ser atingida durante o patamar de vácuo.

PRESSÃO DE CORTE: Valor da pressão que deverá ser atingida durante o patamar de quebra de vácuo com vapor.

PERMANÊNCIA EM VÁCUO: Tempo de em segundos de permanência após atingido o valor de vácuo.

PERMANÊNCIA EM CORTE: Tempo de em segundos de permanência após atingido o valor de corte.

NÚMERO DE PULSOS: Numero de repetições de pulsos de vácuo.

LIMITES:

PRESSÃO DE VÁCUO: -1.00 a 0.00 kgf/cm²

PRESSÃO DE CORTE: 0.00 a 1.00 kgf/cm²

PERMANÊNCIA EM VÁCUO: 0 a 999 Segundos

PERMANÊNCIA EM CORTE: 0 a 999 Segundos

NÚMERO DE PULSOS: 0 a 5 Pulsos. "Sendo programado o valor "0" zero essa fase não é executada".

CONTROLE DE PORTA

Para iniciar abrir ou fechar a porta do equipamento, no menu principal seleciona e opção PORTA.



Na próxima página selecione a opção desejada.

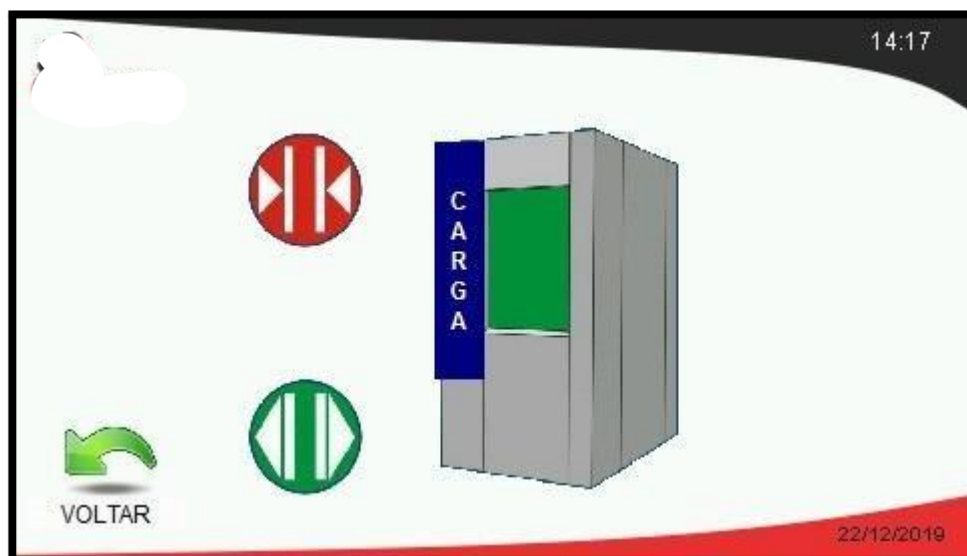

INICIANDO UM CICLO

Para iniciar um ciclo no equipamento, no menu principal selecione a opção CICLO.



Na próxima opção selecione o ciclo que deseja iniciar.



Após selecionar o ciclo, na próxima tela preencha o lote do ciclo que será iniciado.



Caso ao iniciar o ciclo uma das portas do equipamento estiver aberta, será exibida a mensagem indicando qual porta está aberta. O usuário deverá executar o fechamento da porta para depois iniciar o ciclo.



Após iniciado o ciclo, o equipamento exibirá as fases do ciclo, bem como as principais variáveis de ciclo.



Após a conclusão do ciclo será exibida a mensagem de fim de ciclo.



CANCELANDO UM CICLO

Após iniciar um ciclo, caso deseje cancelar o ciclo, clique na opção "ABORTAR CICLO" e confirme a solicitação.

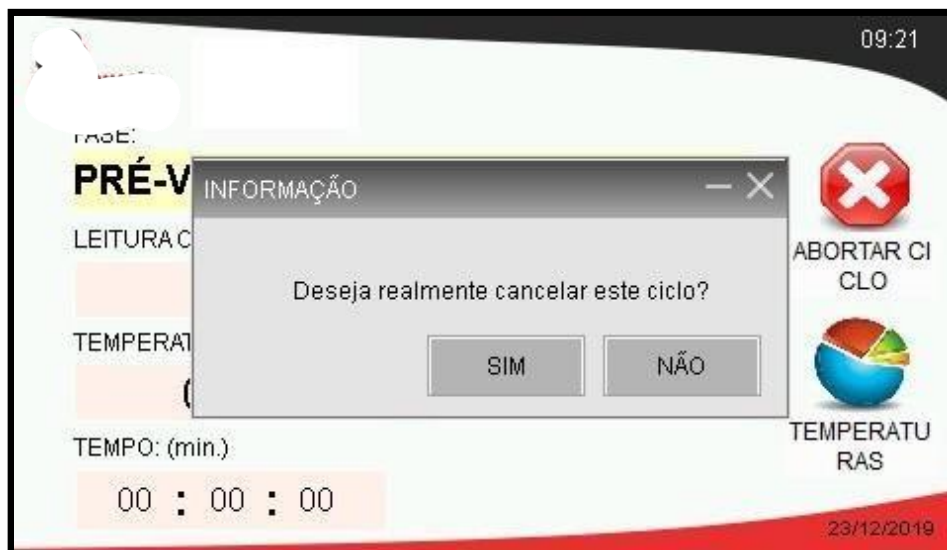

Ao confirmar o cancelamento do ciclo, o equipamento iniciará a fase de "SEGURANÇA", para que o equipamento volte para condição de uso. Após a conclusão da fase de segurança será exibida a mensagem de fim de ciclo.



INICIANDO UM LEAK-TEST

Leak Test (Teste de Estanqueidade) - Tem a função de verificar vazamentos com o equipamento em vácuo.

O equipamento executa vácuo a $-0,70 \text{ kgf/cm}^2$ estabiliza por 5 minutos, após

inicia-se o teste caso a pressão da câmara mantenha-se abaixo de igual ou abaixo de $-0,65 \text{ kgf/cm}^2$ o teste será aprovado caso fique maior o teste será reprovado constatando vazamentos no equipamento.

Para iniciar o Leak-Test selecione na página de seleção de ciclos.



Na próxima tela preencha o lote caso deseje.



Caso ao iniciar o ciclo uma das portas do equipamento estiver aberta, será exibida a mensagem indicando qual porta está aberta. O usuário deverá executar o fechamento da porta para depois iniciar o ciclo.



Após a conclusão do Leak-Test caso o equipamento não possua vazamentos será exibida a mensagem de LEAK-TEST – APROVADO

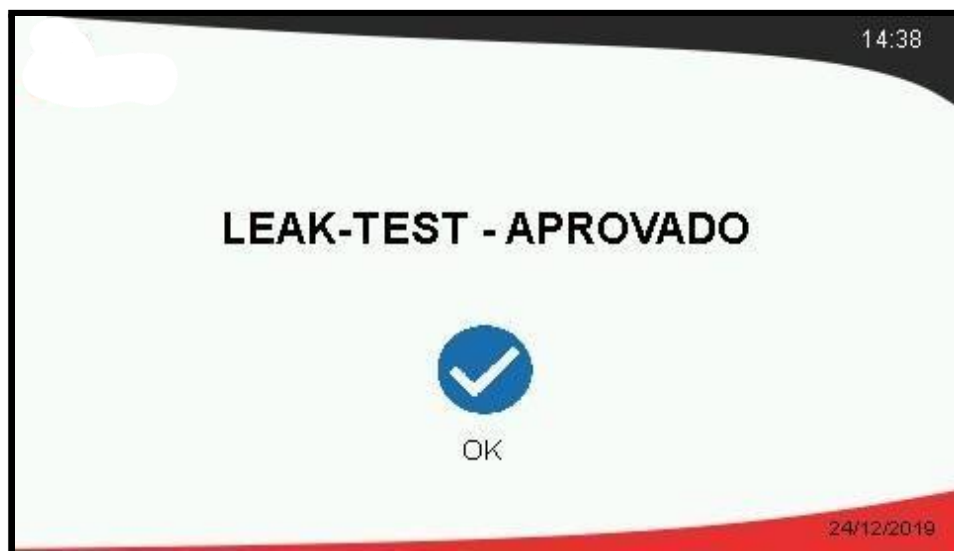

Caso seja reprovado será exibida a mensagem de LEAK-TEST – REPROVADO



AJUSES

A página ajustes possui configurações críticas com configurações que influenciam no bom funcionamento do equipamento, somente altere alguma configuração com total certeza.



OPÇÕES:

ANALÓGICAS: Visualização e calibração dos sensores analógicos do equipamento.

PARÂMETROS: Ajustes de funcionamento do equipamento.

ENTRADAS DÍGITAIS: Estado dos sinais das entradas do Controlador.

SAÍDA DÍGITAIS: Estado dos sinais das saídas do Controlador.

ANALÓGICAS

A página "ANALÓGICAS" tem a função de visualização e calibração dos sensores analógicos do equipamento.

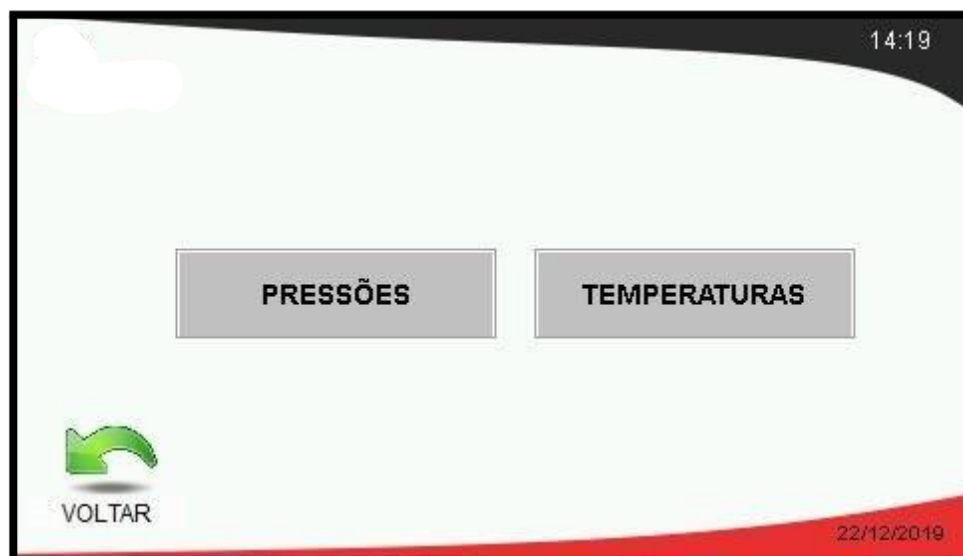

OPÇÕES:

PRESSÕES: Visualiza / Ajustes Sensores de Pressão da Câmara Externa ou Interna.

TEMPERATURAS: Visualiza / Ajustes Sensores de Temperatura do Dreno ou Produto.

PRESSÕES

Visualiza / Ajustes Sensores de Pressão da Câmara Externa ou Interna.



LIMITES:

OFFSET CE: -0.50 a 0.50 kgf/cm²

OFFSET CI: -0.50 a 0.50 kgf/cm²

TEMPERATURAS

Visualiza / Ajustes Sensores de Temperatura do Dreno ou Produto.



LIMITES:

TEMPERATURA 1 - DRENO: -10.0 a 10.0 °C

TEMPERATURA 1 - PRODUTO: -10.0 a 10.0 °C

PARÂMETROS

A página "PARÂMETROS" possui ajustes para o controle e bom funcionamento do ciclo do equipamento.



CONTROLE ON/OFF CÂMARA EXTERNA

Configuração do controle ON/OFF da Pressão de Câmara Externa

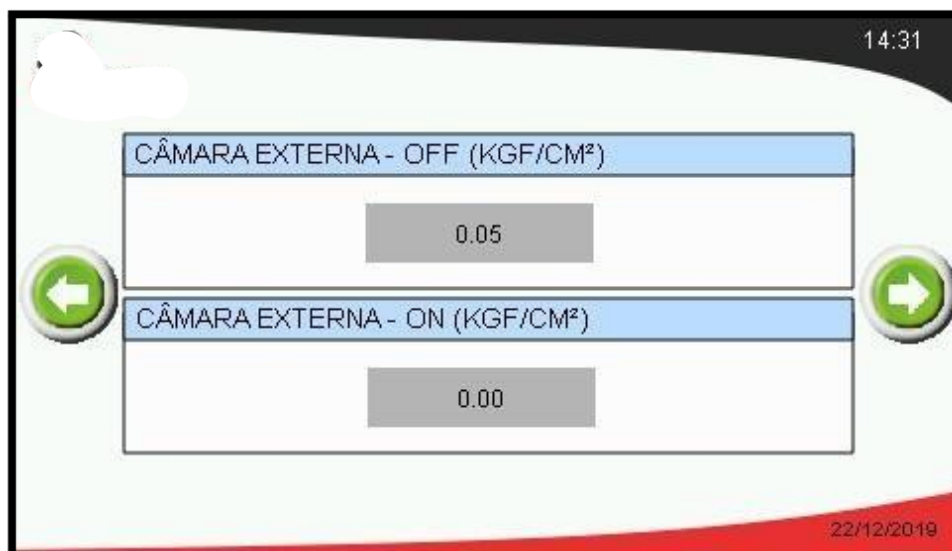

LIMITES:

OFF: -0.30 a 0.30 kgf/cm²

ON: 1.80 a 2.60 kgf/cm²

EXEMPLO:

Em um ciclo de 121°C a pressão de Câmara Externa está programada com o valor de 1.54 kgf/cm² o valor de ON está em 0.00 kgf/cm² e o OFF em 0.05 kgf/cm².

O aquecimento irá desligar 1.59 kgf/cm² e voltara a ligar quando a pressão atingir 1.54 kgf/cm².

CONTROLE ON/OFF CÂMARA INTERNA

Configuração do controle ON/OFF da Pressão de Câmara Interna



LIMITES:

OFF: -0.30 a 0.30 kgf/cm²

ON: 1.80 a 2.60 kgf/cm²

EXEMPLO:

Em um ciclo de 121°C a pressão de Câmara Interna está programada com o valor de 1.12 kgf/cm² o valor de ON está em 0.00 kgf/cm² e o OFF em 0.02 kgf/cm².

O aquecimento irá desligar 1.14 kgf/cm² e voltara a ligar quando a pressão atingir 1.12 kgf/cm².

CONTROLE ON/OFF VÁLVULA DESCOMPRESSÃO

Configuração do controle ON/OFF da válvula de descompressão, utilizado durante a descompressão lenta.

Essa função tem como objetivo a retirada lenta da pressão da Câmara Interna após a fase de esterilização.



LIMITES:

OFF: 0 a 99 Segundos.

ON: 0 a 99 Segundos.

INTERVALO DE IMPRESSÃO

Configuração do intervalo de impressão da linha com pressões e temperatura durante o ciclo.

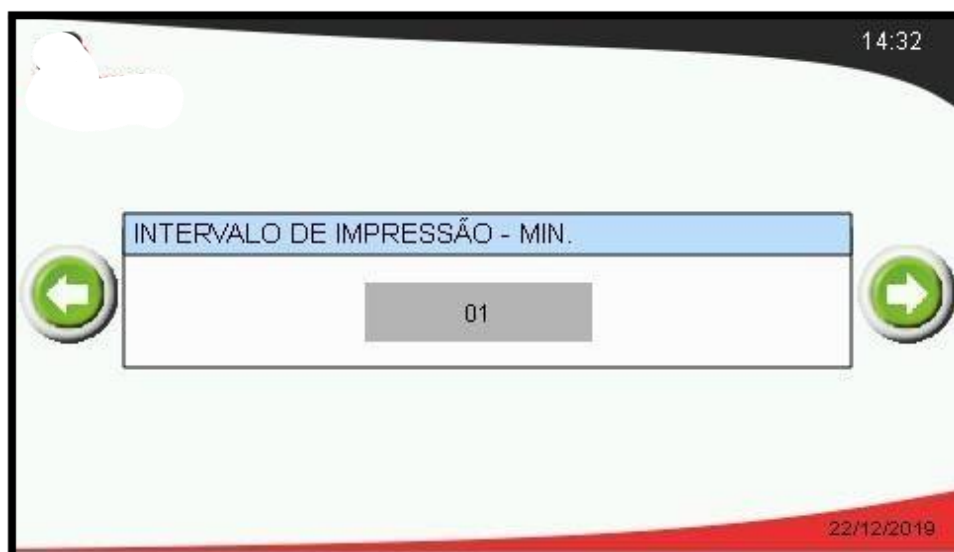

LIMITES:

INTERVALODEIMPRESSÃO: 1 a 99 Minutos

ENTRADAS DÍGITAIS



Na página "ENTRADAS DÍGITAIS" é possível visualizar o estado das entradas do controlador do sistema.



The screenshot shows a software interface titled "ENTRADAS DO CLP" with a table of digital inputs. The time 10:39 is displayed in the top right corner. A green arrow icon labeled "VOLTAR" is in the bottom left, and the date 23/12/2019 is in the bottom right. The table lists 10 inputs, with their status indicated by a colored background: green for "acionada" (activated) and grey for "não acionada" (not activated).

ENTRADAS DO CLP	
X0 - PTL3 FECHADA	X5 - LIVRE
X1 - PTL3 ABERTA	X6 - EMERGÊNCIA
X2 - LIVRE	X7 - NÍVEL GERADOR
X3 - LIVRE	X22 - PRESSOSTATO LS
X4 - TÉRMICO BV	

LEGENDA:

-  Entrada acionada.
-  Entrada não acionada.



SAÍDAS DÍGITAIS

Na página "SAÍDAS DÍGITAIS" é possível visualizar o estado das saídas do controlador do sistema.

Para testar os acionamentos pode-se deixar o equipamento em Manual utilizando o botão "AUTO/MAN".



LEGENDA:

-  Entrada acionada.
-  Entrada não acionada.

ALARMES

Para garantir o perfeito funcionamento do equipamento e segurança o sistema possui alarmes, caso algo não ocorra como deveria.

Exemplo de Tela de Alarme

Para confirmar o alarme clique sobre a  targeta vermelha, o alarme irá



CONDIÇÕES DE ALARME

BOTÃO DE EMERGÊNCIA ACIONADO

Ocorre quando o botão de emergência do equipamento é acionado.

CICLO CANCELADO

Ocorre durante o ciclo, caso o operador cancele o ciclo.

FALHA NO VÁCUO

Ocorre durante a fase de PRÉ-VÁCUO, caso o equipamento não chegue na pressão de vácuo programada em 30 minutos.

SOBRE TEMPERATURA

Ocorre durante a fase de ESTERILIZAÇÃO, caso o equipamento ultrapasse a temperatura programada em 10°C por mais de 1 minuto.

PORTA ABERTA EM CICLO

Ocorre durante o ciclo, caso ocorra falha sensor de porta fechada ou pressostato de guarnição.

FALHA AQUECIMENTO CE

Ocorre durante a fase AQUECENDO CE, caso o equipamento fique nesta fase por mais de 60 minutos.

FALHA NA QUEBRA DE VÁCUO

Ocorre durante a fase de PRÉ-VÁCUO, caso o equipamento não chegue a pressão de corte programada em 30 minutos.

FALHA NO AQUECIMENTO CI

Ocorre durante a fase AQUECENDO CI, caso o equipamento fique nesta fase por mais de 90 minutos.

ANEXO A

Tabela de referência utilizada para programar as pressões de CE e CI de acordo com a temperatura desejada.

Exemplo:

Para uma temperatura de 121 °C programaremos a pressão de Câmara Interna com a pressão de 1,12 kgf/cm².

Lembrando que é uma referência, podendo variar por diversos fatores.

TABELA REFERÊNCIA - TEMPERATURA/PRESSÃO MANOMÉTRICA										
°C	0	1	2	3	4	5	6	7	8	9
100	0,05	0,09	0,12	0,16	0,21	0,25	0,30	0,34	0,39	0,44
110	0,50	0,54	0,59	0,64	0,70	0,75	0,81	0,87	0,93	1,00
120	1,06	1,12	1,19	1,26	1,33	1,40	1,48	1,55	1,63	1,71
130	1,80	1,89	1,98	2,06	2,10	2,24	2,34	2,43	2,53	2,63
140	2,73	2,84	2,95	3,06	3,18	3,29	3,41	3,53	3,66	3,78
150	3,91	4,05	4,19	4,30	4,48					

Informações adicionais.

A alphamedic Brasil Agradece pela preferencia.

Caso tenha alguma duvida entrar em contato atraves dos canais abaixo.





PREFEITURA MUNICIPAL DE SÃO SEBASTIÃO DO PARAÍSO

Praça dos Imigrantes, 100 - Lagoinha | CEP: 37950-000
CNPJ: 18.241.349/0001-80

ANEXO II - PLANILHA DE ITENS

PREGÃO ELETRÔNICO Nº 000010/2026 - 19/03/2026 - PROCESSO Nº 002130/2026

DESCRIÇÃO DO OBJETO: REGISTRO DE PREÇOS PARA ESCOLHA MAIS VANTAJOSA E EVENTUAL CONTRATAÇÃO DE EMPRESA, OBJETIVANDO PRESTAÇÃO DE SERVIÇOS DE MANUTENÇÃO PREVENTIVA E CORRETIVA (POR HORA TRABALHADA) EM AUTOCLAVE DA MARCA ALPHAMEDIC BRASIL, MODELO 205-2PGR, SERIE 0046, SITUADA NA UNIDADE DE PRONTO ATENDIMENTO (UPA) QUE INTEGRA A SECRETARIA MUNICIPAL DE SAÚDE, POR UM PERÍODO DE 12 MESES.

ÍTEM(*)	CODIGO	EXCLUSIVO	ESPECIFICAÇÃO	UN	QUANTIDADE
00001	00069259	NÃO	<p>LOTE: LOTE 1 - MANUTENÇÃO CORRETIVA DE AUTOCLAVE</p> <p>MANUTENÇÃO CORRETIVA: DIAGNÓSTICO E REPARO DE FALHAS, SUBSTITUIÇÃO DE PEÇAS DEFEITUOSAS, TESTES PÓS-REPARO.</p> <p>A AQUISIÇÃO DAS PEÇAS DE REPOSIÇÃO REFERENTES ÀS MANUTENÇÕES CORRETIVAS NÃO ESTÃO INCLUSAS NA PRESTAÇÃO DE SERVIÇOS, PORÉM FICA A CARGO DA CONTRATADA A INSTALAÇÃO DAS MESMAS, DEVENDO A EMPRESA INFORMAR A SECRETARIA DE SAÚDE A NECESSIDADE DE COMPRA DAS MESMAS ATRAVÉS DE RELATÓRIO.</p> <p>SUBSTITUIÇÃO DE PEÇAS: EM CASO DE MANUTENÇÃO CORRETIVA QUE ENVOLVA A SUBSTITUIÇÃO DE PEÇAS, A EMPRESA CONTRATADA DEVERÁ:</p> <ul style="list-style-type: none">- INFORMAR PREVIAMENTE À CONTRATANTE A PEÇA A SER SUBSTITUÍDA, APRESENTANDO RELATÓRIO TÉCNICO QUE JUSTIFIQUE A NECESSIDADE DA TROCA;- UTILIZAR, PREFERENCIALMENTE, PEÇAS ORIGINAIS OU HOMOLOGADAS PELO FABRICANTE ALPHAMEDIC BRASIL, CONFORME PREVISTO NO MANUAL DO EQUIPAMENTO, DE MODO A NÃO COMPROMETER A GARANTIA DA AUTOCLAVE;- SUBMETER À APROVAÇÃO DA CONTRATANTE O ORÇAMENTO DAS PEÇAS A SEREM UTILIZADAS, SENDO QUE ESTA ADMINISTRAÇÃO FICA RESPONSÁVEL POR ANALISAR A MELHOR FORMA DE AQUISIÇÃO DAS PEÇAS QUANDO NÃO ESTIVEREM INCLUÍDAS NO CONTRATO;- GARANTIR QUE A INSTALAÇÃO DAS PEÇAS SEJA REALIZADA POR TÉCNICO HABILITADO, EMITINDO LAUDO TÉCNICO APÓS A CONCLUSÃO DO SERVIÇO.	HR	240,000
00001	00069258	NÃO	<p>LOTE: LOTE 1 - MANUTENÇÃO PREVENTIVA DE AUTOCLAVE</p> <p>1. ITENS OBRIGATÓRIOS DA MANUTENÇÃO PREVENTIVA (EXIGÊNCIAS TÉCNICAS DA CME + EXIGÊNCIAS DO MANUAL ALPHAMEDIC 2025)</p> <p>1.1. INSPEÇÃO ESTRUTURAL E FUNCIONAL</p> <ul style="list-style-type: none">- VERIFICAÇÃO COMPLETA DO FUNCIONAMENTO DO ESTERILIZADOR E SEUS SISTEMAS.- INSPEÇÃO VISUAL INTERNA E EXTERNA, INCLUINDO CÂMARA, PORTAS, DOBRADIÇAS E TRAVAS.- AVALIAÇÃO DA INTEGRIDADE DAS BORRACHAS DE VEDAÇÃO E DISPOSITIVOS DE SEGURANÇA.- REVISÃO DOS SISTEMAS ELÉTRICOS E ELETRÔNICOS.- MENSALMENTE VERIFICAR O FUNCIONAMENTO DOS DISPOSITIVOS DE CONTROLE, COMO SENSORES DE TEMPERATURA, TRANSMISSOR DE PRESSÃO, AR COMPRIMIDO, IMPRESSORA E SENSORES. <p>1.2. AVALIAÇÃO ELÉTRICA E CONEXÕES</p> <ul style="list-style-type: none">- VERIFICAÇÃO ELÉTRICA COMPLETA A CADA SEIS MESES, CONFORME RECOMENDAÇÕES DO FABRICANTE. INSPEÇÃO DE CABOS, CONEXÕES, TERMINAIS, ATERRAMENTO E INTEGRIDADE DOS COMPONENTES.- GARANTIA DE QUE TODAS AS CONEXÕES ESTEJAM INTEGRAS, FIRMES E SEM SINAIS DE FALHA, DESGASTE OU AQUECIMENTO ANORMAL. <p>1.3. TESTES E CALIBRAÇÕES OBRIGATÓRIAS</p> <ul style="list-style-type: none">- TESTES OPERACIONAIS COMPLETOS COM REGISTRO DE PARÂMETROS.- CALIBRAÇÃO DOS SENSORES DE TEMPERATURA, PRESSÃO, VÁCUO E UMIDADE. CALIBRAR AS VÁLVULAS DE SEGURANÇA DA CÂMARA INTERNA E DO GERADOR DE VAPOR A CADA 12 MESES PARA GARANTIR O CORRETO FUNCIONAMENTO MÍNIMO DE 2.8KGF MÁXIMO DE 3.0KGF- VERIFICAÇÃO DA UNIFORMIDADE DOS CICLOS E DOS SISTEMAS DE CONTROLE. <p>2. QUALIFICAÇÃO, VALIDAÇÃO E REQUISITOS TÉCNICOS AVANÇADOS</p> <p>2.1. QUALIFICAÇÃO FÍSICA DO ESTERILIZADOR</p> <ul style="list-style-type: none">- REALIZAÇÃO DA QUALIFICAÇÃO FÍSICA COMPLETA, COM MAPEAMENTO TÉRMICO.- MONITORAMENTO DA DISTRIBUIÇÃO INTERNA DA TEMPERATURA PARA GARANTIR A UNIFORMIDADE TÉRMICA DURANTE O CICLO.- USO DA CONEXÃO 1-NPT, LOCALIZADA NA PARTE SUPERIOR DO ESTERILIZADOR, PARA INSTALAÇÃO DOS SENSORES TÉRMICOS NECESSÁRIOS. <p>2.2. VALIDAÇÃO MICROBIOLÓGICA</p> <ul style="list-style-type: none">- VALIDAÇÃO MICROBIOLÓGICA OBRIGATÓRIA A CADA 6 MESES, PARA COMPROVAR EFICÁCIA E SEGURANÇA DOS CICLOS.	HR	240,000



PREFEITURA MUNICIPAL DE SÃO SEBASTIÃO DO PARAÍSO

Praça dos Imigrantes, 100 - Lagoinha | CEP: 37950-000
CNPJ: 18.241.349/0001-80

ANEXO II - PLANILHA DE ITENS

ÍTEM(*)	CODIGO	EXCLUSIVO	ESPECIFICAÇÃO	UN	QUANTIDADE
			<p>- REGISTRO TÉCNICO COMPLETO DOS RESULTADOS.</p> <p>2.3. LIMPEZA E HIGIENIZAÇÃO TÉCNICA</p> <p>- LIMPEZA TÉCNICA INTERNA E EXTERNA.</p> <p>- HIGIENIZAÇÃO COMPLETA, INCLUINDO ÁREAS DE DIFÍCIL ACESSO E SISTEMAS DE ENTRADA/SAÍDA DE AR.</p> <p>2.4. TROCA PERIÓDICA DE FILTROS</p> <p>- SUBSTITUIÇÃO DO FILTRO DE AR DA CÂMARA INTERNA A CADA 2 MESES, CONFORME RECOMENDADO NO MANUAL.</p> <p>- VERIFICAÇÃO E SUBSTITUIÇÃO DOS DEMAIS FILTROS E CONSUMÍVEIS PREVISTOS NO CRONOGRAMA DE MANUTENÇÃO PREVENTIVA.</p> <p>3. SUBSTITUIÇÃO PREVENTIVA DE PEÇAS</p> <p>- SUBSTITUIÇÃO PREVENTIVA DE PEÇAS DE DESGASTE CONFORME RECOMENDAÇÕES DO FABRICANTE.</p> <p>- VERIFICAÇÃO E, SE NECESSÁRIO, SUBSTITUIÇÃO DOS COMPONENTES DO SISTEMA DE VÁCUO, RESISTÊNCIAS, SENSORES E CONEXÕES CRÍTICAS.</p> <p>- REPARO/TROCA DAS VÁLVULAS.</p> <p>- REPARO/TROCA DO FILTRO Y TRIMESTRAL. INSPECIONAR MENSALMENTE AS TUBULAÇÕES HIDRÁULICAS FILTRO Y DA SAÍDA DA CÂMARA INTERNA, LINHA PNEUMÁTICAS E DE VAPOR PARA IDENTIFICAR POSSÍVEIS VAZAMENTOS. REALIZE A LIMPEZA DOS FILTROS TRIMESTRAL.</p> <p>- TROCA DAS GUARNIÇÕES DE VEDAÇÃO DAS PORTAS TRIMESTRAL.</p> <p>- EMISSÃO DE LAUDO TÉCNICO COM DESCRIÇÃO DAS PEÇAS SUBSTITUÍDAS. TROCA FILTROS E COMPONENTES DE OSMOSE REVERSA.</p> <p>- REPARO/TROCA DE MANGUEIRAS E CONEXÕES.</p>		



MAPA DE PREÇOS

METODOLOGIA APLICADA



MÉDIA

MEDIANA

MENOR PREÇO

JUSTIFICATIVA PARA O MÉTODO APLICADO

JUSTIFICATIVA PARA O MÉTODO APLICADO:	A metodologia adotada para a contratação em anexo, se deu pela média, pelo fato dos dados coletados estarem distribuídos de forma homogênea, ou seja, quando não há grandes variações entre os valores, isso significa que os mesmos estão próximos uns dos outros, o que torna a média uma representação precisa do conjunto como um todo.
---------------------------------------	---

IDENTIFICAÇÃO DO(S) RESPONSÁVEL(IS) PELA ANÁLISE E APROVAÇÃO DA PESQUISA

AGENTE RESPONSÁVEL PELA ANÁLISE E APROVAÇÃO DA PESQUISA:	Paulo Guilherme Andrade
MATRÍCULA:	14.175

INFORMAÇÕES COMPLEMENTARES AO ATO DE APROVAÇÃO



- Declaro para os devidos fins que nos preços cotados então incluídos os tributos, encargos sociais, frete ou qualquer outro que possa recair sobre o(s) objeto(s) da(s) contratação(ões), salientado que foram observadas todas as condições fixadas no Estudo Técnico Preliminar e Termo de Referência, conforme o caso;
- Declaro que a análise sobre a série de preços apresentada foi realizada de forma pormenorizada e crítica, levando em consideração os aspectos de variação e de especificidade de mercado; e
- Declaro que o mapa de preços em questão encontra-se em consonância com o Decreto Municipal nº 6.466/24 e com o art. 23 da lei nº 14.133/21.

DATA DE APROVAÇÃO:	30/01/2026
--------------------	------------

Assinado digitalmente por ADRIANO LOPES DE SIQUEIRA:005.***.***_**

ADRIANO LOPES DE SIQUEIRA
Secretário Municipal de Saúde



MAPA DE APURAÇÃO DE PREÇOS

ID	DATA	OBJETO	VALOR TOTAL
108698	30/01/2026	Manutenção preventiva e corretiva de autoclave da Unidade de Pronto Atendimento	R\$ 118.233,60

ANEXO LOTE ITEM	PRODUTO / SERVIÇO	UNIDADE / QTDE.	CONTRATAÇÕES SIMILARES (OUTROS ÓRGÃOS)	PORTAL DE COMPRAS PÚBLICAS	BLL	PORTAL NACIONAL DE CONTRATAÇÕES PÚBLICAS	BOLSA NACIONAL DE COMPRAS	COMPRAS BR	MÉDIA ARITMÉTICA / VALOR TOTAL	PERCENTUAL DE DIFERENÇA DO MENOR PREÇO
I 001 001	Manutenção Preventiva de Autoclave	Horas 240,00	320,00	227,45	299,00	212,50	////	////	246,32 59.116,80	15,92%
I 001 002	Manutenção corretiva de Autoclave	Horas 240,00	320,00	227,45	299,00	212,50	////	////	246,32 59.116,80	15,92%
Valor total do anexo após análise			0,00	109.176,00	143.520,00	102.000,00	00'0	00'0	R\$ 118.233,60	
Valor total geral do anexo			153.600,00	109.176,00	143.520,00	102.000,00	00'0	00'0		

Assinado por PAULO GUILHERME ANDRADE
Prefeitura Municipal de São Sebastião do Paraíso

Paulo Guilherme Andrade

Agente Administrativo



VALOR(ES) RETIRADO(S) POR INCOMPATIBILIDADE(S) DE PREÇO(S)



RELATÓRIO UNIFICADO DAS PESQUISAS DE PREÇOS

As informações detalhadas de cada fonte podem ser verificadas através do QR Code

ID	DATA	OBJETO
108698	30/01/2026	Manutenção preventiva e corretiva de autoclave da Unidade de Pronto Atendimento

ITEM	PRODUTO / SERVIÇO	UNIDADE / QUANTIDADE	MÉDIA ARITMÉTICA
Anexo I Lote 001 Item 001	Manutenção Preventiva de Autoclave	Horas 240,00	246,32 59.116,80

CONTRATAÇÕES SIMILARES (OUTROS ÓRGÃOS) (R\$ 320,00): Município de POCRANE/MG - 18.334.318/0001-74 **Processo Nº:** 57/2025 **Modalidade:** Inexigibilidade **Data:** 20/05/2025 **Fornecedor:** 27.184.699/0001-43 - UAI EMPREENDIMENTOS & SERVICOS LTDA **UN:** HORAS **QTDE:** 50,00 **VALOR:** R\$ 320,00 **DESCRIÇÃO:** SERVIÇO DE MANUTENÇÃO CORRETIVA E PREVENTIVA DOS EQUIPAMENTOS HOSPITALARES, FISIOTERAPEUTICOS, E LABORATORIAIS, TAIS COMO AUTOCLAVES, MONITORES CARDIACOS, DESFIBRILADOR, BISTURI, BOMBAS DE INFUSÃO, COMPRESSORES, ASPIRADOR, BALANÇAS, APARELHOS DE RAIOS X, RESPIRATORIO E CONEXOS.

PORTAL DE COMPRAS PÚBLICAS (R\$ 227,45): Prefeitura Municipal de Varre-Sai/RJ **Processo Nº:** 2740 **Modalidade:** Dispensa Nº54/2025 **Data:** 16/12/2025 **Fornecedor:** UN: HRS **QTDE:** 200,00 **VALOR:** R\$ 290,00 **DESCRIÇÃO:** MANUTENÇÃO TÉCNICA PREVENTIVA E CORRETIVA COM FORNECIMENTO/SUBSTITUIÇÃO DE PEÇAS DE EQUIPAMENTOS HOSPITALARES DIVERSOS: A) Deverá ser realizada a manutenção técnica preventiva e/ou corretiva com o objetivo de garantir o pleno funcionamento de equipamentos, além de segurança e conformidade com as normas técnicas; B) Os serviços incluem configuração, fornecimento de peças e devem ocorrer na sede do hospital ou da secretaria de saúde; C) A Empresa deverá emitir relatório técnico contendo as condições do equipamento, serviços executados, peças substituídas, recomendações e valor hora/serviço; D) O pagamento das peças ocorrerá pelo valor `hora` juntamente como o serviço. Para o rece

Prefeitura Municipal de São Miguel do Anta/MG Processo Nº: 101/2025 **Modalidade:** Pregão para Registro de Preço Nº043/2025 **Data:** 30/09/2025 **Fornecedor:** UN: h **QTDE:** 350,00 **VALOR:** R\$ 164,90 **DESCRIÇÃO:** Serviços de manutenção preventiva, corretiva e calibração em equipamentos médico-hospitalares de uso geral. Inclui, a título de exemplo: autoclaves de bancada, estufas de esterilização, focos cirúrgicos e de exame, monitores de sinais vitais, eletrocardiógrafos, aspiradores de secreção, e outros equipamentos de baixa e média complexidade. O serviço engloba diagnóstico técnico, reparo de placas eletrônicas e partes mecânicas, substituição de componentes, e realização de testes de segurança e funcionamento conforme as normas técnicas aplicáveis

BLL (R\$ 299,00): CONSORCIO INTERM. DE SAUDE DA REGIAO DO VALE DO PEIXOTO/MT **Processo Nº:** 0000025/2025 **Modalidade:** PREGÃO ELETRÔNICO Nº000011/2025 **Data:** 15/09/2025 **Fornecedor:** TECNOGRUPO ENGENHARIA LTDA **UN:** H - HORA **QTDE:** 600,00 **VALOR:** R\$ 299,00 **DESCRIÇÃO:** MANUTENÇÃO PREVENTIVA E CORRETIVA AUTOCLAVE

PORTAL NACIONAL DE CONTRATAÇÕES PÚBLICAS (R\$ 212,50): MUNICIPIO DE PATO BRAGADO/PR **Processo Nº:** 0063 **Modalidade:** Pregão - Eletrônico NºPCE 37 **Data:** 22/05/2025 **Fornecedor:** 10714338000169 - BRUNHARA & TEZZA LTDA **UN:** HORAS (H) **QTDE:** 20,00 **VALOR:** R\$ 105,00 **DESCRIÇÃO:** SERVIÇO ESPECIALIZADO PARA MANUTENÇÃO PREVENTIVA E CORRETIVA DE AUTOCLAVES.

MUNICIPIO DE POCRANE/MG Processo Nº: 0061 **Modalidade:** Inexigibilidade Nº27 **Data:** 20/05/2025 **Fornecedor:** 27184699000143 - UAI EMPREENDIMENTOS & SERVICOS LTDA **UN:** HORAS **QTDE:** 50,00 **VALOR:** R\$ 320,00 **DESCRIÇÃO:** SERVIÇO DE MANUTENÇÃO CORRETIVA E PREVENTIVA DOS EQUIPAMENTOS HOSPITALARES, FISIOTERAPEUTICOS, E LABORATORIAIS, TAIS COMO AUTOCLAVES, MONITORES CARDIACOS, DESFIBRILADOR, BISTURI, BOMBAS DE INFUSÃO, COMPRESSORES, ASPIRADOR, BALANÇAS, APARELHOS DE RAIOS X, RESPIRATORIO E CONEXOS.

Anexo I Lote 001 Item 002	Manutenção corretiva de Autoclave	Horas 240,00	246,32 59.116,80
---------------------------------	-----------------------------------	-----------------	---------------------

CONTRATAÇÕES SIMILARES (OUTROS ÓRGÃOS) (R\$ 320,00): Município de POCRANE/MG - 18.334.318/0001-74 **Processo Nº:** 57/2025 **Modalidade:** Inexigibilidade **Data:** 20/05/2025 **Fornecedor:** 27.184.699/0001-43 - UAI EMPREENDIMENTOS & SERVICOS LTDA **UN:** HORAS **QTDE:** 50,00 **VALOR:** R\$ 320,00 **DESCRIÇÃO:** SERVIÇO DE MANUTENÇÃO CORRETIVA E PREVENTIVA DOS EQUIPAMENTOS HOSPITALARES, FISIOTERAPEUTICOS, E LABORATORIAIS, TAIS COMO AUTOCLAVES, MONITORES CARDIACOS, DESFIBRILADOR, BISTURI, BOMBAS DE INFUSÃO, COMPRESSORES, ASPIRADOR, BALANÇAS, APARELHOS DE RAIOS X, RESPIRATORIO E CONEXOS.

PORTAL DE COMPRAS PÚBLICAS (R\$ 227,45): Prefeitura Municipal de Varre-Sai/RJ **Processo Nº:** 2740 **Modalidade:** Dispensa Nº54/2025 **Data:** 16/12/2025 **Fornecedor:** UN: HRS **QTDE:** 200,00 **VALOR:** R\$ 290,00 **DESCRIÇÃO:** MANUTENÇÃO TÉCNICA PREVENTIVA E CORRETIVA COM FORNECIMENTO/SUBSTITUIÇÃO DE PEÇAS DE EQUIPAMENTOS HOSPITALARES DIVERSOS: A) Deverá ser realizada a manutenção técnica preventiva e/ou corretiva com o objetivo de garantir o pleno funcionamento de equipamentos, além de segurança e conformidade com as normas técnicas; B) Os serviços incluem configuração, fornecimento de peças e devem ocorrer na sede do hospital ou da secretaria de saúde; C) A Empresa deverá emitir relatório técnico contendo as condições do equipamento, serviços executados, peças substituídas, recomendações e valor hora/serviço; D) O pagamento das peças ocorrerá pelo valor `hora` juntamente como o serviço. Para o rece

Prefeitura Municipal de São Miguel do Anta/MG Processo Nº: 101/2025 **Modalidade:** Pregão para Registro de Preço Nº043/2025 **Data:** 30/09/2025 **Fornecedor:** UN: h **QTDE:** 350,00 **VALOR:** R\$ 164,90 **DESCRIÇÃO:** Serviços de manutenção preventiva, corretiva e calibração em equipamentos médico-hospitalares de uso geral. Inclui, a título de exemplo: autoclaves de bancada, estufas de esterilização, focos cirúrgicos e de exame, monitores de sinais vitais, eletrocardiógrafos, aspiradores de secreção, e outros equipamentos de baixa e média complexidade. O serviço engloba diagnóstico técnico, reparo de placas eletrônicas e partes mecânicas, substituição de componentes, e realização de testes de segurança e funcionamento conforme as normas técnicas aplicáveis

BLL (R\$ 299,00): CONSORCIO INTERM. DE SAUDE DA REGIAO DO VALE DO PEIXOTO/MT **Processo Nº:** 0000025/2025 **Modalidade:** PREGÃO ELETRÔNICO Nº000011/2025 **Data:** 15/09/2025 **Fornecedor:** TECNOGRUPO ENGENHARIA LTDA **UN:** H - HORA **QTDE:** 600,00 **VALOR:** R\$ 299,00 **DESCRIÇÃO:** MANUTENÇÃO PREVENTIVA E CORRETIVA AUTOCLAVE

PORTAL NACIONAL DE CONTRATAÇÕES PÚBLICAS (R\$ 212,50): MUNICIPIO DE PATO BRAGADO/PR **Processo Nº:** 0063 **Modalidade:** Pregão - Eletrônico NºPCE 37 **Data:** 22/05/2025 **Fornecedor:** 10714338000169 - BRUNHARA & TEZZA LTDA **UN:** HORAS (H) **QTDE:** 20,00 **VALOR:** R\$ 105,00 **DESCRIÇÃO:** SERVIÇO ESPECIALIZADO PARA MANUTENÇÃO PREVENTIVA E CORRETIVA DE AUTOCLAVES.

MUNICIPIO DE POCRANE/MG Processo Nº: 0061 **Modalidade:** Inexigibilidade Nº27 **Data:** 20/05/2025 **Fornecedor:** 27184699000143 - UAI EMPREENDIMENTOS & SERVICOS LTDA **UN:** HORAS **QTDE:** 50,00 **VALOR:** R\$ 320,00 **DESCRIÇÃO:** SERVIÇO DE MANUTENÇÃO CORRETIVA E PREVENTIVA DOS EQUIPAMENTOS HOSPITALARES, FISIOTERAPEUTICOS, E LABORATORIAIS, TAIS COMO AUTOCLAVES, MONITORES CARDIACOS, DESFIBRILADOR, BISTURI, BOMBAS DE INFUSÃO, COMPRESSORES, ASPIRADOR, BALANÇAS, APARELHOS DE RAIOS X, RESPIRATORIO E CONEXOS.

