

**SAPATAS S1 =40 X 40**  
**=133 UNIDADES**  
 ESC.: 1/25

**Nota:**  
 O Tubo Metálico será concretado junto com as Sapatas

**NOTAS**

O ALAMBRADO DO TIPO TELA SERÁ COLOCADO EM TODA A EXTENSÃO DO CAMPO EM SUBSTITUIÇÃO AO ALAMBRADO EXISTENTE QUE SE ENCONTRA DANIFICADO.

A CADA 2,00M SERÁ COLOCADO UM PILAR EM COCNETRO PARA AJUDAR NA SUSTENTAÇÃO DO ALAMBRADO CONFORME MEMORIAL DE CÁLCULO.

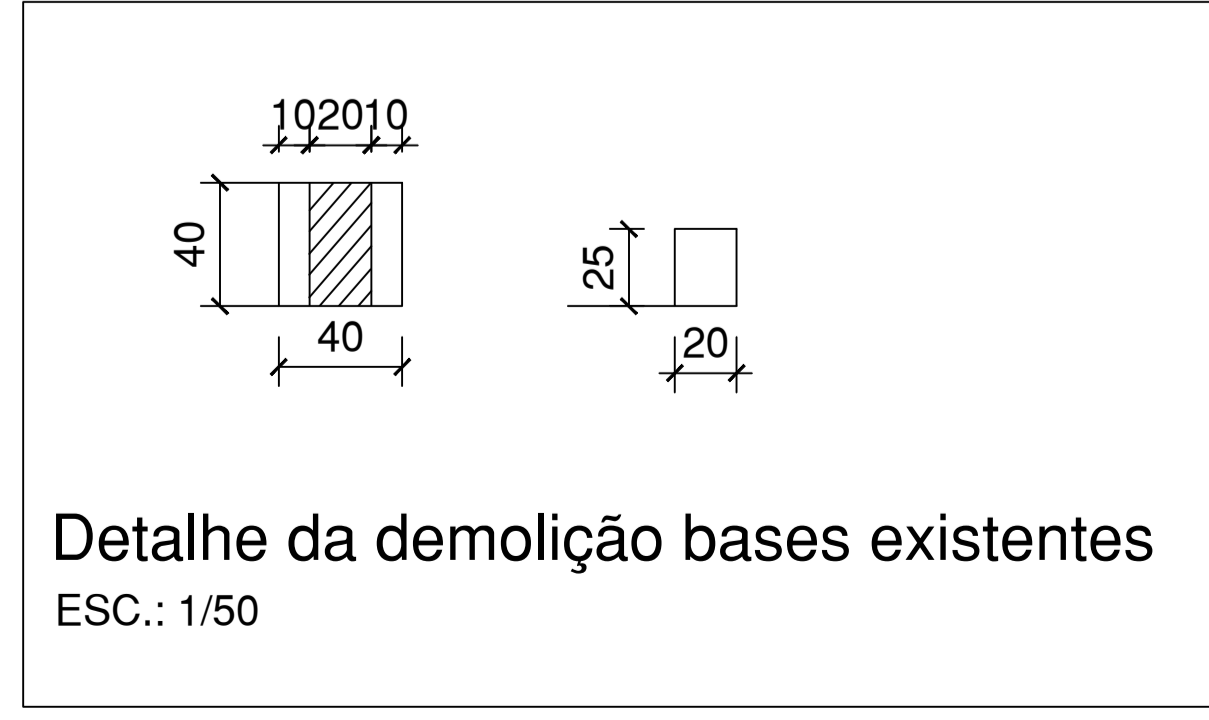
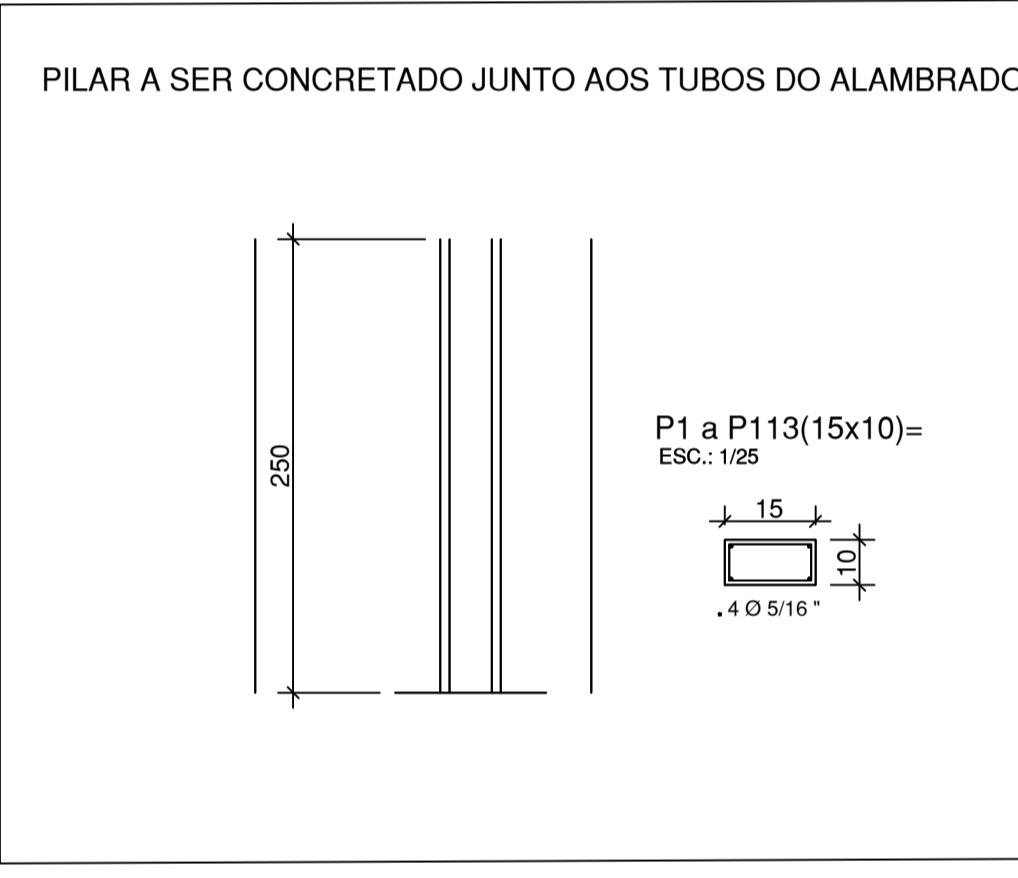

| AÇO          | N | DIAMETRO | QUANTIDADE | UNIDADE(cm) | QUANTIDADE TOTAL(cm) |
|--------------|---|----------|------------|-------------|----------------------|
| CA-50        | 1 | 8.00     | 03X133     | 40          | 15960                |
|              | 2 | 8.00     | 03X133     | 40          | 15960                |
| <b>TOTAL</b> |   |          |            |             | <b>31920</b>         |

| AÇO                    | DIAMETRO | COMP.TOTAL(cm) | PESO   |
|------------------------|----------|----------------|--------|
| CA-50                  | 8.00     | 319,20         | 126,08 |
| <b>CA-50=126,08 KG</b> |          |                |        |

**PESOS**

Ferro U 6 " ENRIJECIDO =26,00 KG POR BARRA

Ferro U 3 " ENRIJECIDO =16,40 KG POR BARRA

Ferro U 3 " SIMPLES =14,30 KG POR BARRA

Ferro U 68 " SIMPLES =11,60 KG POR BARRA

AÇO CA 50 10 mm(3/8 ") =0,617 kg/m

AÇO CA 50 8 mm(5/16 ") =0,395 kg/m

AÇO CA 60 5.0 mm =0,154 kg/m

|                                                            |         |                 |       |
|------------------------------------------------------------|---------|-----------------|-------|
| RESPONSÁVEL TÉCNICO                                        |         | CREA            |       |
| Eng* Civil: JOSÉ GILSON MOREIRA                            |         | 247.171/D-MG    |       |
| REQUERENTE                                                 |         |                 |       |
| PREFEITURA MUNICIPAL SÃO JOÃO DO ORIENTE                   |         |                 |       |
| ENDEREÇO DA OBRA                                           |         |                 |       |
| AVENIDA ALBERTO SEBASTIÃO DE OLIVEIRA                      |         |                 |       |
| BAIRRO                                                     | CENTRO  | PROJETO 03/2023 |       |
| CIDADE                                                     |         |                 |       |
| SÃO JOÃO DO ORIENTE                                        |         |                 |       |
| TÍTULO DO PROJETO: PROJETO REFORMA CAMPO CESJO – ALAMBRADO |         |                 |       |
| USO DA EDIFICAÇÃO PÚBLICA                                  | DESENHO | DATA            | FOLHA |
| ESCALAS INDIC.                                             |         | 19/01/2026      | 01    |