

Nº OPERAÇÃO 0	Nº TRANSFEREGOV 0	PROPONENTE / TOMADOR 0
------------------	----------------------	---------------------------

**APELIDO DO EMPREENDIMENTO / DESCRIÇÃO DO LOTE**  
RECAPEAMENTO E SINALIZAÇÃO - CENTRO - SÃO PEDRO DA UNIÃO- PARTE 3 /

FILTRO  
↓

Conforme legislação tributária municipal, definir estimativa de percentual da base de cálculo para o ISS:	50,00%
Sobre a base de cálculo, definir a respectiva alíquota do ISS (entre 2% e 5%):	5,00%

**BDI 1**

**TIPO DE OBRA**  
Construção de Praças Urbanas, Rodovias, Ferrovias e recapeamento e pavimentação de vias urbanas

Itens	Siglas	% Adotado
Administração Central	AC	3,80%
Seguro e Garantia	SG	0,32%
Risco	R	0,50%
Despesas Financeiras	DF	1,02%
Lucro	L	6,64%
Tributos (impostos COFINS 3%, e PIS 0,65%)	CP	3,65%
Tributos (ISS, variável de acordo com o município)	ISS	2,50%
Tributos (Contribuição Previdenciária sobre a Receita Bruta - Lei 12.546 de 14/12/2011 - Desoneração)	CPRB	0,00%
<b>BDI SEM desoneração (Fórmula Acórdão TCU)</b>	<b>BDI PAD</b>	<b>20,09%</b>

Situação	1º Quartil	Médio	3º Quartil
OK	3,80%	4,01%	4,67%
OK	0,32%	0,40%	0,74%
OK	0,50%	0,56%	0,97%
OK	1,02%	1,11%	1,21%
OK	6,64%	7,30%	8,69%
OK	3,65%	3,65%	3,65%
OK	0,00%	2,50%	5,00%
OK	0,00%	0,00%	0,00%
OK	19,60%	20,97%	24,23%

Os valores de BDI foram calculados com o emprego da fórmula:

$$BDI = \frac{(1+AC + S + R + G) * (1 + DF) * (1+L)}{(1-CP-ISS-CRPB)} - 1$$

Declaro para os devidos fins que, conforme legislação tributária municipal, a base de cálculo deste tipo de obra corresponde à 50%, com a respectiva alíquota de 5%.

Declaro para os devidos fins que o regime de Contribuição Previdenciária sobre a Receita Bruta adotado para elaboração do orçamento foi SEM Desoneração, e que esta é a alternativa mais adequada para a Administração Pública.

Observações:

São Pedro da União \_\_\_\_\_ quinta-feira, 26 de março de 2026  
Local Data

Responsável Técnico  
Nome: MAICON MARLUZ GOMES  
CREA/CAU: MG-238.550/D  
ART/RRT: MG20264805869

Documento assinado digitalmente



MAICON MARLUZ GOMES  
Data: 06/04/2026 08:55:59-0300  
Verifique em <https://validar.iti.gov.br>

Níveis a Exibir no Cronograma:	Nº OPERAÇÃO	Nº TGOV	PROponente TOMADOR	APelido EMPREENDIMENTO	DESCRiÇÃO DO LOTE
0	0	0	-	RECAPEAMENTO E SINALIZAÇÃO - CENTRO - SÃO PEDRO DA	0

FILTRO

2

Falta distribuir: Linha calculada	Item	Descrição	Valor (R\$)	Parcelas:	1	2	3	4	5	6	7	8	9	10	11	12
					05/26	06/26	07/26	08/26	09/26	10/26	11/26	12/26	01/27	02/27	03/27	04/27
	1.	RECAPEAMENTO E SINALIZAÇÃO - CEI	229.376,03	% Período:	48,54%	47,86%	3,60%									
			1\$		111.333,09	109.783,86	8.259,09	-	-	-	-	-	-	-	-	-
F	0,00%	1.1. SERVIÇOS PRELIMINARES	1.549,23	% Período:	100,00%											
F	-->		2\$		1.549,23	-	-	-	-	-	-	-	-	-	-	-
F	0,00%	1.2. LIMPEZA DO PAVIMENTO ASFÁLTICO	4.598,93	% Período:	50,00%	50,00%										
F	-->		2\$		2.299,47	2.299,47	-	-	-	-	-	-	-	-	-	-
F	0,00%	1.3. RECAPEAMENTO ( ASFALTO )	214.968,78	% Período:	50,00%	50,00%										
F	-->		2\$		107.484,39	107.484,39	-	-	-	-	-	-	-	-	-	-
F	0,00%	1.4. DRENAGEM EM PASSAGEM ELEVADA	400,32	% Período:			100,00%									
F	-->		2\$		-	-	400,32	-	-	-	-	-	-	-	-	-
F	0,00%	1.5. SINALIZAÇÃO VERTICAL	5.715,07	% Período:			100,00%									
F	-->		2\$		-	-	5.715,07	-	-	-	-	-	-	-	-	-
F	0,00%	1.6. SINALIZAÇÃO HORIZONTAL	2.143,70	% Período:			100,00%									
F	-->		2\$		-	-	2.143,70	-	-	-	-	-	-	-	-	-

Níveis a Exibir no Cronograma:	Nº OPERAÇÃO	Nº TGOV	PROponente TOMADOR	APelido EMPREENDIMENTO	DESCRiÇÃO DO LOTE
0	0	0	-	RECAPEAMENTO E SINALIZAÇÃO - CENTRO - SÃO PEDRO DA	0

FILTRO

2

Item	Descrição	Valor (R\$)	Parcelas:	1	2	3	4	5	6	7	8	9	10	11	12
				05/26	06/26	07/26	08/26	09/26	10/26	11/26	12/26	01/27	02/27	03/27	04/27
<b>Total: R\$ 229.376,03</b>															
Período:	%:			48,54%	47,86%	3,60%									
	Repasso:			97.074,73	95.723,92	7.201,35									
	Contrapartida:			14.258,35	14.059,94	1.057,74									
	Outros:			-	-	-									
Acumulado:	<b>Investimento:</b>			<b>111.333,09</b>	<b>109.783,85</b>	<b>8.259,09</b>									
	%:			48,54%	96,40%	100,00%									
	Repasso:			97.074,73	192.798,65	200.000,00									
	Contrapartida:			14.258,35	28.318,29	29.376,03									
Selecione o Macrosserviço da Administração Local:															
Administração Local:															

↑ Não foi indicado o Macrosserviço de Administração Local

São Pedro da União  
Local  
quinta-feira, 26 de março de 2026  
Data



Documento assinado digitalmente  
MAICON MARLUZ GOMES  
Data: 01/04/2026 13:30:51-0300  
Verifique em <https://validar.iti.gov.br>

Responsável Técnico  
Nome: MAICON MARLUZ GOMES  
CREA/CAU: MG-238.550/D  
ART/RRT: MG20264805869





**MEMÓRIA DE CÁLCULO**  
- OGU

<b>APELIDO DO EMPREENDIMENTO</b> RECAPEAMENTO E SINALIZAÇÃO - CENTRO - SÃO PEDRO DA UNIÃO- PARTE 3	<b>Nº TransfereGOV</b> 0	<b>Nº OPERAÇÃO</b> 0
---	-----------------------------	-------------------------

FILTRO

Nível	Item	Descrição	Unidade	Quantidade	Memória de Cálculo
<b>LOTE</b>	<b>0</b>				
<b>Meta</b>	<b>1.</b>	<b>RECAPEAMENTO E SINALIZAÇÃO - CENTRO - SÃO PEDRO DA UNIÃO - PARTE 3</b>		-	
Nível 2	1.1.	SERVIÇOS PRELIMINARES		-	
Serviço	1.1.1.	FORNECIMENTO E INSTALAÇÃO DE PLACA DE OBRA COM CHAPA GALVANIZADA E ESTRUTURA DE MADEIRA. AF_03/2022_PS	M2	3,00	Área da placa 2,50 x 1,20m
Nível 2	1.2.	LIMPEZA DO PAVIMENTO ASFÁLTICO		-	
Serviço	1.2.1.	LIMPEZA DE SUPERFÍCIE PISO OU PAREDE COM JATO DE ALTA PRESSÃO. AF_10/2025	M2	2.179,59	Limpeza de toda área a ser pavimentada
Nível 2	1.3.	RECAPEAMENTO ( ASFALTO )		-	
Serviço	1.3.1.	Imprimação com emulsão asfáltica	m²	2.179,59	Área de toda pavimentação, conforme projeto arquitetônico
Serviço	1.3.2.	EMULSÃO ASFÁLTICA PARA SERVIÇO DE IMPRIMAÇÃO (COM ICMS DE 18% - ANP 02/2026 - ESTADO DE MINAS GERAIS)	KG	2.833,47	Área de imprimação (2.725,40) x consumo (1,3KG/m²)
Serviço	1.3.3.	Transporte de material betuminoso com caminhão tanque distribuidor - rodovia pavimentada	tkm	1.048,38	Consumo de toneladas por m² (0,0013) x área do leito carroçavel (2.725,40) x DMT da refinaria (370)
Serviço	1.3.4.	Pintura de ligação	m²	2.179,59	Área de toda pavimentação, conforme projeto arquitetônico
Serviço	1.3.5.	EMULSÃO ASFÁLTICA RR-1C (COM ICMS DE 18% - ANP 02/2026 - ESTADO DE DE MINAS GERAIS )	KG	980,82	Área de Imprimação(2.725,40m²) x consumo (0,45 kg/m²)
Serviço	1.3.6.	Transporte de material betuminoso com caminhão tanque distribuidor - rodovia pavimentada	tkm	362,90	Consumo de toneladas por m² (0,00045) x área do leito carroçavel (2.725,40m²) x DMT REFINARIA (370km)
Serviço	1.3.7.	Concreto asfáltico - faixa C-12,5 - massa comercial	t	214,64	Área do leito carroçavel (2.725,40m²) x espessura de CBUQ (0,04cm) x peso específico (2,4 t/m³)+ pavimentação da faixa elevada (2,25m³) x peso específico (2,4 t/m³).
Serviço	1.3.8.	CONCRETO BETUMINOSO USINADO A QUENTE (CBUQ) PARA PAVIMENTACAO ASFALTICA, PADRAO DNIT, FAIXA C, COM CAP 50/70 - AQUISICAO POSTO USINA	T	214,64	Área do leito carroçavel (2.725,40m²) x espessura de CBUQ (0,04cm) x peso específico (2,4 t/m³)+ pavimentação da faixa elevada (2,25m³) x peso específico (2,4 t/m³).
Serviço	1.3.9.	Transporte com caminhão basculante de 10 m³ - rodovia pavimentada	tkm	8.628,55	Peso de concreto asfáltico entre as estacas (t) x DMT usina de asfalto à obra (36,1km)
Nível 2	1.4.	DRENAGEM EM PASSAGEM ELEVADA		-	



MEMÓRIA DE CÁLCULO  
- OGU

APELIDO DO EMPREENDIMENTO RECAPEAMENTO E SINALIZAÇÃO - CENTRO - SÃO PEDRO DA UNIÃO- PARTE 3	Nº TransfereGOV 0	Nº OPERAÇÃO 0
--	----------------------	------------------

FILTRO

Nível	Item	Descrição	Unidade	Quantidade	Memória de Cálculo
LOTE	0				
Serviço	1.4.1.	TUBO PVC SERIE NORMAL, DN 100 MM, PARA ESGOTO PREDIAL (NBR 5688)	M	11,20	Tubo de pvc para escoamento de água pluvial entre a faixa elevada e calçada. Sendo 2 tubos de 2,80m de cada lado.
Serviço	1.4.2.	ASSENTAMENTO DE TUBO DE PVC PBA PARA REDE DE ÁGUA, DN 100 MM, JUNTA ELÁSTICA INTEGRADA, INSTALADO EM LOCAL COM NÍVEL BAIXO DE INTERFERÊNCIAS (NÃO INCLUI FORNECIMENTO). AF_05/2024	M	11,20	Assentamento do tubo especificado acima
Serviço	1.4.3.	Concreto fck = 25 MPa - confecção em betoneira e lançamento manual - areia e brita comerciais	m³	0,22	Concreto para o preenchimento do entorno do tubo.
Nível 2	1.5.	SINALIZAÇÃO VERTICAL		-	
Serviço	1.5.1.	Placa de advertência em aço, lado de 0,60 m - película retrorrefletiva tipo I + SI - fornecimento e implantação	un	5,00	3 Unidades de placas (A-32b) na dimensão 60x60cm e 2 unidades de placa (A-32b) nas dimensões 50x70cm.
Serviço	1.5.2.	Placa de regulamentação em aço, R1 lado 0,331 m - película retrorrefletiva tipo I + SI - fornecimento e implantação	un	1,00	1 unidade de placa ( R-1)
Serviço	1.5.3.	Suporte metálico galvanizado para placa de advertência ou regulamentação - lado ou diâmetro de 0,60 m - fornecimento e implantação	un	6,00	1 unidade para cada placa de sinalização.
Nível 2	1.6.	SINALIZAÇÃO HORIZONTAL		-	
Serviço	1.6.1.	Pintura de faixa com tinta acrílica - espessura de 0,6 mm	m²	65,00	Área da pintura de faixa de pedestre, pintura de pare e pintura de faixa elevada, conforme especificado em projeto arquitetônico.

São Pedro da União

Local

quinta-feira, 26 de março de 2026

Data

Responsável Técnico

Nome: MAICON MARLUZ GOMES

CREA/CAU: MG-238.550/D

ART/RRT: MG20264805869

Documento assinado digitalmente



MAICON MARLUZ GOMES

Data: 01/04/2026 13:31:34-0300

Verifique em <https://validar.iti.gov.br>



**PO - PLANILHA ORÇAMENTÁRIA**  
Orçamento Base para Licitação - OGU

Grau de Sigilo  
**#PUBLICO**

Nº OPERAÇÃO 0	Nº TransfereGOV 0	PROPONENTE / TOMADOR	APELIDO DO EMPREENDIMENTO 0 RECAPEAMENTO E SINALIZAÇÃO - CENTRO - SÃO PEDRO DA UNIÃO- PARTE 3			
LOCALIDADE SINAPI BELO HORIZONTE	DATA BASE 01-26 (N DES.)	DESCRIÇÃO DO LOTE	MUNICÍPIO / UF 0 São Pedro da União	BDI 1 20,09%	BDI 2 0,00%	BDI 3 0,00%

Item	Fonte	Código	Descrição	Unidade	Quantidade	Custo Unitário (sem BDI) (R\$)	BDI (%)	Preço Unitário (com BDI) (R\$)	Preço Total (R\$)	
<b>0</b>									<b>229.376,03</b>	
<b>1. RECAPEAMENTO E SINALIZAÇÃO - CENTRO - SÃO PEDRO DA UNIÃO - PARTE 3</b>									<b>-</b>	<b>229.376,03</b>
<b>1.1. SERVIÇOS PRELIMINARES</b>									<b>-</b>	<b>1.549,23</b>
1.1.1.	SINAPI	103689	FORNECIMENTO E INSTALAÇÃO DE PLACA DE OBRA COM CHAPA GALVANIZADA E ESTRUTURA DE MADEIRA. AF_03/2022_PS	M2	3,00	430,02	BDI 1	516,41	1.549,23	RA
<b>1.2. LIMPEZA DO PAVIMENTO ASFÁLTICO</b>									<b>-</b>	<b>4.598,93</b>
1.2.1.	SINAPI	99814	LIMPEZA DE SUPERFÍCIE PISO OU PAREDE COM JATO DE ALTA PRESSÃO. AF_10/2025	M2	2.179,59	1,76	BDI 1	2,11	4.598,93	RA
<b>1.3. RECAPEAMENTO ( ASFALTO )</b>									<b>-</b>	<b>214.968,78</b>
1.3.1.	SICRO	4011352	Imprimação com emulsão asfáltica	m²	2.179,59	0,66	BDI 1	0,79	1.721,88	RA
1.3.2.	Cotação	ANP EAI	EMULSÃO ASFÁLTICA PARA SERVIÇO DE IMPRIMAÇÃO (COM ICMS DE 18% - ANP 02/2026 - ESTADO DE MINAS GERAIS)	KG	2.833,47	2,57	BDI 1	3,09	8.755,42	RA
1.3.3.	SICRO	5914622	Transporte de material betuminoso com caminhão tanque distribuidor - rodovia pavimentada	tkm	1.048,38	2,24	BDI 1	2,69	2.820,14	RA
1.3.4.	SICRO	4011353	Pintura de ligação	m²	2.179,59	0,46	BDI 1	0,55	1.198,77	RA
1.3.5.	Cotação	ANP RR-1C	EMULSÃO ASFÁLTICA RR-1C (COM ICMS DE 18% - ANP 02/2026 - ESTADO DE DE MINAS GERAIS )	KG	980,82	3,01	BDI 1	3,61	3.540,76	RA
1.3.6.	SICRO	5914622	Transporte de material betuminoso com caminhão tanque distribuidor - rodovia pavimentada	tkm	362,90	2,24	BDI 1	2,69	976,20	RA
1.3.7.	SICRO	4011464	Concreto asfáltico - faixa C-12,5 - massa comercial	t	214,64	21,75	BDI 1	26,12	5.606,40	RA
1.3.8.	SINAPI-I	1518	CONCRETO BETUMINOSO USINADO A QUENTE (CBUQ) PARA PAVIMENTACAO ASFALTICA, PADRAO DNIT, FAIXA C, COM CAP 50/70 - AQUISICAO POSTO USINA	T	214,64	705,00	BDI 1	846,63	181.720,66	RA
1.3.9.	SICRO	5914389	Transporte com caminhão basculante de 10 m³ - rodovia pavimentada	tkm	8.628,55	0,83	BDI 1	1,00	8.628,55	RA
<b>1.4. DRENAGEM EM PASSAGEM ELEVADA</b>									<b>-</b>	<b>400,32</b>
1.4.1.	SINAPI-I	9836	TUBO PVC SERIE NORMAL, DN 100 MM, PARA ESGOTO PREDIAL (NBR 5688)	M	11,20	16,15	BDI 1	19,39	217,17	RA
1.4.2.	SINAPI	97126	ASSENTAMENTO DE TUBO DE PVC PBA PARA REDE DE ÁGUA, DN 100 MM, JUNTA ELÁSTICA INTEGRADA, INSTALADO EM LOCAL COM NÍVEL BAIXO DE INTERFERÊNCIAS (NÃO INCLUI FORNECIMENTO). AF_05/2024	M	11,20	3,88	BDI 1	4,66	52,19	RA
1.4.3.	SICRO	1107896	Concreto fck = 25 MPa - confecção em betoneira e lançamento manual - areia e brita comerciais	m³	0,22	495,70	BDI 1	595,29	130,96	RA
<b>1.5. SINALIZAÇÃO VERTICAL</b>									<b>-</b>	<b>5.715,07</b>
1.5.1.	SICRO	5213464	Placa de advertência em aço, lado de 0,60 m - película retrorrefletiva tipo I + SI - fornecimento e implantação	un	5,00	283,91	BDI 1	340,95	1.704,75	RA
1.5.2.	SICRO	5213445	Placa de regulamentação em aço, R1 lado 0,331 m - película retrorrefletiva tipo I + SI - fornecimento e implantação	un	1,00	484,92	BDI 1	582,34	582,34	RA
1.5.3.	SICRO	5213863	Suporte metálico galvanizado para placa de advertência ou regulamentação - lado ou diâmetro de 0,60 m - fornecimento e implantação	un	6,00	475,75	BDI 1	571,33	3.427,98	RA

RECURSO



**PO - PLANILHA ORÇAMENTÁRIA**  
Orçamento Base para Licitação - OGU

Grau de Sigilo  
**#PUBLICO**

<b>Nº OPERAÇÃO</b> 0	<b>Nº TransfereGOV</b> 0	<b>PROPONENTE / TOMADOR</b>	<b>APELIDO DO EMPREENDIMENTO</b> 0 RECAPEAMENTO E SINALIZAÇÃO - CENTRO - SÃO PEDRO DA UNIÃO- PARTE 3			
<b>LOCALIDADE SINAPI</b> BELO HORIZONTE	<b>DATA BASE</b> 01-26 (N DES.)	<b>DESCRIÇÃO DO LOTE</b>	<b>MUNICÍPIO / UF</b> 0 São Pedro da União	<b>BDI 1</b> 20,09%	<b>BDI 2</b> 0,00%	<b>BDI 3</b> 0,00%

Item	Fonte	Código	Descrição	Unidade	Quantidade	Custo Unitário (sem BDI) (R\$)	BDI (%)	Preço Unitário (com BDI) (R\$)	Preço Total (R\$)	
									<b>229.376,03</b>	
<b>1.6.</b>			<b>SINALIZAÇÃO HORIZONTAL</b>					-	<b>2.143,70</b>	
1.6.1.	SICRO	5213401	Pintura de faixa com tinta acrílica - espessura de 0,6 mm	m <sup>2</sup>	65,00	27,46	BDI 1	32,98	2.143,70	RA

RECURSO  
↓

Encargos sociais: Para elaboração deste orçamento, foram utilizados os encargos sociais do SINAPI para a Unidade da Federação indicada.

Observações:

**Foi considerado arredondamento de duas casas decimais para Quantidade; Custo Unitário; BDI; Preço Unitário; Preço Total.**  
Siglas da Composição do Investimento: RA - Rateio proporcional entre Repasse e Contrapartida; RP - 100% Repasse; CP - 100% Contrapartida; OU - 100% Outros.

São Pedro da União  
**Local**  
quinta-feira, 26 de março de 2026  
**Data**

Responsável Técnico  
**Nome:** MAICON MARLUZ GOMES  
**CREA/CAU:** MG-238.550/D  
**ART/RRT:** MG20264805869

Documento assinado digitalmente  
 **MAICON MARLUZ GOMES**  
Data: 01/04/2026 13:32:04-0300  
Verifique em <https://validar.it.gov.br>

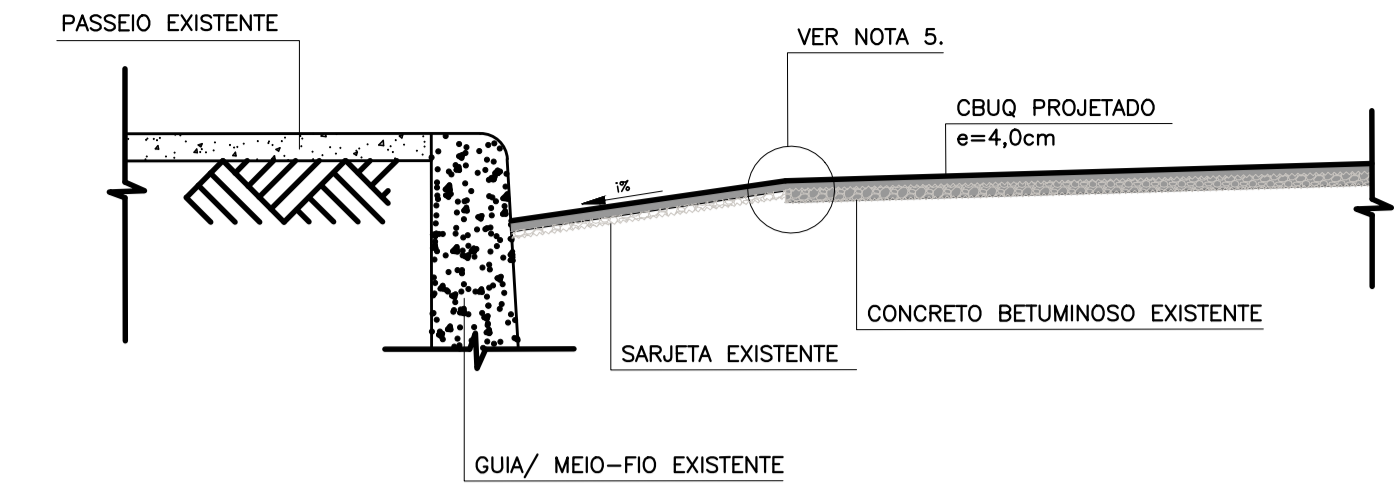

**DETALHE "A"**

0,04 CONCRETO BETUMINOSO USINADO A QUENTE - FAIXA C - DNIT 031/2006-ES - ESP=4,0cm  
 VAR. CONCRETO BETUMINOSO EXISTENTE A PRESERVAR

SINALIZAÇÃO VERTICAL DE REGULAMENTAÇÃO	SINALIZAÇÃO VERTICAL DE REGULAMENTAÇÃO	SINALIZAÇÃO VERTICAL DE ADVERTÊNCIA
MATERIAL: - Aço FUNDO: Vermelho reflexivo BOLA INTERIOR: Branco reflexivo BOLA EXTERIOR: Vermelho reflexivo LETRA: Branco reflexivo, série 3 ou C VÍDEO: Preto fosco ÁREA = 1,38 m <sup>2</sup>	MATERIAL: - Aço FUNDO: Vermelho reflexivo BOLA INTERIOR: Branco reflexivo BOLA EXTERIOR: Vermelho reflexivo LETRA: Branco reflexivo, série 3 ou C VÍDEO: Preto fosco ÁREA = 1,91 m <sup>2</sup>	MATERIAL: - Aço FUNDO: Branco reflexivo BOLA INTERIOR: Preto BOLA EXTERIOR: Amarelo reflexivo LETRA: Branco reflexivo, série 3 ou C VÍDEO: Preto fosco ÁREA = 0,26 m <sup>2</sup>
<b>A-32b</b>	<b>R-1</b>	<b>A-32b</b>
QUANTIDADE: 2 unidades	QUANTIDADE: 1 unidade	QUANTIDADE: 3 unidades

OBSERVAÇÃO: A sinalização deverá ser realizada conforme os MANUAIS DE SINALIZAÇÃO DO CONTRAN.

**SINALIZAÇÃO HORIZONTAL**

**PINTURAS:**  
 MATERIAL DE PINTURA: Tinta retrorefletiva com microsferas de vidro  
 FAIXA DE PEDESTRE Cor branca, l = 40 cm, comprimento variável

**QUANTIDADE:**  
 Pintura Amarela: 3,60 m<sup>2</sup>  
 Pintura Branca: 15,20 + 12,90 + 15,20 + 18,10 m<sup>2</sup>  
 TOTAL: 65,00 m<sup>2</sup>

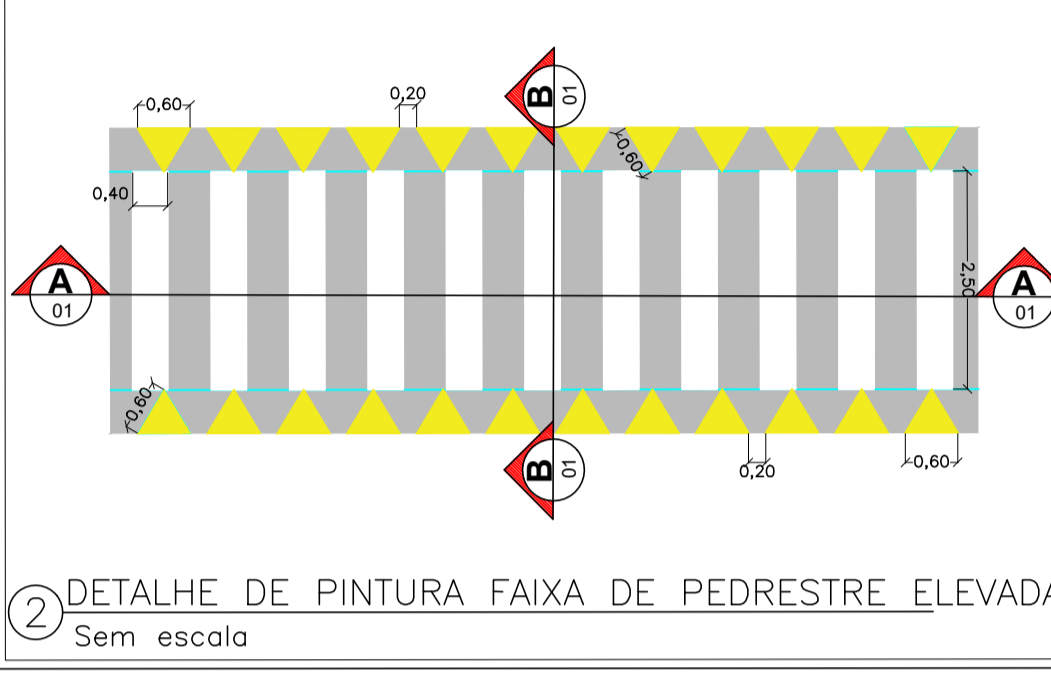
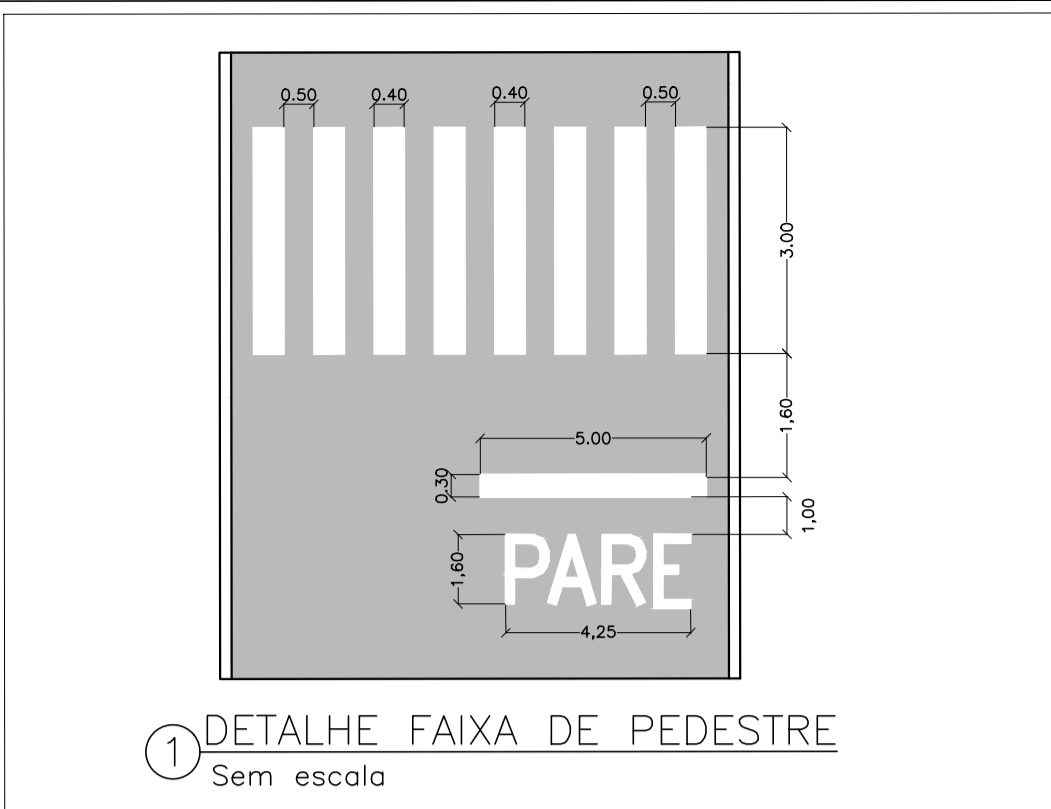

ENTRE A CALÇADA E A FAIXA ELEVADA COLocar 2 TUBO DE 100MM PARA ESCOAMENTO DE ÁGUA PLUVIAL E FAZER O PREENCHIMENTO NO ENTORNO COM CONCRETO.

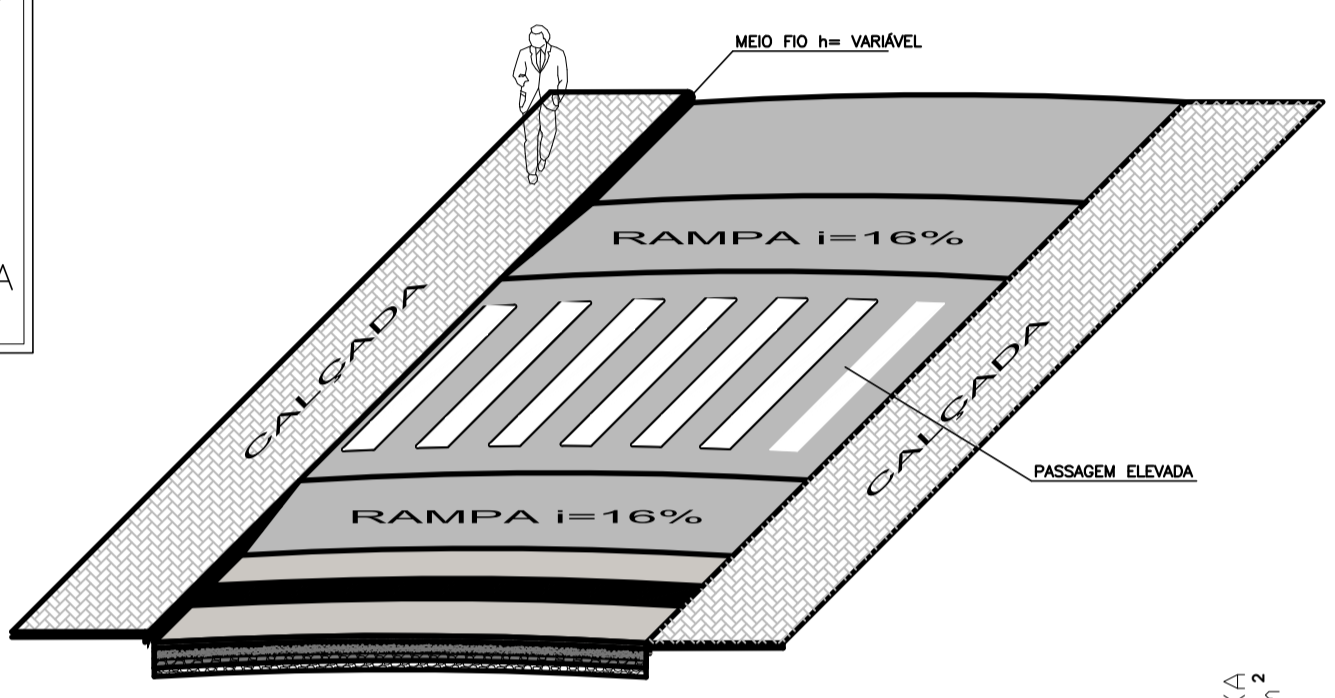
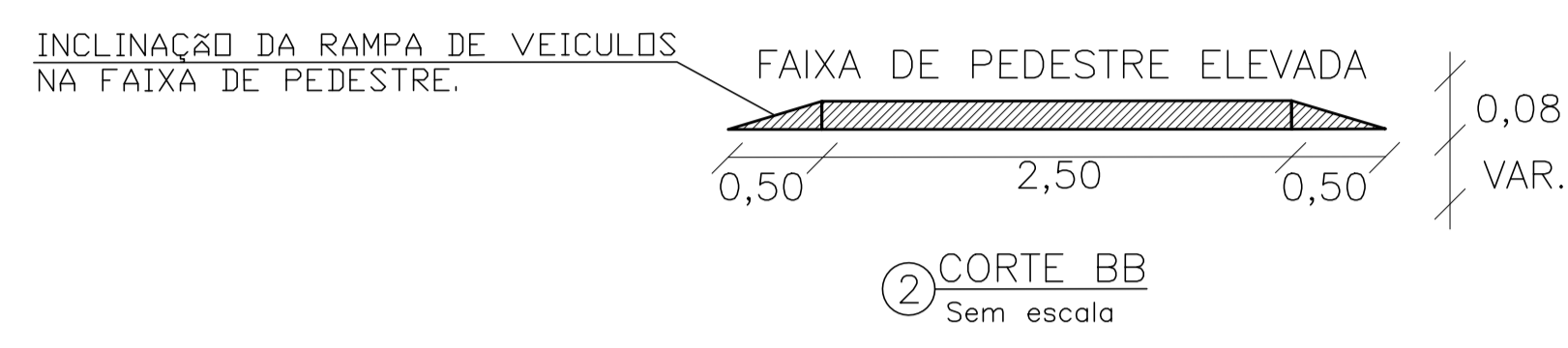
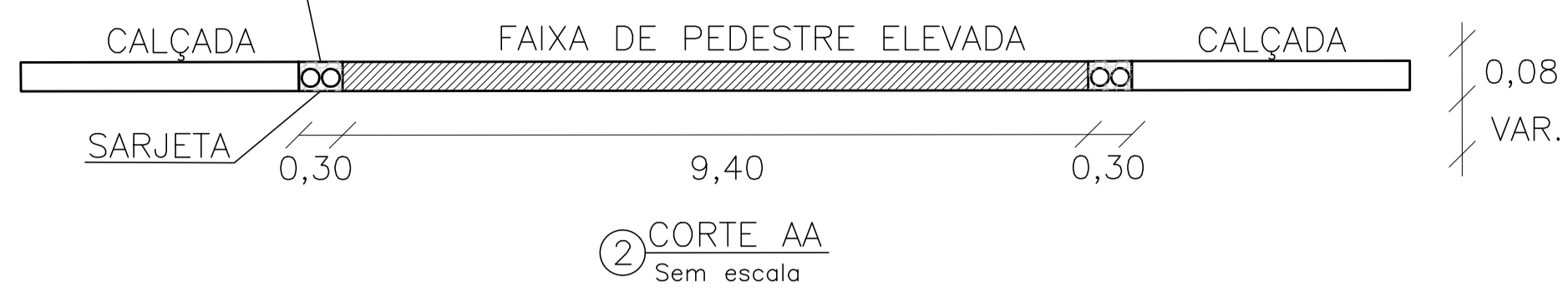

**NOTAS:**

- MEDIDAS, COTAS E ELEVAÇÕES EM METRO.
- SISTEMA DE COORDENADAS SIRGAS 2000.
- CURVAS DE NÍVEL DE METRO EM METRO.
- NA FASE DE EXECUÇÃO DAS OBRAS DEVERÁ SER GARANTIDO QUE A BASE EXISTENTE APRESENTAÇÃO ISC > 8%.
- EXECUTAR PAVIMENTAÇÃO ATÉ LIMITE DA GUIA/ MEIO FIO EXISTENTE EM LOCAL QUE EXISTIR SARJETA PASSAR O PAVIMENTO POR CIMA

**LEGENDA**

- 990 CURVAS DE NÍVEL
- 995 CURVAS DE NÍVEL
- GUIA (MEIO FIO) EXISTENTE
- LIMITE DA CALÇADA EXISTENTE
- PLACA DE SINALIZAÇÃO VERTICAL PROJETADA
- ÁREA DE PAVIMENTAÇÃO EM CBUQ - PROJETO

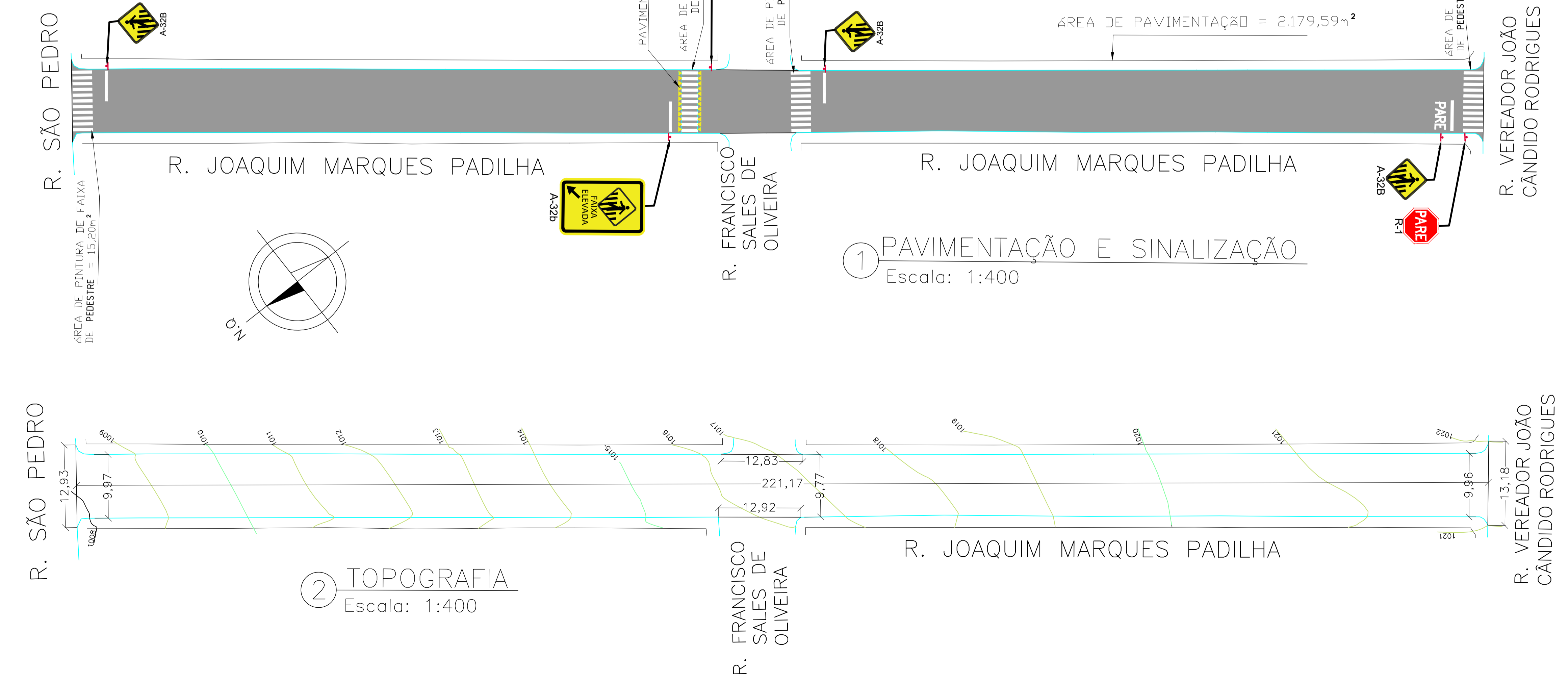

**PROJETO DE PAVIMENTAÇÃO (RECAPEAMENTO) PARTE 3**

**FOLHA:** 04/09

**PROPRIETÁRIO:** MUNICÍPIO DE SÃO PEDRO DA UNIÃO  
 CNPJ: 18.666.172/0001-64

**ENDEREÇO DA OBRA:** PARTE 3 - TRECHO ENTRE A RUA JOAQUIM MARQUES PADILHA.

**MUNICÍPIO:** SÃO PEDRO DA UNIÃO **ESTADO (UF):** MINAS GERAIS

**COORDENADAS:**  
 INÍCIO DA PAVIMENTAÇÃO (RECAPEAMENTO):  
 23K 331,864,049 m E 21°07'48,46" S  
 7,662,594,005 m S 46°37'08,57" O

**DATA:** 31 DE MARÇO DE 2026. **ART.:** MG20264805869

**QUADRO DE DIMENSÕES:**  
 ÁREA TOTAL DE PAVIMENTAÇÃO = 2.179,59 m<sup>2</sup>  
 PLACAS DE SINALIZAÇÃO  
 3 unidades A-32-b dimensão 60x60cm  
 2 unidades A-32-b dimensão 50x70cm  
 1 unidades R-1

**PROPRIETÁRIO:** RONALDO APARECIDO DIAS 51737018682  
 2  
 MUNICÍPIO DE SÃO PEDRO DA UNIÃO  
 CNPJ: 18.666.172/0001-64

**RESPONSÁVEL TÉCNICO:**  
 Documento assinado digitalmente  
 MAICON MARLUZ GOMES  
 Data: 06/04/2026 08:32:05-0300  
 Verifique em https://validar.jf.gov.br

**MAICON MARLUZ GOMES**  
 Engenharia Civil  
 CREA MG-238.550/D

Documento assinado digitalmente  
 MARIELZA CORREIA DOS REIS  
 Data: 06/04/2026 08:37:06-0300  
 Verifique em https://validar.jf.gov.br

**MARIELZA CORREIA DOS REIS**  
 Engenharia Civil  
 CREA MG-218.845/D

**SITUAÇÃO:**