



EDITAL DE CONCORRÊNCIA ELETRÔNICA

O Município de Santana do Riacho/MG, Pessoa Jurídica de Direito Público Interno, com sede Administrativa na Rua Alfredo Domingos de Melo, nº 44 – Centro, Santana do Riacho/MG, inscrito no CNPJ sob o nº 18.715.458/0001-92, neste ato representado pelo Prefeito Municipal, Fernando Ribeiro Burgarelli, por intermédio do AGENTE DE CONTRATAÇÃO, devidamente constituída através da Portaria nº 024, de julho de 2025, torna público que realizará **Concorrência Eletrônica**, nos termos da Lei nº 14.133/2021, Decreto Municipal nº 088/2023, e demais normas pertinentes, com o objetivo de **“CONTRATAÇÃO DE EMPRESA ESPECIALIZADA PARA EXECUÇÃO DE SERVIÇO DE PAVIMENTAÇÃO DE CALÇAMENTO EM PISO INTERTRAVADO SEXTAVADO DE CONCRETO NAS VIAS URBANAS DE SANTANA DO RIACHO/MG”**, segundo especificação constante nos Projetos e demais anexos, parte integrante deste Edital, a ser realizado por intermédio do sistema eletrônico de contratações denominado “Portal de Compras Eletrônicas da LICITAR DIGITAL”, as propostas deverão obedecer às especificações deste instrumento convocatório e anexos, que dele fazem parte integrante.

OBJETO: “CONTRATAÇÃO DE EMPRESA ESPECIALIZADA PARA EXECUÇÃO DE SERVIÇO DE PAVIMENTAÇÃO DE CALÇAMENTO EM PISO INTERTRAVADO SEXTAVADO DE CONCRETO NAS VIAS URBANAS DE SANTANA DO RIACHO/MG.”
NATUREZA: OBRAS
VALOR ESTIMADO DA CONTRATAÇÃO(VALOR REFERENCIAL): R\$524.719,81 (quinhentos e vinte e quatro mil setecentos e dezenove reais e oitenta e um centavos).
LOCAL DA DISPUTA(LINK): www.licitardigital.com.br
DATA DA SESSÃO PÚBLICA ELETRÔNICA : Dia 05 de Agosto de 2025 às 09:00 hora (horário de Brasília)
CRITÉRIO DE JULGAMENTO: MENOR PREÇO GLOBAL(menor lance global)
MODO DE DISPUTA: ABERTO (lances sucessivo sem ordem decrescente) INTERVALO MÍNIMO DE R\$500,00(QUINHENTOS REAIS).
EXCLUSIVIDADE ME/EPP/EQUIPARADAS:NÃO
TRATAMENTO FAVORECIDO DA LEI COMPLEMENTAR 123/2006: (X) SIM – () NÃO
VISTORIA PRÉVIA:SIM A vistoria prévia é considerada imprescindível. Caso a empresa opte por não realizá-la,deverá apresentar declaração de pleno conhecimento do local e das condições de execução do objeto,tratando-se de requisito de habilitação. (Vide anexos IV e V)
GARANTIA DA EXECUÇÃO: 5% do valor do contrato – vide cláusula 13.2 deste edital – prazo de prestação da garantia
EXIGÊNCIA DE CAPITAL MÍNIMO: 10% do valor estimado



SUMÁRIO

1. DO FUNDAMENTO	04
2. DO OBJETO.....	04
3. DA PARTICIPAÇÃO NA LICITAÇÃO.....	04
4. DISPOSIÇÕES PRELIMINARES.....	07
5. DO CREDENCIAMENTO, DA APRESENTAÇÃO DA PROPOSTA E DOS DOCUMENTOS DE HABILITAÇÃO	07
6. DO PREENCHIMENTO DA PROPOSTA.....	09
7. DA ABERTURA DA SESSÃO, CLASSIFICAÇÃO DAS PROPOSTAS E FORMULAÇÃO DE LANCE	12
8. DA FASE DE JULGAMENTO	17
9. DA FASE DE HABILITAÇÃO.....	19
10. DOS BENEFÍCIOS ÀS MPE'S	23
11. DOS RECURSOS.....	23
12. DO ENCERRAMENTO DA LICITAÇÃO.....	24
13. DAS CONDIÇÕES CONTRATUAIS	25
14. DOS PRAZOS E DA EXECUÇÃO DOS SERVIÇOS	26
15. DO REGIME DE EXECUÇÃO, DO PAGAMENTO	27
16. DAS SANÇÕES E PENALIDADES	28
17. DA GESTÃO E FISCALIZAÇÃO.....	30
18. DA IMPUGNAÇÃO AO EDITAL E DO PEDIDO DE ESCLARECIMENTO	30
19. DOS PADRÕES ÉTICOS.....	31
20. DAS DISPOSIÇÕES FINAIS.....	31
21. ANEXOS.....	32

Siglas usadas neste edital:

MPE's micro, pequenas empresas e equiparadas, que, nos termos da Lei 123/2006 possuem direito a tratamento diferenciado;

NLCC–Nova lei de licitações e contratos.



**PROCESSO LICITATÓRIO Nº 072/2025
CONCORRÊNCIA ELETRÔNICA Nº 001/2025**

1. DO FUNDAMENTO:

1.1. Torna-se público a todos os interessados que O MUNICÍPIO DE SANTANA DO RIACHO/MG, por meio do(a) **Sra. Viviane Mateus de Lima**, sediado(a) Rua Alfredo Domingo de Melo, nº44- Centro, fará realizar licitação na modalidade CONCORRÊNCIA, na forma ELETRÔNICA, nos termos da Lei nº 14.133, de 1º de abril de 2021, Decreto Municipal nº 088/2023 (regulamento geral) e demais legislação aplicável e, ainda, de acordo com as condições estabelecidas neste Edital.

2. DO OBJETO

2.1. O objeto da presente licitação é a **CONTRATAÇÃO DE EMPRESA ESPECIALIZADA PARA EXECUÇÃO DE SERVIÇO DE PAVIMENTAÇÃO DE CALÇAMENTO EM PISO INTERTRAVADO SEXTAVADO DE CONCRETO NAS VIAS URBANAS DE SANTANA DO RIACHO/MG**”, conforme especificações constantes nos Projetos deste Edital e seus anexos.

2.2. A licitação será realizada em item único, com critério de julgamento pelo menor preço global, entendendo-se como tal o valor total estipulado na proposta de preço, que não supere o preço máximo definido, a qual incluirá preços unitários e totais para todos os materiais e serviços a serem executados.

2.3. DA VISTORIA PRÉVIA

2.3.1 Quando, de acordo com o objeto do edital, a avaliação prévia do local de execução for declarada imprescindível (vide preâmbulo do edital) para o conhecimento pleno das condições e peculiaridades do objeto a ser contratado, o licitante terá assegurado o direito de realização de vistoria prévia.

2.3.2 O licitante que optar por realizar vistoria prévia terá disponibilizado pela Administração data e horário exclusivo, a ser agendado pelo e-mail licitacoes@santanadoriacho.mg.gov.br ou telefone (31) 21500065 (Departamento de Engenharia), de modo que seu agendamento não coincida com o agendamento de outros licitantes.

2.3.3 Caso o licitante opte por não realizar vistoria, poderá substituir a declaração exigida no presente item por declaração formal assinada pelo seu responsável técnico acerca do conhecimento pleno das condições e peculiaridades da contratação. (ANEXOS IV e V)

3. DA PARTICIPAÇÃO NA LICITACAO

3.1. Poderão participar desta Concorrência todos os interessados do ramo de atividades pertinente ao objeto da contratação, que preencherem as condições de credenciamento constantes neste Edital e que estiverem previamente credenciados no Sistema de Compras Eletrônico utilizado pela Prefeitura Municipal de Santana do Riacho (www.licitardigital.com.br).

3.1.1 Os interessados deverão atender às condições exigidas no cadastramento no Portal de Compras em tempo hábil, antes do horário fixado no Edital para o encerramento de recebimento das propostas.

3.2. A Prefeitura Municipal de Santana do Riacho está isenta de quaisquer custos de operacionalização e uso do sistema www.licitardigital.com.br, ficando a cargo do(a) licitante os encargos financeiros ou de qualquer espécie estabelecidos com a promotora do sistema, de acordo com o termo contratual ajustado entre as partes (Licitante/Portal de Compras Eletrônicas da LICITAR DIGITAL) referentes à utilização dos recursos de tecnologia da informação.

3.3. O licitante responsabiliza-se exclusiva e formalmente pelas transações efetuadas em seu nome, assume como firmes e verdadeiras suas propostas e seus lances, inclusive os atos praticados diretamente ou por seu representante, excluída a responsabilidade do provedor do



sistema ou do órgão ou entidade promotora da licitação por eventuais danos decorrentes de uso indevido das credenciais de acesso, ainda que por terceiros.

3.4. É de responsabilidade do cadastrado conferir a exatidão dos seus dados cadastrais nos Sistemas relacionados no item anterior e mantê-los atualizados junto aos órgãos responsáveis pela informação, devendo proceder, imediatamente, à correção ou à alteração dos registros tão logo identifique incorreção ou aqueles se tornem desatualizados.

3.5. A não observância do disposto no item anterior poderá ensejar desclassificação no momento da habilitação.

3.6. Tratamento Diferenciado as Empresas ME, EPP e Equiparadas:

3.6.1 Será concedido tratamento favorecido para as microempresas e empresas de pequeno porte, para as sociedades cooperativas mencionadas no artigo 16 da Lei nº 14.133, de 2021, nos limites previstos da Lei Complementar nº 123, de 2006.

3.6.2 A obtenção do benefício a que se refere o item anterior fica limitada às licitantes MPE'S que, no ano-calendário de realização da licitação, ainda não tenham celebrado contratos com a Administração Pública cujos valores somados extrapolem a receita bruta máxima admitida para fins de enquadramento como empresa de pequeno porte, a saber R\$ 4.800.000,00, ainda que o desenquadramento ocorra no ano-calendário seguinte. [DESENQUADRAMENTO FICTO].

3.6.3 A licitante MPE deverá declarar (VIDE ANEXO III.2), formalmente, a observância do limite de R\$ 4.800.000,00 em contratos realizados com a Administração Pública (em geral) no ano calendário de realização da licitação.

3.6.4 Caso haja dúvida fundada, o Agente de Contratação poderá solicitar comprovação da observância do limite, referido no item anterior, em sede de diligência, a qual deverá ser atendida prontamente pelo licitante.

3.6.5 A licitante MPE que declarar a observância do limite, caso seja comprovado posteriormente a não observância, será responsabilizada pela apresentação de declaração falsa em processo licitatório.

3.6.6 No caso de licitação para aquisição de bens ou contratação de serviços em geral, cuja estimativa total, do item ou de lote, seja superior a R\$ 4.800.000,00, as MPE's não terão direito a qualquer tratamento diferenciado.

3.6.7 No caso de licitação para contratação de obras e serviços de engenharia, cuja estimativa total, do item ou de lote, seja superior a R\$ 4.800.000,00, as MPE's não terão direito a qualquer tratamento diferenciado.

3.7. Não poderão disputar esta licitação:

3.7.1 aquele que não atenda às condições deste Edital e seu(s) anexo(s);

3.7.2 autor do anteprojeto, do projeto básico ou do projeto executivo, pessoa física ou jurídica, quando a licitação versar sobre serviços ou fornecimento de bens a ele relacionados;

3.7.3 empresa, isoladamente ou em consórcio, responsável pela elaboração do projeto básico ou do projeto executivo, ou empresa da qual o autor do projeto seja dirigente, gerente, controlador, acionista ou detentor de mais de 5% (cinco por cento) do capital com direito a voto, responsável técnico ou subcontratado, quando a licitação versar sobre serviços ou fornecimento de bens a ela necessários;

3.7.4 pessoa física ou jurídica que se encontre, ao tempo da licitação, impossibilitada de participar da licitação em decorrência de sanção que lhe foi imposta;

3.7.5 aquele que mantenha vínculo de natureza técnica, comercial, econômica, financeira, trabalhista ou civil com dirigente do órgão ou entidade contratante ou com agente público que desempenhe função na licitação ou atue na fiscalização ou na gestão do contrato, ou que deles seja cônjuge, companheiro ou parente em linha reta, colateral ou por afinidade, até o terceiro grau;

3.7.6 empresas controladoras, controladas ou coligadas, nos termos da Lei nº 6.404, de 15 de dezembro de 1976, concorrendo entre si;



- 3.7.7** pessoa física ou jurídica que, nos 5 (cinco) anos anteriores à divulgação do edital, tenha sido condenada judicialmente, com trânsito em julgado, por exploração de trabalho infantil, por submissão de trabalhadores a condições análogas às de escravo ou por contratação de adolescentes nos casos vedados pela legislação trabalhista;
- 3.7.8** agente público do órgão ou entidade licitante;
- 3.7.9** Organizações da Sociedade Civil de Interesse Público - OSCIP, atuando nessa condição;
- 3.7.10** Não poderá participar, direta ou indiretamente, da licitação ou da execução do contrato agente público do órgão ou entidade contratante, devendo ser observadas as situações que possam configurar conflito de interesses no exercício ou após o exercício do cargo ou emprego, nos termos da legislação que disciplina a matéria, conforme § 1º do art. 9º da Lei nº 14.133, de 2021.
- 3.8.** O impedimento de que trata o item 3.7.4 será também aplicado ao licitante que atue em substituição a outra pessoa, física ou jurídica, com o intuito de burlar a efetividade da sanção a ela aplicada, inclusive a sua controladora, controlada ou coligada, desde que devidamente comprovado o ilícito ou a utilização fraudulenta da personalidade jurídica do licitante.
- 3.9.** A critério da Administração e exclusivamente a seu serviço, o autor dos projetos e a empresa a que se referem os itens 3.7.2 e 3.7.3 poderão participar no apoio das atividades de planejamento da contratação, de execução da licitação ou de gestão do contrato, desde que sob supervisão exclusiva de agentes públicos do órgão ou entidade.
- 3.10.** Equiparam-se aos autores do projeto as empresas integrantes do mesmo grupo econômico.
- 3.11.** O disposto nos itens 3.7.2 e 3.7.3 não impede a licitação ou a contratação de serviço que inclua como encargo do contratado a elaboração do projeto básico e do projeto executivo, nas contratações integradas, e do projeto executivo, nos demais regimes de execução.
- 3.12.** Em licitações e contratações realizadas no âmbito de projetos e programas parcialmente financiados por agência oficial de cooperação estrangeira ou por organismo financeiro internacional com recursos do financiamento ou da contrapartida nacional, não poderá participar pessoa física ou jurídica que integre o rol de pessoas sancionadas por essas entidades ou que seja declarada inidônea nos termos da Lei nº 14.133/2021.
- 3.13.** A vedação de que trata o item 3.7.8 estende-se a terceiro que auxilie a condução da contratação na qualidade de integrante de equipe de apoio, profissional especializado ou funcionário ou representante de empresa que preste assessoria técnica.

4. DISPOSIÇÕES PRELIMINARES

- 4.1.** A Concorrência, na forma Eletrônica será realizada em sessão pública, por meio da INTERNET, mediante condições de segurança - criptografia e autenticação - em todas as suas fases através do Sistema de Licitações, na Forma Eletrônica (licitações) do Portal de Compras Eletrônicas da LICITAR DIGITAL (www.licitardigital.com.br).
- 4.2.** Os trabalhos serão conduzidos por servidor público da Prefeitura Municipal de Santana do Riacho/MG, Agente de Contratação, mediante a inserção e monitoramento de dados gerados ou transferidos para o aplicativo "Licitações" constante da página eletrônica do Portal de Compras Eletrônicas da LICITAR DIGITAL (www.licitardigital.com.br), com o auxílio da equipe de apoio, que terá, em especial, as atribuições, constantes das regras aplicáveis à matéria.
- 4.3.** As comunicações prévias à sessão de disputa de lances, referentes ao certame serão disponibilizadas no site da Prefeitura Municipal de Santana do Riacho, em www.santanadoriacho.mg.gov.br; no site do Portal de Compras Eletrônicas da LICITAR DIGITAL, em www.licitardigital.com.br; ou publicadas no Diário Oficial do Município de Santana do Riacho. As demais condições constam no presente edital e seus anexos.



4.4. As dúvidas pertinentes a presente licitação serão esclarecidas pelo Pregoeiro, sito à Rua Alfredo Domingos de Melo, nº 44, Centro – Santana do Riacho/MG, durante o seu expediente de atendimento ao público, de segunda a sexta-feira, das 08h00min às 15h00min, ou pelo telefone (31) 21500065, ou ainda, através do e-mail licitacoes@santanadoriacho.mg.gov.br.

4.5. Todas as referências de tempo no Edital, no Aviso e durante a Sessão Pública, observarão obrigatoriamente o horário de Brasília/DF e, dessa forma, serão registradas no sistema eletrônico e na documentação relativa ao certame

5. DO CREDENCIAMENTO, DA APRESENTAÇÃO DA PROPOSTA E DOS DOCUMENTOS DE HABILITAÇÃO

5.1. A participação do licitante no Concorrência Eletrônica se dará por meio de participação direta ou através de empresas associadas ao Portal de Compras Eletrônicas da LICITAR DIGITAL, a qual por meio de seu operador designado indicará implícito conhecimento, aceitação e atendimento às exigências de habilitação previstas no Edital.

5.2. O acesso do operador a Concorrência, para efeito de registrar a proposta e dar lances em nome do licitante, somente se dará mediante prévia definição de senha privativa.

5.3. A chave de identificação e a senha dos operadores poderão ser utilizadas em qualquer Concorrência eletrônico, salvo quando canceladas por solicitação do credenciado ou por iniciativa do Portal de Compras Eletrônicas da LICITAR DIGITAL.

5.4. É de exclusiva responsabilidade do usuário o sigilo da senha, bem como seu uso em qualquer transação efetuada diretamente ou por seu representante, não cabendo ao Portal de Compras Eletrônicas da LICITAR DIGITAL a responsabilidade por eventuais danos decorrentes de uso indevido da senha, ainda que por terceiros.

5.5. O credenciamento do fornecedor e de seu representante legal junto ao sistema eletrônico implica a responsabilidade legal pelos atos praticados e a presunção de capacidade técnica para realização das transações inerentes a Concorrência eletrônico.

5.6. A participação na Concorrência, na forma eletrônica se dará por meio da digitação da senha pessoal e intransferível do representante credenciado e subsequente registro da proposta de preços e inserção dos respectivos documentos de habilitação exclusivamente por meio do sistema eletrônico, observados, data e horário limite estabelecido.

5.7. Caberá ao licitante acompanhar as operações no sistema eletrônico durante a sessão pública da Concorrência, ficando responsável pelo ônus decorrente da perda de negócios diante da inobservância de quaisquer mensagens emitidas pelo sistema ou da desconexão do seu representante.

5.8. É vedado ao licitante identificar-se em sua proposta ao lançá-la no sistema ou no decorrer da sessão da Concorrência, sob pena de desclassificação do licitante.

5.8.1. A desclassificação de que trata o subitem 5.8, não ocorrerá nos casos em que for solicitado a inserção de planilhas, fichas técnicas, catálogos ou outros elementos, e esses terem sido anexados pela licitante sendo fabricante e a marca ofertada sendo o seu nome empresarial.

5.9. Qualquer dúvida em relação ao acesso no sistema operacional, poderá ser esclarecida através dos contatos disponíveis no portal eletrônico www.licitardigital.com.br.

5.10. Na presente licitação, a fase de habilitação sucederá as fases de apresentação de propostas e lances e de julgamento.

5.11. Os licitantes encaminharão, exclusivamente por meio do sistema eletrônico, a proposta com o preço ou o percentual de desconto, conforme o critério de julgamento adotado neste Edital, até a data e o horário estabelecidos para abertura da sessão pública.

5.12. No cadastramento da proposta inicial, o licitante declarará, em campo próprio do sistema, que:



- 5.12.1.** Cumpre plenamente os requisitos de habilitação;
- 5.12.2.** Estar ciente e concorda com as condições contidas no edital e seus anexos, bem como de que a proposta apresentada compreende a integralidade dos custos para atendimento dos direitos trabalhistas assegurados na Constituição Federal, nas leis trabalhistas, nas normas infra legais, nas convenções coletivas de trabalho e nos termos de ajustamento de conduta vigentes na data de sua entrega em definitivo e que cumpre plenamente os requisitos de habilitação definidos no instrumento convocatório;
- 5.12.3.** não emprega menor de 18 anos em trabalho noturno, perigoso ou insalubre e não emprega menor de 16 anos, salvo menor, a partir de 14 anos, na condição de aprendiz, nos termos do [artigo 7º, XXXIII, da Constituição](#); (ANEXO II)
- 5.12.4.** não possui empregados executando trabalho degradante ou forçado, observando o disposto nos [incisos III e IV do art. 1º e no inciso III do art. 5º da Constituição Federal](#); (ANEXO II)
- 5.12.5.** cumpre as exigências de reserva de cargos para pessoa com deficiência e para reabilitado da Previdência Social, previstas em lei e em outras normas específicas. (ANEXO II)
- 5.13.** O licitante organizado em cooperativa deverá declarar, ainda, em campo próprio do sistema eletrônico, que cumpre os requisitos estabelecidos no [artigo 16 da Lei nº 14.133, de 2021](#).
- 5.14.** O fornecedor enquadrado como microempresa, empresa de pequeno porte ou sociedade cooperativa deverá declarar, ainda, em campo próprio do sistema eletrônico, que cumpre os requisitos estabelecidos no [artigo 3º da Lei Complementar nº 123, de 2006](#), estando apto a usufruir do tratamento favorecido estabelecido em seus [arts. 42 a 49](#), observado o disposto nos [§§ 1º ao 3º do art. 4º, da Lei nº 14.133, de 2021](#).
- 5.15.** A falsidade da declaração de que trata os itens 5.12 ou 5.14 sujeitará o licitante às sanções previstas na [Lei nº 14.133, de 2021](#), e neste Edital.
- 5.16.** Não haverá ordem de classificação na etapa de apresentação da proposta e dos documentos de habilitação pelo licitante, o que ocorrerá somente após os procedimentos de abertura da sessão pública e da fase de envio de lances.
- 5.17.** Serão disponibilizados para acesso público os documentos que compõem a proposta dos licitantes convocados para apresentação de propostas, após a fase de envio de lances.
- 5.18.** Caso exista a necessidade de ser suspensa a Concorrência, o Agente de Contratação designará novo dia e horário para a continuidade do certame.
- 5.19.** Caberá ao licitante interessado em participar da licitação acompanhar as operações no sistema eletrônico durante o processo licitatório e se responsabilizar pelo ônus decorrente da perda de negócios diante da inobservância de mensagens emitidas pela Administração ou de sua desconexão. Sobretudo o andamento do procedimento de licitação entre a data de abertura das propostas e a adjudicação do objeto deve ser acompanhado pelos participantes por meio do portal "www.licitardigital.com.br", que veiculará avisos, convocações, desclassificações de licitantes, justificativas e outras decisões referentes ao procedimento.
- 5.20.** O encaminhamento de proposta pressupõe também pleno conhecimento e atendimento de todas as exigências contidas no edital e seus anexos. O fornecedor será responsável por todas as transações que forem efetuadas em seu nome no sistema eletrônico, assumindo como firmes e verdadeiras suas propostas e lances.
- 5.21.** O licitante deverá comunicar imediatamente ao provedor do sistema qualquer acontecimento que possa comprometer o sigilo ou a segurança, para imediato bloqueio de acesso.

6. DO PREENCHIMENTO DA PROPOSTA

- 6.1.** O licitante deverá enviar sua proposta mediante o preenchimento, no sistema eletrônico, sendo que o registro da proposta pressupõe o pleno conhecimento, aceitação e atendimento



das condições do Edital, inclusive com relação às quantidades, aos prazos, forma de entrega dos produtos, forma de apresentação de declarações e documentos de habilitação.

6.2. A licitante deverá observar o descritivo do item, constante deste edital e seus anexos, bem como as cláusulas presentes neste instrumento. A apresentação de proposta subentende que o licitante observou os descritivos e que cumpre plenamente as exigências do edital e seus anexos, não podendo alegar desconhecimento dessas disposições.

6.3. Nos preços deverão estar incluídos todos os custos necessários à execução do objeto licitado na forma estabelecida neste edital, incluindo todos os tributos incidentes, taxas ou despesas adicionais, encargos trabalhistas, previdenciários, fiscais e comerciais, emolumentos, fretes, seguros, deslocamento e riscos de entrega (quando for o caso), transporte, carga, descarga, empilhamento e embalagem, quando for o caso, além de outras despesas que incidam ou venham a incidir sobre o custo final dos produtos.

6.4. Os preços ofertados, tanto na proposta inicial, quanto na etapa de lances, serão de exclusiva responsabilidade do licitante, não lhe assistindo o direito de pleitear qualquer alteração, sob alegação de erro, omissão ou qualquer outro pretexto

6.5. Se o regime tributário da empresa implicar o recolhimento de tributos em percentuais variáveis, a cotação adequada será a que corresponde à média dos efetivos recolhimentos da empresa nos últimos doze meses.

6.6. Independentemente do percentual de tributo inserido na planilha, no pagamento serão retidos na fonte os percentuais estabelecidos na legislação vigente, especialmente o Decreto Municipal nº 059/2023, que regulamenta a retenção do Imposto de Renda referente a qualquer serviço ou mercadoria contratado e prestado, no município de Santana do Riacho.

6.7. A apresentação das propostas implica obrigatoriedade do cumprimento das disposições nelas contidas, em conformidade com o que dispõe o Projeto Básico/Termo de Referência, assumindo o proponente o compromisso de executar o objeto licitado nos seus termos, bem como de fornecer os materiais, equipamentos, ferramentas e utensílios necessários, em quantidades e qualidades adequadas à perfeita execução contratual, promovendo, quando requerido, sua substituição

6.8. Os preços propostos serão de exclusiva responsabilidade do licitante, não lhe assistindo o direito de pleitear qualquer alteração dos mesmos, sob alegação de erro, omissão ou qualquer outro pretexto.

6.9. A omissão de qualquer despesa necessária à perfeita execução do objeto desta licitação será interpretada como não existente ou já incluída nos preços, não podendo a licitante pleitear acréscimo após a abertura das propostas.

6.10. A inclusão de outras condições de pagamento não previstas neste Edital não será considerada para qualquer fim.

6.11. O Licitante será responsável por todas as transações que forem efetuadas em seu nome no sistema eletrônico, assumindo como firmes e verdadeiras suas propostas e lances.

6.12. Os licitantes deverão respeitar os preços máximos estabelecidos nas normas de regência de contratações públicas, sendo opcional à Administração verificar por meio de diligências, eventuais discrepâncias nos preços obtidos na licitação e desclassificar as propostas inadequadas.

6.13. No preenchimento da proposta eletrônica deverão obrigatoriamente ser informadas no campo próprio as marcas e modelos dos produtos ofertados, quando cabível, e os valores unitários e totais (com no máximo 02 (duas) casas decimais após a vírgula). A não inserção destas informações neste campo implicará na desclassificação da empresa, face à ausência de informação suficiente para classificação da proposta. Exceto nos casos de serviços, no qual não é exigido a apresentação de marca e modelo.



- 6.14.** A cotação de duas marcas/modelos para o mesmo item acarretará na desclassificação do licitante.
- 6.15.** A validade da proposta será de 60 (sessenta) dias, contados a partir da data da sessão pública da Concorrência.
- 6.16.** Ficará sujeita à aplicação das penalidades, a licitante que deixar de apresentar os documentos solicitados neste edital, ou apresentá-los de forma defeituosa, desde que constatada a má fé.
- 6.17.** Os licitantes devem respeitar os preços máximos estabelecidos nas normas de regência de contratações públicas, quando participarem de licitações públicas;
- 6.18.** O descumprimento das regras supramencionadas pela Administração por parte dos contratados pode ensejar a responsabilização pelo órgão competente e, após o devido processo legal, gerar as seguintes consequências: assinatura de prazo para a adoção das medidas necessárias ao exato cumprimento da lei, nos termos do [art. 71, inciso IX, da Constituição](#); ou condenação dos agentes públicos responsáveis e da empresa contratada ao pagamento dos prejuízos ao erário, caso verificada a ocorrência de superfaturamento por sobre preço na execução do contrato.
- 6.19.** O não atendimento das especificações contidas neste edital acarretará na desclassificação da proposta.
- 6.20. ACOMPANHANDO A PROPOSTA COMERCIAL, A LICITANTE DEVERÁ APRESENTAR**
- 6.20.1 Planilha Orçamentária de custos** composta de discriminação dos serviços, quantidades e preços, obrigatoriamente preenchida.
- 6.20.1.1** Todos os itens da planilha orçamentária deverão ter seus preços unitários cotados, obedecendo rigorosamente os quantitativos indicados na planilha apresentada, não se admitindo a exclusão ou alteração de quaisquer deles.
- 6.20.2 Planilha de Cronograma físico-financeiro do empreendimento.**
- 6.20.3 Planilha Orçamentária de Material e Mão de Obra**, composta de discriminação dos serviços, quantidades e preços;
- 6.20.3.1** Todos os itens da planilha deverão ter seus preços unitários cotados, obedecendo rigorosamente os quantitativos indicados na Planilha Orçamentária referencial apresentada, não se admitindo a exclusão ou alteração de quaisquer deles.
- 6.20.4 Planilha de Composição de Custos Unitários**, contendo a composição de todos os itens da planilha orçamentária, constituída por tabelas onde a taxa de BDI e a taxa de Encargos Sociais deverão estar explícitas e deverão estar detalhados todos os insumos necessários para execução de cada serviço, o custo unitário de cada insumo, o consumo de todos os materiais e a produtividade da mão de obra e equipamentos em relação à unidade especificada na planilha orçamentária para cada item.
- 6.20.4.1** O modelo de apresentação da planilha de composição de custos unitários ficará a critério da licitante, devendo obrigatoriamente representar composição de custo unitário de todos os itens da planilha orçamentária.
- 6.20.4.1.1** A licitante deverá informar qual a fonte de pesquisa utilizada para a composição do custo dos itens.
- 6.20.5 Demonstrativo de BDI** contendo a demonstração da Composição do BDI (Benefício e Despesas Indiretas) adotado pela licitante, observando:
- 6.20.5.1** As empresas sujeitas ao regime de tributação de incidência não cumulativa de PIS e CONFINS deverão apresentar demonstrativo de apuração de contribuições sociais comprovando que os percentuais dos referidos tributos adotados na taxa de BDI correspondem à média dos percentuais efetivos recolhidos em virtude do direito de compensação dos créditos previstos no art. 3º das Leis nº. 10.637/2012 e 10.833/2003, de



forma a garantir que os preços contratados pela Administração Pública reflitam os benefícios tributários concedidos pela legislação tributária;

6.20.5.2 As empresas licitantes optantes pelo Simples Nacional deverão apresentar os percentuais de ISS, PIS e CONFINS discriminados na composição do BDI compatíveis com as alíquotas a que a empresa está obrigada a recolher, prevista no Anexo IV da Lei Complementar n. 123/2006, bem como composição de encargos sociais que não inclua os gastos relativos às contribuições que essas empresas estão dispensadas de recolhimento (SESI, SENAI, SEBRAE etc.), conforme dispõe o art. 13, § 3º da referida Lei Complementar;

6.20.5.3 Caso os índices da taxa de BDI apresentadas estiverem fora dos parâmetros do Acórdão nº 2622/2013 TCU, a Administração procederá a uma análise pormenorizada dos itens que compõem o BDI, levando-se em conta as peculiaridades de cada caso;

6.20.5.4 A licitante poderá optar em apresentar o BDI padrão sem desoneração ou desonerado, de acordo com sua forma de pagamento da contribuição patronal. Caso a empresa opte pelo BDI sem desoneração, a mesma deverá apresentar na sua composição de encargos sociais a taxa de 20% referente ao INSS.

6.20.6 Demonstrativo de Encargos Sociais contendo a demonstração da Composição dos encargos sociais adotado pela licitante sobre a mão de obra, tendo como referência a tabela SINAPI – Sistema Nacional de Pesquisa de Custos e Índices da Construção Civil.

6.20.7 As planilhas/cronograma/demonstrativo de BDI deverão ser iguais às apresentadas pela Prefeitura Municipal de Santana do Riacho / Secretaria Municipal de Obras, **exceto** a planilha de composição de custos unitários e o demonstrativo de encargos sociais, que ficará a critério das licitantes.

6.20.8 A existência de erros materiais ou omissões nas planilhas de custos e preços das licitantes, não enseja a desclassificação antecipada das respectivas propostas, devendo a Administração contratante realizar diligência junto às licitantes para a devida correção das falhas, desde que não seja alterado o valor global proposto. (Acórdão TCU 2.546/2015 – Plenário).

6.20.9 No julgamento das propostas, a comissão poderá sanar erros ou falhas que não alterem a substância das propostas, mediante despacho fundamentado, registrado em ata, acessível a todos, atribuindo-lhes validade e eficácia para fins de classificação.

6.20.10 A planilha orçamentária de custo e o cronograma físico-financeiro, respectivamente, deverão ser apresentados em Excel, contendo apenas duas casas decimais após a vírgula, sendo os cálculos configurados acessando a seguinte janela: “opções do Excel/avançado/ao calcular essa pasta de trabalho: (x) atualizar vínculo com outros documentos; (x) definir precisão conforme exibido”.

6.20.11 É de responsabilidade da licitante conferir as fórmulas de todos os itens dos modelos fornecidos pela administração.

6.20.12 Somente será divulgado resultado do vencedor do certame, após todas as propostas terem sido submetidas à análise pelo departamento de engenharia do município, e posterior emissão de parecer técnico.

6.21 Critérios de aceitabilidade do preço

6.21.1 Definição do PREÇO MÁXIMO

6.21.1.1 Conforme a planilha orçamentária referencial, o valor máximo fixado para esta licitação é de **R\$ 524.719,81(Quinhentos e vinte e quatro mil setecentos e dezenove reais e oitenta e um centavos)**

6.21.1.2 Serão desclassificadas propostas com valores superiores ao da planilha referencial.

6.22 Aceitabilidade dos preços mínimos e máximos

6.22.1 Em contratação de obras e serviços de engenharia, para efeito da análise de exequibilidade e sobre preço, serão considerados o preço global, os quantitativos e os preços unitários tido como relevantes:



6.22.1.1 Nos regimes de execução por tarefa, empreitada por preço global ou empreitada integral, semi - integradas ou integrada, a caracterização do sobre preço se dará pela superação do valor global estimados, observados os preços unitários relevantes;

6.22.1.2 No regime de empreitada por preço unitário, a caracterização do sobre preço se dará pela superação do valor global estimado e pela superação dos custos referenciais unitários;

6.22.1.2.1 Serão desclassificadas propostas que adotem preços unitários acima do preço de referência unitário, e também aqueles que se enquadrem como inexequíveis. (exceto itens manifestamente irrelevantes no contexto do orçamento, quando o total da proposta for inferior à estimativa).

6.22.1.2.2A análise da relevância é técnica, e deverá ser fundamentada.

6.22.1.2.2 Os preços unitários deverão guardar relação com os preços constantes do orçamento de referência, sendo desclassificadas propostas que ofertarem preços unitários (para qualquer item) simbólicos, irrisórios ou de valor zero e/ou incompatíveis com os preços dos insumos e salários de mercado, acrescido dos respectivos encargos.

6.22.1.3 No caso de obras e serviços de engenharia, serão consideradas inexequíveis as propostas cujos valores forem inferiores a 75% (setenta e cinco por cento) do valor orçado pela Administração, independentemente do regime de execução.

6.22.1.4 Se houver indícios de inexequibilidade da proposta de preço, ou em caso da necessidade de esclarecimentos complementares, poderão ser efetuadas diligências, para que a empresa comprove a exequibilidade da proposta.

6.23 O licitante classificado em primeiro lugar será convocado para apresentar Planilha por ele elaborada, com os respectivos valores adequados ao valor final da sua proposta, sob pena de não aceitação da proposta.

6.23.1 Em se tratando de serviços de engenharia, o licitante vencedor será convocado a apresentar à Administração, por meio eletrônico, as planilhas com indicação dos quantitativos e dos custos unitários, seguindo o modelo elaborado pela Administração, bem como com detalhamento das Bonificações e Despesas Indiretas (BDI) e dos Encargos Sociais (ES), com os respectivos valores adequados ao valor final da proposta vencedora, admitida a utilização dos preços unitários, no caso de empreitada por preço global, empreitada integral, contratação semi- integradas e contratação integrada, exclusivamente para eventuais adequações indispensáveis no cronograma físico-financeiro e para balizar excepcional aditamento posterior do contrato.

6.24 Critério de preços para eventuais aditivos

6.24.1 Na hipótese de celebração de aditivos contratuais, para a inclusão de novos serviços ou alteração do quantitativo dos serviços já existentes, será vedada a redução do desconto global obtido como resultado da competitividade do certame licitatório, com vistas a garantir o equilíbrio econômico-financeiro do contrato e a manutenção do percentual de desconto ofertado pelo contratado (diferença percentual entre o valor do orçamento-base e o valor global do contrato obtido na licitação), exceto quando for adotado o regime de empreitada por preço unitário ou tarefa, nos quais a diferença poderá ser reduzida para a preservação do equilíbrio econômico-financeiro do contrato em casos excepcionais e justificados, desde que os custos unitários dos aditivos contratuais não excedam os custos unitários do sistema de referência utilizado, assegurada a manutenção da vantagem da proposta vencedora ante a da segunda colocada na licitação.

6.25 DA GARANTIA DA PROPOSTA

6.25.1 No momento da apresentação da proposta, o LICITANTE DEVERÁ apresentar a comprovação do recolhimento de quantia a título de garantia de proposta, **como requisito de pré-habilitação**, na monta de 1% (um por cento) do valor estimado para a contratação.

6.25.2 A não apresentação da garantia da proposta no momento adequado, implicará na desclassificação da licitante.



6.25.3 A garantia de proposta será devolvida aos licitantes no prazo de 10 (dez) dias úteis, contado da assinatura do contrato ou da data em que for declarada fracassada a licitação.

6.25.4 Implicará execução do valor integral da garantia de proposta a recusa em assinar o contrato ou a não apresentação dos documentos para a contratação.

7. DA ABERTURA DA SESSÃO, CLASSIFICAÇÃO DAS PROPOSTAS E FORMULAÇÃO DE LANCES

7.1. A abertura da presente licitação dar-se-á automaticamente em sessão pública, por meio de sistema eletrônico, na data, horário e local indicados neste Edital, com a divulgação das propostas de preços recebidas pelo sítio eletrônico, passando o Agente de Contratação a avaliar a aceitabilidade das propostas.

7.2. Os licitantes poderão retirar ou substituir a proposta ou os documentos de habilitação, quando for o caso, anteriormente inseridos no sistema, até a abertura da sessão pública.

7.3. O sistema ordenará automaticamente as propostas classificadas, sendo que somente estas participarão da fase de lances.

7.4. O sistema disponibilizará campo próprio para troca de mensagens entre o Agente de Contratação e os licitantes (chat).

7.5. Iniciada a etapa competitiva, os licitantes deverão encaminhar lances exclusivamente por meio de sistema eletrônico, sendo imediatamente informados do seu recebimento e do valor consignado no registro.

7.6. O lance deverá ser ofertado pelo valor unitário, por lote ou global, conforme critério de julgamento definido no preâmbulo deste edital.

7.7. Os licitantes poderão oferecer lances sucessivos, observando o horário fixado para abertura da sessão e as regras estabelecidas no Edital.

7.8. O licitante somente poderá oferecer lance de valor inferior ou percentual de desconto superior ao último por ele ofertado e registrado pelo sistema.

7.9. O intervalo mínimo de diferença de valor entre os lances, que incidirá tanto em relação aos lances intermediários quanto em relação à proposta que cobrira melhor oferta deverá ser de R\$ 500,00 (quinhentos reais).

7.10 O licitante poderá, uma única vez, excluir o seu último lance ofertado, no intervalo de quinze segundos após o registro no sistema, na hipótese de lance inconsistente ou inexecutável.

7.11 O procedimento seguirá de acordo com o **MODO DE DISPUTA** adotado, conforme preâmbulo deste edital.

7.12 No modo de disputa "Aberto", os licitantes apresentarão lances públicos e sucessivos, com prorrogações.

7.12.1 A etapa de lances da sessão pública terá duração de dez minutos e, após isso, será prorrogada automaticamente pelo sistema quando houver lance ofertado nos últimos dois minutos do período de duração da sessão pública.

7.12.2 A prorrogação automática da etapa de lances, de que trata o subitem anterior, será de dois minutos e ocorrerá sucessivamente sempre que houver lances enviados nesse período de prorrogação, inclusive no caso de lances intermediários.

7.12.3 Não havendo novos lances na forma estabelecida nos itens/lotes anteriores, a sessão pública encerrar-se-á automaticamente, e o sistema ordenará e divulgará os lances conforme a ordem final de classificação.

7.12.4 Após o reinício previsto no item supra, os licitantes serão convocados para apresentar lances intermediários.

7.13 Após o término dos prazos estabelecidos nos subitens anteriores, o sistema ordenará e divulgará os lances segundo a ordem crescente de valores.

7.14 Não serão aceitos dois ou mais lances de mesmo valor, prevalecendo aquele que for recebido e registrado em primeiro lugar.

7.15 Durante o transcurso da sessão pública, os licitantes serão informados, em tempo real, do valor do menor lance registrado, vedada a identificação do licitante.



- 7.16** No caso de desconexão com o Agente de Contratação, no decorrer da etapa competitiva, o sistema eletrônico poderá permanecer acessível aos licitantes para a recepção dos lances.
- 7.17** Quando a desconexão do sistema eletrônico para o Agente de Contratação persistir por tempo superior a dez minutos, a sessão pública será suspensa e reiniciada somente após decorridas vinte e quatro horas da comunicação do fato pelo Agente de Contratação aos participantes, no sítio eletrônico utilizado para divulgação.
- 7.18** Caso o licitante não apresente lances, concorrerá com o valor de sua proposta.
- 7.19** O sistema identificará em coluna própria as microempresas e empresas de pequeno porte participantes, procedendo à comparação com os valores da primeira colocada, se esta for empresa de maior porte, assim como das demais classificadas, para o fim de aplicar-se o disposto nos [arts. 44 e 45 da Lei Complementar nº 123, de 2006](#).
- 7.19.1** Nessas condições, as propostas de microempresas e empresas de pequeno porte que se encontrarem na faixa de até 5% (cinco por cento) acima da melhor proposta ou melhor lance serão consideradas empatadas com a primeira colocada.
- 7.19.2** A melhor classificada nos termos do subitem anterior terá o direito de encaminhar uma última oferta para desempate, obrigatoriamente em valor inferior ao da primeira colocada, no prazo de 5 (cinco) minutos controlados pelo sistema, contados após a comunicação automática para tanto.
- 7.19.3** Caso a microempresa ou a empresa de pequeno porte melhor classificada desista ou não se manifeste no prazo estabelecido, serão convocadas as demais licitantes microempresa e empresa de pequeno porte que se encontrem naquele intervalo de 5% (cinco por cento), na ordem de classificação, para o exercício do mesmo direito, no prazo estabelecido no subitem anterior.
- 7.19.4** No caso de equivalência dos valores apresentados pelas microempresas e empresas de pequeno porte que se encontrem nos intervalos estabelecidos nos subitens anteriores, será realizado sorteio entre elas para que se identifique aquela que primeiro poderá apresentar melhor oferta.
- 7.20** Só poderá haver empate entre propostas iguais (não seguidas de lances), ou entre lances finais da fase fechada do modo de disputa aberto e fechado.
- 7.20.1** Havendo eventual empate entre propostas ou lances, o critério de desempate será aquele previsto no [art. 60 da Lei nº 14.133, de 2021](#), nesta ordem:
- 7.20.1.1** disputa final, hipótese em que os licitantes empatados poderão apresentar nova proposta em ato contínuo à classificação;
- 7.20.1.2** avaliação do desempenho contratual prévio dos licitantes, para a qual deverão preferencialmente ser utilizados registros cadastrais para efeito de atesto de cumprimento de obrigações previstos nesta Lei;
- 7.20.1.3** desenvolvimento pelo licitante de ações de equidade entre homens e mulheres no ambiente de trabalho, conforme regulamento;
- 7.20.1.4** desenvolvimento pelo licitante de programa de integridade, conforme orientações dos órgãos de controle.
- 7.20.2** Persistindo o empate, será assegurada preferência, sucessivamente, aos bens e serviços produzidos ou prestados por:
- 7.20.2.1** empresas estabelecidas no território do Estado ou do Distrito Federal do órgão ou entidade da Administração Pública estadual ou distrital licitante ou, no caso de licitação realizada por órgão ou entidade de Município, no território do Estado em que este se localize;
- 7.20.2.2** empresas brasileiras;
- 7.20.2.3** empresas que invistam em pesquisa e no desenvolvimento de tecnologia no País;
- 7.20.2.4** empresas que comprovem a prática de mitigação, nos termos da Lei nº 12.187, de 29 de dezembro de 2009.
- 7.21.** Encerrada a etapa de envio de lances da sessão pública, na hipótese da proposta do primeiro colocado permanecer acima do preço máximo ou inferior ao desconto definido para a contratação, o Agente de Contratação poderá negociar condições mais vantajosas, após definido o resultado do julgamento.



- 7.21.1 A negociação poderá ser feita com os demais licitantes, segundo a ordem de classificação inicialmente estabelecida, quando o primeiro colocado, mesmo após a negociação, for desclassificado em razão de sua proposta permanecer acima do preço máximo definido pela Administração.
- 7.21.2 A negociação será realizada por meio do sistema, podendo ser acompanhada pelos demais licitantes.
- 7.21.3 O resultado da negociação será divulgado a todos os licitantes e anexado aos autos do processo licitatório.
- 7.21.4 O Agente de Contratação solicitará ao licitante mais bem classificado que, no prazo de até 2 (duas) horas, envie a proposta adequada ao último lance ofertado após a negociação realizada, acompanhada, se for o caso, dos documentos complementares, quando necessários à confirmação daqueles exigidos neste Edital e já apresentados.
- 7.21.5 É facultado ao Agente de Contratação prorrogar o prazo estabelecido, a partir de solicitação fundamentada feita no chat pelo licitante, antes de findo o prazo.
- 7.22** Após a negociação do preço, o Agente de Contratação iniciará a fase de aceitação e julgamento da proposta.

8 DA FASE DE JULGAMENTO

- 8.1** Encerrada a etapa de negociação, o Agente de Contratação verificará se o licitante provisoriamente classificado em primeiro lugar atende às condições de participação no certame, conforme previsto no [art. 14 da Lei nº 14.133/2021](#), legislação correlata e no item 3 do edital, especialmente quanto à existência de sanção que impeça a participação no certame ou a futura contratação, mediante a consulta aos seguintes cadastros:
- 8.1.1 Cadastro Nacional de Empresas Inidôneas e Suspensas - CEIS, mantido pela Controladoria-Geral da União (<https://www.portaltransparencia.gov.br/sancoes/ceis>);
- 8.1.2 Cadastro Nacional de Empresas Punidas - CNEP, mantido pela Controladoria-Geral da União (<https://www.portaltransparencia.gov.br/sancoes/cnep>).
- 8.2** A consulta aos cadastros será realizada em nome da empresa licitante e também de seu sócio majoritário, por força da vedação de que trata o [artigo 12 da Lei nº 8.429, de 1992](#).
- 8.3** Caso conste na Consulta de Situação do licitante a existência de Ocorrências Impeditivas Indiretas, o Agente de Contratação diligenciará para verificar se houve fraude por parte das empresas apontadas no Relatório de Ocorrências Impeditivas Indiretas. ([IN nº 3/2018, art. 29, caput](#))
- 8.3.1 A tentativa de burla será verificada por meio dos vínculos societários, linhas de fornecimento similares, dentre outros. ([IN nº 3/2018, art. 29, §1º](#)).
- 8.3.2 O licitante será convocado para manifestação previamente a uma eventual desclassificação. ([IN nº 3/2018, art. 29, §2º](#)).
- 8.3.3 Constatada a existência de sanção, o licitante será reputado inabilitado, por falta de condição de participação.
- 8.4** Caso atendidas as condições de participação, será iniciado o procedimento de habilitação.
- 8.5** Caso o licitante provisoriamente classificado em primeiro lugar tenha se utilizado de algum tratamento favorecido às ME/EPPs, o Agente de Contratação verificará se faz jus ao benefício, em conformidade com o previsto neste edital.
- 8.6** Verificadas as condições de participação e de utilização do tratamento favorecido, o Agente de Contratação examinará a proposta classificada em primeiro lugar quanto à adequação ao objeto e à compatibilidade do preço em relação ao máximo estipulado para contratação neste Edital e em seus anexos, observado o disposto no artigo 29 a 35 da IN SEGES nº 73, de 30 de setembro de 2022, que trata sobre a licitação pelo critério de julgamento por menor preço ou maior desconto, na forma eletrônica.
- 8.7** Para o julgamento das propostas, será considerado o critério de MENOR PREÇO GLOBAL.
- 8.7.1 Encerrada a etapa competitiva, as propostas serão ordenadas, exclusivamente pelo critério de MENOR PREÇO GLOBAL.



8.8 Será desclassificada a proposta vencedora que:

- 8.8.1 conter vícios insanáveis;
- 8.8.2 não obedecer às especificações técnicas contidas no Termo de Referência;
- 8.8.3 apresentar preços inexequíveis ou permanecerem acima do preço máximo definido para a contratação;
- 8.8.4 não tiverem sua exequibilidade demonstrada, quando exigido pela Administração;
- 8.8.5 apresentar desconformidade com quaisquer outras exigências deste Edital ou seus anexos, desde que insanável.

8.9 Inexequibilidade de bens e serviços em geral

- 8.9.1 No caso de bens e serviços em geral, é indício de inexequibilidade das propostas valores inferiores a 50% (cinquenta por cento) do valor orçado pela Administração.
- 8.9.2 A inexequibilidade, na hipótese de que trata o caput, só será considerada após diligência do Agente de Contratação, que comprove:
 - 8.9.2.1 que o custo do licitante ultrapassa o valor da proposta; e
 - 8.9.2.2 inexistirem custos de oportunidade capazes de justificar o vulto da oferta.

8.10 Inexequibilidade de serviços de engenharia

8.10.1 No caso de obras e serviços de engenharia, serão consideradas inexequíveis, relativamente, as propostas cujos valores forem inferiores a 75% (setenta e cinco por cento) do valor orçado pela Administração, independentemente do regime de execução, conforme previsto neste edital.

8.11 Erros nas planilhas – Formalidade Moderada

- 8.11.1 Erros no preenchimento da planilha não constituem motivo para a desclassificação da proposta. A planilha poderá ser ajustada pelo fornecedor, no prazo indicado pelo sistema, desde que não haja majoração do preço e que se comprove que este é o bastante para arcar com todos os custos da contratação;
 - 8.11.1.1 O ajuste de que trata este dispositivo se limita a sanar erros ou falhas que não alterem a substância das propostas;
 - 8.11.1.2 A não apresentação (ausência) das planilhas, que deverão ser apresentadas juntamente com a proposta, conforme exigido no edital, a desclassificará.
- 8.11.2 Erros de cálculo poderão ser corrigidos, reclassificando-se o licitante, se for necessário, não sendo considerada alteração substancial da proposta, e sim, correção de **erro material**.
- 8.11.3 Considera-se erro no preenchimento da planilha passível de correção a indicação de recolhimento de impostos e contribuições na forma do Simples Nacional, quando não cabível esse regime.

8.12 Para fins de análise da proposta quanto ao cumprimento das especificações do objeto, poderá ser colhida a manifestação escrita do setor requisitante do serviço ou da área especializada no objeto.

9 DA FASE DE HABILITAÇÃO

9.1 Os documentos previstos no Projeto Básico, necessários e suficientes para demonstrar a capacidade do licitante de realizar o objeto da licitação, serão exigidos para fins de habilitação, nos termos dos [arts. 62 a 70 da Lei nº 14.133, de 2021](#).

- 9.1.1 A documentação exigida para fins de habilitação jurídica, fiscal, social e trabalhista e econômico- financeira, poderá ser substituída pelo registro cadastral emitido pelo município de Santana do Riacho, em situação válida, desde que o registro tenha sido feito em obediência ao disposto na Lei nº 14.133/2021.
- 9.1.2 Os documentos exigidos para fins de habilitação, que não estejam contemplados no registro cadastral emitido pelo Município de Santana do Riacho, deverão ser encaminhados pelo licitante, via sistema eletrônico, no momento de cadastro de sua proposta.

9.2 HABILITAÇÃO JURÍDICA – REGISTRO CADASTRAL

- 9.2.1.1 **Pessoa física (se admitida a participação no Termo de Referência):**



cédula de identidade (RG) ou documento equivalente que, por força de lei, tenha validade para fins de identificação em todo o território nacional;

- 9.2.1.2 **Empresário individual:** inscrição no Registro Público de Empresas Mercantis, a cargo da Junta Comercial da respectiva sede;
- 9.2.1.3 **Microempreendedor Individual - MEI:** Certificado da Condição de Microempreendedor Individual - CCMEI, cuja aceitação ficará condicionada à verificação da autenticidade no sítio <https://www.gov.br/empresas-e-negocios/pt-br/empreendedor>;
- 9.2.1.4 **Sociedade empresária, sociedade limitada unipessoal – SLU ou sociedade identificada como empresa individual de responsabilidade limitada - EIRELI:** inscrição do ato constitutivo, estatuto ou contrato social no Registro Público de Empresas Mercantis, a cargo da Junta Comercial da respectiva sede, acompanhada de documento comprobatório de seus administradores;
- 9.2.1.5 **Sociedade empresária estrangeira:** portaria de autorização de funcionamento no Brasil, publicada no Diário Oficial da União e arquivada na Junta Comercial da unidade federativa onde se localizar a filial, agência, sucursal ou estabelecimento, a qual será considerada como sua sede, conforme Instrução Normativa DREI/ME n.º 77, de 18 de março de 2020.
- 9.2.1.6 **Sociedade simples:** inscrição do ato constitutivo no Registro Civil de Pessoas Jurídicas do local de sua sede, acompanhada de documento comprobatório de seus administradores;
- 9.2.1.7 **Filial, sucursal ou agência de sociedade simples ou empresária:** inscrição do ato constitutivo da filial, sucursal ou agência da sociedade simples ou empresária, respectivamente, no Registro Civil das Pessoas Jurídicas ou no Registro Público de Empresas Mercantis onde opera, com averbação no Registro onde tem sede a matriz.

9.3 REGULARIDADE FISCAL, SOCIAL E TRABALHISTA

- 9.3.1.1 Prova de inscrição no Cadastro Nacional de Pessoas Jurídicas (CNPJ) ou no Cadastro de Pessoa Físicas (CPF), conforme o caso;
- 9.3.1.2 Prova de regularidade fiscal perante a Fazenda Nacional, mediante apresentação de certidão expedida conjuntamente pela Secretariada Receita Federal do Brasil (RFB) e pela Procuradoria-Geral da Fazenda Nacional (PGFN), referente ato dos os créditos tributários federais e à Dívida Ativada União (DAU) por elas administrados, inclusive aqueles relativos à Seguridade Social, nos termos da Portaria Conjunta nº 1.751, de 02/10/2014, do Secretário da Receita Federal do Brasil e da Procuradora-Geral da Fazenda Nacional.
- 9.3.1.3 Prova de regularidade como Fundo de Garantia do Tempo de Serviço (FGTS);
- 9.3.1.4 Prova de inexistência de débitos inadimplidos perante a Justiça do Trabalho, mediante a apresentação de certidão negativa ou positiva com efeito de negativa, nos termos do Título VII-A da Consolidação das Leis do Trabalho, aprovada pelo Decreto-Lei nº 5.452, de 1º de maio de 1943;
- 9.3.1.5 Prova de inscrição no cadastro de contribuintes Estadual ou Municipal, relativo ao domicílio ou sede do fornecedor, pertinente ao seu ramo de atividade e compatível como objeto contratual;
- 9.3.1.6 Prova de regularidade com a Fazenda Estadual ou Municipal do domicílio ou sede do



fornecedor, relativa à atividade em cujo exercício contrata ou concorre;

9.3.1.7 Caso o fornecedor seja considerado isento dos tributos estaduais ou municipais relacionados ao objeto contratual, deverá comprovar tal condição mediante a apresentação de declaração da Fazenda respectiva do seu domicílio ou sede, ou outra equivalente, na forma da lei.

9.4 QUALIFICAÇÃO ECONOMICA FINANCEIRA

9.4.1.1 Pessoa Jurídica - certidão negativa de falência expedida pelo distribuidor da sede do fornecedor - Lei nº 14.133, de 2021, art. 69, *caput*, inciso II.

9.4.1.2 Balanço patrimonial, demonstração de resultado de exercício e demais demonstrações contábeis dos 02 (dois) últimos exercícios sociais, nos termos do art. 69, inciso I da Lei 14.133/21;

- No caso de empresa constituída no exercício social vigente, admite-se a apresentação de balanço patrimonial e demonstrações contábeis referentes ao período de existência da sociedade;
- É admissível o balanço intermediário, se decorrer de lei ou contrato/estatuto social.
- O Balanço Patrimonial deve estar assinado pelo representante legal e pelo contador, indicando o número e folhas do livro diário do qual foram transcritos.
- Comprovação da boa situação financeira da empresa mediante obtenção de índices de Liquidez Geral (LG), Solvência Geral (SG) e Liquidez Corrente (LC), superiores a 1 (um), obtidos pela aplicação das seguintes fórmulas:

$$LG = \frac{\text{Ativo Circulante} + \text{Realizável a Longo Prazo}}{\text{Passivo Circulante} + \text{Passivo Não Circulante}}$$

$$SG = \frac{\text{Ativo Total}}{\text{Passivo Circulante} + \text{Passivo Não Circulante}}$$

$$LC = \frac{\text{Ativo Circulante}}{\text{Passivo Circulante}}$$

As empresas, que apresentarem resultado inferior a 01(um) em qualquer dos índices de Liquidez Geral (LG), Solvência Geral (SG) e Liquidez Corrente (LC), deverão comprovar patrimônio líquido de no mínimo 10% (dez por cento) do valor estimado da contratação ou item pertinente.

c) Quando se tratar de empresa individual ou sociedade por cotas de responsabilidade limitada, a licitante deverá apresentar em sua documentação os Termos de Abertura e Encerramento do Livro Diário, registrado na Junta Comercial ou no Registro Civil das Pessoas Jurídicas (quando for o caso), onde o balanço fiscal foi transcrito (Embasamento legal: art. 3º do Decreto-Lei 305/1967 e art. 5º § 2º, do Decreto-Lei 486/1968, bem como a Resolução 1.330/2011 do Conselho Federal de Contabilidade e orientação e jurisprudência do Tribunal de Contas da União Licitações e Contratos - Orientações e Jurisprudência do TCU - 4ª edição, revista, ampliada e atualizada, Brasília, 2010 - Copyright 2010).

d) As empresas recém-constituídas, que iniciaram suas atividades no exercício em que se realizar a licitação ou que ainda não encerraram seu exercício social, deverão apresentar o BALANÇO DE ABERTURA, registrado na Junta Comercial ou órgão equivalente, obedecidos os aspectos legais e formais da sua elaboração, sem prejuízo



- do inciso I, artigo 31 do Estatuto Federal das Licitações e Contratos Administrativos
- 9.4.1.2.1 As empresas criadas no exercício financeiro da licitação deverão atender ato das as exigências da habilitação e poderão substituir os demonstrativos contábeis pelo balanço de abertura. (Lei nº 14.133, de 2021, art. 65, §1º);
- 9.4.1.2.2 O balanço patrimonial, demonstração de resultado de exercício e demais demonstrações contábeis limitar-se-ão ao último exercício no caso de a pessoa jurídica ter sido constituída há menos de 02 (dois) anos. (Lei nº14.133, de 2021, art. 69, §6º);
- 9.4.1.3 **Comprovação de capital, integralizado, de no mínimo 10%** (dez por cento) do valor estimado da contratação.
- 9.4.1.4 A análise econômico-financeira será realizada pelo Agente de Contratação, assessorado, tecnicamente, por profissional do município, habilitado na área contábil, o qual expedirá parecer conclusivo

9.5 QUALIFICAÇÃO TÉCNICO PROFISSIONAL E TÉCNICO OPERACIONAL

- 9.5.1.1 Certidão de Registro junto ao CREA ou CAU, da empresa proponente, devidamente atualizada.
- 9.5.1.1.1 se a licitante for de outro estado, deverá demonstrar sua situação perante o CREA ou CAU de origem e providenciar visto junto ao CREA ou CAU-MG, até o início da execução.
- 9.5.1.2 Comprovação de aptidão para o desempenho de atividade pertinente e compatível com o objeto da licitação, através de apresentação de Atestado (s) de Capacidade TÉCNICO-OPERACIONAL, fornecido(s) por pessoa jurídica de direito público ou privado ou por órgão da Administração Direta ou Indireta da União, dos Estados ou dos Municípios, em nome da empresa licitante, comprovando terá referida empresa executado obras e serviços com características e complexidade similares aos aqui licitados.
- 9.5.1.3 Comprovação de aptidão para o desempenho de atividade pertinente e compatível com o objeto da licitação, através de apresentação de Atestado(s) de Capacidade TÉCNICO-PROFISSIONAL, fornecidos (s) por pessoa jurídica de direito público ou privado ou por órgão da Administração Direta ou Indireta da União, dos Estados ou dos Municípios, devidamente a companhia do da Certidão de Acervo Técnico – CAT emitido pelo CREA/CAU, em nome de profissional de nível superior, comprovadamente integrante do corpo técnico da Licitante, comprovando ter o referido profissional, executando obras e serviços com características e complexidade similares aos aqui licitados;
- 9.5.1.4 A comprovação de que o profissional pertence ao corpo técnico da licitante será estabelecida pela apresentação de cópia da carteira de trabalho (Carteira de Trabalho e Previdência Social - CTPS - cópia da folha de identificação do trabalhador e da folha de registro do contrato de trabalho) **ou** ficha de registro de empregados em que conste o licitante como contratante, pela vinculação societária **ou** pela qualidade de diretor da empresa, do contrato de prestação de serviços, **ou**, ainda, de **declaração de contratação futura contratação do profissional detentor do atestado apresentado, desde que acompanhada de declaração de anuência do profissional.** (Anexo VII);
- 9.5.1.5 O(s) profissional(is) indicado(s) na forma supra deverá(ão) participar da obra ou serviço objeto do contrato, e será admitida a sua substituição por profissionais de experiência técnica equivalente ou superior, desde que aprovada pela Administração;
- 9.5.1.6 O fornecedor disponibilizará todas as informações necessárias à comprovação da legitimidade dos atestados, apresentando, quando solicitado pela Administração, cópia do contrato que deu suporte à contratação, endereço atual da contratante e local em que foi executado o objeto contratado, dentre outros documentos;
- 9.5.1.7 Será admitida, para fins de comprovação de quantitativo mínimo, a apresentação e o



somatório de diferentes atestados executados de forma concomitante.

- 9.5.1.8 Indicação do pessoal técnico, das instalações e do aparelhamento adequados e integralmente disponíveis para a realização do objeto da licitação, bem como da qualificação de cada membro da equipe técnica que se responsabilizará pelos trabalhos, na formado **Anexo VI**.
- 9.5.1.8.1 A empresa contratada deverá dispor do aparelhamento (operários, maquinário etc) adequado e disponível, sem comprometimento com outros contratos assumidos pela empresa, aptos a executar o objeto com qualidade e no prazo de execução definido;
- 9.5.1.8.2 A contratada não poderá atrasar a execução alegando indisponibilidade de pessoal ou de maquinário, sob pena de responsabilização;
- 9.5.1.8.3 No anexo referido, a empresa deverá indicar e qualificar cada um dos membros da equipe técnica que se responsabilizará pelos trabalhos.
- 9.5.1.8.4 A execução do objeto, por terceiros, é vedada neste edital, sob pena de responsabilização, ficando os fiscais da obra obrigados a relatar os fatos ao gestor do contrato, para a tomada de providências.
- 9.5.1.9 Os atestados poderão ser, tanto da matriz, quanto da filial
- 9.5.1.10 É vedada a utilização dos mesmos atestados por mais de um licitante.
- 9.5.1.11 É vedada a indicação do mesmo responsável técnico por mais de um licitante
- 9.5.1.12 Se descumpridas as duas cláusulas anteriores, os licitantes envolvidos serão inabilitados.
- 9.5.1.13 Atestado de vistoria prévia a ou declaração de opção pela não vistoria, com pleno conhecimento das condições de execução e do local, na forma dos **Anexos IV e V**.
- 9.6** Quando permitida a participação de empresas estrangeiras que não funcionem no País, as exigências de habilitação serão atendidas mediante documentos equivalentes, inicialmente apresentados em tradução livre.]
- 9.6.1 Na hipótese de o licitante vencedor ser empresa estrangeira que não funcione no País, para fins de assinatura do contrato ou da ata de registro de preços, os documentos exigidos para a habilitação serão traduzidos por tradutor juramentado no País e apostilados nos termos do disposto no [Decreto nº 8.660, de 29 de janeiro de 2016](#), ou de outro que venha a substituí-lo, ou consulariza dos pelos respectivos consulados ou embaixadas.
- 9.7** Quando permitida a participação de consórcio de empresas, a habilitação técnica, quando exigida, será feita por meio do somatório dos quantitativos de cada consorciado e, para efeito de habilitação econômico-financeira, quando exigida, será observado o somatório dos valores de cada consorciado.
- 9.7.1 Se o consórcio não for formado integralmente por microempresas ou empresas de pequeno porte e o termo de referência exigir requisitos de habilitação econômico-financeira, haverá um acréscimo de 10% (dez por cento) para o consórcio em relação ao valor exigido para os licitantes individuais.
- 9.8** No caso de necessidade de prova de autenticidade de cópia de documento público ou particular poderá ser feita perante o Departamento de Licitações, por Agente de Contratação ou membro de sua Equipe de Apoio, nomeados por Portaria, mediante apresentação do original ou cópia autenticada em cartório ou por declaração em conformidade com o [art. 12, inciso IV, da Lei Federal nº 14.133/2021](#).
- 9.9** Será verificado se o licitante apresentou declaração de que atende aos requisitos de habilitação, e o declarante responderá pela veracidade das informações prestadas, na forma da lei (art. 63, I, da Lei nº 14.133/2021).



9.10 O licitante deverá apresentar, sob pena de desclassificação, declaração de que suas propostas econômicas compreendem a integralidade dos custos para atendimento dos direitos trabalhistas assegurados na Constituição Federal, nas leis trabalhistas, nas normas infra legais, nas convenções coletivas de trabalho e nos termos de ajustamento de conduta vigentes na data de entrega das propostas.

9.11 A verificação pelo Agente de Contratação, em sítios eletrônicos oficiais de órgãos e entidades emissores de certidões constitui meio legal de prova, para fins de habilitação.

9.12 Após a entrega dos documentos para habilitação, não será permitida a substituição ou a apresentação de novos documentos, salvo em sede de diligência, para (Lei 14.133/21, art. 64):

9.12.1 A complementação de informações acerca dos documentos já apresentados pelos licitantes e desde que necessária para apurar fatos existentes à época da abertura do certame; e

9.12.2 atualização de documentos cuja validade tenha expirado após a data de recebimento das propostas;

9.12.3 O Agente de Contratação, motivadamente, poderá, caso julgue conveniente para o melhor atendimento do interesse público, com vistas a favorecer a competitividade no certame, aplicar o Acórdão 1.211/2021 do TCU.

9.13 Na análise dos documentos de habilitação, a comissão de contratação poderá sanar erros ou falhas, que não alterem a substância dos documentos e sua validade jurídica, mediante decisão fundamentada, registrada em ata e acessível a todos, atribuindo-lhes eficácia para fins de habilitação e classificação.

9.14 Na hipótese de o licitante não atender às exigências para habilitação, o Agente de Contratação examinará a proposta subsequente e assim sucessivamente, na ordem de classificação, até a apuração de uma proposta que atenda ao presente edital.

9.15 Somente serão disponibilizados para acesso público os documentos de habilitação do licitante cuja proposta atenda ao edital de licitação, após concluídos os procedimentos de que trata o subitem anterior.

10 DOS BENEFÍCIOS ÀS MICROEMPRESAS E EMPRESAS DE PEQUENO PORTE

10.1 Havendo alguma restrição na comprovação da regularidade fiscal e trabalhista das microempresas, empresas de pequeno porte e microempreendedores individuais, será assegurado o prazo de 05 (cinco) dias úteis, prorrogável por igual período, a critério da Administração, após declarado vencedor, para fins de contratação, em conformidade com a Lei Complementar 123/2006 e suas alterações, para a regularização da documentação, pagamento ou parcelamento do débito, e emissão de eventuais certidões negativas ou positivas com efeito de certidão negativa.

11 DOS RECURSOS

11.1 A interposição de recurso referente ao julgamento das propostas, à habilitação ou inabilitação de licitantes, à anulação ou revogação da licitação, observará o disposto no [art. 165 da Lei nº 14.133, de 2021](#).

11.2 O prazo recursal é de 3 (três) dias úteis, contados da data de intimação ou de lavratura da ata.

11.3 Quando o recurso apresentado impugnar o julgamento das propostas ou o ato de habilitação ou inabilitação do licitante:

11.3.1 A intenção de recorrer deverá ser manifestada imediatamente, sob pena de preclusão

11.3.2 O prazo para a manifestação da intenção de recorrer não será inferior a 10 (dez) minutos, podendo o Agente de Contratação dar provimento ou negar o mesmo

11.3.3 o prazo para apresentação das razões recursais será iniciado na data de intimação ou de lavratura da ata de habilitação ou inabilitação;

11.4 Os recursos deverão ser encaminhados em campo próprio do sistema.

11.5 O recurso será dirigido à autoridade que tiver editado o ato ou proferido a decisão recorrida, a qual poderá reconsiderar sua decisão no prazo de 3 (três) dias úteis, ou, nesse



mesmo prazo, encaminhar recurso para a autoridade superior, a qual deverá proferir sua decisão no prazo de 10 (dez) dias úteis, contado do recebimento dos autos.

11.6 Os recursos interpostos fora do prazo não serão conhecidos.

11.7 O prazo para apresentação de contrarrazões ao recurso pelos demais licitantes será de 3 (três) dias úteis, contados da data da intimação pessoal ou da divulgação da interposição do recurso, assegurada a vista imediata dos elementos indispensáveis à defesa de seus interesses.

11.8 O recurso e o pedido de reconsideração terão efeito suspensivo do ato ou da decisão recorrida até que sobrevenha decisão final da autoridade competente.

11.9 O acolhimento do recurso invalida tão somente os atos insuscetíveis de aproveitamento.

12 DO ENCERRAMENTO DA LICITAÇÃO

12.1 Encerradas as fases de julgamento e habilitação do licitante vencedor, e exauridos os recursos administrativos, o processo licitatório será encaminhado para a autoridade superior que poderá:

12.1.1 determinar o retorno dos autos para saneamento de irregularidades

12.1.2 revogar a licitação por motivo de conveniência e oportunidade;

12.1.3 proceder à anulação da licitação, de ofício ou mediante provocação de terceiros, sempre que presente ilegalidade insanável;

12.1.4 **adjudicar o objeto e homologar a licitação.**

12.2 Ao pronunciar a nulidade, a autoridade indicará expressamente os atos com vícios insanáveis, tornando sem efeito todos os subseqüentes que deles dependam, e dará ensejo à apuração de responsabilidade de quem lhes tenha dado causa.

12.3 O motivo determinante para a revogação do processo licitatório deverá ser resultante de fato superveniente devidamente comprovado.

12.4 Nos casos de anulação e revogação, deverá ser assegurada a prévia manifestação dos interessados.

13 DAS CONDIÇÕES CONTRATUAIS

13.1 Findo o procedimento licitatório, o licitante vencedor será convocado para firmar contrato ou instrumento equivalente com a Administração nos moldes da minuta constante do Anexo VIII deste edital, quando assim a lei o exigir.

13.2 Se o licitante vencedor não comparecer dentro do prazo máximo de 05 (cinco) dias úteis, após regularmente convocado para assinatura do termo de contrato ou instrumento equivalente, sujeitará às penalidades legalmente estabelecidas.

13.3 Não assinando o licitante vencedor o contrato administrativo no prazo estabelecido no item anterior, reservar-se-á ao Município de Santana do Riacho o direito de convocar os licitantes remanescentes, aplicando-se o disposto no [artigo 90 da Lei n.º 14.133/2021](#).

13.4 O contrato a ser firmado em decorrência desta licitação poderá ser rescindido antes de cumpridas as obrigações nele estipuladas, ou antes do prazo nele fixado, por algum dos motivos previstos no [artigo 137 da Lei nº 14.133/21](#), bem como amigavelmente, assegurado o contraditório e a ampla defesa.

13.5 No ato da instalação dos equipamentos, a empresa vencedora deverá apresentar Certificado de Responsabilidade Técnica do profissional, junto ao Conselho de Classe de Competência, em situação válida e ativa.

13.6 Deverá prestar garantia e assistência técnica de no mínimo 12 (doze) meses para todos os equipamentos.

13.7 A empresa deverá fornecer instalação e calibração incluindo insumos e peças se necessário, para entregar os equipamentos em perfeito funcionamento.

13.8 Dirimir qualquer dúvida e prestar esclarecimentos acerca da execução do objeto, durante toda a sua vigência.

13.9 O fornecedor deverá garantir a substituição, troca ou reposição dos materiais porventura entregues com defeito, danificados, ou não compatíveis com as especificações. E na sua



substituição a reposição deverá ser por outro com especificações técnicas iguais ou superiores, e com aprovação técnica.

13.10 Previsão contratual de reajuste de preços, repactuação e reequilíbrio:

13.10.1 Os preços inicialmente contratados são fixos e irrevogáveis no prazo de um ano contado da data do orçamento estimado.

13.10.2 O orçamento estimado pela Administração baseou -se nas planilhas referenciais elaboradas com base no SINAPI do mês MAIO do ano de 2025, desonerado.

13.10.3 Os valores poderão ser reajustados, decorridos 12 (doze) meses da data do orçamento estimado (data base maio/2025), quando a CONTRATADA poderá, através de requerimento específico, antes da assinatura do Termo Aditivo de prorrogação de vigência, solicitar a correção das bases contratuais.

13.10.4 O pedido de reajuste será recebido e analisado pela Administração que, e sendo acolhido, autorizará a correção pelo índice INCC.

13.10.5 Nos reajustes subsequentes ao primeiro, o interregno mínimo de um ano será contado a partir dos efeitos financeiros do último reajuste.

13.10.6 No caso de atraso ou não divulgação do(s) índice (s) de reajuste e ajustamento, o contratante pagará ao contratado a importância calculada pela última variação conhecida, liquidando a diferença correspondente tão logo seja(m) divulgado(s) o(s) índice(s) definitivo(s).

13.10.7 Fica o Contratado obrigado a apresentar memória de cálculo referente ao reajustamento de preços do valor remanescente, sempre que este o correr.

13.10.8 Nas aferições finais, o(s) índice(s) utilizado(s) para reajuste será(ão), obrigatoriamente, o(s) definitivo(s).

13.10.9 Caso o(s) índice(s) estabelecido(s) para reajustamento venha(m) a ser extinto(s) ou de qualquer forma não possa(m) mais ser utilizado(s), será(ão) adotado(s), em substituição, o(s) que vier(em) a ser determinado(s) pela legislação então em vigor.

13.10.10 Na ausência de previsão legal quanto ao índice substituto, as partes elegerão novo índice oficial, para reajustamento do preço do valor remanescente, por meio de termo aditivo.

13.10.11 O reajuste será registrado por apostilamento.

13.10.12 A repactuação, quando cabível, conforme conceitua o [art. 6, LIX da Lei nº 14.133/2021](#) deverá ser precedida de solicitação do contratado, acompanhada de demonstração analítica da variação dos custos, por meio de apresentação da planilha de custos e formação de preços, ou do novo acordo, convenção ou sentença normativa que fundamenta a repactuação.

13.10.13 O reequilíbrio de preço somente será concedido quando comprovado o desequilíbrio econômico-financeiro nas situações de força maior, caso fortuito ou fato do príncipe ou em decorrência de fatos imprevisíveis ou previsíveis de consequências incalculáveis – observando que reajuste no preço dos insumos, folha de pagamento e demais despesas dentro dos índices padrões (inflação, previsão em convenção) não serão considerados para concessão de reequilíbrio.

13.10.14 No pedido de reequilíbrio não serão considerados como comprovantes de fatos imprevisíveis ou previsíveis de consequências incalculáveis documentos tais como folha de pagamento e demais despesas dentro dos índices padrões (inflação, previsão em convenção).

13.11 Fica vedada a subcontratação, conforme justificativa constante do Termo de Referência.

13.12 GARANTIA DA EXECUÇÃO CONTRATUAL.

13.12.1 Será exigida a garantia da contratação em uma das modalidades de que trata os arts. 96 e seguintes da Lei nº 14.133, de 2021, no percentual de 5% (cinco por cento) do valor contratual, conforme regras previstas no contrato.

13.12.2 A garantia, nas modalidades caução e fiança bancária, deverá ser presta da em até 10 dias após a assinatura do contrato.

13.12.3 Quando se tratar de seguro-garantia, deverá ter validade durante a vigência do contrato e 03(três) meses após término da vigência contratual.

13.12.4 No caso de seguro-garantia sua apresentação deverá ocorrer após a homologação do processo licitatório e, no máximo, até a data de assinatura do contrato.

13.12.5 Havendo prorrogações ou alteração nos valores do contrato, a garantia deverá ser atualizado.



13.12.6 O contrato oferece maior detalhamento das regras que serão aplicadas em relação à garantia da contratação.

13.13 ADEQUAÇÃO ORÇAMENTÁRIA

13.3.1 Os recursos financeiros destinados à execução do objeto desta licitação são oriundos de recurso próprio do Município, e correrão à conta da Secretaria Municipal de Obras, através da seguinte dotação orçamentária:

12.01.04-15.451.0022.3081-4.4.90.51.00

Fontes: 1.700.000.0000, 1.500.000.0000

Fichas: 720 para manutenção do bem

Para os exercícios subsequentes, até o término do prazo contratual, as despesas correrão à conta de dotação orçamentária específica nas respectivas Leis Orçamentárias, em conformidade como Plano Plurianual.

14. DOS PRAZOS E DA EXECUÇÃO DOS SERVIÇOS

14.1 O prazo de vigência da contratação é de **5 (cinco) meses** contados da publicação no PNCP, na forma do artigo 105 da Lei nº 14.133, de 2021, superior ao prazo de execução com vistas ao cumprimento das obrigações acessórias.

14.1.1 O prazo de vigência compreende o prazo de mobilização, o prazo de execução, fiscalização, vistoria, recebimento provisório, recebimento definitivo, liquidação e pagamento.

14.1.2 O prazo de mobilização é de 15 dias a contar da publicação no PNCP.

14.2 O prazo estimado para a execução do objeto é de **3 (três) meses** contados da ordem de serviços, conforme cronograma físico.

14.3 Os prazos serão prorrogados automaticamente, quando o objeto não for concluído, ressalva das providências cabíveis no caso de culpa do contratado, previstas neste instrumento.

14.3.1 Embora prorrogados automaticamente, os novos prazos de execução e de vigência deverão ser registrados, por meio de Termo de Apostilamento, no prazo máximo de 05 (cinco) dias úteis após o vencimento, a fim de que haja o controle da execução

14.4 Caso a licitante vencedora não cumpra os prazos determinado no cronograma físico-financeiro de execução, sujeitar-se-á apenas a moratória e às penalidades previstas na Lei 14.133/2021.

14.5 A licitante vencedora será responsável, pelo pagamento dos encargos trabalhistas, previdenciários, fiscais, comerciais e outros que resultar em dos compromissos pelo Contrato celebrado.

14.6 A Prefeitura não assumirá responsabilidade pelo pagamento dos encargos e impostos que competirem à licitante vencedora, nem se obrigará a fazer-lhe restituições, ou reembolso, de valores principais e acessórios, que está despendendo com esses pagamentos.

14.7 A licitante vencedora ficará obrigada a adotar todas as medidas, precauções e cuidados, visando a não ocorrência de danos materiais e pessoais a seus funcionários e a terceiros, assim como todas as medidas relacionadas como seguro de seus empregados.

14.8 O Município de Santana do Riacho/MG reserva-se o direito de não receber no todo ou em parte o serviço prestado em desacordo com o previsto neste instrumento convocatório.

15. DO REGIME DE EXECUÇÃO, DO PAGAMENTO

15.1 O modelo de execução do contrato consta detalhadamente do ETP, Projeto Básico e minuta do Contrato.

15.1.1 O regime de execução será empreitada por preço global, uma vez que o projeto tem nível de precisão suficiente, em relação aos quantitativos do objeto.

15.2 DAS MEDIÇÕES



15.2.1 As medições serão realizadas pelo fiscal do município, de acordo com o regime de execução definido para a obra, as quais serão devidamente instruídas com a documentação necessária à verificação da respectiva medição, com apresentação dos seguintes documentos:

- a) Requerimento de pagamento;
- b) diário de obra;
- c) planilha de medição dos serviços executados;
- d) cópia da anotação de responsabilidade técnica – ART/RRT devidamente quitada (deve ser apresentada na primeira medição).

15.2.2 Quando o regime de empreitada por preço unitário, a liquidação das despesas envolverá, necessariamente, a medição unitária dos quantitativos de cada serviço na **planilha** orçamentária.

15.3 DO PAGAMENTO

15.3.1 A CONTRATADA deverá emitir a nota fiscal em nome da Prefeitura Municipal de Santana do Riacho/MG, somente quando solicitada pela Divisão de Contratos, oportunidade em que deverá indicar, na nota fiscal, o código de serviço adequado ao serviço prestado, bem como ao objeto da contratação.

15.3.2 O atesto do gestor na nota fiscal é condição indispensável para o pagamento desta.

15.3.3 A CONTRATADA deverá realizar as devidas retenções na Nota Fiscal, no que couber. (Nota fiscal, no que couber, nos termos do Decreto Municipal nº 059/2023, que regulamenta a retenção do Imposto de Renda referente a qualquer serviço ou mercadoria contratado e prestado, no município de Santana do Riacho)

15.3.4 A CONTRATADA deverá apresentar, juntamente com a nota fiscal, a seguinte documentação (Lei n. 14.133/2021), dentro do seu prazo de validade:

- I - comprovante da regularidade para com a Fazenda Federal;
- II - comprovante da regularidade para com a Fazenda Estadual e Municipal;
- III - comprovante da regularidade para com o FGTS;
- IV - comprovante da regularidade para com a Justiça do Trabalho.

15.3.5 Caso a CONTRATADA não comprove a regularidade fiscal e trabalhista:

I – será emitida notificação pelo CONTRATANTE para regularização no prazo de 30 (trinta) dias, contados a partir do recebimento do ofício, e, caso não regularizada, será iniciado o processo de extinção contratual, com aplicação da multa rescisória;

15.3.6 A Prefeitura compromete-se a efetuar o pagamento até o 30º (trigésimo) dia a partir da apresentação da nota fiscal à Divisão de Contratos, e após cumpridas as condições de pagamento supracitadas.

15.3.7 No caso do não pagamento da nota fiscal até o 30º (trigésimo) dia, por culpa exclusiva do Município, será efetuada a atualização monetária do 31º (trigésimo primeiro) dia até a data da efetiva quitação, para tanto, fica convencionado que a taxa de atualização financeira devida pela Administração Pública Municipal, entre a data em que o pagamento é devido e a data do efetivo pagamento, será de 6% (seis por cento) ao ano, calculada pro rata die, em observância ao que dispõem a Lei n.14.133/2021;

15.3.8 Será indicada a retenção ou glosa no pagamento, proporcional à irregularidade verificada, sem prejuízo das sanções cabíveis, caso se constate que a Contratada:

- a) Não produziu os resultados acordados;
- b) Deixou de executar, ou não executou com a qualidade mínima exigida os serviços contratados; ou,
- c) Deixou de utilizar materiais e recursos humanos exigidos para a execução do serviço, ou utilizou-os com qualidade ou quantidade inferior à demandada.

16. DAS SANÇÕES E PENALIDADES

16.1 Nos termos do previsto no Título IV, Capítulo I - Das Infrações e Sanções Administrativas da Lei n. 14.133/2021, comete infração administrativa o licitante ou contratado que cometer quaisquer das infrações previstas no art. 155, quais sejam:

- I - dar causa à inexecução parcial do contrato;



- II - dar causa à inexecução parcial do contrato que cause grave dano à Administração, ao funcionamento dos serviços públicos ou ao interesse coletivo;
- III - dar causa à inexecução total do contrato;
- IV - deixar de entregar a documentação exigida para o certame;
- V - não manter a proposta, salvo em decorrência de fato superveniente devidamente justificado;
- VI - não celebrar o contrato ou não entregar a documentação exigida para a contratação, quando convocado dentro do prazo de validade de sua proposta;
- VII - ensejar o retardamento da execução ou da entrega do objeto da licitação sem motivo justificado;
- VIII - apresentar declaração ou documentação falsa exigida para o certame ou prestar declaração falsa durante a licitação ou a execução do contrato;
- IX - fraudar a licitação ou praticar ato fraudulento na execução do contrato;
- X - comportar-se de modo inidôneo ou cometer fraude de qualquer natureza;
- XI - praticar atos ilícitos com vistas a frustrar os objetivos da licitação;
- XII - praticar ato lesivo previsto no art. 5º da Lei nº 12.846, de 1º de agosto de 2013.

16.2 Para os responsáveis pela prática das infrações administrativas previstas no item acima serão aplicadas as sanções administrativas: advertência, multa, impedimento de licitar e contratar com a Administração Pública direta e indireta do Município de Santana do Riacho e declaração de inidoneidade para licitar ou contratar com a Administração Pública.

16.3 ADVERTÊNCIA: será aplicada na hipótese de infrações que correspondam a pequenas irregularidades verificadas nos fornecimentos, que venham ou não causar dano à Administração ou a terceiros.

16.4 MULTA: será aplicada por infrações que obstaculizem a concretização do objeto do Concorrência Eletrônica e compreenderá:

- (1) moratória de 0,5% (meio por cento) por dia de atraso injustificado sobre o valor da parcela inadimplida, até o limite de 30 (trinta) dias;
- (2) compensatória de 10% (dez por cento) sobre o valor total do contrato, no caso de inexecução total do objeto.

16.5 Caracterizada a inexecução e constatado o prejuízo ao interesse público, o Município poderá aplicar à CONTRATADA outras sanções e até mesmo iniciar o processo de extinção do instrumento contratual.

16.6 Os valores relativos às multas serão pagos mediante notificação de cobrança. A partir da data de confirmação do recebimento da notificação, a CONTRATADA terá o prazo de 15 (quinze) dias úteis para apresentar defesa administrativa ou fazer o recolhimento do valor da multa aos cofres públicos, sob pena de cobrança judicial.

16.7 Na hipótese de a CONTRATADA não efetuar o recolhimento da multa no prazo fixado na notificação de cobrança, o Município inscreverá o valor em dívida ativa.

16.8 IMPEDIMENTO DE LICITAR E CONTRATAR com a Administração Pública direta e indireta do Município de Santana do Riacho, pelo prazo máximo de 3 (três) anos, nos termos do artigo 156, III, da Lei n. 14.133/2021, e descredenciamento do Cadastro de Fornecedores, sem prejuízo da aplicação de outras penalidades, nos seguintes casos:

- a) dar causa à inexecução parcial do contrato que cause grave dano à Administração, ao funcionamento dos serviços públicos ou ao interesse coletivo;
- b) dar causa à inexecução total do contrato;
- c) deixar de entregar a documentação exigida para o certame;
- d) não manter a proposta durante o período em que estiver credenciada, salvo em decorrência de fato superveniente devidamente justificado;
- e) não atender às autorizações de fornecimento ou não entregar a documentação exigida para a contratação, quando convocado dentro do prazo de validade de sua proposta;
- f) ensejar o retardamento da execução ou da entrega do objeto do credenciamento sem motivo justificado;

21.8. DECLARAÇÃO DE INIDONEIDADE PARA LICITAR OU CONTRATAR com a Administração Pública direta e indireta de todos os entes federativos, pelo prazo mínimo de 3



(três) anos e máximo de 6 (seis) anos, nos termos do artigo 156, IV, da Lei n. 14.133/2021, nos seguintes casos:

- a) apresentar declaração ou documentação falsa exigida para o certame ou prestar declaração falsa durante o credenciamento ou a execução do contrato;
- b) fraudar o credenciamento ou praticar ato fraudulento na execução do contrato;
- c) comportar-se de modo inidôneo ou cometer fraude de qualquer natureza;
- d) praticar atos ilícitos com vistas a frustrar os objetivos da contratação;
- e) praticar ato lesivo previsto no art. 5º da Lei n. 12.846/2013.

16.9 É admitida a reabilitação da credenciada perante o Município, exigidos, cumulativamente:

- a) reparação integral do dano causado à Administração Pública;
- b) pagamento da multa;
- c) transcurso do prazo mínimo de 1 (um) ano da aplicação da penalidade, no caso de impedimento de licitar e contratar, ou de 3 (três) anos da aplicação da penalidade, no caso de declaração de inidoneidade;
- d) cumprimento das condições de reabilitação definidas no ato punitivo;
- e) análise jurídica prévia, com posicionamento conclusivo quanto ao cumprimento dos requisitos definidos neste artigo.

16.10 Além das penalidades citadas, a(s) CONTRATADA ficará(ão) sujeitas, ainda, ao cancelamento de sua(s) inscrição(ões) no Cadastro de Fornecedores do Município e, no que couber, às demais penalidades referidas no art. 156 da Lei n. 14.133/2021.

16.11 Comprovado impedimento ou reconhecida força maior, devidamente justificada e aceita pela Administração, a(s) CONTRATADA(S), conforme o caso, ficará(ão) isentas das penalidades mencionadas.

16.12 As sanções de advertência, impedimento de licitar e contratar e declaração de inidoneidade poderão ser aplicadas cumulativamente com a sanção de multa.

16.13 Na aplicação das penalidades serão admitidos os recursos em lei, observando-se o contraditório e a ampla defesa.

17 DA GESTÃO E FISCALIZAÇÃO

17.1 A Gestão e a fiscalização administrativa serão exercidas por responsáveis designados pela secretaria solicitante.

17.2 Será de responsabilidade do Fiscal dar recebimento provisório dos serviços, que procederá a conferência e verificação das quantidades e sua conformidade com as especificações neste Edital e da legislação de regência.

17.3 Constatadas irregularidades na execução, a Contratada será notificada e a Contratante poderá:

17.3.1 se disser respeito à quantidade de serviço executado, especificação, vícios de qualidade, funcionamento ou impropriedade para uso, rejeitá-lo no todo ou em parte, determinando sua substituição ou rescindindo a contratação, sem prejuízo das penalidades cabíveis;

17.3.2 na hipótese de substituição, a Contratada deverá fazê-la em conformidade com a indicação da Administração, no prazo máximo de 05 (cinco) dias úteis, contado da notificação por escrito, mantido o preço inicialmente contratado;

17.3.3 se disser respeito à diferença de partes, determinar sua complementação ou rescindir a contratação, sem prejuízo das penalidades cabíveis;

17.3.4 Em caso de irregularidade não sanada pela Contratada, serão encaminhados os fatos ocorridos à autoridade superior, para apuração e responsabilização.

17.4 Caso não haja qualquer improbidade explícita, será emitido o Termo de recebimento que comprove a exatidão da prestação de serviços, para posterior apresentação de nota Fiscal, pela Contratada, para fins de pagamento.



17.5 Em nenhuma hipótese será admitido o recebimento definitivo diverso do objeto contratado ou com qualquer diferença das exigências e propostas contidas no projeto básico, e nos anexos do edital.

18 DA IMPUGNAÇÃO AO EDITAL E DO PEDIDO DE ESCLARECIMENTO

18.1 O inteiro teor deste edital e seus anexos ficarão à disposição dos interessados no endereço eletrônico www.santanadoriacho.mg.gov.br, no seguinte link: Licitações – Editais Concorrência Eletrônica.

18.2 Qualquer pessoa é parte legítima para impugnar este Edital por irregularidade na aplicação da Lei nº 14.133, de 2021, devendo protocolar o pedido até 3 (três) dias úteis antes da data da abertura do certame.

18.3 A resposta à impugnação ou ao pedido de esclarecimento será divulgado em sítio eletrônico oficial no prazo de até 3 (três) dias úteis, limitado ao último dia útil anterior à data da abertura do certame.

18.4 A impugnação e o pedido de esclarecimento poderão ser realizados por forma eletrônica, pelos seguintes meios:

18.4.1 Os pedidos de esclarecimentos ou providências deverão ser dirigidos ao Agente de Contratação, podendo, para tanto, ser utilizado o site oficial do município, www.santanadoriacho.mg.gov.br, <licitacoes@santanadoriacho.mg.gov.br> ou serem feitos por meio dos campos disponíveis no sistema eletrônico da plataforma, www.licitardigital.com.br.

18.4.2 As impugnações cabíveis, decorrentes dos atos oriundos da presente licitação, deverão ser fundamentadas e dirigidas ao Agente de Contratação, podendo ser protocolizadas junto à Equipe de Apoio, situada na Rua Alfredo Domingos de Melo, nº 44, Centro, Santana do Riacho/MG, CEP 35.845-000, no horário das 08:00 às 17:00 horas, ou enviadas via postagem, ou ainda, por meio do site oficial do município, www.santanadoriacho.mg.gov.br, <licitacoes@santanadoriacho.mg.gov.br> ou ainda, serem feitos por meio dos campos disponíveis no sistema eletrônico da plataforma www.licitardigital.com.br.

18.5 As impugnações e pedidos de esclarecimentos não suspendem os prazos previstos no certame.

18.6 A concessão de efeito suspensivo à impugnação é medida excepcional e deverá ser motivada pelo agente de contratação, nos autos do processo de licitação.

18.7 As respostas aos pedidos de esclarecimento e às impugnações serão publicadas no site oficial deste município, www.santanadoriacho.mg.gov.br, bem como no site de realização deste certame, www.licitardigital.com.br, para conhecimento de todos os interessados, cabendo a estes acessá-los para a obtenção das informações prestadas.

19 DOS PADRÕES ÉTICOS

19.1 Os licitantes deverão observar os mais altos padrões éticos durante o processo licitatório e a execução do objeto, responsabilizando-se pela veracidade das informações e documentações apresentadas no processo, estando sujeitos às sanções previstas na legislação.

19.2 Para a execução do contrato objeto deste processo, nenhuma das partes poderá oferecer, dar ou se comprometer a dar a quem quer que seja, ou aceitar ou se comprometer a aceitar de quem quer que seja, tanto por conta própria quanto por intermédio de outrem, qualquer pagamento, doação, compensação vantagens financeiras ou administrativas, ou benefícios de qualquer espécie, seja de forma direta ou indireta quanto ao objeto deste contrato, ou de outra forma a ele relacionado, o que deve ser observado, ainda, pelos prepostos e colaboradores.

20 DAS DISPOSIÇÕES FINAIS

20.1 A participação neste certame implica a aceitação integral e irrevogável dos termos do Edital.



- 20.2** Será divulgada ata da sessão pública no sistema eletrônico.
- 20.3** Não havendo expediente ou ocorrendo qualquer fato superveniente que impeça a realização do certame na data marcada, a sessão será automaticamente transferida para o primeiro dia útil subsequente, no mesmo horário anteriormente estabelecido, desde que não haja comunicação em contrário, pelo Agente de Contratação.
- 20.4** A homologação do resultado desta licitação não implicará direito à contratação.
- 20.5** As normas disciplinadoras da licitação serão sempre interpretadas em favor da ampliação da disputa entre os interessados, desde que não comprometam o interesse da Administração, o princípio da isonomia, a finalidade e a segurança da contratação.
- 20.6** Os licitantes assumem todos os custos de preparação e apresentação de suas propostas e a Administração não será, em nenhum caso, responsável por esses custos, independentemente da condução ou do resultado do processo licitatório.
- 20.7** Na contagem dos prazos estabelecidos neste Edital e seus Anexos, excluir-se-á o dia do início e incluir-se-á o do vencimento. Só se iniciam e vencem os prazos em dias de expediente na Administração.
- 20.8** O desatendimento de exigências formais não essenciais não importará o afastamento do licitante, desde que seja possível o aproveitamento do ato, observados os princípios da isonomia e do interesse público.
- 20.9** Em caso de divergência entre disposições deste Edital e de seus anexos ou demais peças que compõem o processo, prevalecerá as deste Edital.
- 20.10** O Edital e seus anexos estão disponíveis, na íntegra, no Portal Nacional de Contratações Públicas (PNCP), no site oficial deste município, www.santanadoriacho.mg.gov.br, bem como no site de realização do certame, <https://www.licitardigital.com.br>.
- 20.11** O aviso do edital será publicado no Diário Oficial do Município de Santana do Riacho, no endereço <https://www.diariomunicipal.com.br/amm-mg/pesquisar>, em jornal de circulação – jornal DOU, afixado no mural de avisos da Prefeitura municipal e divulgado no portal da Prefeitura Municipal de Santana do Riacho, www.santanadoriacho.mg.gov.br.
- 20.12** Para dirimir quaisquer questões decorrentes da licitação, não resolvidas na esfera administrativa, será competente o Foro da Comarca de Jaboticatubas, Estado de Minas Gerais.

21 ANEXOS

21.1 São partes integrantes deste edital os seguintes anexos:

ANEXO I–MODELO DE PROPOSTA;

ANEXO II–DECLARAÇÃO CONJUNTA DE CUMPRIMENTO DE EXIGÊNCIAS LEGAIS PARA PARTICIPAÇÃO EM LICITAÇÕES PÚBLICAS;

Anexo III.1– MODELO DE DECLARAÇÃO DE CUMPRIMENTO DOS REQUISITOS **sem os benefícios** da Lei Complementar Federal 123/06 alterado pelas Leis Complementares 147/14e155/16, ou

Anexo III.2– MODELO DE DECLARAÇÃO DE CUMPRIMENTO DOS REQUISITOS **com os benefícios** da Lei Complementar Federal 123/06 alterado pelas Leis Complementares 147/14e155/16, observado o Art. 4º da Lei Federal 14.133/21.

ANEXO IV– TERMO DE VISTORIA PRÉVIA;

ANEXO V – DECLARAÇÃO DE RENÚNCIA À VISITA TÉCNICA;

ANEXO VI – MODELO DE TERMO DE INDICAÇÃO DAS INSTALAÇÕES, DO APARELHAMENTO E DO PESSOAL TÉCNICO;

ANEXO VII–DECLARAÇÃO DE INDICAÇÃO E ANUÊNCIA DE RESPONSÁVEL TÉCNICO;

ANEXO VIII - MODELO DE CONTRATO



ANEXOS TÉCNICOS:

- ANEXO IX - Projeto Executivo;
- ANEXO X - Memorial Descritivo;
- ANEXO XI - Planilha Orçamentária de Custos;
- ANEXO XII – Planilha Memorial de cálculo;
- ANEXO XIII - Planilha de Cronograma Físico-Financeiro;
- ANEXO XIV - Planilha de Composição do BDI;
- ANEXO XV - Anotações de Responsabilidade Técnicas dos projetistas e da fiscalização da obra;
- ANEXO XVI – Relatório Fotográfico;

Santana do Riacho/MG, 21 de julho de 2025.

Fernando Ribeiro Burgarelli
Prefeito Municipal de Santana do Riacho

Fabiene da Paz Ferreira
Subscritora do Edital

ANEXO – I

MODELO DE PROPOSTA

Nível	Nível Corrigido	Item	Fonte	Código	Descrição	Unidade	Quantidade	Custo Unitário (sem BDI) (R\$)	BDI (%)	Preço Unitário (com BDI) (R\$)	Preço Total (R\$)
LOTE	LOTE	0									
Meta	Meta	1.			PAVIMENTAÇÃO DE VIAS URBANAS					-	
Nível 2	Nível 2	1.1.			ADMINISTRAÇÃO					-	
Serviço	Serviço	1.1.1.	SINAPI-I	4083	ENCARREGADO GERAL DE OBRAS (MENSALISTA)	H	96,00		BDI 1		
Serviço	Serviço	1.1.2.	SINAPI-I	2707	ENGENHEIRO CIVIL DE OBRAS PLENO	H	48,00		BDI 1		
Nível 2	Nível 2	1.2.			SERVIÇOS PRELIMINARES					-	
Serviço	Serviço	1.2.1.	SINAPI-I	4813	PLACA DE OBRA (PARA CONSTRUÇÃO CIVIL) EM CHAPA GALVANIZADA *N. 22*, ADESIVADA, DE *2,4 X 1,2* M (SEM POSTES PARA FIXAÇÃO)	M2	4,50		BDI 1		
Serviço	Serviço	1.2.2.	SINAPI-I	4115	MADEIRA ROLICA TRATADA, D = 12 A 15 CM, H = 3,00 M, EM EUCALIPTO OU EQUIVALENTE DA REGIAO	M	6,00		BDI 1		
Nível 2	Nível 2	1.3.			PAVIMENTAÇÃO					-	
Serviço	Serviço	1.3.1.	SINAPI	100577	REGULARIZAÇÃO E COMPACTAÇÃO DE SUBLEITO DE SOLO PREDOMINANTEMENTE ARENOSO. AF_11/2019	M2	2.888,41		BDI 1		
Serviço	Serviço	1.3.2.	SINAPI	92395	EXECUÇÃO DE PAVIMENTO EM PISO INTERTRAVADO, COM BLOCO SEXTAVADO DE 25 X 25 CM, ESPESSURA 10 CM. AF_10/2022	M2	2.888,41		BDI 1		
Nível 2	Nível 2	1.4.			SINALIZAÇÃO					-	
Serviço	Serviço	1.4.1.	SINAPI-I	13521	PLACA DE AÇO ESMALTADA, PARA IDENTIFICAÇÃO DE RUA *45 CM X 20* CM	U	5,00		BDI 1		
Serviço	Serviço	1.4.2.	SINAPI-I	34723	PLACA DE SINALIZAÇÃO EM CHAPA DE AÇO NUM 16 COM PINTURA REFLETIVA	M2	0,57		BDI 1		
Serviço	Serviço	1.4.3.	SINAPI	103696	FORNECIMENTO E INSTALAÇÃO DE SUPORTE DE MADEIRA PARA PLACAS DE SINALIZAÇÃO EM CONCRETO, COM H= DE 2,5 M E SEÇÃO DE 7,5 X 7,5 CM. AF_03/2022	UN	7,00		BDI 1		
Serviço	Serviço	1.4.4.	SINAPI	102501	PINTURA DE FAIXA DE PEDESTRE OU ZEBRADA COM TINTA ACRÍLICA, E=30CM, APLICAÇÃO MANUAL. AF_05/2021	M2	32,00		BDI 1		
Nível 2	Nível 2	1.5.			SERVIÇOS COMPLEMENTARES					-	
Serviço	Serviço	1.5.1.	SINAPI	94287	EXECUÇÃO DE SARJETA DE CONCRETO USINADO, MOLDADA IN LOCO EM TRECHO RETO, 30 CM BASE X 10 CM ALTURA. AF_06/2016	M	314,08		BDI 1		



ANEXO – II

DECLARAÇÃO CONJUNTA DE CUMPRIMENTO DE EXIGÊNCIAS LEGAIS PARA PARTICIPAÇÃO EM LICITAÇÕES PÚBLICAS

Em cumprimento às determinações da Lei 14.133/2021 e à Constituição Federal, a empresa _____, CNPJ _____, DECLARA, para fins de participação no processo licitatório nº _____ do município de Santana do Riacho/MG que:

- 1) A empresa, até a presente data, não possui fato impeditivo (ou seja, de que não há declaração de inidoneidade nos termos da Lei Federal 14.133/21, em sua redação atual, para sua habilitação no Concorrência Eletrônica nº ____/____;
- 2) A empresa não foi declarada inidônea pelo Poder Público, de nenhuma esfera;
- 3) A proposta apresentada compreende a integralidade dos custos para atendimento dos direitos trabalhistas assegurados na Constituição Federal, nas leis trabalhistas, nas normas infra legais, nas convenções coletivas de trabalho e nos termos de ajustamento de conduta vigentes na data de sua entrega em definitivo e que cumpre plenamente os requisitos de habilitação definidos no instrumento convocatório;
- 4) A empresa não possui dentre os seus proprietários, nenhum servidor público, nem titular de mandato eletivo.
- 5) A empresa não emprega pessoa menor de 18 (dezoito) anos em trabalho noturno, insalubre ou perigoso e não emprega pessoa menor de 16 (dezesseis) anos. (Obs.: se for o caso, emprega menor, a partir de 14 (quatorze) anos, na condição de aprendiz – especificar).
- 6) A empresa não mantém vínculo de natureza técnica, comercial, econômica, financeira, trabalhista ou civil com dirigente do órgão ou entidade contratante ou com agente público que desempenhe função na licitação ou atue na fiscalização ou na gestão do contrato, ou que deles seja cônjuge, companheiro ou parente em linha reta, colateral ou por afinidade, até o terceiro grau.
- 7) Conforme o disposto na Lei 8.213, de 24 de julho de 1991, a empresa está ciente do dever de cumprimento da reserva de cargos para pessoa com deficiência ou para reabilitado da Previdência Social, e que (se aplicado à sua empresa, de acordo com o número de funcionários) está cumprindo integralmente as regras de acessibilidade, obrigatórias.
- 8) A empresa se declara ciente da obrigação legal de comunicar ao Município quaisquer impedimentos supervenientes.

Por ser a expressão da verdade firma o presente, por meio de seu representante legal.

..... MG, de de 2025

Assinatura do representante legal da empresa

Obs: esta declaração deverá ser preenchida em papel timbrado da empresa proponente e _____ assinada pelo(s) seu(s) representante(s) legal(is) e/ou procurador(es) devidamente habilitado(s).



ANEXO – III.1

MODELO DE DECLARAÇÃO DE CUMPRIMENTO DOS REQUISITOS

A empresa _____ sediada na Rua (Av., Al., etc.) _____, cidade _____, estado _____, inscrita no CNPJ sob nº _____ - _____, por seu diretor (sócio gerente, proprietário), portador(a) da Carteira de Identidade nº _____, e inscrito(a) no CPF/MF com o nº _____, DECLARA, sob as penas da lei, para fins de participação no Concorrência Eletrônica nº ____/____, ora sendo realizado pela Prefeitura Municipal de Santana do Riacho, que preenche os requisitos de habilitação previstos no item próprio do respectivo edital, ou seja, todas as exigências habilitatórias deste instrumento convocatório.

Declara, ainda, ter conhecimento das condições estabelecidas no art. 155 da Lei nº 14.133/2021, especialmente que comportar-se de modo inidôneo ou cometer fraude de qualquer natureza é infração passível de responsabilização.

Cidade/UF, ***** de ***** de 2025.

Nome e Assinatura do representante da empresa

Obs: esta declaração deverá ser preenchida em papel timbrado da empresa proponente e _____ assinada pelo(s) seu(s) representante(s) legal(is) e/ou procurador(es) devidamente habilitado(s).



ANEXO – III.2

MODELO DE DECLARAÇÃO DE CUMPRIMENTO DOS REQUISITOS

A empresa _____ sediada na Rua (Av., Al., etc.) _____, cidade _____, estado _____, inscrita no CNPJ sob nº _____ - _____, por seu diretor (sócio gerente, proprietário), portador(a) da Carteira de Identidade nº _____, e inscrito(a) no CPF/MF com o nº _____, DECLARA, sob as penas da lei, para fins de participação no Concorrência Eletrônica nº ____/____, ora sendo realizado pela Prefeitura Municipal de Santana do Riacho, que preenche os requisitos de habilitação previstos no item próprio do respectivo edital, ou seja, todas as exigências habilitatórias deste instrumento convocatório, exceto no que diz respeito aos requisitos de regularidade fiscal, os quais deverão ser comprovados no prazo de 5 (cinco) dias úteis, cujo termo inicial corresponderá ao momento em que o proponente for declarado o vencedor do certame, prorrogáveis por igual período - a critério único dessa Administração, para a regularização da documentação, pagamento ou parcelamento do débito, e apresentação de eventuais certidões negativas, ou positivas com efeito de negativas

DECLARA também, sob as penas da lei, que cumpre os requisitos legais para a qualificação como microempresa ou empresa de pequeno porte, vez que sua receita bruta anual não excedeu no exercício anterior, o limite fixado no art. 3º da Lei 123/06, estando apta a usufruir do tratamento favorecido estabelecido nos artigos 42 a 49 da Lei Complementar, não se enquadrando em qualquer das hipóteses de exclusão relacionadas na legislação citada.

DECLARA ainda não ter celebrado contratos com a Administração Pública cujos valores somados extrapolem a receita bruta máxima admitida para fins de enquadramento como empresa de pequeno porte (R\$ 4.800.000,00 – quatro milhões e oitocentos mil reais), em sintonia com o Art. 4º da Lei Federal 14.133/21.

Para que produza os efeitos legais, firmamos a presente declaração.

Cidade/UF, *****de ***** de 2025.

Nome e Assinatura do representante da empresa

Obs: esta declaração deverá ser preenchida em papel timbrado da empresa proponente e _____ assinada pelo(s)seu(s)representante(s)legal(is)e/ouprocurador(es)devidamentehabilitado(s).



ANEXO – IV

TERMO DE VISTORIA PRÉVIA

A/C

Agente de Contratação do Município de Santana do Riacho/MG

Referente. Edital de Licitação nº ____/2025

A empresa _____, devidamente inscrita no CNPJ sob o nº _____, com endereço na _____, nº __, CEP _____, na cidade de _____, Estado de _____, telefone (.....), e-mail: _____, por intermédio de seu representante legal, o Sr. _____, portador da carteira de identidade nº _____, expedida pela _____, CPF _____, DECLARA que, em atendimento à previsão contida no edital, realizou visita para fins de vistoria técnica ao local de execução do objeto, acompanhado de técnico, tendo tomado ciência de todas as condições locais para o cumprimento das obrigações inerentes ao objeto da licitação na modalidade nº _/__, as quais serão consideradas quando da elaboração da proposta que vier a ser apresentada.

..... MG, de de 2025

Assinatura do representante legal da empresa

(Espaço a ser preenchido pelo representante da Prefeitura)

Atestamos a visita técnica efetuada pelo interessado acima identificado na forma do previsto no edital.

Assinatura/Secretaria de Obras



ANEXO – V

**DECLARAÇÃO DE PLENO CONHECIMENTO –
RESPONSABILIDADE PELO NÃO VISTORIA**

(Preencher apenas se optar por não realizar a vistoria)

A/C

Agente de Contratação do Município de Santana do Riacho/MG

Referente. Edital de Licitação nº ____/2025

A empresa _____, devidamente inscrita no CNPJ sob o nº _____, com endereço na _____, nº ____, CEP _____, na cidade de _____, Estado de _____, telefone (.....), e-mail: _____, por intermédio de seu representante legal, o Sr. _____, portador da carteira de identidade nº _____, expedida pela _____, CPF _____, DECLARA:

- Que não visitou o local de execução do objeto da licitação, por opção própria, assumindo assim, que CONCORDA com as condições estabelecidas no Edital e em seus Anexos;
- Que recebeu todos e documentos necessários para participar da licitação;
- Que possui pleno conhecimento do objeto, das condições e das peculiaridades inerentes à natureza dos trabalhos;
- Que assume toda e qualquer responsabilidade pelas ocorrências surgidas em virtude da não verificação das condições dos locais de execução do objeto do processo;
- Que assume o compromisso de honrar plenamente as exigências do instrumento, responsabilizando-se por manter integralmente a proposta, na forma da lei.

....., de de 2025.

Assinatura do representante legal ou procurador da empresa:

.....

RG: Órgão Expedidor:



ANEXO – VI

TERMO DE INDICAÇÃO DAS INSTALAÇÕES, DO APARELHAMENTO E DO PESSOAL TÉCNICO ADEQUADOS EDISPONÍVEIS PARA A REALIZAÇÃO DO OBJETO DA LICITAÇÃO, BEM COMO DA QUALIFICAÇÃO DE CADA UM DOS MEMBROS DA EQUIPE TÉCNICA QUE SE RESPONSABILIZARÁ PELOS TRABALHOS

Nome da empresa _____, CNPJ _____, endereço _____, CEP _____, telefone _____, por seu representante legal _____, identidade nº _____, CPF _____, para os fins de participação em Concorrência em epígrafe, do Município de Santana do Riacho/MG, sob as penas da lei, DECLARA o compromisso de:

- a) Disponibilizar todo o aparelhamento, equipamentos e materiais diversos necessários para a perfeita prestação do serviço, conforme detalhados no memorial descritivo do referido edital;
- b) Disponibilizar veículos apropriados para o serviço, obedecidas as especificações do edital e de acordo com a proposta técnica apresentada;
- c) Disponibilizar, pessoal técnico adequado para a realização do objeto da licitação, conforme relação abaixo, com a qualificação de cada um dos membros da equipe técnica que se responsabilizará pelos trabalhos (citar os nomes do pessoal técnico disponível e qualificação de cada um).
- d) Disponibilizar o pessoal e o aparelhamento, necessários para o cumprimento do objeto, com qualidade e pontualidade, independente dos compromissos assumidos junto a outros contratantes, ciente da vedação da execução do objeto por terceiros, sob pena de responsabilização.

Indicação da Equipe Técnica:

Por ser expressão da verdade, firma a presente, nos termos e sob as penas da lei.

..... MG, de de 2025

Assinatura do representante legal da empresa



ANEXO – VII

**DECLARAÇÃO DE INDICAÇÃO E ANUÊNCIA DE RESPONSÁVEL TÉCNICO,
CONTRATAÇÃO FUTURA**

Declaramos que o profissional....., engenheiro/arquiteto, CREA/CAU nº, detentor do(s) atestado(s) de responsabilidade técnica exigido(s) pelo edital, apresentado (s) pela declarante, será o Responsável Técnico que acompanhará a execução do contrato, com a formalização futura de contrato de prestação de serviços, o qual será juntado aos autos deste processo licitatório, caso esta empresa logre vencer a presente licitação.

..... MG, de de 2024

Assinatura do representante legal da empresa

ANUÊNCIA DO PROFISSIONAL INDICADO COMO RT

[inserir nome do responsável técnico], residente e domiciliado à [inserir endereço completo], Engenheiro Civil/Arquiteto, RG [inserir número e órgão expedidor/unidade da federação], CPF [inserir número] CREA/CAU [inserir número no respectivo Conselho Regional da Categoria Profissional], declaro que tenho pleno conhecimento do objeto da presente licitação, autorizo e aceito o exercício da função de Responsável Técnico no acompanhamento e execução dos serviços objeto desta licitação, caso a empresa logre vencer a presente licitação.

Local, data e assinatura Responsável Técnico da Empresa



**ANEXO VIII
MINUTA DE CONTRATO**

CONTRATO DE AMINISTRATIVO Nº XXX/2025

Lei nº 14.133, de 1º de abril de 2021

CONTRATO ADMINISTRATIVO QUE
FAZEM ENTRE SI O MUNICÍPIO DE
SANTANA DO RIACHO, E _____

O MUNICÍPIO DE SANTANA DO RIACHO /MG, com sede na Alfredo Domingos de Melo, n.44, Bairro Centro, inscrito no CNPJ sob nº 18.715.458/0001-92, neste ato representado por seu Prefeito Municipal, Sr. Fernando Ribeiro Burgarelli, residente e domiciliada neste Município, doravante denominado de CONTRATANTE e a empresa _____, inscrita no CNPJ sob nº _____, com sede na Rua _____, n. _____, Bairro _____, município de _____ - MG, neste ato representado por _____, doravante denominada de CONTRATADA, resolvem de comum acordo e com amparo legal na Lei Federal nº 14.133/21, Decreto Municipal nº 088/2023, consolidada, e Processo Licitatório nº ____/2025, Modalidade Concorrência Eletrônica nº ____/2025, celebrar o presente contrato nas cláusulas e condições a seguir:

AUTORIZAÇÃO

A lavratura do presente contrato foi autorizada pela Autoridade Superior do município, a qual adjudicou o objeto ao vencedor, ora denominado contratado, e homologou o resultado da licitação, ato de ____ / ____ /2025, o qual consta dos autos.

CELEBRAÇÃO DO INSTRUMENTO CONTRATUAL E SUJEIÇÃO DOS CONTRATANTES

As partes acima qualificadas, sujeitando-se à Lei 14.133/2021 e demais legislação municipal e federal pertinentes, após o regular processo licitatório, resolvem celebrar o presente contrato, o qual será firmado por meio deste instrumento, mediante cláusulas e condições a seguir enunciadas, dando-se a devida publicidade ao ato.

Este contrato regula-se pelas suas cláusulas e pelos preceitos de direito público, e a ele será aplicado, supletivamente, os princípios da teoria geral dos contratos e as disposições de direito privado.

CLAUSULA PRIMEIRA – DO OBJETO

1.1 O objeto do presente instrumento é a contratação de empresa para _____, nas condições estabelecidas no Projeto Básico e demais anexos.

1.2 Disposições Preliminares:

1.2.1 Vinculam a este instrumento de contratação, independentemente de transcrição:

1.2.1.1 O Projeto Básico;

1.2.1.2 O Edital de Licitação;

1.2.1.3 A proposta do contratado;

1.2.1.4 Os anexos dos documentos supracitados.

O responsável pela execução e acompanhamento da obra será o engenheiro _____ portador do CREA/CAU nº _____;

Este profissional, responsável técnico, somente poderá ser substituído em caso de força maior, devidamente comprovado, devendo o contratado solicitar substituição, justificada, e apresentar a mesma documentação de qualificação técnica exigida do profissional anterior, ficando a substituição condicionada à aprovação pela CONTRATANTE.



CLÁUSULA SEGUNDA – MODELOS DE EXECUÇÃO E GESTÃO CONTRATUAIS (art. 92, IV, VII e XVIII)

2.1 O regime de execução é o de empreitada por preço global.

2.2 O modelo de gestão e fiscalização da execução deste contrato constado Projeto Básico.

2.2.1 DA ADMINISTRAÇÃO DO CONTRATO

2.2.1.1 A Secretaria de Obras do Município será a responsável pela coordenação do objeto deste contrato.

2.2.2 DO GESTOR DO CONTRATO

2.2.2.1 Fica nomeado como Gestor do Contrato _____, Secretário Municipal de Obras.

2.2.3 DA COMISSÃO DE FISCALIZAÇÃO TÉCNICA DA OBRA

2.2.3.1 Ficam nomeados os servidores/ profissionais abaixo, que possuem amplo conhecimento técnico, para comporem a COMISSÃO DE FISCALIZAÇÃO TÉCNICA:

- a) Nome – Engenheiro Civil – Matrícula xxxxx
- b) nome – Engenheiro Civil – Matrícula xxxxx

CLAUSULA TERCEIRA – DA VIGÊNCIA. E PRORROGAÇÃO

3.1 O prazo de vigência da contratação é de 6 (seis) meses contados da publicação no PNCP, na formado artigo 105 da Lei nº 14.133, de 2021, superior ao prazo de execução, com vistas ao cumprimento das obrigações acessórias.

3.1.1 O prazo de vigência compreende o prazo de mobilização, prazo de execução, fiscalização, recebimento provisório e definitivo, liquidação e pagamento.

3.1.2 O prazo de mobilização é de 15 dias a contar da publicação no PNCP.

3.2 O prazo estimado para a execução do objeto é de 3 (três) meses a contar da ordem de serviços.

3.3 Os prazos serão prorrogados automaticamente, quando o objeto não for concluído, ressalvadas as providências cabíveis no caso de culpa do contratado, previstas neste instrumento.

3.3.1 Embora prorrogados automaticamente, o novo prazo de execução e de vigência deverão ser registrados, por meio de Termo de Apostilamento, no prazo máximo de 05 (cinco) dias úteis após o vencimento, afim de que haja o controle da execução.

CLÁUSULA QUARTA – SUBCONTRATAÇÃO

4.1 Não será admitida a subcontratação do desautorizada do objeto contratual.

CLÁUSULA QUINTA - PREÇO

5.1 O valor total da contratação é de R\$524.729,81 (quinhentos e vinte e quatro mil setecentos e vinte e nove reais e oitenta e um centavos).

5.2 No valor acima estão incluídas todas as despesas ordinárias diretas e indiretas decorrentes da execução do objeto, inclusive tributos e/ou impostos, encargos sociais, trabalhistas, previdenciários, fiscais e comerciais incidentes, taxa de administração, frete, seguro e outros necessários ao cumprimento integral do objeto da contratação.

CLÁUSULA SEXTA - PAGAMENTO (art. 92, V e VI)

6.1 O pagamento será realizado até o 30º (trigésimo) dia a partir da apresentação da nota fiscal à Divisão de Contratos.

6.1.1 Serão pagas as quantidades efetivamente entregues e atestadas, após a competente liquidação.

6.2 Demais disposições acerca do pagamento encontram-se definidos no Projeto Básico e anexos do Edital.

(Nota fiscal, no que couber, nos termos do Decreto Municipal nº 059/2023, que regulamenta a retenção do Imposto de Renda referente a qualquer serviço ou mercadoria contratado e prestado, no município de Santana do Riacho)

CLÁUSULA SÉTIMA - REAJUSTE (art. 92, V)



- 7.1 Os preços inicialmente contratados são fixos e irrevogáveis no prazo de 12 (doze) meses contados da data do orçamento estimado, consolidado em abril/2023.
- 7.1.1 O orçamento estimado pela Administração baseou-se nas planilhas referenciais elaboradas com base no SINAPI do mês abril do ano de 2023, desonerado.
- 7.2 Após o interregno de um ano, os preços iniciais poderão ser reajustados, mediante a aplicação, pelo contratante, do índice INCC, exclusivamente para as obrigações iniciadas e concluídas após a ocorrência da anualidade, devendo haver requerimento do contratado.
- 7.3 Nos reajustes subsequentes ao primeiro, o interregno mínimo de um ano será contado a partir dos efeitos financeiros do último reajuste.
- 7.4 No caso de atraso ou não divulgação do(s) índice (s) de reajustamento, o contratante pagará ao contratado a importância calculada pela última variação conhecida, liquidando a diferença correspondente tão logo seja(m) divulgado(s) o(s) índice(s) definitivo(s).
- 7.4.1 Fica o Contratado obrigado a apresentar memória de cálculo referente ao reajustamento de preços do valor remanescente, sempre que este ocorrer.
- 7.5 Caso o(s) índice(s) estabelecido(s) para reajustamento venha(m) a ser extinto(s) ou de qualquer forma não possa(m) mais ser utilizado(s), será(ão) adotado(s), em substituição, o(s) que vier(em) a ser determinado(s) pela legislação então em vigor.
- 7.6 Na ausência de previsão legal quanto ao índice substituto, as partes elegerão novo índice oficial, para reajustamento do preço do valor remanescente, por meio de termo aditivo.
- 7.7 O reajuste será registrado por apostilamento.
- 7.8 O restabelecimento do equilíbrio econômico financeiro poderá ocorrer mediante requerimento, para restabelecer a relação que as partes pactuarem inicialmente entre os encargos do contratado e a retribuição da Administração para justa remuneração do serviço, objetivando a manutenção da equação formada quando da assinatura do contrato mantidas as condições efetivas da proposta, a teor do inciso XXI, do art.37, da Constituição Federal, havendo as devidas comprovações.
- 7.8.1 Na análise do pedido de reequilíbrio deverá ser considerada a matriz de risco contratual, quando anexa ao ETP.

CLÁUSULA OITAVA - OBRIGAÇÕES DO CONTRATANTE (art. 92, X, XI e XIV)

- 8.1 São obrigações do Contratante:
- 8.1.1 Exigir o cumprimento de todas as obrigações assumidas pelo Contratado, de acordo com o contrato e seus anexos;
- 8.1.2 Receber o objeto no prazo e condições estabelecidas no Termo de Referência;
- 8.1.3 Notificar o Contratado, por escrito, sobre vícios, defeitos ou incorreções verificadas no objeto fornecido, para que seja por ele substituído, reparado ou corrigido, no total ou em parte, às suas expensas;
- 8.1.4 Acompanhar e fiscalizar a execução do contrato e o cumprimento das obrigações pelo Contratado;
- 8.1.5 Comunicar a empresa para emissão de Nota Fiscal no que pertine à parcela incontroversa da execução do objeto, para efeito de liquidação e pagamento, quando houver controvérsia sobre a execução do objeto, quanto à dimensão, qualidade e quantidade, conforme o art. 143 da Lei nº 14.133, de 2021;
- 8.1.6 Efetuar o pagamento ao Contratado do valor correspondente ao fornecimento do objeto, no prazo, forma e condições estabelecidos no presente Contrato e no Termo de Referência;
- 8.1.7 Aplicar ao Contratado as sanções previstas na lei e neste Contrato;
- 8.1.8 Cientificar o órgão de representação judicial do Município para adoção das medidas cabíveis quando do descumprimento de obrigações pelo Contratado;
- 8.1.9 Explicitamente emitir decisão sobre todas as solicitações e reclamações relacionadas à execução do presente Contrato, ressalvados os requerimentos manifestamente impertinentes, meramente protelatórios ou de nenhum interesse para a boa execução do ajuste;
- 8.1.9.1A Administração terá o prazo de até 30 dias a contar da data do protocolo do requerimento para decidir, admitida a prorrogação motivada, por igual período.
- 8.1.10 Responder eventuais pedidos de reestabelecimento do equilíbrio econômico-financeiro feitos pelo contratado no prazo máximo de até 30 dias;



8.1.11 A Administração não responderá por quaisquer compromissos assumidos pelo Contratado com terceiros, ainda que vinculados à execução do contrato, bem como por qualquer dano causado a terceiros em decorrência de ato do Contratado, de seus empregados, prepostos ou subordinados.

8.1.12 Notificar os emitentes das garantias quanto ao início de processo administrativo para apuração de descumprimento de cláusulas contratuais;

8.1.13 Comunicar o Contratado na hipótese de posterior alteração do projeto pelo Contratante, no caso do art. 93, §2º, da Lei nº 14.133, de 2021;

8.1.14 Fornecer por escrito as informações necessárias para o desenvolvimento dos serviços objeto do contrato;

8.1.15 Realizar avaliações periódicas da qualidade dos serviços, após seu recebimento;

8.1.16 Assegurar que o ambiente de trabalho, inclusive seus equipamentos e instalações, apresentem condições adequadas ao cumprimento, pelo Contratado, das normas de segurança e saúde no trabalho, quando o serviço for executado em suas dependências, ou em local por ela designado;

8.1.17 Não responder por quaisquer compromissos assumidos pelo Contratado com terceiros, ainda que vinculados à execução do contrato, bem como por qualquer dano causado a terceiros em decorrência de ato do Contratado, de seus empregados, prepostos ou subordinados;

8.1.18 Previamente à expedição da ordem de serviço, verificar pendências, liberar áreas e/ou adotar providências cabíveis para a regularidade do início da sua execução.

CLÁUSULA NONA - OBRIGAÇÕES DO CONTRATADO (art. 92, XIV, XVI e XVII)

9.1 O Contratado deve cumprir todas as obrigações constantes deste Contrato e de seus anexos, assumindo como exclusivamente seus os riscos e as despesas decorrentes da boa e perfeita execução do objeto, observando, ainda, as obrigações a seguir dispostas:

9.1.1 Manter preposto aceito pela Administração no local da obra ou do serviço para representá-lo na execução do contrato;

9.1.1.1 A indicação ou a manutenção do preposto da empresa poderá ser recusada pelo órgão ou entidade, desde que devidamente justificada, devendo a empresa designar outro para o exercício da atividade.

9.1.2 Atender às determinações regulares emitidas pelo fiscal ou gestor do contrato ou autoridade superior (art. 137, II, da Lei n.º 14.133, de 2021) e prestar todo esclarecimento ou informação por eles solicitados;

9.1.3 Alocar os empregados necessários ao perfeito cumprimento das cláusulas deste contrato, com habilitação e conhecimento adequados, fornecendo os materiais, equipamentos, ferramentas e utensílios demandados, cuja quantidade, qualidade e tecnologia deverão atender às recomendações de boa técnica e a legislação de regência;

9.1.4 Reparar, corrigir, remover, reconstruir ou substituir, às suas expensas, no total ou em parte, no prazo fixado pelo fiscal do contrato, os bens nos quais se verificarem vícios, defeitos ou incorreções resultantes da execução ou dos materiais empregados;

9.1.5 Responsabilizar-se pelos vícios e danos decorrentes da execução do objeto, de acordo com o Código de Defesa do Consumidor (Lei nº 8.078, de 1990), bem como por todo e qualquer dano causado à Administração ou terceiros, não reduzindo essa responsabilidade a fiscalização ou o acompanhamento da execução contratual pelo Contratante, que ficará autorizado a descontar dos pagamentos devidos ou da garantia, caso exigida no edital, o valor correspondente aos danos sofridos;

9.1.6 Entregar ao setor responsável pela fiscalização do contrato, junto com a Nota Fiscal para fins de pagamento, os seguintes documentos:

I - comprovante da regularidade para com a Fazenda Federal;

II - comprovante da regularidade para com a Fazenda Estadual e Municipal;

III - comprovante da regularidade para com o FGTS;

IV - comprovante da regularidade para com a Justiça do Trabalho.

9.1.7 Responsabilizar-se pelo cumprimento de todas as obrigações trabalhistas, previdenciárias, fiscais, comerciais e as demais previstas em legislação específica, cuja



inadimplência não transfere a responsabilidade ao contratante e não poderá onerar o objeto do contrato;

9.1.8 Comunicar ao Fiscal do contrato, no prazo de 24 (vinte e quatro) horas, qualquer ocorrência anormal ou acidente que se verifique no local da execução do objeto contratual;

9.1.9 Paralisar, por determinação do Contratante, qualquer atividade que não esteja sendo executada de acordo com a boa técnica ou que ponha em risco a segurança de pessoas ou bens de terceiros;

9.1.10 Manter durante toda a vigência do contrato, em compatibilidade com as obrigações assumidas, todas as condições exigidas para habilitação na licitação;

9.1.11 Cumprir, durante todo o período de execução do contrato, a reserva de cargos prevista em lei para pessoa com deficiência, para reabilitado da Previdência Social ou para aprendiz, bem como as reservas de cargos previstas na legislação (art. 116, da Lei n.º 14.133, de 2021);

9.1.12 Comprovar a reserva de cargos a que se refere a cláusula acima, no prazo fixado pelo fiscal do contrato, com a indicação dos empregados que preencheram as referidas vagas (art. 116, parágrafo único, da Lei n.º 14.133, de 2021);

9.1.13 Guardar sigilo sobre todas as informações obtidas em decorrência do cumprimento do contrato;

9.1.14 Arcar com o ônus decorrente de eventual equívoco no dimensionamento dos quantitativos de sua proposta, inclusive quanto aos custos variáveis decorrentes de fatores futuros e incertos, devendo complementá-los, caso o previsto inicialmente em sua proposta não seja satisfatório para o atendimento do objeto da contratação, exceto quando ocorrer algum dos eventos arrolados no art. 124, II, d, da Lei nº 14.133, de 2021;

9.1.15 Cumprir, além dos postulados legais vigentes de âmbito federal, estadual ou municipal, as normas de segurança do Contratante;

9.1.16 Efetuar comunicação ao Contratante, assim que tiver ciência da impossibilidade de realização ou finalização do serviço no prazo estabelecido, para adoção de ações de contingência cabíveis.

9.1.17 Não permitir a utilização de qualquer trabalho do menor de dezesseis anos, exceto na condição de aprendiz para os maiores de quatorze anos, nem permitir a utilização do trabalho do menor de dezoito anos em trabalho noturno, perigoso ou insalubre.

9.1.18 Não contratar, durante a vigência do contrato, cônjuge, companheiro ou parente em linha reta, colateral ou por afinidade, até o terceiro grau, de dirigente do contratante ou do fiscal ou gestor do contrato, nos termos do artigo 48, parágrafo único, da Lei nº 14.133, de 2021;

9.1.19 Responsabilizar-se pelo cumprimento das obrigações previstas em Acordo, Convenção, Dissídio Coletivo de Trabalho ou equivalentes das categorias abrangidas pelo contrato, por todas as obrigações trabalhistas, sociais, previdenciárias, tributárias e as demais previstas em legislação específica, cuja inadimplência não transfere a responsabilidade ao Contratante

9.1.20 Prestar todo esclarecimento ou informação solicitada pelo Contratante ou por seus prepostos, garantindo-lhes o acesso, a qualquer tempo, ao local dos trabalhos, bem como aos documentos relativos à execução do empreendimento;

9.1.21 Promover a guarda, manutenção e vigilância de materiais, ferramentas, e tudo o que for necessário à execução do objeto, durante a vigência do contrato;

9.1.22 Conduzir os trabalhos com estrita observância às normas da legislação pertinente, cumprindo as determinações dos Poderes Públicos, mantendo sempre limpo o local dos serviços e nas melhores condições de segurança, higiene e disciplina;

9.1.23 Submeter previamente, por escrito, ao Contratante, para análise e aprovação, quaisquer mudanças nos métodos executivos que fujam às especificações do memorial descritivo ou instrumento congêneres;

9.1.24 Não permitir a utilização de qualquer trabalho do menor de dezesseis anos, exceto na condição de aprendiz para os maiores de quatorze anos, nem permitir a utilização do trabalho do menor de dezoito anos em trabalho noturno, perigoso ou insalubre;

9.1.25 Manter os empregados nos horários predeterminados pelo Contratante, devidamente identificados por meio de crachá e apresentar ao contratante, quando for o caso, a relação nominal dos empregados que adentrarão no órgão para a execução do serviço;



- 9.1.26 Observar os preceitos da legislação sobre a jornada de trabalho, conforme a categoria profissional;
- 9.1.27 Atender às solicitações do Contratante quanto à substituição dos empregados alocados, no prazo fixado pela fiscalização do contrato, nos casos em que ficar constatado descumprimento das obrigações relativas à execução do serviço, conforme descrito nas especificações do objeto;
- 9.1.28 Instruir seus empregados quanto à necessidade de acatar as Normas Internas do Contratante;
- 9.1.29 Instruir seus empregados a respeito das atividades a serem desempenhadas, alertando-os a não executarem atividades não abrangidas pelo contrato, devendo o Contratado relatar ao Contratante toda e qualquer ocorrência neste sentido, a fim de evitar desvio de função;
- 9.1.30 Instruir os seus empregados, quanto à prevenção de incêndios nas áreas do Contratante;
- 9.1.31 Adotar as providências e precauções necessárias, inclusive consulta nos respectivos órgãos, se necessário for, a fim de que não venham a ser danificadas as redes hidros sanitárias, elétricas e de comunicação;
- 9.1.32 Estar registrada ou inscrita no Conselho Profissional competente, conforme as áreas de atuação previstas no Termo de Referência, em plena validade;
- 9.1.33 Obter junto aos órgãos competentes, conforme o caso, as licenças necessárias e demais documentos e autorizações exigíveis, na forma da legislação aplicável;
- 9.1.34 Refazer, às suas expensas, os trabalhos executados em desacordo com o estabelecido nas especificações, bem como substituir aqueles realizados com materiais defeituosos ou com vício de construção, pelo prazo de 05 (cinco) anos, contado da data de emissão do Termo de Recebimento Definitivo;
- 9.1.35 Observar as diretrizes, critérios e procedimentos para a gestão dos resíduos da construção civil estabelecidos na Resolução nº 307, de 05/07/2002, com as alterações posteriores, do Conselho Nacional de Meio Ambiente – CONAMA e demais legislação pertinente;
- 9.1.36 Elaborar o Diário de Obra, incluindo diariamente, pelo Engenheiro preposto responsável, as informações sobre o andamento do empreendimento, tais como, número de funcionários, de equipamentos, condições de trabalho, condições meteorológicas, serviços executados, registro de ocorrências e outros fatos relacionados, bem como os comunicados à Fiscalização e situação das atividades em relação ao cronograma previsto;
- 9.1.37 Providenciar a Anotação de Responsabilidade Técnica – ART/RRT, junto ao CREA/CAU-MG relativa à execução dos serviços contratados, na forma da lei da categoria;
- 9.1.38 Fixar placa no canteiro de obras, CREA/CAU/MG, e ainda placa com identificação do empreendimento, segundo modelo fornecido pela Contratante, durante o período de duração da obra, devendo ser fixada no prazo de 15 (quinze) dias, contados a partir da ordem de serviços.

CLÁUSULA DÉCIMA - OBRIGAÇÕES PERTINENTES À LGPD

10.1 As partes deverão cumprir a Lei nº 13.709, de 14 de agosto de 2018 (LGPD), quanto a todos os dados pessoais a que tenham acesso em razão do certame ou do contrato administrativo que eventualmente venha a ser firmado, a partir da apresentação da proposta no procedimento de contratação, independentemente de declaração ou de aceitação expressa.

CLÁUSULA DÉCIMA PRIMEIRA – GARANTIA DE EXECUÇÃO (art. 92, XII e XIII)

11.1 Será exigida a garantia da contratação de que tratam os arts. 96 e seguintes da Lei nº 14.133, de 2021, no percentual de **5% (cinco por cento) do valor contratual**, conforme regras previstas neste contrato.

11.2 Caberá ao contratado optar por uma das seguintes modalidades de garantia:

I - caução em dinheiro ou em títulos da dívida pública emitidos sob a forma escritural, mediante registro em sistema centralizado de liquidação e de custódia autorizado pelo Banco Central do Brasil, e avalia dos por seus valores econômicos, conforme definido pelo Ministério



da Economia;

II – seguro-garantia;

III – fiança bancária emitida por banco ou instituição financeira devidamente autorizada a operar no País pelo Banco Central do Brasil

11.3 Quando optar pelo seguro garantia, o contratado terá o prazo de **01 (um) mês, contado da data de homologação da licitação** e anterior à assinatura do contrato, para a prestação da garantia e **o prazo de vigência da apólice deverá ser de no mínimo 3 meses após o término da vigência do contrato, sendo que** continuará em vigor mesmo se o contratado não tiver pago o prêmio nas datas convencionadas.

11.4 A garantia acompanhar as modificações referentes à vigência e valor do contrato, mediante a emissão do respectivo endosso pela seguradora;

11.5 Nos contratos de execução continuada, ou de fornecimento contínuo de bens e serviços, será permitida a substituição da apólice de seguro-garantia na data de renovação ou de aniversário, desde que mantidas as mesmas condições e coberturas da apólice vigente e desde que nenhum período fique descoberto, ressalva do o disposto no §2º do art.96 desta Lei;

11.6 Nas contratações de serviços e fornecimentos contínuos com vigência superior a 1 (um) ano, assim com o nas subseqüentes prorrogações, será utilizado o valor anual do contrato para definição e aplicação dos percentuais exigidos como garantia;

11.7 Na modalidade seguro garantia, a seguradora fica obrigada a, em caso de inadimplemento pelo contratado, assumir a execução e concluir o objeto do contrato, hipótese em que:

- I) A seguradora deverá firmar o contrato, inclusive os aditivos, como interveniente anuente e poderá:
 - a) Ter livre acesso às instalações em que for executado o contrato principal;
 - b) Acompanhar a execução do contrato principal;
 - c) Ter acesso a auditoria técnica e contábil;
 - d) Requerer esclarecimentos ao responsável técnico pela obra ou pelo fornecimento;
- II) A emissão de empenho em nome da seguradora, ou a que nela indicar para a conclusão do contrato, será autorizada desde que demonstrada sua regularidade fiscal;
- III) A seguradora poderá subcontratar a conclusão do contrato, total ou parcialmente.

11.8 Na hipótese de inadimplemento do contratado, serão observadas as seguintes disposições:

- I) Caso a seguradora execute e conclua o objeto do contrato, estará isentada obrigação de pagar a importância segura da indicada na apólice;
- II) Caso a seguradora não assuma a execução do contrato, pagará a integralidade da importância segura indicada na apólice;

11.9 A garantia prestada pelo contratado será liberada ou restituída após a fiel execução do contrato ou após a sua extinção por culpa exclusiva da Administração e, quando em dinheiro, atualizada monetariamente.

11.10 Não será aceita prestação de garantia que não cubra todos os riscos ou prejuízos eventualmente decorrentes da execução do contrato, tais como a responsabilidade por multas e obrigações trabalhistas, previdenciárias ou sociais;

11.11 A inobservância do prazo fixado para a apresentação da garantia acarretará a aplicação de multa de 0,07% (sete centésimos por cento) do valor do contrato por dia de atraso, até o máximo de 2% (dois por cento);

11.12 A CONTRATANTE fica autorizada a utilizar a garantia para corrigir quaisquer imperfeições na execução do objeto do contrato ou para reparar danos decorrentes da ação ou omissão da CONTRATADA, de seu preposto ou de quem em seu nome agir.

11.13 A devolução da garantia ficará condicionada à comprovação pela CONTRATADA, da inexistência de débitos trabalhistas em relação aos empregados que atuaram na execução do objeto contratado.



11.14 Caso ocorra alteração do contrato ou a prorrogação da vigência, observadas as disposições constantes nos arts. 105 e 124, da Lei nº 14.133/2021, a CONTRATADA deverá, a cada celebração de termo aditivo/apostilamento, providenciar a devida renovação da garantia prestada, tomando-se por base o valor atualizado do contrato, no prazo máximo de 30 dias.

11.15 Se o valor da garantia for utilizado total ou parcialmente, a CONTRATADA obriga-se a fazer a respectiva reposição no prazo máximo de 10 (dez) dias úteis, contados da data em que for notificada.

11.16 Caso o contratado não providencie a adequação da garantia no prazo de até 25 dias corridos, a Administração fica autorizada a promover o bloqueio dos pagamentos devidos à CONTRATADA, **até o limite de 5% (cinco por cento) do valor anual do contrato, a título de garantia.**

11.16.1 A CONTRATADA, a qualquer tempo, poderá substituir o bloqueio efetuado com base nesta cláusula por quaisquer das modalidades de garantia previstas em lei, sem prejuízo da manutenção da multa aplicada.

11.17 A garantia prestada será restituída (e/ou liberada) após o cumprimento integral de todas as obrigações contratuais e, quando em dinheiro, será atualizada monetariamente, conforme dispões o art. 100 da Lei nº. 14.133/2021.

11.18 Será considerada extinta e liberada a garantia:

11.18.1 Com a devolução da apólice, carta fiança ou autorização para o levantamento de importâncias depositadas em dinheiro a título de garantia, acompanhada de declaração da CONTRATANTE de que A contratada cumpriu todas as obrigações contratuais;

11.18.2 No prazo de 03 (três) meses após o término da vigência do contrato, caso a Administração não comunique a ocorrência de sinistros, quando o prazo será ampliado, nos termos da comunicação.

CLÁUSULA DÉCIMA SEGUNDA – INFRAÇÕES E SANÇÕES ADMINISTRATIVAS (art. 92, XIV)

12.1 Comete infração administrativa, nos termos da Lei nº 14.133, de 2021, o contratado que:

- a) der causa à inexecução parcial do contrato;
- b) der causa à inexecução parcial do contrato que cause grave dano à Administração ou ao funcionamento dos serviços públicos ou ao interesse coletivo;
- c) der causa à inexecução total do contrato;
- d) ensejar o retardamento da execução ou da entrega do objeto da contratação sem motivo justificado;
- e) apresentar documentação falsa ou prestar declaração falsa durante a execução do contrato;
- f) praticar ato fraudulento na execução do contrato;
- g) comportar-se de modo inidôneo ou cometer fraude de qualquer natureza;
- h) praticar ato lesivo previsto no art. 5º da Lei nº 12.846, de 1º de agosto de 2013.

12.2 Serão aplicadas ao contratado que incorrer nas infrações acima descritas as seguintes sanções:

- a) Advertência, quando o contratado der causa à inexecução parcial do contrato, sempre que não se justificar a imposição de penalidade mais grave (art. 156, §2º, da Lei nº 14.133, de 2021);
- b) Impedimento de licitar e contratar, quando praticadas as condutas descritas nas alíneas “b”, “c” e “d” do subitem acima deste Contrato, sempre que não se justificar a imposição de penalidade mais grave (art. 156, § 4º, da Lei nº 14.133, de 2021);
- c) Declaração de inidoneidade para licitar e contratar, quando praticadas as condutas descritas nas alíneas “e”, “f”, “g” e “h” do subitem acima deste Contrato, bem como nas alíneas “b”, “c” e “d”, que justifiquem a imposição de penalidade mais grave (art. 156, §5º, da Lei nº 14.133, de 2021).
- d) Multa:
 - (1) moratória de 0,5% (meio por cento) por dia de atraso injustificado sobre o valor da parcela inadimplida, até o limite de 30 (trinta) dias;



(2) compensatória de 10% (dez por cento) sobre o valor total do contrato, no caso de inexecução total do objeto.

12.3 A aplicação das sanções previstas neste Contrato não exclui, em hipótese alguma, a obrigação de reparação integral do dano causado ao Contratante (art. 156, §9º, da Lei nº 14.133, de 2021)

12.4 Todas as sanções previstas neste Contrato poderão ser aplicadas cumulativamente com a multa (art. 156, §7º, da Lei nº 14.133, de 2021).

12.4.1 Antes da aplicação da multa será facultada a defesa do interessado no prazo de 15 (quinze) dias úteis, contado da data de sua intimação (art. 157, da Lei nº 14.133, de 2021)

12.4.2 Se a multa aplicada e as indenizações cabíveis forem superiores ao valor do pagamento eventualmente devido pelo Contratante ao Contratado, além da perda desse valor, a diferença será descontada da garantia prestada ou será cobrada judicialmente (art. 156, §8º, da Lei nº 14.133, de 2021).

12.4.3 Previamente ao encaminhamento à cobrança judicial, a multa poderá ser recolhida administrativamente no prazo máximo de 10 dias úteis dias, a contar da data do recebimento da comunicação enviada pela autoridade competente.

12.5 A aplicação das sanções realizar-se-á em processo administrativo que assegure o contraditório e a ampla defesa ao Contratado, observando-se o procedimento previsto no caput e parágrafos do art. 158 da Lei nº 14.133, de 2021, para as penalidades de impedimento de licitar e contratar e de declaração de inidoneidade para licitar ou contratar.

12.6 Na aplicação das sanções serão considerados (art. 156, §1º, da Lei nº 14.133, de 2021):

- a) a natureza e a gravidade da infração cometida;
- b) as peculiaridades do caso concreto;
- c) as circunstâncias agravantes ou atenuantes;
- d) os danos que dela provierem para o Contratante;
- e) a implantação ou o aperfeiçoamento de programa de integridade, conforme normas e orientações dos órgãos de controle.

12.7 Os atos previstos como infrações administrativas na Lei nº 14.133, de 2021, ou em outras leis de licitações e contratos da Administração Pública que também sejam tipificados como atos lesivos na Lei nº 12.846, de 2013, serão apurados e julgados conjuntamente, nos mesmos autos, observados o rito procedimental e autoridade competente definidos na referida Lei (art. 159).

12.8 A personalidade jurídica do Contratado poderá ser desconsiderada sempre que utilizada com abuso do direito para facilitar, encobrir ou dissimular a prática dos atos ilícitos previstos neste Contrato ou para provocar confusão patrimonial, e, nesse caso, todos os efeitos das sanções aplicadas à pessoa jurídica serão estendidos aos seus administradores e sócios com poderes de administração, à pessoa jurídica sucessora ou à empresa do mesmo ramo com relação de coligação ou controle, de fato ou de direito, com o Contratado, observados, em todos os casos, o contraditório, a ampla defesa e a obrigatoriedade de análise jurídica prévia (art. 160, da Lei nº 14.133, de 2021)

12.9 O Contratante deverá, no prazo máximo 15 (quinze) dias úteis, contado da data de aplicação da sanção, informar e manter atualizados os dados relativos às sanções por ela aplicadas, para fins de publicidade no Cadastro Nacional de Empresas Inidôneas e Suspensas (Ceis) e no Cadastro Nacional de Empresas Punidas (Cnep), instituídos no âmbito do Poder Executivo Federal. (Art. 161, da Lei nº 14.133, de 2021)

12.10 As sanções de impedimento de licitar e contratar e declaração de inidoneidade para licitar ou contratar são passíveis de reabilitação na forma do art. 163 da Lei nº 14.133/21.

12.11 Os débitos do contratado para com a Administração contratante, resultantes de multa administrativa e/ou indenizações, não inscritos em dívida ativa, poderão ser compensados, total ou parcialmente, com os créditos devidos pelo referido órgão decorrentes deste mesmo contrato ou de outros contratos administrativos que o contratado possua com o mesmo órgão ora contratante.

CLÁUSULA DÉCIMA TERCEIRA – DA EXTINÇÃO CONTRATUAL (art. 92, XIX)

13.1 O contrato se extingue quando vencido o prazo nele estipulado, se não for prorrogado.



13.1.1 O contrato pode ser extinto antes do prazo nele fixado, sem ônus para o Contratante, quando esta não dispuser de créditos orçamentários para sua continuidade ou quando entender que o contrato não mais lhe oferece vantagem.

13.1.2 A extinção nesta hipótese ocorrerá na próxima data de aniversário do contrato, desde que haja a notificação do contratado pelo contratante nesse sentido com pelo menos 2 (dois) meses de antecedência desse dia.

13.1.3 Caso a notificação da não-continuidade do contrato de que trata este subitem ocorra com menos de 2 (dois) meses da data de aniversário, a extinção contratual ocorrerá após 2 (dois) meses da data da comunicação.

13.1.4 A alteração social ou a modificação da finalidade ou da estrutura da empresa não ensejará a rescisão se não restringir sua capacidade de concluir o contrato.

13.1.4.1 Se a operação implicar mudança da pessoa jurídica contratada, deverá ser formalizado termo aditivo para alteração subjetiva.

13.2 O termo de rescisão, sempre que possível, será precedido:

13.2.1 Balanço dos eventos contratuais já cumpridos ou parcialmente cumpridos;

13.2.2 Relação dos pagamentos já efetuados e ainda devidos;

13.2.3 Indenizações e multas.

CLÁUSULA DÉCIMA QUARTA – DOTAÇÃO ORÇAMENTÁRIA (art. 92, VIII)

14.1 As despesas decorrentes da presente contratação correrão à conta de recursos específicos consignados no Orçamento Geral Municipal deste exercício, na dotação abaixo discriminada:

14.1.1 **12.01.04-15.451.0022.3081-4.4.90.51.00**

Fontes: 1.700.000.0000, 1.500.000.0000

Fichas: 720 para manutenção do bem

14.2 A dotação relativa aos exercícios financeiros subsequentes será indicada após aprovação da Lei Orçamentária respectiva e liberação dos créditos correspondentes, mediante apostilamento.

CLÁUSULA DÉCIMA QUINTA – DOS CASOS OMISSOS (art. 92, III)

15.1 Os casos omissos serão decididos pelo contratante, segundo as disposições contidas na Lei nº 14.133, de 2021, e demais normas federais aplicáveis e, subsidiariamente, segundo as disposições contidas na Lei nº 8.078, de 1990 – Código de Defesa do Consumidor – e normas e princípios gerais dos contratos.

CLÁUSULA DÉCIMA SEXTA – ALTERAÇÕES

16.1 Eventuais alterações contratuais reger-se-ão pela disciplina dos arts. 124 e seguintes da Lei nº 14.133, de 2021, sempre avaliadas pelo fiscal e gestor do contrato.

16.2 O contratado é obrigado a aceitar, nas mesmas condições contratuais, os acréscimos ou supressões que se fizerem necessários, até o limite de 25% (vinte e cinco por cento) do valor inicial atualizado do contrato.

16.2.1 No caso de reforma de edifício ou de equipamento, **o limite para os acréscimos será de 50% (cinquenta por cento).**

16.2.2 O percentual dos acréscimos e supressões não poderá ser compensado, havendo a necessidade de cálculos distintos, de mostra dos em planilhas

16.3 A supressão, se amigável, devidamente motivada, poderá exceder, razoavelmente, o limite previsto no item anterior.

16.4 Registros que não caracterizam alteração do contrato podem ser realizados por simples apostila, dispensada a celebração de termo aditivo, na forma do art. 136 da Lei nº 14.133, de 2021.

16.5 Antes de formalizar ou prorrogar o prazo de vigência do contrato, a Administração deverá verificar a regularidade fiscal do contratado, consultar o Cadastro Nacional de Empresas Inidôneas e Suspensas (Ceis) e o Cadastro Nacional de Empresas Punidas (Cnep), emitir as



certidões negativas de inidoneidade, de impedimento e de débitos trabalhistas e juntá-las ao respectivo processo

CLÁUSULA DÉCIMA SÉTIMA – PUBLICAÇÃO

17.1 Incumbirá ao contratante divulgar o presente instrumento no Portal Nacional de Contratações Públicas (PNCP), na forma prevista no art. 94 da Lei 14.133, de 2021, bem como no respectivo sítio oficial na Internet, em atenção ao art. 8º, §2º, da Lei n. 12.527, de 2011, no prazo de 20 dias úteis, como condição indispensável para a eficácia do contrato.

CLÁUSULA DÉCIMA OITAVA – FORO (art. 92, §1º)

18.1 Fica eleito o Foro da Comarca de Jaboticatubas/MG para dirimir os litígios que decorrerem da execução deste Termo de Contrato.

E, assim, por estarem justas e contratadas, as partes, por seus representantes legais, assinam o presente Contrato, em 2 (duas) vias de igual teor e forma, para um só e jurídico efeito, perante as testemunhas abaixo assinados.

Santana do Riacho/MG, 21 de julho de 2025.

PREFEITO MUNICIPAL

CONTRATADA

Testemunhas:

NOME
CPF

NOME
CPF



PO - PLANILHA ORÇAMENTÁRIA
Orçamento Base para Licitação - OGU

Grau de Sigilo
#PUBLICO

Nº OPERAÇÃO 1085.396-65/2022	Nº TransfereGOV 937616/2022/MCI	PROPONENTE / TOMADOR PREFEITURA MUNICIPAL DE SANTANA DO RIACHO	APELIDO DO EMPREENDIMENTO PAVIMENTAÇÃO DE VIAS URBANAS DO MUNICÍPIO DE SANTANA DO RIACHO			
LOCALIDADE SINAPI BELO HORIZONTE	DATA BASE 05-25 (DES.)	DESCRIÇÃO DO LOTE PAVIMENTAÇÃO DE VIAS URBANAS	MUNICÍPIO / UF SANTANA DO RIACHO/MG	BDI 1 29,33%	BDI 2 0,00%	BDI 3 0,00%

Item	Fonte	Código	Descrição	Unidade	Quantidade	Custo Unitário (sem BDI) (R\$)	BDI (%)	Preço Unitário (com BDI) (R\$)	Preço Total (R\$)	
PAVIMENTAÇÃO DE VIAS URBANAS									524.719,81	
1.			PAVIMENTAÇÃO DE VIAS URBANAS					-	524.719,81	
1.1.			ADMINISTRAÇÃO					-	13.800,49	
1.1.1.	SINAPI-I	4083	ENCARREGADO GERAL DE OBRAS	H	96,00	50,16	BDI 1	64,87	6.227,52	RA
1.1.2.	SINAPI-I	2707	ENGENHEIRO CIVIL PLENO DE OBRAS	H	48,00	121,99	BDI 1	157,77	7.572,97	RA
1.2.			SERVIÇOS PRELIMINARES					-	3.116,15	
1.2.1.	SINAPI-I	04813	PLACA DE OBRA (PARA CONSTRUCAO CIVIL) EM CHAPA GALVANIZADA *N. 22*, ADESIVADA, DE *2,4 X 1,2* M (SEM POSTES PARA FIXACAO)	M2	4,50	501,89	BDI 1	649,09	2.920,91	RA
1.2.2.	SINAPI-I	04115	MADEIRA ROLICA TRATADA, D = 12 A 15 CM, H = 3,00 M, EM EUCALIPTO OU EQUIVALENTE DA REGIAO	M	6,00	25,16	BDI 1	32,54	195,24	RA
1.3.			PAVIMENTAÇÃO					-	489.816,56	
1.3.1.	SINAPI	100577	REGULARIZAÇÃO E COMPACTAÇÃO DE SUBLEITO DE SOLO PREDOMINANTEMENTE ARENOSO, PARA OBRAS DE CONSTRUÇÃO DE PAVIMENTOS. AF_09/2024	M2	2.888,41	0,47	BDI 1	0,61	1.761,93	RA
1.3.2.	SINAPI	92395	EXECUÇÃO DE PAVIMENTO EM PISO INTERTRAVADO, COM BLOCO SEXTAVADO DE 25 X 25 CM, ESPESSURA 10 CM. AF_10/2022	M2	2.888,41	130,65	BDI 1	168,97	488.054,63	RA
1.4.			SINALIZAÇÃO					-	4.028,89	
1.4.1.	SINAPI	13521	PLACA DE AÇO ESMALTADA, PARA IDENTIFICAÇÃO DE RUA *45 CM X 20* CM	U	5,00	146,02	BDI 1	188,85	944,25	RA
1.4.2.	SINAPI	34723	PLACA DE SINALIZAÇÃO EM CHAPA DE AÇO NUM 16 COM PINTURA REFLETIVA	M2	0,57	1.022,18	BDI 1	1.321,99	753,53	RA
1.4.3.	SINAPI	103696	FORNECIMENTO E INSTALAÇÃO DE SUPORTE DE MADEIRA PARA PLACAS DE SINALIZAÇÃO EM CONCRETO, COM H= DE 2,5 M E SEÇÃO DE 7,5 X 7,5 CM. AF_03/2022	U	7,00	139,93	BDI 1	180,97	1.266,79	RA
1.4.4.	SINAPI	102501	PINTURA DE FAIXA DE PEDESTRE OU ZEBRADA COM TINTA ACRÍLICA, E = 30 CM, APLICAÇÃO MANUAL. AF_05/2021	M2	32,00	25,72	BDI 1	33,26	1.064,32	RA
1.5.			SERVIÇOS COMPLEMENTARES					-	13.957,72	
1.5.1.	SINAPI	94287	EXECUÇÃO DE SARJETA DE CONCRETO USINADO, MOLDADA IN LOCO EM TRECHO RETO, 30 CM BASE X 10 CM ALTURA. AF_01/2024	M	314,08	34,36	BDI 1	44,44	13.957,72	RA

RECURSO ↓

Encargos sociais: Para elaboração deste orçamento, foram utilizados os encargos sociais do SINAPI para a Unidade da Federação indicada.

Observações:



PO - PLANILHA ORÇAMENTÁRIA
Orçamento Base para Licitação - OGU

Grau de Sigilo
#PUBLICO

Nº OPERAÇÃO 1085.396-65/2022	Nº TransfereGOV 937616/2022/MCI	PROPONENTE / TOMADOR PREFEITURA MUNICIPAL DE SANTANA DO RIACHO	APELIDO DO EMPREENDIMENTO PAVIMENTAÇÃO DE VIAS URBANAS DO MUNICÍPIO DE SANTANA DO RIACHO			
LOCALIDADE SINAPI BELO HORIZONTE	DATA BASE 05-25 (DES.)	DESCRIÇÃO DO LOTE PAVIMENTAÇÃO DE VIAS URBANAS	MUNICÍPIO / UF SANTANA DO RIACHO/MG	BDI 1 29,33%	BDI 2 0,00%	BDI 3 0,00%

Item	Fonte	Código	Descrição	Unidade	Quantidade	Custo Unitário (sem BDI) (R\$)	BDI (%)	Preço Unitário (com BDI) (R\$)	Preço Total (R\$)
PAVIMENTAÇÃO DE VIAS URBANAS									524.719,81
Foi considerado arredondamento de duas casas decimais para Quantidade; Custo Unitário; BDI; Preço Unitário; Preço Total.									
Siglas da Composição do Investimento: RA - Rateio proporcional entre Repasse e Contrapartida; RP - 100% Repasse; CP - 100% Contrapartida; OU - 100% Outros.									

SANTANA DO RIACHO/MG
Local

terça-feira, 15 de julho de 2025
Data

LEONARDO HEITOR
CUNHA:61219622672
Assinado de forma digital por LEONARDO HEITOR CUNHA#01219622672
Dados: 2025.07.16 11:23:49 -03'00'

Responsável Técnico
Nome: LEONARDO HEITOR CUNHA
CREA/CAU: 74.701/D
ART/RRT: MG20232084655

RECURSO
↓



MUNICÍPIO DE SANTANA DO RIACHO

ESTADO DE MINAS GERAIS

CNPJ: 18.715.458/0001-92

Gabinete de Engenharia e Serviços

Secretaria Municipal de Obras

MEMORIAL DESCRITIVO – CT 1085.396-65/2022 - MCIDADES

ESPECIFICAÇÃO TÉCNICA DOS SERVIÇOS A SEREM EXECUTADOS NO CALÇAMENTO EM BLOQUETE SEXTAVADO DE CONCRETO LOCAL: RUA DEPUTADO JORGE FERRAZ - BAIRRO CENTRO - SEDE DO MUNICÍPIO SANTANA DO RIACHO/MG

Introdução Preliminar:

Esta especificação que segue os preceitos e normativos do SINAPI/SICRO/MG - data base Abril de 2023 juntamente com todas as peças dos projetos engenharia e complementares, bem como as especificações dos serviços.

1. PAVIMENTAÇÃO DE VIAS URBANAS

1.1.SERVIÇOS PRELIMINARES

1.1.1. E 1.1.2. PLACA DE OBRA e MADEIRA DE SUSTENTAÇÃO:

A placa de identificação da CONTRATADA executada de acordo com as exigências da Resolução CREA nº 407/96, que "regula o tipo e o uso de placas de identificação do exercício profissional em obras, instalações e serviços de Engenharia, Arquitetura e Agronomia" e de eventuais CONSULTORES e FIRMAS ESPECIALIZADAS, bem como da municipalidade local, deverão ter suas dimensões 3,00 x 1,50 m padrão Ministério Do Desenvolvimento Regional, além disso, ficará a cargo da Secretaria de Obras a determinação do posicionamento de todas as placas no canteiro de serviços.

Materiais e Execução:

A placa deverá ser confeccionada de acordo com as seguintes especificações:

- Paineis

- Placa em chapa galvanizada nº 24, pré-pintada com fundo supergalvite;

- Fixação da estrutura com rebite em estrutura de metalon 20x30mm, chapa 8 USG (1,27 mm), estaiadas com peças 8x4cm nas peças de sustentação, cantoneira de chapa dobrada 2 1/2"x10 USG (3,6mm), furos Φ 5/16";

- Estrutura de sustentação

- Escoramento com peças de eucalipto DN-12 a 15cm, fixadas no solo, 1,00m acima do mesmo;

- Plotada conforme padrão do concedente;

A CONTRATADA é responsável pela manutenção geral da placa, na ocorrência de algum tipo de dano.

Todas as placas instaladas deverão ser recolhidas, pela CONTRATADA, em um prazo máximo de 90 (noventa) dias após conclusão da obra, quando será emitido o termo de recebimento definitivo.

OBS.: Para início efetivo das atividades o município providenciará a retirada do calçamento poliédrico existente, bem como a carga e transporte de todo material escavado.

O município entregará o local da obra livre e desimpedido para início das atividades.



MUNICÍPIO DE SANTANA DO RIACHO

ESTADO DE MINAS GERAIS

CNPJ: 18.715.458/0001-92

Gabinete de Engenharia e Serviços

Secretaria Municipal de Obras

1.2. PAVIMENTAÇÃO

1.2.1. REGULARIZAÇÃO E COMPACTAÇÃO DE SUBLEITO

Objetivo

Consiste-se em corrigir algumas falhas da superfície, pois, no final da terraplanagem, a superfície já deve apresentar bom acabamento sendo a largura conforme projeto.

Definição

A Regularização resume-se a corrigir algumas falhas da superfície terraplenada, pois, no final da terraplanagem, a superfície já deve apresentar bom acabamento. As operações devem compreender até 20cm de espessura, onde, o que exceder esta altura será considerado como terraplanagem.

Execução

A regularização do subleito deverá ser executada de acordo com o perfil transversal indicado no projeto, e a compactação será realizada com o equipamento apropriado.

Toda a vegetação e material orgânico, porventura existentes no leito da via, serão removidos previamente.

Após a execução de cortes ou aterros, operações necessárias para atingir o greide de projeto, será realizado uma escarificação geral na profundidade de 20 cm, seguida de pulverização, umedecimento ou aeração, compactação e acabamento.

O grau de compactação deverá ser, no mínimo, 100% em relação à massa específica aparente seca máxima obtida no ensaio DNER-ME 47-64 (Proctor Normal) e o teor de umidade deverá ser a umidade ótima do ensaio citado 2%.

1.2.2. LASTRO COM MATERIAL GRANULAR

O lastro de material granular será executado com a utilização de areia limpa e isenta de material orgânico, de granulometria “média”, espessura não inferior a 10,0cm, respeitando sempre o nivelamento longitudinal (greide) e transversal.

1.2.3. PAVIMENTO EM PISO INTERTRAVADO

Execução de pavimento em piso intertravado, com bloco sextavado de 25 x 25 cm, espessura 10,0cm. Por sobre o leito das ruas já previamente preparado, serão assentados os blocos sextavados de concreto 35Mpa (tipo Blokret ou Bloquetes) espessura de 10cm e dimensão transversal de 25cm, sobre colchão de areia com espessura não inferior a 10cm. Após o assentamento, respeitando sempre o alinhamento e nivelamento longitudinal (greide) e transversal, serão rejuntados com pó de pedra, saibro ou areia e compactados com placa vibratória tipo cm-20 ou similar.

1.3. SINALIZAÇÃO

1.3.1. PLACA DE IDENTIFICAÇÃO DE VIA

Tem por finalidade informar aos usuários ou condutores, o logradouro em que se encontram, deverá ser confeccionada em chapa de aço preta espessura 1,6 mm, medindo 45x20cm em pintura esmaltada ou plotada, que deverão ser afixadas em suporte de madeira, seção 7,50 x 7,50cm, altura de 2,50m, revestido com pintura esmalte preto fosco, em duas demãos.



MUNICÍPIO DE SANTANA DO RIACHO

ESTADO DE MINAS GERAIS

CNPJ: 18.715.458/0001-92

Gabinete de Engenharia e Serviços

Secretaria Municipal de Obras

1.3.2. PLACA DE SINALIZAÇÃO VERTICAL

Padrões alfanuméricos especificado na prancha 01/01.

Para mensagem do sinal de regulamentação R-19 deve ser utilizada as fontes de alfabetos do tipo Arial.

Materiais das placas

Braçadeiras de 2 1/2 (duas e meia polegadas) soldadas em tipo retangular de 0,55 x 0,04 m, em chapa nº 12 e com parafusos de 1/2 (meia polegada) para fixação da placa.

Suporte de Sustentação

Os suportes deverão ser em madeira seção 7,50 x 7,50cm, altura de 2,50m, revestido com pintura esmalte preto fosco, em duas demãos.

Posicionamento na via

A regra geral de posicionamento das placas de sinalização consiste em colocá-las no lado direito da via no sentido do fluxo de tráfego que devem regulamentar.

A placa de sinalização deve ser colocada na posição vertical, fazendo um ângulo de 93° em relação ao sentido do fluxo de tráfego, voltada para o lado externo da via. Esta inclinação tem por objetivos assegurar boa visibilidade e leitura dos sinais, evitando o reflexo especular que pode ocorrer com a incidência de faróis de veículos ou de raios solares sobre a placa.

1.3.3. SINALIZAÇÃO HORIZONTAL

Antes de executar a sinalização, será feito uma pré-marcação com base no projeto e com o uso de equipamentos de topografia.

Preparo da superfície

Antes da aplicação da tinta, a superfície deve estar seca e limpa, sem sujeiras, óleos, graxas ou qualquer material estranho que possa prejudicar a aderência da tinta ao pavimento. Quando a simples varrição ou jato de ar forem insuficientes, as superfícies devem ser escovadas com uma solução adequada a esta finalidade. A sinalização existente que será modificada deve ser removida ou recoberta não podendo deixar qualquer falha que possa prejudicar a nova pintura do pavimento.

Aplicação

A pintura deverá ser executada somente quando a superfície estiver seca e limpa e quando a temperatura atmosférica estiver acima de 4°C e não estiver com os ventos excessivos, poeira ou neblina. A tinta deverá ser misturada de acordo com as instruções do fabricante antes da aplicação. A tinta deverá ser totalmente misturada e aplicada na superfície do pavimento com equipamento apropriado na sua consistência original sem adição de solventes. Se a tinta for aplicada com pincel, a superfície deverá receber duas camadas sendo que a primeira deverá estar totalmente seca antes da aplicação da segunda. Imediatamente antes de uma aplicação de pintura, serão misturadas à tinta microesferas de vidro do tipo I-B, conforme NBR 6831 (premix) à razão de 200 g/l a 250g/l. Sobre as marcas previamente locadas será aplicado, em uma só demão, material suficiente para produzir uma película de 0,4 mm de espessura, com bordas claras e nítidas e com largura e cor uniforme.



MUNICÍPIO DE SANTANA DO RIACHO

ESTADO DE MINAS GERAIS

CNPJ: 18.715.458/0001-92

Gabinete de Engenharia e Serviços

Secretaria Municipal de Obras

Proteção

Todo material aplicado será protegido, até sua secagem, de todo o tipo de tráfego, cabendo a CONTRATADA a colocação de avisos adequados. A abertura das pistas sinalizadas ao tráfego será feita após o tempo previsto pelo fabricante da tinta.

1.4.SERVIÇOS COMPLEMENTARES

1.4.1. EXECUÇÃO DE SARJETA

Execução de sarjeta de concreto usinado, moldada in loco em trecho reto, 30 cm base x 10 cm altura.

O preparo do terreno de fundação das sarjetas abrangerá uma faixa de 30 cm do meio-fio. A compactação deverá ser efetuada cuidadosamente e de modo uniforme com auxílio de soquetes manuais ou mecânicos com peso mínimo de 10 quilos e seção não superior a 20 x 20 centímetros, quando manuais.

Concluída a compactação do terreno de fundação da sarjeta, a superfície deverá ser devidamente regularizada de acordo com a secção transversal do projeto e de forma a apresentar-se lisa e isenta de partes soltas ou sulcadas.

As sarjetas serão moldadas “in loco”, utilizando para isso concreto usinado, sendo o seu “perfil”, acompanhando o alinhamento determinado em projeto.

O concreto a ser utilizado, deverá ter resistência mínima d e 210 kg / cm³ ou 20 MPa, $E = 10$ cm, $L = 30$ cm, determinado através de ensaios à compressão simples de acordo com os métodos da A.B.N.T..

O concreto deverá ter plasticidade e umidade tais que possa ser facilmente lançado e trabalhado, onde, convenientemente adensado e alisado, deverá constituir uma massa compacta e homogênea .

A aresta da sarjeta deverá ser chanfrada num plano formando um ângulo de 45° graus com a superfície.

A altura das juntas deverá estar compreendida entre 1/3 e 1/4 da espessura da sarjeta e sua largura não deverá exceder a 1 cm.

Santana do Riacho, 12 de julho de 2023.

LEONARDO HEITOR
CUNHA:61219622672

Assinado de forma digital por LEONARDO
HEITOR CUNHA:61219622672
Data: 2023.07.12 16:02:24 -03'00'

Leonardo Heitor Cunha

Eng° Civil CREA-MG: 74.701/D



PLQ - PLANILHA DE LEVANTAMENTO DE QUANTIDADES
Memória de Cálculo - OGU

Grau de Sigilo
#PUBLICO

APELIDO DO EMPREENDIMENTO
PAVIMENTAÇÃO DE VIAS URBANAS DO MUNICÍPIO DE SANTANA DO RIACHO

Nº TransfereGOV
937616/2022/MCIDADES/CAI

Nº OPERAÇÃO
1085.396-65/2022

PROPONENTE / TOMADOR
PREFEITURA MUNICIPAL DE SANTANA DO RIACHO

Item	Descrição	Unidade	Quantidade	Memória de Cálculo
PAVIMENTAÇÃO DE VIAS URBANAS				
1.	PAVIMENTAÇÃO DE VIAS URBANAS		-	
1.1.	ADMINISTRAÇÃO		-	
1.1.1.	ENCARREGADO GERAL DE OBRAS	H	96,00	32,0h x 3,0meses
1.1.2.	ENGENHEIRO CIVIL PLENO DE OBRAS	H	48,00	12,0h x 3,0meses
1.2.	SERVIÇOS PRELIMINARES		-	
1.2.1.	PLACA DE OBRA (PARA CONSTRUCAO CIVIL) EM CHAPA GALVANIZADA *N. 22*, ADESIVADA, DE *2,4 X 1,2* M (SEM POSTES PARA FIXACAO)	M2	4,50	3,0m larg. x 1,50m alt.
1.2.2.	MADEIRA ROLICA TRATADA, D = 12 A 15 CM, H = 3,00 M, EM EUCALIPTO OU EQUIVALENTE DA REGIAO	M	6,00	3,0m x 2,0 lados
1.3.	PAVIMENTAÇÃO		-	
1.3.1.	REGULARIZAÇÃO E COMPACTAÇÃO DE SUBLEITO DE SOLO PREDOMINANTEMENTE ARENOSO, PARA OBRAS DE CONSTRUÇÃO DE PAVIMENTOS. AF_09/2024	M2	2.888,41	2.888,41m2 + (314,08m x 0,30m)sarjeta
1.3.2.	EXECUÇÃO DE PAVIMENTO EM PISO INTERTRAVADO, COM BLOCO SEXTAVADO DE 25 X 25 CM, ESPESSURA 10 CM. AF_10/2022	M2	2.888,41	2.888,41m2 pista de rolamento
1.4.	SINALIZAÇÃO		-	
1.4.1.	PLACA DE AÇO ESMALTADA, PARA IDENTIFICAÇÃO DE RUA *45 CM X 20* CM	U	5,00	5,0un
1.4.2.	PLACA DE SINALIZAÇÃO EM CHAPA DE AÇO NUM 16 COM PINTURA REFLETIVA	M2	0,57	(3,14 x 0,30m x 0,30m) x 2,0und
1.4.3.	FORNECIMENTO E INSTALAÇÃO DE SUPORTE DE MADEIRA PARA PLACAS DE SINALIZAÇÃO EM CONCRETO, COM H= DE 2,5 M E SEÇÃO DE 7,5 X 7,5 CM. AF_03/2022	U	7,00	5,0und + 2,0und
1.4.4.	PINTURA DE FAIXA DE PEDESTRE OU ZEBRADA COM TINTA ACRÍLICA, E = 30 CM, APLICAÇÃO MANUAL. AF_05/2021	M2	32,00	(8,0m larg. x 2,0m comp.) x 2,0und
1.5.	SERVIÇOS COMPLEMENTARES		-	
1.5.1.	EXECUÇÃO DE SARJETA DE CONCRETO USINADO, MOLDADA IN LOCO EM TRECHO RETO, 30 CM BASE X 10 CM ALTURA. AF_01/2024	M	314,08	314,08m comprimento

FRENTES DE OBRA:

Agrupador de Eventos	Estaca 0.00 à 6.00	Estaca 6.00 à 12.00
	1	2
TOTAL FINANC. POR FRENTE (R\$):	166.317,92	180.039,08
ADMINISTRAÇÃO	29,76	33,60
ADMINISTRAÇÃO	14,88	16,80
SERVIÇOS PRELIMINARES	4,50	
SERVIÇOS PRELIMINARES	6,00	
PAVIMENTAÇÃO	906,95	1.004,22
PAVIMENTAÇÃO	906,95	1.004,22
SINALIZAÇÃO		
SINALIZAÇÃO		
SINALIZAÇÃO		
SINALIZAÇÃO		
SERVIÇOS COMPLEMENTARES	115,28	110,56

SANTANA DO RIACHO/MG

Local

terça-feira, 15 de julho de 2025

Data

LEONARDO HEITOR
CUNHA:61219622672

Assinado de forma digital por: LEONARDO HEITOR CUNHA:61219622672
Dados: 2025.07.16 11:22:47 -03'00'

Responsável Técnico

Nome: LEONARDO HEITOR CUNHA

CREA/CAU: 74.701/D

ART/RRT: MG20232084655



PLQ - PLANILHA DE LEVANTAMENTO DE QUANTIDADES
Memória de Cálculo - OGU

Grau de Sigilo
#PUBLICO

APELIDO DO EMPREENDIMENTO PAVIMENTAÇÃO DE VIAS URBANAS DO MUNICÍPIO DE SANTANA DO RIACHO	Nº TransfereGOV 937616/2022/MCIDADES/CAI	Nº OPERAÇÃO 1085.396-65/2022	PROPONENTE / TOMADOR PREFEITURA MUNICIPAL DE SANTANA DO RIACHO
--	--	--	--

Item	Descrição	Unidade	Quantidade	3	4						
PAVIMENTAÇÃO DE VIAS URBANAS				178.362,81							
1.	PAVIMENTAÇÃO DE VIAS URBANAS		-								
1.1.	ADMINISTRAÇÃO		-								
1.1.1.	ENCARREGADO GERAL DE OBRAS	H	96,00	32,64							
1.1.2.	ENGENHEIRO CIVIL PLENO DE OBRAS	H	48,00	16,32							
1.2.	SERVIÇOS PRELIMINARES		-								
1.2.1.	PLACA DE OBRA (PARA CONSTRUCAO CIVIL) EM CHAPA GALVANIZADA *N. 22*, ADESIVADA, DE *2,4 X 1,2* M (SEM POSTES PARA FIXACAO)	M2	4,50								
1.2.2.	MADEIRA ROLICA TRATADA, D = 12 A 15 CM, H = 3,00 M, EM EUCALIPTO OU EQUIVALENTE DA REGIAO	M	6,00								
1.3.	PAVIMENTAÇÃO		-								
1.3.1.	REGULARIZAÇÃO E COMPACTAÇÃO DE SUBLEITO DE SOLO PREDOMINANTEMENTE ARENOSO, PARA OBRAS DE CONSTRUÇÃO DE PAVIMENTOS. AF_09/2024	M2	2.888,41	977,24							
1.3.2.	EXECUÇÃO DE PAVIMENTO EM PISO INTERTRAVADO, COM BLOCO SEXTAVADO DE 25 X 25 CM, ESPESSURA 10 CM. AF_10/2022	M2	2.888,41	977,24							
1.4.	SINALIZAÇÃO		-								
1.4.1.	PLACA DE AÇO ESMALTADA, PARA IDENTIFICAÇÃO DE RUA *45 CM X 20* CM	U	5,00	5,00							
1.4.2.	PLACA DE SINALIZAÇÃO EM CHAPA DE AÇO NUM 16 COM PINTURA REFLETIVA	M2	0,57	0,57							
1.4.3.	FORNECIMENTO E INSTALAÇÃO DE SUPORTE DE MADEIRA PARA PLACAS DE SINALIZAÇÃO EM CONCRETO, COM H= DE 2,5 M E SEÇÃO DE 7,5 X 7,5 CM. AF_03/2022	U	7,00	7,00							
1.4.4.	PINTURA DE FAIXA DE PEDESTRE OU ZEBRADA COM TINTA ACRÍLICA, E = 30 CM, APLICAÇÃO MANUAL. AF_05/2021	M2	32,00	32,00							
1.5.	SERVIÇOS COMPLEMENTARES		-								
1.5.1.	EXECUÇÃO DE SARJETA DE CONCRETO USINADO, MOLDADA IN LOCO EM TRECHO RETO, 30 CM BASE X 10 CM ALTURA. AF_01/2024	M	314,08	88,24							

SANTANA DO RIACHO/MG

Local

terça-feira, 15 de julho de 2025

Data

LEONARDO HEITOR
CUNHA:61219622672

Assinado de forma digital por LEONARDO HEITOR CUNHA:61219622672
Dados: 2025.07.16 11:23:09 -03'00'

Responsável Técnico

Nome: LEONARDO HEITOR CUNHA

CREA/CAU: 74.701/D

ART/RRT: MG20232084655



QCI - Quadro de Composição do Investimento

Grau de Sigilo
#PUBLICO

Nº OPERAÇÃO 1085.396-65/2022	Nº TransfereGOV 937616/2022/MCIDADES/CAIXA	PROPONENTE / TOMADOR PREFEITURA MUNICIPAL DE SANTANA DO RIACHO	MUNICÍPIO / UF SANTANA DO RIACHO/MG	VALORES CONTRATADOS (R\$):			
APELIDO DO EMPREENDIMENTO PAVIMENTAÇÃO DE VIAS URBANAS DO MUNICÍPIO DE SANTANA DO RIACHO				RECURSO OGU	REPASSE 238.856,00	CONTRAPARTIDA 285.863,81	INVESTIMENTO 524.719,81

Saldo a Reprogramar	Repasse (R\$) -	Contrapartida (R\$) -
------------------------	--------------------	--------------------------

Meta	Item de Investimento	Subitem de Investimento	Descrição da Meta	Situação	Quantidade	Unid.	Lote de Licitação / nº do CTEF	Repasse (R\$)	Contrapartida Financeira (R\$)	Outros (R\$)	Investimento (R\$)
1.	Pavimentação	Pavimentação de vias	PAVIMENTAÇÃO DE VIAS URBANAS	Em Análise	1,00	m²	LOTE 1	238.856,00	285.863,81	-	524.719,81
2.								-	-	-	-
TOTAL								238.856,00 (45,52%)	285.863,81 (54,48%)	- (0,00%)	524.719,81 (100,00%)

Observações:

SANTANA DO RIACHO/MG

Local

terça-feira, 15 de julho de 2025

Data

FERNANDO RIBEIRO
BURGARELLI07552056690

Assinado de forma digital por FERNANDO
RIBEIRO BURGARELLI07552056690
Dados: 2025.07.16 11:24:52 -03'00'

Representante Tomador

Nome: FERNANDO RIBEIRO BURGARELLI

Cargo: PREFEITO MUNICIPAL

Nº OPERAÇÃO 1085.396-65/2022	Nº TRANSFEREGOV 937616/2022/MCIDADE	PROPONENTE / TOMADOR PREFEITURA MUNICIPAL DE SANTANA DO RIACHO
--	---	--

APELIDO DO EMPREENDIMENTO / DESCRIÇÃO DO LOTE PAVIMENTAÇÃO DE VIAS URBANAS DO MUNICÍPIO DE SANTANA DO RIACHO / PAVIMENTAÇÃO DE VIAS URBANAS

Conforme legislação tributária municipal, definir estimativa de percentual da base de cálculo para o ISS:	100,00%
Sobre a base de cálculo, definir a respectiva alíquota do ISS (entre 2% e 5%):	5,00%

BDI 1

TIPO DE OBRA Construção de Praças Urbanas, Rodovias, Ferrovias e recapeamento e pavimentação de vias urbanas
--

Itens	Siglas	% Adotado
Administração Central	AC	4,01%
Seguro e Garantia	SG	0,40%
Risco	R	0,50%
Despesas Financeiras	DF	1,21%
Lucro	L	6,88%
Tributos (impostos COFINS 3%, e PIS 0,65%)	CP	3,65%
Tributos (ISS, variável de acordo com o município)	ISS	5,00%
Tributos (Contribuição Previdenciária sobre a Receita Bruta - Lei 12.546 de 14/12/2011 - Desoneração)	CPRB	3,60%
BDI SEM desoneração (Fórmula Acórdão TCU)	BDI PAD	24,23%
BDI COM desoneração	BDI DES	29,33%

Os valores de BDI foram calculados com o emprego da fórmula:

$$BDI = \frac{(1+AC + S + R + G)*(1 + DF)*(1+L)}{(1-CP-ISS-CRPB)} - 1$$

Declaro para os devidos fins que, conforme legislação tributária municipal, a base de cálculo deste tipo de obra corresponde à 100%, com a respectiva alíquota de 5%.

Declaro para os devidos fins que o regime de Contribuição Previdenciária sobre a Receita Bruta adotado para elaboração do orçamento foi COM Desoneração, e que esta é a alternativa mais adequada para a Administração Pública.

Observações:

SANTANA DO RIACHO/MG
Local

terça-feira, 15 de julho de 2025
Data

LEONARDO HEITOR
HEITOR CUNHA:61219622672
CUNHA:61219622672

Assinado de forma digital por LEONARDO HEITOR CUNHA:61219622672
Dados: 2025.07.15 16:50:03 -03'00'

Responsável Técnico
Nome: LEONARDO HEITOR CUNHA
CREA/CAU: 74.701/D
ART/RRT: MG20232084655

Nº OPERAÇÃO 1085.396-65/2022	Nº TRANSFEREGOV 937616/2022/MCIDADE	PROPONENTE / TOMADOR PREFEITURA MUNICIPAL DE SANTANA DO RIACHO
--	---	--

APELIDO DO EMPREENDIMENTO / DESCRIÇÃO DO LOTE PAVIMENTAÇÃO DE VIAS URBANAS DO MUNICÍPIO DE SANTANA DO RIACHO / PAVIMENTAÇÃO DE VIAS URBANAS

Conforme legislação tributária municipal, definir estimativa de percentual da base de cálculo para o ISS:	100,00%
Sobre a base de cálculo, definir a respectiva alíquota do ISS (entre 2% e 5%):	5,00%

BDI 2

TIPO DE OBRA
(SELECIONAR)

Itens	Siglas	% Adotado
Administração Central	AC	
Seguro e Garantia	SG	
Risco	R	
Despesas Financeiras	DF	
Lucro	L	
Tributos (impostos COFINS 3%, e PIS 0,65%)	CP	
Tributos (ISS, variável de acordo com o município)	ISS	0,00%
Tributos (Contribuição Previdenciária sobre a Receita Bruta - Lei 12.546 de 14/12/2011 - Desoneração)	CPRB	0,00%
BDI SEM desoneração (Fórmula Acórdão TCU)	BDI PAD	0,00%
BDI COM desoneração	BDI DES	0,00%

Os valores de BDI foram calculados com o emprego da fórmula:

$$BDI = \frac{(1+AC + S + R + G)*(1 + DF)*(1+L)}{(1-CP-ISS-CRPB)} - 1$$

Declaro para os devidos fins que, conforme legislação tributária municipal, a base de cálculo deste tipo de obra corresponde à 100%, com a respectiva alíquota de 5%.

Declaro para os devidos fins que o regime de Contribuição Previdenciária sobre a Receita Bruta adotado para elaboração do orçamento foi COM Desoneração, e que esta é a alternativa mais adequada para a Administração Pública.

Observações:

SANTANA DO RIACHO/MG
Local

terça-feira, 15 de julho de 2025
Data

Responsável Técnico

Nome: LEONARDO HEITOR CUNHA

CREA/CAU: 74.701/D

ART/RRT: MG20232084655

Nº OPERAÇÃO 1085.396-65/2022	Nº TRANSFEREGOV 937616/2022/MCIDADE	PROPONENTE / TOMADOR PREFEITURA MUNICIPAL DE SANTANA DO RIACHO
--	---	--

APELIDO DO EMPREENDIMENTO / DESCRIÇÃO DO LOTE PAVIMENTAÇÃO DE VIAS URBANAS DO MUNICÍPIO DE SANTANA DO RIACHO / PAVIMENTAÇÃO DE VIAS URBANAS

Conforme legislação tributária municipal, definir estimativa de percentual da base de cálculo para o ISS:	100,00%
Sobre a base de cálculo, definir a respectiva alíquota do ISS (entre 2% e 5%):	5,00%

BDI 3

TIPO DE OBRA
(SELECIONAR)

Itens	Siglas	% Adotado
Administração Central	AC	
Seguro e Garantia	SG	
Risco	R	
Despesas Financeiras	DF	
Lucro	L	
Tributos (impostos COFINS 3%, e PIS 0,65%)	CP	
Tributos (ISS, variável de acordo com o município)	ISS	0,00%
Tributos (Contribuição Previdenciária sobre a Receita Bruta - Lei 12.546 de 14/12/2011 - Desoneração)	CPRB	0,00%
BDI SEM desoneração (Fórmula Acórdão TCU)	BDI PAD	0,00%
BDI COM desoneração	BDI DES	0,00%

Os valores de BDI foram calculados com o emprego da fórmula:

$$BDI = \frac{(1+AC + S + R + G)*(1 + DF)*(1+L)}{(1-CP-ISS-CRPB)} - 1$$

Declaro para os devidos fins que, conforme legislação tributária municipal, a base de cálculo deste tipo de obra corresponde à 100%, com a respectiva alíquota de 5%.

Declaro para os devidos fins que o regime de Contribuição Previdenciária sobre a Receita Bruta adotado para elaboração do orçamento foi COM Desoneração, e que esta é a alternativa mais adequada para a Administração Pública.

Observações:

SANTANA DO RIACHO/MG
Local

terça-feira, 15 de julho de 2025
Data

Responsável Técnico
Nome: LEONARDO HEITOR CUNHA
CREA/CAU: 74.701/D
ART/RRT: MG20232084655



CFF - CRONOGRAMA FÍSICO-FINANCEIRO
OGU

Grau de Sigilo
#PUBLICO

Nº OPERAÇÃO 1085.396-65/2022	Nº TGOV 937616/2022/1	PROPONENTE TOMADOR PREFEITURA MUNICIPAL DE SANTANA DO RIACHO/MG	APELIDO EMPREENDIMENTO PAVIMENTAÇÃO DE VIAS URBANAS DO MUNICÍPIO DE SANTANA DO RIACHO/MG	DESCRIÇÃO DO LOTE PAVIMENTAÇÃO DE VIAS URBANAS
---------------------------------	--------------------------	--	---	---

Item	Descrição	Valor (R\$)	Parcelas:	1	2	3	4	5	6	7	8	9	10	11	12
				07/25	08/25	09/25	10/25	11/25	12/25	01/26	02/26	03/26	04/26	05/26	06/26
1.	PAVIMENTAÇÃO DE VIAS URBANAS	524.719,81	% Período:	31,70%	34,31%	33,99%									
1.1.	ADMINISTRAÇÃO	13.800,49	% Período:	31,00%	35,00%	34,00%									
1.2.	SERVIÇOS PRELIMINARES	3.116,15	% Período:	100,00%											
1.3.	PAVIMENTAÇÃO	489.816,56	% Período:	31,40%	34,77%	33,83%									
1.4.	SINALIZAÇÃO	4.028,89	% Período:			100,00%									
1.5.	SERVIÇOS COMPLEMENTARES	13.957,72	% Período:	36,70%	35,20%	28,09%									
Total: R\$ 524.719,81			%:	31,70%	34,31%	33,99%									
Período:	Repasso:	75.709,04		81.955,00	81.191,96										
	Contrapartida:	90.608,88		98.084,08	97.170,85										
	Outros:	-		-	-										
	Investimento:	166.317,92		180.039,08	178.362,81										
Acumulado:	%:	31,70%		66,01%	100,00%										
	Repasso:	75.709,04		157.664,04	238.856,00										
	Contrapartida:	90.608,88		188.692,96	285.863,81										
	Outros:	-		-	-										
	Investimento:	166.317,92		346.357,00	524.719,81										
	Administração Local:	31,00%		66,00%	100,00%										

SANTANA DO RIACHO/MG

Local

terça-feira, 15 de julho de 2025

Data

LEONARDO HEITOR
CUNHA:61219622672

Assinado de forma digital por
LEONARDO HEITOR
CUNHA:61219622672
Data: 2025.07.16 11:20:11 -0300'

Responsável Técnico

Nome: LEONARDO HEITOR CUNHA

CREA/CAU: 74.701/D

ART/RRT: MG20232084655



CRONOGRAMA PREVISTO PLE

Grau de Sigilo #PUBLICO

PROPONENTE / TOMADOR PREFEITURA MUNICIPAL DE SANTANA DO RIACHO	Nº OPERAÇÃO 1085.396-65/2022	Nº TransfereGOV 937616/2022/MCID	APELIDO EMPREENDIMENTO PAVIMENTAÇÃO DE VIAS URBANAS DO MUNICÍPIO DE SANTANA DO RIACHO
--	--	--	---

1. Selecione o Título do Evento da Administração Local:

1. ADMINISTRAÇÃO

2. Digite nas células em amarelo o número do período em que os eventos serão concluídos:

FILTRO ↓ FIL	Nº do Evento	Título dos Eventos	Estaca 0.00 à 6.00	Estaca 6.00 a 12.00	Estaca 12.00 à 16 + 15,0m	4	5	6	7	8	9	10	11	12	13	14	15	16	17	18	19	20	21	22	23	24	25		
			F	1	ADMINISTRAÇÃO	1	2	3																					
F	2	SERVIÇOS PRELIMINARES	1																										
F	3	PAVIMENTAÇÃO	1	2	3																								
F	4	SINALIZAÇÃO			3																								
F	5	SERVIÇOS COMPLEMENTARES	1	2	3																								

F	Cronograma			Mês 01	Mês 02	Mês 03																							
F		Parcela	%	31,70%	34,31%	33,99%																							
F			R\$	166.317,92	180.039,08	178.362,81																							
F		Acumulado	%	31,70%	66,01%	100,00%																							
F			R\$	166.317,92	346.357,00	524.719,81																							
F		Administração Local	%	31,00%	66,00%	100,00%																							

SANTANA
Local
terça-feira, 15 de julho de 2025
Data

LEONARDO HEITOR
CUNHA:61219622672

Assinado de forma digital por LEONARDO HEITOR CUNHA:61219622672
Data: 2025.07.16 11:20:46 -03'00'

Responsável Técnico
Nome: LEONARDO HEITOR CUNHA
CREA/CAU: 74.701/D
ART/RRT: MG20232084655



Anotação de Responsabilidade Técnica - ART
Lei nº 6.496, de 7 de dezembro de 1977

CREA-MG

ART OBRA / SERVIÇO
Nº MG20232084655

Conselho Regional de Engenharia e Agronomia de Minas Gerais

INICIAL

1. Responsável Técnico

LEONARDO HEITOR CUNHA

Título profissional: **ENGENHEIRO CIVIL**

RNP: **1405431032**

Registro: **MG0000074701D MG**

2. Dados do Contrato

Contratante: **PREFEITURA MUNICIPAL DE SANTANA DO RIACHO**

CPF/CNPJ: **18.715.458/0001-92**

PRAÇA SANTANA

Nº: **184**

Complemento:

Bairro: **CENTRO**

Cidade: **SANTANA DO RIACHO**

UF: **MG**

CEP: **35845000**

Contrato: **Não especificado**

Celebrado em: **24/05/2023**

Valor: **R\$ 412.868,42**

Tipo de contratante: **Pessoa Jurídica de Direito Público**

Ação Institucional: **Outros**

3. Dados da Obra/Serviço

RUA Dep. Jorge Ferraz

Nº: **000**

Complemento:

Bairro: **centro**

Cidade: **SANTANA DO RIACHO**

UF: **MG**

CEP: **35845000**

Data de Início: **24/05/2023**

Previsão de término: **24/05/2024**

Coordenadas Geográficas: **-19.171812, -43.717873**

Finalidade: **INFRAESTRUTURA**

Código: **Não Especificado**

Proprietário: **PREFEITURA MUNICIPAL DE SANTANA DO RIACHO**

CPF/CNPJ: **18.715.458/0001-92**

4. Atividade Técnica

	Quantidade	Unidade
16 - Execução		
80 - Projeto > CONSTRUÇÃO CIVIL > EDIFICAÇÕES > DE ADEQUAÇÃO PARA ACESSIBILIDADE > #1.1.4.4 - DE EDIFICAÇÃO PARA FINS DIVERSOS	1,00	un
80 - Projeto > TRANSPORTES > INFRAESTRUTURA URBANA > DE PAVIMENTAÇÃO > #4.2.1.1 - EM CONCRETO PARA VIAS URBANAS	1,00	un
80 - Projeto > TRANSPORTES > SINALIZAÇÃO > DE SINALIZAÇÃO > #4.9.1.1 - URBANA	1,00	un
35 - Elaboração de orçamento > CONSTRUÇÃO CIVIL > EDIFICAÇÕES > DE ADEQUAÇÃO PARA ACESSIBILIDADE > #1.1.4.4 - DE EDIFICAÇÃO PARA FINS DIVERSOS	1,00	un
35 - Elaboração de orçamento > TRANSPORTES > INFRAESTRUTURA URBANA > DE PAVIMENTAÇÃO > #4.2.1.1 - EM CONCRETO PARA VIAS URBANAS	1,00	un
35 - Elaboração de orçamento > TRANSPORTES > SINALIZAÇÃO > DE SINALIZAÇÃO > #4.9.1.1 - URBANA	1,00	un
60 - Fiscalização de obra > CONSTRUÇÃO CIVIL > EDIFICAÇÕES > DE ADEQUAÇÃO PARA ACESSIBILIDADE > #1.1.4.4 - DE EDIFICAÇÃO PARA FINS DIVERSOS	2.888,41	m²
60 - Fiscalização de obra > TRANSPORTES > INFRAESTRUTURA URBANA > DE PAVIMENTAÇÃO > #4.2.1.1 - EM CONCRETO PARA VIAS URBANAS	2.888,41	m²
60 - Fiscalização de obra > TRANSPORTES > SINALIZAÇÃO > DE SINALIZAÇÃO > #4.9.1.1 - URBANA	2.888,41	m²

Após a conclusão das atividades técnicas o profissional deve proceder a baixa desta ART

5. Observações

PAVIMENTAÇÃO, DRENAGEM SUPERFICIAL E ACESSIBILIDADE DE VIAS URBANAS, CONFORME CONTRATO DE REPASSE Nº 1085.396-65/2022

6. Declarações

- Declaro estar ciente de que devo cumprir as regras de acessibilidade previstas nas normas técnicas da ABNT, na legislação específica e no decreto n. 5296/2004.

- Declaro, nos termos da Lei Federal nº 13.709, de 14 de agosto de 2018 - Lei Geral de Proteção de Dados Pessoais (LGPD), que estou ciente de que meus dados pessoais e eventuais documentos por mim apresentados nesta solicitação serão utilizados conforme a Política de Privacidade do CREA-MG, que encontra-se à disposição no seguinte endereço eletrônico: <https://www.crea-mg.org.br/transparencia/lcpd/politica-privacidade-dados>. Em caso de cadastro de ART para PESSOA FÍSICA, declaro que informei ao CONTRATANTE e ao PROPRIETÁRIO que para a emissão desta ART é necessário cadastrar nos sistemas do CREA-MG, em campos específicos, os seguintes dados pessoais: nome, CPF e endereço. Por fim, declaro que estou ciente que é proibida a inserção de qualquer dado pessoal no campo "observação" da ART, seja meu ou de terceiros.

- Declaro, nos termos da Lei Federal nº 13.709, de 14 de agosto de 2018 - Lei Geral de Proteção de Dados Pessoais (LGPD), que estou ciente de que não posso compartilhar a ART com terceiros sem o devido consentimento do contratante e/ou do(a) proprietário(a), exceto para cumprimento de dever legal.

7. Entidade de Classe

A autenticidade desta ART pode ser verificada em: <https://crea-mg.sitac.com.br/publico/>, com a chave: 5y2A0
 Impresso em: 24/05/2023 às 19:56:22 por: , ip: 200.25.56.72

www.crea-mg.org.br

atendimento@crea-mg.org.br

Tel: 0800 031 2732

Fax:





Anotação de Responsabilidade Técnica - ART
Lei nº 6.496, de 7 de dezembro de 1977

CREA-MG

ART OBRA / SERVIÇO
Nº MG20232084655

Conselho Regional de Engenharia e Agronomia de Minas Gerais

INICIAL

ASE - Associação Setelagoana de Engenheiros

8. Assinaturas

Declaro serem verdadeiras as informações acima

_____, _____ de _____ de _____
 Local data

LEONARDO HEITOR CUNHA:61219622672 Assinado de forma digital por LEONARDO HEITOR CUNHA:61219622672
 Dados: 2023.05.30 14:42:56 -03'00'

LEONARDO HEITOR CUNHA - CPF: 612.196.226-72

FERNANDO RIBEIRO BURGARELLI:07552056690 Assinado de forma digital por FERNANDO RIBEIRO BURGARELLI:07552056690
 Dados: 2023.05.30 14:42:54 -03'00'

PREFEITURA MUNICIPAL DE SANTANA DO RIACHO - CNPJ:
18.715.458/0001-92

9. Informações

* A ART é válida somente quando quitada, mediante apresentação do comprovante do pagamento ou conferência no site do Crea.

10. Valor

Valor da ART: **R\$ 254,59** Registrada em: **24/05/2023** Valor pago: **R\$ 254,59** Nosso Número: **8601658844**

A autenticidade desta ART pode ser verificada em: <https://crea-mg.sitac.com.br/publico/>, com a chave: 5y2A0
 Impresso em: 24/05/2023 às 19:56:23 por: , ip: 200.25.56.72





MUNICÍPIO DE SANTANA DO RIACHO
ESTADO DE MINAS GERAIS
CNPJ: 18.715.458/0001-92
Gabinete de Engenharia e Serviços
Secretaria Municipal de Obras

RELATÓRIO FOTOGRÁFICO – CT 1085.396-65

CONCEDENTE: MCIDADES	CONVENENTE: Prefeitura Municipal de Santana do Riacho
OBJETO : Pavimentação em Bloquete Sextavado e Drenagem Superficial	LOCAL : Rua Deputado Jorge Ferraz – Santana do Riacho/MG

FOTOGRAFIAS COLORIDAS IDENTIFICANDO CLARAMENTE O LOCAL DE EXECUÇÃO DA OBRA E DATA DE REGISTRO

FOTO 01



Descrição: Vista parcial da Rua Dep. Jorge Ferraz – próx. Estaca 0.0 (visada início para fim)

FOTO 02



Descrição: Vista parcial da Rua Dep. Jorge Ferraz – próx. Estaca 6 (visada início para fim)



MUNICÍPIO DE SANTANA DO RIACHO
ESTADO DE MINAS GERAIS
CNPJ: 18.715.458/0001-92
Gabinete de Engenharia e Serviços
Secretaria Municipal de Obras

FOTO 03

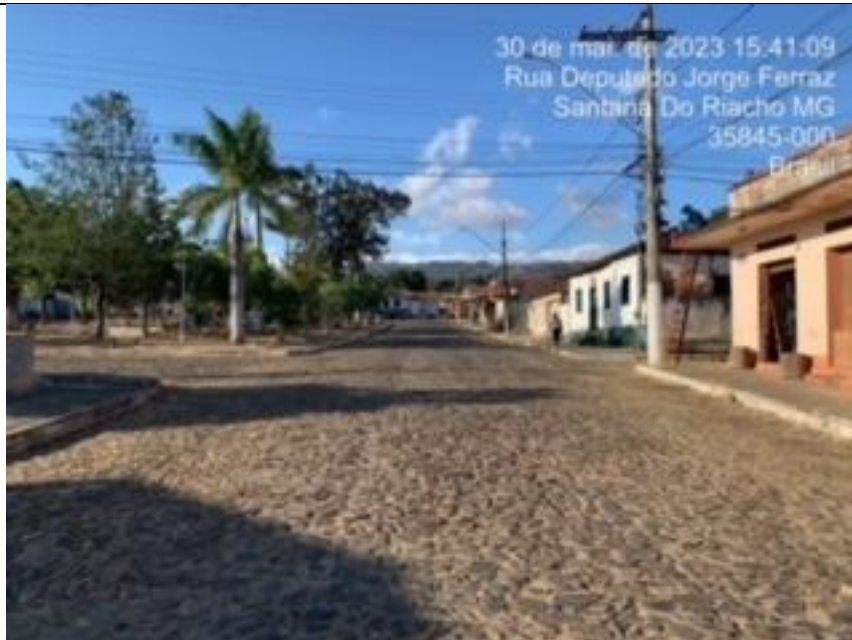

Descrição: Vista parcial da Rua Dep. Jorge Ferraz – próx. Estaca 12 (visada início para fim)

FOTO 04



Descrição: Vista parcial da Rua Dep. Jorge Ferraz – próx. Estaca 16 + 15,0m (visada fim para início)

ASSINATURAS

LEONARDO HEITOR
CUNHA:61219622672

Assinado de forma digital por LEONARDO HEITOR CUNHA:61219622672
Dados: 2023.07.16 16:04:26 -03'00'

31/05/2023
Data

Assinatura do Responsável
Técnico do Convenente

31/05/2023
Data

Assinatura do Responsável
Legal do Convenente



MUNICÍPIO DE SANTANA DO RIACHO
ESTADO DE MINAS GERAIS

CNPJ: 18.715.458/0001-92
Gabinete de Engenharia e Serviços
Secretaria Municipal de Obras



MUNICÍPIO DE SANTANA DO RIACHO

ESTADO DE MINAS GERAIS

CNPJ: 18.715.458/0001-92

Gabinete de Engenharia e Serviços

Secretaria Municipal de Obras

DECLARAÇÃO

Declaro para os devidos fins, que o Projeto de “Pavimentação de Vias Urbanas do Município de Santana do Riacho” que integra a documentação técnica do contrato de repasse **1085.396-65/2022**, convênio SICONV: **937616/2022/MCIDADES/CAIXA**, foi elaborado em conformidade com as normas Associação Brasileira de Normas Técnicas – ABNT.

Por ser verdade firmo a presente declaração.

Santana do Riacho, 12 de julho de 2023.

LEONARDO HEITOR
CUNHA:61219622672

Assinado de forma digital por LEONARDO
HEITOR CUNHA:61219622672
Dados: 2023.07.12 15:50:53 -03'00'

Leonardo Heitor da Cunha
CREA 74.701/D MG



MUNICÍPIO DE SANTANA DO RIACHO
ESTADO DE MINAS GERAIS
CNPJ: 18.715.458/0001-92
Gabinete de Engenharia e Serviços
Secretaria Municipal de Obras

DECLARAÇÃO DE ALTERNATIVA ADOTADA
Contrato de Repasse N°1085.396-65/2022 MCIDADES

Declaro, para os devidos fins e sob as penas da lei, que a elaboração do orçamento utilizando SINAPI Desonerado é a alternativa mais adequada para a Administração Pública.

Santana do Riacho, 12 de julho de 2023.

Fernando Ribeiro Burgarelli
Prefeito Municipal de Santana do Riacho



MUNICÍPIO DE SANTANA DO RIACHO
ESTADO DE MINAS GERAIS
CNPJ: 18.715.458/0001-92
Gabinete de Engenharia e Serviços
Secretaria Municipal de Obras

DECLARAÇÃO

Declaro para os devidos fins, que a data-base do orçamento de serviços que compõem o objeto do contrato de repasse nº **1085.396-65/2022**, convênio SICONV: **937616/2022/MCIDADES/CAIXA**, não se encontram defasados.

Por ser verdade firmo a presente declaração.

Santana do Riacho, 15 de julho de 2025.

LEONARDO HEITOR
CUNHA:61219622672

Assinado de forma digital por
LEONARDO HEITOR
CUNHA:61219622672
Dados: 2025.07.15 16:51:45 -03'00'

Leonardo Heitor da Cunha
CREA 74.701/D MG



MUNICÍPIO DE SANTANA DO RIACHO
ESTADO DE MINAS GERAIS
CNPJ: 18.715.458/0001-92
Gabinete de Engenharia e Serviços
Secretaria Municipal de Obras

DECLARAÇÃO

CT 1085.396-65/2022 MCIDADES

A Prefeitura Municipal de Santana do Riacho declara sob as penas da lei que as calçadas existentes estão em perfeitas condições de fruição pelos usuários, principalmente quanto ao requisito de segurança viária.

.

Santana do Riacho, 12 de julho de 2023.

LEONARDO HEITOR
CUNHA:61219622672

Assinado de forma digital por
LEONARDO HEITOR
CUNHA:61219622672
Dados: 2023.07.12 15:52:43 -03'00'

Leonardo Heitor Cunha
Engº Civil – CREA 74.701/D MG

FERNANDO RIBEIRO
BURGARELLI:07552056690

Assinado de forma digital por FERNANDO
RIBEIRO BURGARELLI:07552056690
Dados: 2023.07.12 15:53:03 -03'00'

Fernando Ribeiro Burgarelli
Prefeito Municipal de Santana do Riacho



MUNICÍPIO DE SANTANA DO RIACHO
ESTADO DE MINAS GERAIS
CNPJ: 18.715.458/0001-92
Gabinete de Engenharia e Serviços
Secretaria Municipal de Obras

Declaração
Capacidade Gerencial

Declaro para os devidos fins que o Município de Santana do Riacho/MG possui as condições físicas, operacionais, técnicas e gerenciais para a execução e fiscalização da obra ou serviço de engenharia referente ao contrato de repasse OGU 1085.396-65/2022, convênio SICONV 937616/2022/MCIDADES/CAIXA, cujo objeto é Pavimentação de Vias Urbanas do Município de Santana do Riacho.

Os projetos, orçamento e cronograma foram elaborados pelo engenheiro civil Leonardo Heitor Cunha, CREA nº 74.701/D MG, telefone 31 99224-5678.

A obra foi acompanhada/fiscalizada pelo engenheiro civil Leonardo Heitor Cunha, CREA nº 74.701/D MG, telefone 31 99224-5678.

É o que temos a declarar.

Santana do Riacho, 12 de julho de 2023.

LEONARDO HEITOR
CUNHA:61219622672

Assinado de forma digital por LEONARDO
HEITOR CUNHA:61219622672
Dados: 2023.07.12 15:53:35 -03'00'

Leonardo Heitor da Cunha
CREA 74.701/D MG

FERNANDO RIBEIRO
BURGARELLI:07552056690

Assinado de forma digital por FERNANDO
RIBEIRO BURGARELLI:07552056690
Dados: 2023.07.12 15:53:55 -03'00'

Fernando Ribeiro Burgarelli
Prefeito Municipal de Santana do Riacho



MUNICÍPIO DE SANTANA DO RIACHO
ESTADO DE MINAS GERAIS
CNPJ: 18.715.458/0001-92
Gabinete de Engenharia e Serviços
Secretaria Municipal de Obras

Declaração
Capacidade Gerencial

Declaro para os devidos fins que o Município de Santana do Riacho/MG possui as condições físicas, operacionais, técnicas e gerenciais para a execução e fiscalização da obra ou serviço de engenharia referente ao contrato de repasse OGU 1085.396-65/2022, convênio SICONV 937616/2022/MCIDADES/CAIXA, cujo objeto é Pavimentação de Vias Urbanas do Município de Santana do Riacho.

Os projetos, orçamento e cronograma foram elaborados pelo engenheiro civil Leonardo Heitor Cunha, CREA nº 74.701/D MG, telefone 31 99224-5678.

A obra foi acompanhada/fiscalizada pelo engenheiro civil Leonardo Heitor Cunha, CREA nº 74.701/D MG, telefone 31 99224-5678.

É o que temos a declarar.

Santana do Riacho, 15 de julho de 2025.

LEONARDO HEITOR
CUNHA:61219622672

Assinado de forma digital por
LEONARDO HEITOR
CUNHA:61219622672
Dados: 2025.07.15 16:52:15 -03'00'

Leonardo Heitor da Cunha
CREA 74.701/D MG

FERNANDO RIBEIRO
BURGARELLI:07552056690

Assinado de forma digital por FERNANDO
RIBEIRO BURGARELLI:07552056690
Dados: 2025.07.16 11:26:15 -03'00'

Fernando Ribeiro Burgarelli
Prefeito Municipal de Santana do Riacho



MUNICÍPIO DE SANTANA DO RIACHO
ESTADO DE MINAS GERAIS
CNPJ: 18.715.458/0001-92
Gabinete de Engenharia e Serviços
Secretaria Municipal de Obras

DECLARAÇÃO DE CONTRAPARTIDA
Contrato de Repasse N° 1085.396-65/2022

Declaro, para os devidos fins que para viabilizar as obras de “Pavimentação de Vias Urbanas do Município de Santana do Riacho” as obras de escarificação do pavimento existente, carga e transporte de material escavado e 04 rampas de acessibilidade serão executados pela Secretaria Municipal de Obras Públicas, além do aporte financeiro no valor de R\$ 285.863,81 (duzentos e oitenta e cinco mil oitocentos e sessenta e três reais e oitenta e um centavos), a ser aplicado neste contrato.

Santana do Riacho, 15 de julho de 2025.

LEONARDO HEITOR
CUNHA:61219622672

Assinado de forma digital por
LEONARDO HEITOR
CUNHA:61219622672
Dados: 2025.07.16 11:21:53 -03'00'

Leonardo Heitor da Cunha
CREA 74.701/D MG

FERNANDO RIBEIRO
BURGARELLI:07552056690

Assinado de forma digital por FERNANDO
RIBEIRO BURGARELLI:07552056690
Dados: 2025.07.16 11:25:34 -03'00'

Fernando Ribeiro Burgarelli
Prefeito Municipal de Santana do Riacho



MUNICÍPIO DE SANTANA DO RIACHO

ESTADO DE MINAS GERAIS

CNPJ: 18.715.458/0001-92

Gabinete de Engenharia e Serviços

Secretaria Municipal de Obras

DECLARAÇÃO DE DOMÍNIO PÚBLICO

Declaro, para os devidos fins e sob as penas do art. 299 do código penal, que a rua Deputado Jorge Ferraz, onde pretende implantar os projetos de “Pavimentação de Vias Urbanas do Município de Santana do Riacho” é de domínio público e de uso comum da população e pertence ao município de Santana do Riacho-MG.

As obras referentes ao Contrato de repasse em questão e compõem o objeto do contrato de repasse nº **1085.396-65/2022**, convênio SICONV: **937616/2022/MCIDADES/CAIXA**, serão realizadas no entorno da Praça Santana, Centro de Santana do Riacho-MG.

O referido é verdade e dou fé.

Santana do Riacho, 12 de julho de 2023.

FERNANDO RIBEIRO
BURGARELLI:07552056690

Assinado de forma digital por FERNANDO
RIBEIRO BURGARELLI:07552056690
Dados: 2023.07.12 15:55:19 -03'00'

Fernando Ribeiro Burgarelli
Prefeito Municipal de Santana do Riacho



MUNICÍPIO DE SANTANA DO RIACHO
ESTADO DE MINAS GERAIS
CNPJ: 18.715.458/0001-92
Gabinete de Engenharia e Serviços
Secretaria Municipal de Obras

DECLARAÇÃO DE EXECUÇÃO DE SERVIÇOS

CT 1085.396-65/2022 MCIDADES

A Prefeitura Municipal de Santana do Riacho declara sob as penas da lei que os serviços preliminares; escarificação do pavimento existente, carga e transporte de material escavado e a confecção de 04 rampas de acessibilidade correrão por conta da Secretaria Municipal de Obras que serão executados na rua Dep. Jorge Ferraz, no entorno da Praça Santana, centro de Santana do Riacho-MG.

Santana do Riacho, 12 de julho de 2023.

FERNANDO RIBEIRO
BURGARELLI:07552056690

Assinado de forma digital por FERNANDO
RIBEIRO BURGARELLI:07552056690
Dados: 2023.07.12 15:55:50 -03'00'

Fernando Ribeiro Burgarelli
Prefeito Municipal de Santana do Riacho



MUNICÍPIO DE SANTANA DO RIACHO
ESTADO DE MINAS GERAIS
CNPJ: 18.715.458/0001-92
Gabinete de Engenharia e Serviços
Secretaria Municipal de Obras

DECLARAÇÃO DE SOLUÇÃO DE ESGOTAMENTO SANITÁRIO
Contrato de Repasse N° 1085.396-65/2022 MCIDADES

Declaro, para os devidos fins e sob as penas da lei, a existência de Rede de Abastecimento de água, biodigestores e fossas sépticas instaladas nas residências situadas na rua Dep. Jorge Ferraz, no entorno da Praça Santana, bem como rede elétrica e de telefonia onde se pretende executar as obras com recursos provenientes do convênio entre o Município de Santana do Riacho e o MDR. Contrato de Repasse N° **1085.396-65/2022**, convênio SICONV: **937616/2022/MCIDADES/CAIXA**.

Santana do Riacho, 12 de julho de 2023.

FERNANDO RIBEIRO
BURGARELLI:07552056690

Assinado de forma digital por FERNANDO
RIBEIRO BURGARELLI:07552056690
Dados: 2023.07.12 15:56:25 -03'00'

Fernando Ribeiro Burgarelli
Prefeito Municipal de Santana do Riacho



MUNICÍPIO DE SANTANA DO RIACHO
ESTADO DE MINAS GERAIS
CNPJ: 18.715.458/0001-92
Gabinete de Engenharia e Serviços
Secretaria Municipal de Obras

DECLARAÇÃO

Declaro para os devidos fins, que são de responsabilidade da Prefeitura Municipal de Santana do Riacho a conservação e a manutenção periódica dos dispositivos de sinalização vertical e sinalização horizontal das vias públicas objeto de contrato de repasse nº **1085.396-65/2022**.

Por ser verdade firmo a presente declaração.

Santana do Riacho, 12 de julho de 2023.

FERNANDO RIBEIRO
BURGARELLI:07552056690

Assinado de forma digital por FERNANDO
RIBEIRO BURGARELLI:07552056690
Dados: 2023.07.12 15:56:56 -03'00'

Fernando Ribeiro Burgarelli
Prefeito Municipal de Santana do Riacho



MUNICÍPIO DE SANTANA DO RIACHO
ESTADO DE MINAS GERAIS
CNPJ: 18.715.458/0001-92
Gabinete de Engenharia e Serviços
Secretaria Municipal de Obras

DECLARAÇÃO

Declaro para os devidos fins que o Projeto de Sinalização e Acessibilidade das obras que constituem objeto do contrato repasse nº **1085.396-65/2022**, convênio SICONV: **937616/2022/MCIDADES/CAIXA**, foi elaborado em conformidade com as seguintes normas:

- 1- Manual de Sinalização Vertical de Regulamentação, Volume I, CONTRAN/DETRAN, Resolução nº 180 de 26/08/2005);
- 2- Manual de Sinalização Horizontal, Volume IV, CONTRAN/DETRAN, Resolução nº 236 de 11/05/2007);
- 3- Normas da ABNT que tratam do assunto;

Por ser verdade firmo a presente declaração.

Santana do Riacho, 12 de julho de 2023.

LEONARDO HEITOR
CUNHA:61219622672

Assinado de forma digital por LEONARDO
HEITOR CUNHA:61219622672
Dados: 2023.07.12 15:57:30 -03'00'

Leonardo Heitor da Cunha
CREA 74.701/D MG



MUNICÍPIO DE SANTANA DO RIACHO
ESTADO DE MINAS GERAIS
CNPJ: 18.715.458/0001-92
Gabinete de Engenharia e Serviços
Secretaria Municipal de Obras

DECLARAÇÃO DE EMPREITADA GLOBAL
Contrato de Repasse N° 1085.396-65/2022 MCIDADES

DECLARAÇÃO DE REGIME DE EMPREITADA DE EXECUÇÃO OBRA CIVIL MUNICÍPIO DE SANTANA DO RIACHO–MG., inscrito no CNPJ n° 18.715.458/0001-92. com sede na Rua Alfredo Domingos de Melo, 44 – centro, em Santana do Riacho/MG, declara para os devidos fins e sob as penas da Lei, que o regime de execução será por empreitada por Preço Global, da obra de “Pavimentação de Vias Urbanas do Município de Santana do Riacho”, a ser executado na rua Jorge Ferraz, no entorno da Praça Santana, município de Santana do Riacho.

Santana do Riacho, 12 de julho de 2023.

FERNANDO RIBEIRO
BURGARELLI:07552056690

Assinado de forma digital por FERNANDO
RIBEIRO BURGARELLI:07552056690
Dados: 2023.07.12 15:58:06 -03'00'

Fernando Ribeiro Burgarelli
Prefeito Municipal de Santana do Riacho



MUNICÍPIO DE SANTANA DO RIACHO
ESTADO DE MINAS GERAIS
CNPJ: 18.715.458/0001-92
Gabinete de Engenharia e Serviços
Secretaria Municipal de Obras

DECLARAÇÃO

Contrato de Repasse N°1085.396-65/2022 MCIDADES

Declaro, para os devidos fins e sob as penas da lei, que a rua Dep. Jorge Ferraz, no entorno da Praça Santana, centro de Santana do Riacho é de suma importância para o desenvolvimento social, econômico, fortalecimento produtivo do local e geração de emprego e renda.

Santana do Riacho, 12 de julho de 2023.

FERNANDO RIBEIRO
BURGARELLI:07552056690

Assinado de forma digital por FERNANDO
RIBEIRO BURGARELLI:07552056690
Dados: 2023.07.12 15:58:39 -03'00'

Fernando Ribeiro Burgarelli
Prefeito Municipal de Santana do Riacho



MUNICÍPIO DE SANTANA DO RIACHO
ESTADO DE MINAS GERAIS
CNPJ: 18.715.458/0001-92
Gabinete de Engenharia e Serviços
Secretaria Municipal de Obras

DECLARAÇÃO
CT 1085.396-65

Declaro para os devidos fins que as informações prestadas abaixo expressam a realidade existente no município.

- 01- 200 Famílias beneficiadas pelo projeto;
- 02- 85% Percentual de famílias beneficiadas pelo projeto com renda até 03 salários mínimos;
- 03- 100% de cobertura de abastecimento de água na área de intervenção;
- 04- 100% de tratamento de água utilizado no abastecimento da área de intervenção;
- 05- N/A de cobertura de esgotamento sanitário na área de intervenção;
- 06- N/A de tratamento de esgoto sanitário na área de intervenção;
- 07- 100% de cobertura de energia elétrica na área de intervenção;
- 08- 100% de cobertura de iluminação pública na área de intervenção;
- 09- 70% de cobertura de drenagem superficial;
- 10- N/A de cobertura de drenagem profunda na área de intervenção;
- 11- 70% de cobertura com pavimentação;
- 12- 100% de cobertura com calçadas na área de intervenção.

Equipamento públicos na are de intervenção:

- 01- 01 Hospitais e similares (UPAS, Posto de Saúde, ...)
- 02- 01 Escolas;
- 03- N/A Creches;
- 04- 01 Delegacia, Posto Policial;
- 05- 03 Prédios Públicos;
- 06- 01 Outros: Igreja Matriz

Distribuição percentual da taxa de ocupação das áreas lindeiras residencial, comercial, industrial e institucional):

- 01- 60% Residencial;
- 02- 40% Comercial;
- 03- N/A Industrial;
- 04- 03 Institucional.

Santana do Riacho, 12 de julho de 2023..

FERNANDO RIBEIRO
BURGARELLI:07552056690

Assinado de forma digital por FERNANDO RIBEIRO
BURGARELLI:07552056690
Dados: 2023.07.12 15:59:20 -03'00'

Fernando Ribeiro Burgarelli
Prefeito Municipal de Santana do Riacho



MUNICÍPIO DE SANTANA DO RIACHO
ESTADO DE MINAS GERAIS
CNPJ: 18.715.458/0001-92
Gabinete de Engenharia e Serviços
Secretaria Municipal de Obras

DECLARAÇÃO

Declaro para efeitos de análise dos custos do contrato de repasse nº **1085.396-65/2022**, convênio SICONV: **937616/2022/MCIDADES/CAIXA** que a alíquota de Imposto sobre Serviço de Qualquer Natureza – ISSQN é de 5% incidente sobre 100% do valor da Nota Fiscal.

Por ser verdade firmo a presente declaração.

Santana do Riacho, 12 de julho de 2023.

FERNANDO RIBEIRO
BURGARELLI:07552056690

Assinado de forma digital por FERNANDO
RIBEIRO BURGARELLI:07552056690
Dados: 2023.07.12 15:59:50 -03'00'

Fernando Ribeiro Burgarelli
Prefeito Municipal de Santana do Riacho



MUNICÍPIO DE SANTANA DO RIACHO
ESTADO DE MINAS GERAIS
CNPJ: 18.715.458/0001-92
Gabinete de Engenharia e Serviços
Secretaria Municipal de Obras

DECLARAÇÃO DE MEIO AMBIENTE

CT 1085.396-65/2022 MDR

A Secretaria Municipal de Meio Ambiente **CERTIFICA**, por requerimento da interessada, que o Município de Santana do Riacho-MG CNPJ. 18.715.458/000192 através da Secretaria Municipal de Obras, solicitou regularização ambiental para a execução de **PAVIMENTO EM BLOQUETE SEXTAVADO** na rua Dep. Jorge Ferraz, no entorno da Praça Santana com área total de 2.888,41m² no Centro de Santana do Riacho-MG.

Após análise do processo verificou-se que a atividade não se enquadra na **Deliberação Normativa COPAM 213/2017** bem como em outras legislações vigentes, por tanto não **PASSÍVEL DE LICENCIAMENTO**

Santana do Riacho, 24 de maio de 2023.

Alma Inácio Ferreira

Secretaria Municipal de Meio Ambiente



MUNICÍPIO DE SANTANA DO RIACHO

ESTADO DE MINAS GERAIS

CNPJ: 18.715.458/0001-92

Gabinete de Engenharia e Serviços

Secretaria Municipal de Obras

DECLARAÇÃO

Declaro para os devidos fins, que os serviços referenciados como AS (atribuído São Paulo) foram verificados e que os mesmos apresentam custos adequados ao empreendimento em questão e compõem o objeto do contrato de repasse nº **1085.396-65/2022**, convênio SICONV: **937616/2022/MCIDADES/CAIXA**.

Por ser verdade firmo a presente declaração.

Santana do Riacho, 12 de julho de 2023.

LEONARDO HEITOR
CUNHA:61219622672

Assinado de forma digital por
LEONARDO HEITOR
CUNHA:61219622672
Dados: 2023.07.12 16:00:27 -03'00'

Leonardo Heitor da Cunha
CREA 74.701/D MG



MUNICÍPIO DE SANTANA DO RIACHO
ESTADO DE MINAS GERAIS
CNPJ: 18.715.458/0001-92
Gabinete de Engenharia e Serviços
Secretaria Municipal de Obras

DECLARAÇÃO

Declaro para os devidos fins, que as obras e serviços que compõem o objeto do contrato de repasse nº **1085.396-65/2022**, convênio SICONV: **937616/2022/MCIDADES/CAIXA**, serão executadas por modo de execução de Administração Indireta pelo Regime de Empreitada Global.

Por ser verdade firmo a presente declaração.

Santana do Riacho, 12 de julho de 2023.

FERNANDO RIBEIRO
BURGARELLI:07552056690

Assinado de forma digital por FERNANDO
RIBEIRO BURGARELLI:07552056690
Dados: 2023.07.12 16:01:03 -03'00"

Fernando Ribeiro Burgarelli
Prefeito Municipal de Santana do Riacho



MUNICÍPIO DE SANTANA DO RIACHO
ESTADO DE MINAS GERAIS
CNPJ: 18.715.458/0001-92
Gabinete de Engenharia e Serviços
Secretaria Municipal de Obras

PLANO DE SUSTENTABILIDADE

1. APRESENTAÇÃO

Convênio: Contrato de repasse MCIDADES 937616/2022 – Operação 1085.396-65

Objeto: Pavimentação de Vias Urbanas do Município de Santana do Riacho/MG

Valor Global: R\$ 524.719,80

Valor de repasse: R\$ 238.856,00

Valor de contrapartida: R\$ 285.863,80

Vigência: “18 meses”

Início da vigência: “A contar da data de publicação do Termo de Convênio no D.O.U.”

2. OBJETIVOS DO CONVÊNIO

Com a execução da obra de pavimentação, a Prefeitura objetiva:

Promover melhor integração entre as regiões conectadas pela via, além de melhorar a infraestrutura das vias urbanas para impulsionar as atividades produtivas locais.

3. IMPACTOS SOCIOECONÔMICOS

1. Fomentar e incentivar a atividade turística no município;
2. Aumento da renda familiar com o incentivo de feira local para produtores rurais;
5. Melhoria da qualidade de vida da população local.

4. DURABILIDADE E MANUTENÇÃO DO OBJETO

O objeto terá durabilidade de 5 anos, realizadas as manutenções semestrais.

6. CUSTOS E FONTES DE RECURSOS

Rubrica de custeio (ficha 1447 dotação orçamentária:

12.01.04-15.451.0022.3081-4.4.90.51.00 fonte 1.700.000.0000 Ficha 720 para manutenção do bem.

7. RISCOS E MEDIDAS PREVENTIVAS

CATEGORIA DO RISCO	RISCO	Sim	Não	Não se aplica	MEDIDAS PREVENTIVAS
FINANCEIRO	Insuficiência de recurso financeiro para manutenção/reparo do objeto		X		O município tem reserva financeira para manutenções das vias urbanas
HUMANO/TÉCNICO	Insuficiência de equipe técnica especializada para acompanhar/operacionalizar a execução do projeto		X		O município tem corpo técnico para acompanhamento, quanto a operacionalização, este é feito através de licitações
HUMANO/TÉCNICO	Insuficiência de equipe técnica especializada para acompanhar/operacionalizar a manutenção do		X		O município tem corpo técnico para



MUNICÍPIO DE SANTANA DO RIACHO

ESTADO DE MINAS GERAIS

CNPJ: 18.715.458/0001-92

Gabinete de Engenharia e Serviços

Secretaria Municipal de Obras

	objeto concluído				acompanhamento, quanto a operacionalização, este é feito através de licitações
AMBIENTAL	Ocorrências de danos no objeto causados por fenômenos ou desastres naturais			X	
AMBIENTAL	Ocorrências de possíveis danos ambientais causados pela execução ou entrega do projeto			X	
TEMPO	Ausência ou insuficiência do prazo de garantia			X	
TEMPO	Cancelamento de condições e garantias contratuais por perda de prazos.			X	
MATERIAL	Inexistência de assistência técnica especializada na região			X	
FUNCIONALIDADE	Perda de utilidade/funcionalidade antes do término da expectativa de vida útil do objeto		X		O município matem corpo técnico para avaliar e solicitar intervenções sempre que necessário
OUTROS					

8. ÓRGÃOS E ENTIDADES RESPONSÁVEIS

Secretaria Municipal de Obras e Serviços

Santana do Riacho, 15 de julho de 2025.

FERNANDO RIBEIRO
BURGARELLI:07552056690

Assinado de forma digital por FERNANDO
RIBEIRO BURGARELLI:07552056690
Dados: 2025.07.16 15:52:21 -03'00'

Fernando Ribeiro Burgarelli
Prefeito Municipal de Santana do Riacho

EXTENSÃO DO TRECHO PARA RECAPEAMENTO=335,00m
 ÁREA DE RECAPEAMENTO=2.982,63m²

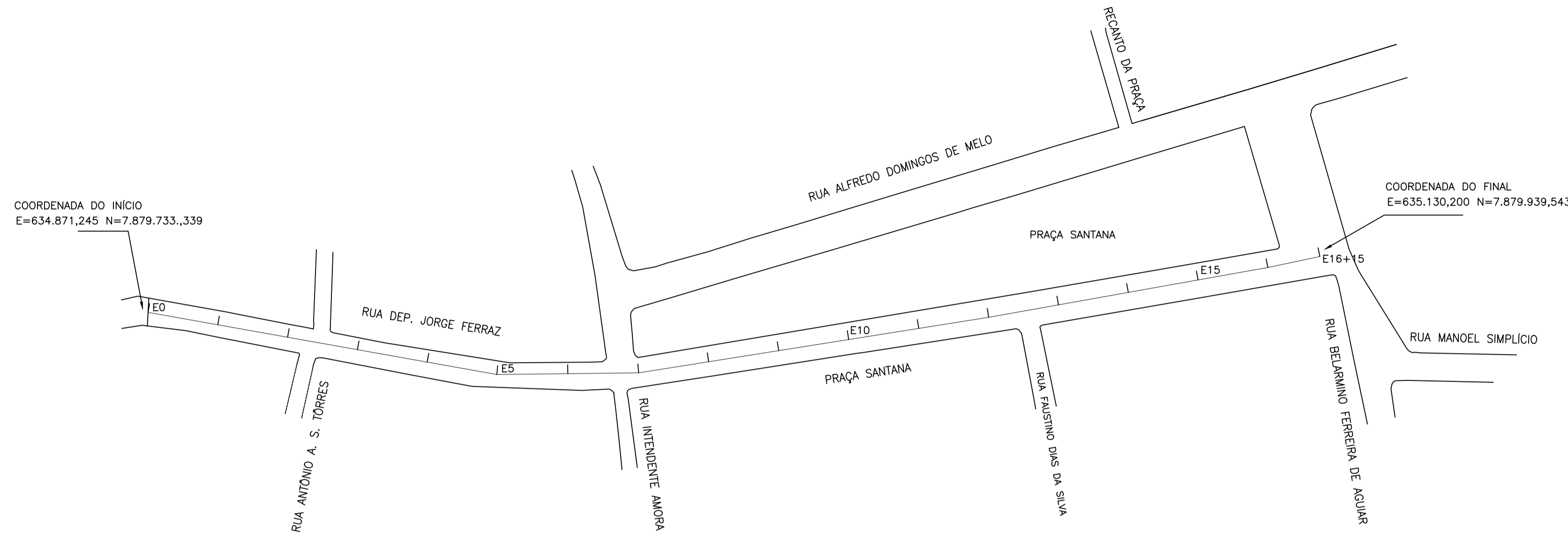

ESCALA 1:1.0000

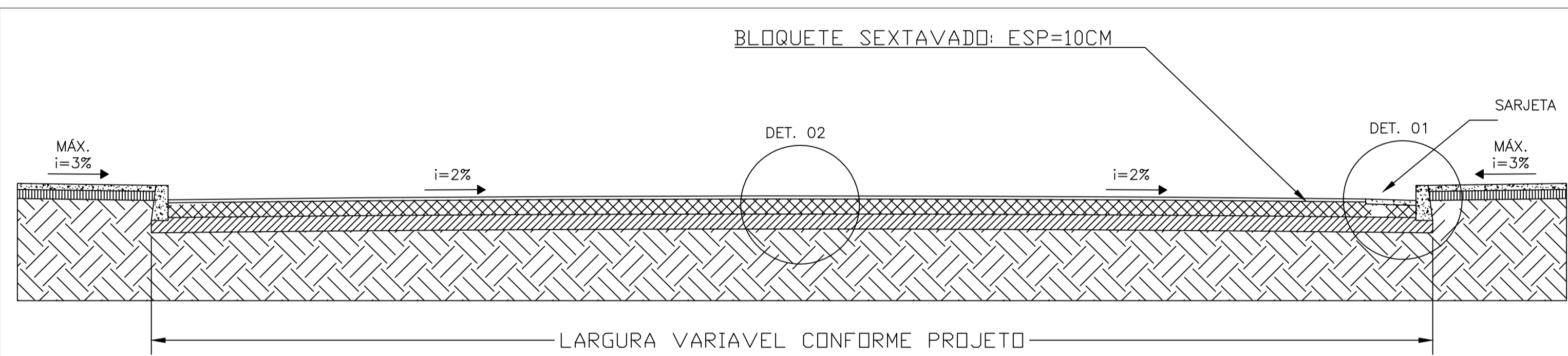

SEÇÃO BÁSICA DAS VIAS
 ESCALA 1:50

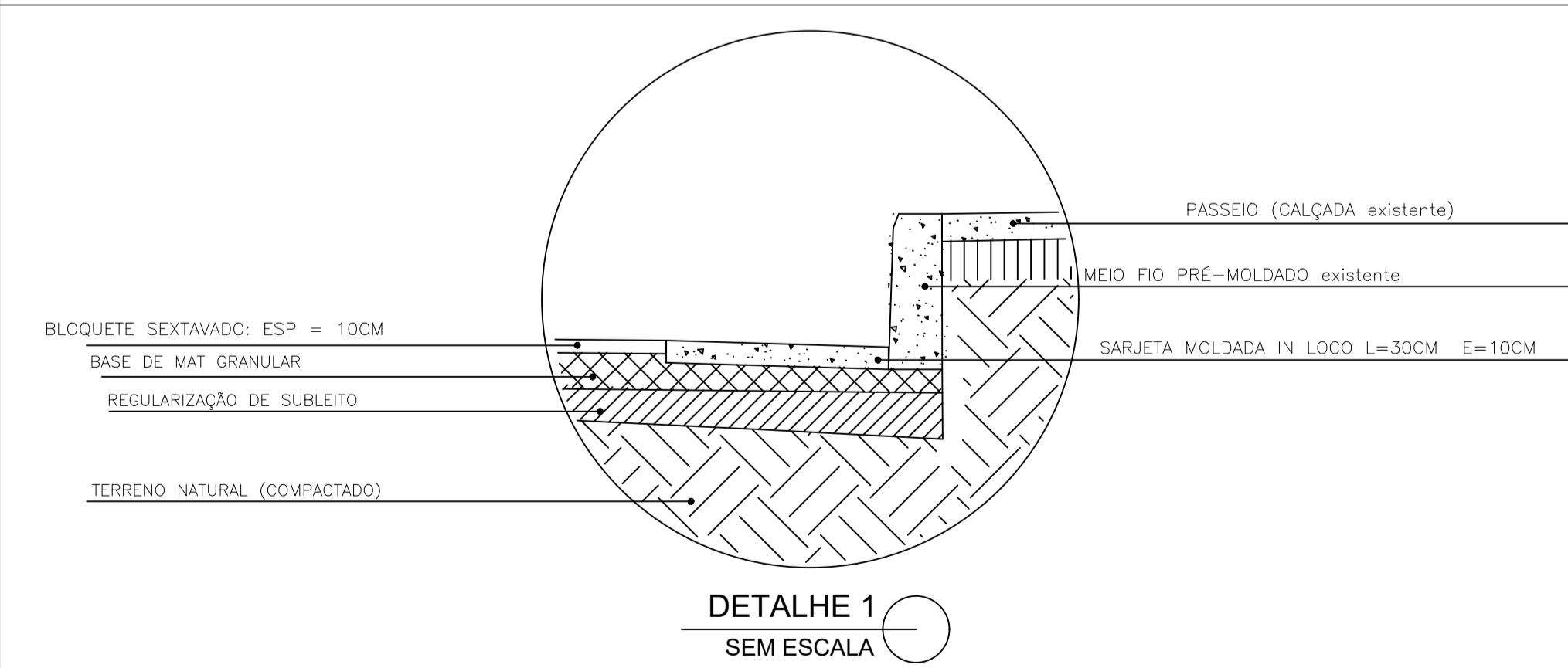

DETALHE 1
 SEM ESCALA

DETALHE CONSTRUTIVO DO MEIO FIO E SARJETA
 SEM ESCALA

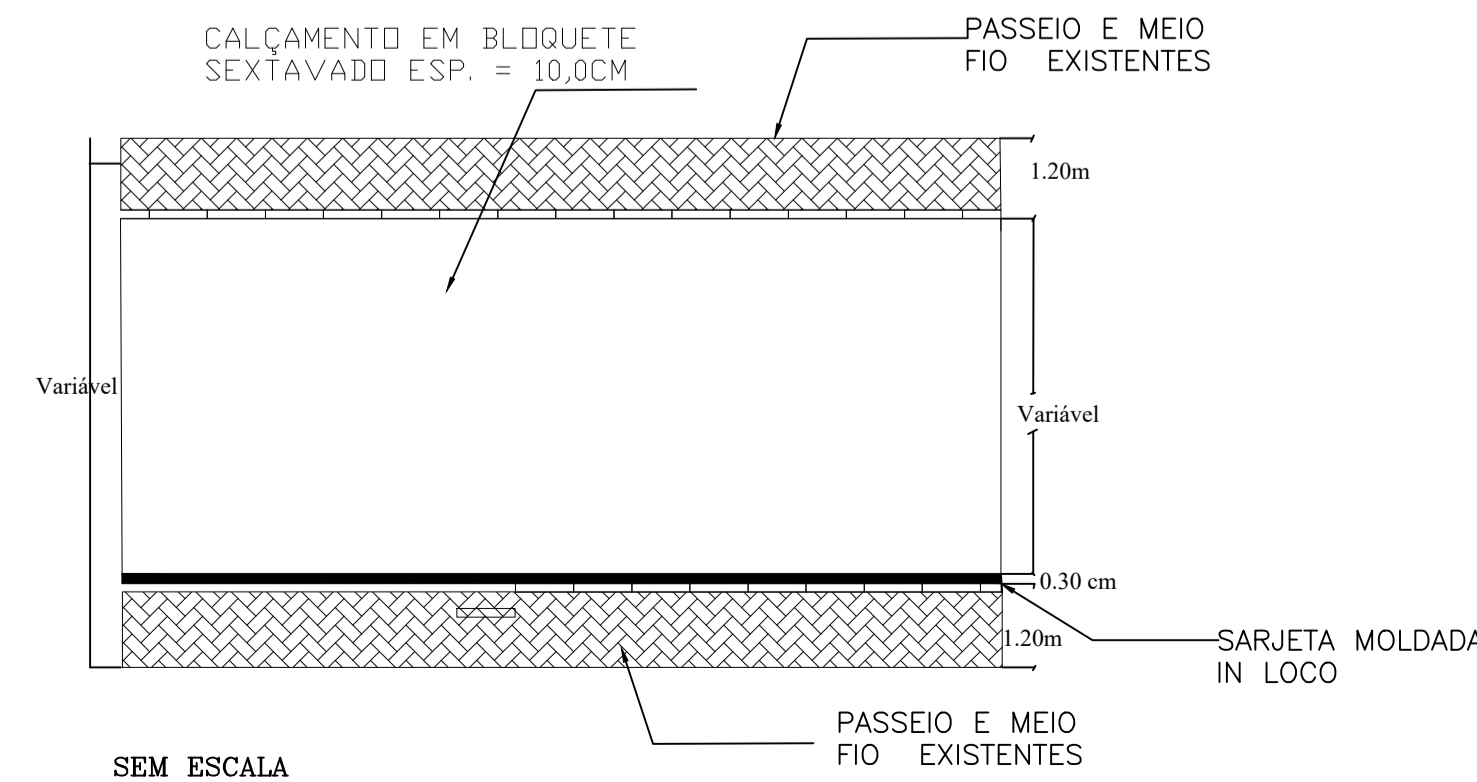
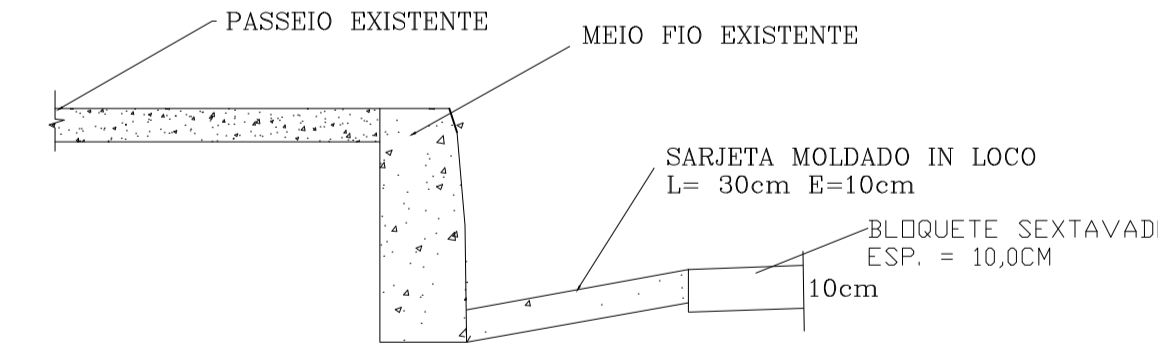

SEM ESCALA

ÁREA TOTAL DE CALÇAMENTO EM BLOQUETE SEXTAVADO
 ÁREA TOTAL: 2.888,41m²

SARJETA A EXECUTAR COM O CONVÊNIO
 ÁREA TOTAL: 314,08m

LEGENDA:	
	ÁREA A SER CALÇADA EM BLOQUETE SEXTAVADO
	SARJETA A EXECUTAR
	MEIO FIO EXISTENTE A SER MANTIDO

PARA USO DA CAIXA ECONÔMICA FEDERAL	Responsável Técnico	CREA / CAU	
	LEONARDO HEITOR CUNHA 51219622672 <small>Assinado de forma digital por LEONARDO HEITOR CUNHA em 02/05/2023 às 15:58:51 -03'00'</small> LEONARDO HEITOR CUNHA Engenheiro Civil	74.701/DMG	
PARA USO DA PREFEITURA MUNICIPAL	Proprietário	CPF	
	FERNANDO RIBEIRO BURCARRELLI 07552056690 <small>Assinado de forma digital por FERNANDO RIBEIRO BURCARRELLI em 02/05/2023 às 15:58:51 -03'00'</small> FERNANDO RIBEIRO BURCARRELLI Prefeito do município de Santana do Riacho-MG	075.520.566-90	
DADOS DO PROJETO BÁSICO	Título	Esc.	
	Pavimentação de Vias Urbanas do Município de Santana do Riacho em Bloquete Sextavado		
	Uso	INDICADAS	
	Rua Dep. Jorge Ferraz, s/n° - centro - Município de Santana do Riacho-MG		
Conteúdo	Estaqueamento, corte transversal típico e detalhes construtivos		
Endereço	Rua Dep. Jorge Ferraz, s/n° - centro - Município de Santana do Riacho-MG	Data	02/05/2023
Coord. -19.171812 -43.717873		Folha	01/01

EXTENSÃO DO TRECHO PARA RECAPEAMENTO=335,00m
 EXTENSÃO DO TRECHO PARA RECAPEAMENTO=335,00m
 ÁREA DE RECAPEAMENTO=2.982,63m²
 ÁREA DE RECAPEAMENTO=2.982,63m²

COORDENADA DO INICIO
 E=634.871,245 N=7.879.733,339

COORDENADA DO FINAL
 E=635.130,200 N=7.879.939,543

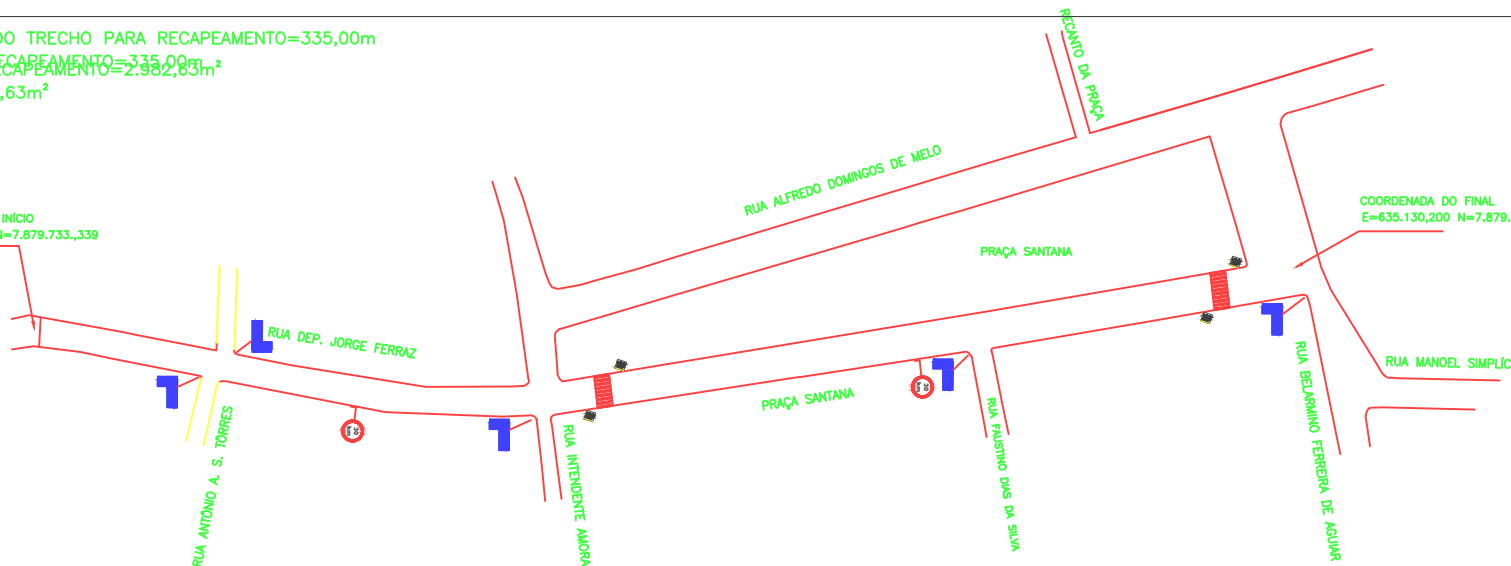

ESCALA 1:1.000

Sinal	Forma	Código	Cor
	R-1	Fundo	Branco
		Orla interna	Preta
		Orla externa	Vermelho
		Letra	Preta

Via	Lado (m)	Orla interna (m)	Orla externa (m)
Urbana	0,35	0,028	0,014



A - 32B

Sinal	Forma	Código	Cor
	R-19	Fundo	Branco
		Orla interna	Preto
		Orla externa	Vermelho
		Letra	Preto

Via	Lado Min. (m)	Orla interna (m)	Orla externa (m)
Urbana	0,70	0,075	0,075

Cor	
Fundo	Amarelo
Símbolo	Preto
Orla interna	Preto
Orla externa	Amarelo
Legenda	Preto
Tarja	Preto

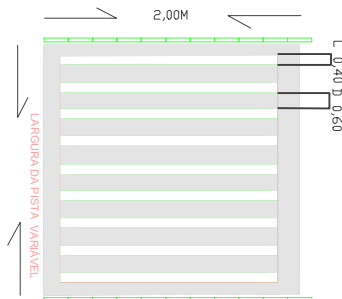

PARA USO DA CAIXA ECONÔMICA FEDERAL			
Responsável Técnico LEONARDO HEITOR CUNHA 61219623672 LEONARDO HEITOR CUNHA Engenheiro Civil		CREA / CAU 74.701/DMG	
Proprietário FERNANDO RIBEIRO BURGARELLI07552056690 FERNANDO RIBEIRO BURGARELLI Prefeito do município de Santana do Riacho-MG		CPF 075.520.566-90	
PARA USO DA PREFEITURA MUNICIPAL			
Título Pavimentação de Vias Urbanas do Município de Santana do Riacho Pavimento em Bloquete Sextavado		Esc.	
Uso Rua Dep. Jorge Ferraz, s/n° - centro - Município de Santana do Riacho-MG		INDICADAS	
Conteúdo Sinalização Urbana - Horizontal e Vertical			
Endereço Rua Dep. Jorge Ferraz, s/n° - centro - Município de Santana do Riacho-MG Coord. -19.171812 -43.717873			
DADOS DO PROJETO BÁSICO		Data 02/05/2023 Folha 01/01	