



GOVERNO DO ESTADO DE MINAS GERAIS

Gabinete Militar do Governador e Coordenadoria Estadual de Defesa Civil

Diretoria de Compras e Contratos - Seção de Compras

Termo de Aviso de Dispensa de Licitação por Valor - GMG/SPGF/DCC/COMPRAS

Belo Horizonte, 27 de junho de 2024.

GABINETE MILITAR DO GOVERNADOR
AVISO DE DISPENSA DE LICITAÇÃO POR VALOR
CONTRATAÇÃO DE SERVIÇOS

COTAÇÃO ELETRÔNICA DE PREÇOS - COTEP N.º 22/2024		
PROCESSO ADMINISTRATIVO:	1071030 000022/2024	
CONTRATANTE:	GABINETE MILITAR DO GOVERNADOR	
OBJETO:	Prestação de serviços de estampagem de Placas de Identificação Veicular - PIV, com fornecimento da placa no Padrão MERCOSUL.	
VALOR TOTAL:	R\$ 3.220,00 (três mil duzentos e vinte reais)	
CRITÉRIO DE JULGAMENTO:	MENOR PREÇO	
EXCLUSIVIDADE ME/EPP/EQUIPARADAS:	SIM	
LOCAL:	Portal de Compras do Estado de Minas Gerais - http://compras.mg.gov.br/	
PERÍODO DE APRESENTAÇÃO DE PROPOSTAS:	De 01/07/2024 até 08/07/2024 às 07h59min	
DATA DA SESSÃO DE LANCES:	HORÁRIO DA ABERTURA:	HORÁRIO DE FECHAMENTO:
08/07/2024	08:00 horas	14:00 horas

SUMÁRIO

- [1. PREÂMBULO](#)
- [2. OBJETO DA COTEP](#)
- [3. PARTICIPAÇÃO NA COTAÇÃO ELETRÔNICA DE PREÇOS - COTEP](#)
- [4. CADASTRAMENTO DA PROPOSTA E INGRESSO NA COTEP](#)
- [5. FASE DE LANCES](#)
- [6. JULGAMENTO DAS PROPOSTAS](#)
- [7. HABILITAÇÃO](#)
- [8. ADJUDICAÇÃO E HOMOLOGAÇÃO](#)
- [9. CONTRATAÇÃO](#)
- [10. SANÇÕES](#)
- [11. DISPOSIÇÕES GERAIS](#)

ANEXOS:

ANEXO I – Termo de Referência;

ANEXO I A – Descrição Detalhada da solução

ANEXO II - Modelo de Proposta Comercial

ANEXO III - Minuta de Termo de Contrato

1. PREÂMBULO

1.1. Torna-se público que o ESTADO DE MINAS GERAIS, por intermédio do GABINETE MILITAR DO GOVERNADOR, realizará procedimento de dispensa de licitação por valor, na forma eletrônica (Cotep), com o critério de julgamento de menor preço, nos termos do art. 75, inciso II, da Lei Federal n.º 14.133, de 1º de abril de 2021, da Resolução Seplog n.º 34, de 24 de março de 2023, e demais legislações aplicáveis.

2. OBJETO DA COTEP

2.1. O objeto da presente Cotação Eletrônica de Preços - Cotep é a prestação de serviços de estampagem de Placas de Identificação Veicular - PIV, com fornecimento da placa no Padrão MERCOSUL, conforme especificações e condições constantes deste aviso de dispensa de licitação por valor e dos seus anexos.

2.2. Havendo mais de um lote, faculta-se ao fornecedor a participação em quantos forem de seu interesse. Ressalta-se que ao optar por participar do lote, a proposta deverá contemplar todos os itens que o compõe.

2.3. Em caso de divergência entre as disposições deste Aviso de Dispensa de Licitação por Valor e de seus anexos, e as demais peças que compõem o processo e/ou as especificações do objeto descritas no Portal de Compras/MG, prevalecerão as deste Aviso.

3. PARTICIPAÇÃO NA COTAÇÃO ELETRÔNICA DE PREÇOS - COTEP

3.1. A participação na presente Cotação Eletrônica de Preços - COTEP se dará exclusivamente por meio do [Portal de Compras do Estado de Minas Gerais](#).

3.1.1. As orientações para participação na Cotação Eletrônica de Preços – COTEP são apresentadas no [Manual COTEP MG - NLLC - Versão Fornecedor](#).

3.1.2. A aplicação dos benefícios previstos no arts. 49, inciso IV e 48, inciso I da Lei Complementar Federal n.º 123, de 2006 c/c o art. 14, inciso III, do Decreto Estadual n.º 47.437, de 2018, ocorrerá de acordo com o estabelecido no Anexo I - Termo de Referência.

3.2. A obtenção do benefício a que se refere o subitem 3.1.2:

3.2.1. não se aplica no caso de contratação direta para compra de bens em geral, ao item cujo valor estimado for superior à receita bruta máxima admitida para fins de enquadramento como empresa de pequeno porte.

3.2.2. fica limitada às microempresas e às empresas de pequeno porte que, no ano-calendário de realização do procedimento, ainda não tenham celebrado contratos com a Administração Pública, cujos valores somados extrapolem a receita bruta máxima admitida para fins de enquadramento como empresa de pequeno porte.

3.2.3. para efeitos de observância do limite financeiro previsto nos subitens 3.2.1 e 3.2.2, deverá ser considerado o valor a ser despendido em toda a vigência contratual, incluindo eventuais prorrogações ou as vigências originais plurianuais.

3.2.4. Para fins do disposto neste aviso, o enquadramento dos beneficiários indicados no caput do art. 3º do Decreto Estadual n.º 47.437, de 2018, se dará da seguinte forma:

3.2.4.1. microempresa ou empresa de pequeno porte, conforme definido nos incisos I e II do caput § 4º do art. 3º da Lei Complementar Federal nº 123, de 2006;

3.2.4.2. agricultor familiar, conforme definido na Lei Federal n.º 11.326, de 2006;

3.2.4.3. produtor rural pessoa física, conforme disposto na Lei Federal n.º 8.212, de 1991;

3.2.4.4. microempreendedor individual, conforme definido no § 1º do art. 18-A da Lei Complementar Federal n.º 123, de 2006;

3.2.4.5. para as sociedades cooperativas mencionadas no artigo 16 da Lei Federal n.º 14.133, de 2021, conforme definido no art. 34 da Lei Federal n.º 11.488, de 2007, e no art. 4º da Lei Federal n.º 5.764, de 1971.

3.3. **Poderão participar desta Cotep** os fornecedores cujo ramo de atividade seja compatível com o objeto deste instrumento convocatório, e que estejam regularmente inscritos no Cadastro Geral de Fornecedoros – Cagef do Estado de Minas Gerais, conforme Decreto Estadual n.º 47.524, de 2018, e da Resolução Seplog n.º 93, de 2018.

3.3.1. **A inscrição no CAGEF deve ser realizada no prazo mínimo de 02 (dois) dias úteis antes da data da abertura da COTEP**, por meio do site www.compras.mg.gov.br - [Opção Cadastro de Fornecedoros](#).

3.3.2. Cada fornecedor deverá inscrever, no mínimo, um representante para atuar em seu nome no sistema, sendo vedado a qualquer pessoa, física ou jurídica, representar mais de um fornecedor na presente COTEP.

3.3.3. O representante receberá uma senha eletrônica de acesso, de caráter pessoal e intransferível, ficando excluída da responsabilidade do provedor ou do órgão/entidade promotora da COTEP por eventuais danos decorrentes do uso indevido da senha, ainda que por terceiros não autorizados.

3.3.4. É dever do responsável legal conferir a exatidão dos seus dados cadastrais no CAGEF e mantê-los atualizados junto aos órgãos responsáveis pela informação, devendo proceder, imediatamente, à correção ou à alteração dos registros tão logo identifique

incorreção ou aqueles se tornem desatualizados.

3.3.5. A inscrição junto ao provedor do sistema implica a presunção da capacidade técnica do fornecedor e do seu representante para realização das transações inerentes à COTEP.

3.3.6. O fornecedor se responsabiliza:

3.3.6.1. pelas transações efetuadas em seu nome, assumindo como firmes e verdadeiras suas propostas e seus lances, inclusive os atos praticados diretamente ou por seu representante;

3.3.6.2. pelo acompanhamento das operações no sistema, admitindo ônus decorrente da perda do negócio diante da inobservância de quaisquer mensagens emitidas pelo sistema ou de sua desconexão.

3.3.7. Informações complementares a respeito da inscrição podem ser obtidas no site www.compras.mg.gov.br ou pela Central de Atendimento aos Fornecedores, via e-mail: cadastro.fornecedores@planejamento.mg.gov.br, com horário de atendimento de segunda a sexta-feira, das 08:00h às 16:00h.

3.4. **Não poderão participar desta COTEP** os fornecedores:

3.4.1. que não atendam às condições deste Aviso de Dispensa de Licitação por Valor e seu(s) anexo(s);

3.4.2. estrangeiros que não tenham representação legal no Brasil com poderes expressos para receber citação e responder administrativa ou judicialmente;

3.4.3. organizações da Sociedade Civil de Interesse Público - OSCIP, atuando nessa condição (Acórdão n.º 746/2014-TCU-Plenário).

3.4.4. que se enquadrem nas seguintes vedações:

3.4.4.1. autor do anteprojeto, do projeto básico ou do projeto executivo, pessoa física ou jurídica, quando a contratação versar sobre obra, serviços ou fornecimento de bens a ele relacionados;

3.4.4.1.1. Equiparam-se aos autores do projeto as empresas integrantes do mesmo grupo econômico.

3.4.4.2. empresa, isoladamente ou em consórcio, responsável pela elaboração do projeto básico ou do projeto executivo, ou empresa da qual o autor do projeto seja dirigente, gerente, controlador, acionista ou detentor de mais de 5% (cinco por cento) do capital com direito a voto, responsável técnico ou subcontratado, quando a contratação direta versar sobre obra, serviços ou fornecimento de bens a ela necessários;

3.4.4.3. pessoa física ou jurídica que se encontre, ao tempo da COTEP, impossibilitada de participar em decorrência de sanção que lhe foi imposta, conforme legislação vigente.

3.4.4.3.1. O impedimento de que trata o subitem anterior será também aplicado ao participante que atue em substituição a outra pessoa, física ou jurídica, com o intuito de burlar a efetividade da sanção a ela aplicada, inclusive a sua controladora, controlada ou coligada, desde que devidamente comprovado o ilícito ou a utilização fraudulenta da personalidade jurídica do participante.

3.4.4.4. aquele que mantenha vínculo de natureza técnica, comercial, econômica, financeira, trabalhista ou civil com dirigente do órgão ou entidade contratante ou com agente público que desempenhe função na COTEP ou que atue na fiscalização ou na gestão do contrato, ou que deles seja cônjuge, companheiro ou parente em linha reta, colateral ou por afinidade, até o terceiro grau.

3.4.4.5. empresas controladoras, controladas ou coligadas, nos termos da [Lei Federal n.º 6.404, de 1976](#), concorrendo entre si.

3.4.4.6. empresas que tenham como proprietários controladores ou diretores membros dos poderes legislativos da União, Estados ou Municípios ou que nelas exerçam funções remuneradas, conforme art. 54, II, "a", c/c art. 29, IX, ambos da Constituição da República.

3.4.4.7. pessoa física ou jurídica que, nos 5 (cinco) anos anteriores à divulgação do Aviso de Dispensa de Licitação por Valor, tenha sido condenada judicialmente, com trânsito em julgado, por exploração de trabalho infantil, por submissão de trabalhadores a condições análogas às de escravo ou por contratação de adolescentes nos casos vedados pela legislação trabalhista.

3.4.4.8. empresas reunidas em consórcio, em razão da baixa complexidade do objeto a ser adquirido, considerando que as empresas que atuam no mercado têm condições de prestar o serviço de forma independente.

4. CADASTRAMENTO DA PROPOSTA E INGRESSO NA COTEP

4.1. Durante o período estabelecido neste Aviso de Dispensa de Licitação por Valor, o fornecedor interessado encaminhará a sua proposta, exclusivamente, por meio do [Portal de Compras do Estado MG](#), informando, obrigatoriamente no sistema:

4.1.1. o valor unitário e o valor total de cada lote.

4.2. Os preços ofertados, tanto na fase do lançamento da proposta no sistema, quanto na sessão de lances, serão de exclusiva responsabilidade do fornecedor, e deverão:

4.2.1. ser apresentados em moeda corrente nacional, em algarismos com duas casas decimais após a vírgula.

4.2.2. incluir todos os tributos, encargos sociais, frete até o destino e quaisquer outros ônus que porventura possam recair sobre o objeto, os quais ficarão a cargo única e exclusivamente do fornecedor, inclusive os custos para atendimento dos direitos trabalhistas assegurados na Constituição Federal, nas leis trabalhistas, nas normas infralegais, nas convenções coletivas de trabalho e nos termos de ajustamento de conduta vigentes na data de entrega das propostas.

4.3. Se o regime tributário da empresa implicar o recolhimento de tributos em percentuais variáveis, a cotação adequada será a que corresponde à média dos efetivos recolhimentos da empresa nos últimos doze meses.

4.3.1. Independentemente do percentual de tributo inserido na planilha, no pagamento serão retidos na fonte os percentuais estabelecidos na legislação vigente.

4.4. A apresentação das propostas implica obrigatoriedade do cumprimento das disposições nelas contidas, em conformidade com o que dispõe o Anexo I -Termo de Referência, e do compromisso de cumprir o objeto nos seus termos, bem como de prestar serviços em quantidades e qualidades adequadas à perfeita execução do objeto, promovendo, quando requerido, sua substituição, quando for o caso.

4.5. O prazo de validade da proposta não será inferior à 120 (cento e vinte) dias corridos, a contar da data de sua apresentação.

4.6. No cadastramento da proposta, o fornecedor deverá, também, assinalar em campo próprio do Portal de Compras, às seguintes declarações:

4.6.1. que manifesta ciência em relação ao inteiro teor do ato convocatório e dos seus anexos, concorda com suas condições, declara que a sua proposta econômica compreenderá a integralidade dos custos, nos termos do art. 63, §1º, da Lei Federal n.º 14.133, de 2021, para atendimento dos direitos trabalhistas assegurados na Constituição Federal de 1.988, nas leis trabalhistas, nas normas infralegais, nas convenções coletivas de trabalho e nos termos de ajustamento de conduta vigentes na data da sua entrega em definitivo a atendo aos requisitos de habilitação neles estabelecidos;

4.6.2. que inexistente impedimento à sua habilitação, e comunicará a superveniência de ocorrência impeditiva ao órgão ou entidade Contratante;

4.6.3. que cumpre o disposto no inciso XXXIII do art. 7º da Constituição Federal de 1.988, que proíbe o trabalho noturno, perigoso ou insalubre a menores de dezoito e de qualquer trabalho a menores de dezesseis anos, salvo na condição de aprendiz, a partir de quatorze anos.

4.6.4. a ciência em relação a todas as informações e condições locais para o cumprimento das obrigações objeto da contratação direta

4.6.5. que cumpre as exigências de reserva de cargos para pessoa com deficiência e para reabilitação da Previdência Social, previstas em lei nos termos do art. 93 da Lei Federal n.º 8.213, de 1991 e em outras normas específicas, conforme previsto no inciso IV do art. 63 da Lei Federal n.º 14.133, de 2021.

4.6.6. que se responsabiliza pelas transações que forem efetuadas no sistema em seu nome, assumindo como firmes e verdadeiras;

4.6.7. No caso de fornecedor beneficiário (ME/EPP/Equiparadas) indicado no caput do art. 3º do Decreto Estadual n.º 47.437, de 2018, também deverá ser declarado:

4.6.7.1. que cumpre os requisitos estabelecidos no artigo 3º da Lei Complementar Federal n.º 123, de 2006, estando apto a usufruir do tratamento favorecido estabelecido em seus artigos 42 a 49, observado o disposto nos §§ 1º ao 3º do art. 4º, da Lei n.º 14.133, de 2021.

4.6.7.2. que caso possua restrição no(s) documento(s) de regularidade fiscal, assume o compromisso de promover a regularização caso venha a formular o lance vencedor, cumprindo plenamente os demais requisitos de habilitação.

4.7. Os fornecedores estabelecidos no Estado de Minas Gerais que usufruem do benefício de isenção do ICMS, conforme dispõe o Decreto Estadual nº 48.589, de 2023, deverão informar na(s) proposta(s) que será(ão) encaminhada(s) no Portal de Compras, o(s) preço(s) resultante(s) da dedução do ICMS, conforme Resolução Conjunta SEPLAG/SEF n.º 3.458, de 2003 e alterações.

4.7.1. As fases de classificação das propostas, etapa de lances, o julgamento dos preços, a adjudicação e a homologação serão realizadas a partir dos preços dos quais foram deduzidos os valores relativos ao ICMS.

4.7.2. O disposto nos subitens 4.7 e 4.7.1. não se aplica aos contribuintes mineiros optantes pelo regime do Simples Nacional.

4.8. As informações da(s) proposta(s) comercial(is) encaminhada(s) pelo sistema podem ser alteradas pelo fornecedor até a data e horário marcados para a abertura da sessão.

5. FASE DE LANCES

5.1. Na data e horário estabelecidos neste Aviso de Dispensa de Licitação por Valor, a sessão pública será automaticamente aberta para o envio de lances públicos e sucessivos, sendo encerrada no horário de finalização de lances também já previsto neste Aviso.

5.2. Iniciada a etapa competitiva, os fornecedores deverão encaminhar lances, exclusivamente por meio do [Portal de Compras MG](#).

5.2.1. O lance deverá ser ofertado pelo valor global do lote.

5.2.2. O fornecedor somente poderá oferecer lance de valor inferior ou maior percentual de desconto em relação ao último lance por ele ofertado, observado o intervalo mínimo de diferença de valores ou de percentuais entre os lances, quando for o caso, que incidirá tanto em relação aos lances intermediários quanto em relação ao lance que cobrir a melhor oferta.

5.3. Durante o procedimento, os fornecedores serão informados, em tempo real, do valor do menor lance registrado, bem como todas as mensagens trocadas no “chat” do sistema, sendo vedada a identificação do fornecedor.

5.4. Imediatamente após o término do prazo estabelecido para envio de lances, o Portal de Compras MG ordenará e divulgará os lances em ordem crescente de classificação, observado o respectivo critério de julgamento.

5.5. O encerramento da fase de lances ocorrerá de forma automática pontualmente no horário indicado, sem qualquer possibilidade de prorrogação e não havendo tempo aleatório ou mecanismo similar.

5.6. Caso o fornecedor não apresente lances, concorrerá com o valor de sua proposta.

5.7. Na hipótese de haver lances iguais, prevalecerá aquele que for recebido e registrado primeiro no Portal de Compras MG.

5.7.1. Na hipótese de não serem enviados lances, e haver empate entre duas ou mais propostas, será realizado sorteio para classificação das propostas empatadas.

6. JULGAMENTO DAS PROPOSTAS

- 6.1. Encerrada a fase de lances, será verificada a conformidade da proposta classificada em primeiro lugar quanto à adequação do objeto e à compatibilidade do preço em relação ao estipulado para a compra.
- 6.1.1. Havendo necessidade, o responsável pelo procedimento poderá suspender a sessão posteriormente à conclusão da etapa de lances, informando no “chat” a nova data e horário para a sua continuidade.
- 6.2. Poderá haver a negociação de condições mais vantajosas com o primeiro colocado, exclusivamente por meio do Portal de Compras MG e de forma pública e transparente. O(s) valor(es) da negociação deverá(ão) ser registrado(s) em campo próprio do referido sistema.
- 6.3. Quando o primeiro colocado, mesmo após a negociação, tiver a sua proposta desclassificada em razão de sua oferta permanecer acima do preço máximo definido para a compra, a negociação poderá ser feita com os demais fornecedores classificados, exclusivamente por meio do Portal de Compras MG, respeitada a ordem de classificação.
- 6.4. Estando o preço compatível, será solicitado ao fornecedor classificado em primeiro lugar o envio da sua proposta comercial assinada e adequada ao(s) último(s) valor(es) ofertado(s) ou, quando não ocorrerem lances, contendo o(s) preço(s) inicialmente ofertado(s), devendo ser observado o modelo apresentado no Anexo II – Proposta Comercial, e o disposto a seguir.
- 6.4.1. A proposta deverá conter a descrição do objeto ofertado, a marca e modelo do produto (quando for o caso), e o preço unitário e total, devidamente atualizado.
- 6.4.2. Caso a proposta e os documentos que a acompanham sejam assinados por mandatário, deverão ser encaminhados, também a procuração e cópia da carteira de identidade do mandatário subscritor.
- 6.4.3. Caso esteja classificado em primeiro lugar, o fornecedor mineiro, não optante pelo Simples Nacional, deverá:
- 6.4.3.1. informar na proposta comercial o preço resultante da dedução do ICMS e o preço com ICMS.
- 6.4.3.2. anexar à sua proposta comercial, a ficha de inscrição estadual, na qual conste a opção pelo Simples Nacional, podendo o responsável pelo procedimento, na sua falta, consultar a opção por este regime através do site: <http://www8.receita.fazenda.gov.br/SimplesNacional/>.
- 6.5. Para fins de análise da proposta quanto ao cumprimento das especificações do objeto, poderá ser colhida a manifestação escrita da área técnica especializada no objeto.
- 6.6. Será desclassificada a proposta classificada em 1º lugar:
- 6.6.1. que contiver vícios insanáveis;
- 6.6.2. que descumprir às especificações técnicas pormenorizadas contidas neste instrumento convocatório;
- 6.6.3. que apresentar preços inexequíveis ou permanecerem acima do preço máximo definido para a compra;
- 6.6.4. que não tiverem sua exequibilidade demonstrada, quando exigido pela Administração; e/ou
- 6.6.5. que apresentar desconformidade com quaisquer outras exigências deste instrumento convocatório, desde que insanável.
- 6.7. Será considerada inexequível a proposta de preços ou menor lance que:
- 6.7.1. for insuficiente para a cobertura dos custos da contratação, por apresentar preços global ou unitários simbólicos, irrisórios ou de valor zero, incompatíveis com os preços dos insumos e salários de mercado, acrescidos dos respectivos encargos, ainda que o ato convocatório da dispensa não tenha estabelecido limites mínimos, exceto quando se referirem a materiais e instalações de propriedade do próprio fornecedor, para os quais ele renuncie a parcela ou à totalidade da remuneração.
- 6.7.2. apresentar um ou mais valores da planilha de custo que sejam inferiores àqueles fixados em instrumentos de caráter normativo obrigatório, tais como leis, medidas provisórias e convenções coletivas de trabalho vigentes.
- 6.8. Se houver indícios de inexequibilidade da proposta, ou em caso da necessidade de esclarecimentos complementares, deverão ser efetuadas diligências, para que a empresa comprove a exequibilidade da proposta.
- 6.9. Erros no preenchimento da proposta não constituem motivo para a desclassificação. A proposta poderá ser ajustada pelo fornecedor, no prazo indicado pelo sistema, desde que não haja majoração do preço.
- 6.9.1. O ajuste de que trata este dispositivo se limita a sanar erros ou falhas que não alterem a substância das propostas.
- 6.10. Se a proposta ou lance vencedor for desclassificado, será examinada a proposta ou lance subsequente, e, assim sucessivamente, na ordem de classificação.
- 6.11. Da Apresentação de Amostras/Prova De Conceito:
- 6.11.1. Não haverá apresentação de amostras/prova de conceito no presente certame.
- 6.12. Encerrada a análise quanto ao julgamento e aceitabilidade da proposta, o responsável pelo procedimento realizará a verificação da habilitação do fornecedor classificado em primeiro lugar.

7. HABILITAÇÃO

- 7.1. Como condição prévia ao exame dos documentos de habilitação do fornecedor classificado em primeiro lugar, será verificado o eventual descumprimento das condições de participação, especialmente quanto à existência de sanção que impeça a participação no certame ou a futura compra, mediante a consulta aos seguintes cadastros:

CONSULTA AOS CADASTROS	FORNECEDOR PESSOA JURÍDICA - CNPJ	FORNECEDOR PESSOA FÍSICA - CPF	SÓCIO MAJORITÁRIO* - CPF
CADIN – Cadastro Informativo de Inadimplência em relação à Administração Pública do Estado de Minas Gerais acessível pelo site http://consultapublica.fazenda.mg.gov.br/ConsultaPublicaCADIN/consultaSituacaoPublica.do ;	SIM	SIM	NÃO
CAGEF/CAFIMP – Cadastro de Fornecedores Impedidos acessível pelo site https://www.cagef.mg.gov.br/fornecedor-web/br/gov/prodemge/seplag/fornecedor/publico/index.zul	SIM	SIM	NÃO
Consulta da situação eleitoral, acessível pelo site https://www.tse.jus.br/servicos-eleitorais/titulo-e-local-de-votacao/copy_of_consulta-por-nome	NÃO	SIM	NÃO
Certidão de Licitantes Inidôneos TCU, acessível pelo site https://contas.tcu.gov.br/ords/f?p=1660:3:111970551082228:::P3_TIPO:CPF	NÃO (Consultas já integram a certidão consolidada do TCU)	SIM	NÃO
Consulta ao Cadastro Nacional de Empresas Inidôneas e Suspensas (CEIS) e ao Cadastro Nacional de Empresas Punidas (CNEP) mantidos pela Controladoria-Geral da União (CGU), acessível pelo site https://certidoes.cgu.gov.br/		SIM	NÃO
Consulta ao Cadastro Nacional de Condenações Cíveis por Ato de Improbidade Administrativa e Inelegibilidade, mantido pelo Conselho Nacional de Justiça (CNJ), acessível pelo site https://www.cnj.jus.br/improbidade_adm/consultar_requerido.php?validar=form .		SIM	SIM
Consulta Consolidada de Pessoa Jurídica do TCU (Integra 4 certidões: (1) Licitantes Inidôneos, (2) CNIA - Cadastro Nacional de Condenações Cíveis por Ato de Improbidade Administrativa e Inelegibilidade, (3) CEIS - Cadastro Nacional de Empresas Inidôneas e Suspensas e (4) CNEP - Cadastro Nacional de Empresas Punidas. Acesso disponível no site https://certidoesapf.apps.tcu.gov.br/	SIM	NÃO	NÃO
Nota: * A consulta ao cadastro Nacional de Condenações Cíveis por Ato de Improbidade Administrativa e Inelegibilidade, mantido pelo Conselho Nacional de Justiça (CNJ) será realizada em nome do fornecedor melhor classificado e, também, de seu sócio majoritário, por força do artigo 12 da Lei nº 8.429, de 1992, que prevê, dentre as sanções impostas ao responsável pela prática de ato de improbidade administrativa, a proibição de contratar com o Poder Público, inclusive por intermédio de pessoa jurídica da qual seja sócio majoritário.			

7.1.1. Caso conste na consulta a existência de ocorrências impeditivas indiretas, o gestor diligenciará para verificar se houve fraude por parte das empresas apontadas no Relatório de Ocorrências Impeditivas Indiretas.

7.1.2. A tentativa de burla será verificada por meio dos vínculos societários, linhas de fornecimento similares, dentre outros.

7.1.3. O fornecedor será convocado para manifestação previamente à sua desclassificação.

7.1.4. Constatada a existência de sanção, o fornecedor será reputado inabilitado, por falta de condição de participação.

7.2. Caso atendidas as condições de participação, o responsável pelo procedimento iniciará a análise dos documentos de habilitação do fornecedor classificado em 1º lugar, sendo exigidas somente aquelas elencadas no Anexo I - Termo de Referência.

7.2.1. A verificação dos documentos será realizada por meio de consulta ao Cagef, assegurado aos demais participantes o direito de acesso aos dados constantes do sistema.

7.2.2. O fornecedor deverá manter atualizadas as comprovações constantes do CRC para que estejam vigentes na data da abertura da sessão pública.

7.2.3. Havendo a necessidade de envio de documentos complementares aos já apresentados para a habilitação, na forma estabelecida no subitem 7.2.1, ou de documentos não constantes do Cagef, o fornecedor melhor classificado será convocado a encaminhá-los, em formato digital, via sistema, no prazo mínimo de 1 (uma) hora, sob pena de inabilitação.

7.2.3.1. A não regularização dos documentos constantes do CRC no prazo do subitem anterior implicará a inabilitação do fornecedor, salvo se a consulta aos sítios eletrônicos oficiais emissores de certidões lograr êxito em encontrar a(s) certidão(ões) válida(s).

7.2.4. Não serão aceitos documentos de habilitação com indicação de CNPJ/CPF diferentes, salvo aqueles legalmente permitidos.

7.2.4.1. Se o fornecedor for a matriz, todos os documentos deverão estar em nome da matriz, e se o fornecedor for a filial, todos os documentos deverão estar em nome da filial, exceto para atestados de capacidade técnica, e no caso daqueles documentos que, pela própria natureza, comprovadamente, forem emitidos somente em nome da matriz.

7.2.4.2. Serão aceitos registros de CNPJ de fornecedor matriz e filial com diferenças de números de documentos pertinentes ao CND e ao CRF/FGTS, quando for comprovada a centralização do recolhimento dessas contribuições.

7.3. Será inabilitado o fornecedor que não comprovar sua habilitação, seja por não apresentar quaisquer dos documentos exigidos, ou apresentá-los em desacordo com o estabelecido neste Aviso de Dispensa Licitação Por Valor.

7.4. Na hipótese de o fornecedor não atender às exigências para a habilitação, o órgão ou entidade examinará a proposta subsequente e assim sucessivamente, na ordem de classificação, até a apuração de uma proposta que atenda às especificações do objeto e as condições de habilitação.

7.5. Constatado o pleno atendimento às exigências deste instrumento convocatório, o fornecedor será habilitado.

8. ADJUDICAÇÃO E HOMOLOGAÇÃO

8.1. Encerradas as etapas de julgamento e de habilitação, o processo será encaminhado à autoridade competente para adjudicação do objeto e homologação do procedimento, observado, no que couber, o disposto no art. 71 da Lei Federal n.º 14.133, de 2021.

8.1.1. Na hipótese de procedimento cuja pesquisa de preços tenha sido realizada concomitantemente à seleção da proposta economicamente mais vantajosa, nos termos do art. 10 da Resolução Seplag n.º 102, de 2022, deverá ser juntada aos autos da contratação a declaração de disponibilidade orçamentária e financeira de que trata o inciso V do caput do art. 6º da Resolução Seplag n.º 34 de 2023, como requisito para os atos de adjudicação e homologação.

8.2. Ao homologar o procedimento, as informações serão enviadas ao PNCP automaticamente, e ficarão disponíveis para consulta no Portal de Compras.

8.2.1. A ata ficará disponível no Portal de Compras, bem como será apensada aos autos do processo de contratação.

9. CONTRATAÇÃO

9.1. Após a homologação e adjudicação, caso se conclua pela contratação, o fornecedor a ser contratado será convocado para assinar o termo de contrato, aceitar ou retirar o instrumento equivalente, no prazo de 5 (cinco) dias úteis, de acordo com o art. 90 da Lei Federal n.º 14.133, de 2021, sob pena de decair do direito à compra, sem prejuízo das sanções previstas neste Aviso de Dispensa de Licitação por Valor.

9.1.1. O prazo previsto no subitem anterior poderá ser prorrogado 1 (uma) vez, por igual período, por solicitação justificada do adjudicatário e aceita pela Administração.

9.1.2. Qualquer solicitação de prorrogação de prazo para firmar o termo de contrato, aceitar ou retirar o instrumento equivalente decorrentes desta contratação direta, somente será analisada se apresentada antes do decurso do prazo para tal e devidamente fundamentada.

9.2. Na assinatura do contrato ou do instrumento equivalente será exigida a comprovação das condições de habilitação e de compra consignadas neste Aviso, que deverão ser mantidas pelo fornecedor durante a vigência do contrato ou do instrumento equivalente.

9.2.1. As condições de apresentação de Garantia da Execução são aquelas previstas no Anexo I - Termo de Referência.

9.2.2. Caso o adjudicatário não apresente situação regular no momento de assinar o termo de contrato, aceitar ou retirar o instrumento equivalente, ou se recuse a assiná-lo, serão convocados os fornecedores remanescentes, observada a ordem de classificação.

9.3. O aceite da Nota de Empenho ou do instrumento equivalente, emitida ao fornecedor adjudicado, implica o reconhecimento de que:

9.3.1. O instrumento equivalente está substituindo o contrato, aplicando-se à relação de negócios ali estabelecida as disposições da Lei Federal n.º 14.133, de 2021;

9.3.2. A contratada se vincula à sua proposta e às previsões contidas neste Aviso de Contratação Direta e seus anexos;

9.4. A contratada reconhece que as hipóteses de rescisão são aquelas previstas nos artigos 137 e 138 da Lei Federal n.º 14.133, de 2021, e concordam com os direitos da Administração previstos nos artigos 137 a 139 da mesma lei.

9.5. O prazo de vigência da contratação encontra-se previsto no Anexo I - Termo de Referência.

9.6. Decorrido o prazo de validade da(s) proposta(s) comercial(is), sem convocação para assinatura do contrato, aceite ou retirada de instrumento equivalente, ficam os fornecedores liberados dos compromissos assumidos.

9.7. O instrumento de contrato, e demais atos firmados com a Administração, serão assinados de maneira eletrônica, por intermédio do Sistema Eletrônico de Informações do Governo do Estado de Minas Gerais -SEI/MG.

9.7.1. Para a assinatura eletrônica, caso ainda não possua cadastro, o(s) licitante(s) interessado(s) deverá (ão) acessar o Sistema Eletrônico de Informações do Governo do Estado de Minas Gerais - SEI/MG, por meio do link www.sei.mg.gov.br/usuarioexterno, e clicar em "Clique aqui se você ainda não está cadastrado".

9.7.2. Dúvidas com relação ao cadastro no SEI podem ser encaminhadas para o e-mail atendimentosei@planejamento.mg.gov.br.

9.7.3. A realização do cadastro como Usuário Externo no SEI/MG importará na aceitação de todos os termos e condições que regem o processo eletrônico, conforme Decreto Estadual nº 47.222, de 2017, e demais normas aplicáveis, admitindo como válida a assinatura eletrônica na modalidade cadastrada (login/senha), tendo como consequência a responsabilidade pelo uso indevido das ações efetuadas e das informações prestadas, as quais serão passíveis de apuração civil, penal e administrativa.

10. SANÇÕES

10.1. As sanções são aquelas previstas no Anexo I - Termo de Referência.

11. DISPOSIÇÕES GERAIS

11.1. O procedimento será divulgado no Portal de Compras MG e no Portal Nacional de Contratações Públicas – PNCP, e encaminhado automaticamente por mensagem eletrônica para os representantes de fornecedores inscritos no Cadastro Geral de Fornecedores – CAGEF, na correspondente linha de fornecimento que pretende atender.

11.2. Os horários estabelecidos na divulgação deste procedimento e durante sessão pública observarão o horário de Brasília-DF, inclusive para contagem de tempo e registro no Sistema e na documentação relativa ao procedimento.

11.3. Havendo a necessidade de realização de ato de qualquer natureza pelos fornecedores, cujo prazo não conste deste Aviso de Dispensa de Licitação por Valor, deverá ser atendido o prazo indicado pelo agente competente da Administração na respectiva notificação.

11.4. No julgamento das propostas e da habilitação, a Administração poderá sanar erros ou falhas que não alterem a substância das propostas, dos documentos e sua validade jurídica, mediante despacho fundamentado e acessível a todos, atribuindo-lhes validade e eficácia para fins de classificação e habilitação.

11.5. As normas disciplinadoras deste Aviso de Dispensa de Licitação por Valor serão sempre interpretadas em favor da ampliação da disputa entre os interessados, desde que não comprometam o interesse da Administração, o princípio da isonomia, a finalidade e a segurança da compra.

11.6. Os fornecedores assumem todos os custos de preparação e apresentação de suas propostas e a Administração não será, em nenhum caso, responsável por esses custos, independentemente da condução ou do resultado deste procedimento de contratação direta.

11.7. O fornecedor contratado será constantemente avaliado em termos de suas entregas.

11.8. Fica eleito o foro da Comarca de Belo Horizonte, Minas Gerais, para dirimir eventuais conflitos de interesses decorrentes deste procedimento, valendo esta cláusula como renúncia expressa a qualquer outro foro, por mais privilegiado que seja ou venha a ser.

11.9. Os interessados poderão examinar ou retirar gratuitamente o presente Aviso de Dispensa de Licitação por Valor no site: www.compras.mg.gov.br e www.gov.br/pncp/pt-br.

11.10. Não havendo expediente ou ocorrendo qualquer fato superveniente que impeça a realização do certame na data marcada, a sessão será transferida para o primeiro dia útil subsequente, no mesmo horário anteriormente estabelecido, desde que não haja comunicação em contrário.

11.11. Integram este Aviso de Dispensa de Licitação por Valor, para todos os fins e efeitos, os seguintes anexos:

11.11.1. ANEXO I – Termo de Referência;

11.11.2. ANEXO I A – Descrição Detalhada da solução

11.11.3. ANEXO II - Modelo de Proposta Comercial

11.11.4. ANEXO III - Minuta de Termo de Contrato

CARLOS ALBERTO SILVA ALEIXO JUNIOR, TENENTE-CORONEL PM
Subchefe e Ordenador de Despesas do GMG



Documento assinado eletronicamente por **Carlos Alberto Silva Aleixo Junior**, Subchefe do Gabinete Militar do Governador de Minas Gerais, em 01/07/2024, às 11:04, conforme horário oficial de Brasília, com fundamento no art. 6º, § 1º, do [Decreto nº 47.222, de 26 de julho de 2017](#).



A autenticidade deste documento pode ser conferida no site http://sei.mg.gov.br/sei/controlador_externo.php?acao=documento_conferir&id_orgao_acesso_externo=0, informando o código verificador **91279564** e o código CRC **94C5C294**.



GOVERNO DO ESTADO DE MINAS GERAIS

Gabinete Militar do Governador e Coordenadoria Estadual de Defesa Civil

Diretoria de Compras e Contratos - Seção de Compras

Anexo nº I - Termo de Referência/GMG/SPGF/DCC/COMPRAS/2024

PROCESSO Nº 1070.01.0001166/2024-30

TERMO DE REFERÊNCIA DE PRESTAÇÃO DE SERVIÇOS

DATA	ÓRGÃO SOLICITANTE	NÚMERO DA UNIDADE DE COMPRA
12/06/2024	Gabinete Militar do Governador	1070030

RESPONSÁVEL PELA SOLICITAÇÃO	SUPERINTENDÊNCIA OU DIRETORIA OU UNIDADE ADMINISTRATIVA
Nome: Cap PM Antônio Pedro de Faria E-mail: dtt@gabinetemilitar.mg.gov.br	Superintendência de Transportes - Diretoria de Transportes Terrestres (DTT)

Sumário

- [1. OBJETO E CONDIÇÕES GERAIS DA CONTRATAÇÃO](#)
- [2. FUNDAMENTAÇÃO DA CONTRATAÇÃO](#)
- [3. REQUISITOS DA CONTRATAÇÃO](#)
- [4. MODELO DE EXECUÇÃO DO OBJETO](#)
- [5. CRITÉRIOS DE MEDIÇÃO E PAGAMENTO](#)
- [6. PROCEDIMENTO DE TRANSIÇÃO E FINALIZAÇÃO DO CONTRATO](#)
- [7. MODELO DE GESTÃO DA CONTRATAÇÃO](#)
- [8. FORMA E CRITÉRIOS DE SELEÇÃO DO FORNECEDOR](#)
- [9. HABILITAÇÃO](#)
- [10. OBRIGAÇÕES ESPECÍFICAS DAS PARTES](#)
- [11. INFRAÇÕES E SANÇÕES ADMINISTRATIVAS](#)
- [12. ESTIMATIVA DO VALOR DA CONTRATAÇÃO](#)
- [13. ADEQUAÇÃO ORÇAMENTÁRIA](#)

1. OBJETO E CONDIÇÕES GERAIS DA CONTRATAÇÃO

1.1. O presente Termo de Referência tem por objeto a prestação de serviços de estampagem de Placas de Identificação Veicular - PIV, com fornecimento da placa no Padrão MERCOSUL, visando aos emplacamentos de veículos oficiais na cidade de Belo Horizonte/MG, nos termos da tabela abaixo e conforme condições e exigências estabelecidas neste documento.

LOTE	ITEM	CÓDIGO DO ITEM NO SIAD	DESCRIÇÃO DO ITEM	UNIDADE DE MEDIDA	QUANTIDADE	VALOR UNITÁRIO (R\$)	VALOR UNITÁRIO (R\$)
01	01	68977	SERVIÇO DE ESTAMPAGEM DE PLACA VEICULAR (EXCETO MOTOCICLETA), PADRÃO MERCOSUL, INCLUINDO O FORNECIMENTO DA PLACA, CONFORME ESPECIFICAÇÕES TÉCNICAS DESCRITAS NA RESOLUÇÃO CONTRAN.	UN	46	70,00	3.220,00

1.2. Compra com lote(s) exclusivo(s) para fornecedores qualificados como microempresa, empresa de pequeno porte ou equiparados, aptos a se beneficiarem do tratamento diferenciado e favorecido disposto no art. 48, inciso I, e art. 49, inciso IV, da Lei Complementar nº 123, de 2006 c/c no art. 8º Decreto nº 47.437, de 2018.

1.3. O prazo de vigência da contratação é de 12 (doze) meses contados do primeiro dia útil subsequente à assinatura, na forma do art. 105 da Lei Federal nº 14.133, de 2021.

1.4. O contrato oferece maior detalhamento das regras que serão aplicadas em relação à vigência da contratação.

1.5. **Descrição da Solução:**

1.5.1. A descrição da solução está no Anexo I A deste Termo de Referência (91281594).

2. FUNDAMENTAÇÃO DA CONTRATAÇÃO

2.1. Compete a Diretoria de Transporte Terrestre o gerenciamento da frota de veículos pertencente ao Gabinete Militar do Governador (GMG), portanto é responsabilidade desta Diretoria providenciar o emplacamento virtual e físico dos veículos oficiais, de acordo com o que estabelece no art. 115, do Código de Trânsito Brasileiro - CTB, que define a utilização de placas identificadoras em veículos, obedecendo as especificações e modelos estabelecidos pelo CONTRAN.

2.2. Ressalta-se que, conforme o Decreto n. 43.279, de 22/04/2003, a Fábrica de Placas MONTESE é uma unidade vinculada à Polícia Civil do Estado de Minas Gerais, precisamente unidade da Superintendência de Planejamento, Gestão e Finanças – SPGF, credenciada para estampar as placas no padrão anterior, determinadas pela Resolução CONTRAN n. 969, de 20 de junho de 2022. Com a adoção do novo modelo de placas de identificação veicular, a MONTESE não se credenciou, portanto, não está apta a estampar as placas no padrão MERCOSUL.

2.3. Nesse contexto, o GMG possui o contrato n. 9402302/2023, celebrado em 07 de dezembro de 2023, para atender a demanda do GMG com novos emplacements no Padrão Mercosul, porém o quantitativo disponível mostra-se insuficiente para a quantidade de veículos novos que serão incorporados na frota deste Órgão até setembro do corrente ano, bem como para a substituição de placas danificadas e para a emissão de novas placas de segurança, conforme Decreto nº 47.539, de 23 de novembro de 2018, com suas alterações posteriores, durante os próximos 12 (doze) meses.

2.4. Assim, os serviços em tela visa ao fornecimento de novas placas para os veículos de representação e, a partir de análise empreendida pela Diretoria de Transportes Terrestres (DTT), atender a

necessidade desta administração no fornecimento de placas no Padrão Mercosul, baseando-se no quantitativo dos novos 25 (vinte e cinco) veículos que serão locados, provenientes do novo contrato de locação, além da substituição das placas dos 07 (sete) veículos cedidos pela FIAT, que serão trocadas por placas MERCOSUL.

3. REQUISITOS DA CONTRATAÇÃO

3.1. Da Participação de Consórcio:

3.1.1. Não será permitida a participação de empresas reunidas em consórcio, em razão da baixa complexidade do objeto a ser adquirido, considerando que as empresas que atuam no mercado têm condições de prestar o serviço de forma independente.

3.2. Da Subcontratação:

3.2.1. Não será admitida a subcontratação parcial ou total do objeto contratual.

3.3. Da Sustentabilidade:

3.3.1. O fornecedor será responsável pelo cumprimento das leis e regulamentos pertinentes à proteção do meio ambiente, inclusive pela obtenção e manutenção válida de todas as licenças, autorizações e estudos exigidos para o pleno desenvolvimento de suas atividades, devendo adotar, ainda, as medidas e procedimentos cabíveis, a fim de afastar qualquer agressão, perigo ou risco de dano ao meio ambiente que possa ser causado pelas atividades que desenvolve, ainda que contratadas ou delegadas a terceiros, e deverá cumprir o disposto na Lei nº 6.938/1981 que dispõe sobre a política nacional do meio ambiente.

3.3.2. A otimização de recursos materiais.

3.3.3. A redução de desperdícios materiais, energia e água por parte de seus profissionais no desempenho das atividades diárias.

3.3.4. Elaborar e manter um programa interno de treinamento de seus empregados para redução de consumo de energia elétrica, consumo de água e redução de produção de resíduos sólidos, observadas as normas ambientais vigentes.

3.3.5. Racionalização/economia no consumo de energia (especialmente elétrica) e água.

3.3.6. A Contratada deverá efetuar o controle de resíduos, evitando a contaminação do solo, água e ar com resíduos de materiais e produtos químicos. Utilizando métodos apropriados para coletar e descartar os resíduos de forma segura e ambientalmente responsável.

3.3.7. A Contratada deverá fazer escolha de produtos Eco-friendly, sempre dando preferência para materiais que sejam ambientalmente amigáveis, com baixas emissões de compostos orgânicos voláteis (VOCs) e que tenham baixo impacto ambiental ao longo do ciclo de vida do produto.

3.4. Da indicação de marcas ou modelos

3.4.1. Não serão exigidas marcas ou modelos específicos para a contratação

3.5. Da vedação de utilização de marca ou modelo

3.5.1. Não haverá vedação de marca/modelo na presente contratação.

3.6. Da exigência de carta de solidariedade

3.6.1. Não será exigida a apresentação de carta de solidariedade na presente contratação.

3.7. Da Garantia da Contratação

3.7.1. Não será exigida garantia de execução da contratação para este objeto.

3.8. Condições e especificações da garantia do serviço.

3.8.1. Será aplicada ao serviço, somente a garantia legal estabelecida pelo art. 26, da Lei Federal nº. 8.078, de 1990 (Código de Defesa do Consumidor – CDC).

3.9. Da Vistoria

3.9.1. Não há necessidade de realização de vistoria prévia ao local de execução dos serviços.

4. MODELO DE EXECUÇÃO DO OBJETO

4.1. Prazo e Condições da Prestação do Serviço:

4.1.1. A execução do objeto seguirá a seguinte dinâmica:

4.1.1.1. Início da execução do objeto: 05 (cinco) dias da data de assinatura do contrato;

4.1.1.2. Descrição detalhada dos métodos, rotinas, etapas, tecnologias procedimentos, frequência e periodicidade de execução do trabalho:

4.1.1.2.1. Todo o procedimento de autorização para confecção de placas veiculares está sujeito às regras determinadas pelo DETRAN;

4.1.1.3. O serviço de estampagem será de acordo com a demanda do órgão e espera-se como produto:

4.1.1.3.1. A placa dianteira ou traseira ou ambas, no caso de veículos de quatro ou mais rodas;

4.1.1.4. A placa traseira, no caso de motocicletas ou quando se tratar de reboque;

4.1.1.5. A autorização cadastrada junto ao DETRAN definirá se a placa é oficial ou particular (placa de segurança);

4.1.1.6. A autorização cadastrada definirá o(s) quantitativo(s) de placa(s) a ser(em) estampada(s); (ex. para o primeiro emplacamento a autorização será para confecção de duas placas no caso de veículos de quatro ou mais rodas);

4.1.1.7. Compete ao Contratante emitir a Ordem de Serviço com o quantitativo de placas que serão confeccionadas;

4.1.1.8. O primeiro emplacamento virtual/licenciamento será registrado em nome do Gabinete Militar do Governador;

4.1.1.9. O GMG, em tempo oportuno, encaminhará a SEPLAG a nota fiscal, o decalque original do chassi e termo de doação, mediante ofício, solicitando o emplacamento virtual do automóvel.

4.1.1.10. Cabe à SEPLAG, efetuar o emplacamento virtual dos veículos;

4.1.1.11. Entende-se por emplacamento virtual a associação do chassi a um número de placa vigente no Sistema de Racionalização e Prévio Registro - SRPR, junto ao DETRAN-MG;

4.1.1.12. Após o emplacamento virtual, o número de placa gerado será repassado ao Contratante para conhecimento e assim que o Departamento de Trânsito emitir os documentos, o Certificado de Registro e Licenciamento de Veículo - CRLV, será entregue ao Contratante para que seja(m) providenciada(s) a(s) placa(s) de identificação veicular estampada(s).

4.2. Periodicidade

4.2.1. A execução do serviço será sob demanda e, uma vez autorizada pelo Departamento de Trânsito a estampagem da placa veicular para o primeiro emplacamento, POR CONTRATANTE, deverá ocorrer conforme segue:

4.2.1.1. Para até 06 (seis) emplacamentos em, no máximo, 06 (seis) horas;

4.2.1.2. Para até 12 (doze) emplacamentos em, no máximo, 12 (doze) horas;

4.2.1.3. Para até 50 (cinquenta) emplacamentos em, no máximo, 24 (vinte e quatro) horas;

4.2.1.4. Acima de 50 (cinquenta) emplacamentos em, no máximo, 48 (quarenta e oito) horas;

4.2.1.5. O prazo se inicia após o recebimento, pelo CONTRATADO, da Ordem de Serviço emitida no Portal de Compras;

4.2.1.6. A Ordem de Serviço deverá conter para cada veículo adquirido, dois serviços de Estampagem de Placa Veicular, que corresponde a uma placa dianteira e uma placa traseira no caso de veículos de quatro ou mais rodas;

4.2.1.7. A Ordem de Serviço ou documento autorizativo poderá ser enviado ao CONTRATADO através de e-mail, fax ou outro meio eletrônico idôneo, desde que acordado entre as partes;

4.2.1.8. Os prazos podem ser alterados conforme conveniência do CONTRATANTE, conforme Ordem de Serviço ou definição em contrato;

4.2.1.9. Cronograma de realização dos serviços: não há.

4.3. **Do Local e Horário da Prestação do Serviço:**

4.3.1. O local de prestação de serviço deve atender aos emplacements realizados virtualmente na Cidade de Belo Horizonte, respeitando a circunscrição da Delegacia Regional de Polícia Civil - DRPC - para qual foi habilitada, conforme art.19, § 1º da Portaria do DETRAN/MG nº49, de 24 de janeiro de 2020 e suas alterações;

"§ 1º. O Sistema de Fábrica de Placas - SIFAP - controlará a área de atuação e comercialização da empresa Estampadora de PIV (EPIV) cadastrada ou credenciada, obedecendo a circunscrição da Delegacia Regional de Polícia Civil - DRPC - para qual foi habilitada."

4.3.2. O produto do serviço de estampagem - a(s) placa(s) de identificação veicular - deverá(ão) estar disponível(is) para retirada por servidor devidamente autorizado pelo CONTRATANTE de acordo com os prazos do item 4.2.1;

4.3.3. Caso a CONTRATADA não esteja localizada em Belo Horizonte, a(s) placa(s) deverão ser entregues em local informado pelo CONTRATANTE, em horário comercial conforme definições contratuais;

4.3.4. Somente servidor autorizado pelo CONTRATANTE, portador da Ordem de Serviço, poderá fazer a retirada da(s) Placa(s) de Identificação Veicular;

4.3.5. A retirada deverá ser protocolada registrando-se o nome legível do servidor, número da matrícula e local para colhimento de sua assinatura.

4.4. **Da Nota Fiscal**

4.4.1. Deverão conter obrigatoriamente as seguintes informações correlacionadas ao número da placa estampada (LLLNLNN):

4.4.1.1. Nome do proprietário do veículo registrado no DETRAN;

4.4.1.2. Identificação se é placa oficial ou particular;

4.4.1.3. Informação se é placa dianteira, traseira ou ambas;

4.4.1.4. Número da Ordem de Serviço correspondente;

4.4.1.5. A discriminação dos itens da nota fiscal devem corresponder à discriminação do(s) serviço(s) da Ordem de Serviço.

4.5. **Dos Materiais a serem disponibilizados:**

4.5.1. Não será necessário disponibilizar materiais de consumo e de uso duradouro.

4.6. **Regime de Execução:**

4.6.1. O regime de execução do contrato será **empreitada por preço unitário**.

5. **CRITÉRIOS DE MEDIÇÃO E PAGAMENTO:**

5.1. **Condições de recebimento:**

5.1.1. Os serviços prestados serão recebidos provisoriamente pelo (a) responsável pelo acompanhamento e fiscalização do contrato, mediante termo (s) detalhado (s), quando verificado o cumprimento das exigências de caráter técnico e administrativo.

5.1.2. Para efeito de recebimento provisório, ao final de cada período de faturamento, o responsável

pelo acompanhamento e fiscalização do contrato irá apurar o resultado das avaliações da execução do objeto e, se for o caso, a análise do desempenho e qualidade da prestação dos serviços realizados em consonância com os indicadores previstos, que poderá resultar no redimensionamento de valores a serem pagos ao Contratado, registrando em relatório a ser encaminhado ao gestor do contrato.

5.1.3. O Contratado fica obrigado a reparar, corrigir, remover, reconstruir ou substituir, às suas expensas, no todo ou em parte, o objeto em que se verificarem vícios, defeitos ou incorreções resultantes da execução ou materiais empregados, cabendo à fiscalização não atestar a última e/ou única medição de serviços até que sejam sanadas todas as eventuais pendências que possam vir a ser apontadas no Recebimento Provisório.

5.1.4. A fiscalização não efetuará o ateste da última e/ou única medição de serviços até que sejam sanadas todas as eventuais pendências que possam vir a ser apontadas no Recebimento Provisório.

5.1.5. Os serviços prestados serão recebidos definitivamente, por servidor ou comissão designada pela autoridade competente, mediante termo (s) detalhado (s) que comprove (m) o atendimento das exigências contratuais, no prazo de até 05 (cinco) dias corridos, contados a partir do recebimento provisório.

5.1.6. O prazo para recebimento definitivo poderá ser excepcionalmente prorrogado, de forma justificada, por igual período, quando houver necessidade de diligências para a aferição do atendimento das exigências contratuais.

5.1.7. Os serviços poderão ser rejeitados, no todo ou em parte, quando em desacordo com as especificações constantes no Termo de Referência e na proposta, sem prejuízo da aplicação das penalidades.

5.1.8. No caso de controvérsia sobre a execução do objeto, quanto à dimensão, qualidade e quantidade, deverá ser observado o teor do art. 143 da Lei Federal nº 14.133 de 2021, notificando o Contratado para emissão de Nota Fiscal no que diz respeito à parcela incontroversa da execução do objeto, para efeito de liquidação e pagamento.

5.1.9. O prazo para a solução, pelo Contratado, de inconsistências na execução do objeto ou de saneamento da nota fiscal ou de instrumento de cobrança equivalente, verificadas pela Administração durante a análise prévia à liquidação de despesa, não será computado para os fins do recebimento definitivo.

5.1.10. O recebimento provisório ou definitivo não excluirá a responsabilidade civil pela solidez e pela segurança do serviço nem a responsabilidade ético-profissional pela perfeita execução do contrato.

5.2. **Da Liquidação**

5.2.1. A Liquidação será efetuada no prazo de até 10 (dez) dias corridos contados da data da entrega definitiva do serviço e respectivo aceite do Contratante.

5.2.2. Para fins de liquidação, o setor competente deverá verificar se a nota fiscal ou instrumento de cobrança equivalente apresentado expressa os elementos necessários e essenciais do documento, tais como:

5.2.2.1. O vencimento;

5.2.2.2. A data da emissão;

5.2.2.3. Os dados do contrato e do órgão Contratante;

5.2.2.4. O período respectivo de execução do objeto;

5.2.2.5. O valor a pagar; e

5.2.2.6. Eventual destaque do valor de retenções tributárias cabíveis.

5.2.3. Havendo erro na apresentação da nota fiscal ou instrumento de cobrança equivalente, ou circunstância que impeça a liquidação da despesa, esta ficará sobrestada até que o Contratado providencie as medidas saneadoras, reiniciando-se o prazo após a comprovação da regularização da situação, sem ônus ao Contratante;

5.2.4. A nota fiscal ou o instrumento de cobrança equivalente deverá ser acompanhado da comprovação da regularidade fiscal disposta no art. 68 da Lei Federal nº 14.133, de 2021.

5.3. **Do Pagamento**

5.3.1. O pagamento será efetuado através do Sistema Integrado de Administração Financeira - SIAFI/MG, por meio de ordem bancária emitida por processamento eletrônico, a crédito do beneficiário em um dos bancos que o Contratado indicar, no prazo de até 30 (trinta) dias corridos, contados a partir da data final da liquidação a que se referir, com base nos documentos fiscais devidamente conferidos e aprovados pelo Contratante.

5.3.1.1. A Administração deve observar a ordem cronológica nos pagamentos, conforme disposto no art. 141, da Lei Federal nº 14.133 de 2021.

5.3.2. No caso de atraso pelo Contratante, por culpa exclusiva da Administração, os valores devidos ao Contratado serão atualizados monetariamente entre o termo final do prazo de pagamento até a data de sua efetiva realização, de acordo com a variação do Sistema Especial de Liquidação e Custódia –SELIC.

5.3.3. Quando do pagamento, será efetuada a retenção tributária prevista na legislação aplicável.

5.3.4. Independentemente do percentual de tributo inserido pelo Contratado na planilha de custo, quando houver, serão retidos na fonte, quando da realização do pagamento, os percentuais estabelecidos na legislação vigente.

5.3.5. O Contratado regularmente optante pelo Simples Nacional, nos termos da Lei Complementar nº 123, de 2006, não sofrerá a retenção tributária quanto aos impostos e contribuições abrangidos por aquele regime. No entanto, o pagamento ficará condicionado à apresentação de comprovação, por meio de documento oficial, de que faz jus ao tratamento tributário favorecido previsto na referida Lei Complementar.

5.3.6. Será indicada a retenção ou glosa no pagamento, proporcional à irregularidade verificada, sem prejuízo das sanções cabíveis, caso se constate que a Contratada:

5.3.6.1. Não produzir os resultados acordados;

5.3.6.2. Deixar de executar, ou não executar com a qualidade mínima exigida as atividades contratadas; ou

5.3.6.3. Deixar de utilizar materiais e recursos humanos exigidos para a execução do serviço, ou utilizá-los com qualidade ou quantidade inferior à demandada.

6. **PROCEDIMENTO DE TRANSIÇÃO E FINALIZAÇÃO DO CONTRATO**

6.1. Não serão necessários procedimentos de transição e finalização do contrato devido às características do objeto.

7. **MODELO DE GESTÃO DA CONTRATAÇÃO**

7.1. **Regras Gerais:**

7.1.1. O contrato deverá ser executado fielmente pelas partes, de acordo com as cláusulas avençadas e as disposições da Lei Federal nº 14.133, de 2021, e cada parte responderá pelas consequências de sua inexecução total ou parcial, conforme art. 115 da Lei Federal nº 14.133, de 2021, e artigos 15 e 16 do Decreto 48.587, de 2023.

7.1.2. As comunicações entre o órgão ou entidade e o Contratado devem ser realizadas por escrito sempre que o ato exigir tal formalidade, admitindo-se o uso de mensagem eletrônica para esse fim.

7.1.3. O órgão ou entidade poderá convocar representante da empresa para adoção de providências que devam ser cumpridas de imediato.

7.1.4. Após a assinatura do contrato ou instrumento equivalente, o órgão ou entidade poderá convocar o representante da empresa contratada para reunião inicial para apresentação do plano de fiscalização, que conterá informações acerca das obrigações contratuais, dos mecanismos de fiscalização, das estratégias para execução do objeto, do plano complementar de execução da contratada, quando houver, do método de aferição dos resultados e das sanções aplicáveis, dentre outros.

7.1.5. A execução do contrato deverá ser acompanhada e fiscalizada por 1 (um) ou mais gestores e fiscais do contrato, representantes da Administração especialmente designados conforme requisitos

estabelecidos no art. 7º da Lei Federal nº 14.133, de 2021, ou pelos respectivos substitutos, conforme art. 117 da Lei Federal nº 14.133, de 2021, e art. 14 do Decreto nº 48.587, de 2023.

7.1.6. Constatada a ocorrência de descumprimento total ou parcial do contrato, deverão ser observadas as disposições dos art. 155 a 163 da Lei Federal nº 14.133, de 2021, a fim de apurar a responsabilidade do Contratado e eventualmente aplicar sanções.

7.2. **Da Fiscalização do Contrato**

7.2.1. O fiscal do contrato prestará apoio técnico e operacional ao gestor do contrato com informações pertinentes as suas competências, nos termos do inciso I do art. 16 do Decreto nº 48.587, de 2023.

7.2.2. O fiscal do contrato anotará em registro próprio todas as ocorrências relacionadas à execução do contrato, determinando o que for necessário para a regularização das faltas ou dos defeitos observados, de acordo com o § 1º, art. 117 da Lei Federal nº 14.133, de 2021, e inciso II do art. 16 do Decreto nº 48.587, de 2023.

7.2.3. O fiscal do contrato emitirá notificações para a correção de rotinas ou de qualquer inexatidão ou irregularidade constatada, com a definição de prazo para a correção, nos termos do inciso III do art. 16 do Decreto nº 48.587, de 2023.

7.2.4. O fiscal do contrato informará a seus superiores e ao gestor do contrato, em tempo hábil para a adoção das medidas convenientes, a situação que demandar decisão ou providência que ultrapasse sua competência, conforme § 2º, art. 117 da Lei Federal nº 14.133, de 2021, e inciso IV do art. 16 do Decreto nº 48.587, de 2023.

7.2.5. O fiscal do contrato comunicará imediatamente ao gestor do contrato quaisquer ocorrências que possam inviabilizar a execução do contrato nas datas estabelecidas, nos termos do inciso V, do art. 16 do Decreto nº 48.587, de 2023.

7.2.6. O fiscal do contrato fiscalizará a execução do contrato para que sejam cumpridas as condições estabelecidas, de modo a assegurar os melhores resultados para a Administração, com a conferência das notas fiscais e das documentações exigidas para o pagamento e, após o ateste, que certifica o recebimento provisório, encaminhar ao gestor de contrato, nos termos do inciso VI, do art. 16 do Decreto nº 48.587, de 2023.

7.2.7. O fiscal do contrato comunicará ao gestor do contrato, em tempo hábil, o término do contrato sob sua responsabilidade, com vistas à renovação tempestiva ou à prorrogação contratual, nos termos do inciso VII, do art. 16 do Decreto nº 48.587, de 2023.

7.2.8. O fiscal do contrato realizará o recebimento provisório do objeto do contrato, mediante termo detalhado que comprove o cumprimento das exigências contratuais, nos termos do inciso VIII, do art. 16 do Decreto nº 48.587, de 2023.

7.2.9. A fiscalização de que trata esta cláusula não exclui, nem reduz a responsabilidade do Contratado por quaisquer irregularidades, inexecuções ou desconformidades havidas na execução do objeto, aí incluídas imperfeições de natureza técnica ou aquelas provenientes de vício redibitório, como tal definido pela lei civil.

7.3. **Da Gestão do Contrato**

7.3.1. O gestor do contrato orientará os fiscais de contrato no desempenho de suas atribuições, nos termos do inciso I, do art. 15 do Decreto nº 48.587, de 2023.

7.3.2. O gestor do contrato acompanhará os registros realizados pelos fiscais do contrato ou terceiros contratados, das ocorrências relacionadas à execução do contrato e as medidas adotadas, e informará à autoridade superior àquelas que ultrapassarem a sua competência, nos termos do inciso II, do art. 15 do Decreto nº 48.587, de 2023.

7.3.3. O gestor do contrato acompanhará a manutenção das condições de habilitação do contratado, para fins de empenho de despesa e de pagamento, e anotará os problemas que obstem o fluxo normal da liquidação e do pagamento da despesa no relatório de riscos eventuais, nos termos do inciso III, do art. 15 do

Decreto nº 48.587, de 2023.

7.3.4. O gestor do contrato coordenará a autuação da rotina de acompanhamento e de fiscalização do contrato, cujo histórico de gerenciamento deverá conter todos os registros formais da execução, a exemplo da ordem de serviço, do registro de ocorrências, das alterações e das prorrogações contratuais, nos termos do inciso IV, do art. 15 do Decreto nº 48.587, de 2023.

7.3.5. O gestor do contrato coordenará os atos preparatórios relativos à instrução processual e ao envio da documentação pertinente ao setor de contratos para formalização da celebração de aditivos, prorrogações, reajustes, repactuações ou rescisões contratuais, nos termos do inciso V, do art. 15 do Decreto nº 48.587, de 2023.

7.3.6. O gestor do contrato realizará o recebimento definitivo do objeto do contrato, mediante termo detalhado que comprove o atendimento das exigências contratuais, nos termos do inciso VI, do art. 15 do Decreto nº 48.587, de 2023.

7.3.7. O gestor do contrato elaborará o relatório final com informações sobre a consecução dos objetivos que tenham justificado a contratação e eventuais condutas a serem adotadas para o aprimoramento das atividades da Administração, de que trata a alínea "d" do inciso VI do § 3º do art. 174 da Lei Federal nº 14.133, de 2021, nos termos do inciso VII, do art. 15 do Decreto nº 48.587, de 2023.

7.3.8. O gestor do contrato tomará as providências para a formalização de processo administrativo de responsabilização para fins de aplicação de sanções, a ser conduzido pela comissão de que trata o art. 158 da Lei Federal nº 14.133, de 2021, ou pelo agente ou pelo setor competente para tal, conforme o caso, nos termos do inciso VIII, do art. 15 do Decreto nº 48.587, de 2023.

7.3.9. **Do Preposto**

7.3.10. Não será necessária a designação de preposto pelo Contratado.

8. FORMA E CRITÉRIOS DE SELEÇÃO DO FORNECEDOR

8.1. O fornecedor será selecionado por meio da realização de procedimento de dispensa de licitação por valor, na forma eletrônica, com fundamento na Lei Federal nº 14.133, de 1º de abril de 2021, com adoção do critério de julgamento pelo menor preço, conforme art. 33, inciso I, da lei 14.133/21, por se tratar de bem comum e do valor estimado no inciso II do artigo 75 da Lei Federal n. 14.133, de 1º de abril de 2021, combinado com a Resolução SEPLAG n. 3, de 24 de março de 2023.

8.2. ACEITABILIDADE DA PROPOSTA

8.2.1. A proposta comercial deverá ser inserida no sistema eletrônico, em campo próprio e conter minimamente as seguintes informações:

8.2.1.1. Descrição completa e detalhada do objeto e dos seus itens individualizados;

8.2.1.2. Valor unitário dos itens e valor total para todo o período, incluídos as despesas tais como: impostos, fretes, seguros, encargos sociais e fiscais e quaisquer outras que incidirem sobre a prestação do serviço;

8.2.1.3. Validade da proposta de 120 (cento e vinte) dias contados da data de abertura da sessão pública estabelecida no preâmbulo do instrumento convocatório;

8.2.1.4. Todos os preços ofertados deverão ser apresentados em moeda corrente nacional, em algarismos com duas casas decimais após a vírgula;

8.2.1.5. Caso a proposta e os documentos que a acompanham sejam assinados por mandatário, deverão ser encaminhados, também, a procuração e cópia da carteira de identidade do mandatário subscritor;

8.2.1.6. O instrumento de procuração, deverá ser apresentado em instrumento público (lavrado em Cartório) ou instrumento particular, com firma reconhecida em Cartório ou por meio de assinatura digital por pessoa física ou jurídica em meio eletrônico, mediante certificado digital emitido em âmbito da Infraestrutura de Chaves Públicas Brasileira (ICP-Brasil);

8.2.1.7. O fornecedor deverá declarar na sua proposta comercial que os objetos ofertados atendem

integralmente as especificações técnicas definidas pelo CONTRAN;

8.2.1.8. O fornecedor detentor da melhor proposta deverá encaminhar documento que comprove o credenciamento junto ao Departamento Nacional de Trânsito - DENATRAN e o cadastramento junto ao Departamento de Trânsito de Minas Gerais - DETRAN - MG para atuar na circunscrição da cidade de Belo Horizonte, conforme **Decreto n. 44.917, de 06 de outubro de 2008, Resolução CONTRAN n. 969, de 20 de junho de 2022 e Portaria do DETRAN/MG n. 49, de 24 de janeiro de 2020 e suas alterações.**

8.2.2. Serão desclassificadas, de acordo com o art. 59 da Lei nº 14.133, de 2021, as propostas que:

8.2.2.1. Contiverem vícios insanáveis;

8.2.2.2. Não obedecerem às especificações técnicas pormenorizadas no instrumento convocatório;

8.2.2.3. Apresentarem preços inexequíveis ou permanecerem acima do orçamento estimado para a contratação;

8.2.2.4. Não tiverem sua exequibilidade demonstrada, quando exigido pela Administração;

8.2.2.5. Apresentarem desconformidade com quaisquer outras exigências do instrumento convocatório, desde que insanável.

8.2.3. **Da Prova de Conceito (PoC):**

8.2.3.1. Não será exigida a apresentação de prova de conceito nesta contratação.

9. HABILITAÇÃO

9.1. **Habilitação Jurídica:**

9.1.1. Documento de identificação, com foto, do responsável pela(s) assinatura(s) da(s) Proposta(s) Comercial(is).

9.1.2. Registro empresarial na Junta Comercial, no caso de empresário individual.

9.1.3. Ato constitutivo, estatuto ou contrato social e suas alterações posteriores ou instrumento consolidado, devidamente registrado na Junta Comercial, em se tratando de sociedades empresárias, cooperativas ou empresas individuais de responsabilidade limitada e, no caso de sociedade de ações, acompanhado de documentos de eleição ou designação de seus administradores.

9.1.4. Ato constitutivo devidamente registrado no Registro Civil de Pessoas Jurídicas em se tratando de sociedade não empresária, acompanhado de prova da diretoria em exercício.

9.1.5. Decreto de autorização, em se tratando de empresa ou sociedade estrangeira em funcionamento no País.

9.1.6. Os documentos acima deverão estar acompanhados de todas as alterações ou da consolidação respectiva.

9.1.7. **Habilitação Fiscal, Social e Trabalhista:**

9.1.8. Inscrição no Cadastro de Pessoas Físicas (CPF) ou no Cadastro Nacional da Pessoa Jurídica (CNPJ).

9.1.9. Inscrição no cadastro de contribuintes estadual e/ou municipal, se houver, relativo ao domicílio ou sede do fornecedor, pertinente ao seu ramo de atividade e compatível com o objeto contratual.

9.1.10. Regularidade perante a Fazenda federal, estadual e/ou municipal do domicílio ou sede do fornecedor, ou outra equivalente, na forma da lei.

9.1.10.1. A prova de regularidade fiscal e seguridade social perante a Fazenda Nacional será efetuada mediante apresentação de certidão expedida conjuntamente pela Secretaria da Receita Federal do Brasil – RFB e pela Procuradoria-Geral da Fazenda Nacional – PGFN, referente a todos os tributos federais e à Dívida Ativa da União – DAU por elas administrados, bem como das contribuições previdenciárias e de terceiros.

- 9.1.10.2. Caso o fornecedor seja considerado isento dos tributos estaduais e/ou municipais objeto contratual, deverá comprovar tal condição mediante a apresentação de declaração da Fazenda respectiva do seu domicílio ou sede, ou outra equivalente, na forma da lei.
- 9.1.11. Certificado de Regularidade relativa à seguridade social e perante o Fundo de Garantia por Tempo de Serviço –FGTS.
- 9.1.12. Prova de inexistência de débitos inadimplidos perante a Justiça do Trabalho, mediante a apresentação de certidão negativa, ou positiva com efeito de negativa, nos termos da Lei Federal nº 12.440, de 7 de julho de 2011, nos termos do Título VII-A da Consolidação das Leis do Trabalho, aprovada pelo Decreto-Lei nº 5.452, de 1º de maio de 1943.
- 9.1.13. Comprovação da regularidade fiscal e/ou trabalhista deverá ser efetuada mediante a apresentação das competentes certidões negativas de débitos, ou positivas com efeitos de negativas.
- 9.1.14. **Qualificação Econômico-Financeira:**
- 9.1.15. Certidão negativa de feitos sobre falência expedida pelo distribuidor da sede do fornecedor, emitida nos últimos 06 (seis) meses.
- 9.1.16. **Da Qualificação Técnico-Operacional e Técnico Profissional**
- 9.1.17. Não será exigida a apresentação de documentos relativos à qualificação técnico-operacional e técnico-profissional.
- 9.1.18. **Habilitação de Cooperativas:**
- 9.1.19. Caso admitida a participação de cooperativas, será exigida a seguinte documentação complementar:
- 9.1.19.1. A relação dos cooperados que atendem aos requisitos técnicos exigidos para a contratação e que executarão o contrato, com as respectivas atas de inscrição e a comprovação de que estão domiciliados na localidade da sede da cooperativa, respeitado o disposto nos arts. 4º, inciso XI, 21, inciso I e 42, §§2º a 6º da Lei n. 5.764, de 1971;
- 9.1.19.2. A declaração de regularidade de situação do contribuinte individual – DRSCI, para cada um dos cooperados indicados;
- 9.1.19.3. A comprovação do capital social proporcional ao número de cooperados necessários à execução contratual;
- 9.1.19.4. O registro previsto na Lei n. 5.764, de 1971, art. 107;
- 9.1.19.5. A comprovação de integração das respectivas quotas-partes por parte dos cooperados que executarão o contrato;
- 9.1.19.6. A última auditoria contábil-financeira da cooperativa, conforme dispõe o [art. 112 da Lei n. 5.764, de 1971](#), ou uma declaração, sob as penas da lei, de que tal auditoria não foi exigida pelo órgão fiscalizador;
- 9.1.19.7. Os seguintes documentos para a comprovação da regularidade jurídica da cooperativa: a) ata de fundação; b) estatuto social com a ata da assembleia que o aprovou; c) regimento dos fundos instituídos pelos cooperados, com a ata da assembleia; d) editais de convocação das três últimas assembleias gerais extraordinárias; e) três registros de presença dos cooperados que executarão o contrato em assembleias gerais ou nas reuniões seccionais; e f) ata da sessão que os cooperados autorizaram a cooperativa a contratar o objeto da contratação.

10. OBRIGAÇÕES ESPECÍFICAS DAS PARTES

10.1. Do Contratante:

- 10.1.1. Exigir o cumprimento de todas as obrigações assumidas pelo Contratado, de acordo com o contrato e seus anexos.
- 10.1.2. Receber o objeto no prazo e condições estabelecidos no Termo de Referência.

10.1.3. Notificar o Contratado, por escrito, sobre vícios, defeitos ou incorreções verificadas no objeto prestado, para que seja por ele reparado, corrigido, removido, reconstruído ou substituído, no total ou em parte, às suas expensas.

10.1.4. Acompanhar e fiscalizar a execução do contrato, atestar nas notas fiscais/faturas da efetiva prestação de serviço, objeto do Termo de Referência.

10.1.5. Rejeitar, no todo ou em parte os serviços prestados, quando em desacordo com as especificações constantes na nota de empenho, no Termo de Referência e/ou na proposta comercial do Contratado.

10.1.6. Comunicar o Contratado para emissão de Nota Fiscal pertinente à parcela incontroversa da execução do objeto, para efeito de liquidação e pagamento, quando houver controvérsia parcial sobre a execução do objeto, quanto à dimensão, qualidade e quantidade, conforme o art. 143 da Lei Federal nº 14.133, de 2021.

10.1.7. Solicitar o reparo, a correção, a remoção ou a substituição dos materiais em que se verificarem vícios, defeitos ou incorreções.

10.1.8. Efetuar o pagamento ao Contratado do valor correspondente à parcela do serviço prestado, no prazo, forma e condições estabelecidos no presente instrumento.

10.1.9. Prestar as informações e os esclarecimentos que venham a ser solicitados pelo Contratado.

10.1.10. Explicitamente emitir decisão sobre todas as solicitações e reclamações relacionadas à execução, ressalvados os requerimentos manifestamente impertinentes, meramente protelatórios ou de nenhum interesse para a boa execução do ajuste.

10.1.10.1. A Administração terá o prazo de até 05 (cinco) dias corridos a contar da data do protocolo do requerimento, tratado no item 10.1.10, para decidir e admitir a prorrogação motivada por igual período, conforme art. 123, Lei Federal nº 14.133, de 2021.

10.1.11. Responder eventuais pedidos de reestabelecimento do equilíbrio econômico-financeiro feitos pelo contratado no prazo máximo de 02 (dois) dias corridos.

10.1.12. Aplicar ao Contratado as sanções regulamentares.

10.1.13. Exigir o cumprimento dos recolhimentos tributários, trabalhistas e previdenciários por meio dos documentos pertinentes.

10.1.14. Disponibilizar local adequado para a realização do serviço.

10.1.15. A Administração não responderá por quaisquer compromissos assumidos pelo Contratado com terceiros, ainda que vinculados à execução do contrato, bem como por qualquer dano causado a terceiros em decorrência de ato do Contratado, de seus empregados, prepostos ou subordinados.

10.1.16. Notificar os emitentes das garantias quanto ao início de processo administrativo para apuração de descumprimento de cláusulas contratuais.

10.2. **Do Contratado:**

10.2.1. O Contratado deve cumprir todas as obrigações constantes deste instrumento e seus anexos, nas quantidades, prazos e condições pactuadas, assumindo como exclusivamente seus os riscos e as despesas decorrentes da boa e perfeita execução do objeto.

10.2.2. Responsabilizar-se pelos vícios e danos decorrentes do objeto, de acordo com o Código de Defesa do Consumidor, Lei Federal nº 8.078, de 1990.

10.2.3. Comunicar ao Contratante, no prazo máximo de 24 (vinte e quatro) horas que antecede a data da entrega, os motivos que impossibilitem o cumprimento do prazo previsto, com a devida comprovação.

10.2.4. Atender às determinações regulares emitidas pelo fiscal ou gestor do contrato ou autoridade superior, conforme Inciso II, art. 137 da Lei Federal n.º 14.133, de 2021, e inciso III, art. 16 do Decreto nº 48.587, de 2023, e prestar todo esclarecimento ou informação por eles solicitados.

10.2.5. Reparar, corrigir, remover, reconstruir ou substituir, às suas expensas, no total ou em parte, no prazo fixado pelo fiscal do contrato, os serviços nos quais se verificarem vícios, defeitos ou incorreções resultantes de sua execução ou dos materiais nela empregados.

- 10.2.6. Responsabilizar-se pelos vícios e danos decorrentes da execução do objeto, bem como por todo e qualquer dano causado à Administração ou terceiros, não reduzindo essa responsabilidade a fiscalização ou o acompanhamento da execução contratual pelo Contratante, que ficará autorizado a descontar dos pagamentos devidos ou da garantia, caso exigida, o valor correspondente aos danos sofridos.
- 10.2.7. Não contratar, durante a vigência do contrato, cônjuge, companheiro ou parente em linha reta, colateral ou por afinidade, até o terceiro grau, de dirigente do contratante ou do fiscal ou gestor do contrato, nos termos do art. 48, parágrafo único, da Lei Federal nº 14.133, de 2021.
- 10.2.8. Emitir faturas no valor pactuado, apresentando-as ao Contratante para ateste e pagamento.
- 10.2.9. Responsabilizar-se pela garantia dos materiais empregados nos serviços prestados, dentro dos padrões adequados de qualidade, segurança, durabilidade e desempenho, conforme previsto na legislação em vigor e na forma exigida neste termo de referência.
- 10.2.10. Manter, durante toda a execução do objeto, em compatibilidade com as obrigações assumidas, todas as condições de habilitação e qualificação exigidas na contratação.
- 10.2.11. Responsabilizar-se pelo cumprimento de todas as obrigações trabalhistas, previdenciárias, fiscais, comerciais e as demais previstas em legislação específica, cuja inadimplência não transfere a responsabilidade ao Contratante e não poderá onerar o objeto do contrato.
- 10.2.12. Comunicar ao Fiscal do contrato, no prazo de 24 (vinte e quatro) horas, qualquer ocorrência anormal ou acidente que se verifique no local da execução do objeto contratual.
- 10.2.13. Paralisar, por determinação do Contratante, qualquer atividade que não esteja sendo executada de acordo com a boa técnica ou que ponha em risco a segurança de pessoas ou bens de terceiros.
- 10.2.14. Promover a guarda, manutenção e vigilância de materiais, ferramentas, e tudo o que for necessário à execução do objeto, durante a vigência do contrato.
- 10.2.15. Cumprir, durante todo o período de execução do contrato, a reserva de cargos prevista em lei para pessoa com deficiência, para reabilitado da Previdência Social ou para aprendiz, bem como as reservas de cargos previstas em outras normas específicas, conforme art. 116 da Lei Federal nº 14.133, de 2021.
- 10.2.16. Comprovar a reserva de cargos a que se refere a cláusula acima, quando solicitado pelo fiscal do contrato, com a indicação dos empregados que preencheram as referidas vagas, conforme parágrafo único, art. 116 da Lei Federal nº 14.133, de 2021.
- 10.2.17. Guardar sigilo sobre todas as informações obtidas em decorrência do cumprimento do contrato.
- 10.2.18. Arcar com o ônus decorrente de eventual equívoco no dimensionamento dos quantitativos de sua proposta, inclusive quanto aos custos variáveis decorrentes de fatores futuros e incertos, devendo complementá-los, caso o previsto inicialmente em sua proposta não seja satisfatório para o atendimento do objeto da contratação, exceto quando ocorrer algum dos eventos arrolados no inciso II, alínea d, art. 124 da Lei Federal nº 14.133, de 2021.
- 10.2.19. Cumprir, além dos postulados legais vigentes de âmbito federal, estadual ou municipal, as normas de segurança do contratante.
- 10.2.20. Alocar os empregados necessários, com habilitação e conhecimento adequados, ao perfeito cumprimento das cláusulas do contrato, fornecendo os materiais, equipamentos, ferramentas e utensílios demandados, cuja quantidade, qualidade e tecnologia deverão atender às recomendações de boa técnica e a legislação de regência.
- 10.2.21. Orientar e treinar seus empregados sobre os deveres previstos na Lei Federal nº 13.709, de 2018, adotando medidas eficazes para proteção de dados pessoais a que tenha acesso por força da execução deste contrato.
- 10.2.22. Conduzir os trabalhos com estrita observância às normas da legislação pertinente, cumprindo as determinações dos Poderes Públicos, mantendo sempre limpo o local de execução do objeto e nas melhores condições de segurança, higiene e disciplina.
- 10.2.23. Submeter previamente, por escrito, ao Contratante, para análise e aprovação, quaisquer mudanças nos métodos executivos que fujam às especificações do memorial descritivo ou instrumento

congênera.

10.2.24. Não permitir a utilização de qualquer trabalho do menor de dezesseis anos, exceto na condição de aprendiz para os maiores de quatorze anos, nem permitir a utilização do trabalho do menor de dezoito anos em trabalho noturno, perigoso ou insalubre.

11. INFRAÇÕES E SANÇÕES ADMINISTRATIVAS

11.1. Comete infração administrativa, nos termos da Lei Federal nº 14.133, de 2021, o contratado que:

11.1.1. Der causa à inexecução parcial da contratação;

11.1.2. Der causa à inexecução parcial da contratação que cause grave dano à Administração ou ao funcionamento dos serviços públicos ou ao interesse coletivo;

11.1.3. Der causa à inexecução total da contratação;

11.1.4. Deixar de entregar a documentação exigida para o certame;

11.1.5. Não manter a proposta, salvo em decorrência de fato superveniente devidamente justificado;

11.1.6. Não celebrar o contrato ou não entregar a documentação exigida para a contratação, quando convocado dentro do prazo de validade de sua proposta;

11.1.7. Ensejar o retardamento da execução ou da entrega do objeto da contratação sem motivo justificado;

11.1.8. Apresentar documentação falsa ou prestar declaração falsa durante a contratação e execução do contrato;

11.1.9. Fraudar a licitação ou praticar ato fraudulento na execução da contratação;

11.1.10. Comportar-se de modo inidôneo ou cometer fraude de qualquer natureza;

11.1.11. Praticar atos ilícitos com vistas a frustrar os objetivos da licitação;

11.1.12. Praticar ato lesivo previsto no art. 5º da Lei Federal nº 12.846, de 2013.

11.2. Serão aplicadas ao contratado que incorrer nas infrações acima descritas as seguintes sanções:

11.2.1. Advertência - quando o contratado der causa à inexecução parcial do contrato, sempre que não se justificar a imposição de penalidade mais grave, conforme disposto no §2º, art. 156 da Lei Federal nº 14.133, de 2021;

11.2.2. **Impedimento de licitar e contratar** - quando praticadas as condutas descritas nos subitens 11.1.2 a 10.1.7, sempre que não se justificar a imposição de penalidade mais grave, conforme disposto no § 4º, art. 156, da Lei Federal nº 14.133, de 2021;

11.2.3. **Declaração de inidoneidade para licitar e contratar** - quando praticadas as condutas descritas nos subitens 11.1.8 a 11.1.12, bem como nos subitens 11.1.2 a 11.1.7, que justifiquem a imposição de penalidade mais grave, conforme disposto no §5º, art. 156, da Lei Federal nº 14.133, de 2021).

11.2.4. **Multa:**

11.2.4.1. Moratória de 0,5% (cinco décimos por cento) por dia de atraso injustificado sobre o valor da parcela inadimplida, até o limite de 30 (trinta) dias.

11.2.4.2. Compensatória, para as infrações descritas no subitem 11.1, de 0,5% (cinco décimos por cento) a 30% (trinta por cento) do valor da contratação.

11.3. As sanções previstas nos subitens 11.2.1, 11.2.2 e 11.2.3 poderão ser aplicadas cumulativamente com a multa, conforme disposto no §7º, art. 156, da Lei Federal nº 14.133, de 2021.

11.4. Se a multa aplicada e as indenizações cabíveis forem superiores ao valor do pagamento eventualmente devido pelo Contratante ao Contratado, além da perda desse valor, a diferença será descontada da garantia prestada ou será cobrada judicialmente, conforme §8º, art. 156, da Lei Federal nº 14.133, de 2021.

11.5. A aplicação das sanções previstas neste documento não exclui, em hipótese alguma, a obrigação de reparação integral do dano causado ao Contratante, conforme disposto no §9º, art. 156, da Lei Federal nº 14.133, de 2021.

11.6. Antes da aplicação da multa será facultada a defesa do interessado no prazo de 15 (quinze) dias úteis, contado da data de sua intimação, conforme disposto no art. 157, da Lei Federal nº 14.133, de 2021.

11.7. Previamente ao encaminhamento à cobrança judicial, a multa poderá ser recolhida administrativamente no prazo máximo de 10 (dez) dias, a contar da data do recebimento da comunicação enviada pela autoridade competente.

11.8. A aplicação das sanções realizar-se-á em processo administrativo que assegure o contraditório e a ampla defesa ao Contratado, observando-se o procedimento previsto no caput e parágrafos do art. 158 da Lei Federal nº 14.133, de 2021, para as penalidades de impedimento de licitar e contratar e de declaração de inidoneidade para licitar ou contratar.

11.9. Em observância ao disposto no §1º, art. 156, da Lei nº 14.133, de 2021, na aplicação das sanções serão considerados:

11.9.1. A natureza e a gravidade da infração cometida;

11.9.2. As peculiaridades do caso concreto;

11.9.3. As circunstâncias agravantes ou atenuantes;

11.9.4. Os danos que dela provierem para o Contratante;

11.9.5. A implantação ou o aperfeiçoamento de programa de integridade, conforme normas e orientações dos órgãos de controle.

11.10. Os atos previstos como infrações administrativas na Lei Federal nº 14.133, de 2021, ou em outras leis de licitações e contratos da Administração Pública que também sejam tipificados como atos lesivos na Lei Federal nº 12.846, de 2013, serão apurados e julgados conjuntamente, nos mesmos autos, observados o rito procedimental e autoridade competente definidos no art. 159 da referida Lei de Licitações.

11.11. A personalidade jurídica do Fornecedor poderá ser desconsiderada sempre que utilizada com abuso do direito para facilitar, encobrir ou dissimular a prática dos atos ilícitos previstos neste documento ou para provocar confusão patrimonial, e, nesse caso, todos os efeitos das sanções aplicadas à pessoa jurídica serão estendidos aos seus administradores e sócios com poderes de administração, à pessoa jurídica sucessora ou à empresa do mesmo ramo com relação de coligação ou controle, de fato ou de direito, com o Contratado, observados, em todos os casos, o contraditório, a ampla defesa e a obrigatoriedade de análise jurídica prévia, conforme disposto no art. 160, da Lei Federal nº 14.133, de 2021.

11.12. O Contratante deverá, no prazo máximo de 15 (quinze) dias úteis, contado da data de aplicação da sanção, informar e manter atualizados os dados relativos às sanções por ela aplicadas, para fins de publicidade no Cadastro Nacional de Empresas Inidôneas e Suspensas (Ceis) e no Cadastro Nacional de Empresas Punidas (Cnep), instituídos no âmbito do Poder Executivo Federal, conforme art. 161, da Lei Federal nº 14.133, de 2021.

11.13. As sanções de impedimento de licitar e contratar e declaração de inidoneidade para licitar ou contratar são passíveis de reabilitação na forma do art. 163 da Lei Federal nº 14.133, de 2021.

11.14. Os débitos do contratado para com a Administração contratante, resultantes de multa administrativa e/ou indenizações, não inscritos em dívida ativa, poderão ser compensados, total ou parcialmente, com os créditos devidos pelo referido órgão decorrentes deste mesmo contrato ou de outros contratos administrativos que o contratado possua com o mesmo órgão ora contratante.

12. ESTIMATIVA DO VALOR DA CONTRATAÇÃO

12.1. O custo estimado total da contratação é de R\$ 3.220,00 (três mil duzentos e vinte reais), conforme custos unitários apostos no quadro constante do subitem 1.1 deste Termo de referência.

13. ADEQUAÇÃO ORÇAMENTÁRIA

13.1. As despesas decorrentes da presente contratação correrão por conta da dotação orçamentária do orçamento em vigor, aprovado pela Lei Orçamentária Anual.

13.2. A contratação será atendida pela seguinte dotação:
1071.06.782.034.4341.0001.3390.39.99.0.10.1.

13.3. A dotação relativa ao exercício financeiro subsequente será indicada após aprovação da Lei Orçamentária respectiva e liberação dos créditos correspondentes, mediante apostilamento.

CARLOS ALBERTO SILVA ALEIXO JUNIOR, TENENTE-CORONEL PM
Subchefe e Ordenador de Despesas do GMG



Documento assinado eletronicamente por **Carlos Alberto Silva Aleixo Junior, Subchefe do Gabinete Militar do Governador de Minas Gerais**, em 01/07/2024, às 11:04, conforme horário oficial de Brasília, com fundamento no art. 6º, § 1º, do [Decreto nº 47.222, de 26 de julho de 2017](#).



A autenticidade deste documento pode ser conferida no site http://sei.mg.gov.br/sei/controlador_externo.php?acao=documento_conferir&id_orgao_acesso_externo=0, informando o código verificador **91281323** e o código CRC **66E2F7E2**.

Referência: Processo nº 1070.01.0001166/2024-30

SEI nº 91281323



GOVERNO DO ESTADO DE MINAS GERAIS

Gabinete Militar do Governador e Coordenadoria Estadual de Defesa Civil

Diretoria de Compras e Contratos - Seção de Compras

Anexo nº I A - Descrição detalhada da solução/GMG/SPGF/DCC/COMPRAS/2024

PROCESSO Nº 1070.01.0001166/2024-30

1. DESCRIÇÃO DA SOLUÇÃO

1.1. As placas de identificação veicular devem estar de acordo com as características, materiais, dimensões e cores especificados na Resolução CONTRAN n. 969, de 20 de junho de 2022 e suas alterações.

1.1.1. CARACTERÍSTICAS BÁSICAS:

1.1.1.1. A PIV deve ser revestida em seu anverso, de película retrorrefletiva, na cor branca com uma faixa na cor azul na margem superior, contendo ao lado esquerdo o logotipo do MERCOSUL, ao lado direito a Bandeira do Brasil e ao centro o nome BRASIL.

1.1.1.2. O padrão de estampagem é composto de 7 (sete) caracteres alfanuméricos, em alto relevo, na sequência LLLNLLN, com espaçamento equidistante e combinação aleatória, distribuída e controlada pelo DENATRAN.

1.1.1.3. Caracter “L” refere-se à letra, e o caracter “N” refere-se ao numeral.

1.1.1.4. O processo de estampagem dos caracteres alfanuméricos devem ser realizado por meio de filme térmico aplicado por calor (hot stamp).

1.1.1.5. A cor dos caracteres alfanuméricos da PIV será determinada de acordo com o uso dos veículos, conforme Tabela III.

1.1.2. MATERIAL, DIMENSÕES E CORES

1.1.2.1. Dimensões:

1.1.2.1.1. As PIVs devem ter as dimensões apresentadas na Tabela I:

Tabela I - Dimensões da PIV

Tipo de veículo	Dimensões (em mm)	
Motocicletas, motonetas, ciclomotores, cicloelétricos, triciclos e quadriciclos	altura (h) = 170 ± 2 comprimento (c) = 200 ± 2 espessura (e) = $1 \pm 0,2$	Conforme Figura I
Demais Veículos	altura (h) = 130 ± 2 comprimento (c) = 400 ± 2 espessura (e) = $1 \pm 0,2$	Conforme Figura II

* A espessura (e) da placa refere-se à soma das espessuras do substrato metálico, mais a película retrorrefletiva flexível, mais o filme térmico.

1.1.2.1.2. As dimensões de que trata a Tabela acima poderão ser reduzidas em até 15%, caso a PIV não caiba no receptáculo do veículo homologado pelo DENATRAN.

1.1.2.2. Material:

- 1.1.2.2.1. **Metal:** alumínio não galvanizado, com espessura de 1mm ± 0,2mm.
- 1.1.2.2.2. **Película do fundo:** microprismática ou microesférica retrorrefletiva;
- 1.1.2.2.3. **Caracteres:** filme térmico aplicado por calor (hot stamp), sem retrorrefletividade e sem efeito difrativo, sólido, com inscrições das palavras “MERCOSUR BRASIL MERCOSUL” sobre os caracteres, em letras maiúsculas, conforme Figura IV.
- 1.1.2.3. Cores (conforme Figura II):
- 1.1.2.3.1. **Fundo:**
- 1.1.2.3.1.1. A placa deverá ter o fundo branco, conforme especificações contidas nas Tabelas II e V.
- 1.1.2.3.2. **Faixa Azul:**
- 1.1.2.3.2.1. A placa deverá conter em sua margem superior uma faixa horizontal azul padrão Pantone 286, cujas medidas são dispostas na Tabela II:

Tabela II - Dimensões da faixa azul conforme tipo de veículo

Tipo de veículo	Dimensões (em mm)
Motocicletas, motonetas, ciclomotores, cicloelétricos, triciclos e quadriciclos	altura (h) = 30 comprimento (c) = 196
Demais veículos	altura (h) = 30 comprimento (c) = 390

- 1.1.2.3.3. **Caracteres:**
- 1.1.2.3.3.1. A cor dos caracteres alfanuméricos da PIV será determinada de acordo com o uso dos veículos, nos termos da Tabela III:

Tabela III – Cor dos caracteres conforme o uso do veículo

Uso do Veículo	Cor dos Caracteres	Padrão de Cor
Particular	Preta	-
Comercial (Aluguel e Aprendizagem)	Vermelha	Pantone Fórmula Sólido Brillante 186C
Oficial e Representação	Azul	Pantone Fórmula Sólido Brillante 286C
Diplomático/Consular (Missão Diplomática, Corpo Consular, Corpo Diplomático, Organismo Consular e/ou Internacional e Acordo Cooperação Internacional)	Dourada	Pantone Fórmula Sólido Brillante 130C
Especiais (Experiência / Fabricantes de veículos, peças e implementos)	Verde	Pantone Fórmula Sólido Brillante 341C
Coleção	Cinza Prata	<i>Swop Pantone Grey</i>

- 1.1.2.3.3.2. Nome do País (BRASIL): deverá ser vazado na cor branca, ao centro da faixa azul superior.
- 1.1.2.3.4. Fontes
- 1.1.2.3.4.1. Fonte da Combinação Alfanumérica:
1. **Tipologia:** FE Engschrift,

2. **Largura:** conforme Figura I.

3. **Espessura do traço:** proporcional ao padrão da tipologia.

4. **Fonte do Nome do País (BRASIL):** Gill Sans Standard Bold Condensed 50 Interletrado.

1.1.3. **ESPECIFICAÇÕES DOS ELEMENTOS DE SEGURANÇA:**

1.1.3.1. **Emblema do MERCOSUL (Figuras I):** É o Emblema Oficial do MERCOSUL, claramente visível e impresso na película retrorrefletiva, com um Pantone Azul (286) e Verde (347), de 32mm por 22mm os demais veículos. Esta aplicação é sobre fundo de cor conforme a Normativa, Emblema do MERCOSUL do Manual de Identidade Corporativa - Emblema do MERCOSUL/DEC CMC N° 17/02. O extremo esquerdo da logomarca começa aos 15mm da borda esquerda, exceto para motocicleta, motoneta, triciclos, ciclo elétricos, quadriciclo e ciclomotor, em que a bissetriz do ângulo da placa deve coincidir com a bissetriz do ângulo do emblema.

1.1.3.2. **Bandeira do Brasil (Figuras I, II):** Deverá ser impressa na película retrorrefletiva e posicionada no canto superior direito, fazendo coincidir a bissetriz da bandeira com a bissetriz principal da placa, a uma distância de 4 mm tanto da parte superior quanto do lado direito da placa. As medidas da bandeira são de 28 mm por 20 mm, para os veículos. Os cantos serão arredondados e terão uma borda branca de 1 mm ($\pm 0,5$ mm) de largura.

1.1.3.3. **Signo/Distintivo internacional do Brasil – BR (Figuras I, II):** a sigla “BR” deverá ser na fonte Gill Sans, cor Preta, aplicada por calor ou impressa no canto inferior esquerdo;

1.1.3.4. **Marca d’água (Figuras III):** consiste em um efeito óptico visível sob condições de luz normais, inscrito no interior da película com o emblema do MERCOSUL em formato circular, gravados na construção da película retrorrefletiva, ocorrendo a cada 72mm.

1.1.3.5. **Código bidimensional (2D):** Gravação de forma indelével no canto superior esquerdo da placa, abaixo da faixa azul, com lado entre 16mm a 22 mm.

1.1.3.6. **O código de barras bidimensionais dinâmico (Quick Response Code - QR Code),** deve ser gerado a partir de algoritmo específico, de propriedade do DENATRAN, que deverá conter a identificação do fabricante e o número de série individual e acesso aos dados dos eventos envolvendo as placas, que permita a rastreabilidade sistêmica das placas desde a sua produção até a instalação aos respectivos veículos, além da verificação da autenticidade por meio de sistema eletrônico.

1.1.3.7. **A obtenção do QR Code** será feita diretamente pelos fabricantes credenciados pelo DENATRAN, que terão acesso exclusivo aos sistemas informatizados capazes de realizar a comunicação do referido código.

1.1.4. **ESPECIFICAÇÕES DA PELÍCULA RETRORREFLETIVA:**

1.1.4.1. **As películas retrorrefletivas** devem ser flexíveis para todas as condições atmosféricas com adesivo sensível à pressão, conformável para suportar a elongação necessária para o processo produtivo das placas veiculares.

1.1.4.2. **A película** deve ter coeficiente de retrorrefletividade, expresso em cd/lux/m², conforme estabelecido na Tabela IV.

Tabela IV - Coeficientes de retrorrefletividade (cd/lux/m²)

Ângulo de Observação	Ângulo de Entrada	Branca	Azul
0,2°	-4°	50	3
0,2°	30°	24	1
0,5°	-4°	24	1,5
0,5°	30°	12	0,6

1.1.4.3. **As medições de coeficiente de retrorrefletividade** devem ser realizadas em conformidade com a norma ASTM E-810.

1.1.4.4. **A película retrorrefletiva** deverá ser na cor branca com faixa azul, conforme definição na Tabela V.

Tabela V – Especificação de cromaticidade e luminância

Cor	1		2		3		4		Luminância (Y%)	
	X	Y	X	Y	X	Y	X	Y	Min	Máx
Branca	0.303	0.300	0.368	0.366	0.340	0.393	0.274	0.329	32	na
Azul	0.140	0.035	0.244	0.210	0.190	0.255	0.065	0.216	1	10

na=não aplicável

1.1.4.5. As películas retrorrefletivas devem apresentar os valores de coordenadas de cromaticidade e luminância conforme as especificações nos termos do Sistema Colorimétrico padrão CIE 1964, com iluminante D65 e ângulo de observação de 10°.

1.1.4.6. As películas retrorrefletivas devem atender aos testes e ensaios estabelecidos segundo os seguintes itens da Norma Internacional ISO 7591:1982 (Veículos Rodoviários - Placas Refletivas para Veículos Motorizados e Trailers – Especificação):

1.1.4.6.1. Ensaio de temperatura, conforme item 8.

1.1.4.6.2. Ensaio de adesão ao substrato, conforme item 9.

1.1.4.6.3. Ensaio de resistência impacto, conforme item 10.

1.1.4.6.4. Ensaio de resistência a flexão, conforme item 11.

1.1.4.6.5. Ensaio de resistência a água, conforme item 12.

1.1.4.6.6. Ensaio de lavagem, conforme item 13.

1.1.4.6.7. Ensaio de resistência a gasolina, conforme item 14.

1.1.4.6.8. Os fabricantes de películas retrorrefletivas devem obter, para os seus produtos, homologação pelo DENATRAN atendendo aos requisitos estabelecidos neste Anexo e em Portaria específica.

1.1.4.6.9. Até a edição da Portaria do DENATRAN, serão admitidas as películas retrorrefletivas que atendam aos requisitos estabelecidos no Anexo III.

1.1.5. **FIXAÇÃO DA PLACA AO VEÍCULO**

1.1.5.1. A PIV deve ser afixada no veículo em primeiro plano, na extremidade traseira ou dianteira, em posição vertical, formando um ângulo de 90° em relação ao plano longitudinal, admitida uma tolerância de 10°, sem qualquer tipo de obstrução à sua visibilidade e legibilidade. Em relação ao plano transversal, a PIV não deverá apresentar inclinação.

1.1.5.2. Admite-se, para os veículos de carga ou especial com PBT superior a 3.500 kg, que a placa traseira possa ser posicionada a uma distância afastada da extremidade do veículo, desde que garantido um ângulo máximo de visibilidade de 45° entre a extremidade superior da placa e a extremidade do veículo.

1.1.5.3. Deve ser fixada por elementos de fixação (parafusos, rebites, etc.) nos pontos destinados a este fim conforme apresentado na Figuras I.

1.1.5.4. A fixação deve ser de tal forma que não prejudique a estrutura física da chapa da placa, podendo ser utilizado suporte específico para esta função.

1.1.5.5. Quando utilizado suporte específico para a fixação da placa, este não poderá encobrir nada além da borda da placa, tampouco possuir elementos refletivos ou luminosos.

FIGURA I – PLACA DEMAIS VEÍCULOS



FIGURA II - CORES



FIGURA III – MARCAS D’AGUA DE SEGURANÇA DA PELÍCULA RETRORREFLETIVA

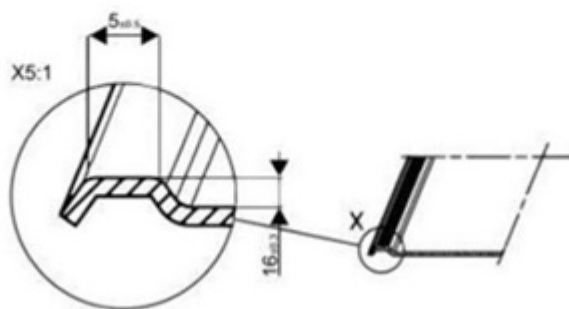
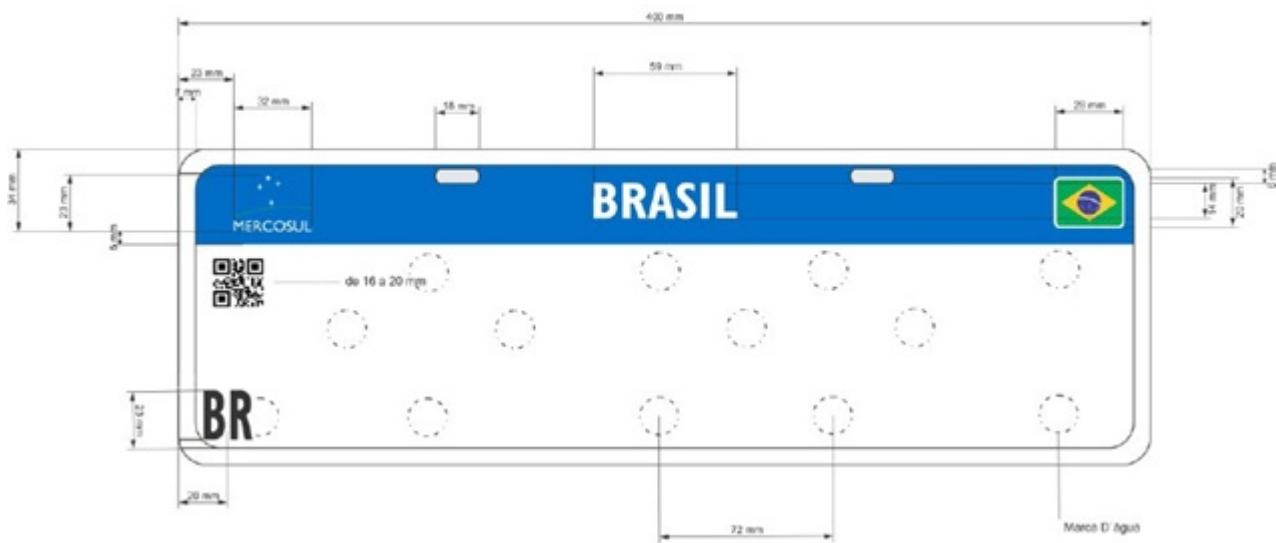

FIGURA IV - PADRÃO DAS INSCRIÇÕES SOBRE OS CARACTERES DA PIV



Fonte das inscrições : Gill Sans Tamanho da fonte das inscrições: 5 mm

Padrão de Cores das Inscrições: conforme Tabela V

TABELA VI – PADRÃO DE CORES DAS INSCRIÇÕES

Uso do Veículo	Padrão de Cor das Inscrições
Particular	Pantone 447C
Comercial (Aluguel e Aprendizagem)	Pantone 187C
Oficial e Representação	Pantone 288C
Diplomático/Consular (Missão Diplomática, Corpo Consular, Corpo Diplomático, Organismo Consular e/ou Internacional e Acordo Cooperação Internacional)	Pantone 131C
Especiais (Experiência / Fabricantes de veículos, peças e implementos)	Pantone 342C
Coleção	Pantone Warm Grey 11C

1.2. INFORMAÇÕES COMPLEMENTARES

1.2.1. As placas estampadas devem seguir as especificações determinadas no anexo da Resolução CONTRAN n. 969, de 20 de junho de 2022 e suas alterações, que dispõe sobre o novo sistema de Placas de Identificação Veicular.

1.2.2. **Especificações das Placas de Identificação Veicular – PIV, conforme Anexo I, da Resolução CONTRAN n. 969, de 20 de junho de 2022 e suas alterações.**

CARLOS ALBERTO SILVA ALEIXO JUNIOR, TENENTE-CORONEL PM
Subchefe e Ordenador de Despesas do GMG



Documento assinado eletronicamente por **Carlos Alberto Silva Aleixo Junior**, **Subchefe do Gabinete Militar do Governador de Minas Gerais**, em 01/07/2024, às 11:04, conforme horário oficial de Brasília, com fundamento no art. 6º, § 1º, do [Decreto nº 47.222, de 26 de julho de 2017](#).



A autenticidade deste documento pode ser conferida no site http://sei.mg.gov.br/sei/controlador_externo.php?acao=documento_conferir&id_orgao_acesso_externo=0, informando o código verificador **91281594** e o código CRC **5D3065BB**.

Referência: Processo nº 1070.01.0001166/2024-30

SEI nº 91281594



GOVERNO DO ESTADO DE MINAS GERAIS

Gabinete Militar do Governador e Coordenadoria Estadual de Defesa Civil

Diretoria de Compras e Contratos - Seção de Compras

Anexo nº II - Modelo de Proposta Comercial/GMG/SPGF/DCC/COMPRAS/2024

PROCESSO Nº 1070.01.0001166/2024-30

ANEXO II - MODELO DE PROPOSTA COMERCIAL PARA CONTRATAÇÃO DE SERVIÇOS

PROPOSTA COMERCIAL PARA A DISPENSA DE LICITAÇÃO POR VALOR Nº 22/2024 (preenchida em papel timbrado da proponente)			
DADOS A CONSTAR NA PROPOSTA		PREENCHIMENTO PELO PROPONENTE	
Razão Social:			
CNPJ:			
Endereço:			
Telefone:			
Endereço Eletrônico:			
Nome do Representante Legal:			
CPF do Representante Legal:			
LOTE: 01 - _____, conforme especificação técnica do item ____ do Anexo I do Aviso de Dispensa de Licitação por Valor.	QUANTIDADE	VALOR UNITÁRIO	VALOR TOTAL
	46	R\$	R\$
Observações:			
Prazo de Validade da Proposta:			
Prazo de Entrega:			
Local de Entrega:			

Declaro que:

- a) serão atendidas todas as condições comerciais estabelecidas nos Anexos I e I A – Termo de Referência, deste Aviso de Dispensa de Licitação por Valor;
- b) nos preços propostos encontram-se incluídos todos os tributos, encargos sociais, trabalhistas e financeiros, taxas, seguros e quaisquer outros ônus que porventura possam recair sobre o objeto a ser contratado na presente licitação e que estou de acordo com todas as normas da solicitação de propostas e seus anexos;
- c) esta proposta foi elaborada de forma independente.

As informações disponibilizadas neste documento estão sujeitas ao previsto na Lei n.º 13.709, de 2018, Lei Geral de Proteção de Dados Pessoais (LGPD).

Data e local.

Assinatura do Representante Legal da Empresa



Documento assinado eletronicamente por **Carlos Alberto Silva Aleixo Junior**, Subchefe do Gabinete Militar do Governador de Minas Gerais, em 01/07/2024, às 11:04, conforme horário oficial de Brasília, com fundamento no art. 6º, § 1º, do [Decreto nº 47.222, de 26 de julho de 2017](#).



A autenticidade deste documento pode ser conferida no site http://sei.mg.gov.br/sei/controlador_externo.php?acao=documento_conferir&id_orgao_acesso_externo=0, informando o código verificador **91281793** e o código CRC **518C6F14**.



GOVERNO DO ESTADO DE MINAS GERAIS

Gabinete Militar do Governador e Coordenadoria Estadual de Defesa Civil

Diretoria de Compras e Contratos - Seção de Compras

Anexo nº III - Minuta de Termo de Contrato Cotep Serviços/GMG/SPGF/DCC/COMPRAS/2024

PROCESSO Nº 1070.01.0001166/2024-30

**CONTRATO Nº
XXX/2024, DE
PRESTAÇÃO DE
SERVIÇOS, QUE
ENTRE SI
CELEBRAM O
ESTADO DE
MINAS GERAIS,
POR
INTERMÉDIO DO
GABINETE
MILITAR DO
GOVERNADOR E
A EMPRESA
XXXXXX.**

O **ESTADO DE MINAS GERAIS**, por intermédio do **GABINETE MILITAR DO GOVERNADOR - GMG**, inscrito no CNPJ sob o n. 18.715.565/0001-10, situado na Rodovia Papa João Paulo II, 3.777, Palácio Tiradentes, 2º andar, bairro Serra Verde, Belo Horizonte, Minas Gerais, endereço de correio eletrônico: *daq@gabinetemilitar.mg.gov.br*, doravante denominado(a) **CONTRATANTE**, neste ato representado por seu **XXXX**, brasileiro, inscrito no CPF nº. **XXX***.***-XX**, nos termos da Resolução GMG n. **XX**, de **XX** de **XX** de 2024, publicada no Diário Oficial em **XX** de **XX** de **XX** e [inserir nome do Contratado], endereço de correio eletrônico [inserir e-mail], inscrita no Cadastro Nacional da Pessoa Jurídica – CNPJ – sob o número [inserir nº parcial do CNPJ], com sede na [inserir endereço/município], neste ato representada por Sr(a). [inserir nome do representante do contratado], inscrito(a) no CPF nº *****.xxx.xxx-****, doravante denominado **CONTRATADO**, celebram o presente Contrato, decorrente da **Dispensa de Licitação por valor - COTEP nº 22/2024**, regido pela Lei federal nº 14.133, de 1º de abril de 2021, legislação estadual, e ainda, no que couber, as demais normas específicas aplicáveis ao objeto, ainda que não citadas expressamente.

1. CLÁUSULA PRIMEIRA – OBJETO

- 1.1. O objeto do presente Contrato é a prestação de serviços de estampagem de Placas de Identificação Veicular - PIV, com fornecimento da placa no Padrão MERCOSUL, que deve ser executado conforme condições do Termo de Referência.
- 1.2. Vinculam esta contratação, independentemente de transcrição:
 - 1.2.1. Termo de Referência;
 - 1.2.2. Aviso de Dispensa de Licitação por Valor;
 - 1.2.3. Informações inseridas no Portal de Compras de Minas Gerais;

- 1.2.4. Proposta comercial do contratado;
- 1.2.5. Eventuais anexos dos documentos acima.

2. CLÁUSULA SEGUNDA - MODELOS DE EXECUÇÃO E GESTÃO CONTRATUAIS

2.1. O regime de execução contratual, os modelos de execução e de gestão contratuais, assim como os prazos e condições de entrega e de recebimento do objeto constam no Termo de Referência.

3. CLÁUSULA TERCEIRA – VIGÊNCIA E PRORROGAÇÃO

3.1. O prazo de vigência da contratação é de 12 (doze) meses contados do primeiro dia útil subsequente à assinatura, na forma do art. 105 da Lei Federal nº 14.133, de 2021.

3.1.1. O contrato poderá ser prorrogado, desde que justificadamente, pelo prazo necessário à conclusão do objeto.

4. CLÁUSULA QUARTA – PREÇO

4.1. O valor da contratação é de **R\$ 3.220,00** (três mil duzentos e vinte reais).

4.2. No valor acima estão incluídas todas as despesas ordinárias diretas e indiretas decorrentes da execução contratual, inclusive tributos e/ou impostos, encargos sociais, trabalhistas, previdenciários, fiscais e comerciais incidentes, taxa de administração, frete, seguro e outros necessários ao cumprimento integral do objeto da contratação.

5. CLÁUSULA QUINTA – DOTAÇÃO ORÇAMENTÁRIA

5.1. As despesas decorrentes desta contratação correrão à conta dos recursos próprios para atender às despesas da mesma natureza, cuja alocação será feita no início de cada exercício financeiro na(s) dotação(ões) orçamentária(s) abaixo indicada(s): **1071.06.782.034.4341.0001.339039.99.0.10.1**

5.2. A dotação relativa aos exercícios financeiros subsequentes será indicada após aprovação da Lei Orçamentária respectiva e liberação dos créditos correspondentes, mediante apostilamento.

6. CLÁUSULA SEXTA – PAGAMENTO

6.1. As condições de pagamento estão estabelecidas no Termo de Referência.

7. CLÁUSULA SÉTIMA – DA ALTERAÇÃO DE PREÇOS

7.1. Durante o prazo de vigência, os preços contratados poderão ser reajustados monetariamente com base no IPCA observado o interregno mínimo de 12 meses, contados do orçamento estimado, em 03 de junho de 2024, conforme disposto nos arts. 92, §§ 2º e 3º da Lei nº 14.133/2021, exclusivamente para as obrigações iniciadas e concluídas após a ocorrência da anualidade.

7.2. O direito a que se refere o item 7.1 deverá ser efetivamente exercido mediante pedido formal da contratada até 180 dias após o atingimento do lapso de 12 (doze) meses a que se refere o caput desta cláusula sob pena de preclusão do direito ao seu exercício.

7.3. Os efeitos financeiros retroagem à data do pedido apresentado pela contratada.

7.4. Nos reajustes subsequentes ao primeiro, manter-se-á o marco inicial descrito no item 7.1.

7.5. Os preços são fixos e irreeajustáveis no prazo de um ano contado da data limite para a apresentação das propostas.

7.6. Nos reajustes subsequentes ao primeiro, o interregno mínimo de um ano será contado a partir dos efeitos financeiros do último reajuste.

7.7. No caso de atraso ou não divulgação do(s) índice (s) de reajustamento, o contratante pagará ao contratado a importância calculada pela última variação conhecida, liquidando a diferença correspondente tão logo seja(m) divulgado(s) o(s) índice(s) definitivo(s).

7.7.1. Caso o(s) índice(s) estabelecido(s) para reajustamento venha(m) a ser extinto(s) ou de qualquer forma não possa(m) mais ser utilizado(s), será(ão) adotado(s), em substituição, o(s) que vier(em) a ser determinado(s) pela legislação então em vigor.

7.8. A extinção do contrato não configura óbice para o reconhecimento do desequilíbrio econômico-financeiro, hipótese em que será concedida indenização por meio de termo indenizatório.

8. CLÁUSULA OITAVA – OBRIGAÇÕES DA CONTRATANTE E DO CONTRATADO (ART. 92, XIV, XVI E XVII)

8.1. As obrigações técnicas relativas à execução do objeto (descrição, funcionamento e aplicação) são descritas no Termo de Referência.

9. CLAUSULA NONA – GARANTIA DE EXECUÇÃO

9.1. Não haverá exigência de garantia contratual da execução.

10. CLÁUSULA DÉCIMA - SANÇÕES ADMINISTRATIVAS (ART 156, LEI 14.133/2021)

10.1. As sanções administrativas incidentes à inexecução do objeto são descritas no Termo de Referência.

11. CLÁUSULA DÉCIMA PRIMEIRA – DA EXTINÇÃO (ART. 137, LEI 14.133/2021)

11.1. O contrato será extinto quando cumpridas as obrigações de ambas as partes, ainda que isso ocorra antes do prazo estipulado para tanto. (art 106, §1º)

11.2. Se as obrigações não forem cumpridas no prazo estipulado, a vigência ficará prorrogada até a conclusão do objeto, caso em que deverá a Administração providenciar a readequação do cronograma fixado para o contrato.

11.3. Quando a não conclusão do contrato referida no item anterior decorrer de culpa do contratado:

- a) ficará ele constituído em mora, sendo-lhe aplicáveis as respectivas sanções administrativas;
- b) poderá a Administração optar pela extinção do contrato e, nesse caso, adotar as medidas admitidas em lei para a continuidade da execução contratual.

11.4. O contrato poderá ser extinto em decorrência do não cumprimento das obrigações relativas à reserva de cargos prevista em lei, bem como em outras normas específicas, para pessoa com deficiência, para reabilitado da Previdência Social ou para aprendiz, antes de cumpridas as obrigações nele estipuladas, ou antes do prazo nele fixado, e demais motivos previstos no [artigo 137 da Lei nº 14.133/21](#), bem como amigavelmente, assegurados o contraditório e a ampla defesa.

11.4.1. Nesta hipótese, aplicam-se também os [artigos 138 e 139 da mesma Lei](#).

11.5. A alteração social ou a modificação da finalidade ou da estrutura da empresa não ensejará a extinção se não restringir sua capacidade de concluir o contrato.

11.5.1. Se a operação implicar mudança da pessoa jurídica contratada, deverá ser formalizado termo aditivo para alteração subjetiva.

11.6. O termo de extinção será precedido de relatório indicativo dos seguintes aspectos, conforme o caso:

11.6.1. Balanço dos eventos contratuais já cumpridos ou parcialmente cumpridos;

11.6.2. Relação dos pagamentos já efetuados e ainda devidos;

11.6.3. Indenizações e multas.

11.7. As partes entregarão, no momento da extinção, a documentação e eventual material de propriedade da outra parte, acaso em seu poder.

11.8. No procedimento que visar à extinção do vínculo contratual, precedida de autorização escrita e fundamentada da autoridade competente, será assegurado o devido processo legal, o contraditório e a ampla defesa, sem prejuízo da possibilidade de a CONTRATANTE adotar, motivadamente, providências acauteladoras.

11.9. O contrato poderá ser extinto caso se constate que o contratado mantém vínculo de natureza técnica, comercial, econômica, financeira, trabalhista ou civil com dirigente do órgão ou entidade contratante ou com agente público que tenha desempenhado função na licitação ou atue na fiscalização ou na gestão do contrato, ou que deles seja cônjuge, companheiro ou parente em linha reta, colateral ou por afinidade, até o terceiro grau.

12. CLÁUSULA DÉCIMA SEGUNDA – DA PROTEÇÃO DE DADOS PESSOAIS

12.1. As PARTES, por si e por seus colaboradores, obrigam-se a atuar no presente contrato em conformidade com a legislação vigente sobre Proteção de Dados Pessoais e as determinações de órgão reguladores e/ou fiscalizadores sobre a matéria, em especial, a Lei Federal nº 13.709/2018.

12.2. No presente contrato, a CONTRATANTE assume o papel de controlador e o CONTRATADO assume o papel de operador conforme artigo 5º, VI e VII da Lei nº 13.709/2018.

12.3. O CONTRATADO deverá guardar sigilo sobre os dados pessoais compartilhados pela CONTRATANTE e só poderá fazer uso dos dados exclusivamente para fins de cumprimento do objeto deste contrato, sendo-lhe vedado, a qualquer tempo, o compartilhamento desses dados sem a expressa autorização da CONTRATANTE, ou o tratamento dos dados de forma incompatível com as finalidades e prazos acordados.

12.4. As PARTES deverão notificar uma à outra, por meio eletrônico, em até 5 (cinco) dias úteis, sobre qualquer incidente detectado no âmbito de suas atividades, relativo a operações de tratamento de dados pessoais.

12.5. As PARTES se comprometem a adotar as medidas de segurança administrativas, tecnológicas, técnicas e operacionais necessárias a resguardar os dados pessoais que lhe serão confiados, levando em conta as diretrizes de órgãos reguladores, padrões técnicos e boas práticas existentes.

12.6. A CONTRATANTE terá o direito de acompanhar, monitorar, auditar e fiscalizar a conformidade do CONTRATADO, diante das obrigações de operador, para a proteção de dados pessoais referentes à execução deste contrato.

12.7. As PARTES ficam obrigadas a indicar encarregado pela proteção de dados pessoais, ou preposto, para comunicação sobre os assuntos pertinentes à Lei nº 13.709/2018, suas alterações e regulamentações posteriores, quando necessário.

12.8. As PARTES darão conhecimento formal a seus empregados e colaboradores das obrigações e condições acordadas nesta cláusula e as diretrizes aqui estipuladas deverão ser aplicadas a toda e qualquer atividade que envolva a presente contratação.

13. CLÁUSULA DÉCIMA TERCEIRA – ALTERAÇÕES

13.1. O presente contrato poderá ser alterado nos casos previstos pelo art. 124 de Lei nº 14.133/2021, desde que devidamente motivado e autorizado pela autoridade competente.

13.1.1. O CONTRATADO é obrigada a aceitar, nas mesmas condições contratuais, os acréscimos ou supressões que se fizerem necessários, até o limite de 25% (vinte e cinco por cento) do valor inicial atualizado do contrato.

13.1.2. As alterações contratuais deverão ser promovidas mediante celebração de termo aditivo, submetido à prévia aprovação da consultoria jurídica do contratante, salvo nos casos de justificada necessidade de antecipação de seus efeitos, hipótese em que a formalização do aditivo deverá ocorrer no prazo máximo de 1 (um) mês (art. 132 da Lei nº 14.133, de 2021).

13.1.3. Registros que não caracterizam alteração do contrato podem ser realizados por simples apostila, dispensada a celebração de termo aditivo, na forma do [art. 136 da Lei nº 14.133, de 2021](#).

14. CLÁUSULA DÉCIMA QUARTA – DOS CASOS OMISSOS.

14.1. Os casos omissos serão decididos pela CONTRATANTE, segundo as disposições contidas na Lei nº 14.133/2021, Decreto-Lei nº 4.657/1942 (Lei de Introdução às Normas do Direito Brasileiro) e demais normas relativas a licitações e contratos administrativos e, subsidiariamente, a Lei nº 8.078/1990 - Código de Defesa do Consumidor, ainda normas e princípios gerais dos contratos.

15. CLÁUSULA DÉCIMA QUINTA – PUBLICAÇÃO

15.1. Este contrato será publicado no Portal Nacional de Contratações Públicas (PNCP).

15.1.1. O Portal de Compras será integrado ao PNCP para fins de cumprimento do art. 94 da Lei 14.133, de 2021.

16. CLÁUSULA DÉCIMA SEXTA – FORO

16.1. As partes elegem o foro da Comarca de Belo Horizonte, Minas Gerais, para dirimir quaisquer dúvidas ou litígios decorrentes deste Contrato.

E, por estarem ajustadas, firmam as partes este instrumento assinado eletronicamente.

Contratada

Contratante



Documento assinado eletronicamente por **Carlos Alberto Silva Aleixo Junior**, Subchefe do Gabinete Militar do Governador de Minas Gerais, em 01/07/2024, às 11:04, conforme horário oficial de Brasília, com fundamento no art. 6º, § 1º, do [Decreto nº 47.222, de 26 de julho de 2017](#).



A autenticidade deste documento pode ser conferida no site http://sei.mg.gov.br/sei/controlador_externo.php?acao=documento_conferir&id_orgao_acesso_externo=0, informando o código verificador **91282140** e o código CRC **3291E2B5**.