

CORTE D-D
ESC. 1:25

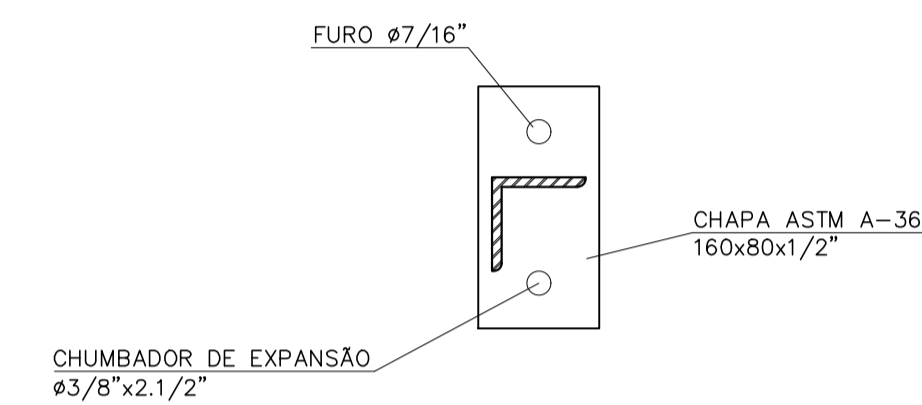

PLANTA

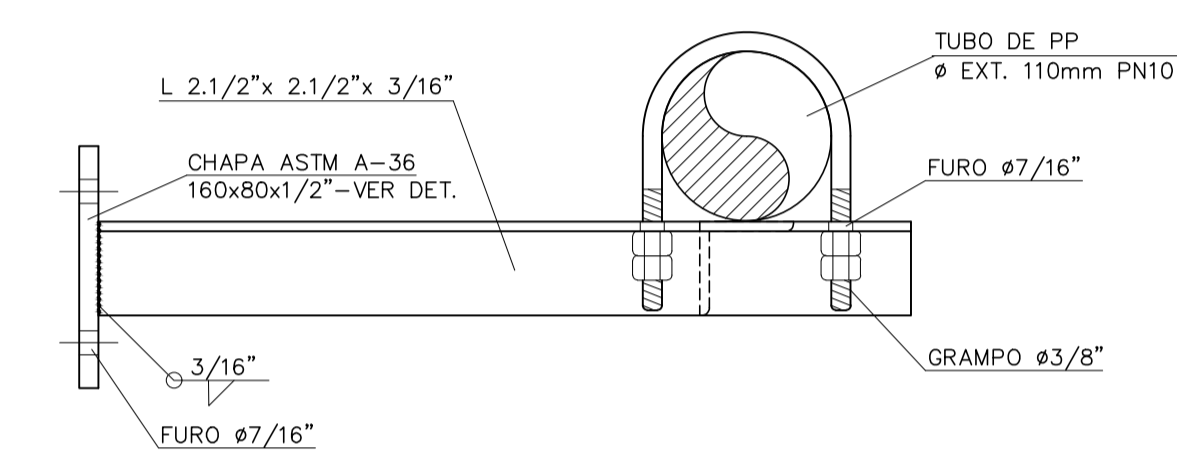

CORTE

SUPORTE SP-3
ESC. 1:5
DIMENSÕES EM mm

DESENHO REPRESENTATIVO PARA MONTAGEM DAS UNIDADES

NOTAS

- 1 - DIMENSÕES EM CENTÍMETRO, DIÂMETROS EM MILÍMETRO E ELEVAÇÕES EM METRO.
- 2 - PARA ESPECIFICAÇÃO DAS PINTURAS VER DET. DESENHO Nº05.03.07
- 3 - PARA RELAÇÃO DE MATERIAIS DO MÓDULO TIPO VER DES. 05.03.02
- 4 - REVESTIMENTO INTERNO COM CHAPAS DE PRFV PRETO - ESP. 3mm E FIXAÇÃO COM CHUMBADORES INOX 304 COM CAPS DE VEDAÇÃO E BARRAS DE VEDAÇÃO/FIXAÇÃO NAS BORDAS INFERIORES EM PRFV PRETO - ESP. 8mm.

REV.	DESCRIÇÃO	DATA	EXEC	VERIF	APROV

CONTRATADA	ESSE Engenharia e Consultoria	CONTRATO Nº	009/2012
		RESP. TEC.	Claudio von Sperling
		REG. CREA	nº 11.845/D
CONTRATANTE	FUNASA Ministério da Saúde Fundação Nacional de Saúde	SUPERINTENDÊNCIA ESTADUAL DE MINAS GERAIS Divisão de Engenharia de Saúde Pública	

PROGRAMA
FUNASA - Fundação Nacional de Saúde
Programa de Aceleração do Crescimento - PAC 2

MUNICÍPIO/ÁREA
ENTRE RIOS DE MINAS - MG
Sede

TÍTULO
SISTEMA DE ESGOTAMENTO SANITÁRIO
PROJETO BÁSICO
ETE - TRATAMENTO PRELIMINAR
CORTE D-D E DETALHES

DATA	09/2017	ESCALA	INDICADA	PRANCHA	05.03.06
ARQUIVO	DE-2012.009-MG.ERM-SES-ETE.015=0				

Nº INTERNO:
330-PB-ES-05.03.06

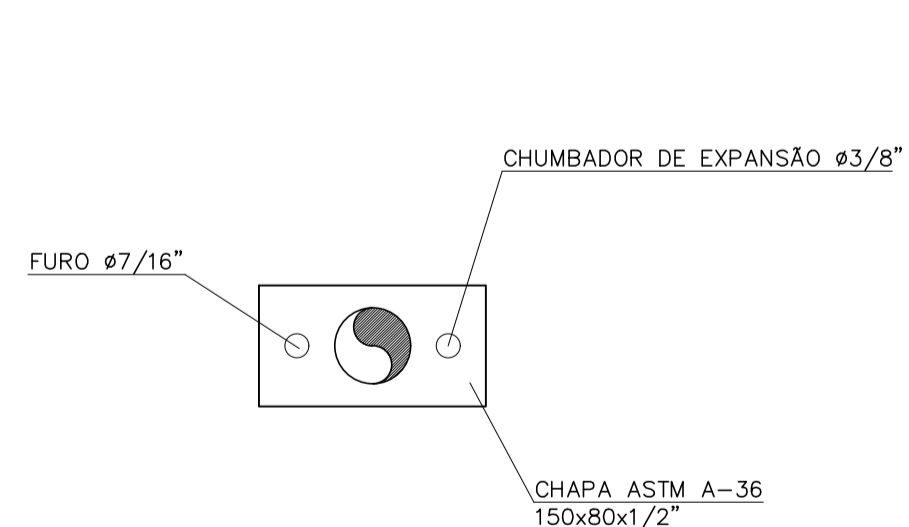

PLANTA

SUPORTE SP-1
ESC. 1:5
DIMENSÕES EM mm

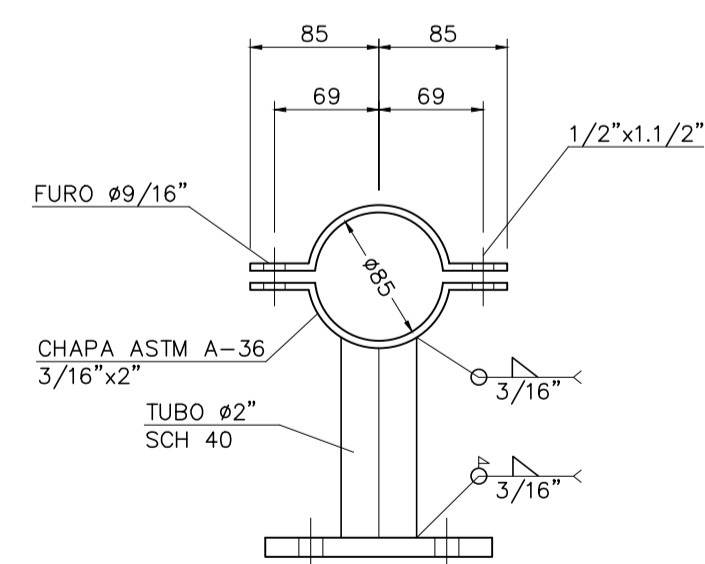

CORTE

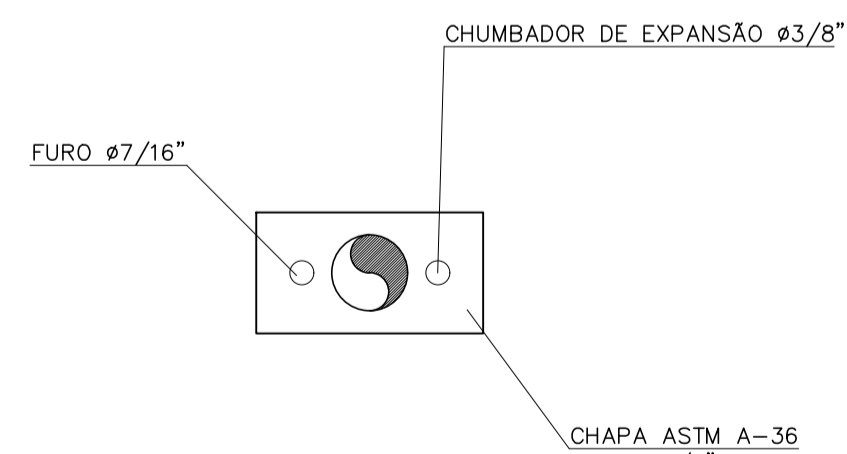

PLANTA

SUPORTE SP-2
ESC. 1:5
DIMENSÕES EM mm

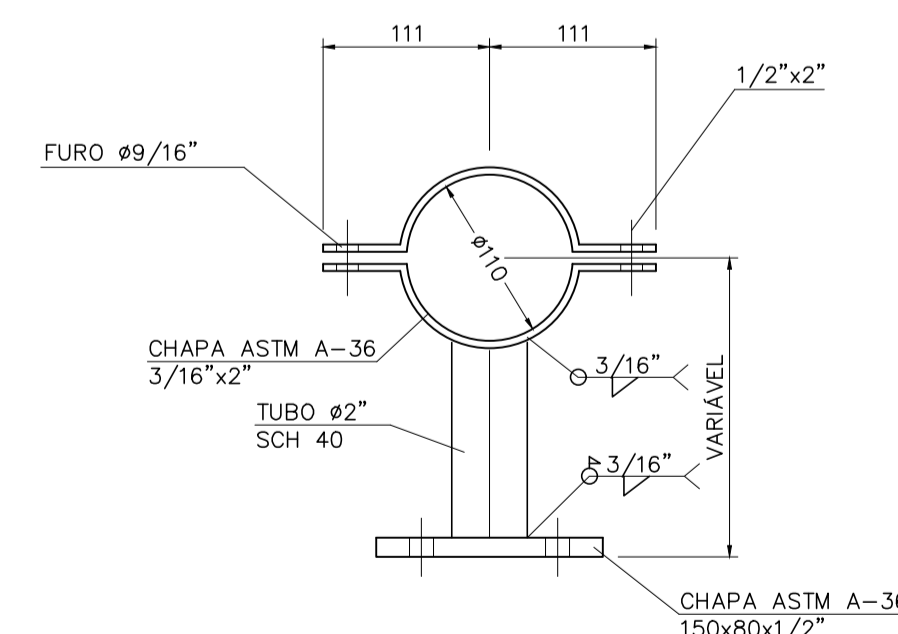

CORTE