

PROJETO DE DRENAGEM  
 ESCALA: 1/500

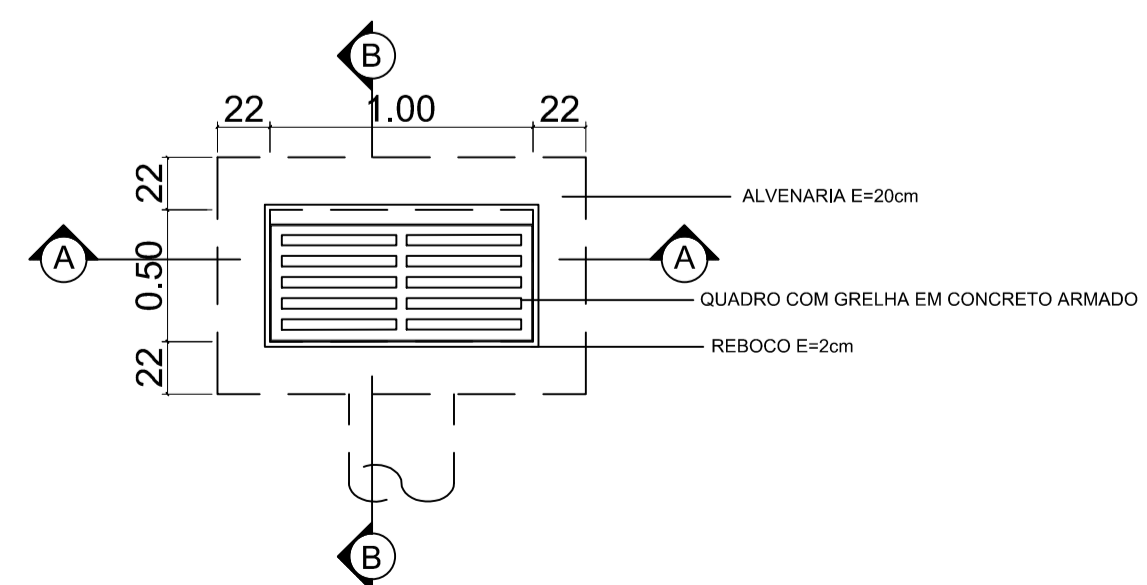

PLANTA

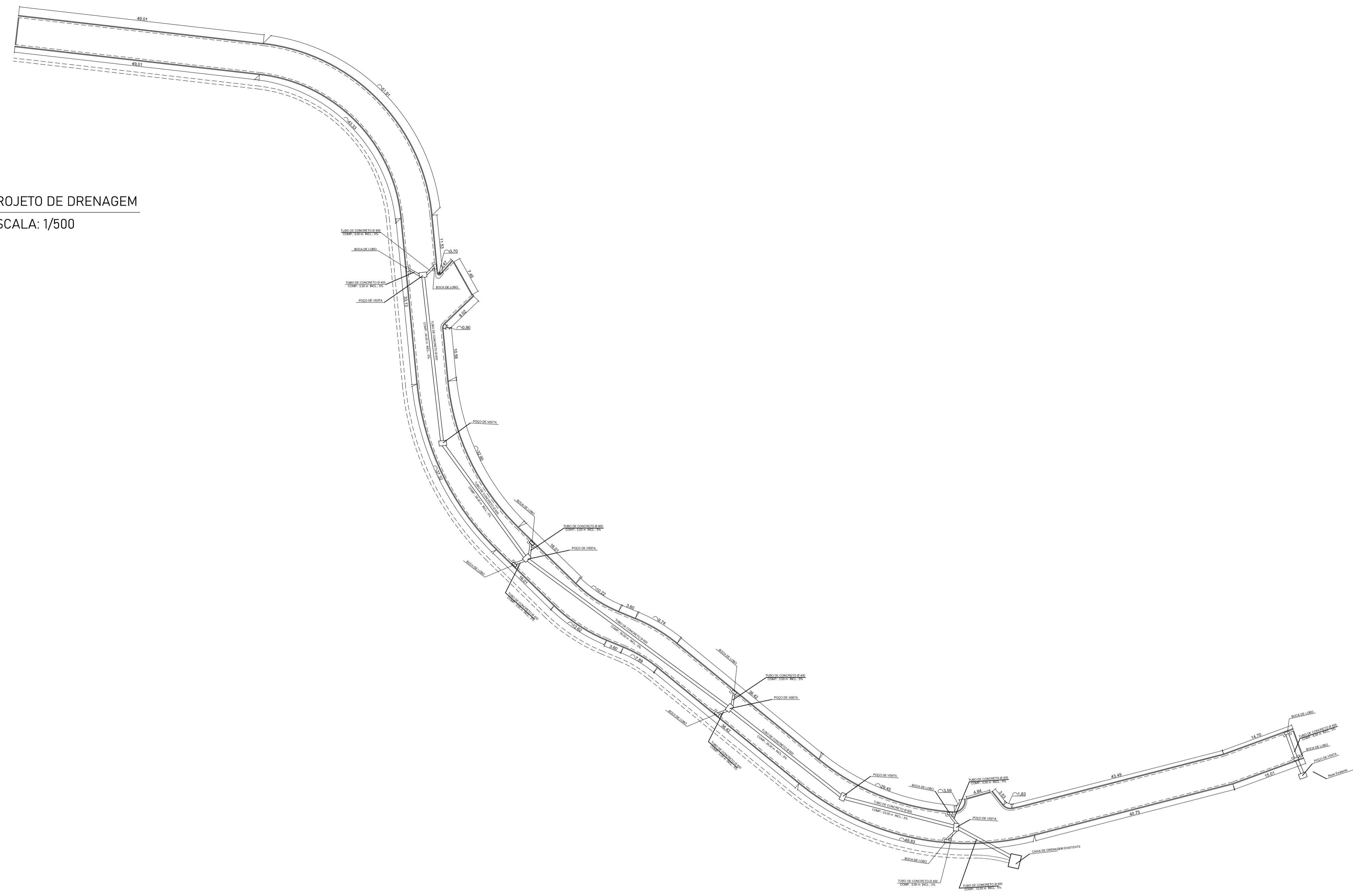
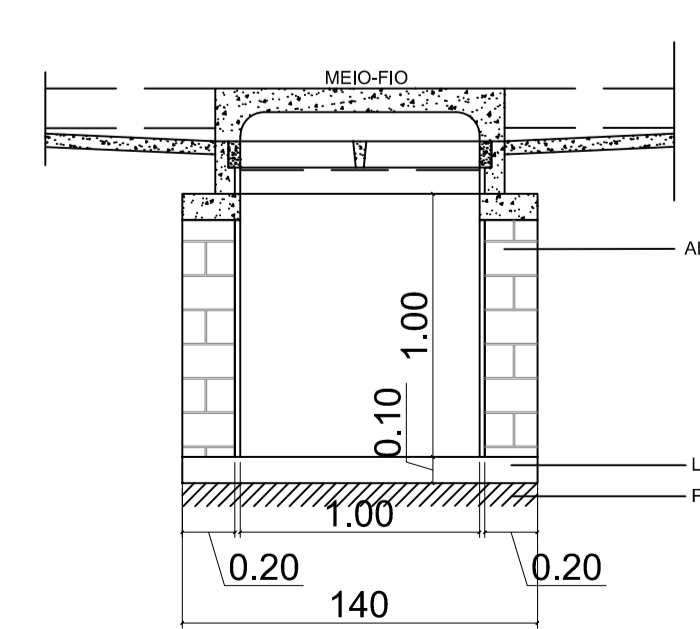

CORTE-AA

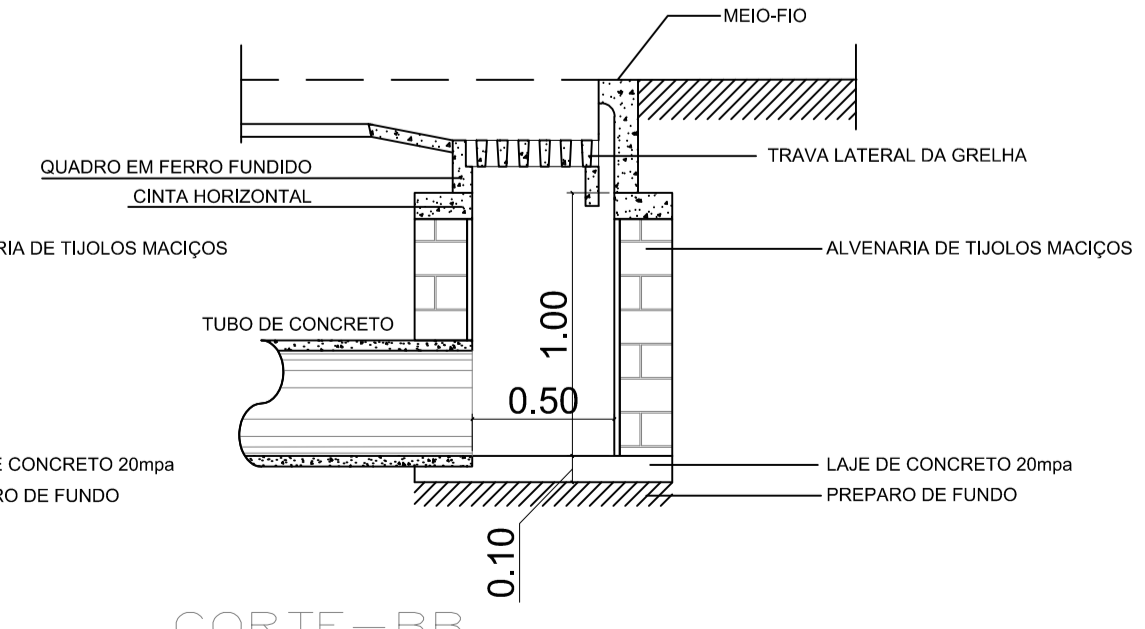

CORTE-BB

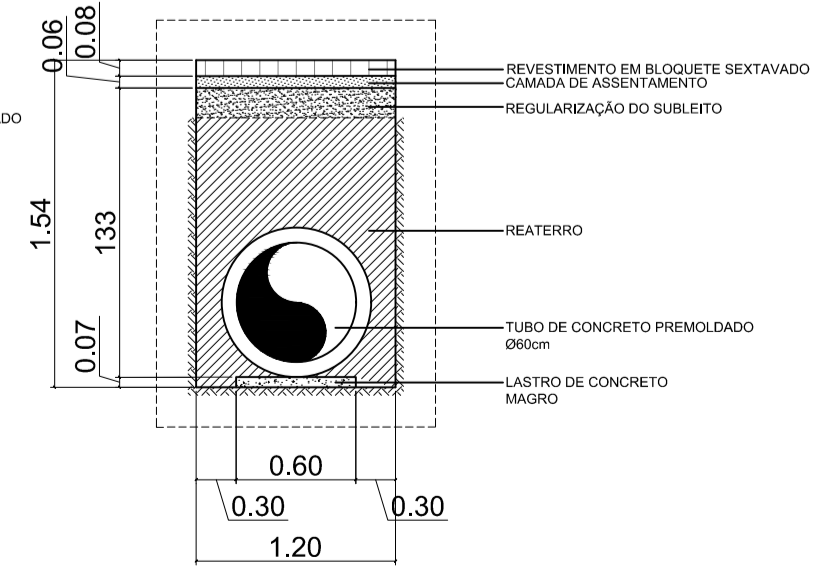
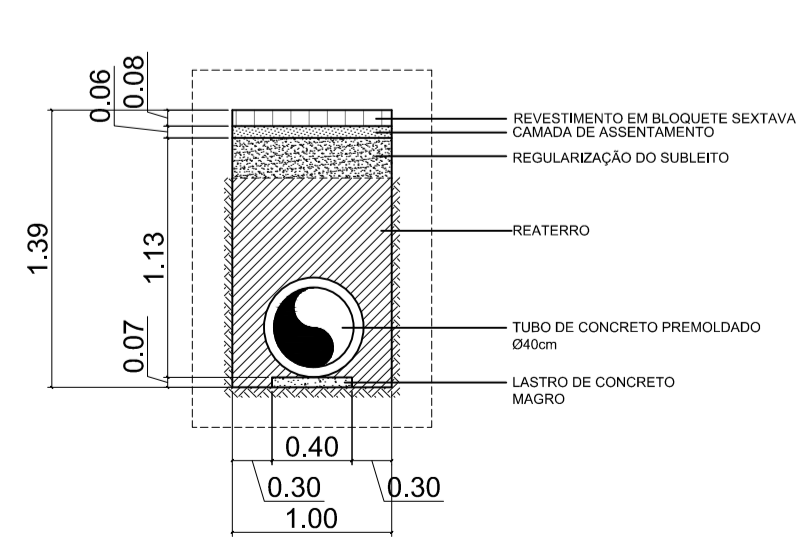

TÍTULO: <b>PROJETO DE DRENAGEM</b>		
USO: PÚBLICO		
MINISTÉRIO DA AGRICULTURA PECUÁRIA		
PROGRAMA: FOMENTO AO SETOR AGROPECUÁRIO		
CONVÊNIO: 955890/2024		
ENDREÇO: SERRA DA VILA MARQUES INHAPIM - MG	PRANCHA: 01/01	
RESP. TEC.:	CREA-MG: 174.203/D	
PROPRIETÁRIO: MUNICÍPIO INHAPIM CNPJ: 20.905.865/0001-04 MÁRCIO ELIAS DE LIMA E SANTOS PREFEITO MUNICIPAL		
OBS:		
ESCALA:	DATA: 08/10/2025	MEDIDAS EM METROS