



TRIBUNAL DE JUSTIÇA DO ESTADO DE MINAS GERAIS
 Rua Gonçalves Dias, Nº 1260 - Bairro Funcionários - CEP 30140-096 - Belo Horizonte - MG - www.tjmg.jus.br
 Andar: 4º

EDITAL Nº 056/2026 - TJMG/SUPAD/DIRCONT/GECOMP/COALI

PREGÃO ELETRÔNICO Nº 056/2026/TJMG	
PROCESSO SIAD Nº 221/2026	DATA DE ABERTURA: 27/05/2026 HORA DA ABERTURA: 10:00h LOCAL: Portal de Compras/MG, no endereço eletrônico www.compras.mg.gov.br
OBJETO: AQUISIÇÃO DE MOBILIÁRIO DE MADEIRA PARA SALÕES DO JÚRI E DE POLTRONAS PARA PESSOAS OBESAS	
SETOR REQUISITANTE: COORDENAÇÃO DE BENS MÓVEIS PERMANENTES - COBENS	
PREGOEIRO: BRUNO ALEXANDRE VISSOTTO PREGOEIRO SUPLENTE: CLEONICE MENDES DO NASCIMENTO	
APOIO TÉCNICO: WILBER MARTINS DE SOUZA	
CRITÉRIO DE JULGAMENTO: MENOR PREÇO GLOBAL DO LOTE	FORMA DE ADJUDICAÇÃO: LOTE
MODO DE DISPUTA: ABERTO E FECHADO	INTERVALO DE LANCES: • LOTE 01: R\$200,00/LOTE; • LOTE 02: R\$10,00/LOTE.
PARTICIPAÇÃO EXCLUSIVA PARA ME/EPP/ EQUIPARADAS: SIM, LOTE 02	PARTICIPAÇÃO DE COOPERATIVA: SIM
PARTICIPAÇÃO DE CONSÓRCIO: SIM	EXIGÊNCIA DE GARANTIA: PARA A PROPOSTA: NÃO PARA O CONTRATO: NÃO
PRAZO PARA APRESENTAÇÃO DE ESCLARECIMENTOS/IMPUGNAÇÕES DATA: ATÉ 21/05/2026	VALOR ESTIMADO DA CONTRATAÇÃO LOTE 01: R\$238.753,80 (duzentos e trinta e oito mil setecentos e cinquenta e três reais e oitenta centavos); LOTE 02: R\$16.932,30 (dezesseis mil novecentos e trinta e dois reais e trinta centavos).

O Tribunal de Justiça do Estado de Minas Gerais, por intermédio da Gerência de Compras de Bens e Serviços – GECOMP, torna público aos interessados que promoverá a presente licitação por meio do site www.compras.mg.gov.br, a ser processada e julgada em conformidade com a [Lei Federal nº 14.133/2021](#), além das demais disposições legais aplicáveis e do disposto no presente Edital, destinada a selecionar a melhor proposta.

1. DO OBJETO

Aquisição de mobiliário de madeira para salões do júri e de poltronas para pessoas obesas, conforme especificações técnicas, Termo de Referência e demais anexos, partes integrantes e inseparáveis deste Edital.

1.1. Em caso de contradição entre as especificações do objeto constantes deste Edital e aquelas descritas no Portal de Compras/MG, prevalecerão as primeiras.

1.2. Não ocorrendo a hipótese prevista no subitem 1.1, as especificações constantes do Edital e as descritas no Portal de Compras/MG serão consideradas complementares entre si.

2. DO PEDIDO DE ESCLARECIMENTO E DA IMPUGNAÇÃO

2.1. Poderão ser apresentados pedidos de esclarecimentos ou impugnação ao edital, encaminhados de forma eletrônica exclusivamente por meio do Portal de Compras/MG, no endereço eletrônico www.compras.mg.gov.br.

2.1.1. Qualquer pessoa é parte legítima para impugnar este edital por irregularidade na aplicação das leis que regem a presente licitação ou para solicitar esclarecimentos, devendo protocolar o pedido **até 03 (três) dias úteis antes** da data de abertura do certame.

2.1.2. A resposta à impugnação ou ao pedido de esclarecimentos será divulgada no Portal de Compras/MG no prazo de até 03 (três) dias úteis, limitado ao último dia útil anterior à data da abertura do certame.

2.2. As respostas às impugnações e pedidos de esclarecimentos aderem a este Edital tal como se dele fizessem parte, vinculando o Tribunal e os licitantes.

2.3. A impugnação e o pedido de esclarecimentos não possuem efeito suspensivo.

2.3.1. A concessão de efeito suspensivo à impugnação é medida excepcional e deverá ser motivada nos autos do processo licitatório.

3. DAS CONDIÇÕES DE PARTICIPAÇÃO

3.1. Poderão participar da presente licitação os interessados que estiverem previamente cadastrados no Cadastro Geral de Fornecedores - CAGEF do Estado de Minas Gerais (www.compras.mg.gov.br), e que explorem atividade pertinente e compatível com o objeto, desde que atendam a todas as exigências contidas neste Edital.

3.1.1. Será admitida a participação de pessoa jurídica em consórcio, observadas as seguintes normas, dispostas no [art. 15 da Lei Federal 14133, de 2021](#) e nesse edital:

3.1.1.1. A(s) empresa(s) que integrar(em) um Consórcio não poderá(ão) participar desta licitação isoladamente ou compondo outro Consórcio.

3.1.2. É de responsabilidade do cadastrado conferir a exatidão dos seus dados cadastrais no CAGEF e mantê-los atualizados junto aos órgãos responsáveis, devendo proceder, imediatamente, à correção ou à alteração dos registros tão logo identifique incorreção ou aqueles se tornem desatualizados.

3.1.3. A não observância do disposto no subitem anterior poderá ensejar a inabilitação do Licitante.

3.2. Os profissionais organizados sob a forma de cooperativa poderão participar da presente licitação se:

a) a constituição e o funcionamento da cooperativa observarem as regras estabelecidas na legislação aplicável, em especial a [Lei Federal nº 5.764 de 1971](#), a [Lei Federal nº 12.690 de 2012](#) e a [Lei Complementar Federal nº 130 de 2009](#);

b) a cooperativa apresentar demonstrativo de atuação em regime cooperado, com repartição de receitas e despesas entre os cooperados;

c) qualquer cooperado, com igual qualificação, for capaz de executar o objeto, vedado ao Tribunal indicar nominalmente pessoas;

d) em se tratando de cooperativas enquadradas na [Lei Federal nº 12.690 de 2012](#), o objeto desta licitação referir-se a serviços especializados constantes do objeto social da cooperativa, a serem executados de forma complementar à sua atuação.

3.3. Não poderá disputar a presente licitação, direta ou indiretamente:

a) aquele que não atenda às condições deste Edital e seu(s) anexo(s);

b) aquele impedido(a) de licitar e contratar junto a qualquer órgão da Administração Pública direta e indireta do Estado de Minas Gerais;

c) aquele declarado(a) inidôneo(a) para licitar ou contratar no âmbito da Administração Pública direta e indireta de todos os entes federativos;

d) o autor do anteprojeto, do projeto básico ou do projeto executivo, pessoa física ou jurídica, quando a licitação versar sobre obra, serviços ou fornecimento de bens a ele relacionados;

e) quando a licitação versar sobre obra, serviços ou fornecimento de bens a ela necessários:

e.1) a empresa, isoladamente ou em consórcio, responsável pela elaboração do projeto básico ou do projeto executivo; ou

e.2) a empresa da qual o autor do projeto seja responsável técnico ou subcontratado, dirigente, gerente, controlador, acionista ou detentor de mais de 5% (cinco por cento) do capital com direito a voto.

f) o agente público investido ou vinculado ao Tribunal, devendo ser observadas as situações que possam configurar conflito de interesses no exercício ou após o exercício do cargo ou emprego, nos termos da legislação que disciplina a matéria;

g) o terceiro que auxilie a condução da contratação na qualidade de integrante de equipe de apoio, profissional especializado ou funcionário ou representante de empresa que preste assessoria técnica.

h) aquele que mantenha vínculo de natureza técnica, comercial, econômica, financeira, trabalhista ou civil com dirigente do Tribunal ou com agente público que desempenhe função na licitação ou atue na fiscalização ou na gestão do contrato, ou que deles seja cônjuge, companheiro ou parente em linha reta, colateral ou por afinidade, até o terceiro grau.

i) a pessoa física ou empresário individual que possua relação, na condição de cônjuge, companheiro ou parente em linha reta, colateral ou por afinidade, até o terceiro grau, inclusive, com membro ou juiz vinculado, e/ou com qualquer dos servidores do Tribunal que seja investido em cargo de direção ou de assessoramento.

j) a pessoa jurídica que possua em seu quadro societário cônjuge, companheiro ou parente em linha reta, colateral ou por afinidade, até o terceiro grau, inclusive, dos magistrados ocupantes de cargos de direção ou no exercício de funções administrativas e/ou de qualquer dos servidores do Tribunal que seja investido em cargo de direção, chefia ou de assessoramento, vinculados direta ou indiretamente às unidades situadas na linha hierárquica da área encarregada da licitação, nos termos da Resolução nº 7, de 2005, do Conselho Nacional de Justiça.

k) as empresas controladoras, controladas ou coligadas, nos termos da [Lei Federal nº 6.404 de 1976](#), concorrendo entre si;

l) a pessoa física ou jurídica que, nos 05 (cinco) anos anteriores à divulgação do edital, tenha sido condenada judicialmente, com trânsito em julgado, por exploração de trabalho infantil, por submissão de trabalhadores a condições análogas às de escravo ou por contratação de adolescentes nos casos vedados pela legislação trabalhista;

m) aquele(a) proibido(a) de contratar com o Poder Público nos termos do [art. 12 da Lei Federal nº 8.429/1992](#) (Lei de Improbidade Administrativa);

n) a pessoa jurídica não autorizada a funcionar no país, quando se tratar de sociedade estrangeira.

3.3.1. O impedimento de que trata a alínea "b" será também aplicado ao Licitante que atue em substituição a outra pessoa, física ou jurídica, com o intuito de burlar a efetividade da sanção a ela aplicada, inclusive a sua controladora, controlada ou coligada, desde que devidamente comprovado o ilícito ou a utilização fraudulenta da personalidade jurídica do Licitante;

3.3.2. A critério do Tribunal e exclusivamente a seu serviço, o autor dos projetos e a empresa a que se referem as alíneas "d" e "e" poderão participar no apoio das atividades de planejamento da contratação, de execução da licitação ou de gestão do contrato, desde que sob supervisão exclusiva de agentes públicos do Tribunal;

3.3.2.1. Equiparam-se aos autores do projeto as empresas integrantes do mesmo grupo econômico;

3.3.3. A vedação de que trata a alínea "f" estende-se a terceiro que auxilie a condução da contratação na qualidade de integrante de equipe de apoio, profissional especializado, funcionário ou representante de empresa que preste assessoria técnica;

3.4. Será realizada consulta junto aos seguintes cadastros para verificação dos impedimentos:

a) Cadastro de Empresas Inidôneas e Suspensas - CEIS;

b) Cadastro de Fornecedores Impedidos de Licitar e Contratar com a Administração Pública Estadual - CAFIMP;

c) Cadastro Nacional de Empresas Punidas - CNEP; e

d) Cadastro Nacional de Condenações Cíveis por Ato de Improbidade Administrativa - CNIA.

3.4.1. Será realizada, ainda, consulta no módulo Cadastro Geral de Fornecedores - CAGEF, do Sistema Integrado de Administração de Materiais e Serviços - SIAD, a partir da razão social informada, para identificação da matriz e possíveis filiais do Licitante arrematante.

3.4.1.1. Após a identificação prevista no subitem anterior, serão consultados os cadastros mencionados no subitem 3.4. para verificação de impedimento de licitar e contratar nos termos das alíneas "b", "c" e "d" do subitem 3.3.

3.4.1.2. A consulta aos cadastros informados no subitem 3.4 ocorrerá após encerrada a etapa de negociação, quando o Pregoeiro ou a Comissão de Contratação verificará se o Licitante provisoriamente classificado em primeiro lugar se encontra impedido de licitar e contratar com qualquer órgão da Administração Pública direta e indireta do Estado de Minas Gerais, ou declarado inidôneo para licitar ou contratar com a Administração Pública.

3.4.1.2.1. A consulta aos cadastros será realizada em nome da empresa licitante e também de seu sócio majoritário ou sócio administrador, por força da vedação de que trata o [art. 12 da Lei Federal nº 8.429, de 1992](#).

3.5. Constatada a existência de sanção de impedimento de licitar e contratar e/ou declaração de inidoneidade, o Licitante será convocado para manifestação previamente a uma eventual desclassificação.

3.5.1. A manifestação, bem como os documentos comprobatórios das respectivas alegações, deverão ser encaminhados no prazo de 02 (duas) horas, ou outro fixado pelo Pregoeiro ou Comissão de Contratação.

3.5.2. Inexistindo prova que comprove a inaplicabilidade da sanção constatada, será a proposta desclassificada por falta de condição de participação.

4. DO TRATAMENTO DIFERENCIADO, SIMPLIFICADO E FAVORECIDO DISPENSADO ÀS MICROEMPRESAS, EMPRESAS DE PEQUENO PORTE E EQUIPARADOS

4.1. Aplicam-se os benefícios previstos na [Lei Complementar Federal nº 123, de 2006](#), no [Decreto nº 8.538, de 2015](#), na [Lei nº 20.826, de 2013](#) e no [Decreto nº 47.437, de 2018](#):

a) às microempresas e empresas de pequeno porte ME/EPP, conforme definição dos incisos I e II do *caput* e § 4º do [art. 3º da Lei Complementar Federal nº 123, de 2006](#);

b) às sociedades cooperativas, conforme definições do [art. 16 da Lei Federal nº 14.133, de 2021](#), do [art. 34 da Lei Federal nº 11.488, de 2007](#), e do [art. 4º da Lei Federal nº 5.764 de 1971](#);

c) ao microempreendedor individual – MEI, conforme definido no § 1º do art. 18-A da Lei Complementar Federal nº 123, de 2006;

d) ao agricultor familiar, conforme definido na [Lei Federal nº 11.326, de 2006](#);

e) ao produtor rural pessoa física, conforme definido na [Lei Federal nº 8.212, de 1991](#).

4.2. O Licitante enquadrado como microempresa, empresa de pequeno porte ou equiparado deverá declarar, em campo próprio do sistema eletrônico, que cumpre os requisitos estabelecidos no [art. 3º da Lei Complementar Federal nº 123, de 2006](#).

4.3. A obtenção dos benefícios a que se referem os arts. 42 a 49 da [Lei Complementar Federal nº 123, de 2006](#), fica condicionada à observância do disposto nos §§ 1º a 3º do [art. 4º da Lei Federal nº 14.133, de 2021](#), bem como à comprovação da condição de microempresa, empresa de pequeno porte ou equiparado no momento do credenciamento no Cadastro Geral de Fornecedores – CAGEF.

4.3.1. O Licitante enquadrado como microempresa, empresa de pequeno porte ou equiparado deverá apresentar declaração de observância ao limite definido no § 2º do [art. 4º da Lei Federal nº 14.133, de 2021](#).

4.4. Na hipótese de a mesma ME/EPP ou equiparada vencer o lote reservado e o lote de disputa ampla, desde que compostos pelos mesmos itens, prevalecerão os menores preços obtidos.

4.5. Caso não haja vencedor para a cota reservada composta pelos mesmos itens do lote principal, esta poderá ser adjudicada para o vencedor do lote principal ou, diante da sua recusa, aos remanescentes, desde que pelo preço do primeiro colocado.

4.6. O Licitante enquadrado como microempresa, empresa de pequeno porte ou equiparado não deverá incorrer em nenhum dos impedimentos previstos no § 4º do [art. 3º da Lei Complementar Federal nº 123, de 2006](#).

5. DA APRESENTAÇÃO DA PROPOSTA ELETRÔNICA

5.1. Após a divulgação do edital no sítio eletrônico, os licitantes encaminharão, **exclusivamente por meio do sistema (www.compras.mg.gov.br)**, a proposta com a descrição do objeto ofertado e o preço ou percentual de desconto, conforme o critério de julgamento adotado neste Edital, até a data e o horário estabelecidos para abertura da sessão pública.

5.1.1. As especificações do produto ou serviço ofertado, bem como as informações a ele pertinentes, devem ser anexadas em campo próprio do sistema, concomitantemente à proposta, por meio de arquivo no formato PDF;

5.1.1.1. Quando necessárias à identificação do objeto, para fins de avaliação da proposta inicial, devem ser anexadas informações que comprovem tecnicamente sua descrição, tais como folder e catálogos, entre outros.

5.2. A apresentação de proposta importa declaração, pelo Licitante, de que cumpre os requisitos para habilitação e de que sua proposta atende às exigências deste Edital.

5.3. A apresentação de proposta implica obrigatoriedade do cumprimento das disposições nela contidas, em conformidade com o que dispõe o Termo de Referência/Projeto Básico, assumindo o Licitante o compromisso de executar o objeto conforme suas especificações, bem como de fornecer materiais, equipamentos, ferramentas e utensílios, dentre outros, em quantidades e qualidades adequadas à perfeita execução contratual, promovendo, quando requerido, sua substituição.

5.4. O Licitante deverá declarar, em campo próprio do sistema e por meio dos modelos anexos, que:

a) está ciente e concorda com as condições contidas no edital e seus anexos, bem como de que a proposta apresentada está em conformidade com as exigências deste Edital e compreende a integralidade dos custos para atendimento dos direitos trabalhistas assegurados na Constituição Federal, nas leis trabalhistas, nas normas infralegais, nas convenções coletivas de trabalho e nos termos de ajustamento de conduta vigentes na data de sua entrega em definitivo e que cumpre plenamente os requisitos de habilitação definidos no instrumento convocatório;

b) não emprega menor de 18 anos em trabalho noturno, perigoso ou insalubre e não emprega menor de 16 anos, salvo menor, a partir de 14 anos, na condição de aprendiz, nos termos do [art. 7º, XXXIII, da Constituição](#);

c) não possui empregados executando trabalho degradante ou forçado, observando o disposto nos [incisos III e IV do art. 1º e no inciso III do art. 5º da Constituição Federal](#);

d) cumpre as exigências de reserva de cargos para pessoa com deficiência e para reabilitado da Previdência Social, previstas em lei e em outras normas específicas.

e) se organizado em cooperativa, que cumpre os requisitos estabelecidos no [art. 16 da Lei Federal nº 14.133, de 2021](#)

f) se enquadrado como microempresa, empresa de pequeno porte ou sociedade cooperativa ou equiparadas, que cumpre os requisitos estabelecidos no [art. 3º da Lei Complementar nº 123, de 2006](#), estando apto a usufruir do tratamento favorecido estabelecido em seus [arts. 42 a 49](#), observado o disposto nos [§§ 1º ao 3º do art. 4º, da Lei Federal nº 14.133, de 2021](#).

g) que não se enquadra nos impedimentos para disputar o objeto desta licitação previstos no subitem 3.3.

5.4.1. A falsidade das declarações sujeitará o Licitante às sanções dispostas no [art. 156 da Lei Federal nº 14.133, de 2021](#), sem prejuízo de outras penalidades aplicáveis.

5.5. Os licitantes poderão retirar ou substituir a proposta até a abertura da sessão pública.

5.6. Não será estabelecida, nesta etapa do certame, ordem de classificação entre as propostas apresentadas, o que somente ocorrerá após a realização dos procedimentos descritos na etapa de julgamento.

5.7. A proposta não poderá impor condições ou conter opções, bem como apresentar qualquer elemento que possa identificar o Licitante durante a fase da disputa.

5.8. No cadastramento da proposta não é permitido qualquer tipo de identificação da Licitante nos campos preenchíveis.

5.9. Todas as especificações do objeto contidas na proposta vinculam a Licitante.

5.10. Os preços ofertados, tanto na proposta inicial, quanto na etapa de lances, serão de exclusiva responsabilidade do Licitante, não lhe assistindo o direito de pleitear qualquer alteração sob alegação de erro, omissão ou qualquer outro pretexto, exceto lances manifestamente inexequíveis.

5.11. O preço global proposto deverá atender à totalidade da quantidade exigida, por lote, não sendo aceitas aquelas que contemplem apenas parte do objeto.

5.12. Nos preços propostos deverão estar incluídos todos os tributos, encargos sociais, financeiros, previdenciários, securitários e trabalhistas, taxas, frete até o destino, embalagens e quaisquer outros ônus que porventura possam recair sobre o objeto da presente licitação.

5.13. Os fornecedores estabelecidos no Estado de Minas Gerais, exceto os optantes pelo regime do Simples Nacional, devem apresentar proposta com isenção do ICMS, conforme dispõe o [Decreto Estadual nº 48.589 de 2023](#), bem como a [Resolução Conjunta SEF/SEPLAG nº 3.458 de 2003](#).

5.13.1. A classificação das propostas, etapa de lances e o julgamento dos preços, adjudicação e a homologação serão **realizados a partir dos preços dos quais foram deduzidos os valores relativos ao ICMS**.

5.13.2. O Licitante mineiro optante pelo regime do Simples Nacional deverá anexar em sua proposta comercial a ficha de inscrição estadual na qual conste a opção pelo Simples Nacional, podendo o Pregoeiro ou a Comissão de Contratação, na sua falta, consultar a opção por este regime por meio do site: <http://www8.receita.fazenda.gov.br/SimplesNacional/>.

5.14. O Tribunal efetuará as retenções tributárias e previdenciárias sobre o faturamento, nos termos da legislação vigente.

6. DA ABERTURA DA SESSÃO E DA FORMULAÇÃO DE LANCES

6.1. DO MODO DE DISPUTA ABERTO E FECHADO

6.1.1. A abertura da presente licitação dar-se-á em sessão pública, por meio de sistema eletrônico, na data e horário indicados neste Edital.

6.1.2. Os licitantes serão convidados a apresentar lances por meio do sistema eletrônico, observado o horário estabelecido e as regras para sua aceitação.

6.1.3. O intervalo mínimo de diferença de valores ou percentuais entre os lances, que incidirá tanto em relação aos lances intermediários quanto em relação à proposta que cobrir a melhor oferta está definido no preâmbulo do edital.

6.1.4. No transcurso da sessão pública é vedada a identificação dos licitantes até a finalização da etapa de lances.

6.1.5. Será adotado para o envio de lances no pregão eletrônico o modo de disputa “aberto e fechado” em que os licitantes apresentarão lances públicos e sucessivos, com lance final fechado.

6.1.5.1. A etapa de envio de lances da sessão pública terá duração de quinze minutos.

6.1.5.1.1. Após o prazo previsto no subitem anterior, o sistema encaminhará o aviso de fechamento iminente dos lances e, transcorrido o período de tempo, aleatoriamente determinado, de até 10 (dez) minutos, a recepção de lances será automaticamente encerrada.

6.1.5.1.2. Encerrado o prazo previsto no subitem anterior, o sistema abrirá a oportunidade para que o Licitante da oferta de valor mais baixo e os autores das ofertas com valores de até 10% (dez por cento) superiores à de valor mais baixo possam ofertar um lance final fechado em até cinco minutos, que será sigiloso até o encerramento deste prazo.

6.1.5.1.3. Não havendo pelo menos três ofertas nas condições definidas no subitem anterior, poderão os licitantes dos melhores lances, na ordem de classificação, até o máximo de três, oferecer um lance final fechado em até cinco minutos, que será sigiloso até o encerramento do prazo.

6.1.5.1.4. Após o término dos prazos estabelecidos acima, o sistema ordenará os lances conforme sua vantajosidade.

6.1.5.1.5. Na ausência de lance final fechado classificado na forma estabelecida nos subitens anteriores, haverá o reinício da etapa fechada, para que os demais licitantes, até o máximo de mais três, na ordem de classificação, possam ofertar um lance final fechado em até cinco minutos, que será sigiloso até o encerramento deste prazo, observado, após esta etapa, o disposto no subitem **6.1.5.1.4.**

6.1.5.1.6. Na hipótese de não haver licitante classificado na etapa de lance fechado que atenda às exigências para habilitação, o Pregoeiro ou a Comissão de Contratação poderá, mediante justificativa, admitir o reinício da etapa fechada, nos termos do disposto no subitem **6.1.5.1.5.**

6.1.6. Ressalvada a hipótese de negociação com o primeiro colocado após a fase de lances, o chat não poderá ser utilizado para oferta de lances, devendo o fornecedor apresentá-los no campo próprio definido no sistema.

6.1.6.1. Observada a ressalva prevista no subitem anterior, os lances apresentados no *chat* serão desconsiderados e caracterizados como ato que perturba a sessão do procedimento licitatório.

6.1.7. O proponente não poderá desistir do lance ofertado, salvo se houver justificativa plausível e devidamente comprovada a ser analisada e aprovada pelo Pregoeiro ou Comissão de Contratação durante a etapa de lances.

6.1.8. Na hipótese de o sistema eletrônico desconectar para o Pregoeiro ou Comissão de Contratação no decorrer da etapa de envio de lances da sessão pública e permanecer acessível aos licitantes, os lances continuarão sendo recebidos, sem prejuízo dos atos realizados.

6.1.8.1. Quando a desconexão do sistema eletrônico para o Pregoeiro ou Comissão de Contratação persistir por tempo superior a 10 (dez) minutos, a sessão do pregão será suspensa e reiniciada somente decorridas 24 (vinte e quatro) horas após a comunicação, via chat, dos fatos aos participantes.

6.1.9. Caberá ao licitante a incumbência de acompanhar as operações no sistema eletrônico durante o processo licitatório, responsabilizando-se pelo ônus decorrente da perda de negócios diante da inobservância de quaisquer mensagens emitidas pelo sistema ou de sua desconexão.

6.1.10. Só poderá haver empate entre propostas iguais (não seguidas de lances) ou entre lances finais da fase fechada, hipóteses em que o desempate será definido conforme critérios previstos neste Edital.

6.2. DOS PROCEDIMENTOS DA LEI COMPLEMENTAR FEDERAL Nº 123, de 2006

6.2.1. Se a proposta melhor classificada para o lote **com ampla participação** não tiver sido ofertada por Microempresa, Empresa de Pequeno Porte ou Equiparadas, o Pregoeiro ou a Comissão de Contratação convocará a detentora da melhor proposta dentre aquelas que estejam na situação de empate para que apresente novo lance, inferior ao melhor lance, no prazo de 05 (cinco) minutos, sob pena de preclusão do direito de preferência.

6.2.2. Inserem-se na situação de empate as propostas ofertadas por Microempresa, Empresa de Pequeno Porte ou Equiparadas cujos valores sejam iguais ou superiores até 5% (cinco por cento) em relação ao valor apresentado na proposta melhor classificada.

6.2.3. Se a Microempresa, Empresa de Pequeno Porte ou Equiparada, não apresentar proposta de preços ou não atender às exigências de habilitação, o Pregoeiro ou a Comissão de Contratação convocará as Microempresa, Empresa de Pequeno Porte ou Equiparada remanescentes que estiverem na situação de empate, na ordem classificatória, para o exercício do mesmo direito.

6.2.4. Caso não haja Microempresa, Empresa de Pequeno Porte ou Equiparada dentro da situação de empate, ou não ocorra a apresentação de novo lance, não serão aplicados o desempate e a preferência previstos na [Lei Complementar Federal nº 123 de 2006](#).

6.3. DOS CRITÉRIOS DE DESEMPATE

6.3.1. Após a etapa de envio de lances, havendo propostas iguais não seguidas de lances ou entre lances finais da fase fechada do modo de disputa aberto e fechado, desde que já observados os procedimentos previstos na [Lei Complementar Federal nº 123, de 2006](#), serão aplicados os critérios de desempate estabelecidos no [art. 60 da Lei Federal nº 14.133, de 2021](#), nesta ordem:

- a) disputa final, hipótese em que os licitantes empatados poderão apresentar nova proposta em ato contínuo à classificação;
- b) avaliação do desempenho contratual prévio dos licitantes, para a qual serão preferencialmente utilizados registros cadastrais para efeito de atesto de cumprimento de obrigações previstos na [Lei Federal nº 14.133, de 2021](#);
- c) desenvolvimento pelo licitante de ações de equidade entre homens e mulheres no ambiente de trabalho;
- d) desenvolvimento pelo licitante de programa de integridade, conforme orientações dos órgãos de controle.

6.3.2. Persistindo o empate, será assegurada preferência, sucessivamente, aos bens e serviços produzidos ou prestados por:

- a) empresas estabelecidas no território do Estado de Minas Gerais;
- b) empresas brasileiras;
- c) empresas que invistam em pesquisa e no desenvolvimento de tecnologia no País;
- d) empresas que comprovem a prática de mitigação, nos termos da [Lei Federal nº 12.187, de 29 de dezembro de 2009](#).

6.3.3. Persistindo a situação de empate, mesmo após a utilização dos critérios de desempate previstos neste subitem, a proposta vencedora será sorteada pelo sistema eletrônico dentre as propostas empatadas.

7. DO JULGAMENTO

7.1. DA VERIFICAÇÃO DA CONFORMIDADE DA PROPOSTA

7.1.1. Encerrada a etapa de envio de lances da sessão pública, verificadas as condições de participação e de utilização do tratamento favorecido, o Pregoeiro ou a Comissão de Contratação, subsidiados pelo Apoio técnico, realizará a verificação da conformidade da proposta classificada em primeiro lugar quanto à adequação ao objeto e à compatibilidade do preço ou desconto final em relação ao estimado para a contratação.

7.1.2. O Pregoeiro ou a Comissão de Contratação, subsidiados pelo Apoio técnico, poderá, em relação ao licitante provisoriamente vencedor, realizar análise e avaliação da conformidade da proposta mediante homologação de amostras, exame de conformidade, catálogos, folders,

portfólios e prova de conceito, entre outros testes de interesse do Tribunal, de modo a comprovar sua aderência às especificações definidas no termo de referência ou no projeto básico.

7.1.2.1. Caso o Termo de Referência ou Projeto Básico exija, o Licitante classificado em primeiro lugar deverá apresentar catálogos, portfólios ou outros documentos similares juntamente com a proposta ajustada, sob pena de não aceitação da proposta.

7.1.3. Será desclassificada a proposta que:

- a) contiver vícios insanáveis;
- b) não obedecer às especificações técnicas contidas no Termo de Referência/Projeto Básico;
- c) apresentar preços inexequíveis ou permanecerem acima do orçamento estimado para a contratação;
- d) não tiver sua exequibilidade demonstrada, quando exigida pelo Tribunal;
- e) apresentar desconformidade com quaisquer outras exigências deste Edital ou seus anexos, desde que insanável.

7.1.4. Para fins de verificação da conformidade da proposta quanto ao cumprimento das especificações do objeto, será colhida a manifestação escrita do setor requisitante do serviço ou da área especializada no objeto.

7.1.5. Depois de definido o resultado do julgamento da proposta serão disponibilizados para acesso público os documentos que compõem aquela cuja verificação de conformidade foi realizada pelo Pregoeiro ou Comissão de Contratação.

7.2. DA NEGOCIAÇÃO

7.2.1. Definido o resultado do julgamento, o Pregoeiro ou a Comissão de Contratação, poderá negociar com o primeiro colocado, por meio do sistema e de forma pública e transparente, condições mais vantajosas para o Tribunal.

7.2.2. Quando o primeiro colocado, mesmo após a negociação, for desclassificado em razão de sua proposta permanecer acima do preço máximo ou inferior ao desconto definido para a contratação, a negociação poderá ser feita com os demais licitantes classificados, nos termos do subitem anterior, respeitada a ordem de classificação após a etapa de lances, ou, se houver, aplicação dos critérios de desempate.

7.2.3. Concluída a negociação, o resultado será registrado na ata da sessão pública, que deverá ser anexada aos autos do processo de contratação.

7.2.4. A proposta, adequada ao último valor ofertado após a negociação, e, se necessário, os documentos complementares, deverá ser encaminhada no sistema, no prazo mínimo de **02 (duas) horas** ou outro prazo estabelecido pelo Pregoeiro ou Comissão de Contratação, prorrogável por igual período, contado da solicitação do Pregoeiro ou da Comissão de Contratação.

7.3. DA ANÁLISE DA EXEQUIBILIDADE DA PROPOSTA

7.3.1. No caso de obras e serviços de engenharia, serão consideradas inexequíveis as propostas cujos valores forem inferiores a 75% do valor orçado pelo Tribunal.

7.3.2. No caso de bens e serviços em geral, é indício de inexequibilidade das propostas valores inferiores a 50% do valor orçado pelo Tribunal.

7.3.3. A inexequibilidade somente será identificada após diligência do Pregoeiro ou da Comissão de Contratação que comprove:

- a) que o custo do licitante ultrapassa o valor da proposta;
- b) inexistirem custos de oportunidade capazes de justificar o vulto da oferta.

7.3.4. Havendo indício de inexequibilidade, o Pregoeiro ou a Comissão de Contratação, subsidiados pela área técnica competente, diligenciará e estabelecerá prazo para que o Licitante demonstre a exequibilidade de seu preço por meio de:

- a) planilha de custos elaborada pelo Licitante;
- b) documento que comprove contratação em andamento com preços semelhantes;
- c) outros documentos comprobatórios da exequibilidade.

7.3.5. Para efeito de avaliação da exequibilidade e de sobrepreço, serão considerados os quantitativos mínimos e os preços unitários e global máximos.

7.3.5.1. No caso de serviços de engenharia e arquitetura, para efeito de avaliação da exequibilidade e de sobrepreço, serão considerados o preço global, os quantitativos e os preços unitários tidos como relevantes, observados os critérios estabelecidos no Termo de Referência/Projeto Básico.

7.3.5.1.1. O Licitante Vencedor cuja proposta for inferior a 85% (oitenta e cinco por cento) do valor orçado pelo Tribunal deverá apresentar garantia adicional equivalente à diferença entre este último e o valor da proposta, como condição para homologação desta licitação, sem prejuízo das demais garantias exigíveis para a contratação.

7.3.5.1.2. A garantia adicional prevista no subitem anterior deverá ser encaminhada para o endereço eletrônico coali@tjmg.jus.br, com cópia para cofis@tjmg.jus.br, no prazo máximo de 10 (dez) dias corridos, contados da data da adjudicação do objeto ao Licitante vencedor, podendo ser prorrogado uma vez, por igual período, desde que devidamente justificado.

7.3.5.1.3. A aprovação da garantia adicional é requisito essencial para homologação do certame, sob pena de decair o direito à contratação, sem prejuízo da aplicação das sanções cabíveis.

7.3.5.1.4. Havendo incidência de garantia principal e, nos termos do subitem 7.3.5.1.1, de garantia adicional, é facultado ao Licitante vencedor apresentá-las conjuntamente, antes da homologação do certame.

7.4. DA PROPOSTA AJUSTADA

7.4.1. A proposta, adequada ao último lance ofertado, independentemente de alteração do valor inicial e, se necessário, os documentos complementares, deverão ser encaminhados no sistema, no prazo mínimo de **02 (duas) horas**, ou outro prazo estabelecido pelo Pregoeiro ou Comissão de Contratação, prorrogável por igual período, contado da solicitação do Pregoeiro ou da Comissão de Contratação.

7.4.1.1. A prorrogação de que trata o subitem anterior poderá ocorrer nas seguintes situações:

- a) por solicitação do Licitante, mediante justificativa aceita pelo Pregoeiro ou pela Comissão de Contratação;
- b) de ofício, a critério do Pregoeiro ou da Comissão de Contratação, quando constatado que o prazo estabelecido não é suficiente para o envio dos documentos exigidos neste Edital para a verificação de conformidade de que trata o subitem 7.1.

7.4.1.2. Dentre os documentos passíveis de solicitação pelo Pregoeiro ou Comissão de Contratação, destacam-se os que contenham as características do objeto ofertado tais como marca, modelo, tipo, fabricante e procedência, além de outras informações pertinentes, a exemplo de catálogos, folhetos ou propostas, os quais deverão ser encaminhados por meio eletrônico.

7.4.1.2.1. O Pregoeiro ou a Comissão de Contratação poderá solicitar o envio dos documentos previstos no subitem anterior previamente por e-mail, sem prejuízo do seu ulterior envio pelo sistema eletrônico, sob pena de não aceitação da proposta.

7.4.2. A proposta ajustada deverá ser apresentada conforme modelo deste Edital, sem emendas, acréscimos, ressalvas ou omissões que acarretem lesão ao direito dos demais licitantes, ou impeçam a exata compreensão de seu conteúdo, devendo constar, no mínimo, os seguintes elementos:

a) razão social, CNPJ (que deverá ser o mesmo para a proposta comercial e Nota Fiscal), endereço completo, número de telefone, e-mail (**que será obrigatoriamente utilizado para cadastramento no Sistema Eletrônico de Informação - SEI - TJMG**), bem como o nome do banco, número da conta e a respectiva agência na qual deseja receber seus créditos;

b) especificações técnicas e outros elementos exigidos no Termo de Referência/Projeto Básico e anexos, de modo a identificar o objeto licitado;

c) preços unitário e total de todos os itens que compõem o lote, em moeda corrente do País, observando o número máximo de 02 (duas) casas decimais;

d) valor global em moeda corrente nacional e por extenso;

e) data e assinatura do representante legal do Licitante, com a identificação de seu nome abaixo da assinatura;

f) prazo de validade da proposta de, no mínimo, 60 (sessenta) dias, a contar da data da sessão pública;

g) discriminação dos preços COM ICMS e SEM ICMS, quando aplicável;

h) marca e modelo.

7.4.3. A proposta que desatender os critérios acima não será aceita pelo Pregoeiro ou Comissão de Contratação, acarretando a desclassificação do certame, caso eventuais vícios não sejam sanados.

7.4.4. As declarações contidas no Anexo III, deverão ser enviadas pelo sistema juntamente com a proposta ajustada.

7.5. DOS DOCUMENTOS COMPLEMENTARES À PROPOSTA AJUSTADA

7.5.1. DAS PLANILHAS VINCULADAS À PROPOSTA AJUSTADA

7.5.1.1. Caso o custo global estimado do objeto licitado tenha sido decomposto em seus respectivos custos unitários por meio de Planilha de Custos e Formação de Preços elaborada pelo Tribunal, o Licitante classificado em primeiro lugar será convocado para **apresentar Planilha por ele elaborada**, com os respectivos valores adequados ao valor final da sua proposta.

7.5.1.1.1. O disposto no subitem 7.5.1.1 não se aplica quando adotado o critério de julgamento por maior desconto.

7.5.1.1.2. A planilha deverá ser encaminhada pelo sistema com os respectivos valores readequados à proposta vencedora, com indicação dos quantitativos e dos custos unitários, e, conforme o caso, do detalhamento das Bonificações e Despesas Indiretas – BDI, dos Encargos Sociais – ES, ou da composição dos Lucros e Despesas Indiretas – LDI.

7.5.1.2. Os valores apresentados por meio das planilhas indicadas nos subitens 7.5.1.1 e 7.5.1.1.2 serão utilizados para elaboração do cronograma físico-financeiro, quando exigido, e para balizar excepcional aditamento posterior do contrato.

7.5.1.3. Erros no preenchimento das planilhas não constituem motivo para a desclassificação da proposta, podendo a planilha ser ajustada pelo Licitante, no prazo mínimo de 02 (duas) horas ou outro prazo estabelecido pelo Pregoeiro ou Comissão de Contratação, prorrogável por igual período, contado da solicitação do Pregoeiro ou da Comissão de Contratação, desde que sejam observados os critérios de aceitabilidade dos preços previstos neste Edital.

7.5.1.3.1. A proposta cujo preço unitário estiver acima do valor unitário de referência poderá ter seus valores adequados da seguinte forma:

a) readequação não linear dos preços unitários, a critério do Licitante, respeitado como limite máximo o valor global final ofertado, desde que os preços unitários finais sejam menores ou iguais aos preços unitários da proposta inicial;

b) aplicação do desconto percentual linear dos preços unitários da proposta inicial, calculado a partir da diferença entre o valor global da proposta vencedora e o valor global da respectiva proposta inicial, dividida pelo valor global inicial;

7.5.1.3.1.1. Excepcionalmente, quando o preço total ofertado for aceitável, mas os unitários que o compõem necessitem de ajustes aos estabelecidos neste Edital, será possível ao Licitante provisoriamente classificado em primeiro lugar a adequação dos preços unitários constantes de sua proposta, observados os valores unitários máximos estimados.

7.5.1.3.2. O prazo previsto no subitem 7.5.1.3 poderá ser prorrogado, a critério do Pregoeiro ou da Comissão de Contratação, quando constatada sua insuficiência para a correção dos erros verificados.

7.5.1.4. O ajuste de que trata o subitem 7.5.1.3 se limita a sanar erros ou falhas que não alterem a substância das propostas, não sendo admitida majoração do preço global da proposta vencedora.

7.5.1.5. Os documentos complementares, que devem ser apresentados neste certame juntamente com a proposta ajustada, são os seguintes:

a) Para o Lote 01:

a.1) Certificação FSC (Forest Stewardship Council), representada no Brasil pelo Conselho Brasileiro de Manejo Florestal - FSC Brasil; OU Certificação do Cerflor (Programa Brasileiro de Certificação Florestal), do Instituto Nacional de Metrologia, Normalização e Qualidade Industrial (Inmetro), organismo acreditador oficial do Governo Brasileiro, OU ainda outra Certificação Equivalente, emitido em nome do fabricante ou do fornecedor das chapas de madeira;

a.2) Comprovante do fabricante das chapas de madeira com registro do produto no Cadastro Técnico Federal de Atividades Potencialmente Poluidoras e/ou Utilizadoras de Recursos Ambientais - CTF/APP, acompanhado do respectivo Certificado de Regularidade - CR, válido, nos termos do artigo 17, inciso II, da Lei nº 6.938, de 1981, e da Instrução Normativa IBAMA nº 13, de 23/08/2021, e legislação correlata.

b) Para o Lote 02:

b.1) Certificado de conformidade do produto à Norma NBR 9050:2020, emitido pela ABNT ou por empresas certificadoras com acreditação do INMETRO, ou Laudo Técnico juntamente com seus ensaios emitido por laboratório credenciado pelo INMETRO, desde que todos os requisitos constantes na Norma ABNT NBR 9050:2020 tenham sido exigidos para emissão ou estejam discriminados no referido Laudo.

7.5.2. DA APRESENTAÇÃO DE AMOSTRAS

7.5.2.1. Caso haja exigência de apresentação de amostra, o Licitante classificado em primeiro lugar deverá apresentá-la, conforme disciplinado no Termo de Referência, sob pena de não aceitação da proposta.

7.5.2.1.1. Por meio de mensagem no sistema, serão divulgados:

a) o local e horário de realização do procedimento para a avaliação das amostras - cuja presença será facultada a todos os interessados, incluindo os demais licitantes.

b) os resultados das avaliações.

7.5.2.1.2. No caso de não haver entrega da amostra ou ocorrer atraso na entrega, sem justificativa aceita pelo Pregoeiro ou Comissão de Contratação, ou havendo entrega de amostra fora das especificações previstas neste Edital, a proposta do Licitante será desclassificada.

7.5.2.2. Se a(s) amostra(s) apresentada(s) pelo primeiro classificado não for(em) aceita(s), o Pregoeiro ou a Comissão de Contratação analisará a aceitabilidade da proposta do segundo classificado, seguindo-se com a verificação da(s) amostra(s) e, assim, sucessivamente, até a verificação de uma que atenda às especificações constantes no Termo de Referência.

8. DA HABILITAÇÃO

8.1. DAS DISPOSIÇÕES GERAIS

8.1.1. A fase de habilitação sucederá as fases de apresentação de propostas e lances e de julgamento, iniciando-se a análise da documentação de habilitação do Licitante detentor da proposta mais vantajosa.

8.1.2. Os documentos de habilitação serão exigidos apenas do Licitante mais bem classificado.

8.1.3. A documentação de habilitação jurídica, fiscal, social, trabalhista e econômico-financeira, poderá ser substituída, total ou parcialmente, pelo Certificado de Registro Cadastral – CRC do CAGEF.

8.1.4. Será enviada por meio do sistema eletrônico a documentação não contemplada no CRC, inclusive as declarações elencadas no subitem 8.8, em formato digital, no prazo mínimo de 02 (duas) horas ou outro prazo estabelecido, prorrogável por igual período, contado da solicitação do Pregoeiro ou Comissão de contratação.

8.1.5. Constitui obrigação do Licitante a verificação da validade dos documentos constantes de seu Certificado de Registro Cadastral – CRC.

8.1.5.1. Na eventualidade de constar(em) documento(s) vencido(s) no CRC, é facultado ao Pregoeiro ou à Comissão de Contratação a obtenção desses documentos junto a sítios eletrônicos de órgãos e entidades das esferas municipal, estadual e federal, emissores de certidões.

8.1.5.2. Na eventualidade de constar(em) documento(s) vencido(s) no CRC, e não sendo possível ao Pregoeiro ou à Comissão de Contratação atualizá-los na forma do subitem 8.1.5.1, é dever do Licitante apresentar documento(s) substitutivo(s), válido(s) e regular(es), observado o prazo previsto no subitem 8.1.4, sob pena de inabilitação.

8.1.5.3. Não havendo prazo de validade expresso na certidão, será considerado o prazo de 60 (sessenta) dias, contados da data de emissão do documento.

8.1.6. Constitui meio legal de prova, para fins de habilitação, a obtenção de documentos, pelo Pregoeiro ou Comissão de Contratação, em sítios eletrônicos oficiais de órgãos e entidades emissores de certidões, não se responsabilizando o Tribunal por eventual indisponibilidade dos sistemas.

8.1.6.1. Ocorrendo indisponibilidade dos sistemas e não sendo apresentados os documentos necessários para verificação, o Licitante será inabilitado.

8.1.7. O Pregoeiro ou a Comissão de Contratação verificarão a autenticidade dos documentos apresentados.

8.1.7.1. Em caso de dúvida quanto à autenticidade de qualquer documento, abrir-se-á prazo de 01 (um) dia útil para apresentação da documentação comprobatória da autenticidade, sob pena de inabilitação.

8.1.8. O Licitante que participar como matriz deverá apresentar todos os documentos em nome da matriz; e, se participar como filial, deverá apresentar todos os documentos em nome da filial, *exceto*:

a) os documentos que devam ser emitidos, obrigatoriamente, em nome da matriz; e

b) os atestados de capacidade técnica, os quais poderão ser apresentados em nome da matriz ou da filial do Licitante.

8.1.9. As ME e EPP e equiparadas deverão apresentar os documentos comprobatórios da regularidade fiscal e trabalhista, mesmo que estes contenham alguma restrição.

8.1.9.1. Havendo restrição na comprovação da regularidade fiscal e/ou trabalhista será assegurado o prazo de 05 (cinco) dias úteis, contado a partir da divulgação da análise dos documentos de habilitação, prorrogável por igual período, a critério do Tribunal, para regularização da documentação.

8.1.9.2. A prorrogação do prazo para a regularização fiscal e/ou trabalhista, por igual período, dependerá de requerimento devidamente fundamentado e dirigido ao Pregoeiro ou à Comissão de Contratação, devendo ser apresentado dentro dos 05 (cinco) dias úteis inicialmente concedidos.

8.1.9.3. O prazo para regularização é restrito aos documentos referentes à regularidade fiscal e trabalhista, não se estendendo aos documentos relativos à habilitação jurídica, à habilitação social, à qualificação técnica e econômico-financeira e às declarações previstas no subitem 8.8.

8.1.9.4. Não havendo regularização da documentação fiscal e trabalhista no prazo previsto neste Edital, decairá o direito à contratação, sendo facultado ao Tribunal convocar os licitantes remanescentes, na ordem de classificação, para assinatura do contrato, ou ainda revogar a licitação.

8.1.10. Entregues os documentos para habilitação, não será permitida a substituição ou a apresentação de novos documentos, salvo em sede de diligência, para complementação de informações, desde que necessário para apurar fatos existentes à época da abertura do certame.

8.1.11. Na hipótese de o Licitante não atender às exigências para habilitação, o Pregoeiro ou a Comissão de Contratação examinará a proposta subsequente e assim sucessivamente, na ordem de classificação, até a apuração de uma proposta que atenda ao Edital.

8.1.12. **Com vistas à conferência da autenticidade e confirmação da integridade dos documentos para fins de habilitação, estes deverão ser preferencialmente gerados digitalmente com a respectiva assinatura digital.**

8.1.13. O Licitante responderá pela veracidade da declaração previamente prestada no sistema eletrônico quanto ao cumprimento dos requisitos de habilitação.

8.1.14. O Licitante que atender às exigências para habilitação fixadas neste Edital, será declarado habilitado.

8.2. DA HABILITAÇÃO JURÍDICA

8.2.1. Para a habilitação jurídica será verificada a comprovação da documentação a seguir relacionada:

a) Para Pessoa física: cédula de identidade (RG) ou documento equivalente que, por força de lei, tenha validade para fins de identificação em todo o território nacional;

- b) Para Empresário individual:** inscrição no Registro Público de Empresas Mercantis, a cargo da Junta Comercial da respectiva sede;
- c) Para Microempreendedor Individual - MEI:** Certificado da Condição de Microempreendedor Individual - CCMEI, cuja aceitação ficará condicionada à verificação da autenticidade no sítio eletrônico <https://www.gov.br/empresas-e-negocios/pt-br/empreendedor>;
- d) Para Sociedade Empresária, Sociedade Limitada Unipessoal – SLU ou Sociedade identificada como Empresa Individual de Responsabilidade Limitada - EIRELI:** inscrição do ato constitutivo, estatuto ou contrato social no Registro Público de Empresas Mercantis, a cargo da Junta Comercial da respectiva sede, acompanhada de documento comprobatório de seus administradores;
- e) Para Sociedade por Ações:** inscrição do ato constitutivo, estatuto social devidamente registrado, acompanhado dos documentos de eleição de seus administradores;
- f) Para Sociedade Simples:** inscrição do ato constitutivo no Registro Civil de Pessoas Jurídicas do local de sua sede, acompanhada de documento comprobatório de seus administradores;
- g) Para Filial, sucursal ou agência de sociedade simples ou empresária:** inscrição do ato constitutivo da filial, sucursal ou agência da sociedade simples ou empresária, respectivamente, no Registro Civil das Pessoas Jurídicas ou no Registro Público de Empresas Mercantis onde opera, com averbação no Registro no qual tem sede a matriz;
- h) Para Sociedade Cooperativa:** ata de fundação e estatuto social, com a ata da assembleia que o aprovou, devidamente arquivado na Junta Comercial ou inscrito no Registro Civil das Pessoas Jurídicas da respectiva sede, além do registro de que trata o [art. 107 da Lei Federal nº 5.764, de 1971](#).
- i) Para Agricultor Familiar:** Declaração de Aptidão ao Pronaf – DAP ou DAP-P válida, ou, ainda, outros documentos definidos pela Secretaria Especial de Agricultura Familiar e do Desenvolvimento Agrário, nos termos do [art. 2º do Decreto Federal nº 11.802, de 2023](#).
- j) Para Produtor Rural:** cadastro informatizado da Secretaria de Estado de Fazenda de Minas Gerais (SEF-MG), conforme estabelecido pelo Decreto nº 45.030, de 2009 ou matrícula no Cadastro Específico do INSS – CEI, que comprove a qualificação como produtor rural pessoa física.
- k) Para Sociedade Empresária Estrangeira:** Portaria de Autorização de Funcionamento no Brasil, publicada no Diário Oficial da União e arquivada na Junta Comercial da unidade federativa onde se localizar a filial, agência, sucursal ou estabelecimento, a qual será considerada como sua sede.

8.2.2. Os documentos apresentados deverão estar acompanhados de todas as alterações ou da consolidação respectiva.

8.3. DA HABILITAÇÃO FISCAL, SOCIAL E TRABALHISTA:

8.3.1. As habilitações fiscal, social e trabalhista serão aferidas mediante a verificação dos seguintes requisitos:

- a)** inscrição no Cadastro de Pessoas Físicas (CPF) ou no Cadastro Nacional da Pessoa Jurídica (CNPJ);
- b)** inscrição no cadastro de contribuintes estadual e/ou municipal, se houver, relativo ao domicílio ou sede do licitante, pertinente ao seu ramo de atividade e compatível com o objeto contratual;
- c)** regularidade fiscal perante a Fazenda Nacional, mediante apresentação de certidão expedida conjuntamente pela Secretaria da Receita Federal do Brasil (RFB) e pela Procuradoria-Geral da Fazenda Nacional (PGFN), referente a todos os créditos tributários federais e à Dívida Ativa da União (DAU) por elas administrados, inclusive aqueles relativos à Seguridade Social;
- d)** regularidade perante as Fazendas estadual e municipal do domicílio ou sede do licitante;
- e)** regularidade relativa ao FGTS, mediante apresentação do Certificado de Regularidade do FGTS – CRF;
- f)** regularidade perante a Justiça do Trabalho, mediante apresentação de Certidão Negativa de Débitos Trabalhistas (CNDT);

8.3.2. Caso o Licitante alegue isenção de qualquer dos tributos relacionados ao objeto licitado, deverá comprovar tal condição mediante a apresentação de declaração da Fazenda respectiva do seu domicílio ou sede, ou outra equivalente, na forma da lei.

8.4. DA HABILITAÇÃO ECONÔMICO-FINANCEIRA:

8.4.1. Para a habilitação econômico-financeira será verificada a comprovação da documentação a seguir relacionada:

- a)** Certidão negativa de insolvência civil expedida pelo distribuidor do domicílio ou sede do licitante, caso se trate de pessoa física, desde que admitida a sua participação na licitação, ou de sociedade simples;
- b)** Certidão negativa de feitos sobre falência expedida pelo distribuidor da sede do Licitante;

8.5. DA HABILITAÇÃO DAS COOPERATIVAS QUANDO APLICÁVEL:

8.5.1. Será exigida a seguinte documentação complementar para as Cooperativas:

- a)** Relação dos cooperados que atendem aos requisitos técnicos exigidos para a contratação e que executarão o contrato, com as respectivas atas de inscrição e a comprovação de que estão domiciliados na localidade da sede da cooperativa, respeitado o disposto nos [arts. 4º, inciso XI, 21, inciso I e 42, §§2º a 6º da Lei Federal nº 5.764 de 1971](#);
- b)** Declaração de regularidade de situação do contribuinte individual – DRSCI, para cada um dos cooperados indicados;
- c)** Comprovação do capital social proporcional ao número de cooperados necessários à execução contratual;
- d)** Registro previsto no art. 107 da [Lei Federal nº 5.764 de 1971](#);
- e)** Comprovação de integração das respectivas quotas-partes por parte dos cooperados que executarão o contrato; e
- f)** Os seguintes documentos para a comprovação da regularidade jurídica da cooperativa:
- f.1)** ata de fundação;
- f.2)** estatuto social com a ata da assembleia que o aprovou;
- f.3)** regimento dos fundos instituídos pelos cooperados, com a ata da assembleia;
- f.4)** editais de convocação das três últimas assembleias gerais extraordinárias;
- f.5)** três registros de presença dos cooperados que executarão o contrato em assembleias gerais ou nas reuniões seccionais; e
- f.6)** ata da sessão em que os cooperados autorizaram a cooperativa a contratar o objeto da licitação;
- g)** A última auditoria contábil-financeira da cooperativa, conforme dispõe o [art. 112 da Lei Federal nº 5.764 de 1971](#), ou uma declaração, sob as penas da lei, de que tal auditoria não foi exigida pelo órgão fiscalizador.

8.6. DA HABILITAÇÃO PARA CONSÓRCIOS QUANDO APLICÁVEL:

8.6.1. Cada membro do consórcio deverá satisfazer individualmente as condições de Habilitação Jurídica, Regularidade Fiscal, Social e Trabalhista, previstas neste Edital e ainda, adicionalmente:

8.6.1.1. Para a habilitação jurídica: apresentar termo de compromisso público ou particular de constituição de consórcio, subscrito pelos consorciados, na forma da legislação aplicável, do qual deverão constar os requisitos do [art. 279 da Lei Federal nº 6.404, de 1976](#) e ainda:

a) indicação da empresa líder, que detenha a maior participação no Consórcio, sendo a responsável principal perante o Tribunal, e que deverá ter poderes expressos para representar o Consórcio em todas as fases do procedimento de contratação, podendo inclusive, interpor e desistir de recursos, firmar contrato e praticar todos os atos necessários à fiel e perfeita execução do objeto do Contrato, até o término de sua vigência;

b) compromisso expresso de responsabilidade solidária de todos os consorciados pelos atos praticados em Consórcio, em relação à licitação, e posteriormente, ao Contrato, até o recebimento definitivo do objeto pelo Tribunal;

c) compromisso de que o Consórcio não terá sua composição ou constituição alterada, ou, sob qualquer forma modificada, sem prévia anuência do Tribunal, até o recebimento definitivo do objeto do Contrato;

d) compromisso expresso de que o Consórcio não se constitui, nem se constituirá, em pessoa jurídica distinta da de seus membros;

e) compromissos, obrigações e definição da participação individual (percentual) de cada consorciado e seu percentual financeiro em relação ao objeto desta licitação e do Contrato;

f) duração do Consórcio, no mínimo, pelo prazo de vigência do Contrato, se este vier a ser firmado;

g) declaração expressa dos consorciados de que providenciarão, até a assinatura do Contrato, o arquivamento do instrumento de constituição do consórcio na respectiva Junta Comercial, devendo a certidão do arquivamento ser publicada;

8.6.1.1.1. O Termo de Compromisso de Constituição do Consórcio deverá ser acompanhado do respectivo ato constitutivo, estatuto ou contrato social em vigor de todas as empresas participantes.

8.6.1.2. Para habilitação técnica: havendo necessidade de comprovação de habilitação técnica, será admitido o somatório dos quantitativos de cada consorciado, nos mesmos moldes exigidos do licitante individual, para fins de atendimento do quantitativo mínimo exigido em cada parcela de maior relevância.

8.6.1.3. Para habilitação econômico-financeira: havendo necessidade de comprovação de habilitação econômico-financeira, deverão ser observadas as seguintes regras:

a) Quando houver exigência de índices contábeis, estes deverão ser atendidos individualmente por cada membro do consórcio;

8.6.2. Cada empresa do consórcio deverá apresentar as declarações contidas no Anexo III;

8.6.3. Há responsabilidade solidária dos integrantes pelos atos praticados em consórcio, tanto na fase de licitação quanto na de execução do contrato.

8.6.4. O licitante adjudicatário é obrigado a promover, antes da celebração do contrato, a constituição e o registro do consórcio, nos termos do compromisso referido no subitem 8.6.1.1.1.

8.6.5. A substituição de consorciado deverá ser expressamente autorizada pelo Tribunal e condicionada à comprovação de que a nova empresa do consórcio atende, no mínimo, os mesmos requisitos comprovados pela empresa substituída para fins de habilitação do consórcio no processo licitatório que originou o contrato.

8.7. DA HABILITAÇÃO TÉCNICA:

Não será exigida.

8.8. DAS DECLARAÇÕES:

8.8.1. A habilitação do Licitante dependerá, além dos demais documentos previstos neste Edital, da apresentação das seguintes declarações, conforme modelos em anexo:

a) Declaração de que não emprega em trabalho noturno, perigoso ou insalubre menores de dezoito anos, ou em qualquer trabalho, menores de dezesseis anos, salvo na condição de aprendiz, a partir de quatorze anos, nos termos do [art. 7º, inciso XXXIII da Constituição Federal](#).

b) Declaração de que suas propostas econômicas compreendem a integralidade dos custos para atendimento dos direitos trabalhistas assegurados na Constituição Federal, nas leis trabalhistas, nas normas infralegais, nas convenções coletivas de trabalho e nos termos de ajustamento de conduta vigentes na data de entrega das propostas.

c) Declaração de que cumpre as exigências de reserva de cargos prevista em lei para pessoa com deficiência, para reabilitado da Previdência Social ou para aprendiz, bem como as demais reservas de cargos previstas na legislação brasileira.

9. DOS RECURSOS

9.1. A interposição de recurso referente ao julgamento das propostas, à habilitação ou inabilitação de Licitantes e à anulação ou revogação da licitação, observará o disposto no [art. 165 da Lei Federal nº 14.133 de 2021](#).

9.2. Após o término do julgamento das propostas e do ato de habilitação ou inabilitação, qualquer licitante poderá manifestar, de forma imediata, sua intenção de recorrer, no prazo máximo de 10 (dez) minutos, **exclusivamente por meio do sistema eletrônico, em campo próprio**, sob pena de preclusão.

9.3. O juízo de admissibilidade recursal será realizado pelo Pregoeiro ou Comissão de Contratação após a etapa de manifestação de intenção de recorrer, ao final da etapa de habilitação.

9.4. As razões do recurso deverão ser apresentadas em momento único, em campo próprio no sistema, no prazo de 03 (três) dias úteis, contados a partir da notificação acerca da conclusão do juízo de admissibilidade.

9.4.1. Os demais licitantes ficarão intimados para, se desejarem, apresentarem suas contrarrazões, no prazo de 03 (três) dias úteis, contados da data final do prazo previsto no subitem anterior, pelas mesmas formas de apresentação do recurso.

9.5. Será assegurada ao Licitante vista dos elementos indispensáveis à defesa de seus interesses.

9.6. As razões e contrarrazões recursais serão dirigidas ao Pregoeiro ou à Comissão de Contratação, que, se não reconsiderar o ato ou a decisão no prazo de 03 (três) dias úteis, encaminhará, motivadamente, o recurso à autoridade superior.

9.6.1. A autoridade superior deverá proferir sua decisão no prazo máximo de 10 (dez) dias úteis, contado do recebimento dos autos.

9.7. Caberá pedido de reconsideração, no prazo de 03 (três) dias úteis, contado da intimação do ato do qual não caiba recurso hierárquico.

9.8. O recurso e o pedido de reconsideração conferirão efeito suspensivo à decisão recorrida até que sobrevenha decisão final da autoridade competente.

9.9. Na ausência de manifestação de intenção de recorrer pelos licitantes, fica a autoridade superior autorizada a adjudicar o objeto ao licitante declarado vencedor.

9.10. Não serão conhecidos recursos interpostos sem observância da forma e do prazo estabelecidos neste Edital.

9.11. O acolhimento do recurso importará na invalidação apenas dos atos que não puderem ser aproveitados.

10. DO ENCERRAMENTO DA LICITAÇÃO

10.1. Encerradas as fases de julgamento e habilitação, bem como exauridos os recursos administrativos, a autoridade superior poderá:

- a) Determinar o retorno dos autos para saneamento de irregularidades;
- b) Revogar a licitação por motivo de conveniência e oportunidade;
- c) Proceder à anulação da licitação, de ofício ou mediante provocação de terceiros, sempre que presente ilegalidade insanável;
- d) Adjudicar o objeto e homologar a licitação.

10.2. Nos casos de anulação e revogação, será assegurada a prévia manifestação dos interessados.

11. DA GARANTIA DA CONTRATAÇÃO

11.1. Não haverá exigência da garantia da contratação.

12. DA CONVOCAÇÃO PARA CONTRATAÇÃO

12.1. Após a homologação, o Adjudicatário será convocado para assinar eletronicamente o termo de contrato, ou aceitar o instrumento equivalente, no prazo de 02 (dois) dias úteis, sob pena de decair o direito à contratação, sem prejuízo da aplicação das sanções cabíveis.

12.1.1. O prazo de convocação poderá ser prorrogado uma vez, por igual período, mediante solicitação do Adjudicatário, durante seu transcurso, devidamente justificada, e desde que o motivo apresentado seja aceito pelo Tribunal.

12.2. Será facultado ao Tribunal, quando o convocado não assinar o termo de contrato ou não aceitar o instrumento equivalente no prazo e nas condições estabelecidas, convocar os licitantes remanescentes, na ordem de classificação, para a celebração do contrato ou aceitação do instrumento equivalente, nas condições propostas pelo licitante vencedor.

12.2.1. Na hipótese de nenhum dos licitantes aceitar a contratação nos termos do subitem 12.2, o Tribunal, observados o valor estimado e sua eventual atualização nos termos deste Edital, poderá:

- a) convocar os licitantes remanescentes para negociação, na ordem de classificação, com vistas à obtenção de preço melhor, mesmo que acima do preço ou inferior ao desconto do adjudicatário;
- b) adjudicar e celebrar o contrato nas condições ofertadas pelos licitantes remanescentes, atendida a ordem classificatória, quando frustrada a negociação de melhor condição.

12.3. A recusa injustificada do adjudicatário em assinar o contrato ou em aceitar o instrumento equivalente, no prazo estabelecido pelo Tribunal, caracterizará o descumprimento total da obrigação assumida e o sujeitará às penalidades legalmente estabelecidas e, quando aplicável, à imediata perda da garantia de proposta em favor do Tribunal.

12.3.1. O disposto no subitem 12.3 não se aplica aos licitantes remanescentes convocados na forma da alínea “a” do subitem 12.2.1.

12.4. Decorrido o prazo de validade da proposta indicado neste Edital, sem convocação para a contratação, ficarão os licitantes liberados dos compromissos assumidos.

12.5. Antes de formalizar a contratação, o Tribunal:

- a) verificará a regularidade fiscal do adjudicatário;
- b) consultará o Cadastro Nacional de Empresas Inidôneas e Suspensas (CEIS), o Cadastro Nacional de Empresas Punidas (CNEP) e o Cadastro de Fornecedores Impedidos de Licitar com a Administração Pública Estadual (CAFIMP); c) emitirá as certidões negativas de inidoneidade, de impedimento e de débitos trabalhistas.

12.5.1. Os documentos referidos nas alíneas “a” a “c” do subitem anterior serão juntados aos autos do respectivo processo.

12.5.2. Na eventualidade de constar(em) documento(s) vencido(s) no CRC, e não sendo possível atualizá-los na forma do subitem 8.1.5, é dever do Adjudicatário apresentar documento(s) substitutivo(s), válido(s) e regular(es), no prazo de 02 (dois) dias úteis.

12.6. Consideram-se presentes no instrumento equivalente ao termo de contrato, independentemente de transcrição, todas as condições estabelecidas neste Edital e em seus anexos, além de outras fixadas na proposta vencedora e necessárias à fiel execução do objeto.

12.6.1. É condição para o envio eletrônico do instrumento equivalente ao termo de contrato, ou para disponibilização do termo contratual para assinatura:

- a) Cadastramento do(s) representante(s) legal(is) do Adjudicatário no Sistema Eletrônico de Informação - SEI/TJMG, observadas, para o cadastro, as disposições constantes do Anexo II;
- b) Declaração de não enquadramento às hipóteses de Nepotismo, na forma dos art. 2º e 4º da [Resolução CNJ nº 07 de 2005](#), conforme modelo em anexo;

12.6.1.1. A disponibilização do termo contratual para assinatura depende, além dos documentos descritos nas alíneas “a” e “b” do subitem 12.6.1, do encaminhamento da planilha de composição de custos e formação de preços do objeto, discriminando as parcelas representativas do preço, em especial custos diretos, Lucro, BDI quando for o caso, e impostos diretos, podendo ser utilizado o modelo constante do Anexo IV.

12.6.1.1.1. O disposto neste subitem não se aplica quando adotado o critério de julgamento por maior desconto.

12.6.1.1.2. O disposto neste subitem não se aplica quando a Planilha de Custos e Formação de Preços for exigida juntamente com a proposta.

13. DAS INFRAÇÕES E SANÇÕES APLICÁVEIS

13.1. Comete infração administrativa, nos termos da lei, o licitante que, com dolo ou culpa:

- a) Der causa à inexecução parcial do Contrato;
- b) Der causa à inexecução parcial do Contrato que cause grave dano à Administração ou ao funcionamento dos serviços públicos ou ao interesse coletivo;
- c) Der causa à inexecução total do Contrato;
- d) Deixar de entregar a documentação exigida para o certame ou não entregar qualquer documento que tenha sido solicitado pelo Pregoeiro ou Comissão de Contratação a durante o certame;
- e) Não mantiver a proposta, salvo em decorrência de fato superveniente devidamente justificado;
- e.1) Considera-se não manutenção de proposta, dentre outras hipóteses:
 - e.1.1) não enviar a proposta adequada ao último lance ofertado ou após a negociação;
 - e.1.2) recusar-se a enviar o detalhamento da proposta quando exigível;
 - e.1.3) pedir para ser desclassificado quando encerrada a etapa competitiva; ou
 - e.1.4) deixar de apresentar amostra;
 - e.1.5) apresentar proposta ou amostra em desacordo com as especificações do edital;
- f) Não celebrar o contrato ou não entregar a documentação exigida para a contratação, quando convocado dentro do prazo de validade de sua proposta;
- f.1) Considera-se não celebrar o contrato a recusa, sem justificativa, a assinar o termo de contrato ou a ata de registro de preço, ou a aceitar ou retirar o instrumento equivalente no prazo estabelecido pelo Tribunal;
- f.2) A não celebração do contrato no prazo estabelecido pelo Tribunal, caracterizará o descumprimento total da obrigação assumida e o sujeitará às penalidades e à imediata perda da garantia de proposta em favor do Tribunal.
- g) Ensejar o retardamento da execução ou da entrega do objeto da licitação sem motivo justificado;
- h) Apresentar declaração ou documentação falsa exigida para o certame ou prestar declaração falsa durante a licitação ou a execução do contrato;
- i) Fraudar a licitação ou praticar ato fraudulento na execução do Contrato;
- j) Comportar-se de modo inidôneo ou cometer fraude de qualquer natureza;
- k) Praticar atos ilícitos com vistas a frustrar os objetivos da licitação;
- l) Praticar ato lesivo previsto no [art. 5º da Lei Federal nº 12.846](#), de 1º de agosto de 2013.

13.1.1. São consideradas situações caracterizadoras de descumprimento total ou parcial das obrigações contratuais, dentre outras:

- a) Não atendimento às especificações técnicas relativas ao objeto previsto neste Contrato;
- b) Retardamento imotivado da execução do objeto ou de suas etapas;
- c) Paralisação da execução do objeto, sem justa causa e prévia comunicação ao TRIBUNAL;
- d) Entrega de objeto/mercadoria falsificado, furtado, deteriorado, danificado ou inadequado para o uso, como se verdadeiro ou perfeito fosse;
- e) Alteração de substância, qualidade ou quantidade do objeto entregue;
- f) Execução insatisfatória;
- g) Erro de execução;
- h) Perda da capacidade técnico operacional;
- i) Inidoneidade de informações prestadas à Fiscalização.

13.2. Serão aplicadas à Licitante e à Contratada as seguintes sanções:

- a) **Advertência**, quando a Contratada der causa à inexecução parcial do Contrato, sempre que não se justificar a imposição de penalidade mais grave;
- b) **Impedimento de licitar e contratar**, quando praticadas as condutas descritas nas alíneas “b”, “c”, “d”, “e”, “f”, e “g” do subitem 13.1., sempre que não se justificar a imposição de penalidade mais grave;
- c) **Declaração de inidoneidade para licitar e contratar**, quando praticadas as condutas descritas nas alíneas “h”, “i”, “j”, “k” e “l” do subitem 13.1., bem como em suas alíneas “b”, “c”, “d”, “e”, “f”, e “g”, que justifiquem a imposição de penalidade mais grave;
- d) **Multa**, observados os seguintes limites:
 - d.1. **Moratória** de até 0,3% (três décimos por cento) sobre o valor da parcela inadimplida, por dia de atraso até o trigésimo dia de atraso
 - d.2. **Moratória** de até 30% (trinta por cento) sobre o valor da parcela inadimplida, em caso de atrasos superiores a 30 (trinta) dias ou fornecimento com vícios ou defeitos ocultos que o torne impróprio ao uso a que é destinado, ou diminuam-lhe o valor ou, ainda, fora das especificações contratadas.
 - d.3. **Moratória** de até 3% (três por cento) sobre o valor total do contrato em caso de descumprimento das demais obrigações contidas no Edital deste certame ou normas da legislação pertinente.
 - d.4) **Compensatória**, observado o limite percentual de 0,5% a 30% incidente sobre o valor do orçamento estimado para a Licitação, a ser recolhida no prazo máximo de 05 (cinco) dias úteis, a contar da notificação da sanção.
 - d.4.1) Para as infrações previstas nas alíneas “d”, “e”, “f” e “g” do subitem 13.1, a multa será de 0,5% a 15% do valor do orçamento estimado para a Licitação.
 - d.4.2) Para as infrações previstas nos subitens “h”, “i”, “j”, “k” e “l” do subitem 13.1, a multa será de 15% a 30% do valor do orçamento estimado para a Licitação.
 - d.5) **Compensatória**, observado o limite de 0,5% (cinco décimos por cento) a 30% (trinta por cento) sobre o valor total do Contrato, no caso de inexecução total do objeto ou de infração que acarrete a rescisão contratual, e na ocorrência das demais infrações que afetem o cumprimento das obrigações contratuais ou por descumprimento de normas legais.

13.3. Todas as sanções previstas neste Edital poderão ser aplicadas cumulativamente com a de multa.

13.4. O valor da multa aplicada deverá ser recolhido no prazo de 05 (cinco) dias úteis a contar da data da notificação da sanção.

13.4.1. Na hipótese de multa contratual, se esta não for recolhida no prazo estabelecido no subitem 13.4, o valor da multa aplicada poderá ser compensado em créditos constituídos em favor do Licitante, descontado de pagamentos eventualmente devidos à Contratada e/ou cobrada judicialmente.

13.4.2. Se a multa aplicada e as indenizações cabíveis forem superiores ao valor de créditos eventualmente devidos pelo Tribunal ao Licitante, ou de pagamentos eventualmente devidos pelo Tribunal à Contratada, além da perda desse valor, a diferença será cobrada judicialmente.

13.4.3. A atualização do valor das multas dar-se-á de acordo com o que prescreve o [art. 50 do Decreto nº 46.668](#), de 15 de dezembro de 2014.

13.5. A aplicação das sanções previstas neste Edital não exclui, em hipótese alguma, a obrigação de reparação integral do dano causado ao Tribunal.

13.6. A aplicação das sanções realizar-se-á em processo administrativo que assegure o contraditório e a ampla defesa ao Licitante ou à Contratada, observando-se o procedimento previsto no *caput* e parágrafos do [art. 158 da Lei Federal nº 14.133](#), de 2021, para as penalidades de impedimento de licitar e contratar e de declaração de inidoneidade para licitar ou contratar.

13.6.1. Antes da aplicação da sanção de multa será facultada a defesa do interessado no prazo de 15 (quinze) dias úteis, contado da data de sua intimação, nos termos do [art. 157 da Lei Federal nº 14.133, de 2021](#).

13.7. Na aplicação das sanções serão considerados:

- a) A natureza e a gravidade da infração cometida;
- b) As peculiaridades do caso concreto;
- c) As circunstâncias agravantes ou atenuantes;
- d) Os danos que dela provierem para o Tribunal;
- e) A implantação ou o aperfeiçoamento de programa de integridade, conforme normas e orientações dos órgãos de controle.

13.8. Os atos previstos como infrações administrativas na [Lei Federal nº 14.133, de 2021](#), ou em outras leis de licitações e contratos da Administração Pública que também sejam tipificados como atos lesivos na [Lei Federal nº 12.846, de 2013](#), serão apurados e julgados conjuntamente, nos mesmos autos, observados o rito procedimental e autoridade competente definidos na referida Lei.

13.9. A personalidade jurídica do Licitante e da Contratada poderá ser desconsiderada sempre que utilizada com abuso do direito para facilitar, encobrir ou dissimular a prática dos atos ilícitos previstos neste Edital ou para provocar confusão patrimonial, e, nesse caso, todos os efeitos das sanções aplicadas à pessoa jurídica serão estendidos aos seus administradores e sócios com poderes de administração, à pessoa jurídica sucessora ou à empresa do mesmo ramo com relação de coligação ou controle, de fato ou de direito, com o sancionado, observados, em todos os casos, o contraditório, a ampla defesa e a obrigatoriedade de análise jurídica prévia.

13.10. O Tribunal, no prazo máximo de 15 (quinze) dias úteis, contado da data de aplicação da sanção, informará e manterá atualizados os dados relativos às sanções por ele aplicadas, para fins de publicidade no Cadastro Nacional de Empresas Inidôneas e Suspensas (CEIS) e no Cadastro Nacional de Empresas Punidas (CNEP), instituídos no âmbito do Poder Executivo Federal.

13.11. As sanções serão obrigatoriamente registradas no Cadastro de Fornecedores Impedidos de Licitar e Contratar com a Administração Pública Estadual - CAFIMP, devendo o Licitante ou a Contratada ser descredenciado junto ao Cadastro de Fornecedores, por igual período, sem prejuízo das multas previstas neste Contrato e das demais cominações legais.

13.12. Os instrumentos de defesa prévia e de recursos eventualmente interpostos deverão ser instruídos com os documentos hábeis à prova das alegações neles contidas.

13.13. As sanções de impedimento de licitar e contratar e declaração de inidoneidade para licitar ou contratar são passíveis de reabilitação na forma do [art. 163 da Lei Federal nº 14.133, de 2021](#).

13.14. Os débitos do Licitante ou da Contratada para com o TRIBUNAL, resultantes de multa administrativa e/ou indenizações, não inscritos em dívida ativa, poderão ser compensados, total ou parcialmente, com os créditos devidos pelo TRIBUNAL decorrentes deste mesmo contrato ou de outros contratos administrativos que o Licitante ou a Contratada possua com o TRIBUNAL.

13.15. Sem prejuízo das sanções previstas neste Edital, os atos lesivos à Administração Pública previstos na [Lei Federal nº 12.846, de 2013](#), sujeitarão os infratores às penalidades previstas na referida lei, conforme disposições da [Resolução nº 880/2018/TJMG](#), do Órgão Especial deste TRIBUNAL, que institui e regulamenta o Processo Administrativo de Responsabilização - PAR no âmbito do Poder Judiciário do Estado de Minas Gerais e do Manual do Processo Administrativo de Responsabilização - PAR, instituído pela [Portaria da Presidência nº 4.713/2020/TJMG](#).

13.16. O não cumprimento ou o cumprimento irregular das regras da contratação autoriza o Tribunal a promover sua extinção, conforme dispõe o inciso I do [art. 137 da Lei Federal n. 14.133, de 2021](#).

13.17. Nesta contratação poderá ser permitida a adoção dos meios alternativos de resolução de controvérsias.

13.18. Para os fins previstos neste Edital, considera-se Contrato o termo de contrato, a nota de empenho ou outro instrumento equivalente.

14. DA CLASSIFICAÇÃO ECONÔMICA DA DESPESA

14.1. As despesas referentes à execução da contratação correrão por conta de dotação orçamentária própria do Tribunal, na(s) classificação(ões) econômica(s): **4.4.90.52.14 - Mobiliário**.

15. DAS DISPOSIÇÕES GERAIS

15.1. É facultado ao Licitante, quando aplicável, realizar vistoria para conhecer o local e as condições de realização do objeto licitado, hipótese em que o Tribunal disponibilizará datas e horários diferentes para os eventuais interessados.

15.2. O Pregoeiro ou a Comissão de Contratação poderá sanar erros ou falhas que não alterem a substância dos documentos e sua validade jurídica, mediante decisão fundamentada, registrada em ata e acessível a todos, e lhes atribuirá validade e eficácia para fins, respectivamente, de classificação e de habilitação, observado o disposto na [Lei nº 14.184, de 31 de janeiro de 2002](#).

15.2.1. Na hipótese de necessidade de suspensão da sessão pública para a realização de diligências, com vistas aos saneamentos de que trata o subitem 15.2, a sessão pública somente poderá ser reiniciada mediante aviso prévio com, no mínimo, 24 horas de antecedência, e a ocorrência será registrada em ata.

15.3. No interesse do Tribunal, em qualquer fase da licitação, é facultado ao Pregoeiro ou à Comissão de Contratação:

- a) promover diligência destinada a esclarecer ou a complementar a instrução do processo ou aferir a idoneidade dos Licitantes;
- b) solicitar aos setores competentes a elaboração de pareceres técnicos destinados a fundamentar suas decisões.

15.4. Informações sobre o andamento desta licitação estarão à disposição dos interessados no Portal de Compras/MG, endereço eletrônico www.compras.mg.gov.br.

15.5. A participação na presente licitação importa em ciência do Licitante de que deve se abster de praticar atos ilícitos, em especial os descritos no [art. 5º da Lei Federal nº 12.846](#) de 1º de agosto de 2013, bem como o seu compromisso em observar os princípios da legalidade, moralidade, probidade, lealdade, confidencialidade, transparência, eficiência, segurança jurídica, competitividade, celeridade, economicidade, do desenvolvimento nacional sustentável e respeito aos valores preconizados no Código de Conduta do Tribunal, disponível no endereço eletrônico: <http://www.tjmg.jus.br/portal-tjmg/informes/programa-de-integridade-do-tjmg.htm>.

15.5.1. A participação na presente licitação importa em ciência do Licitante de que, caso contratado, poderão ser solicitadas informações complementares para acompanhamento de questões relacionadas à Integridade da empresa.

15.6. Este processo é eletrônico e estará disponível para vista mediante acesso do usuário externo pelo **Sistema Eletrônico de Informação - SEI - TJMG por meio do endereço eletrônico** https://sei.tjmg.jus.br/sei/controlador_externo.php?acao=usuario_externo_logar&id_orgao_acesso_externo=0, mediante e-mail e senha pessoais e intransferíveis.

15.6.1. É de responsabilidade do Licitante realizar seu cadastro como usuário externo no Sistema Eletrônico de Informação - SEI - TJMG para vista ao processo eletrônico.

15.6.2. A solicitação de vista do processo eletrônico deverá ser enviada para o endereço eletrônico coali@tjmg.jus.br a partir do 1º (primeiro) dia útil seguinte à data de publicação do Edital, até 01 (um) dia útil antes da data da sessão pública.

15.6.2.1. A partir da data de abertura da sessão pública a vista será concedida desde que o processo não esteja concluso para análise interna.

15.7. A apresentação de proposta à presente licitação importa em aceitação expressa de recebimento de notificações por meio eletrônico, utilizando-se, preferencialmente, o Sistema Eletrônico de Informação do Tribunal – SEI/TJMG.

15.7.1. As notificações serão encaminhadas ao endereço eletrônico informado na proposta ajustada, no cadastro no SEI ou, na ausência desses, ao endereço eletrônico informado no CRC.

15.7.1.1. Em caso de não manutenção da proposta, as notificações ocorrerão por meio do endereço eletrônico registrado no CRC.

15.7.2. A ausência de manifestação expressa e tempestiva do Licitante ou Contratado após o encaminhamento de notificação por meio de um dos endereços eletrônicos previstos nos subitens anteriores poderá importar em declaração de revelia, devendo ser observados os prazos legais para defesa prévia e alegações finais.

15.8. Na contagem dos prazos estabelecidos neste Edital, excluir-se-á o dia do começo e incluir-se-á o do vencimento.

15.9. Todas as referências de tempo no Edital, no aviso e durante a sessão pública observarão o horário de Brasília - DF.

15.10. Salvo por ato do Pregoeiro ou da Comissão de Contratação, ou por disposição em contrário, a suspensão do expediente do Tribunal não implica em suspensão da contagem dos prazos previstos neste Edital.

15.11. A homologação do resultado desta licitação não implicará direito à contratação.

15.12. É vedado caucionar ou utilizar a contratação para qualquer operação financeira.

15.13. O objeto da presente licitação poderá sofrer acréscimos ou supressões conforme previsto no [art. 125 da Lei 14.133, de 2021](#).

15.14. O Edital e seus anexos são complementares entre si, devendo ser lidos e interpretados na íntegra e conjuntamente, não sendo aceitas alegações de desconhecimento após encaminhamento da proposta.

16. DA REGÊNCIA

16.1. Esta Licitação é regida pela legislação abaixo descrita, dentre outras:

- a) [Lei Federal nº 14.133, de 2021](#);
- b) [Lei Federal nº 13.709, de 2018](#);
- c) [Lei Federal nº 12.846, de 2013](#);
- d) [Lei Complementar Federal nº 123, de 2006](#);
- e) [Decreto nº 48.723, de 2023](#);
- f) [Resolução CNJ nº 400, de 2021](#);
- g) [Portaria Conjunta nº 593/PR/2016](#).

17. DOS ANEXOS

17.1. São partes integrantes e inseparáveis do presente edital:

Anexo I - Termo de Referência;

Anexo I do TR - Especificação Técnica Mesa Tribunal do Júri (25422627)^[1];

Anexo II do TR - Especificação Técnica Mesa Réu/Defensor (25422631);

Anexo III do TR - Especificação Técnica Mesa Promotor e Escrivão (25422658);

Anexo IV do TR - Especificação Técnica Mesa Jurado Individual (25422649);

Anexo V do TR - Especificação Técnica Poltrona para obeso (25473293);

Anexo II - Regras para Cadastramento no Sistema Eletrônico de Informações do Tribunal - SEI/TJMG;

Anexo III - Declarações referentes às Condições de Participação, Apresentação de Proposta e Habilitação;

Anexo IV - (modelo) Proposta Ajustada.

[1] Anexo I a V do TR disponibilizados juntamente com o edital no Portal de Compras/MG, no endereço eletrônico <https://compras.mg.gov.br/>

ANEXO I - TERMO DE REFERÊNCIA

1. SETOR REQUISITANTE

Coordenação de Bens Móveis Permanentes (COBENS) / Gerência de Suprimento e Controle Patrimonial (GESUP).

2. DEFINIÇÃO DO OBJETO

2.1. Natureza do Objeto:

2.1.1. Aquisição de mobiliário de madeira para salões do júri e de poltronas para pessoas obesas.

2.1.2. Especificações, quantitativos e valor estimado:

LOTE 01 - AMPLA PARTICIPAÇÃO							
Lo te	It e m	Quantid ade	Unidade	Código Siad	Descrição	Valor unitário estimado	Valor total estimado
1	1.1	20	Unidade	1643800	Mesa Juiz - Tribunal do Júri	R\$ 1.236,94	R\$ 24.738,80
	1.2	20	Unidade	1758730	Mesa Réu/Defensor - Tribunal do Júri	R\$ 1.230,19	R\$ 24.603,80
	1.3	40	Unidade	1643835	Mesa Promotor/Escrivão - Tribunal do Júri	R\$ 1.282,11	R\$ 51.284,40
	1.4	140	Unidade	1762028	Mesa Jurado - Módulo Individual - Tribunal do Júri	R\$ 986,62	R\$ 138.126,80
VALOR TOTAL DO LOTE 01: R\$238.753,80							

LOTE 02 - EXCLUSIVO ME/EPP							
Lo te	It e m	Quantid ade	Unidade	Código Siad	Descrição	Valor unitário estimado	Valor total estimado
2	2.1	10	Unidade	1900951	Poltrona para Obeso	R\$1.693,23	R\$16.932,30
VALOR TOTAL DO LOTE 02: R\$16.932,30							

2.2. Especificação do Objeto:

As especificações técnicas e demais documentos exigidos para cada item de material deste certame e necessários à elaboração da proposta comercial pelos licitantes, bem como para aceitabilidade do item, encontram-se listados abaixo e constituem partes integrantes e inseparáveis do Edital.

- Anexo I do TR - Especificação Técnica Mesa Juiz - Tribunal do Júri 25422627;
- Anexo II do TR - Especificação Técnica Mesa Réu / Defensor - Tribunal do Júri 25422631;
- Anexo III do TR - Especificação Técnica Promotor / Escrivão - Tribunal do Júri 25422658;
- Anexo IV do TR - Especificação Técnica Jurado - Módulo Individual - Tribunal do Júri 25422649;
- Anexo V do TR - Especificação Técnica Poltrona para Obeso - 25473293.

2.3. Requisitos mínimos de qualidade, utilidade, resistência, segurança e sustentabilidade.

2.3.1. Os documentos exigidos como requisitos de aceitabilidade da proposta estão descritos na Especificação Técnica de cada um dos itens de material desta licitação e deverão ser apresentados, pelo licitante classificado em primeiro lugar em cada lote, após a etapa de lances e convocação pelo pregoeiro, juntamente com a proposta comercial readequada.

3. FUNDAMENTAÇÃO DA CONTRATAÇÃO

3.1. Acréscimo, substituição ou novo fornecimento de mobiliário para compor o ambiente do Salão do Júri em comarcas do Poder Judiciário Mineiro.

3.2. Substituição de poltronas para pessoas obesas danificadas pelo tempo de uso e fornecimento decorrente da inauguração de novos fóruns.

4. REQUISITOS DE CONTRATAÇÃO

4.1. O arrematante do lote deverá apresentar os documentos exigidos como requisitos de aceitabilidade do objeto/proposta que estão descritos na Especificação Técnica de cada um dos itens desta licitação, juntamente com a proposta comercial readequada, para verificação de suas especificações técnicas pela COBENS.

4.1.1. O fornecedor deverá informar em sua proposta a marca/modelo do produto cotado.

4.2. O produto ofertado deverá ser novo.

5. APRESENTAÇÃO DE AMOSTRA

5.1. O pregoeiro, subsidiado pelo setor requisitante, poderá solicitar ao arrematante do lote que apresente amostra do item cotado, que será submetida a análise pela COBENS.

5.2. A amostra deverá ser entregue montada.

Controle Interno 01b42ff4a8 Edital 26016993 SEI 0033123-44.2026.8.13.0000

5.3. A amostra deverá ser entregue no prazo de 07 (sete) dias úteis, a contar da data da solicitação pelo pregoeiro, no seguinte local: COBENS - Unidade Camargos, situada na Rua Sócrates Alvim, nº 10, Bairro Camargos, Belo Horizonte/MG, CEP 30.520-140.

5.3.1. Para o Lote 1, poderá ser apresentada amostra do item 1.1. Mesa Juiz - Tribunal do Júri para análise e aprovação dos demais itens que compõem o Lote Agora .

5.3.2. Para o Lote 2, poderá ser solicitada amostra do item 2.1.

5.4. A amostra encaminhada deverá estar devidamente identificada com os seguintes dados:

- Nome e CNPJ do licitante;
- Número do lote e do Pregão.

5.5. A amostra será submetida à análise da COBENS, a qual adotará como critério para exame e posterior aprovação a conformidade com as especificações, partes integrantes do Termo de Referência.

5.6. O pregoeiro disponibilizará no chat informações a respeito da data, horário e local de exame da amostra, conforme informado pela área demandante, devendo os interessados acessar o ambiente do pregão para obter as informações necessárias.

5.7. A análise da amostra poderá ser acompanhada pelo representante legal da licitante e por outros interessados, não sendo permitidas, contudo, interferências no decorrer dos procedimentos.

5.8. A área técnica demandante emitirá parecer conclusivo a respeito do exame da amostra, o qual será inserido no respectivo processo administrativo da licitação e, oportunamente, terá seu resultado divulgado pelo Pregoeiro, momento em que será dada publicidade a todos os interessados, inclusive à empresa fornecedora da amostra.

5.9. A não apresentação de amostra, conforme definido nos subitens anteriores, ensejará a desclassificação da respectiva proposta.

5.10. A amostra aprovada poderá ser descontada do total do material adquirido.

5.11. A amostra não aprovada será devolvida ao fornecedor, que terá o prazo de até 10 (dez) dias após a comunicação formal para recolher o material, eximindo-se o Tribunal de quaisquer ônus por inutilização ou danos decorrentes de testes efetuados no material.

5.12. Ao material não recolhido no prazo estipulado será dado destino que melhor convier ao Tribunal, a critério da GESUP.

6. GARANTIA

6.1. Garantia mínima de 12 (doze) meses, contados a partir da data de entrega do objeto, assegurando a substituição de peças que acusem defeito ou vício de fabricação.

6.2. O prazo de garantia citado acima consta nas Especificações Técnicas de cada item de material objeto deste certame e foi definido considerando prazos usualmente ofertados no mercado, sites de fornecedores e o ciclo de vida do material, conforme o Sistema de Administração de Material e Serviços do Estado de Minas Gerais - SIAD.

6.3. O Termo de Garantia deverá ser encaminhado juntamente com o objeto a ser entregue e deverá indicar o meio de contato (número de telefone, aplicativo de mensagens, e-mail, chat, sítio eletrônico, etc.) disponibilizado para o acionamento e exercício da garantia, bem como o prazo para saneamento do vício.

7. MODELO DE EXECUÇÃO DO OBJETO

7.1. Prazo de Entrega:

7.1.1. O prazo de entrega será contado a partir da data de recebimento da nota de empenho pelo fornecedor.

7.1.2. O prazo de entrega foi estabelecido para cada Lote e item de material, conforme quadros abaixo.

7.1.3. A quantidade/percentual de entrega estabelecida abaixo deverá ser observada após o recebimento da nota de empenho relativa a cada lote.

7.1.4. O prazo de entrega será contado em dias corridos.

7.1.5. A alteração do prazo de entrega do mobiliário somente será admitida se presente alguma das hipóteses previstas na Lei Federal nº 14.133/2021.

7.1.6. Os requerimentos de prorrogação de prazo para a entrega do objeto deverão ser encaminhados à GESUP, devidamente justificados, com antecedência mínima de 10 (dez) dias do prazo final para o cumprimento da obrigação.

Lot e	Item	Descrição	Quantidade Percentual	Prazo em Dias Corridos
1	1.1	Mesa Juiz - Tribunal do Júri	100%	em até 30 (trinta) dias
	1.2	Mesa Réu/Defensor - Tribunal do Júri	100%	em até 30 (trinta) dias
	1.3	Mesa Promotor/Escrivão - Tribunal do Júri	100%	em até 30 (trinta) dias
	1.4	Mesa Jurado - Módulo Individual - Tribunal do Júri	100%	em até 30 (trinta) dias

Lot e	Item	Descrição	Quantidade Percentual	Prazo em Dias Corridos
2	2.1	Poltrona para Obesos	100%	em até 30 (trinta) dias

7.2. Local de Entrega:

7.2.1. Local e horário para entrega: O mobiliário deverá ser entregue ao TRIBUNAL no prédio da Unidade Camargos, situado na Rua Sócrates Alvim, nº 10, Bairro Camargos, Belo Horizonte/MG, CEP: 30520-140, das 8h às 12h e das 13h às 16h30.

7.2.2. A entrega do mobiliário deverá ser agendada pelo fornecedor na COBENS, por meio do telefone (31) 3419.9700, sob pena de não recebimento imediato das mercadorias na sua chegada ao endereço supracitado.

7.2.3. Por acordo das partes, o material poderá ser entregue parceladamente, observado o prazo máximo acima, ficando, entretanto, o pagamento condicionado à entrega da totalidade do objeto, em conformidade com o tipo de empenho emitido.

7.3. Recebimento Provisório e Recebimento Definitivo

7.3.1. Os materiais serão recebidos na forma prevista no art. 140, inciso II da Lei Federal nº 14.133/2021.

7.3.2. O recebimento provisório do objeto da licitação não exclui a responsabilidade civil a ele relativa, nem a ético-profissional, pela sua perfeita execução.

7.3.3. O recebimento provisório dar-se-á se satisfeitas as seguintes condições:

a) materiais devidamente embalados, acondicionados e identificados, de acordo com a especificação técnica, e considerado conforme, mediante avaliação feita por amostragem do produto;

b) quantidades dos materiais em conformidade com o estabelecido na nota de empenho, no prazo, local e horário de entrega previstos neste Termo de Referência.

7.3.4. O recebimento definitivo dos bens dar-se-á após:

a) verificação física – feita por amostragem - para constatar sua integridade;

b) verificação da conformidade com a quantidade e especificações constantes deste Edital, estando as amostras aprovadas.

7.3.5. Satisfeitas as exigências anteriores, lavrar-se-á Termo de Recebimento Definitivo, assinado pela Comissão de Recebimento de Materiais, o qual poderá ser substituído pelo ateste no verso da Nota Fiscal, efetuado por dois servidores da GESUP.

7.3.6. Caso insatisfatórias as condições de recebimento, será lavrado Termo de Recusa, no qual se consignarão as desconformidades, devendo o produto rejeitado ser substituído no prazo de 08 (oito) dias úteis, quando serão realizadas novamente as verificações antes referidas.

7.3.7. Caso a substituição não ocorra no prazo determinado, estará o fornecedor incorrendo em atraso na entrega e, portanto, ficará sujeito à aplicação das sanções previstas neste Edital.

7.3.8. Os custos com o recolhimento e substituição do material recusado serão arcados exclusivamente pelo fornecedor.

7.3.9. Ao material não recolhido no prazo estipulado será dado destino que melhor convier ao TJMG.

8. DAS INFRAÇÕES E DAS SANÇÕES ADMINISTRATIVAS

Conforme item 13 do Edital.

9. CRITÉRIOS DE MEDIÇÃO E DE PAGAMENTO

9.1. O Tribunal pagará ao fornecedor o valor unitário adjudicado por item multiplicado pela quantidade solicitada, que constará na nota de empenho, ficando o pagamento condicionado ao fornecimento total das quantidades solicitadas.

9.2. No preço unitário estão incluídos todos os impostos, taxas e encargos sociais, além das obrigações trabalhistas, previdenciárias, fiscais e comerciais, e das despesas com transportes, as quais correrão por conta dos fornecedores.

9.3. A nota fiscal/fatura deverá ser emitida pelo fornecedor, obrigatoriamente, com o número de inscrição no CNPJ apresentado nos documentos de habilitação, na proposta, não se admitindo notas fiscais/faturas emitidas com outro CNPJ, mesmo aqueles de filiais ou da matriz.

9.3.1. A nota fiscal/fatura será emitida pelo fornecedor em inteira conformidade com as exigências legais, especialmente as de natureza fiscal, acrescidas das seguintes informações:

a) indicação do objeto deste Termo de Referência.

b) indicação do número desta licitação.

c) destaque, conforme regulação específica, das retenções incidentes sobre o faturamento (ISS, INSS, IRRF e outros), se houver.

d) destaque de valor relativo a qualquer retenção aplicada pelo TRIBUNAL, para produzir, exclusivamente, efeitos financeiros no ato de pagamento, não podendo alterar o valor total do documento fiscal.

e) conta bancária.

9.4. O fornecedor apresentará a Nota Fiscal na COBENS, acompanhada do Certificado de Registro Cadastral (CRC) para comprovação da regularidade fiscal perante o CAGEF.

9.5. São condições para que o TRIBUNAL efetue qualquer liquidação e pagamento de despesa desta contratação:

a) Documento fiscal preenchido conforme o disposto;

b) Termo de Ateste de Recebimento para Execução Financeira emitido pelo setor requisitante.

9.6. A apresentação da documentação acima é de responsabilidade exclusiva da CONTRATADA, sendo que a mora ou irregularidade no cumprimento desta obrigação poderá acarretar atraso na liquidação e no pagamento da despesa correspondente sem quaisquer ônus para o TRIBUNAL.

9.7. Observadas as condições previstas nos subitens acima, caberá à CONTRATADA protocolizar a documentação junto ao TRIBUNAL, até o último dia útil do mês correspondente à data de emissão, para ser aprovado em até 03 (três) dias úteis.

9.8. As notas fiscais/faturas emitidas no mês de dezembro deverão dar entrada na Gerência de Execução Orçamentária e Administração Financeira – GEFIN/DIRFIN até a data definida em regulamento específico.

9.8.1. Não serão recebidos pelo TRIBUNAL documentos fiscais encaminhados após a data definida em regulamento específico, devendo ser emitidos e enviados a partir do início do exercício subsequente.

9.9. O pagamento será depositado na conta bancária da CONTRATADA, conforme programação orçamentária e financeira prevista na Portaria da Presidência nº 7.195, de 25 de abril de 2025 (e alterações posteriores), disponível no link [Portaria 7195/2025](#).

9.9.1. Os pagamentos devidos à CONTRATADA dependerão da efetiva entrega dos produtos.

9.10. Somente serão pagos os produtos efetivamente entregues e de acordo com as especificações que integram este Termo de Referência.

9.11. O TRIBUNAL se reserva o direito de descontar do pagamento os eventuais débitos do fornecedor, inclusive os relacionados com multas, danos e prejuízos contra terceiros.

9.11.1. Caso a Contratada não cumpra as normas do contrato celebrado para fornecimento dos materiais, será cobrada Multa de acordo com valores estabelecidos no item - Infrações e Sanções Administrativas deste Termo de Referência.

9.12. O TRIBUNAL, identificando qualquer divergência na Nota Fiscal, a devolverá à CONTRATADA para regularização, sendo que o prazo estipulado para o pagamento será contado a partir da sua reapresentação com as devidas correções ou esclarecimentos.

9.12.1. A devolução da fatura não aprovada pelo TRIBUNAL em nenhuma hipótese servirá de pretexto para que a CONTRATADA suspenda a execução dos serviços ou deixe de prestar o atendimento necessário.

9.12.2. No caso de controvérsia sobre a execução do objeto, a parcela incontroversa será liberada no prazo previsto para pagamento.

9.13. Quando da efetivação do pagamento da nota fiscal/fatura serão deduzidos os valores correspondentes à retenção na fonte de tributos e contribuições de qualquer esfera de governo (federal, estadual ou municipal), na forma e modo determinado pelo ordenamento jurídico aplicável.

9.14. Não serão pagos os materiais fornecidos em desacordo com especificações que integram este Termo de Referência.

9.15. Nos casos de eventuais atrasos de pagamento, desde que a CONTRATADA não tenha concorrido de alguma forma para tanto, fica convencionado que os encargos moratórios devidos pelo TRIBUNAL, entre a última data prevista para pagamento e a correspondente ao efetivo adimplemento da parcela, serão pagos mediante solicitação da CONTRATADA, e calculados, “*pro rata tempore*”, por meio da aplicação da seguinte fórmula:

$$EM = I \times N \times VP$$

Na qual: EM = Encargos moratórios;

N = Número de dias entre a data prevista para o pagamento e a do efetivo pagamento;

VP = Valor da parcela em atraso;

I = Índice de compensação financeira = 0,00016438, assim apurado:

I = $i/365$, onde i = taxa percentual anual no valor de 6%.

9.16. Na hipótese de isenção/imunidade de algum tributo, a CONTRATADA deverá apresentar documentos comprobatórios, deduzindo este percentual do pagamento que lhe for devido.

9.16.1. No caso de isenção ainda não transitada em julgado, o valor será depositado em juízo até o término deste Contrato ou decisão terminativa.

10. PROTEÇÃO DE DADOS PESSOAIS

10.1. É dever das partes contratantes observar e cumprir as regras impostas pela Lei Federal nº. 13.709/2018 (LGPD), suas alterações e regulamentações posteriores, devendo ser observadas, no tratamento de dados, no âmbito do TRIBUNAL, a respectiva finalidade específica, a consonância ao interesse público e a competência administrativa aplicável.

10.2. É vedada à CONTRATADA a utilização de dados pessoais repassados em decorrência da contratação para finalidade distinta daquela do objeto desta licitação, sob pena de responsabilização administrativa, civil e criminal.

10.3. A CONTRATADA deverá adotar e manter medidas de segurança, técnicas e administrativas aptas a proteger os dados pessoais armazenados, processados ou transmitidos em decorrência desta contratação contra acessos não autorizados e situações acidentais ou ilícitas de destruição, perda, alteração, vazamento ou qualquer forma de tratamento inadequado ou ilícito.

10.3.1. Caberá à CONTRATADA implantar política para tratamento, com ênfase na prevenção ao vazamento de dados, comprometendo-se a manter o sigilo e a confidencialidade de todas as informações repassadas em decorrência da execução contratual.

10.3.2. A CONTRATADA compromete-se ao correto processamento e armazenamento dos dados pessoais a ela atribuídos em razão de eventuais relações trabalhistas e/ou contratuais havidas em decorrência da contratação por este TRIBUNAL.

10.3.3. A CONTRATADA deverá adotar as medidas de segurança e proteção dos dados pessoais porventura recebidos durante e após o encerramento da vigência do pacto administrativo celebrado com o TRIBUNAL, com vistas, principalmente, a dar cumprimento às obrigações legais ou regulatórias do controlador, respeitando os prazos legais trabalhistas, previdenciários e fiscais para a guarda de tais dados, nos termos do art. 16, inciso I, da Lei Federal nº. 13.709/2018.

10.4. A CONTRATADA deverá comunicar ao TRIBUNAL, ao titular dos dados e à Autoridade Nacional de Proteção de Dados (ANPD), no prazo de 02 (dois) dias úteis, contado da incidência do fato, a ocorrência de incidente de segurança que possa acarretar risco ou dano relevante ao titular dos dados, em consonância com as providências dispostas no art. 48 da Lei Federal nº. 13.709/2018.

10.5. Para a execução do objeto desta licitação, em observância ao disposto na Lei Federal nº. 13.709/2018 (LGPD), na Lei Complementar nº. 101/2000 (Lei de Responsabilidade Fiscal) e na Lei Federal nº. 12.527/2011 (Lei de Acesso à Informação) e ao princípio da transparência, a CONTRATADA e seus representantes ficam cientes do acesso e da divulgação, por este TRIBUNAL, de seus dados pessoais, tais como número do CPF, RG, estado civil, endereço comercial, endereço residencial e endereço eletrônico.

11. DAS OBRIGAÇÕES DAS PARTES:

11.1. Do TRIBUNAL:

11.1.1. Efetuar o pagamento nos termos especificados neste Termo de Referência e respectivo instrumento de Contrato .

11.1.2. Definir a quantidade de produtos a serem entregues, o prazo e o local da entrega.

11.1.3. Proporcionar todas as facilidades necessárias ao bom andamento da execução do objeto contratado.

11.1.4. Fornecer à CONTRATADA as informações e documentações indispensáveis à execução do objeto contratado.

11.1.5. Notificar a CONTRATADA, fixando-lhe prazo, para corrigir defeitos ou irregularidades encontradas na execução do objeto.

11.1.6. Rejeitar, no todo ou em parte, o objeto contratual entregue em desacordo com o previsto neste Contrato, justificando as razões da recusa.

11.1.7. Notificar tempestivamente a CONTRATADA quanto a autuações, notificações e intimações que venha a receber, relativas ao descumprimento, pela CONTRATADA, de obrigações decorrentes de normas e legislação aplicáveis ao objeto deste Contrato.

11.1.8. Permitir ao pessoal técnico da CONTRATADA, devidamente identificado, livre acesso aos locais destinados à execução do objeto contratual.

11.1.9. Cumprir, de forma a não retardar os prazos da CONTRATADA, suas obrigações contratuais que constituam pré-requisitos para que ela cumpra suas obrigações.

11.2. Da CONTRATADA:

11.2.1. Executar o objeto contratual, nos prazos estipulados e de acordo com as especificações e condições previstas neste Contrato.

11.2.2. Refazer, às suas expensas, o objeto contratual executado em desacordo com o estabelecido neste Contrato.

11.2.3. Realizar as atividades necessárias à execução do objeto deste Contrato.

11.2.3.1. Comunicar imediatamente à gestão e/ou fiscalização deste Contrato a ocorrência que afete a execução do objeto contratual e/ou o cumprimento das obrigações.

11.2.4. Prestar os esclarecimentos que forem solicitados pela Gestão/Fiscalização durante a vigência deste Contrato e, no caso de reclamações, respondê-las no prazo determinado.

11.2.5. Responsabilizar-se pelos vícios e danos decorrentes do objeto, de acordo com o Código de Defesa do Consumidor (Lei Federal nº. 8.078/1990), observados os prazos deste Contrato.

11.2.6. Indenizar e ressarcir terceiros e/ou o TRIBUNAL por todo e qualquer dano decorrente diretamente da execução do presente Contrato, por culpa ou dolo de seus empregados ou prepostos, inclusive por uso indevido de patentes

11.2.7. Para garantia do ressarcimento do dano e de eventuais indenizações, total ou parcial, tem o TRIBUNAL o direito de retenção sobre o pagamento devido à CONTRATADA.

11.2.8. Responsabilizar-se por todas as obrigações e encargos decorrentes deste Contrato previstos na legislação pátria vigente, sejam de âmbito trabalhista, previdenciário, social e securitário, bem como pelas taxas, tributos, fretes, embalagens e quaisquer outros que incidam ou venham a incidir sobre a execução do objeto ora contratado, cuja inadimplência não transfere a responsabilidade ao TRIBUNAL e não poderá onerar o objeto do Contrato.

11.2.9. Abster-se de utilizar qualquer trabalho do menor de dezesseis anos, exceto na condição de aprendiz para os maiores de quatorze anos, bem como o trabalho do menor de dezoito anos em trabalho noturno, perigoso ou insalubre, nos termos do art. 7º, inciso XXXIII da Constituição Federal.

11.2.10. Guardar por si, por seus empregados e prepostos, em relação aos dados, informações ou documentos de qualquer natureza, exibidos, manuseados, ou que por qualquer forma ou modo venham a tomar conhecimento em razão do objeto deste Contrato, o mais absoluto sigilo, ficando, portanto, por força de lei civil e criminal, responsável por sua indevida divulgação, descuidada ou incorreta utilização, sem prejuízo da responsabilidade por perdas e danos a que der causa.

11.2.10.1. Orientar e treinar seus empregados sobre os deveres previstos na Lei federal nº 13.709, de 14 de agosto de 2018, em especial quanto às disposições referentes à proteção de dados constantes deste Contrato.

11.2.11. Arcar com o ônus decorrente de eventual equívoco no dimensionamento dos quantitativos de sua proposta, inclusive quanto aos custos variáveis decorrentes de fatores futuros e incertos, devendo complementá-los, caso o previsto inicialmente em sua proposta não seja satisfatório para o atendimento do objeto da contratação, exceto para restabelecer o equilíbrio econômico-financeiro inicial do contrato, nos termos do art. 124, II, d, da Lei federal nº. 14.133/2021.

11.2.12. Substituir ou reparar, às suas custas, os bens ou serviços justificadamente considerados em desconformidade com as Especificações Técnicas.

11.2.13. Responsabilizar-se pela adoção das medidas necessárias à proteção ambiental e às precauções para evitar a ocorrência de danos ao meio ambiente e a terceiros, observando o disposto na Legislação Federal, Estadual e Municipal.

11.2.14. Responder, independentemente de culpa, por eventuais danos ao meio ambiente causados por ação ou omissão de seus dirigentes, empregados, prepostos e subcontratados, eximindo o TRIBUNAL de qualquer responsabilidade.

11.2.15. Responsabilizar-se pela procedência lícita do objeto entregue, mantendo a documentação fiscal comprobatória de aquisição de produto ou serviço para apresentação à Fiscalização a qualquer tempo.

11.2.16. Conduzir as atividades com estrita observância às normas da legislação pertinente, cumprindo as determinações dos Poderes Públicos, mantendo sempre limpo o local de execução do objeto e nas melhores condições de segurança, higiene e disciplina.

11.2.17. Informar ao gestor qualquer alteração nos dados da conta bancária indicada para fins de pagamento.

11.2.18. Observar e cumprir as regras previstas na Cartilha de Integridade para Licitantes e Contratados do Tribunal de Justiça de Minas Gerais.

11.2.19. Responder, durante o prazo legal, pela solidez e segurança dos bens entregues, podendo o TRIBUNAL exigir-lhe indenização e/ou correção, quando encontrados vícios ocultos ou desconformidades.

ANEXO II - REGRAS PARA CADASTRAMENTO NO SISTEMA ELETRÔNICO DE INFORMAÇÃO DO TRIBUNAL - SEI/TJMG

1. O Adjudicatário deverá se cadastrar como usuário externo do sistema SEI!, devendo utilizar endereço eletrônico (e-mail) vinculado às suas atividades comerciais, por meio do link https://sei.tjmg.jus.br/sei/controlador_externo.php?acao=usuario_externo_enviar_cadastro&acao_origem=usuario_externo_avisar_cadastro&id_orgao_acesso_externo=0

2. Para que seja liberado o acesso e realizado o cadastramento no SEI/TJMG, o **representante legal que tiver realizado o envio da proposta** deverá encaminhar, ao e-mail suportesei@tjmg.jus.br, cópia do seu RG, CPF, Comprovante de endereço, bem como o motivo: "Envio de Documento <informar o documento> para a licitação".

3. Realizado o cadastro, o Adjudicatário poderá acessar o sistema, por meio do link: https://sei.tjmg.jus.br/sei/controlador_externo.php?acao=usuario_externo_logar&id_orgao_acesso_externo=0

4. O não cadastramento no Sistema Eletrônico de Informação - SEI/TJMG configura recusa à assinatura do termo de contrato ou à aceitação do instrumento equivalente, caracterizando o descumprimento total da obrigação assumida nos termos do §5º do art. 90 da Lei federal nº 14.133, de 2021, sujeitando o Adjudicatário às penalidades legais.

5. A realização do cadastro como Usuário Externo no SEI-TJMG importará na aceitação de todos os termos e condições que regem o processo eletrônico, admitindo como válida a assinatura eletrônica na modalidade cadastrada (login/senha), tendo como consequência a responsabilidade pelo uso indevido das ações efetuadas, as quais serão passíveis de apuração civil, penal e administrativa.
6. A apresentação de proposta à licitação importa em aceitação expressa de recebimento de notificações por meio eletrônico, utilizando-se o Sistema Eletrônico de Informação do Tribunal - SEI/TJMG.
- 6.1. Efetuado o cadastro, as notificações serão encaminhadas exclusivamente ao endereço eletrônico registrado.
- 6.2. A ausência de manifestação expressa e tempestiva do cadastrado após o encaminhamento de notificação ao endereço eletrônico registrado poderá importar em declaração de revelia, devendo ser observados os prazos legais para defesa prévia e alegações finais.

Anexo III - DECLARAÇÕES REFERENTES ÀS CONDIÇÕES DE PARTICIPAÇÃO, APRESENTAÇÃO DE PROPOSTA E HABILITAÇÃO

<Este anexo deverá ser enviado juntamente com a proposta ajustada, conforme subitem 7.4.4>

<Havendo participação de consórcio, as declarações desse anexo deverão ser preenchidas individualmente por cada empresa participante do consórcio, conforme subitem 8.6.2.>

Pregão Eletrônico nº 056/2026

Processo SIAD nº 221/2026

Objeto: Aquisição de mobiliário de madeira para salões do júri e de poltronas para pessoas obesas, conforme especificações técnicas, Termo de Referência e demais anexos, partes integrantes e inseparáveis deste Edital.

Pelo presente, [LICITANTE], [CNPJ E ENDEREÇO], por meio de seu representante legal, DECLARA, sob as penas da legislação aplicável, que:

DECLARAÇÃO	DECLARO	NÃO SE APLICA
1. Não é o autor(a) do anteprojeto, do projeto básico ou do projeto executivo vinculado ao objeto licitado. (3.3. "d") *aplicável quando a licitação versar sobre obra, serviços ou fornecimento de bens relacionados ao anteprojeto, projeto básico ou projeto executivo vinculado ao objeto licitado.		
2. Não é responsável, isoladamente ou em consórcio, pela elaboração do projeto básico ou do projeto executivo, nem o autor do projeto é seu responsável técnico ou subcontratado, dirigente, gerente, controlador, acionista ou detentor de mais de 5% (cinco por cento) do seu capital com direito a voto. * aplicável quando a licitação versar sobre obra, serviços ou fornecimento de bens a ela necessários. (3.3. "e.2")		
3. Não é agente público investido ou vinculado ao Tribunal, e não se enquadra em situações que possam configurar conflito de interesses no exercício ou após o exercício de cargo ou emprego, nos termos da legislação que disciplina a matéria. (3.3. "f")		
4. Não auxiliou a condução da contratação na qualidade de integrante de equipe de apoio, de profissional especializado ou de funcionário ou representante de empresa que tenha prestado assessoria técnica vinculada ao objeto licitado. (3.3. "g")		
5. Não mantém vínculo de natureza técnica, comercial, econômica, financeira, trabalhista ou civil com dirigente do Tribunal ou com agente público que desempenhe função na licitação ou atue na fiscalização ou na gestão do contrato, ou que deles seja cônjuge, companheiro ou parente em linha reta, colateral ou por afinidade, até o terceiro grau. (3.3. "h")		
6. Não é pessoa física ou empresário individual que possua relação, na condição de cônjuge, companheiro ou parente em linha reta, colateral ou por afinidade, até o terceiro grau, inclusive, com membro ou juiz vinculado, e/ou com qualquer dos servidores do Tribunal que seja investido em cargo de direção ou de assessoramento. (3.3 "i")		
7. Não possui em seu quadro societário cônjuge, companheiro ou parente em linha reta, colateral ou por afinidade, até o terceiro grau, inclusive, dos magistrados ocupantes de cargos de direção ou no exercício de funções administrativas e/ou de qualquer dos servidores do Tribunal que seja investido em cargo de direção, chefia ou de assessoramento, vinculados direta ou indiretamente às unidades situadas na linha hierárquica da área encarregada da licitação, nos termos da Resolução nº 7/2005 do Conselho Nacional de Justiça . (3.3 "j")		
8. Não está concorrendo com empresa controladora, controlada ou coligada, nos termos da Lei Federal nº 6.404/1976 . (3.3 "k")		
9. Não é pessoa física ou jurídica que, nos 05 (cinco) anos anteriores à divulgação deste edital, tenha sido condenada judicialmente, com trânsito em julgado, por exploração de trabalho infantil, por submissão de trabalhadores a condições análogas às de escravo ou por contratação de adolescentes nos casos vedados pela legislação trabalhista (3.3 "l").		

10. Não está proibido(a) de contratar com o Poder Público nos termos do art. 12 da Lei Federal nº 8.429/92 (Lei de Improbidade Administrativa) (3.3 “m”).		
11. É pessoa jurídica estrangeira autorizada a funcionar no país. (3.3 “n”).		
12. Se enquadrado como microempresa, empresa de pequeno porte ou sociedade cooperativa ou equiparadas não celebrou, neste ano-calendário, contratos com a Administração Pública cujos valores somados extrapolem a receita bruta máxima admitida para fins de enquadramento como empresa de pequeno porte. (4.3.1)		
13. Está ciente e concorda com as condições contidas no edital e seus anexos, bem como que informações recebidas são suficientes para a elaboração da proposta comercial. (5.4 “a”)		
14. A proposta apresentada compreende a integralidade dos custos para atendimento dos direitos trabalhistas assegurados na Constituição Federal, nas leis trabalhistas, nas normas infralegais, nas convenções coletivas de trabalho e nos termos de ajustamento de conduta vigentes na data de sua entrega em definitivo. (5.4. “a”)		
15. Cumpre plenamente os requisitos de habilitação definidos no instrumento convocatório. (5.4. “a”)		
16. Não emprega em trabalho noturno, perigoso ou insalubre menores de dezoito anos, ou em qualquer trabalho, menores de dezesseis anos, salvo na condição de aprendiz, a partir de quatorze anos. (5.4. “b”)		
17. Não possui empregados executando trabalho degradante ou forçado. (5.4. “c”)		
18. Cumpre as exigências de reserva de cargos para pessoa com deficiência e para reabilitado da Previdência Social, previstas em lei e em outras normas específicas. (5.4. “d”)		
19. Se organizado em cooperativa, cumpre os requisitos estabelecidos no art. 16 da Lei Federal nº 14.133, de 2021 . (5.4. “e”)		
20. Se enquadrado como microempresa, empresa de pequeno porte ou sociedade cooperativa ou equiparadas, cumpre os requisitos estabelecidos no art. 3º da Lei Complementar nº 123, de 2006 , estando apto a usufruir do tratamento favorecido estabelecido em seus arts. 42 a 49 . (5.4. “f”)		
21. Não se enquadra nos impedimentos para disputar o objeto desta licitação previstos no subitem 3.3. (5.4. “g”)		
22. Realizou vistoria/visita técnica por meio do seu responsável técnico e conhece o local e as condições de realização objeto licitado. (8.8 “d”)		
23. NÃO realizou vistoria/visita técnica, mas tem conhecimento pleno das condições e peculiaridades da contratação.		

Local e data.

Assinatura do responsável da empresa

Nome do responsável da empresa

ANEXO IV - (MODELO) PROPOSTA COMERCIAL AJUSTADA

<A PROPOSTA DEVERÁ SER ENVIADA PELO SISTEMA, NO PRAZO ESTABELECIDO PELO PREGOEIRO OU COMISSÃO DE CONTRATAÇÃO, APÓS RESPECTIVA SOLICITAÇÃO >

Licitação nº 056/2026

Processo SIAD nº 221/2026

Objeto: Aquisição de mobiliário de madeira para salões do júri e de poltronas para pessoas obesas, conforme especificações técnicas, Termo de Referência e demais anexos, partes integrantes e inseparáveis deste Edital.

Razão Social:	CNPJ:
Endereço (Logradouro, número, Bairro, Cidade, UF, CEP):	

Telefone:		E-mail: (*)
Banco:	Nome e nº da agência:	Conta Bancária:

(*) Endereço de e-mail que será obrigatoriamente o utilizado para cadastramento do(s) representante(s) legal(is) do Licitante na hipótese de ser o adjudicatário, como usuário externo, no Sistema Eletrônico de Informação - SEI - TJMG.

AMPLA PARTICIPAÇÃO: LOTE 01							
PARTICIPAÇÃO EXCLUSIVA ME/EPP: LOTE 02							
LOTE XX							
ITEM	DESCRIÇÃO	QT.	MARCA E MODELO	COM ICMS		SEM ICMS (**)	
				Valor Unitário	Valor Total	Valor Unitário	Valor Total
XX							
VALOR TOTAL LOTE XX				-X-		-X-	
PREÇO GLOBAL DO LOTE: _____ (valor por extenso)							

(**) Caso aplicável, informar valor com e sem ICMS, somente para fornecedores mineiros ([Resolução Conjunta SEF/SEPLAG nº 3.458/2003](#)) ou informar outra hipótese de isenção.

Nota: É responsabilidade do Licitante o conhecimento da carga tributária aplicável à presente contratação.

- Optante pelo SIMPLES NACIONAL () Sim () Não;
- Enquadramento tributário exige o destaque do valor do ICMS nos documentos fiscais: () Sim () Não;
- **Prazo de garantia dos produtos:** _____ (mínimo de 12 meses) a contar da data do Termo de Recebimento Definitivo;
- **Prazo de validade da proposta:** mínimo de 60 (sessenta) dias, a contar da data da sessão pública;
- Estão inclusos nos valores propostos todas as condições para execução do objeto.

Local e data.

Assinatura do responsável da empresa

Nome do responsável da empresa



Documento assinado eletronicamente por **Henrique Nunes Inocência Alves, Gerente**, em 12/05/2026, às 13:49, conforme art. 1º, § 2º, III, "b", da Lei 11.419/2006.



A autenticidade do documento pode ser conferida no site <https://sei.tjmg.jus.br/autenticidade> informando o código verificador **26016993** e o código CRC **4DDDE35E**.

0033123-44.2026.8.13.0000

26016993v39



**DIRETORIA EXECUTIVA DE GESTÃO DE BENS, SERVIÇOS E PATRIMÔNIO
GERÊNCIA DE SUPRIMENTO E CONTROLE PATRIMONIAL
COORDENAÇÃO DE CONTROLE DO PATRIMÔNIO MOBILIÁRIO**

ESPECIFICAÇÃO TÉCNICA

2.87.20.271-9

1643800

MESA PARA JUIZ - TRIBUNAL DO JÚRI

1. Dimensões

850mm x 1250mm x 850mm (comprimento x largura x altura).

2. Laterais

Em chapa de MDF com 25mm de espessura, texturizada, dupla face, na cor amadeirada (referência de cor Trancoso Duratex). Acabamento superior e inferior dos painéis por meio de laminado da mesma cor da chapa. Pés niveladores tipo rosca, instalados em chapa U (25mm largura interna) com 02 (dois) furos para fixação de parafusos 1/4 na face inferior interna dos painéis laterais. A chapa U deve possuir acabamento em pintura preto fosco.

3. Tampo

Em chapa de MDF com 25mm de espessura, texturizada, dupla face, na cor amadeirada (referência de cor Trancoso Duratex), fixado aos painéis laterais e frontal através de 03 (três) cavilhas 10x30mm e 02 (duas) cantoneiras metálicas 50x50mm, conforme desenho técnico. Face posterior (borda de contato com o usuário) com acabamento em fita de poliestireno com aproximadamente 3 mm de espessura, sendo a parte superior da fita arredondada com raio de 2,5 mm, na mesma cor do tampo e colada pelo processo Hot Melt. Conter 01 (um) furo centralizado conforme desenho técnico, incluindo as tampas guias de cabos confeccionadas em termoplástico injetado, com Ø (diâmetro) interno de aproximadamente 60mm, na mesma cor do tampo.

4. Painel Frontal

Em chapa de MDF com 25mm de espessura, texturizada, dupla face, na cor amadeirada (referência de cor Trancoso Duratex), fixado aos painéis laterais através de 03 (três) cavilhas 10x30mm e 02 (duas) cantoneiras metálicas 50x50mm, conforme desenho técnico.

5. Acabamento

As chapas do painel frontal e das laterais da mesa deverão ser montadas de modo que a estampa do acabamento amadeirado estejam no sentido vertical, garantindo harmonia estética e melhor apresentação visual.

6. Embalagem

Desmontadas, embaladas individualmente, embalagem individual das peças de união e fixação, devendo constar nas embalagens prospecto explicativo para montagem.

7. Documentação Necessária ao Item

a) Certificação FSC (Forest Steward Council), representada no Brasil pelo Conselho Brasileiro de Manejo Florestal - FSC Brasil; OU Certificação do Cerflor (Programa Brasileiro de Certificação Florestal), do Instituto Nacional de Metrologia, Normalização e Qualidade Industrial (Inmetro), organismo acreditador oficial do Governo Brasileiro, OU ainda outra Certificação Equivalente, emitido em nome do fabricante ou do fornecedor das chapas de madeira;

b) Comprovante do fabricante das chapas de madeira com registro do produto no Cadastro Técnico Federal de Atividades Potencialmente Poluidoras e/ou Utilizadoras de Recursos Ambientais - CTF/APP, acompanhado do respectivo Certificado de Regularidade - CR, válido, nos termos do artigo 17, inciso II, da Lei nº 6.938, de 1981, e da Instrução Normativa IBAMA nº 13, de 23/08/2021, e legislação correlata.

c) Garantia mínima de 12 (doze) meses, contados a partir da data de entrega do mobiliário, sendo este prazo praticado e oferecido usualmente por inúmeros fabricantes e fornecedores.

TJMG

**DIRETORIA EXECUTIVA DE GESTÃO DE BENS, SERVIÇOS E PATRIMÔNIO
GERÊNCIA DE SUPRIMENTO E CONTROLE PATRIMONIAL
COORDENAÇÃO DE CONTROLE DE PATRIMÔNIO MOBILIÁRIO**

DESENHO TÉCNICO

2.87.20.xxx-x

MOBILIÁRIO TRIBUNAL DO JÚRI (MESA DO JUIZ)

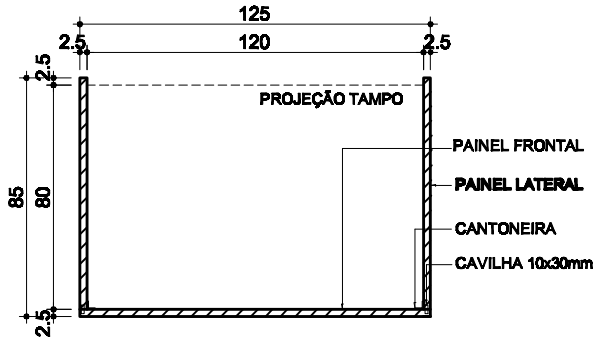

**1 PLANTA BAIXA
ESCALA 1/25**

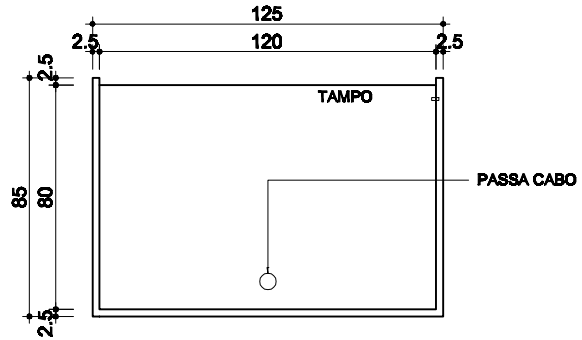

**2 VISTA SUPERIOR
ESCALA 1/25**

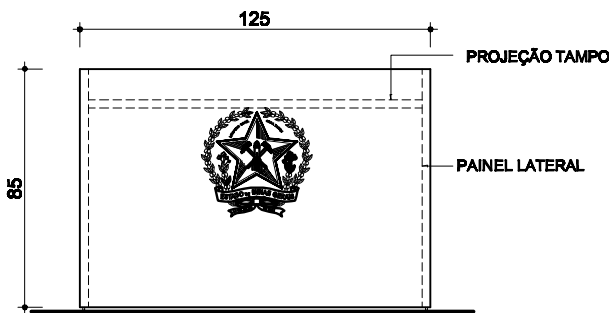

**3 VISTA FRONTAL
ESCALA 1/25**

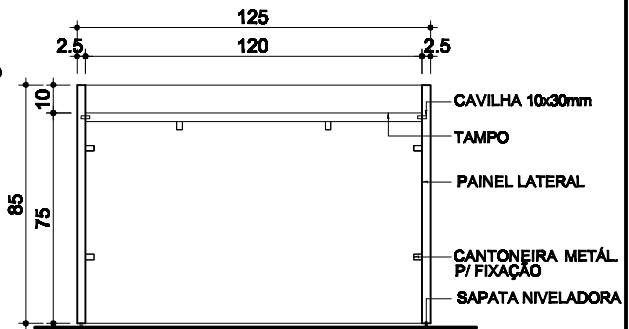

**4 VISTA POSTERIOR
ESCALA 1/25**

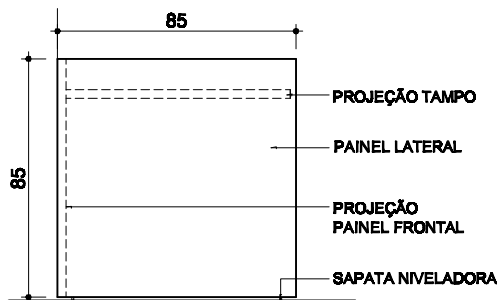

**5 VISTA FRONTAL
ESCALA 1/25**

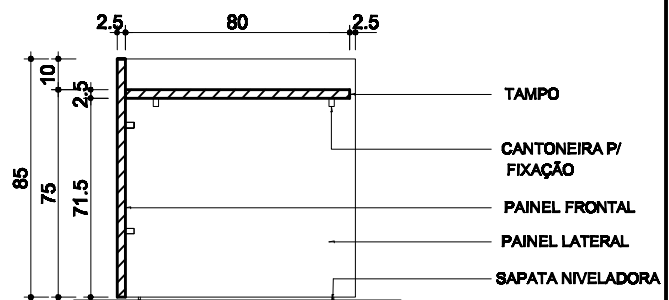

**6 CORTE LONGITUDINAL
ESCALA 1/25**

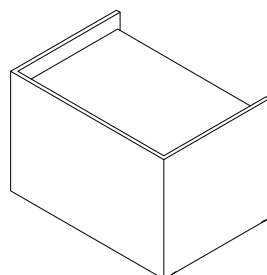

**7 PERSPECTIVA ISOMÉTRICA
ESCALA 1/50**

**TODAS AS UNIÕES DE PEÇAS
(TAMPOS/PAINÉIS/ENCABECAMENTO) DEVERÃO
RECEBER NO MÍNIMO TRÊS CAVILHAS DE MADEIRA
10x30mm E 02 CANTONEIRAS METÁLICAS DE
REFORÇO.**

TODAS AS MEDIDAS ESTÃO EM CM.

ESCALA

INDICADA

DESENHO

JOÃO LUIZ/MARCELO BRAGA

DATA DA ÚLTIMA ALTERAÇÃO

MARÇO/2018

FOLHA

02/02



**DIRETORIA EXECUTIVA DE GESTÃO DE BENS, SERVIÇOS E PATRIMÔNIO
GERÊNCIA DE SUPRIMENTO E CONTROLE PATRIMONIAL
COORDENAÇÃO DE CONTROLE DO PATRIMÔNIO MOBILIÁRIO**

ESPECIFICAÇÃO TÉCNICA

1758730

MESA RÉU/ DEFENSOR - TRIBUNAL DO JÚRI

1. Dimensões

620mm x 1450mm x 770mm (comprimento x largura x altura).

2. Laterais

Em chapa de MDF com 25mm de espessura, texturizada, dupla face, na cor amadeirada (referência de cor Trancoso Duratex). Acabamento superior e inferior dos painéis por meio de laminado da mesma cor da chapa. Pés niveladores tipo rosca, instalados em chapa U (25mm largura interna) com 02 (dois) furos para fixação de parafusos 1/4 na face inferior interna dos painéis laterais. A chapa U deve possuir acabamento em pintura preto fosco.

3. Tampo

Em chapa de MDF com 25mm de espessura, texturizada, dupla face, na cor amadeirada (referência de cor Trancoso Duratex), fixado aos painéis laterais e frontal através de 03 (três) cavilhas 10x30mm e 02 (duas) cantoneiras metálicas 50x50mm, conforme desenho técnico. Face posterior (borda de contato com o usuário) com acabamento em fita de poliestireno com aproximadamente 3 mm de espessura, sendo a parte superior da fita arredondada com raio de 2,5mm, na mesma cor do tampo e colada pelo processo Hot Melt. Conter 01 (um) furo centralizado conforme desenho técnico, incluindo as tampas guias de cabos confeccionadas em termoplástico injetado, com Ø (diâmetro) interno de aproximadamente 60mm, na mesma cor do tampo, conforme detalhamento no desenho técnico.

4. Painel Frontal

Em chapa de MDF com 25mm de espessura, texturizada, dupla face, na cor amadeirada (referência de cor Trancoso Duratex), fixado aos painéis laterais através de 03 (três) cavilhas 10x30mm e 02 (duas) cantoneiras metálicas 50x50mm, recuado internamente em relação aos painéis laterais e tampo, conforme desenho técnico.

5. Acabamento

As chapas do painel frontal e das laterais da mesa deverão ser montadas de modo que a estampa do acabamento amadeirado estejam no sentido vertical, garantindo-se harmonia estética e melhor apresentação visual.

6. Embalagem

Desmontadas, embaladas individualmente, embalagem individual das peças de união e fixação, devendo constar nas embalagens prospecto explicativo para montagem.

7. Documentação Necessária ao Item

a) Certificação FSC (Forest Steward Council), representada no Brasil pelo Conselho Brasileiro de Manejo Florestal - FSC Brasil; OU Certificação do Cerflor (Programa Brasileiro de Certificação Florestal), do Instituto Nacional de Metrologia, Normalização e Qualidade Industrial (Inmetro), organismo acreditador oficial do Governo Brasileiro, OU ainda outra Certificação Equivalente, emitido em nome do fabricante ou do fornecedor das chapas de madeira;

b) Comprovante do fabricante das chapas de madeira com registro do produto no Cadastro Técnico Federal de Atividades Potencialmente Poluidoras e/ou Utilizadoras de Recursos Ambientais - CTF/APP, acompanhado do respectivo Certificado de Regularidade - CR, válido, nos termos do artigo 17, inciso II, da Lei nº 6.938, de 1981, e da Instrução Normativa IBAMA nº 13, de 23/08/2021, e legislação correlata.

c) Garantia mínima de 12 (doze) meses, contados a partir da data de entrega do mobiliário, sendo este prazo praticado e oferecido usualmente por inúmeros fabricantes e fornecedores.

DESENHO TÉCNICO

2.87.20.xxx-x

MOBILIÁRIO TRIBUNAL DO JÚRI (MESA 1 - JURADOS/DEFENSOR)

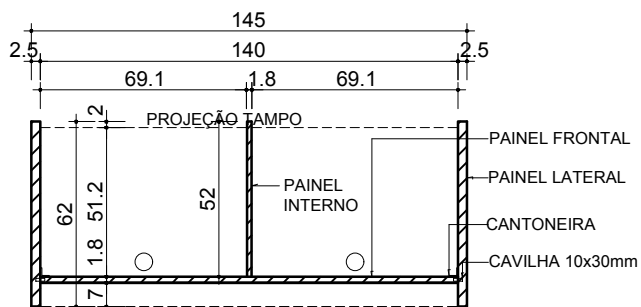

1 PLANTA BAIXA
 ESCALA 1/25

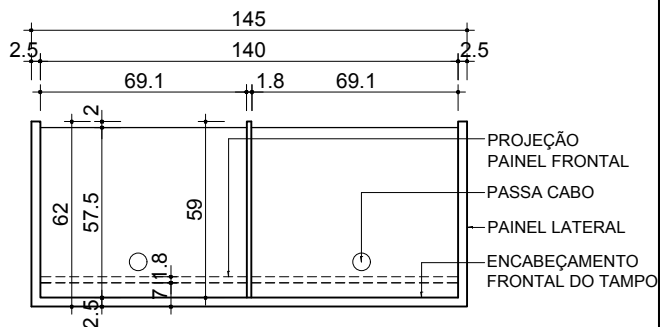

2 VISTA SUPERIOR
 ESCALA 1/25

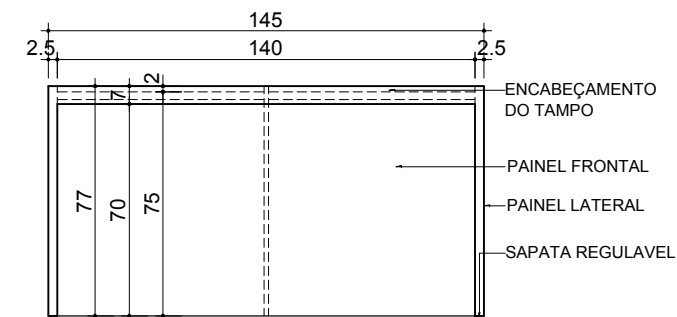

3 ELEVACÃO FRONTAL
 ESCALA 1/25

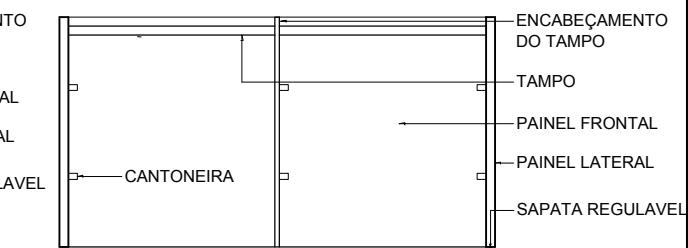

4 ELEVACÃO POSTERIOR
 ESCALA 1/25

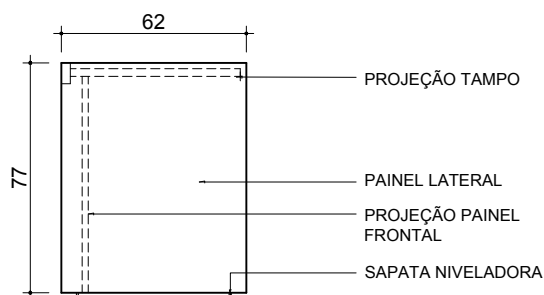

5 VISTA LATERAL
 ESCALA 1/25

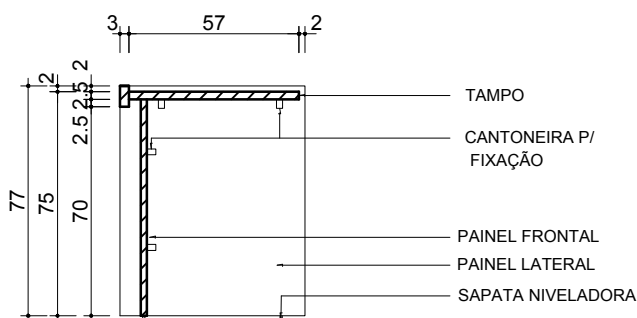

6 CORTE LONGITUDINAL
 ESCALA 1/25

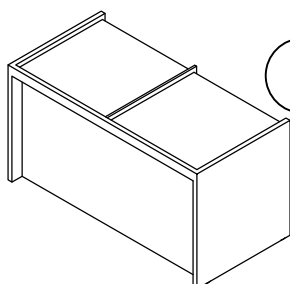

7 PERSPECTIVA ISOMÉTRICA
 ESCALA 1/50

TODAS AS UNIÕES DE PEÇAS (TAMPÓS/PAINÉIS/ENCABECIMENTO) DEVERÃO RECEBER NO MÍNIMO TRES CAVILHAS DE MADEIRA 10x30mm E 02 CANTONEIRAS METÁLICAS DE REFORÇO.

TODAS AS MEDIDAS ESTÃO EM CM.



**DIRETORIA EXECUTIVA DE GESTÃO DE BENS, SERVIÇOS E PATRIMÔNIO
GERÊNCIA DE SUPRIMENTO E CONTROLE PATRIMONIAL
COORDENAÇÃO DE CONTROLE DO PATRIMÔNIO MOBILIÁRIO**

ESPECIFICAÇÃO TÉCNICA

2.87.20.270-0

1643835

MESA PROMOTOR / ESCRIVÃO - TRIBUNAL DO JÚRI

1. Dimensões

720mm x 1050mm x 770mm (comprimento x largura x altura).

2. Laterais

Em chapa de MDF com 25mm de espessura, texturizada, dupla face, na cor amadeirada (referência de cor Trancoso Duratex). Acabamento superior e inferior dos painéis por meio de laminado da mesma cor da chapa. Pés niveladores tipo rosca, instalados em chapa U (25mm largura interna) com 02 (dois) furos para fixação de parafusos 1/4 na face inferior interna dos painéis laterais. A chapa U deve possuir acabamento em pintura preto fosco, conforme detalhamento desenho técnico.

3. Tampo

Em chapa de MDF com 25mm de espessura, texturizada, dupla face, na cor amadeirada (referência de cor Trancoso Duratex), fixado aos painéis laterais e frontal através de 03 (três) cavilhas 10x30mm e 02 (duas) cantoneiras metálicas 50x50mm, conforme desenho técnico. Face posterior (borda de contato com o usuário) com acabamento em fita de poliestireno com aproximadamente 3 mm de espessura, sendo a parte superior da fita arredondada com raio de 2,5 mm, na mesma cor do tampo e colada pelo processo Hot Melt. Conter 01 (um) furo centralizado conforme desenho técnico, incluindo as tampas guias de cabos confeccionadas em termoplástico injetado, com Ø (diâmetro) interno de aproximadamente 60mm, na mesma cor do tampo, conforme detalhamento no desenho técnico.

4. Painel Frontal

Em chapa de MDF com 25mm de espessura, texturizada, dupla face, na cor amadeirada (referência de cor Trancoso Duratex), fixado aos painéis laterais através de 03 (três) cavilhas 10x30mm e 02 (duas) cantoneiras metálicas 50x50mm, recuado internamente em relação aos painéis laterais e tampo, conforme desenho técnico.

5. Acabamento

As chapas do painel frontal e das laterais da mesa deverão ser montadas de modo que a estampa do acabamento amadeirado estejam no sentido vertical, garantindo-se harmonia estética e melhor apresentação visual.

6. Embalagem

Desmontadas, embaladas individualmente, embalagem individual das peças de união e fixação, devendo constar nas embalagens prospecto explicativo para montagem.

7. Documentação Necessária ao Item

a) Certificação FSC (Forest Steward Council), representada no Brasil pelo Conselho Brasileiro de Manejo Florestal - FSC Brasil; OU Certificação do Cerflor (Programa Brasileiro de Certificação Florestal), do Instituto Nacional de Metrologia, Normalização e Qualidade Industrial (Inmetro), organismo acreditador oficial do Governo Brasileiro, OU ainda outra Certificação Equivalente, emitido em nome do fabricante ou do fornecedor das chapas de madeira;

b) Comprovante do fabricante das chapas de madeira com registro do produto no Cadastro Técnico Federal de Atividades Potencialmente Poluidoras e/ou Utilizadoras de Recursos Ambientais - CTF/APP, acompanhado do respectivo Certificado de Regularidade - CR, válido, nos termos do artigo 17, inciso II, da Lei nº 6.938, de 1981, e da Instrução Normativa IBAMA nº 13, de 23/08/2021, e legislação correlata.

c) Garantia mínima de 12 (doze) meses, contados a partir da data de entrega do mobiliário, sendo este prazo praticado e oferecido usualmente por inúmeros fabricantes e fornecedores.

DESENHO TÉCNICO

2.87.20.xxx-x

MOBILIÁRIO TRIBUNAL DO JÚRI (MESA PROMOTOR/ESCRIVÃO)

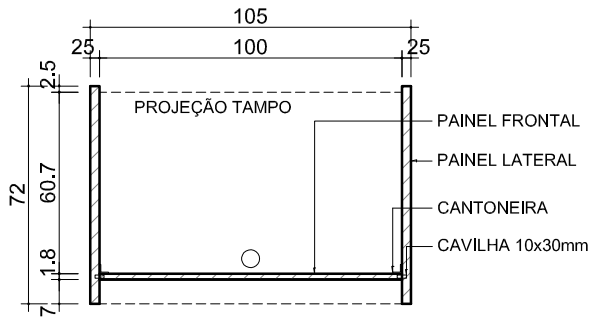

1 PLANTA BAIXA
ESCALA 1/25

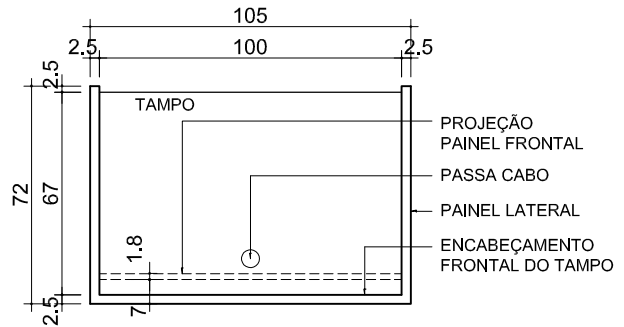

2 VISTA SUPERIOR
ESCALA 1/25

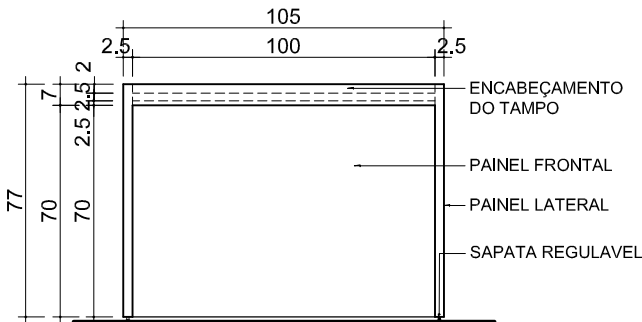

3 ELEVÇÃO FRONTAL
ESCALA 1/25

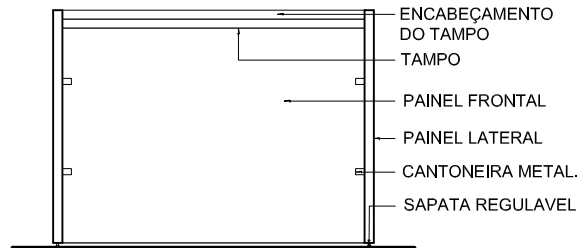

4 ELEVÇÃO POSTERIOR
ESCALA 1/25

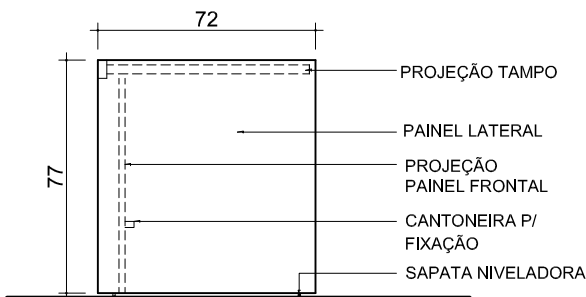

5 VISTA LATERAL
ESCALA 1/25

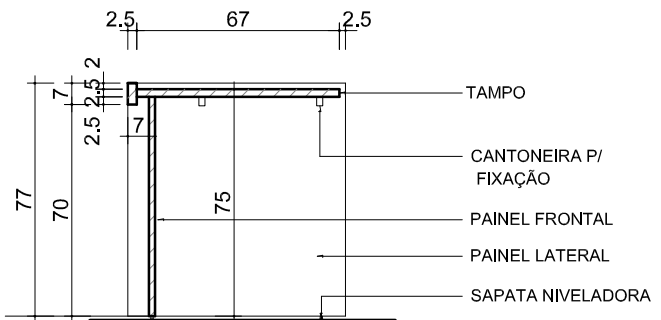

6 CORTE LONGITUDINAL
ESCALA 1/25

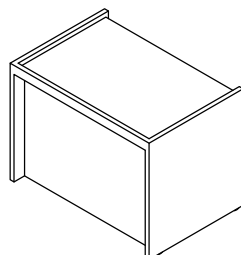

7 PERSPECTIVA ISOMÉTRICA
ESCALA 1/50

TODAS AS UNIÕES DE PEÇAS (TAMPÓS/PAINEIS/ENCABEÇAMENTO) DEVERÃO RECEBER NO MÍNIMO TRES CAVILHAS DE MADEIRA 10x30mm E 02 CANTONEIRAS METÁLICAS DE REFORÇO.

TODAS AS MEDIDAS ESTÃO EM CM.



**DIRETORIA EXECUTIVA DE GESTÃO DE BENS, SERVIÇOS E PATRIMÔNIO
GERÊNCIA DE SUPRIMENTO E CONTROLE PATRIMONIAL
COORDENAÇÃO DE CONTROLE DO PATRIMÔNIO MOBILIÁRIO**

ESPECIFICAÇÃO TÉCNICA

1762028

MESA JURADO - MÓDULO INDIVIDUAL – TRIBUNAL DO JÚRI

1. Dimensões

620mm x 750mm x 770mm (comprimento x largura x altura).

2. Laterais

Em chapa de MDF com 25mm de espessura, texturizada, dupla face, na cor amadeirada (referência de cor Trancoso Duratex). Acabamento superior e inferior dos painéis por meio de laminado da mesma cor da chapa. Pés niveladores tipo rosca, instalados em chapa U (25mm largura interna) com 02 (dois) furos para fixação de parafusos 1/4 na face inferior interna dos painéis laterais. A chapa U deve possuir acabamento em pintura preto fosco, conforme detalhamento desenho técnico.

3. Tampo

Em chapa de MDF com 25mm de espessura, texturizada, dupla face, na cor amadeirada (referência de cor Trancoso Duratex), fixado aos painéis laterais e frontal através de 03 (três) cavilhas 10x30mm e 02 (duas) cantoneiras metálicas 50x50mm, conforme desenho técnico. Face posterior (borda de contato com o usuário) com acabamento em fita de poliestireno com aproximadamente 3mm de espessura, sendo a parte superior da fita arredondada com raio de 2,5 mm, na mesma cor do tampo e colada pelo processo Hot Melt. Conter 01 (um) furo centralizado conforme desenho técnico, incluindo as tampas guias de cabos confeccionadas em termoplástico injetado, com Ø (diâmetro) interno de aproximadamente 60mm, na mesma cor do tampo, conforme detalhamento no desenho técnico.

4. Painel Frontal

Em chapa de MDF com 18mm de espessura, texturizada, dupla face, na cor amadeirada (referência de cor Trancoso Duratex), fixado aos painéis laterais através de 03 (três) cavilhas 10x30mm e 02 (duas) cantoneiras metálicas 50x50mm, recuado internamente em relação aos painéis laterais e tampo, conforme desenho técnico.

5. Acabamento

As chapas do painel frontal e das laterais da mesa deverão ser montadas de modo que a estampa do acabamento amadeirado estejam no sentido vertical, garantindo-se harmonia estética e melhor apresentação visual.

6. Embalagem

Desmontada, embalada individualmente com papelão ondulado próprio para proteção no transporte e envolvida em plástico selado à vácuo ou filme stretch, contendo a embalagem individual das peças de união e fixação, devendo constar nas embalagens prospecto explicativo para montagem.

7. Documentação Necessária ao Item

a) Certificação FSC (Forest Steward Council), representada no Brasil pelo Conselho Brasileiro de Manejo Florestal - FSC Brasil; OU Certificação do Cerflor (Programa Brasileiro de Certificação Florestal), do Instituto Nacional de Metrologia, Normalização e Qualidade Industrial (Inmetro), organismo acreditador oficial do Governo Brasileiro, OU ainda outra Certificação Equivalente, emitido em nome do fabricante ou do fornecedor das chapas de madeira;

b) Comprovante do fabricante das chapas de madeira com registro do produto no Cadastro Técnico Federal de Atividades Potencialmente Poluidoras e/ou Utilizadoras de Recursos Ambientais - CTF/APP, acompanhado do respectivo Certificado de Regularidade - CR, válido, nos termos do artigo 17, inciso II, da Lei nº 6.938, de 1981, e da Instrução Normativa IBAMA nº 13, de 23/08/2021, e legislação correlata.

c) Garantia mínima de 12 (doze) meses, contados a partir da data de entrega do mobiliário, sendo este prazo praticado e oferecido usualmente por inúmeros fabricantes e fornecedores.

DESENHO TÉCNICO

2.87.20.xxx-x

MOBILIÁRIO TRIBUNAL DO JÚRI (MESA 3 - JURADOS/DEFENSOR/REU)

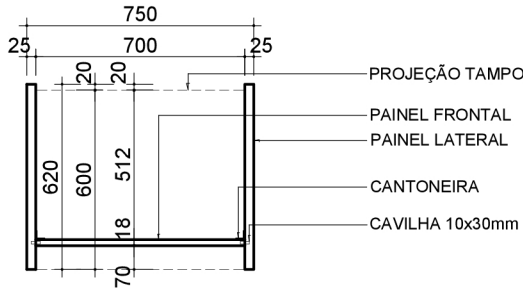

1 PLANTA BAIXA
 ESCALA 1/25

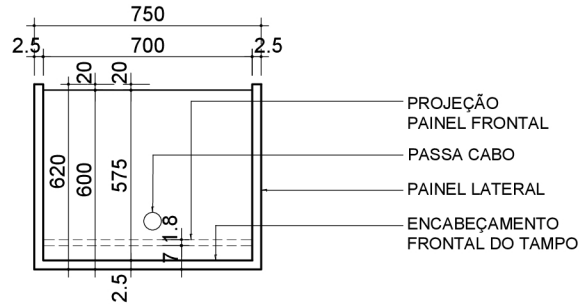

2 VISTA SUPERIOR
 ESCALA 1/25

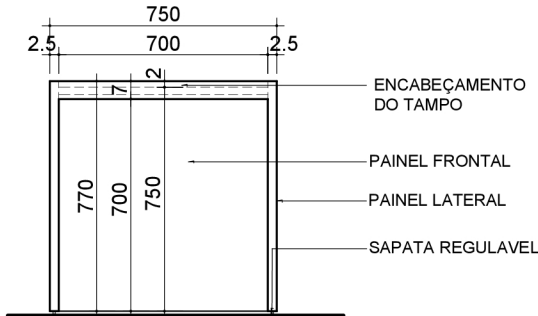

3 ELEVÇÃO FRONTAL
 ESCALA 1/25

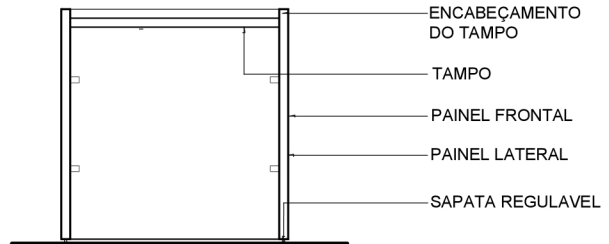

4 ELEVÇÃO POSTERIOR
 ESCALA 1/25

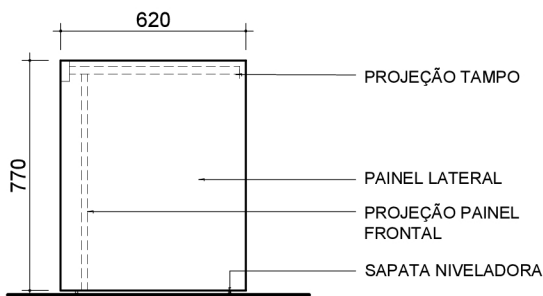

5 VISTA LATERAL
 ESCALA 1/25

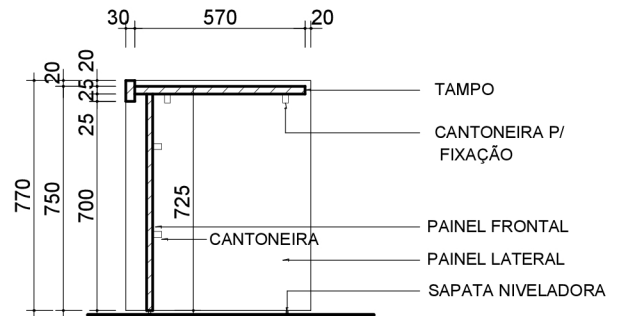

6 CORTE LONGITUDINAL
 ESCALA 1/25

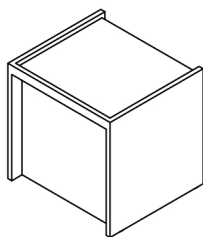

7 PERSPECTIVA ISOMÉTRICA
 ESCALA 1/50

TODAS AS UNIÕES DE PEÇAS (TAMPOS/PAINEL/ENCABEÇAMENTO) DEVERÃO RECEBER NO MÍNIMO TRES CAVILHAS DE MADEIRA 10x30mm E 02 CANTONEIRAS METÁLICAS DE REFORÇO.

TODAS AS MEDIDAS ESTÃO EM MILÍMETROS.



**DIRETORIA EXECUTIVA DE GESTÃO DE BENS, SERVIÇOS E PATRIMÔNIO
GERÊNCIA DE SUPRIMENTO E CONTROLE PATRIMONIAL COORDENAÇÃO DE
CONTROLE DO PATRIMÔNIO MOBILIÁRIO**

ESPECIFICAÇÃO TÉCNICA

1900951

Cadeira fixa para Obeso - até 250kg

Características

Assento: Assento em madeira compensada reta com espessura de, no mínimo, 15mm. Espuma laminada em poliuretano com espessura de, no mínimo, 50 mm e densidade mínima de 33Kg/m³.

Encosto: Encosto em madeira compensada reta de 15mm de espessura. Espuma laminada em poliuretano com espessura de no mínimo 50 mm, densidade mínima de 33Kg/m³.

Revestimento

O revestimento do assento e do encosto deverá ser em courvin de qualidade de alta resistência à tração e rasgamento, na cor.

Estrutura da cadeira:

Estrutura formada por tubos de aço carbono com tratamento anticorrosivo, com quatro pontos de apoio ao solo, pintada em pintura epóxi-pó na cor preta.

União do Encosto ao Assento

União por lâmina confeccionada em chapa de aço, com pintura na cor preta.

Apóia-braços

Contém apóia-braços.

Poltronas

Dimensões:

Largura total interna: entre 75cm e 85cm;

Altura do chão ao topo do assento: entre 41cm e 45cm;

Profundidade útil do assento: entre 47 cm e 51 cm;

Altura Apoio braço: entre 23cm a 27cm.

Embalagem

Embalada individualmente.

Montagem

A cadeira deverá ser entregue já montada.

Documentação Necessária ao Item

Certificado de conformidade do produto à Norma NBR 9050:2020, emitido pela ABNT ou por empresas certificadoras com acreditação do INMETRO, ou, Laudo Técnico juntamente com seus ensaios emitido por laboratório credenciado pelo INMETRO, desde que todos os requisitos constantes na Norma ABNT NBR 9050:2020 tenham sido exigidos para emissão ou estejam discriminados no referido Laudo.

Garantia mínima de 12 (doze) meses, contados a partir da data de entrega da poltrona, sendo este prazo praticado e oferecido usualmente por inúmeros fabricantes e fornecedores.

Imagens Ilustrativas

