



PODER JUDICIÁRIO

ESTADO DO TOCANTINS

TRIBUNAL DE JUSTIÇA DO ESTADO DO TOCANTINS

Palácio da Justiça Rio Tocantins, Praça dos Girassóis, sn - Bairro Centro - CEP 77001002 - Palmas - TO - <http://wwa.tjto.jus.br>
Tribunal de Justiça

AVISO DE DISPENSA ELETRÔNICA nº 13/2026 (rep. 09/26)

(Processo Administrativo SEI n.º 26.0.000004508-9)

(Contratação n.º. 143/2026 – ComprasGov – rep. 106/26)

O TRIBUNAL DE JUSTIÇA DO ESTADO DO TOCANTINS, UASG 925814, torna público aos interessados, através da Central de Compras, que realizará Dispensa Eletrônica, com critério de julgamento **menor preço**, na hipótese do **art. 75, inciso II**, nos termos da Lei nº 14.133, de 1º de abril de 2021, da Instrução Normativa SEGES/ME nº 67/2021, da Instrução Normativa TJTO nº. 04/2023 e demais normas aplicáveis.

Data prevista para abertura da sessão pública: **29/05/2026**.

Período para entrega de proposta: **até 29/05/2025 8:59:59**.

Período para envio de lances: **das 9h até 15h**.

Maiores informações no endereço eletrônico: compras@tjto.jus.br

1. OBJETO DA CONTRATAÇÃO DIRETA

1.1. Aquisição imediata de mesa e gaveteiro para a sala da Presidência do Tribunal de Justiça. O processo de contratação será regido pela Lei nº 14.133, de 01 abril de 2021, e será regulamentado no âmbito do Tribunal de Justiça do Estado do Tocantins pela Instrução Normativa 04, de 31 de janeiro de 2023.

1.2. A contratação será conforme tabela abaixo:

Grupo	Item	Descrição dos objetos
1	1	<p>1. DETALHAMENTO E ESPECIFICAÇÃO DA MESA DA PRESIDÊNCIA A mesa da Presidência foi concebida como um projeto robusto, funcional e sofisticado, combinando a nobreza do granito natural com a solidez estrutural do MDF, destinada ao Gabinete da Presidência do Tribunal de Justiça do Estado do Tocantins. Sua concepção prioriza a funcionalidade, a ergonomia e a estética institucional, proporcionando um ambiente adequado para atividades administrativas, atendimentos formais e deliberações de alta relevância.</p> <p>2. TAMPO DA MESA O tampo constitui o elemento central do mobiliário e será confeccionado em Granito Preto Absoluto, com espessura nominal de 2 cm. A mesa terá formato em “L”, com duas alturas distintas, sendo: uma área destinada ao atendimento ao público; outra destinada à área de trabalho da Presidência, garantindo praticidade, ergonomia e melhor organização funcional. O granito deverá apresentar coloração totalmente preta e homogênea em toda a sua extensão, sem variações de tonalidade, assegurando uniformidade visual e acabamento de alto padrão.</p> <p>Detalhamento das Laterais do Granito</p>

As laterais do tampo deverão apresentar o seguinte desenho:

Parte superior: avanço lateral de 1 cm, formando ângulo de **90°** entre a face superior e a lateral com um leve abaulamento para evitar desconforto ao usuário;

Parte inferior: recorte de 2 cm, inclinado para o interior, formando ângulo aproximado de **26°**, conferindo leveza visual e suavidade ao conjunto. **Ver detalhe.** (evento [7022705](#))

3. MATERIAIS

Tampo: Granito Preto Absoluto;

Seleção do Granito

As chapas de granito deverão ser **critériosamente selecionadas**, em **peça única**, garantindo: continuidade de textura; uniformidade visual entre as duas partes do tampo.

Estrutura e base: MDF Amêndola Rústica da DURATEX.

todas as dimensões deverão ser rigorosamente conferidas conforme o projeto anexo.

O encaixe do granito sobre o MDF deverá ser perfeito, com ajustes milimétricos, assegurando acabamento preciso, estabilidade e estética refinada.

4. ESPESSURA FRONTAL DO TAMPO

Espessura total frontal: **6 cm**, composta por:

2 cm de granito; Granito Preto Absoluto

4 cm de MDF; MDF Amêndoa Rústica da Duratex

(Conforme detalhamento apresentado em projeto anexo). (Evento [7022705](#))

5. FORMATO DA MESA

Formato em “L”.

6. DIMENSÕES

Mesa de Atendimento:

Largura: 90 cm

Comprimento: 250 cm

Altura: 79 cm

Mesa de Trabalho:

Largura: Vista E 70 cm e vista B 20 + 50cm.

Comprimento: Vista A 235 cm, vista C 1,65+70cm

Altura: 75 cm

7. APOIO DO TAMPO

A placa de granito será apoiada firmemente sobre chapa de **MDF com espessura de 40 mm**, garantindo:

estabilidade estrutural;

perfeito nivelamento;

melhor desempenho estético e funcional.

8. ACABAMENTO DO GRANITO

Acabamento: **polido**;

Quinas: **abauladas**, em borda dupla.

Detalhamento da Borda

Parte externa superior: corte em **90°**, com altura de **10 mm**, levemente abaulada para evitar desconforto ao usuário, det. 01 e det. 02.

Parte externa inferior: **bisotê** com corte em **26°**, recuo de **20 mm** para o interior do granito. Ver det. 01 e 02. (evento [7022705](#))

Este acabamento valoriza a espessura do tampo e confere sofisticação ao design.

9. BASE E COMPLEMENTOS

A base da mesa é elemento essencial para a sustentação, estabilidade e integração estética ao ambiente da Presidência.

	<p>9.1 Estrutura Vertical (Pés) Serão previstos 03 (três) apoios verticais, assim distribuídos: 02 apoios laterais, posicionados nas extremidades da mesa em “L”; 01 apoio central, localizado no encontro das mesas. Os apoios laterais serão executados em painéis de MDF Amêndola Rústica da DURATEX., com espessura de 4 cm, conforme : Det. 3. (evento 7022705). Mesa de trabalho: painel com 60 cm de largura, recuado do tampo 5cm em cada lado, na vista 'E' o painel lateral deverá ficar no prumo com o tampo da mesa. Mesa de atendimento: painel com 80 cm de largura, recuado do tampo 5cm em cada lado, na vista 'C' o painel lateral deverá ficar no prumo com o tampo da mesa. Cada apoio lateral deverá possuir três sapatas reguláveis, em contato direto com o piso, permitindo ajuste fino de nivelamento e evitando que o MDF entre em contato com o piso.</p> <p>9.2 Estrutura Central O apoio central será confeccionado em MDF Amêndola Rústica da DURATEX. tipo ripado horizontal, conforme detalhamento constante no projeto anexo. Det. 03. (Evento 7022705).</p> <p>9.3 Complementos Sobre o tampo da mesa de trabalho deverá ser instalado uma Caixa de Tomada para móveis, de embutir, com 4 tomadas 10A, na cor preta. Conforme projeto em anexo. Ser instalado uma Torre de Tomadas Retrátil multi-plug. Na cor preta. Conforme projeto em anexo. Na parte inferior do tampo da mesa de trabalho deverá ter uma calha metálica.</p> <p>Este detalhamento tem por objetivo fornecer base técnica clara e precisa para a fabricação e instalação da mesa da Presidência, garantindo que o produto final atenda plenamente aos requisitos de funcionalidade, durabilidade, ergonomia e estética institucional. Faz parte integrante deste Termo de Referência o Anexo I – Projeto da Mesa do Gabinete da Presidência, evento (7022705). Obs. A contratada deverá apresentar Certificado de Garantia mínima de 05 (cinco) anos, contra defeitos de fabricação, contados a partir da data do recebimento definitivo do mobiliário.</p> <p>CATMAT: 608713 QTDE: 01 VALOR UNITÁRIO: R\$ 18.310,00 (<i>dezoito mil trezentos e dez reais</i>).</p>
2	<p>Gaveteiro</p> <p>Gaveteiro confeccionado em MDF Amêndola Rústica da Duratex com quatro gavetas e com chave conforme projeto em anexo Puxador tipo cava ver det. 4. (Evento 7022705). Dimensões: Largura 45cm, profundidade 50cm e altura 58,30cm fora a altura das rodas. Dimensões das gavetas: Ver projeto em anexo folha 5/6. (Evento 7022705). Espessura do tampo: 25mm. Espessura da base: 18mm. Rodízio: Quatro (4) rodízios giratórios de poliuretano (PU) de 50mm, com trava nos dois rodízios da frente do gaveteiro.</p> <p>CATMAT: 473042 QTDE: 01 VALOR UNITÁRIO: R\$ 1.890,00 (<i>um mil oitocentos e noventa reais</i>)</p>
<p>VALOR TOTAL ESTIMADO DA CONTRATAÇÃO: R\$ 20.200,00 (<i>vinte mil e duzentos reais</i>).</p>	

1.2.1. Em caso de divergência entre as especificações técnicas descritas no Sistema Comprasgov e as descritas neste Aviso, prevalecerão estas.

1.2.2. Havendo mais de um item ou grupo, faculta-se ao fornecedor a participação em quantos forem de seu interesse. Entretanto, optando-se por participar de um grupo, deve o fornecedor enviar proposta para todos os itens que o compõem.

1.3. O critério de julgamento adotado será o **menor preço**, observadas as exigências contidas neste Aviso de Contratação Direta e seu(s) Anexo(s) quanto às especificações do objeto.

2. PARTICIPAÇÃO NA DISPENSA ELETRÔNICA.

2.1. A participação na presente dispensa eletrônica se dará mediante Sistema de Dispensa Eletrônica do Sistema de Compras do Governo Federal – Comprasgov, disponível no endereço eletrônico <https://www.gov.br/compras/pt-br/>

2.1.1. Os fornecedores deverão atender aos procedimentos previstos no Manual do Sistema de Dispensa Eletrônica, disponível no Portal de Compras do Governo Federal, para acesso ao sistema e operacionalização.

2.1.2. O fornecedor é o responsável por qualquer transação efetuada diretamente ou por seu representante no Sistema de Dispensa Eletrônica, não cabendo ao provedor do Sistema ou ao órgão entidade promotor do procedimento a responsabilidade por eventuais danos decorrentes de uso indevido da senha, ainda que por terceiros não autorizados.

2.2. Não poderão participar desta dispensa os fornecedores:

2.2.1. Que não atendam às condições deste Aviso de Contratação Direta e seu(s) anexo(s);

2.2.2. Estrangeiros que não tenham representação legal no Brasil com poderes expressos para receber citação e responder administrativa ou judicialmente;

2.2.3. Que se enquadrem nas seguintes vedações:

- a) autor do anteprojeto, do projeto básico ou do projeto executivo, pessoa física ou jurídica, quando a contratação versar sobre obra, serviços ou fornecimento de bens a ele relacionados;
- b) empresa, isoladamente ou em consórcio, responsável pela elaboração do projeto básico ou do projeto executivo, ou empresa da qual o autor do projeto seja dirigente, gerente, controlador, acionista ou detentor de mais de 5% (cinco por cento) do capital com direito a voto, responsável técnico ou subcontratado, quando a contratação versar sobre obra, serviços ou fornecimento de bens a ela necessários;
- c) pessoa física ou jurídica que se encontre, ao tempo da contratação, impossibilitada de contratar em decorrência de sanção que lhe foi imposta;
- d) aquele que mantenha vínculo de natureza técnica, comercial, econômica, financeira, trabalhista ou civil com dirigente do órgão ou entidade contratante ou

com agente público que desempenhe função na licitação ou atue na fiscalização ou na gestão do contrato, ou que deles seja cônjuge, companheiro ou parente em linha reta, colateral ou por afinidade, até o terceiro grau;

- e) empresas controladoras, controladas ou coligadas, nos termos da [Lei nº 6.404, de 15 de dezembro de 1976](#), concorrendo entre si;
- f) pessoa física ou jurídica que, nos 5 (cinco) anos anteriores à divulgação do aviso, tenha sido condenada judicialmente, com trânsito em julgado, por exploração de trabalho infantil, por submissão de trabalhadores a condições análogas às de escravo ou por contratação de adolescentes nos casos vedados pela legislação trabalhista.

2.2.3.1. Equiparam-se aos autores do projeto as empresas integrantes do mesmo grupo econômico;

2.2.3.2. Aplica-se o disposto na alínea “c” também ao fornecedor que atue em substituição a outra pessoa, física ou jurídica, com o intuito de burlar a efetividade da sanção a ela aplicada, inclusive a sua controladora, controlada ou coligada, desde que devidamente comprovado o ilícito ou a utilização fraudulenta da personalidade jurídica do fornecedor;

2.2.4. Organizações da Sociedade Civil de Interesse Público - OSCIP, atuando nessa condição (Acórdão nº 746/2014-TCU-Plenário); e

2.2.5. Sociedades cooperativas.

3. INGRESSO NA DISPENSA ELETRÔNICA E CADASTRAMENTO DA PROPOSTA INICIAL

3.1. O ingresso do fornecedor na disputa da dispensa eletrônica se dará com o cadastramento de sua proposta inicial, na forma deste item.

3.2. O fornecedor interessado, após a divulgação do aviso de contratação direta, encaminhará, exclusivamente por meio do Sistema de Dispensa Eletrônica, a proposta redigida em língua portuguesa, sem alternativas, opções, emendas, ressalvas, borrões, rasuras ou entrelinhas, e dela deverá constar:

- a) **número da Dispensa Eletrônica, identificação social, número do CNPJ**, responsável pela execução do objeto, assinatura do representante legal da proponente, **número de telefone, endereço, dados bancários, e indicação de endereço eletrônico (e-mail)**;
- b) indicação do responsável pela assinatura do contrato, com o número da carteira de identidade, CPF, e, caso não seja sócio da empresa, procuração passada em instrumento público ou particular, com poderes para assinatura do instrumento, em nome da proponente;
- c) prazo de validade da proposta de 60 (sessenta) dias, a contar da data de abertura da sessão pública estabelecida no preâmbulo deste Aviso de Dispensa Eletrônica;
- d) indicação de preço em real, com indicação do **valor unitário e total do item e/ou do grupo**, em algarismos e por extenso, calculados com duas casas decimais;

e) descrição clara e detalhada do produto/serviço ofertado, em conformidade com as especificações técnicas constantes no Termo de Referência (Anexo I deste Aviso), de forma a viabilizar a análise de sua conformidade, com indicação do fabricante/marca/modelo, de quantidade, prazo de entrega, de garantia e demais características dos produtos/serviços, no que for aplicável;

3.2.1. A proposta também deverá conter declaração de que compreende a integralidade dos custos para atendimento dos direitos trabalhistas assegurados na Constituição Federal, nas leis trabalhistas, nas normas infralegais, nas convenções coletivas de trabalho e nos termos de ajustamento de conduta vigentes na data de entrega das propostas.

3.3. Todas as especificações do objeto contidas na proposta, em especial o preço, vinculam a Contratada.

3.4. Nos valores propostos estarão inclusos todos os custos operacionais, encargos previdenciários, trabalhistas, tributários, comerciais e quaisquer outros que incidam direta ou indiretamente no fornecimento do(s) objeto(s) e/ou prestação do(s) serviço(s);

3.4.1. Os preços ofertados, tanto na proposta inicial, quanto na etapa de lances, serão de exclusiva responsabilidade do fornecedor, não lhe assistindo o direito de pleitear qualquer alteração, sob alegação de erro, omissão ou qualquer outro pretexto.

3.5. Se o regime tributário da empresa implicar o recolhimento de tributos em percentuais variáveis, a cotação adequada será a que corresponde à média dos efetivos recolhimentos da empresa nos últimos doze meses.

3.6. Independentemente do percentual de tributo inserido na planilha, no pagamento serão retidos na fonte os percentuais estabelecidos na legislação vigente.

3.7. A apresentação das propostas implica obrigatoriedade do cumprimento das disposições nelas contidas, em conformidade com o que dispõe o Termo de Referência (Anexo I), assumindo o proponente o compromisso de fornecer o(s) objeto(s) e/ou prestação do(s) serviço(s) nos seus termos, bem como de fornecer os materiais, equipamentos, ferramentas e utensílios necessários, em quantidades e qualidades adequadas à perfeita execução contratual, promovendo, quando requerido, sua substituição.

3.8. No cadastramento da proposta inicial, o fornecedor deverá, também, assinalar “sim” ou “não” em campo próprio do sistema eletrônico, às seguintes declarações:

3.8.1. que inexistem fatos impeditivos para sua habilitação no certame, ciente da obrigatoriedade de declarar ocorrências posteriores;

3.8.2. que cumpre os requisitos estabelecidos no artigo 3º da Lei Complementar nº 123, de 2006, estando apto a usufruir do tratamento favorecido estabelecido em seus arts. 42 a 49.

3.8.3. que está ciente e concorda com as condições contidas no Aviso de Contratação Direta e seus anexos;

3.8.4. que assume a responsabilidade pelas transações que forem efetuadas no sistema, assumindo como firmes e verdadeiras;

3.8.5. que cumpre as exigências de reserva de cargos para pessoa com deficiência e para reabilitado da Previdência Social, de que trata o art. 93 da Lei nº 8.213/91.

3.8.6. que não emprega menor de 18 anos em trabalho noturno, perigoso ou insalubre e não emprega menor de 16 anos, salvo menor, a partir de 14 anos, na condição de aprendiz, nos termos do artigo 7º, XXXIII, da Constituição;

4. FASE DE LANCES

4.1. A partir do horário e data estabelecida no preâmbulo deste Aviso de Contratação Direta, a sessão pública será automaticamente aberta pelo sistema para o envio de lances públicos e sucessivos, exclusivamente por meio do sistema eletrônico, sendo encerrado no horário de finalização de lances também já previsto neste aviso.

4.2. Iniciada a etapa competitiva, os fornecedores deverão encaminhar lances exclusivamente por meio de sistema eletrônico, sendo imediatamente informados do seu recebimento e do valor consignado no registro.

4.2.1. O lance deverá ser ofertado pelo valor unitário do item.

4.3. O fornecedor somente poderá oferecer valor inferior em relação ao último lance por ele ofertado e registrado pelo sistema.

4.3.1. O fornecedor poderá oferecer lances sucessivos iguais ou superiores ao lance que esteja vencendo o certame, desde que inferiores ao menor por ele ofertado e registrado pelo sistema, sendo tais lances definidos como “lances intermediários” para os fins deste Aviso de Contratação Direta.

4.3.2. O **intervalo mínimo** de diferença de valores ou percentuais entre os lances, que incidirá tanto em relação aos lances intermediários quanto em relação ao que cobrir a melhor oferta será informado via sistema.

4.4. Havendo lances iguais ao menor já ofertado, prevalecerá aquele que for recebido e registrado primeiro no sistema.

4.5. Caso o fornecedor não apresente lances, concorrerá com o valor de sua proposta.

4.6. Durante o procedimento, os fornecedores serão informados, em tempo real, do valor do menor lance registrado, vedada a identificação do fornecedor.

4.7. Imediatamente após o término do prazo estabelecido para a fase de lances, haverá o seu encerramento, com o ordenamento e divulgação dos lances, pelo sistema, em ordem crescente de classificação.

4.7.1. O encerramento da fase de lances ocorrerá de forma automática pontualmente no horário indicado, sem qualquer possibilidade de prorrogação e não havendo tempo aleatório ou mecanismo similar.

5. JULGAMENTO DAS PROPOSTAS DE PREÇO

5.1. Encerrada a fase de lances, será verificada a conformidade da proposta classificada em primeiro lugar quanto à adequação do objeto e à compatibilidade do preço em relação ao estipulado para a contratação.

5.2. No caso de o preço da proposta vencedora estar acima do estimado pela Administração, poderá haver a negociação de condições mais vantajosas.

5.1.1. Neste caso, será encaminhada contraproposta ao fornecedor que tenha apresentado o melhor preço, para que seja obtida melhor proposta com preço compatível ao estimado pela Administração.

5.2.2. A negociação poderá ser feita com os demais fornecedores classificados, respeitada a ordem de classificação, quando o primeiro colocado, mesmo após a negociação, for desclassificado em razão de sua proposta permanecer acima do preço máximo definido para a contratação.

5.2.3. Em qualquer caso, concluída a negociação, o resultado será registrado na ata do procedimento da dispensa eletrônica.

5.3. Estando o preço compatível, será solicitado o envio da proposta e, se necessário, de documentos complementares, adequada ao último lance.

5.4. O prazo de validade da proposta não será inferior a **60 (sessenta) dias**, a contar da data de sua apresentação.

5.5. Será desclassificada a proposta vencedora que:

5.5.1. contiver vícios insanáveis;

5.5.2. não obedecer às especificações técnicas pormenorizadas neste aviso ou em seus anexos;

5.5.3. apresentar preços inexequíveis ou permanecerem acima do preço máximo definido para a contratação;

5.5.4. não tiverem sua exequibilidade demonstrada, quando exigido pela Administração;

5.5.5. apresentar desconformidade com quaisquer outras exigências deste aviso ou seus anexos, desde que insanável.

5.6. Quando o fornecedor não conseguir comprovar que possui ou possuirá recursos suficientes para executar a contento o objeto, será considerada inexequível a proposta de preços ou menor lance que:

5.6.1. for insuficiente para a cobertura dos custos da contratação, apresente preços global ou unitários simbólicos, irrisórios ou de valor zero, incompatíveis com os preços dos insumos e salários de mercado, acrescidos dos respectivos encargos,

ainda que o ato convocatório da dispensa não tenha estabelecido limites mínimos, exceto quando se referirem a materiais e instalações de propriedade do próprio fornecedor, para os quais ele renuncie a parcela ou à totalidade da remuneração.

5.6.2. apresentar um ou mais valores da planilha de custo que sejam inferiores àqueles fixados em instrumentos de caráter normativo obrigatório, tais como leis, medidas provisórias e convenções coletivas de trabalho vigentes.

5.7. Se houver indícios de inexequibilidade da proposta de preço, ou em caso da necessidade de esclarecimentos complementares, poderão ser efetuadas diligências, para que a empresa comprove a exequibilidade da proposta.

5.8. Erros no preenchimento da planilha não constituem motivo para a desclassificação da proposta. A planilha poderá ser ajustada pelo fornecedor, no prazo indicado pelo sistema, desde que não haja majoração do preço.

5.8.1. O ajuste de que trata este dispositivo se limita a sanar erros ou falhas que não alterem a substância da proposta;

5.8.2. Considera-se erro no preenchimento da planilha passível de correção a indicação de recolhimento de impostos e contribuições na forma do Simples Nacional, quando não cabível esse regime.

5.9. Para fins de análise da proposta quanto ao cumprimento das especificações do objeto, poderá ser colhida a manifestação escrita do setor requisitante do serviço ou da área especializada no objeto.

5.10. Se a proposta ou lance vencedor for desclassificado, será examinada a proposta ou lance subsequente, e, assim sucessivamente, na ordem de classificação.

5.11. Havendo necessidade, a sessão será suspensa, informando-se no “chat” a nova data e horário para a sua continuidade.

5.12. Encerrada a análise quanto à aceitação da proposta, se iniciará a fase de habilitação, observado o disposto neste Aviso de Contratação Direta.

6. HABILITAÇÃO

6.1 Os documentos a serem exigidos para fins de habilitação constam deste aviso e serão solicitados do fornecedor mais bem classificado da fase de lances.

6.2. Como condição prévia ao exame da documentação de habilitação do fornecedor detentor da proposta classificada em primeiro lugar, será verificado o eventual descumprimento das condições de participação, especialmente quanto à existência de sanção que impeça a participação no certame ou a futura contratação, mediante a consulta aos seguintes cadastros:

a) SICAF;

b) Cadastro Nacional de Empresas Inidôneas e Suspensas - CEIS, mantido pela Controladoria - Geral da União (www.portaldatransparencia.gov.br/ceis);

c) Cadastro Nacional de Condenações Cíveis por Atos de Improbidade Administrativa, mantido pelo Conselho Nacional de Justiça (www.cnj.jus.br/improbidade_adm/consultar_requerido.php).

d) Lista de Inidôneos mantida pelo Tribunal de Contas da União - TCU;

6.2.1. Para a consulta de fornecedores pessoa jurídica poderá haver a substituição das consultas das alíneas “b”, “c” e “d” acima pela Consulta Consolidada de Pessoa Jurídica do TCU (<https://certidoesapf.apps.tcu.gov.br/>).

6.2.2. A consulta aos cadastros será realizada em nome da empresa fornecedora e também de seu sócio majoritário, por força do artigo 12 da Lei nº 8.429, de 1992, que prevê, dentre as sanções impostas ao responsável pela prática de ato de improbidade administrativa, a proibição de contratar com o Poder Público, inclusive por intermédio de pessoa jurídica da qual seja sócio majoritário.

6.2.2.1. Caso conste na Consulta de Situação do Fornecedor a existência de Ocorrências Impeditivas Indiretas, o gestor diligenciará para verificar se houve fraude por parte das empresas apontadas no Relatório de Ocorrências Impeditivas Indiretas.

6.2.2.1.1. A tentativa de burla será verificada por meio dos vínculos societários, linhas de fornecimento similares, dentre outros.

6.2.2.1.2. O fornecedor será convocado para manifestação previamente à sua desclassificação.

6.2.3. Constatada a existência de sanção, o fornecedor será reputado inabilitado, por falta de condição de participação.

6.3. Caso atendidas as condições de participação, a habilitação dos fornecedores será verificada por meio do SICAF, nos documentos por ele abrangidos.

6.3.1. É dever do fornecedor atualizar previamente as comprovações constantes do SICAF para que estejam vigentes na data da abertura da sessão pública, ou encaminhar, quando solicitado, a respectiva documentação atualizada.

6.3.2. O descumprimento do subitem acima implicará a inabilitação do fornecedor, exceto se a consulta aos sítios eletrônicos oficiais emissores de certidões lograr êxito em encontrar a(s) certidão(ões) válida(s).

6.4. Havendo a necessidade de envio de documentos de habilitação complementares, necessários à confirmação daqueles exigidos neste Aviso de Contratação Direta e já apresentados, o fornecedor será convocado a encaminhá-los, em formato digital, após solicitação da Administração, sob pena de inabilitação.

6.5. Somente haverá a necessidade de comprovação do preenchimento de requisitos mediante apresentação dos documentos originais não-digitais quando houver dúvida em relação à integridade do documento digital.

6.6. Havendo necessidade de analisar minuciosamente os documentos exigidos, a sessão será

suspensa, sendo informada a nova data e horário para a sua continuidade.

6.7. Será inabilitado o fornecedor que não comprovar sua habilitação, seja por não apresentar quaisquer dos documentos exigidos, ou apresentá-los em desacordo com o estabelecido neste Aviso de Contratação Direta.

6.7.1. Na hipótese de o fornecedor não atender às exigências para a habilitação, o órgão ou entidade examinará a proposta subsequente e assim sucessivamente, na ordem de classificação, até a apuração de uma proposta que atenda às especificações do objeto e as condições de habilitação.

6.8. Habilitação Jurídica:

6.8.1. No caso de empresário individual, inscrição no Registro Público de Empresas Mercantis, a cargo da Junta Comercial da respectiva sede;

6.8.2. Em se tratando de Microempreendedor Individual – MEI: Certificado da Condição de Microempreendedor Individual - CCMEI, cuja aceitação ficará condicionada à verificação da autenticidade no sítio www.portaldoempreendedor.gov.br;

6.8.3. No caso de sociedade empresária ou empresa individual de responsabilidade limitada - EIRELI: ato constitutivo, estatuto ou contrato social em vigor, devidamente registrado na Junta Comercial da respectiva sede, acompanhado de documento comprobatório de seus administradores;

6.8.4. Inscrição no Registro Público de Empresas Mercantis onde opera, com averbação no Registro onde tem sede a matriz, no caso de ser o participante sucursal, filial ou agência;

6.8.5. No caso de sociedade simples: inscrição do ato constitutivo no Registro Civil das Pessoas Jurídicas do local de sua sede, acompanhada de prova da indicação dos seus administradores;

6.8.6. Decreto de autorização, em se tratando de sociedade empresária estrangeira em funcionamento no País;

6.8.7. Os documentos acima deverão estar acompanhados de todas as alterações ou da consolidação respectiva.

6.9. Regularidade fiscal, social e trabalhista:

6.9.1. Prova de inscrição no Cadastro Nacional de Pessoas Jurídicas ou no Cadastro de Pessoas Físicas, conforme o caso;

6.9.2. A regularidade perante a Fazenda federal, estadual e/ou municipal do domicílio ou sede do licitante, ou outra equivalente, na forma da lei;

6.9.3. A regularidade relativa à Seguridade Social e ao FGTS, que demonstre cumprimento dos encargos sociais instituídos por lei;

6.9.4. Certidão Negativa de Débitos Trabalhistas – CNDT, emitida pela Justiça do Trabalho;

6.9.5. Caso o fornecedor seja considerado isento dos tributos estaduais ou municipais relacionados ao objeto contratual, deverá comprovar tal condição mediante a apresentação de declaração da Fazenda respectiva do seu domicílio ou sede, ou outra equivalente, na forma da lei;

6.10. Observar outras exigências de classificação/habilitação contidas no Termo de Referência, anexo I a este aviso.

6.11. Constatado o atendimento às exigências de habilitação, o fornecedor será habilitado.

7. CONTRATAÇÃO

7.1. Após a homologação e adjudicação, caso se conclua pela contratação, será firmado Termo de Contrato ou emitido instrumento equivalente.

7.2. O adjudicatário terá o prazo de 2 (dois) dias úteis, contados a partir da data de sua convocação, para aceitar a Nota de Empenho, sob pena de decair do direito à contratação, sem prejuízo das sanções previstas no Termo de Referência, anexo I a este Aviso.

7.3. O prazo previsto para assinatura do contrato ou aceitação da nota de empenho ou instrumento equivalente poderá ser prorrogado 1 (uma) vez, por igual período, por solicitação justificada do adjudicatário e aceita pela Administração.

7.4. O Aceite da Nota de Empenho ou do instrumento equivalente, emitida à empresa adjudicada, implica no reconhecimento de que:

7.4.1. A referida Nota está substituindo o contrato, aplicando-se à relação de negócios ali estabelecida as disposições da Lei nº 14.133, de 2021;

7.4.2. A contratada se vincula à sua proposta e às previsões contidas no Aviso de Contratação Direta e seus anexos;

7.4.3. A contratada reconhece que as hipóteses de rescisão são aquelas previstas nos artigos 137 e 138 da Lei nº 14.133/21 e reconhece os direitos da Administração previstos nos artigos 137 a 139 da mesma Lei.

7.5. Na assinatura do contrato ou do instrumento equivalente será exigida a comprovação das condições de habilitação e contratação consignadas neste aviso, que deverão ser mantidas pelo fornecedor durante a vigência do contrato.

8. DAS DISPOSIÇÕES GERAIS

8.1. O procedimento será divulgado no Comprasgov 4.0 e no Portal Nacional de Contratações Públicas - PNCP, e encaminhado automaticamente aos fornecedores registrados no Sistema de Registro Cadastral Unificado - Sicaf, por mensagem eletrônica, na correspondente linha de fornecimento que pretende atender.

8.2. No caso de todos os fornecedores restarem desclassificados ou inabilitados (procedimento fracassado), a Administração poderá:

8.2.1. republicar o presente aviso com uma nova data;

8.2.2. valer-se, para a contratação, de proposta obtida na pesquisa de preços que serviu de base ao procedimento, se houver, privilegiando-se os menores preços, sempre que possível, e desde que atendidas às condições de habilitação exigidas.

8.2.2.1. No caso do subitem anterior, a contratação será operacionalizada fora deste procedimento.

8.2.3. fixar prazo para que possa haver adequação das propostas ou da documentação de habilitação, conforme o caso.

8.3. As providências dos subitens 8.2.1 e 8.2.2 acima poderão ser utilizadas se não houver o comparecimento de quaisquer fornecedores interessados (procedimento deserto).

8.4. Havendo a necessidade de realização de ato de qualquer natureza pelos fornecedores, cujo prazo não conste deste Aviso de Contratação Direta, deverá ser atendido o prazo indicado pelo agente competente da Administração na respectiva notificação.

8.5. Caberá ao fornecedor acompanhar as operações, ficando responsável pelo ônus decorrente da perda do negócio diante da inobservância de quaisquer mensagens emitidas pela Administração ou de sua desconexão.

8.6. Não havendo expediente ou ocorrendo qualquer fato superveniente que impeça a realização do certame na data marcada, a sessão será automaticamente transferida para o primeiro dia útil subsequente, no mesmo horário anteriormente estabelecido, desde que não haja comunicação em contrário.

8.7. Os horários estabelecidos na divulgação deste procedimento e durante o envio de lances observarão o horário de Brasília-DF, inclusive para contagem de tempo e registro no Sistema e na documentação relativa ao procedimento.

8.8. No julgamento das propostas e da habilitação, a Administração poderá sanar erros ou falhas que não alterem a substância das propostas, dos documentos e sua validade jurídica, mediante despacho fundamentado, registrado em ata e acessível a todos, atribuindo-lhes validade e eficácia para fins de habilitação e classificação.

8.9. As normas disciplinadoras deste Aviso de Contratação Direta serão sempre interpretadas em favor da ampliação da disputa entre os interessados, desde que não comprometam o interesse da Administração, o princípio da isonomia, a finalidade e a segurança da contratação.

8.10. Os fornecedores assumem todos os custos de preparação e apresentação de suas propostas e a Administração não será, em nenhum caso, responsável por esses custos, independentemente da condução ou do resultado do processo de contratação.

8.11. Em caso de divergência entre disposições deste Aviso de Contratação Direta e de seus anexos ou demais peças que compõem o processo, prevalecerá as deste Aviso.

8.12. Da sessão pública será divulgada Ata no sistema eletrônico.

8.13. Demais informações pertinentes ao fornecimento do(s) objeto(s) e/ou prestação do(s) serviço(s) como prazos, local e condições de fornecimento, garantia/validade, condições de pagamento, obrigações das partes, penalidades, entre outros, constam no Termo de Referência, anexo I a este aviso.

8.14. Integram este Aviso de Contratação Direta, para todos os fins e efeitos, os seguintes anexos:

8.14.1. ANEXO I - Termo de Referência;

8.14.2. ANEXO II – Detalhamento dos objetos;

8.14.3. ANEXO III – Minuta de Contrato;

Palmas-TO, 25 de maio de 2026.

Ênio Carvalho de Souza
Chefe da Central de Compras



ANEXO I

TRIBUNAL DE JUSTIÇA DO ESTADO DO TOCANTINS

Palácio da Justiça Rio Tocantins, Praça dos Girassóis, sn - Bairro Centro - CEP 77015007 - Palmas - TO - <http://www.tjto.jus.br/>

Termo de Referência nº 309 / 2026

PRESIDÊNCIA/DIGER/DINFR/DIVARQ

Unidade Demandante: Diretoria de Infraestrutura e Obras	Data: 24/02/2026
Responsável pela Formalização: Juarez Lopes Marinho Aline Aragão Ishizawa	Matrícula n.º 353163 Matrícula n.º233558

1. OBJETO DA CONTRATAÇÃO

1.1. Aquisição imediata da mesa para sala da presidência do Tribunal de Justiça. O processo de contratação será regido pela Lei nº 14.133, de 01 abril de 2021, e será regulamentado no âmbito do Tribunal de Justiça do Estado do Tocantins pela Instrução Normativa 04, de 31 de janeiro de 2023, conforme demanda e disponibilidade orçamentária prevista no Processo SEI nº 25.0.000008786-9, plano de contratação 2026.

1.2 – ESPECIFICAÇÕES DO OBJETO

1.2.1. Especificações técnicas dos itens e quantidades:

GRUPO	ITEM	DESCRIÇÃO	CATMAT/CATSER	UND
1	1	<p>1. DETALHAMENTO E ESPECIFICAÇÃO DA MESA DA PRESIDÊNCIA A mesa da Presidência foi concebida como um projeto robusto, funcional e sofisticado, combinando a nobreza do granito natural com a solidez estrutural do MDF, destinada ao Gabinete da Presidência do Tribunal de Justiça do Estado do Tocantins. Sua concepção prioriza a funcionalidade, a ergonomia e a estética institucional, proporcionando um ambiente adequado para atividades administrativas, atendimentos formais e deliberações de alta relevância.</p> <p>2. TAMPO DA MESA O tampo constitui o elemento central do mobiliário e será confeccionado em Granito Preto Absoluto, com espessura nominal de 2 cm. A mesa terá formato em “L”, com duas alturas distintas, sendo: uma área destinada ao atendimento ao público; outra destinada à área de trabalho da Presidência, garantindo praticidade, ergonomia e melhor organização funcional. O granito deverá apresentar coloração totalmente preta e homogênea em toda a sua extensão, sem variações de tonalidade, assegurando uniformidade visual e acabamento de alto padrão.</p> <p>Detalhamento das Laterais do Granito As laterais do tampo deverão apresentar o seguinte desenho: Parte superior: avanço lateral de 1 cm, formando ângulo de 90° entre a face superior e a lateral com um leve abaulamento para evitar desconforto ao usuário; Parte inferior: recorte de 2 cm, inclinado para o interior, formando ângulo aproximado de 26°, conferindo leveza visual e suavidade ao conjunto. Ver detalhe. (evento 7022705)</p> <p>3. MATERIAIS Tampo: Granito Preto Absoluto;</p> <p>Seleção do Granito As chapas de granito deverão ser criteriosamente selecionadas, em peça única, garantindo: continuidade de textura; uniformidade visual entre as duas partes do tampo.</p> <p>Estrutura e base: MDF Amêndola Rústica da DURATEX. todas as dimensões deverão ser rigorosamente conferidas conforme o projeto anexo. O encaixe do granito sobre o MDF deverá ser perfeito, com ajustes milimétricos, assegurando acabamento preciso, estabilidade e estética refinada.</p> <p>4. ESPESSURA FRONTAL DO TAMPO Espessura total frontal: 6 cm, composta por: 2 cm de granito; Granito Preto Absoluto 4 cm de MDF; MDF Amêndoa Rústica da Duratex (Conforme detalhamento apresentado em projeto anexo).(Evento 7022705)</p> <p>5. FORMATO DA MESA</p>	608713	01

Formato em “L”.

6. DIMENSÕES

Mesa de Atendimento:

Largura: 90 cm

Comprimento: 250 cm

Altura: 79 cm

Mesa de Trabalho:

Largura: Vista E 70 cm e vista B 20 + 50cm.

Comprimento: Vista A 235 cm, vista C 1,65+70cm

Altura: 75 cm

7. APOIO DO TAMPO

A placa de granito será apoiada firmemente sobre chapa de **MDF com espessura de 40 mm**, garantindo:

estabilidade estrutural;

perfeito nivelamento;

melhor desempenho estético e funcional.

8. ACABAMENTO DO GRANITO

Acabamento: **polido**;

Quinas: **abauladas**, em borda dupla.

Detalhamento da Borda

Parte externa superior: corte em **90°**, com altura de **10 mm**, levemente abaulada para evitar desconforto ao usuário, det. 01 e det. 02.

Parte externa inferior: **bisotê** com corte em **26°**, recuo de **20 mm** para o interior do granito.

Ver det. 01 e 02. (evento 7022705)

Este acabamento valoriza a espessura do tampo e confere sofisticação ao design.

9. BASE E COMPLEMENTOS

A base da mesa é elemento essencial para a sustentação, estabilidade e integração estética ao ambiente da Presidência.

9.1 Estrutura Vertical (Pés)

Serão previstos **03 (três) apoios verticais**, assim distribuídos:

02 apoios laterais, posicionados nas extremidades da mesa em “L”;

01 apoio central, localizado no encontro das mesas.

Os apoios laterais serão executados em **painéis de MDF Amêndola Rústica da DURATEX.**, com espessura de **4 cm**, conforme : Det. 3. (evento 7022705).

Mesa de trabalho: painel com **60 cm de largura**, recuado do tampo 5cm em cada lado, na vista 'E' o painel lateral deverá ficar no prumo com o tampo da mesa.

Mesa de atendimento: painel com **80 cm de largura**, recuado do tampo 5cm em cada lado, na vista 'C' o painel lateral deverá ficar no prumo com o tampo da mesa.

Cada apoio lateral deverá possuir três **sapatas reguláveis**, em contato direto com o piso, permitindo ajuste fino de nivelamento e evitando que o MDF entre em contato com o piso.

9.2 Estrutura Central

O apoio central será confeccionado em **MDF Amêndola Rústica da DURATEX. tipo ripado horizontal**, conforme detalhamento constante no projeto anexo. Det. 03. (Evento 7022705).

9.3 Complementos

Sobre o tampo da mesa de trabalho deverá ser instalado uma **Caixa de Tomada para móveis**, de embutir, com 4 tomadas 10A, na cor preta. Conforme projeto em anexo.

Ser instalado uma **Torre de Tomadas Retrátil multi-plug**. Na cor preta. Conforme projeto em anexo.

Na parte inferior do tampo da mesa de trabalho deverá ter uma calha metálica.

Este detalhamento tem por objetivo fornecer base técnica clara e precisa para a fabricação e instalação da mesa da Presidência, garantindo que o produto final atenda plenamente aos requisitos de **funcionalidade, durabilidade, ergonomia e estética institucional**.

Faz parte integrante deste Termo de Referência o **Anexo I – Projeto da Mesa do Gabinete da Presidência, evento (7022705)**.

Obs. A contratada deverá apresentar **Certificado de Garantia mínima de 05 (cinco) anos**, contra defeitos de fabricação, contados a partir da data do **recebimento definitivo do mobiliário**.

2

Gaveteiro

Gaveteiro confeccionado em MDF Amêndola Rústica da Duratex com quatro gavetas e com chave conforme projeto em anexo

Puxador tipo cava ver det. 4. (Evento 7022705).

Dimensões: Largura 45cm, profundidade 50cm e altura 58,30cm fora a altura das rodas.

Dimensões das gavetas: Ver projeto em anexo folha 5/6. (Evento 7022705).

Espessura do tampo: 25mm.

Espessura da base: 18mm.

Rodízio: Quatro (4) rodízios giratórios de poliuretano (PU) de 50mm, com trava nos dois rodízios da frente do gaveteiro.

473042

01

1.2.2. A Administração rejeitará no todo ou em parte o objeto que estiver em desacordo com as especificações contidas no item 1.2.1, conforme prevê o Art. 140 da Lei 14.133 de 2021.

1.2.3. Apresentamos o código (CATMAT) que mais se aproxima da descrição dos itens pretendidos neste Termo de Referência, sempre prevalecendo a descrição apresentada acima.

1.2.4. **Os materiais propostos** pelos licitantes deverão, obrigatoriamente, atender as exigências de qualidade e desempenho, observados os padrões e normas baixadas pelos órgãos competentes de controle e fiscalização de qualidade, em especial ABNT e INMETRO ou equivalentes, cuja apresentação em desconformidade ensejará aplicação das sanções administrativas cabíveis.

1.2.5. Os licitantes deverão apresentar, o catálogo técnico de cores e padrões de MDF **do fabricante do produto ofertado**, com todas as especificações técnicas do produto ofertado.

1.2.5.1. Especificações técnicas: Dimensões, descrição e especificações técnicas de todos os materiais e cores disponíveis.

1.2.6. **O catálogo técnico dos materiais empregados** servirá de subsídio para avaliação do produto, sendo que as propostas aceitas serão as que contemplarem integralmente as especificações técnicas descritas no item 1.2.1. deste Termo de Referência.

1.2.7. A proposta apresentará preço expresso em Reais, com valores expressos em número e por extenso. Deverão ser consideradas todas as despesas com montagem, mão de obra, materiais, tributos, transportes e demais custos que incidam direta ou indiretamente.

1.3. JUSTIFICATIVA DA NECESSIDADE DA CONTRATAÇÃO

1.3.1. A presente solicitação de aquisição de mesa para o Gabinete da Presidência do Tribunal de Justiça do Estado do Tocantins justifica-se pela necessidade de substituição do mobiliário atualmente existente, o qual se encontra em estado de desgaste, tendo sido adquirido em gestões anteriores.

1.3.2. O móvel atualmente em uso apresenta sinais de deterioração decorrentes do tempo e da utilização contínua ao longo dos anos, comprometendo não apenas sua funcionalidade, mas também aspectos relacionados à ergonomia, à organização do ambiente de trabalho e à adequada acomodação de equipamentos, documentos e demais materiais necessários ao desempenho das atividades desenvolvidas no âmbito da Presidência do Poder Judiciário Tocantinense.

1.3.3. Ressalta-se, ainda, que no ano anterior foi realizada reforma no Gabinete da Presidência, a qual promoveu adequações arquitetônicas, funcionais e estéticas no ambiente, com o objetivo de modernizar o espaço, melhorar as condições de trabalho, proporcionar maior ergonomia e valorizar institucionalmente o local destinado às atividades da Chefia do Poder Judiciário.

1.3.4. Em decorrência dessas intervenções, o mobiliário atualmente existente, especialmente a mesa utilizada pela Presidência, passou a apresentar incompatibilidade com o novo layout, dimensões e padrão de acabamento definidos no projeto de reforma, evidenciando inadequação sob os aspectos funcional, ergonômico e estético, além do desgaste natural decorrente do prolongado tempo de uso.

1.3.5. Ressalta-se que o Gabinete da Presidência constitui espaço institucional de elevada relevância administrativa e representativa, sendo local destinado à realização de reuniões estratégicas, recepção de autoridades, atendimentos institucionais e deliberações administrativas de alto nível. Dessa forma, é necessário que o ambiente apresente condições adequadas de funcionalidade, ergonomia, organização e apresentação compatíveis com a importância das atividades ali desenvolvidas.

1.3.6. Nesse contexto, a substituição do mobiliário, especialmente da mesa utilizada pela Presidência, mostra-se necessária para assegurar:

- compatibilidade com o projeto arquitetônico resultante da reforma realizada no gabinete;
- adequação às atuais condições de uso, ergonomia e organização do ambiente de trabalho;
- melhoria das condições de acomodação de equipamentos, documentos e materiais de apoio às atividades administrativas;
- padronização estética e funcional compatível com o caráter institucional do Gabinete da Presidência.

1.3.7. Assim, a presente contratação não se caracteriza como mera substituição de mobiliário, mas como medida complementar e necessária à plena adequação funcional do espaço reformado, garantindo a utilização adequada do ambiente conforme as diretrizes estabelecidas no projeto de modernização do Gabinete da Presidência.

2. FORMA DE CONTRATAÇÃO

2.1. Tipo de contratação

2.1.1. A contratação ocorrerá por meio de dispensa de licitação regida nos moldes da Lei 14.133 de 1º de abril de 2021;

2.2. Modalidade de licitação ou de contratação direta

2.2.1. Verifica-se que, no caso em comento, a aquisição da mesa da presidência, pode ser efetivada por meio de contratação direta (dispensa de licitação), respeitando os princípios básicos que orientam a atuação administrativa, uma vez que permanece o dever de realizar a melhor contratação possível.

2.3. Indicação justificada da adoção ou não do Sistema de Registro de Preços

2.3.1. Não se aplica o SRP. Por se tratar de uma aquisição imediata através da dispensa da mesa da sala de reuniões da presidência, com as especificações estabelecidas neste Termo de Referência.

2.4. Indicação justificada do critério de julgamento da contratação

2.4.1. O critério de julgamento adotado será realizada por Grupos de Itens, buscando os fornecedores que ofertarem o **menor preço** na licitação.

2.5. Indicação justificada do critério de adjudicação da contratação

2.5.1. A solução não é técnica e economicamente divisível, uma vez que as empresas no mercado local de fabricação de móveis planejados invariavelmente fornecem o material, produzem os móveis segundo especificações disponibilizadas pelo contratante e realizam a montagem. Sendo assim, contratar o serviço como um todo se mostra mais favorável do ponto de vista técnico, uma vez que se mantém a qualidade e garantia do produto, e econômico, uma vez que não se perde a economia de escala, devendo os itens serem agrupados e contratados como um todo.

2.5.2. A solução deve ser utilizada de forma integrada e foi dividida em dois itens e agrupadas a fim de possibilitar a obtenção de garantia e compatibilidade entre os serviços e materiais utilizados, para cada escopo de requisição emitido pelos participantes deste termo de referência, evitando assim prejuízo para o conjunto do que será executado e implantado.

2.6. Indicação justificada da possibilidade de participação ou não de consórcios de empresas

2.6.1. Não será permitida a participação de consórcios.

2.7. Previsão de subcontratação parcial do objeto

2.7.1. Não será permitida a subcontratação do serviço.

2.8. Aplicação da Lei Complementar federal nº 123

2.8.1. Não há empecilho quanto a aplicação do disposto no art. 49 da Lei Complementar federal nº 123, de 2006.

2.9. Indicação de direito de preferência

2.9.1. Não se aplica.

3. REQUISITOS DO FORNECEDOR

3.1. O licitante deverá apresentar atestado de capacidade técnica emitido por pessoa jurídica de direito público ou privado, com a finalidade de comprovar aptidão para desempenho de atividades pertinente e compatível em características e quantidades com o objeto da licitação, em características compatíveis com o objeto da licitação, em conformidade com o disposto no Art. 67, da Lei nº 14.133/21.

3.1.1. O atestado emitido por pessoa jurídica de direito privado será assinado pelo representante legal da pessoa emitente, o qual se responsabilizará na forma da lei.

3.1.2. Deverá constar no atestado, no mínimo, os seguintes dados do emitente: razão social e dados para contato; e do favorecido: razão social, número do CNPJ, objeto do contrato e dados para contato.

3.1.3. O(s) atestado(s) deverá(ão) possuir informações suficiente para qualificar e quantificar o fornecimento, objeto deste pregão, bem como possibilitar a Equipe de Pregão confirmar sua veracidade junto ao(s) emissor(es) do(s) atestado(s). A licitante deverá disponibilizar de todas as informações necessárias à comprovação da legitimidade dos atestados apresentados, endereço atual da contratante, telefone e e-mail atual.

3.1.4. É admitida a somatória de atestados de capacidade técnica sempre que inexistir motivo para a exigência de atestado único, independentemente da época de expedição ou localidade.

3.1.5. É facultada à Comissão de contratação, ao Pregoeiro ou autoridade superior, em qualquer fase da licitação, a promoção de diligência destinada a esclarecer ou a complementar a instrução do processo, vedada a inclusão posterior de documento ou informação relevante que deveria constar originariamente da proposta.

3.2. Haverá a necessidade do contratado apresentar os documentos necessários a habilitação econômico financeira, visando demonstrar a aptidão econômica do licitante para cumprir as obrigações decorrentes do futuro contrato, conforme art. 69 da Lei 14.133/2021, restrita à apresentação da seguinte documentação:

3.2.1. Balanço patrimonial, demonstração de resultado de exercício e demais demonstrações contábeis dos 2 (dois) últimos exercícios sociais;

3.2.2. Certidão negativa de feitos sobre falência expedida pelo distribuidor da sede do licitante.

3.3.3. Caso a pessoa jurídica ter sido constituída há menos de 2 (dois) anos os documentos descritos no item 3.2.1 limitar-se-ão ao último exercício.

4. FORMALIZAÇÃO, PRAZO DE VIGÊNCIA DO CONTRATO E POSSIBILIDADE DE PRORROGAÇÃO

4.1. O instrumento contratual será obrigatório, nos termos do art. 95 da Lei nº 14.133, de 2021.

4.2. O Contrato a ser firmado vigorará a partir da data de sua assinatura, ficando adstrito ao crédito orçamentário, sem prejuízo do prazo de garantia.

4.3. O prazo contratual será sob a regência do Art. 105 da [Lei 14.133/2021](#).

5. MODELO DE GESTÃO

5.1. A gestão ficará a cargo do servidor Juarez Lopes Marinho, mat. n.º 353163 e o substituto Juliana Rosa Barcelos Costa, mat. 353552 e a fiscalização do contrato os servidores Giordano Procópio de Oliveira Salim, mat. 367825 e o substituto Edias Ferreira Figueredo, mat. 367376.

5.2. A fiscalização observará o aspecto qualitativo e quantitativo, devendo ser anotado, em registro próprio, as falhas detectadas, e comunicadas à autoridade competente;

5.3. A atuação ou a eventual omissão da fiscalização durante a realização dos trabalhos não poderá ser invocada para eximir a Contratada da responsabilidade no fornecimento dos produtos. Demais atribuições e responsabilidades do gestor de contratos no âmbito do TJTO estão disciplinadas na Instrução Normativa nº 04/2023 do Tribunal de Justiça do Estado do Tocantins.

5.4. Forma de comunicação junto a contratada será por escrito, via correspondência eletrônica.

6. PRAZO PARA INÍCIO DA EXECUÇÃO OU ENTREGA DO OBJETO

6.1. A Contratada deverá entregar e instalar o objeto em até 15 (quinze) dias corridos, contados a partir da assinatura do contrato e da emissão da nota de empenho, no subsolo da sede do Tribunal de Justiça, Palácio da Justiça Rio Tocantins, Praça dos Girassóis, s/nº Centro, Palmas Tocantins / CEP: 77015-007. Caso recaia sobre final de semana ou feriado, o objeto deverá ser entregue no próximo dia útil.

6.2. O recebimento provisório ou definitivo não exclui a responsabilidade civil pela solidez e segurança do fornecimento dos bens, nem ético profissional, para perfeita execução do objeto, dentro dos limites estabelecidos pela lei ou pelo contrato.

6.3. A CONTRATADA é obrigada a reparar, corrigir, remover, reconstruir ou substituir, às suas expensas, no total ou em parte, o objeto em que se verificarem vícios, defeitos ou incorreções resultantes da execução ou de materiais empregados.

6.4. Os objetos deverão estar de acordo com as especificações técnicas que constam neste Termo de Referência.

7. OBRIGAÇÕES DA CONTRATADA E DO CONTRATANTE

7.1. Deveres e responsabilidades do Contratante

7.1.1. Receber o objeto fornecido pela Contratada que esteja em conformidade com a proposta aceita, conforme inspeções realizadas.

7.1.2. Comunicar a empresa para que emita a Nota Fiscal ou Fatura com o valor exato dimensionado pela fiscalização com base na Avaliação de Resultado.

7.1.3. Liquidar o empenho e efetuar o pagamento à Contratada, dentro dos prazos preestabelecidos em contrato.

7.1.4. Comunicar à Contratada todas e quaisquer ocorrências relacionadas com o fornecimento do objeto.

7.2. Deveres e responsabilidade da Contratada

7.2.1. Observar as leis, decretos, regulamentos, portarias e demais normas aplicáveis direta e indiretamente à contratação.

7.2.2. Realizar a entrega dos objetos nas condições, preços e prazos pactuados, nos termos deste Termo de Referência e da proposta de preços.

7.2.3. Emitir nota fiscal discriminando os objetos fornecidos, de acordo com o Termo de Referência.

7.2.4. Não transferir a outrem, no todo ou em parte, o objeto contratado, sem prévia anuência do Tribunal de Justiça do Estado do Tocantins.

7.2.5. Responsabilizar-se pelos danos causados diretamente ou indiretamente ao Poder Judiciário do Estado do Tocantins ou a terceiros, decorrentes de sua culpa ou dolo na execução da contratação, por ação ou omissão, não excluindo ou reduzindo essa responsabilidade a fiscalização ou o acompanhamento.

7.2.6. Substituir, às suas expensas, os objetos que não atenderem a qualidade correspondente às especificações exigidas neste Termo de Referência, bem como aqueles que apresentarem vícios, defeitos ou incorreções.

7.2.7. Custear todas as despesas, diretas ou indiretas, decorrentes do cumprimento das obrigações assumidas.

7.2.8. Responsabilizar-se pelos encargos trabalhistas, previdenciários, fiscais e comerciais resultantes da contratação.

7.2.9. Indicar formalmente preposto apto a representá-lo junto ao Contratante, que deverá responder pela fiel execução do contrato.

7.2.10. Atender prontamente quaisquer orientações e exigências da Equipe de Fiscalização do Contrato, inerentes à execução do objeto contratual.

7.2.11. Reparar quaisquer danos diretamente causados à contratante ou a terceiros por culpa ou dolo de seus representantes legais, prepostos ou empregados, em decorrência da relação contratual, não excluindo ou reduzindo a responsabilidade da fiscalização ou o acompanhamento da execução dos serviços pela contratante.

7.2.12. Propiciar todos os meios necessários à fiscalização do contrato pela contratante, cujo representante terá poderes para sustar o fornecimento, total ou parcial, em qualquer tempo, sempre que considerar a medida necessária.

7.2.13. Manter, durante toda a execução do contrato, as mesmas condições da habilitação.

8. REGIME DE EXECUÇÃO

8.1. As comunicações entre o órgão ou entidade e a contratada devem ser realizadas por escrito sempre que o ato exigir tal formalidade, admitindo-se o uso de mensagem eletrônica para esse fim.

8.1.1. É de responsabilidade da Contratada, manter em perfeito funcionamento o meio de contato indicado, comunicando ao Contratante qualquer interrupção ou falha, providenciando, imediatamente, outra forma de contato similar.

8.2. A mesa deverá ser instalada na sala da presidência Sede do Tribunal de Justiça do Estado do Tocantins/TO. Devendo ser acompanhado por um servidor da Divisão de Arquitetura da Diretoria de Infraestrutura e Obras, no horário das 12h às 18h, - telefones (63) 3142-2702 e 3142-2711, de acordo com o especificado neste Termo de Referência, sem avarias;

8.2.1. A empresa responsável pela fabricação deverá realizar **visita técnica obrigatória** ao local de instalação, no Gabinete da Presidência do Tribunal de Justiça do Estado do Tocantins, para:

- a) Definição do método de montagem;
- b) Avaliação logística;
- c) Planejamento da execução,
- d) Minimizando interferências nas atividades institucionais.

8.3. As despesas para a substituição, recolhimento, locomoção, devolução, revisão, dentre outras anomalias do(s) materiais, serão de inteira responsabilidade da empresa contratada, sem ônus adicionais ao contratante.

8.4. O objeto poderá ser rejeitado, no todo ou em parte, quando em desacordo com as especificações constantes neste Termo de Referência e na proposta, devendo serem substituídos no prazo de 10 (**dez**) dias úteis a contar da notificação, sob pena de aplicação das penalidades;

8.5. A empresa contratada será responsável por todo material.

8.6. A contratada deverá cumprir fielmente o contrato.

8.6.1. Efetuar a entrega do objeto contratado em perfeitas condições, conforme especificações, prazo e local constantes no Termo de Referência e seus anexos.

8.7. Por se tratar de aquisição de móveis, não existe procedimentos, metodologias a serem empregadas para a execução.

8.8. Prazos e condições para recebimento provisório e recebimento do objeto

8.8.1. Com fulcro nos artigos 25 e 26 da Instrução Normativa nº 07/2021, elaborada pelo Tribunal de Justiça do Estado do Tocantins, será criada uma Comissão de Recebimento Provisório e Definitivo, designada pela Diretora Geral ou por quem este delegar competência.

8.8.2. O TJ-TO expedirá no prazo de até 05 (cinco) dias corridos após a entrega dos bens, o "Termo de Recebimento Provisório", o qual deverá ser assinado pelo comissão designada para este fim, para efeito de posterior verificação da conformidade do material com a especificação;

8.8.3. Após verificação da qualidade e quantidade do material e consequente aceitação, o TJ-TO emitirá o "Termo de Recebimento Definitivo", o qual deverá ser assinada pela comissão de recebimento, no prazo máximo de 15 (quinze) dias corridos após a entrega dos bens.

8.8.4. O recebimento provisório ou definitivo não exclui a responsabilidade civil pela solidez e segurança, nem ético-profissional pela perfeita execução do objeto, dentro dos limites estabelecidos pela lei ou pela ata de registro de preços;

8.8.5. O Fornecedor é obrigado a reparar, corrigir, remover, reconstruir ou substituir, às suas expensas, no total ou em parte, o objeto em que se verificarem vícios, defeitos ou incorreções resultantes da execução ou de materiais.

8.9. Nenhum prazo de recebimento ocorrerá enquanto pendente a solução, pelo contratado, de inconsistências verificadas na execução do objeto ou no instrumento de cobrança.

8.10. O recebimento provisório ou definitivo não excluirá a responsabilidade civil pela solidez e pela segurança do serviço nem a responsabilidade ético-profissional pela perfeita execução do contrato.

8.11. Condições e prazo para que a contratada substitua o objeto ou refaça o serviço rejeitado pela fiscalização

8.11.1. Os produtos poderão ser rejeitados, parcial ou integralmente, se estiverem em discordância com as especificações descritas neste Termo de Referência e na proposta apresentada. Será necessária a substituição dos mesmos em um prazo de 10 (dez) dias úteis após a notificação, sob pena da aplicação das devidas penalidades.

8.11.2. Caso seja efetuada a substituição de algum produto devido a falhas/problemas, o prazo de garantia passa a ser contado novamente a partir do momento do recebimento do novo objeto;

8.11.3. As despesas para a substituição, recolhimento, locomoção, devolução, revisão, dentre outras anomalias dos materiais, serão de inteira responsabilidade da empresa contratada, sem ônus adicionais ao contratante.

8.12. Prazo de garantia ou de validade, a depender do objeto;

8.12.1. A CONTRATADA deverá indicar prazo de garantia dos mobiliários é de **5 (cinco) anos** contra eventuais defeitos de fabricação, a contar do recebimento definitivo, conforme descritas neste Termo de Referência.

8.12.2. Caso seja efetuada a troca de algum material devido à falhas/problemas, o prazo de garantia passa a ser contado novamente a partir do momento do aceite definitivo do novo objeto.

8.12.3. A contratada é obrigada a reparar, corrigir, remover, reconstruir, substituir ou problemas de fabricação, às suas expensas o objeto do contrato em que se verificar vícios, defeitos ou incorreções, resultantes da execução ou de materiais empregados.

9. PREVISÃO DE PENALIDADES POR DESCUMPRIMENTO CONTRATURAL

9.1. A CONTRATADA será responsabilizada pelas condutas em desacordo com o disposto neste Termo de Referência e no contrato e no edital de licitação, sujeitando-se às seguintes sanções:

I – advertência;

II – multa;

III – impedimento de licitar e contratar; e

IV – declaração de inidoneidade para licitar ou contratar.

9.1.1. A penalidade de advertência será aplicada quando a CONTRATADA der causa à inexecução parcial do contrato e não for justificável a aplicação de penalidade mais grave;

9.1.2. A sanção de impedimento de licitar e contratar consistirá em impedimento de licitar ou contratar no âmbito da Administração Pública direta e indireta do Estado do Tocantins por até 3 (três) anos e será aplicada, sempre que não se justificar a imposição de penalidade mais grave, quando a CONTRATADA:

I - der causa à inexecução parcial do contrato que cause grave dano à Administração, ao funcionamento dos serviços públicos ou ao interesse coletivo;

II - der causa à inexecução total do contrato;

III - deixar de entregar a documentação exigida para o certame;

IV - não mantiver a proposta, salvo em decorrência de fato superveniente devidamente justificado;

V - não celebrar o contrato ou não entregar a documentação exigida para a contratação, quando convocada dentro do prazo de validade de sua proposta;

VI - ensejar o retardamento da execução ou da entrega do objeto da licitação sem motivo justificado.

9.1.3. A sanção de declaração de inidoneidade para licitar ou contratar consistirá em impedimento de licitar ou contratar no âmbito da Administração Pública direta e indireta de todos os entes federativos por um período mínimo de 3 (três) e máximo de 6 (seis) anos e será aplicada nas hipóteses no subitem 9.1.1 que justificam a aplicação de penalidade mais grave ou ainda quando a CONTRATADA:

I - apresentar declaração ou documentação falsa exigida para o certame ou prestar declaração falsa durante a licitação ou a execução do contrato;

II - fraudar a licitação ou praticar ato fraudulento na execução do contrato;

III - comportar-se de modo inidôneo ou cometer fraude de qualquer natureza;

IV - praticar atos ilícitos com vistas a frustrar os objetivos da licitação;

V - praticar ato lesivo previsto no art. 5º da Lei nº 12.846, de 1º de agosto de 2013.

9.1.4. Em conjunto com as sanções dos subitens 9.1.1, 9.1.2 ou 9.1.3 a autoridade competente poderá:

I - aplicar multa entre 0,5% (cinco décimos por cento) e 30% (trinta por cento) do valor do contrato; e

II - determinar a extinção unilateral do contrato.

9.1.5. O atraso injustificado na execução do contrato sujeitará a CONTRATADA a multa de mora, que será aplicada nos seguintes percentuais, tendo como base de cálculo o valor da parcela adimplida com atraso:

I - 1% (um por cento) pelo 1º (primeiro) dia de atraso;

II - 0,10% (um décimo por cento) por dia de atraso, a partir do dia 2º (segundo) até o 15º (décimo quinto);

III - 0,25% (vinte e cinco centésimos percentuais) por dia de atraso, a partir do dia 16º (décimo sexto) até o 30º (trigésimo).

9.1.6. O CONTRATANTE avaliará se o atraso no adimplemento parcial ou total do objeto configura simples impontualidade, passível de multa moratória, ou inexecução do contrato, que sujeitará a CONTRATADA às demais sanções administrativas previstas, avaliando as circunstâncias do caso concreto e a utilidade ou aproveitamento do objeto para a administração;

9.1.7. A aplicação de multa de mora não impedirá que o CONTRATANTE a converta em compensatória e promova a extinção unilateral do contrato com a aplicação cumulada das demais sanções previstas no contrato:

I - A multa compensatória não obsta a apuração e cobrança das perdas e danos decorrentes do descumprimento do contrato.

9.1.8. A não apresentação da documentação prevista no item 10.2, deste Termo, ou a constatação de qualquer irregularidade relativa às demais condições de habilitação e qualificação que ensejaram a presente contratação sujeitarão a CONTRATADA à pena de advertência e à sua notificação para sanear o vício ou irregularidade:

I - O inadimplemento da obrigação no prazo assinalado na notificação sujeitará a CONTRATADA ao disposto nos incisos I e II do subitem 9.1.4.

9.1.9. O atraso no adimplemento de outras obrigações acessórias, não previstas expressamente nos subitens anteriores, sujeitará a CONTRATADA à multa moratória de 0,05% (meio décimo por cento) a 0,1% (um décimo por cento), ao dia, sobre o valor total do contrato, até o limite de 30 (trinta) dias, a critério do CONTRATANTE, observando-se os critérios constantes do subitem 9.1.13 e sem prejuízo das demais sanções;

9.1.10. Durante o período de 30 (trinta) dias previsto nos subitens 9.1.5 e 9.1.9, a critério do CONTRATANTE, o contrato poderá ser rescindido, sem prejuízo das demais sanções;

9.1.11. Ressalvadas as penalidades do inciso I do subitem 9.1.4, o somatório das demais multas previstas neste tópico não poderá superar, em cada mês, o máximo de 15% (quinze por cento) do valor mensal do contrato ou de 1/12 do valor total;

9.1.12. A reincidência na aplicação do percentual máximo previsto no subitem anterior poderá ensejar a extinção unilateral deste contrato;

9.1.13. Nos processos de apuração de infrações, serão assegurados o direito ao contraditório e à ampla defesa, observadas as disposições legais e regulamentares, e serão levados em consideração na aplicação das sanções:

I – a natureza e a gravidade da infração cometida;

II – as peculiaridades do caso concreto;

III – as circunstâncias agravantes ou atenuantes;

IV – os danos que dela provierem para o CONTRATANTE;

V – a implantação ou o aperfeiçoamento de programa de integridade, conforme normas e orientações dos órgãos de controle;

VI – a não reincidência da infração;

VII – a atuação da CONTRATADA em minorar os prejuízos advindos de sua conduta omissiva ou comissiva;

VIII – a execução satisfatória das demais obrigações contratuais.

9.1.14. A multa moratória de valor irrisório poderá ser convertida em pena de advertência, a critério da autoridade competente;

9.1.15. Em casos excepcionais, caso a multa moratória se mostre desproporcional à gravidade da infração e ao prejuízo ou risco de prejuízo dela decorrente, a autoridade competente poderá, justificadamente, reduzi-la, em atendimento ao disposto no subitem 9.1.13 deste Termo de Referência;

9.1.16. A multa aplicada, após regular processo administrativo e garantido o direito de ampla defesa, será descontada das faturas emitidas pela CONTRATADA ou recolhida ao Fundo Especial de Modernização e Aprimoramento do Poder Judiciário - Funjuris por meio de DAJ – Documento de Arrecadação Judiciária;

9.1.17. Se a multa aplicada e as indenizações cabíveis forem superiores ao valor de pagamento eventualmente devido pelo CONTRATANTE à CONTRATADA, além da perda desse valor, a CONTRATADA deverá complementar a diferença, ou será cobrada judicialmente.

9.2. No processo Administrativo sancionatório, a dosimetria na aplicação de penalidades decorrentes da prática de infrações definidas neste Termo de Referência e no contrato e no art. 155 da Lei nº 14.133/2021, o CONTRATANTE deverá observar as disposições da Instrução Normativa do TJ/TO nº 6, de 31 de janeiro de 2023.

10. FORMA DE PAGAMENTO

10.1. A EMPRESA CONTRATADA deverá, obrigatoriamente, apresentar nota fiscal correspondente aos materiais efetivamente fornecidos.

10.2. Caberá à empresa CONTRATADA apresentar, juntamente com a nota fiscal, os comprovantes atualizados de regularidade com a Fazenda Pública Federal, Estadual e Municipal, com o Fundo de Garantia por Tempo de Serviço (FGTS) e a Certidão Negativa de Débitos Trabalhistas (CNDT), sob pena de aplicação das penalidades específicas previstas neste Termo de Referência.

10.3. O CNPJ constante da Nota Fiscal deverá ser o mesmo indicado na proposta e nota de empenho e vinculado à conta corrente da CONTRATADA.

10.4. O CONTRATANTE somente pagará à CONTRATADA o que for solicitado e efetivamente entregue.

10.5. Os pagamentos serão efetuados após análise da conformidade dos materiais fornecidos/executados com o discriminado na respectiva nota fiscal e o atesto do fiscal do contrato.

10.6. O atesto do fiscal do contrato na nota fiscal é condição indispensável para o pagamento:

10.7. Na ausência do (a) fiscal (a) do contrato (férias, licença ou em viagem por interesse do CONTRATANTE), o atesto será dado pelo fiscal substituto.

10.8. O CONTRATANTE reserva-se o direito de não atestar a nota fiscal para o pagamento, se os dados constantes da mesma estiverem em desacordo com os dados da CONTRATADA ou, ainda, se os materiais fornecidos não estiverem em conformidade com as especificações apresentadas neste Termo e no contrato, ficando o pagamento suspenso até a regularização.

10.9. O gestor deverá enviar o processo com a solicitação de pagamento à Diretoria Financeira em prazo hábil para a realização do tempestivo pagamento em conformidade com o estabelecido neste Termo e no contrato:

10.10. Havendo duas ou mais solicitações de pagamento aptas a serem processadas e não sendo possível a efetivação da quitação na mesma data, a Diretoria Financeira deverá observar a ordem de preferência estabelecida no *caput* do art. 141 da Lei nº 14.133/2021.

10.11. Não será permitido pagamento antecipado, parcial ou total, relativo a este Termo de Referência, conforme art. 145 da Lei nº 14.133/2021.

10.12. O pagamento será efetuado em até 30 (trinta) dias corridos do protocolo de recebimento da nota fiscal (momento em que o credor está adimplente com a obrigação firmada perante o CONTRATANTE), sendo que, recaindo sobre dias não úteis, o termo final será prorrogado para o dia útil subsequente:

10.13. O pagamento será realizado, no prazo previsto no item anterior, por meio de ordem bancária em conta corrente da CONTRATADA, quando mantidas as mesmas condições iniciais de habilitação e caso não haja fato impeditivo para o qual tenha concorrido.

10.14. Sobre a fatura incidirão os tributos legalmente instituídos e as multas que eventualmente vierem a ser aplicadas. Sendo a CONTRATADA isenta ou beneficiária de redução de alíquota de qualquer imposto, taxa ou de contribuição social ou ainda optante pelo SIMPLES, deverá apresentar, junto com a fatura, cópia do respectivo comprovante.

10.15. Nenhum pagamento será efetuado à CONTRATADA enquanto pendente de liquidação qualquer obrigação financeira que lhe for imposta em virtude de penalidade ou inadimplência, sem que o atraso decorrente gere direito a acréscimos de qualquer natureza.

10.16. Fica a CONTRATADA ciente de que, por ocasião do pagamento, será verificada a sua situação quanto à regularidade fiscal exigida na habilitação, a qual deverá ser mantida durante toda a execução contratual.

10.17. Havendo erro na apresentação da Nota Fiscal ou dos documentos pertinentes à contratação, ou, ainda, circunstância que impeça a liquidação da despesa, como, por exemplo, obrigação financeira pendente, decorrente de penalidade imposta ou inadimplência, o pagamento ficará sobrestado até que a CONTRATADA providencie as medidas saneadoras. Nesta hipótese, o prazo para pagamento se iniciará após a comprovação da regularização da situação, não acarretando qualquer ônus para o CONTRATANTE.

10.18. Ocorrendo atraso no pagamento e desde que a CONTRATADA não tenha concorrido de alguma forma para tanto, fica convencionado que os encargos moratórios devidos pelo CONTRATANTE, entre o término do prazo referido no item 10.12 e a data do efetivo pagamento da nota fiscal/fatura, a serem incluídos em fatura própria, são calculados por meio da aplicação da seguinte fórmula:

$EM = I \times N \times VP$, onde:

EM = Encargos Moratórios;

N = Número de dias entre a data prevista para o pagamento e a do efetivo pagamento;

VP = Valor da parcela em atraso;

I = Índice de compensação financeira = 0,00016438, assim apurado:

$I = i / 365$ $I = 6 / 100 / 365$ $I = 0,00016438$

Onde i = taxa percentual anual no valor de 6%.

10.19. Nos pedidos de alteração da forma de pagamento, observar-se-á à disposição da Seção III do Anexo VI da Instrução Normativa da Presidência do TJ/TO nº 4, de 31 de janeiro de 2023.

10.20. Todos os atos inerentes ao presente contrato obedecerão às regras concernentes ao Sistema Eletrônico de Informações – SEI do CONTRATANTE.

11. CONDIÇÕES DE REAJUSTE

11.1. O preço poderá ser reajustado após 12 (doze) meses contados do termo inicial previsto no item 11.2 deste Termo, observada a variação do IPCA - Índice Nacional de Preços ao Consumidor Amplo, ou por outro indicador que venha substituí-lo.

11.2. O primeiro reajuste será devido após o transcurso do prazo de 12 (doze) meses contados da data do orçamento estimado, assim considerada a data de conclusão da apuração do valor estimado da contratação, independentemente da data da tabela ou sistema referencial de custos utilizado.

11.3. Os pedidos de reajuste contratual serão recebidos, instruídos e impulsionados pelo gestor do contrato, conforme Seção III do Anexo V da Instrução Normativa do TJ/TO nº 4, de 31 de janeiro de 2023.

11.4. Nos procedimentos de reajuste, deverão ser observadas as disposições da Seção VI, do Capítulo VIII, da Instrução Normativa do TJ/TO nº 4, de 31 de janeiro de 2023.

12. GARANTIA CONTRATUAL

12.1. Não se aplica.

13. CRITÉRIOS E PRÁTICAS DE SUSTENTABILIDADE

13.1. Serão observados em todas as contratações de bens e serviços critérios de sustentabilidade ambiental, nos termos:

13.1.1. Artigo 144 da Lei nº 14.133, de 2021;

13.1.2. Artigos 7º e 8º da Instrução Normativa TJTO nº 4, de 2023 – Das Contratações Sustentáveis (Plano de Logística Sustentável - PLS).

Anexo - Detalhamento mesa de trabalho gabinete Presidência (7022705)



Documento assinado eletronicamente por **Juarez Lopes Marinho, Arquiteto**, em 24/03/2026, às 16:34, conforme art. 1º, III, "b", da Lei 11.419/2006.



Documento assinado eletronicamente por **Aline Aragão Ishizawa, Chefe de Serviço**, em 24/03/2026, às 17:08, conforme art. 1º, III, "b", da Lei 11.419/2006.



A autenticidade do documento pode ser conferida no link <http://sei.tjto.jus.br/verifica/> informando o código verificador **7050264** e o código CRC **FD669260**.

Palácio da Justiça Rio Tocantins, Praça dos Girassóis, sn - Bairro Centro - Palmas/TO, CEP 77015007
6332184480 - <http://www.tjto.jus.br/>

ANEXO II

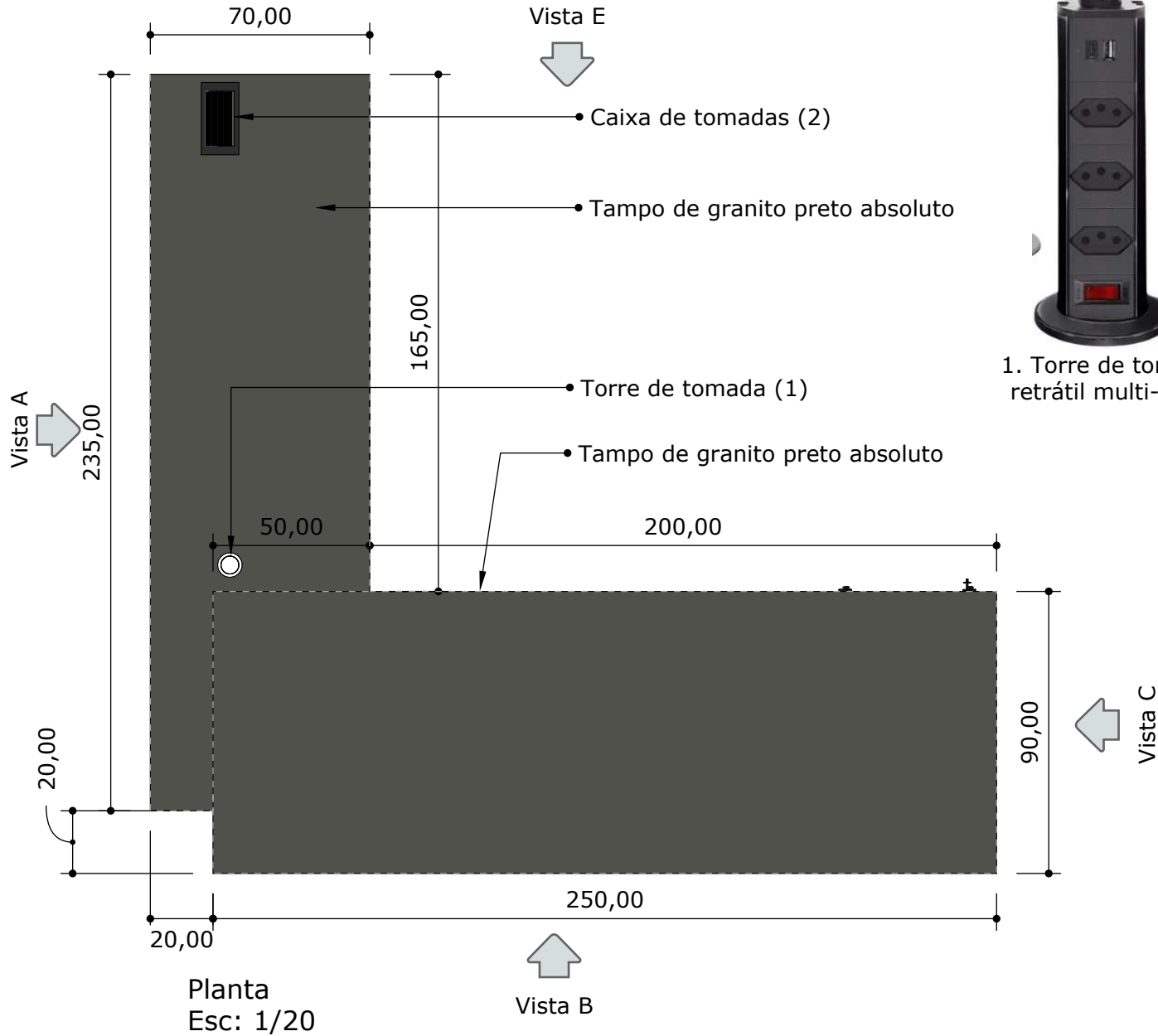

1. Torre de tomada retrátil multi-plug.



MDF AMÊNDOLA RÚSTICA DURATEX



GRANITO PRETO ABSOLUTO

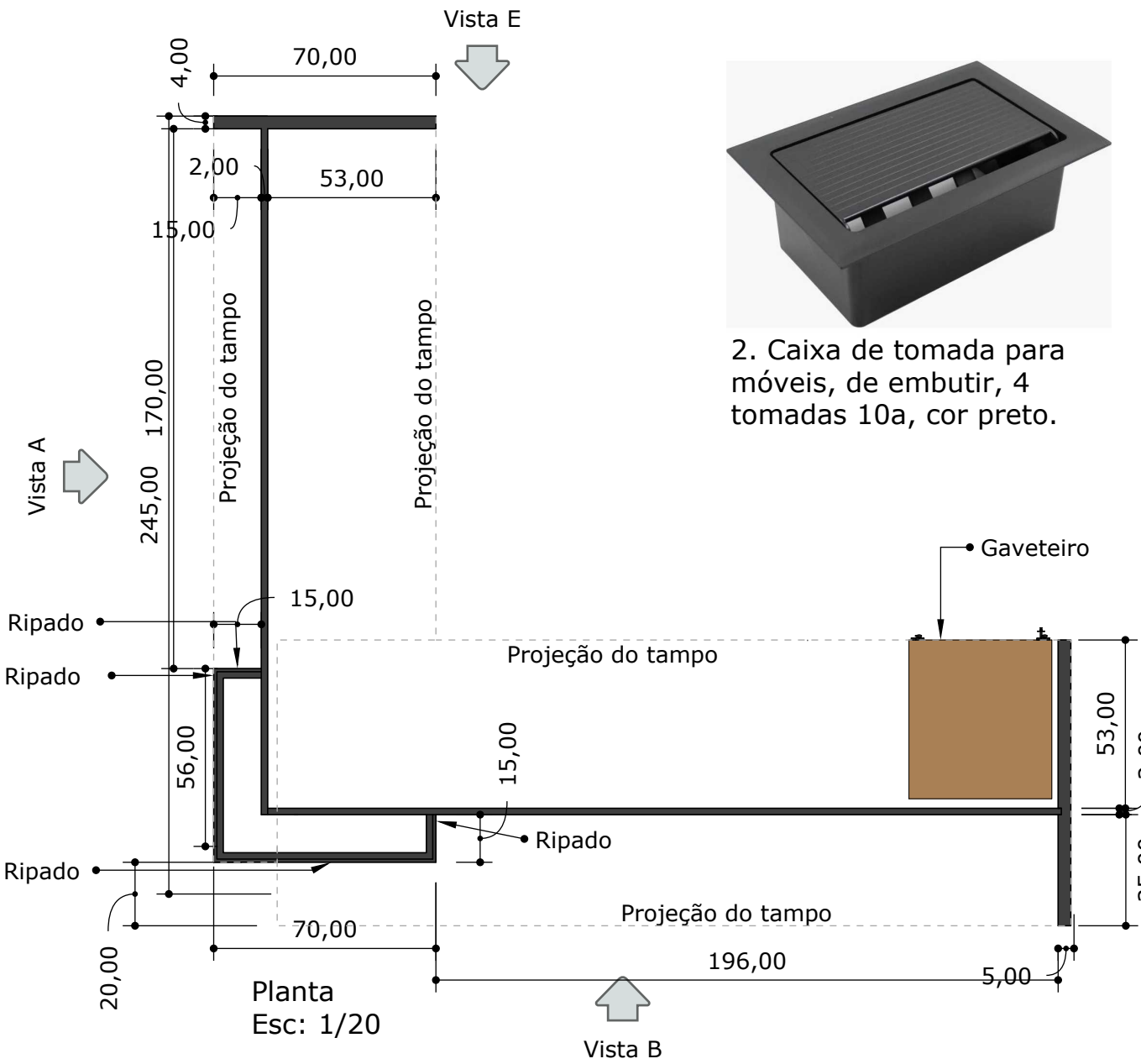

2. Caixa de tomada para móveis, de embutir, 4 tomadas 10a, cor preto.

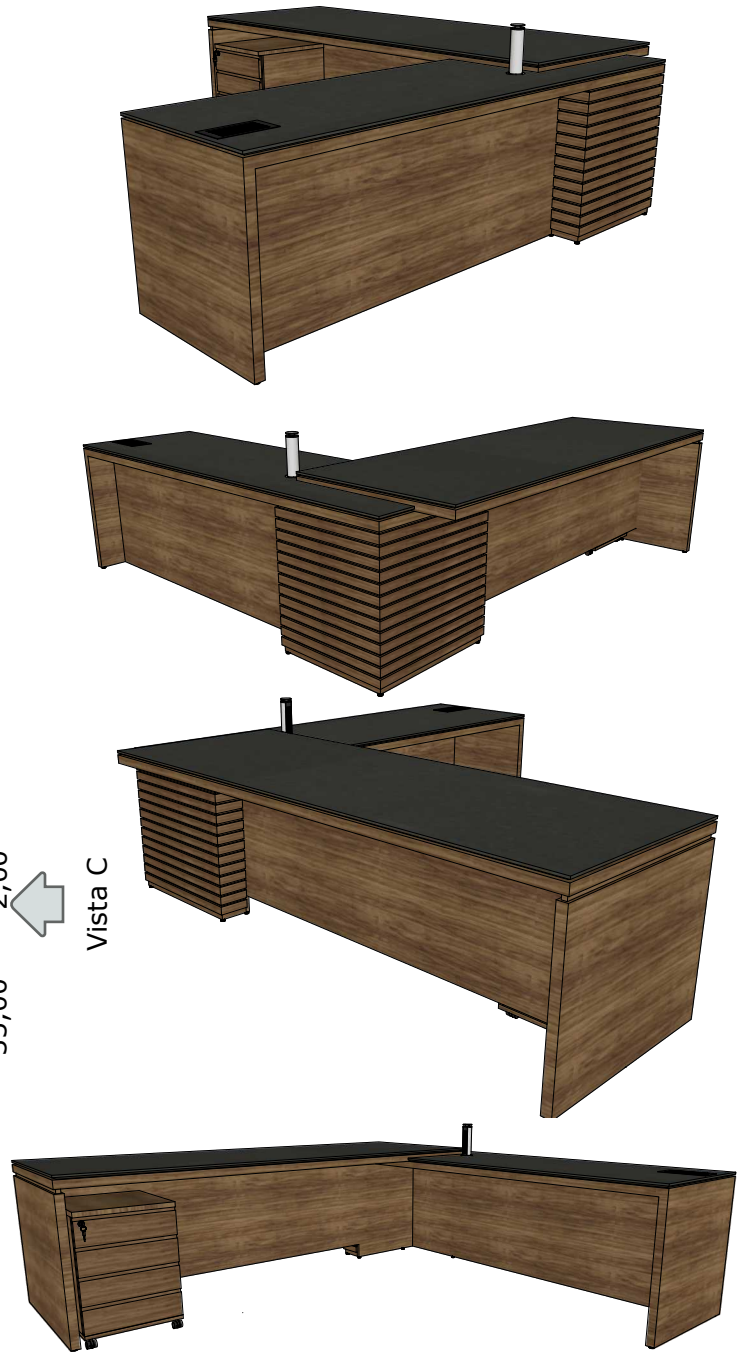

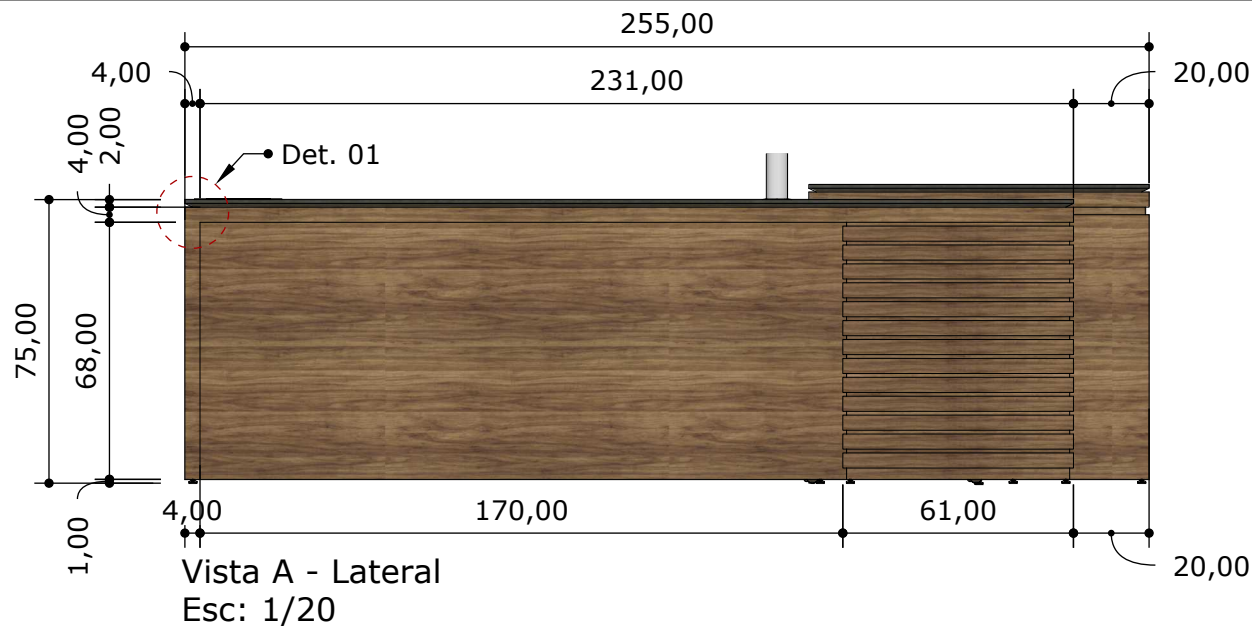

Vista A - Lateral
Esc: 1/20

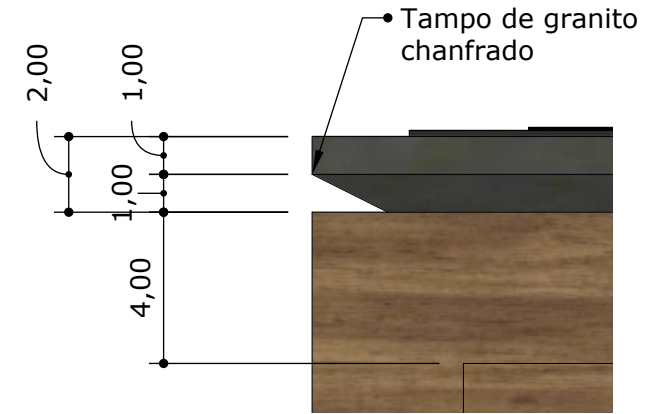

Det. 01
Esc: 1/2

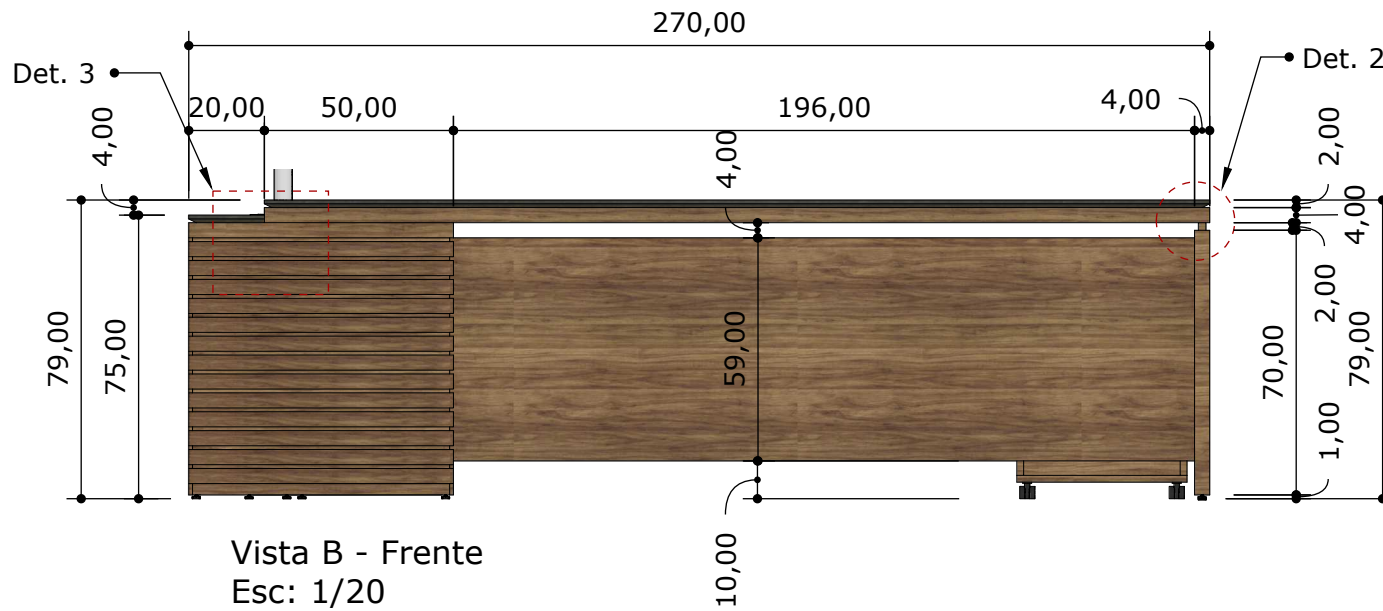

Vista B - Frente
Esc: 1/20

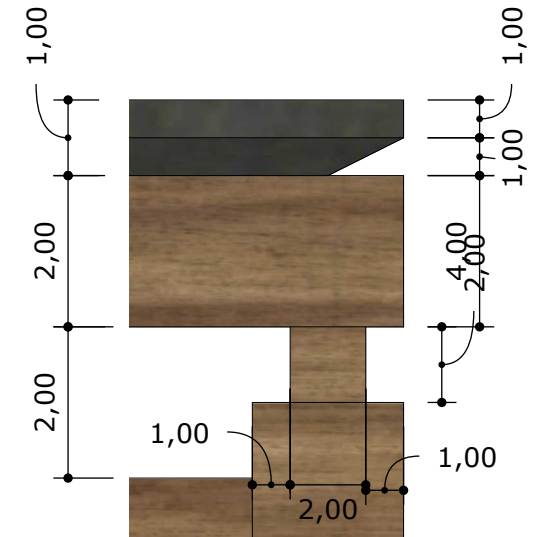

Det. 02
Esc: 1/2

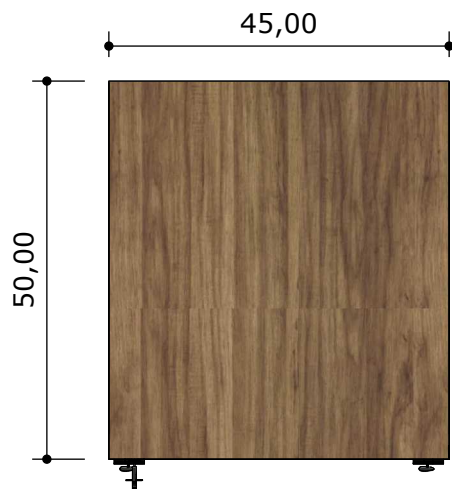

Planta
Esc: 1/10



Perspectiva

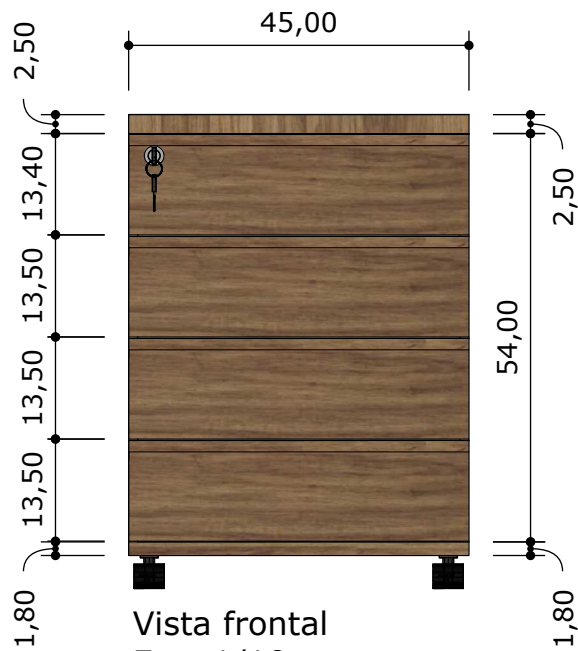

Vista frontal
Esc: 1/10

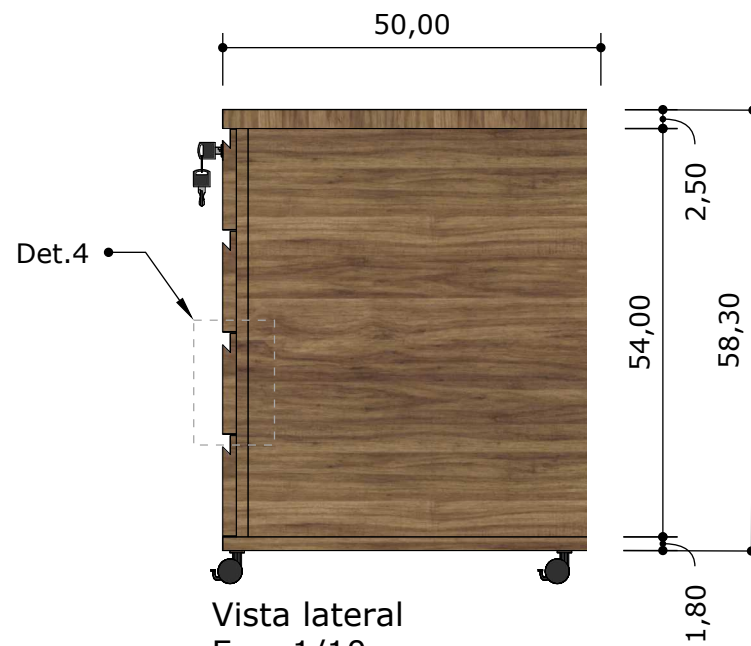

Vista lateral
Esc: 1/10

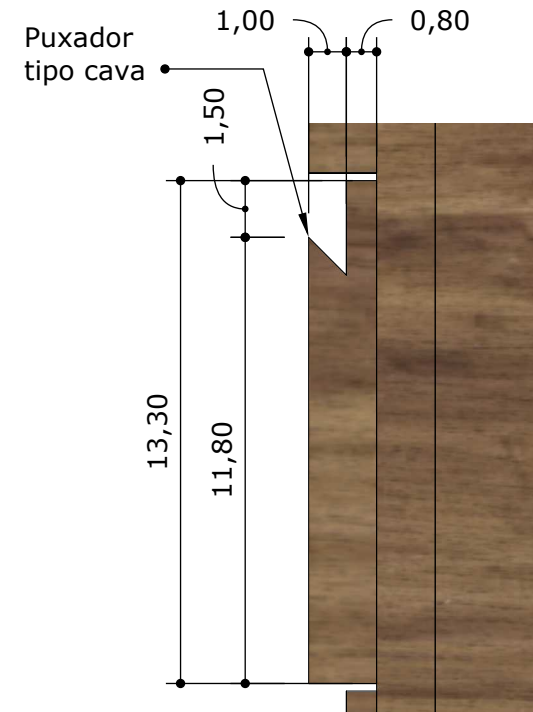

Det. 4
Esc: 1/2



MESA DO GABINETE DA PRESIDÊNCIA

Local:
Tribunal de Justiça
do Tocantins

Autor:
Arq. Giordano Procopio

Prancha:
06/06



TRIBUNAL DE JUSTIÇA DO ESTADO DO TOCANTINS

ANEXO III

MINUTA DE CONTRATO

CONTRATO Nº. ____/2026
 _____ DE LICITAÇÃO
 PROCESSO 26.0.000004508-9

CONTRATO QUE CELEBRAM ENTRE SI O TRIBUNAL DE JUSTIÇA DO ESTADO DO TOCANTINS E A EMPRESA _____.

Pelo presente Instrumento e na melhor forma de direito, o **TRIBUNAL DE JUSTIÇA DO ESTADO DO TOCANTINS**, inscrito no CNPJ sob o nº 25.053.190/0001-36, com sede na Praça dos Girassóis, s/nº, Centro, Palmas/TO, neste ato representado por seu Diretor-Geral, o Senhor **FRANCISCO ALVES CARDOSO FILHO**, brasileiro, portador do RG nº 2.XX2 - SSP/TO, inscrito no CPF sob o nº 549.XXX.XXX-72, residente e domiciliado nesta capital, doravante designado **CONTRATANTE** e, do outro lado, a empresa _____, pessoa jurídica de direito privado, inscrita no CNPJ sob o nº _____, com sede _____, CEP _____, Telefone _____, doravante designada **CONTRATADA**, neste ato representada por _____, portador(a) do RG nº _____, inscrito(a) no CPF sob o nº _____, têm entre si, justo e avençado, o presente contrato, nos termos da Lei nº 14.133, de 1º de abril de 2021, das Instruções Normativas do TJ/TO nº 4, de 31 de janeiro de 2023, nº 5, de 31 de janeiro de 2023 e nº 6, de 31 de janeiro de 2023, bem como das demais normas legais aplicáveis e das cláusulas seguintes:

CLÁUSULA PRIMEIRA – DO OBJETO:

1.1. O presente instrumento tem por objeto a aquisição de mesa com gaveteiro para a sala da presidência do Tribunal de Justiça.

1.2. Descrição do objeto.

GRUPO	ITEM	DESCRIÇÃO	UND.	QTDE.	VALOR UNITÁRIO	VALOR TOTAL
1						
Valor Total						

1.3. A aquisição citada na subcláusula 1.1 obedecerá ao estipulado neste contrato, bem como as especificações técnicas, forma de execução/entrega e às disposições dos documentos adiante enumerados, constantes do Processo Administrativo 26.0.000004508-9 do CONTRATANTE, e que, independentemente de transcrição, fazem parte integrante e complementar deste, no que não o contrariarem. São eles:

1.3.1. O Termo de Referência constante no Processo Administrativo epigrafado;

1.3.2. A proposta de preços apresentada pela CONTRATADA em ____ de ____ de 2026 e os demais documentos fornecidos para instrução da aquisição.

1.4. A presente aquisição foi objeto de _____ de Licitação nos termos _____, da Lei nº 14.133/2021, conforme Processo Administrativo acima citado.

CLÁUSULA SEGUNDA – DA FORMALIZAÇÃO DO CONTRATO:

2.1. A empresa será convocada para assinatura deste instrumento contratual, devendo assiná-lo e restituí-lo no prazo de 5 (cinco) dias:

2.1.1. O prazo mencionado no subitem anterior poderá ser prorrogado uma única vez e a critério do CONTRATANTE, por igual período, desde que diante de motivo justificado e arrazoado por parte da CONTRATADA e a solicitação tenha ocorrido ainda dentro do prazo de assinatura.

2.2. A assinatura deste contrato será realizada por meio eletrônico, utilizando-se do Sistema Eletrônico de Informações – SEI, do CONTRATANTE.

CLÁUSULA TERCEIRA – DA EXECUÇÃO E ENTREGA DO OBJETO:

3.1. As comunicações entre o CONTRATANTE e a CONTRATADA deverá ser realizada por escrito sempre que o ato exigir tal formalidade, admitindo-se o uso de mensagem eletrônica para esse fim.

3.1.1. É de responsabilidade da CONTRATADA, manter em perfeito funcionamento o meio de contato indicado, comunicando ao CONTRATANTE qualquer interrupção ou falha, providenciando, imediatamente, outra forma de contato similar.

3.2. A mesa deverá ser instalada na sala da Presidência, na Sede do Tribunal de Justiça do Estado do Tocantins/TO. Devendo ser acompanhado por um servidor da Divisão de Arquitetura da Diretoria de Infraestrutura e Obras, no horário das 12h às 18h, - telefones (63) 3142-2702 e 3142-2711, de acordo com o especificado neste contrato e no Termo de Referência, sem avarias;

3.2.1. A CONTRATADA será responsável pela fabricação, e deverá realizar visita técnica obrigatória ao local de instalação, no Gabinete da Presidência do Tribunal de Justiça do Estado do Tocantins, para:

- a) Definição do método de montagem;
- b) Avaliação logística;
- c) Planejamento da execução,
- d) Minimizando interferências nas atividades institucionais.

3.3. A CONTRATADA será responsável por todo material.

3.4. A CONTRATADA deverá cumprir fielmente o contrato:

3.4.1. Efetuar a entrega do objeto contratado em perfeitas condições, conforme especificações, prazo e local constantes antes neste contrato e no Termo de Referência e seus anexos.

3.5. A CONTRATADA deverá entregar e instalar o objeto em até 15 (quinze) dias corridos, contados a partir da assinatura deste contrato e da emissão da nota de empenho, no subsolo da sede do Tribunal de Justiça, Palácio da Justiça a Rio Tocantins, Praça dos Girassóis, s/nº Centro, Palmas Tocantins / CEP: 77015-007. Caso recaia sobre final de semana ou feriado, o objeto deverá ser entregue no próximo dia útil.

CLÁUSULA QUARTA – DO RECEBIMENTO:

4.1. Com fulcro nos artigos 25 e 26 da Instrução Normativa nº 07/2021, elaborada pelo Tribunal de Justiça do Estado do Tocantins, será criada uma Comissão de Recebimento Provisório e Definitivo, designada pela Diretora Geral ou por quem este delegar competência.

4.2. O CONTRATANTE expedirá no prazo de até 5 (cinco) dias corridos após a entrega dos bens, o "Termo de Recebimento Provisório", o qual deverá ser assinado pela comissão designada para este fim, para efeito de posterior verificação da conformidade do material com a especificação;

4.3. Após verificação da qualidade e quantidade do material e consequente aceitação, o CONTRATANTE emitirá o "Termo de Recebimento Definitivo", o qual deverá ser assinado pela comissão de recebimento, no prazo máximo de 15 (quinze) dias corridos após a entrega dos bens.

4.4. O recebimento provisório ou definitivo não exclui a responsabilidade civil pela solidez e segurança, nem ético-profissional pela perfeita execução do objeto, dentro dos limites estabelecidos pela lei ou pela ata de registro de preços;

4.5. O objeto poderá ser rejeitado, no todo ou em parte, quando em desacordo com as especificações constantes neste contrato, no Termo de Referência e na proposta, devendo serem substituídos no prazo de 10 (dez) dias úteis a contar da notificação, sob pena de aplicação das penalidades.

4.6. Ao CONTRATANTE não caberá qualquer ônus pela rejeição de produtos considerados inadequados pelo gestor.

4.7. O recebimento provisório ou definitivo não excluirá a responsabilidade civil pela solidez e pelos materiais fornecidos nem a responsabilidade ético-profissional pela perfeita execução deste instrumento contratual, nos limites estabelecidos pela lei ou por este contrato.

4.8. A CONTRATADA é obrigada a reparar, corrigir, remover, reconstruir ou substituir, às suas expensas, no total ou em parte, o objeto em que se verificarem vícios, defeitos ou incorreções resultantes da execução ou de materiais.

4.9. Nenhum prazo de recebimento ocorrerá enquanto pendente a solução, pela CONTRATADA, de inconsistências verificadas na execução do objeto ou no instrumento de cobrança.

CLÁUSULA QUINTA – DA GARANTIA:

5.1. A CONTRATADA deverá indicar prazo de garantia dos mobiliários é de 5 (cinco) anos contra eventuais defeitos de fabricação, a contar do recebimento definitivo, conforme descritas neste contrato e no Termo de Referência.

5.1.1. Caso seja efetuada a troca de algum material devido a falhas/problemas, o prazo de garantia passa a ser contado novamente a partir do momento do aceite definitivo do novo objeto.

5.1.2. A CONTRATADA é obrigada a reparar, corrigir, remover, reconstruir, substituir ou problemas de fabricação, às suas expensas o objeto deste contrato em que se verificar vícios, defeitos ou incorreções, resultantes da execução ou de materiais empregados.

5.1.3. As despesas para a substituição, recolhimento, locomoção, devolução, revisão, dentre outras anomalias do(s) materiais, serão de inteira responsabilidade da CONTRATADA, sem ônus adicionais ao CONTRATANTE.

CLÁUSULA SEXTA – DA GARANTIA CONTRATUAL:

6.1. Não haverá exigência da garantia de execução contratual.

CLÁUSULA SÉTIMA – DOS CRITÉRIOS DE SUSTENTABILIDADE:

7.1. Serão observados em todas as contratações de bens e serviços critérios de sustentabilidade ambiental, nos termos:

7.1.1. Artigo 144 da Lei nº 14.133/2021;

7.1.2. Artigos 7º e 8º da Instrução Normativa TJTO nº 4, de 2023 – Das Contratações Sustentáveis (Plano de Logística Sustentável - PLS).

CLÁUSULA OITAVA – DO VALOR:

8.1. O valor total deste contrato é de R\$ _____ (_____), compreendendo todas as despesas e custos diretos e indiretos necessários à sua perfeita execução.

CLÁUSULA NONA – DA DOTAÇÃO ORÇAMENTÁRIA:

9.1. A despesa com a execução do objeto deste contrato correrá à conta da Dotação Orçamentária consignada:

Unidade Gestora: 060100 - Funjuris

Classificação Orçamentária: 06010.02.061.1145.3067

Natureza de Despesa: 44.90.52

Fonte de Recursos: 1760

9.2. As despesas inerentes à execução deste contrato serão liquidadas por meio da Nota de Empenho que será emitida à conta da dotação orçamentária especificada nesta Cláusula.

9.3. A CONTRATADA emitirá Nota Fiscal em observância à unidade gestora emissora da nota de empenho que albergou a aquisição:

9.3.1. **Fundo Especial de Modernização e Aprimoramento do Poder Judiciário - Funjuris.**

CNPJ: 03.173.154/0001-73

Praça dos Girassóis, S/Nº, Centro

CEP 77.015-007

Palmas/TO

CLÁUSULA DÉCIMA – DO PAGAMENTO:

10.1. A CONTRATADA deverá, obrigatoriamente, apresentar nota fiscal correspondente aos materiais efetivamente fornecidos.

10.2. Caberá à CONTRATADA apresentar, juntamente com a nota fiscal, os comprovantes atualizados de regularidade e com a Fazenda Pública Federal, Estadual e Municipal, com o Fundo de Garantia por Tempo de Serviço (FGTS) e a Certidão Negativa de Débitos Trabalhistas (CNDT), sob pena de aplicação das penalidades específicas previstas na Cláusula Décima Sétima deste contrato.

10.3. O CNPJ constante da Nota Fiscal deverá ser o mesmo indicado na proposta e nota de empenho e vinculado à conta corrente da CONTRATADA.

10.4. O CONTRATANTE somente pagará à CONTRATADA o que for solicitado e efetivamente entregue.

10.5. Os pagamentos serão efetuados após análise da conformidade dos materiais adquiridos com o discriminado na respectiva nota fiscal e o atesto do gestor do contrato.

10.6. O atesto do gestor do contrato na nota fiscal é condição indispensável para o pagamento:

10.6.1. Na ausência do (a) gestor (a) do contrato (férias, licença ou em viagem por interesse do CONTRATANTE), o atesto será dado pelo gestor substituto.

10.7. O CONTRATANTE reserva-se o direito de não atestar a nota fiscal para o pagamento, se os dados constantes da mesma estiverem em desacordo com os dados da CONTRATADA ou, ainda, se os materiais fornecidos não estiverem em conformidade com as especificações apresentadas neste contrato e no Termo de Referência, ficando o pagamento suspenso até a regularização.

10.8. O gestor deverá enviar o processo com a solicitação de pagamento à Diretoria Financeira em prazo hábil para a realização do tempestivo pagamento em conformidade com o estabelecido neste contrato:

10.8.1. Havendo duas ou mais solicitações de pagamento aptas a serem processadas e não sendo possível a efetivação da quitação na mesma data, a Diretoria Financeira deverá observar a ordem de preferência estabelecida no caput do art. 141 da Lei nº 14.133/2021.

10.9. Não será permitido pagamento antecipado, parcial ou total, relativo a este contrato, conforme art. 145 da Lei nº 14.133/2021.

10.10. O pagamento será efetuado em até 30 (trinta) dias corridos do protocolo de recebimento da nota fiscal (momento em que o credor está adimplente com a obrigação firmada perante o CONTRATANTE), sendo que, recaindo sobre dias não úteis, o termo final será prorrogado para o dia útil subsequente:

10.10.1. O pagamento será realizado, no prazo previsto no item anterior, por meio de ordem bancária em conta corrente da CONTRATADA - Banco _____, Agência nº _____, Conta Corrente nº _____, quando mantidas as mesmas condições iniciais de habilitação e caso não haja fato impeditivo para o qual tenha concorrido.

- 10.11. Sobre a fatura incidirão os tributos legalmente instituídos e as multas que eventualmente vierem a ser aplicadas. Sendo a CONTRATADA isenta ou beneficiária de redução de alíquota de qualquer imposto, taxa ou de contribuição social ou ainda optante pelo SIMPLES, deverá apresentar, junto com a fatura, cópia do respectivo comprovante.
- 10.12. Nenhum pagamento será efetuado à CONTRATADA enquanto pendente de liquidação qualquer obrigação financeira que lhe for imposta ___ em virtude de penalidade ou inadimplência ___, sem que o atraso decorrente gere direito a acréscimos de qualquer natureza.
- 10.13. Fica a CONTRATADA ciente de que, por ocasião do pagamento, será verificada a sua situação quanto à regularidade fiscal exigida na habilitação, a qual deverá ser mantida durante toda a execução contratual.
- 10.14. Havendo erro na apresentação da Nota Fiscal ou dos documentos pertinentes à aquisição, ou, ainda, circunstância que impeça a liquidação da despesa, como, por exemplo, obrigação financeira pendente, decorrente de penalidade imposta ou inadimplência, o pagamento ficará sobrestado até que a CONTRATADA providencie as medidas saneadoras. Nesta hipótese, o prazo para pagamento se iniciará após a comprovação da regularização da situação, não acarretando qualquer ônus para o CONTRATANTE.
- 10.15. Ocorrendo atraso no pagamento e desde que a CONTRATADA não tenha concorrido de alguma forma para tanto, fica convencionado que os encargos moratórios devidos pelo CONTRATANTE, entre o término do prazo referido no item 10.10 e a data do efetivo pagamento da nota fiscal/fatura, a serem incluídos em fatura própria, são calculados por meio da aplicação da seguinte fórmula:
- EM = I x N x VP, onde:
EM = Encargos Moratórios;
N = Número de dias entre a data prevista para o pagamento e a do efetivo pagamento;
VP = Valor da parcela em atraso;
I = Índice de compensação financeira = 0,00016438, assim apurado:
I = i / 365 I = 6 / 100 / 365 I = 0,00016438
Onde i = taxa percentual anual no valor de 6%.
- 10.16. Nos pedidos de alteração da forma de pagamento, observar-se-á à disposição da Seção III do Anexo VI da Instrução Normativa da Presidência do TJ/TO nº 4, de 31 de janeiro de 2023.
- 10.17. Todos os atos inerentes ao presente contrato obedecerão às regras concernentes ao Sistema Eletrônico de Informações – SEI do CONTRATANTE.

CLÁUSULA DÉCIMA PRIMEIRA – DO REAJUSTE:

- 11.1. O preço poderá ser reajustado após 12 (doze) meses contados do termo inicial previsto no item 11.2 deste contrato, observada a variação do Índice Nacional de Preços ao Consumidor Amplo - IPCA ou por outro indicador que venha substituí-lo.
- 11.2. O primeiro reajuste será devido após o transcurso do prazo de 12 (doze) meses contados da data do orçamento estimado, assim considerada a data de conclusão da apuração do valor estimado da aquisição, independentemente da data da tabela ou sistema referencial de custos utilizado.
- 11.3. Nos reajustamentos subsequentes ao primeiro, o interregno mínimo de 12 (doze) meses será contado da data de início dos efeitos financeiros do último reajustamento ocorrido. O arredondamento dos preços reajustados deste contrato se regerá da seguinte forma:
- 11.3.1. Para os valores utilizados em operações matemáticas de somatório serão utilizadas duas casas decimais e para aplicação de índices de correção monetária serão utilizadas sete casas decimais; e
- 11.3.2. Quando a casa decimal imediatamente posterior à definida no subitem 11.3.1 for igual ou superior a cinco, aumenta-se a casa decimal anterior em uma unidade. Já quando for inferior a cinco, permanecerá a mesma inalterada.
- 11.4. Os pedidos de reajuste contratual serão recebidos, instruídos e impulsionados pelo gestor deste contrato, conforme Seção III do Anexo V da Instrução Normativa do TJ/TO nº 4, de 31 de janeiro de 2023.
- 11.5. Nos procedimentos de reajuste, deverão ser observadas as disposições da Seção VI, do Capítulo VIII, da Instrução Normativa do TJ/TO nº 4, de 31 de janeiro de 2023.

CLÁUSULA DÉCIMA SEGUNDA – DO REEQUILIBRIO ECONÔMICO-FINANCEIRO:

- 12.1. Cabe a revisão, a qualquer tempo, do contrato cujo equilíbrio econômico-financeiro for afetado pela superveniência de fato imprevisível, ou previsível de consequências incalculáveis, que o torne mais oneroso para uma das partes:
- 12.1.1. Para os fins previstos no item 12.1, constituem fato imprevisível, o fato do Príncipe, o fato da Administração, o caso fortuito e a força maior.
- 12.1.2. Para efeito de revisão, compreende-se, também, como fato da Administração, a alteração de cláusula regulamentar do contrato que importe aumento dos encargos da CONTRATADA.
- 12.2. A instrução do processo para revisão, reequilíbrio econômico-financeiro, dar-se-á nos termos do Anexo VI da Instrução Normativa do TJ/TO nº 4, de 31 de janeiro de 2023.

12.3. O CONTRATANTE responderá à solicitação da CONTRATADA de reequilíbrio econômico-financeiro no prazo de 30 (trinta) dias, admitida a prorrogação do prazo, caso necessário, para o adequado deslinde da matéria.

CLÁUSULA DÉCIMA TERCEIRA – DOS ACRÉSCIMOS E SUPRESSÕES:

13.1 A CONTRATADA fica obrigada a aceitar, nas mesmas condições contratuais, os acréscimos ou supressões até o limite legal 25% (vinte e cinco por cento) do valor inicial atualizado deste contrato, conforme estabelecido no art. 1 25 da Lei nº 14.133, de 1º de abril de 2021.

13.2. Compete ao gestor e/ou ao fiscal deste contrato, conforme Anexo VI da Instrução Normativa do TJ/TO nº 4, d e 31 de janeiro de 2023, justificar e propor o acréscimo ou diminuição do quantitativo do objeto desta aquisição, o bservados os limites definidos no art. 125 da Lei nº 14.133/2021:

13.2.1. Em se tratando de alteração a ser realizada por mútuo consentimento, é indispensável que o gestor inclua n o processo o documento de aceite da CONTRATADA.

13.3. Nenhum acréscimo poderá exceder os limites estabelecidos no item 13.1. Isso não se aplica às supressões, as quais poderão exceder os limites legais quando acordadas entre as Partes.

CLÁUSULA DÉCIMA QUARTA – DAS ALTERAÇÕES CONTRATUAIS:

14.1. Eventuais alterações contratuais se regerão pela disciplina do Capítulo VII, do Título III, da Lei nº 14.133/2021 e do Anexo VI da Instrução Normativa do TJ/TO nº 4, de 31 de janeiro de 2023.

CLÁUSULA DÉCIMA QUINTA – DAS OBRIGAÇÕES DA CONTRATADA:

15.1. A CONTRATADA obriga-se a:

15.1.1. Observar as leis, decretos, regulamentos, portarias e normas federais, estaduais e municipais direta e indiretamente aplicáveis ao objeto deste contrato;

15.1.2. Realizar a entrega dos objetos nas condições, preços e prazos pactuados, nos termos deste Termo de Referência e da proposta de preços.

15.1.3. Emitir nota fiscal discriminando os objetos fornecidos, de acordo com o Termo de Referência.

15.1.4. Não transferir a outrem, no todo ou em parte, o objeto contratado, sem prévia anuência do Tribunal de Justiça do Estado do Tocantins.

15.1.5. Responsabilizar-se pelos danos causados diretamente ou indiretamente ao Poder Judiciário do Estado do Tocantins ou a terceiros, decorrentes de sua culpa ou dolo na execução da contratação, por ação ou omissão, não excluindo ou reduzindo essa responsabilidade a fiscalização ou o acompanhamento.

15.1.6. Substituir, às suas expensas, os objetos que não atenderem a qualidade correspondente às especificações e exigidas neste Termo de Referência, bem como aqueles que apresentarem vícios, defeitos ou incorreções.

15.1.7. Custear todas as despesas, diretas ou indiretas, decorrentes do cumprimento das obrigações assumidas.

15.1.8. Responsabilizar-se pelos encargos trabalhistas, previdenciários, fiscais e comerciais resultantes da contratação.

15.1.9. Indicar formalmente preposto apto a representá-lo junto ao Contratante, que deverá responder pela fiel execução do contrato.

15.1.10. Atender prontamente quaisquer orientações e exigências da Equipe de Fiscalização do Contrato, inerentes à execução do objeto contratual.

15.1.11. Reparar quaisquer danos diretamente causados à contratante ou a terceiros por culpa ou dolo de seus representantes legais, prepostos ou empregados, em decorrência da relação contratual, não excluindo ou reduzindo a responsabilidade da fiscalização ou o acompanhamento da execução dos serviços pela contratante.

15.1.12. Propiciar todos os meios necessários à fiscalização do contrato pela contratante, cujo representante terá poderes para sustar o fornecimento, total ou parcial, em qualquer tempo, sempre que considerar a medida necessária.

15.1.13. Manter, durante toda a execução do contrato, as mesmas condições da habilitação.

CLÁUSULA DÉCIMA SEXTA – DAS OBRIGAÇÕES DO CONTRATANTE:

16.1. O CONTRATANTE obriga-se a:

16.1.1. Observar as leis, decretos, regulamentos, portarias e demais normas aplicáveis direta e indiretamente a esta aquisição;

16.1.2. Responsabilizar-se pela lavratura do respectivo contrato, com base nas disposições da Lei nº 14.133/2021;

16.1.3. Proporcionar condições para o fornecimento do objeto deste contrato;

16.1.4. Assegurar os recursos necessários para custear as despesas deste contrato, por meio da emissão de empenho, garantindo o pagamento da nota fiscal, respeitada a ordem cronológica;

16.1.5. Designar gestor e/ou fiscal para acompanhar a execução deste contrato;

16.1.6. Rejeitar os objetos que não atendam especificações e aos requisitos mínimos constante deste contrato;

- 16.1.7. Notificar a CONTRATADA, por escrito, sobre imperfeições, falhas ou irregularidades constantes de cada um dos itens que compõem o objeto deste contrato, para que sejam adotadas as medidas corretivas necessárias;
- 16.1.8. Prestar todas as informações e/ou esclarecimentos que venham a ser solicitados pela CONTRATADA;
- 16.1.9. Zelar para que, durante a vigência deste contrato, sejam cumpridas as obrigações assumidas por parte da CONTRATADA, bem como sejam mantidas todas as condições de habilitação e qualificação exigidas;
- 16.1.10. Comunicar a CONTRATADA para que emita a Nota Fiscal ou Fatura com o valor exato dimensionado pela fiscalização com base na Avaliação de Resultado
- 16.1.11. Receber o objeto fornecido pela Contratada que esteja em conformidade com a proposta aceita, conform e inspeções realizadas.
- 16.1.12. Liquidar o empenho e efetuar o pagamento à Contratada, dentro dos prazos preestabelecidos em contrato.
- 16.1.13. Comunicar à Contratada todas e quaisquer ocorrências relacionadas com o fornecimento do objeto.

CLÁUSULA DÉCIMA SÉTIMA – DAS SANÇÕES ADMINISTRATIVAS:

17.1. A CONTRATADA será responsabilizada pelas condutas em desacordo com o disposto neste contrato e no edital de licitação, sujeitando-se às seguintes sanções:

- I – advertência;
- II – multa;
- III – impedimento de licitar e contratar; e
- IV – declaração de inidoneidade para licitar ou contratar.

17.1.1. A penalidade de advertência será aplicada quando a CONTRATADA der causa à inexecução parcial deste contrato e não for justificável a aplicação de penalidade mais grave.

17.1.2. A sanção de impedimento de licitar e contratar consistirá em impedimento de licitar ou contratar no âmbito da Administração Pública direta e indireta do Estado do Tocantins por até 3 (três) anos e será aplicada, sempre que não se justificar a imposição de penalidade mais grave, quando a CONTRATADA:

- I - der causa à inexecução parcial do contrato que cause grave dano à Administração, ao funcionamento dos serviços públicos ou ao interesse coletivo;
- II - der causa à inexecução total do contrato;
- III - deixar de entregar a documentação exigida para o certame;
- IV - não manter a proposta, salvo em decorrência de fato superveniente devidamente justificado;
- V - não celebrar o contrato ou não entregar a documentação exigida para a aquisição, quando convocada dentro do prazo de validade de sua proposta;
- VI - ensejar o retardamento da execução ou da entrega do objeto da licitação sem motivo justificado.

17.1.3. A sanção de declaração de inidoneidade para licitar ou contratar consistirá em impedimento de licitar ou contratar no âmbito da Administração Pública direta e indireta de todos os entes federativos por um período mínimo de 3 (três) e máximo de 6 (seis) anos e será aplicada nas hipóteses no subitem 17.1.1 que justificam a aplicação de penalidade mais grave ou ainda quando a CONTRATADA:

- I - apresentar declaração ou documentação falsa exigida para o certame ou prestar declaração falsa durante a licitação ou a execução do contrato;
- II - fraudar a licitação ou praticar ato fraudulento na execução do contrato;
- III - comportar-se de modo inidôneo ou cometer fraude de qualquer natureza;
- IV - praticar atos ilícitos com vistas a frustrar os objetivos da licitação;
- V - praticar ato lesivo previsto no art. 5º da Lei nº 12.846, de 1º de agosto de 2013.

17.1.4. Em conjunto com as sanções dos subitens 17.1.1, 17.1.2 ou 17.1.3 a autoridade competente poderá:

- I - aplicar multa entre 0,5% (cinco décimos por cento) e 30% (trinta por cento) do valor do contrato; e
- II – determinar a extinção unilateral do contrato.

17.1.5. O atraso injustificado na execução do contrato sujeitará a CONTRATADA a multa de mora, que será aplicada nos seguintes percentuais, tendo como base de cálculo o valor da parcela adimplida com atraso:

- I - 1% (um por cento) pelo 1º (primeiro) dia de atraso;
- II - 0,10% (um décimo por cento) por dia de atraso, a partir do dia 2º (segundo) até o 15º (décimo quinto);
- III - 0,25% (vinte e cinco centésimos percentuais) por dia de atraso, a partir do dia 16º (décimo sexto) até o 30º (trigésimo).

17.1.6. O CONTRATANTE avaliará se o atraso no adimplemento parcial ou total do objeto configura simples impontualidade, passível de multa moratória, ou inexecução do contrato, que sujeitará a CONTRATADA às demais sanções administrativas previstas, avaliando as circunstâncias do caso concreto e a utilidade ou aproveitamento do objeto para a administração.

17.1.7. A aplicação de multa de mora não impedirá que o CONTRATANTE a converta em compensatória e promova a extinção unilateral do contrato com a aplicação cumulada das demais sanções previstas neste contrato.

I - A multa compensatória não obsta a apuração e cobrança das perdas e danos decorrentes do descumprimento deste contrato.

17.1.8. A não apresentação da documentação prevista no item 10.2, da Cláusula Décima deste contrato, ou a constatação de qualquer irregularidade relativa às demais condições de habilitação e qualificação que ensejaram a presente aquisição sujeitarão a CONTRATADA à pena de advertência e à sua notificação para sanear o vício ou irregularidade.

I – O inadimplemento da obrigação no prazo assinalado na notificação sujeitará a CONTRATADA ao disposto nos incisos I e II do subitem 17.1.4.

17.1.9. O atraso no adimplemento de outras obrigações acessórias, não previstas expressamente nos subitens anteriores, sujeitará a CONTRATADA à multa moratória de 0,05% (meio décimo por cento) a 0,1% (um décimo por cento), ao dia, sobre o valor total deste contrato, até o limite de 30 (trinta) dias, a critério do CONTRATANTE, observando-se os critérios constantes do subitem 17.1.11 e sem prejuízo das demais sanções.

17.1.10. Durante o período de 30 (trinta) dias previsto nos subitens 17.1.5 e 17.1.9, a critério do CONTRATANTE, este contrato poderá ser rescindido, sem prejuízo das demais sanções.

17.1.11. Nos processos de apuração de infrações, serão assegurados o direito ao contraditório e à ampla defesa, observadas as disposições legais e regulamentares, e serão levados em consideração na aplicação das sanções:

I – a natureza e a gravidade da infração cometida;

II – as peculiaridades do caso concreto;

III – as circunstâncias agravantes ou atenuantes;

IV – os danos que dela provierem para o CONTRATANTE;

V – a implantação ou o aperfeiçoamento de programa de integridade, conforme normas e orientações dos órgãos de controle;

VI – a não reincidência da infração;

VII – a atuação da CONTRATADA em minorar os prejuízos advindos de sua conduta omissiva ou comissiva;

VIII – a execução satisfatória das demais obrigações contratuais.

17.1.12. A multa moratória de valor irrisório poderá ser convertida em pena de advertência, a critério da autoridade competente.

17.1.13. Em casos excepcionais, caso a multa moratória se mostre desproporcional à gravidade da infração e ao prejuízo ou risco de prejuízo dela decorrente, a autoridade competente poderá, justificadamente, reduzi-la, em atendimento ao disposto no subitem 17.1.11.

17.1.14. A multa aplicada, após regular processo administrativo e garantido o direito de ampla defesa, será descontada das faturas emitidas pela CONTRATADA ou recolhida ao Fundo Especial de Modernização e Aprimoramento do Poder Judiciário - Funjuris por meio de DAJ – Documento de Arrecadação Judiciária.

17.1.15. Se a multa aplicada e as indenizações cabíveis forem superiores ao valor de pagamento eventualmente devido pelo CONTRATANTE à CONTRATADA, além da perda desse valor, a CONTRATADA deverá complementar a diferença, ou será cobrada judicialmente.

17.2. No processo Administrativo sancionatório, a dosimetria na aplicação de penalidades decorrentes da prática de infrações definidas neste contrato e no art. 155 da Lei nº 14.133/2021, o CONTRATANTE deverá observar as disposições da Instrução Normativa do TJ/TO nº 6, de 31 de janeiro de 2023.

CLÁUSULA DÉCIMA OITAVA – DAS HIPÓTESES DE EXTINÇÃO:

18.1. O presente Instrumento poderá ser extinto:

I - por ato unilateral e escrito da Administração, nos casos enumerados nos incisos I a IX do art. 137 da Lei nº 14.133/2021, desde que o descumprimento contratual não tenha sido decorrente de sua própria conduta;

II - consensualmente, por acordo entre as partes, por conciliação, por mediação ou por comitê de resolução de disputas, desde que haja interesse da Administração;

III - por decisão arbitral, em decorrência de cláusula compromissória ou compromisso arbitral, ou por decisão judicial.

18.2. No caso de extinção amigável, a parte que pretender rescindir o contrato comunicará sua intenção à outra, por escrito.

18.3. Tanto a extinção determinada por ato unilateral da Administração como a consensual deverão ser precedidas de autorização escrita e fundamentada da autoridade competente e reduzidas a termo no respectivo procedimento administrativo:

18.3.1. Os casos de extinção contratual deverão ser formalmente motivados nos autos do processo, assegurados o contraditório e a ampla defesa.

18.4. Quando a extinção se der por ato unilateral, além das sanções cabíveis previstas na Lei nº 14.133/2021, poderá ocorrer:

I - retenção dos créditos decorrentes do contrato até o limite dos prejuízos causados ao CONTRATANTE e das multas aplicadas.

CLÁUSULA DÉCIMA NONA – DA VINCULAÇÃO:

19.1. O presente Contrato fica vinculado aos autos nº 26.0.00004508-9 e ao ato que declarou a Dispensa e Licitação.

CLÁUSULA VIGÉSIMA – DA VIGÊNCIA:

20.1. Este contrato terá início a partir da data de sua assinatura e vigência adstrita ao respectivo crédito orçamentário, nos termos do art. 105 da Lei nº 14.133/2021.

CLÁUSULA VIGÉSIMA PRIMEIRA – DAS VEDAÇÕES:

21.1. É vedado à CONTRATADA:

21.1.1. Veicular publicidade acerca do objeto a que se refere o presente contrato, salvo autorização específica do CONTRATANTE;

21.1.2. Ceder os créditos ou sub-rogar direitos e obrigações deste contrato a terceiros;

21.1.3. Caucionar ou utilizar este Termo de contrato para qualquer operação financeira;

21.1.4. Subcontratar, no todo ou em parte, a execução do objeto deste contrato;

21.1.5. Interromper a execução contratual sob alegação de inadimplemento por parte do CONTRATANTE, salvo nos casos previstos em lei.

21.2. Conforme a Resolução CNJ n.º 07/2005, é vedada a manutenção, aditamento ou prorrogação de contrato de prestação de serviços com empresa que venha a contratar empregados que sejam cônjuges, companheiros ou parentes em linha reta, colateral ou por afinidade, até o terceiro grau, inclusive, de ocupantes de cargos de direção e de assessoramento, de membros ou juizes vinculados ao Tribunal de Justiça do Estado do Tocantins.

CLÁUSULA VIGÉSIMA SEGUNDA – DA PUBLICAÇÃO:

22.1. A publicação resumida deste contrato no Diário da Justiça Eletrônico – DJE será providenciada pelo CONTRATANTE.

22.2. O CONTRATANTE também promoverá a publicação deste contrato no Portal Nacional de Contratações Públicas (PNCP), condição indispensável para sua eficácia, conforme o art. 94 da Lei nº 14.133/2021.

CLÁUSULA VIGÉSIMA TERCEIRA – DA GESTÃO E FISCALIZAÇÃO:

23.1. O gerenciamento e a fiscalização da aquisição decorrente deste contrato caberão aos servidores do CONTRATANTE, que determinarão o que for necessário para regularizar faltas ou defeitos, nos termos do art. 117 da Lei nº 14.133/2021, e, na sua falta ou impedimento, pelo seu substituto legal.

23.2. A gestão deste contrato ficará a cargo do servidor Juarez Lopes Marinho, matrícula nº 353163, sendo substituído pela servidora Juliana Rosa Barcelos Costa, matrícula nº 353552. A fiscalização do contrato será de responsabilidade dos servidores Giordano Procópio de Oliveira Salim, matrícula nº 367825, e, como substituto, Edias Ferreira Figueiredo, matrícula nº 367376.

23.3. A fiscalização observará o aspecto qualitativo e quantitativo, devendo ser anotado, em registro próprio, as falhas detectadas, e comunicadas à autoridade competente.

23.4. A atuação ou a eventual omissão da fiscalização durante a realização dos trabalhos não poderá ser invocada para eximir a CONTRATADA da responsabilidade no fornecimento dos produtos. Demais atribuições e responsabilidades do gestor de contratos no âmbito do CONTRATANTE estão disciplinadas na Instrução Normativa nº 04/2023 do Tribunal de Justiça do Estado do Tocantins.

23.5. Forma de comunicação junto a contratada será por escrito, via correspondência eletrônica.

CLÁUSULA VIGÉSIMA QUARTA – DA PROTEÇÃO DE DADOS:

24.1. O CONTRATANTE e a CONTRATADA se comprometem a realizar o tratamento dos dados pessoais de acordo com todas as bases legais e regulamentares de proteção de dados aplicáveis, sobretudo em observância aos direitos fundamentais de liberdade, de privacidade e de livre desenvolvimento da personalidade da pessoa natural no que concerne ao tratamento de dados pessoais, inclusive nos meios digitais.

I - por dados pessoais entendam-se todas as informações relacionadas à pessoa física identificada ou identificável;

II - por tratamento, recorra-se ao Art. 5º, X, da LGPD, que assim define como sendo qualquer operação realizada com dados pessoais, como as que se referem à coleta, produção, recepção, classificação, utilização, acesso, reprodução, transmissão, distribuição, processamento, arquivamento, armazenamento, eliminação, avaliação ou controle da informação, modificação, comunicação, transferência, difusão ou extração.

24.2. O tratamento de dados pessoais pelo CONTRATANTE e pela CONTRATADA se dará conforme as disposições da Lei nº 13.709, de 14 de agosto de 2018, Lei Geral de Proteção de Dados - LGPD, da Portaria nº 1864, de 30 de julho de 2021, que institui a Política Geral de Privacidade e Proteção de Dados Pessoais, no âmbito do Poder Judiciário do Estado do Tocantins, bem como conforme as orientações e regulamentações da Autoridade Nacional de Proteção de Dados - ANPD e de outros diplomas legais aplicáveis.

24.3. A finalidade do tratamento de dados:

I - a finalidade do tratamento dos dados pessoais deve estar em conformidade com o objeto do contrato e legalmente respaldada, respeitando-se as disposições da Lei Geral de Proteção de Dados e da Política Geral de Privacidade e Proteção de Dados Pessoais, no âmbito do Poder Judiciário do Estado do Tocantins, os princípios da Administração Pública e os demais diplomas legais e regulamentares aplicáveis, em especial a Lei de Acesso à Informação (Lei nº 12.527, de 18 de novembro de 2011).

24.4. No caso de necessidade de obtenção do consentimento do titular dos dados pessoais para que se dê o tratamento pela CONTRATADA, este se dará apenas após aprovação do CONTRATANTE, o qual poderá ficar responsável pela obtenção do consentimento perante o titular dos dados.

24.5. Responsabilizam-se as partes pela gestão dos dados pessoais necessários à realização das finalidades especificadas no item 24.3, vedado o seu compartilhamento ou utilização para outra finalidade aqui não contemplada.

24.6. Os sistemas ou qualquer outro meio que servirão de base para armazenamento dos dados pessoais em razão deste contrato celebrado entre CONTRATANTE e CONTRATADA, devem estar alinhados com a legislação vigente e as melhores práticas, a fim de garantir efetiva proteção a estes.

24.7. As medidas de segurança adotadas pelo CONTRATANTE e pela CONTRATADA, a fim de proteger os dados pessoais objeto de tratamento, devem ser adequadas para evitar a sua destruição, perda, alteração, divulgação, acesso não autorizado ou demais incidentes de segurança.

24.8. Os dados pessoais aos quais as partes do contrato tiverem acesso serão tratados em seus respectivos ambientes.

24.9. É vedado o compartilhamento dos dados pessoais objeto de tratamento em razão deste contrato, ressalvadas as hipóteses legais ou expressamente previstas no próprio contrato.

24.10. Responderão rápida e adequadamente CONTRATANTE e CONTRATADA às solicitações de informação da contaparte relacionadas ao tratamento dos dados pessoais.

24.11. Em caso de incidente envolvendo dados pessoais, tais como perda, alteração, acesso não autorizado, destruição, entre outros, CONTRATANTE e CONTRATADA informarão ao gestor do contrato e ao preposto ou representante da CONTRATADA imediatamente a ocorrência do incidente.

24.12. Encerrada a vigência do contrato ou não havendo mais necessidade de utilização dos dados pessoais, CONTRATANTE e CONTRATADA interromperão o tratamento imediatamente, salvo expressa disposição em contrário, e, em no máximo 30 (trinta) dias, eliminarão completamente tais dados armazenados ou os entregarão ao CONTRATANTE, conforme o caso, ressalvada a necessidade de mantê-los para cumprimento de obrigação legal.

CLÁUSULA VIGÉSIMA QUINTA – DO CONSENTIMENTO:

25.1. Nas hipóteses em que o consentimento do titular dos dados pessoais seja necessário para o tratamento, observar-se-á o disposto no item 24.4.

CLÁUSULA DÉCIMA VIGÉSIMA SEXTA – DA LEGISLAÇÃO E CASOS OMISSOS:

26.1. O presente Instrumento, inclusive quanto aos casos omissos, regula-se pela Lei nº 13.709/2018, Lei Geral de Proteção de Dados – LGPD, pela Lei nº 14.133/2021 e pelos preceitos de direito público, sendo aplicados, supletivamente, os princípios da teoria geral dos contratos e as disposições de direito privado.

26.2. Os casos omissos pertinentes à LGPD deverão ser submetidos ao Comitê Gestor de Proteção de Dados Pessoais, o qual apresentará proposta de solução à Presidência deste Tribunal de Justiça.

CLÁUSULA VIGÉSIMA SÉTIMA – DA PREVENÇÃO E COMBATE AO ASSÉDIO E À DISCRIMINAÇÃO:

27.1. A CONTRATADA declara estar ciente e comprometida a cumprir integralmente a política de prevenção e combate ao assédio, à discriminação e a qualquer forma de conduta ilícita ou abusiva, conforme estabelecido na Resolução CNJ nº 351/2020, de 28 de outubro de 2020.

27.2. A CONTRATADA compromete-se a adotar práticas de conduta ética, respeitosa e inclusiva no ambiente de trabalho, promovendo um ambiente livre de assédio moral, sexual e de qualquer outra natureza discriminatória.

27.3. Caso haja denúncia ou suspeita de conduta que viole os princípios elencados no art. 3º da Resolução CNJ nº 351/2020, o CONTRATADA deverá comunicar imediatamente o CONTRATANTE, colaborando com as investigações e adotando as providências necessárias para a resolução da situação, sob pena de rescisão contratual, sem prejuízo de outras medidas legais cabíveis, visando assegurar o compromisso de ambas as partes com um ambiente de trabalho ético, respeitoso e livre de qualquer forma de discriminação ou assédio, em conformidade com a legislação vigente e as diretrizes do CNJ.

CLÁUSULA VIGÉSIMA OITAVA – DAS DISPOSIÇÕES FINAIS:

28.1. O CONTRATANTE não responderá por quaisquer compromissos assumidos pela CONTRATADA com terceiros, ainda que vinculados à execução do presente contrato, bem como por qualquer dano causado a terceiros em decorrência de ato da CONTRATADA, de seus empregados, prepostos ou subordinados.

28.2. Os pleitos, reclamações e esclarecimentos formulados pela CONTRATADA deverão ser instruídos pelo CONTRATANTE no prazo de 30 (trinta) dias e decididos pela autoridade competente no prazo de até 30 (trinta) dias, admitida a prorrogação de ambos os prazos caso necessário para o adequado deslinde da matéria:

28.2.1. É dispensada a instrução dos pleitos, reclamações e esclarecimentos indicados no item anterior quando não preenchidos os pressupostos de admissibilidade do pedido previstos no art. 123 da Lei nº 14.133/2021, em análise e escrita por parte do gestor deste contrato.

CLÁUSULA VIGÉSIMA NONA – DO FORO:

29.1. Para dirimir todas as questões oriundas da execução do presente contrato fica eleito o Foro de Palmas - TO, com renúncia expressa de qualquer outro, por mais privilegiado que seja.

E, para firmeza e como prova de assim haverem, entre si, ajustados e contratados, firmam este contrato, para que surta seus efeitos legais, por meio de assinatura eletrônica, utilizando-se do Sistema Eletrônico de Informação - SEI.

(Assinatura por meio eletrônico – SEI/TJTO)

ANEXO

MINUTA - PORTARIA DE DESIGNAÇÃO DE GESTOR DO CONTRATO

O DIRETOR-GERAL DO TRIBUNAL DE JUSTIÇA DO ESTADO DO TOCANTINS, no uso de suas atribuições legais,

CONSIDERANDO o disposto no art. 117 da Lei nº 14.133, de 1º de abril de 2021 e na Instrução Normativa do TJ/TO nº 4, de 31 de janeiro de 2023;

CONSIDERANDO a necessidade de acompanhar e monitorar a execução de contratos celebrados entre o Tribunal de Justiça do Estado do Tocantins e fornecedores de bens e/ou serviços;

CONSIDERANDO, ainda, o contrato nº ___/2026, referente ao Processo Administrativo nº 26.0.000004508-9, celebrado entre o Tribunal de Justiça do Estado do Tocantins e a empresa _____, que tem por objeto a aquisição de mesa com gaveteiro para a sala da presidência do Tribunal de Justiça.

RESOLVE:

Art. 1º. Designar o servidor Juarez Lopes Marinho, matrícula 353163, como gestor(a) do contrato nº ___/2026, e a servidora Juliana Rosa Barcelos Costa, matrícula 353552, como sua substituta, para conhecerem as obrigações mútuas previstas no instrumento contratual, acompanhar e fiscalizar até a sua completa execução.

Parágrafo único – Verificada a ocorrência de falta ou defeito na execução do contrato, o gestor notificará a contratada para regularização do apontamento, caso em que, não sendo atendido ou justificado, no prazo estabelecido, deverá informar à autoridade competente sobre o ocorrido em tempo hábil para a adoção das medidas convenientes.

Art. 2º. Esta Portaria entra em vigor na data de sua publicação, revogando as disposições em contrário.

Publique-se. Cumpra-se.

ANEXO

MINUTA - PORTARIA DE DESIGNAÇÃO DE FISCAL DO CONTRATO

O DIRETOR-GERAL DO TRIBUNAL DE JUSTIÇA DO ESTADO DO TOCANTINS, no uso de suas atribuições legais,

CONSIDERANDO o disposto no art. 117 da Lei nº 14.133, de 1º de abril de 2021 e na Instrução Normativa do TJ/TO nº 4, de 31 de janeiro de 2023;

CONSIDERANDO a necessidade de acompanhar e monitorar a execução de contratos celebrados entre o Tribunal de Justiça do Estado do Tocantins e fornecedores de bens e/ou serviços;

CONSIDERANDO, ainda, o contrato nº ____/2026, referente ao Processo Administrativo nº 26.0.000004508-9, celebrado entre o Tribunal de Justiça do Estado do Tocantins e a empresa _____, que tem por objeto a aquisição de mesa com gaveteiro para a sala da presidência do Tribunal de Justiça.

RESOLVE:

Art. 1º. Designar o servidor Giordano Procópio de Oliveira Salim, matrícula 367825, como gestor(a) do contrato nº ____/2026, e o servidor Edias Ferreira Figueredo, matrícula 367376, como seu substituto, para conhecerem as obrigações mútuas previstas no instrumento contratual, acompanhar e fiscalizar até a sua completa execução.

Parágrafo único – Verificada a ocorrência de falta ou defeito na execução do contrato, o fiscal informará ao gestor que notificará a contratada para regularização do apontamento, caso em que, não sendo atendido ou justificado, no prazo estabelecido, deverá informar à autoridade competente sobre o ocorrido em tempo hábil para a adoção das medidas convenientes.

Art. 2º. Esta Portaria entra em vigor na data de sua publicação, revogando as disposições em contrário.

Publique-se. Cumpra-se.



Documento assinado eletronicamente por **Bruno de Sousa Carvalho, Técnico Judiciário**, em 26/03/2026, às 12:21, conforme art. 1º, III, "b", da Lei 11.419/2006.



A autenticidade do documento pode ser conferida no link <http://sei.tjto.jus.br/verifica/> informando o código verificador **7050512** e o código CRC **6AC2B8E4**.

Palácio da Justiça Rio Tocantins, Praça dos Girassóis, sn - Bairro Centro - Palmas/TO, CEP 77015007
(63) 3218-4300 - <http://www.tjto.jus.br/>