

TERMO DE REFERENCIA
AQUISIÇÃO
SECRETARIA MUNICIPAL DE ASSISTÊNCIA SOCIAL - SEMAS
Processo Administrativo nº 132.207 /2025

1. CONDIÇÕES GERAIS DA CONTRATAÇÃO

- a) Contratação para **aquisição de mobiliário** na modalidade Pregão Eletrônico, para equipar a Casa da Mulher Brasileira.

LOTE 01 – MOBILIÁRIO DE ESCRITÓRIO EM GERAL

AMPLA CONCORRÊNCIA

Item	Especificação	Qtd Mínima	Qtd Maximo	Valor Unitário	Valor Total
01	Cadeira Operacional giratória corporativa com braços, para utilização geral. Item – SPM CADEIRA GIRATORIA – ROXA PBMS - 71.10.111.600061. Conjunto assento e encosto executado em concha dupla estofada, dotado de mecanismo de inclinação sincronizado do tipo “Sincron”. Assento, Encosto e Apoio de braços dotados de regulagem de altura independentes. Revestimento em tecido 100% lã na cor roxa ref.: PANTONE 262 C ou C:57 M:92 Y:12 K:56. Base (pata) em estrutura metálica tubular com capa de proteção injetada em resina de engenharia e rodízios de duplo giro injetados em poliamida (nylon 6), ambos na cor grafite ref. cromática Pantone 425C. ENCOSTO Encosto espaldar baixo, composto por alma em compensado multilaminado certificado, espessura mínima de 10 mm (constituído de no mínimo 05 lâminas), moldado anatomicamente a quente ou injetada em resina termoplástica (polipropileno ou poliamida) com curvatura anatômica e sistema de nervuras na parte traseira para garantir resistência mecânica. Todas as bordas arredondadas, sem arestas cortantes. Estofado na superfície frontal em espuma de poliuretano injetado flexível de alta resiliência, alta resistência à propagação de rasgo, alta tensão de alongamento e ruptura, conformada anatomicamente e isenta de CFC, espessura média de 40mm. Densidade entre 45	14	142	R\$ 2.505,88	R\$ 355.834,96

e 55 Kg/m³. Largura e extensão vertical (valores mínimos) do encosto 305mm. Revestimento em tecido composição 100% lã, na cor roxa ref.: PANTONE 262 C ou C:57 M:92 Y:12 K:56, desenho da trama tipo panamá 3x3, gramatura mínima gramatura 244 g/m² +/-5% (366 g/m linear) +/- 5% O tecido deverá receber tratamento retardante à chamas, conforme ISSO 6940 e tratamento de proteção antimicrobica (Ultra-fresh), conforme AATCC 6538 e AATCC 4352, além de apresentar solidez de cor à fricção - AATCC-8 – mínima CLASSE 5. Suporte para encosto em chapa de aço estampada com dimensões mínimas de 90 x 6 mm (largura x espessura), dotada de nervura estrutural de reforço, acabamento em pintura eletrostática realizada por processo automatizado com tinta pó (revestindo totalmente a estrutura), película de aproximadamente 60 microns, com propriedades de resistência a agentes químicos e pré-tratamento antiferruginoso. Suporte para encosto em chapa de aço estampada com dimensões mínimas de 90 x 6 mm (largura x espessura), dotada de nervura estrutural de reforço, acabamento em pintura eletrostática realizada por processo automatizado com tinta pó (revestindo totalmente a estrutura), película de aproximadamente 60 microns, com propriedades de resistência a agentes químicos e pré-tratamento antiferruginoso. Encosto O encosto deverá proporcionar adequado apoio à região lombar do usuário, com formato convexo no sentido da altura. ASSENTO Assento composto por alma em compensado multilaminado certificado, espessura mínima de 10 mm (constituído de no mínimo 05 lâminas), moldado anatomicamente a quente ou injetada em resina termoplástica (polipropileno ou poliamida) com curvatura anatômica e sistema de nervuras na parte traseira para garantir resistência mecânica. Todas as bordas arredondadas, sem arestas cortantes. Estofado na superfície frontal em espuma de poliuretano injetado flexível de alta resiliência, alta resistência à propagação de rasgo, alta tensão de alongamento e ruptura, conformada anatomicamente e isenta de CFC, espessura média de 40 mm, apresentando

<p>pouca conformação na base do assento e borda frontal arredondada, em conformidade com NR-17. Densidade entre 50 e 60 Kg/m³. Profundidade da superfície do assento de 380 mm (valor mínimo) a 460 mm (valor máximo) e largura mínima de 400 mm. Revestimento em tecido composição 100% lã, cor roxa ref.: PANTONE 262 C ou C:57 M:92 Y:12 K:56, desenho da trama tipo panamá 3x3, gramatura 244 g/m² +/-5% (366 g/m linear) +/- 5%. O tecido deverá receber tratamento retardante à chamas, conforme ISSO 6940 e tratamento de proteção antimicrobica (Ultra-fresh), conforme AATCC 6538 e AATCC 4352, além de apresentar solidez de cor à fricção - AATCC-8 – mínima CLASSE 5. Mecanismo de regulagem de inclinação tipo “Sincron”, com corpo e placa injetados em liga de alumínio ou em chapa de aço estampada de 3 mm de espessura. Movimento de reclinção entre assento e encosto sincronizado na proporção 1 x 2 respectivamente, com acionamento através de sistema único ou de 2 (duas) alavancas (manípulos) de regulagem, produzida em ABS ou poliamida (nylon 6). Dotado de no mínimo 04 posições de bloqueio de movimento (travamento), sistema anti-impacto do espaldar e ajuste de tensão individual (relax). ESTRUTURA Composta por base (cinco patas) giratória Ø 650 mm em aço SAE 1010/1020 fosfatizada ou alumínio, executada em estrutura tubular de alta resistência 25 x 25 x 1,5 mm, soldada em bucha de aço 3 mm de espessura. Acabamento em pintura eletrostática texturizada na cor grafite, realizada por processo automatizado com tinta pó (revestindo totalmente a estrutura), película de aproximadamente 60 microns, com propriedades de resistência a agentes químicos e pré-tratamento antiferruginoso Todas as patas deverão possuir proteção em capa de polipropileno ou capa em poliamida (Nylon 6) com fibra de vidro, aditivo anti-ultravioleta, alta resistência mecânica e à abrasão, acabamento texturizado na cor grafite ref. cromática Pantone 425C. Rodízios de duplo giro (cinco) de no mínimo Ø 48 mm (conforme ABNT NBR 13962) injetados em resina de engenharia poliamida (nylon 6) e bandagem em PU para piso frio (maior resistência à abrasão).</p>				
--	--	--	--	--

<p>Eixos em aço trefilado 1010/1020. Distância entre o ponto de apoio da roda e o eixo de giro de no mínimo 18 mm, largura da superfície de rolamento de no mínimo 7 mm, Ø da fixação de no mínimo 10 mm e distância entre rodas de 15 mm a 22 mm, conforme ABNT NBR 13962. Alojamento para engate dos rodízios dispensando o uso de buchas de fixação. Coluna giratória em tubo de aço mínimo 50 mm e 1,5 mm de espessura, dotado de sistema de regulagem de altura curso mínimo de 126 mm com pistão à gás (pistão norma DIN 4550, classe 4), dotada de alavanca de fácil manuseio (acionamento vertical). Movimento de rotação realizado sobre rolamento de esferas. Capa telescópica de 03 elementos, injetada em polipropileno texturizado cor grafite ref. cromática Pantone 425C. Altura da superfície superior do assento (intervalo de regulagem) ao piso variando de 420 mm (valor mínimo) a 535 mm (valor máximo), conforme ABNT NBR 13962. Os intervalos de regulagem podem ser excedidos, desde que os valores mínimos e máximos prescritos estejam incluídos na faixa de regulagem. BRAÇO REGULÁVEL Apoio de braços executados com estrutura de alma de aço (forma de “T”) com bordas arredondadas e pintura eletrostática na cor grafite ref. cromática Pantone 425C, realizada por processo automatizado com tinta pó (revestindo totalmente a estrutura), película de aproximadamente 60 microns, com propriedades de resistência a agentes químicos e pré-tratamento antiferruginoso. Braços em espuma de poliuretano integral injetado, acabamento texturizado na cor grafite ref. cromática Pantone 425C. Peças de acabamento e capas protetoras termoplásticas na mesma cor. Regulagem em altura de 200 mm (valor mínimo) a 250 mm (valor máximo) medidas a partir do assento, conforme ABNT NBR 13962, proporcionada por dispositivo deslizante por pressão com botão. Os apoio de braços deverão permitir ajustes em seu distanciamento interno (largura de acomodação do usuário no assento) com dispositivo de fácil manuseio obedecendo a distância mínima entre eles de 460 mm (conforme ABNT NBR 13962), com curso de extensão de no mínimo 25 mm em</p>				
--	--	--	--	--

	<p>cada braço. Comprimento do apoia-braços mínimo de 240 mm, largura mínima de 60mm. A. Todo o conjunto da cadeira deverá se apresentar perfeitamente nivelado e firme.</p> <p>Quaisquer desencontros, juntas, frestas, desnivelamentos, quinias e arestas pontiagudas e/ou cortantes, rebarbas, soldas de má qualidade estrutural e estética, grampos aparentes, falhas, gomos ou pregas na costura, frisos na espuma injetada, encaixes deficientes de carenagens ou outras fragilidades da peça, serão motivos de reprovação da peça executada;</p> <p>B. A qualidade de confecção e acabamento, a resistência, durabilidade e o atendimento às normas e requisitos ergonômicos serão fatores preponderantes na avaliação técnica das cadeiras; C. Todas as peças em aço deverão receber obrigatoriamente, antes da pintura, tratamento anticorrosivo de fosfatização por imersão ou spray; D. Todos os parafusos aparentes deverão possuir cabeças, na cor do acabamento predominante da estrutura; E. Todas as fixações do assento devem ser realizadas por meio de buchas em Zamaq ou porcas de aço estampado fixadas na madeira compensada ou plástico;</p> <p>F. Todas as capas de proteção de polipropileno deverão apresentar no mínimo 2 mm de espessura;</p> <p>G. Quaisquer Certificações/Laudos exigidos deverão estar dentro do prazo de validade. O laudo deverá ter identificação da cadeira conforme descrição deste memorial e em conformidade com o produto ofertado, identificado por catálogo de produto. O catálogo deve deixar claro, de forma visual, as características gerais do produto a ser fornecido; H. Todas as unidades deverão vir acompanhadas de seus respectivos manuais operacionais. I. Será admitida variação dimensional de largura e profundidade do assento e encosto para mais até (+) 100 mm e para menos até (-) 50mm.</p>				
02	<p>Cadeira base fixa (auditório/refeitório) Cadeira operacional base fixa empilhável. Item SPM CADEIRA BASE FIXA – PBMS 71.10.111.600136. - Estrutura em aço tubular com secção de 20x20mm e 2mm de espessura de parede, com tratamento anticorrosivo. - Acabamento de partes metálicas em pintura eletrostática epóxi-pó na cor grafite ref. cromática</p>	9	89	R\$ 1.340,00	R\$ 119.260,00

	<p>pantone 432c. - Sistema de anti-atrito que facilite o desempilhamento posterior das cadeiras, dispendo de ângulo entre o encosto e o assento de 90 a 105° graus. - Estofados com espuma injetada de poliuretano colada à estrutura, com espessura de 40 mm nas bordas laterais do assento, com variações que proporcionem o formato anatômico. Densidade de 40 a 60 Kg/m³. Não poderão ter formação de gomos por costuras no tecido ou por frisos na espuma injetada; - Revestimento em tecido composição 100% lã, cor roxo ref.: pantone 262c ou c:57 m:9 2 y:12 k:56 da tecelagem lady ou similares, desenho da trama tipo panamá 3x3, gramatura mínima 335grs/m². - Dimensões aproximadas da cadeira: 90 x 42,5 x 48 cm (altura x largura x profundidade).</p>				
03	<p>Cadeira longarina 3 lugares: Item SPM Conjunto Cadeira Espera - PBMS 71.10.111.600125 Conjunto de 03 (três) cadeiras fixas sobre longarina de aço. Assento e encosto executados em concha dupla estofada, sem braços. ESTRUTURA Base fixa com estrutura em longarina longitudinal confeccionada em tubo industrial de aço galvanizado seção retangular 70 x 30 mm e = 2,0 mm (mínimo), com placas de aço estampado 3 mm de espessura para fixação dos assentos soldadas à longarina com suporte de reforço tipo mísula. Colunas verticais (pernas) fabricadas em tubo industrial de aço galvanizado seção oblonga 77 x 40 mm, e = 2,0 mm (mínimo) soldada ao pé (solda interna não aparente). Pés horizontais (patas) em chapa de aço estampada ou tubo oblongo retilíneo ou em semiarco, dotada de sapatas niveladoras reguláveis (conforme projeto executivo). Assento e encosto executados em compensado multilaminado certificado, espessura mínima de 10 mm (constituído de no mínimo 05 lâminas), moldado anatomicamente a quente ou injetado em resina termoplástica (polipropileno ou poliamida) com curvatura anatômica e sistema de nervuras na parte traseira para garantir resistência mecânica. Todas as bordas arredondadas, sem arestas cortantes. Estofados na superfície frontal em espuma de poliuretano injetado flexível, revestidos em vinil. Dimensões – Assento com largura e profundidade</p>	3	25	R\$ 3.780,00	R\$ 94.500,00

<p>mínima 460mm. Encosto com largura mínima de 435 mm e altura mínima 460mm. Dimensão de altura da borda superior frontal do assento ao piso entre 400 e 430mm. FIXAÇÃO O encosto deverá ser fixado à placa de aço da base por meio de uma única coluna de aço (lâmina placa mola), executada em chapa de aço SAE 1010/1020 de ¼” espessura x 3” largura mínima, curvada e vincada, fixada ao assento e encosto por meio de parafusos. Deverá ser devidamente testada para suportar a flexão e o peso do usuário. A fixação da coluna ao encosto não poderá ser aparente. Acabamento em peça plástica soprada ou injetada, revestindo completamente a lâmina fixadora, na mesma cor da estrutura. Instalar 01 unidade por encosto no eixo vertical (centralizado).</p> <p>ACABAMENTO. Estrutura metálica acabada em pintura eletrostática em epóxi-pó película de aproximadamente 60 microns, com propriedades de resistência a agentes químicos e pré-tratamento antiferruginoso, cor grafite ref. cromática Pantone 432C. Todas as peças de aço deverão receber, antes da pintura, tratamento de fosfatização por imersão ou spray.</p> <p>Todos os parafusos terão cabeças sextavadas, na cor do acabamento da coluna. ESTOFADO Assento e encosto estofados com espuma de poliuretano injetado flexível de alta resiliência, alta resistência à propagação de rasgo, alta tensão de alongamento e ruptura, baixa fadiga dinâmica e baixa deformação permanente, conformada anatomicamente e isenta de CFC, espessura média de 40 mm, apresentando pouca conformação na base do assento/encosto e borda frontal arredondada. Densidade de ambos com variação de 50 a 55 Kg/m³. Não poderão apresentar formação de gomos por costuras no revestimento ou por frisos na espuma injetada.</p> <p>Todas as bordas do assento e encosto deverão ser arredondadas, sem arestas cortantes. Revestimento sintético espalmado à base de Cloreto de Polivinila (PVC) micro perfurado, com acabamento PU com espessura mínima de 1,0 mm cor ROXO ref.: pantone 262C ou C:57 M:92 Y:12 K:56 e suporte (reforço) em malha 100% poliéster. Contra encosto protegido por capa de polipropileno injetado e texturizado 4</p>				
--	--	--	--	--

	<p>mm de espessura, bordas arredondadas cor grafite ref. cromática Pantone 432C. OBSERVAÇÕES Todo o conjunto da cadeira deverá se apresentar perfeitamente nivelado e firme. Quaisquer desencontros, juntas, frestas, desnivelamentos, quinas e arestas pontiagudas e/ou cortantes, rebarbas, soldas de má qualidade estrutural e estética, grampos aparentes, falhas, gomos ou pregas na costura, frisos na espuma injetada, encaixes deficientes de carenagens ou outras fragilidades da peça, serão motivos de reprovação da peça executada; A qualidade de confecção e acabamento, a resistência, durabilidade e o atendimento às normas e requisitos ergonômicos serão fatores preponderantes na avaliação técnica das cadeiras; Todas as peças em aço deverão receber obrigatoriamente, antes da pintura, tratamento anticorrosivo de fosfatização por imersão ou spray; Todos os parafusos aparentes deverão possuir cabeças na cor do acabamento predominante da estrutura; Todas as fixações do assento devem ser realizadas por meio de buchas em Zamaq ou porca garra em aço estampado fixadas na madeira compensada; Todas as capas de proteção de polipropileno deverão apresentar no mínimo 2 mm de espessura; Todas as unidades deverão vir acompanhadas de seus respectivos manuais operacionais. Será admitida variação dimensional de largura e profundidade do assento e encosto para mais até (+) 100 mm e para menos até (-) 50mm.</p>				
04	<p>Mesa reunião redonda - Tipo MR1 Item SPM MESA REUNIAO REDONDA 4 LUGARES – PBMS 71 10 111 600068 - Diâmetro de 1200 mm Mesa de reunião, autoportante ESTRUTURA MATERIAL Perfis, tubos industriais, chapas e cantoneiras de aço carbono com tratamento decapante fosfatizante e primer rico em cromato de zinco (conforme projeto executivo anexo). ACABAMENTO Pintura eletrostática epóxi pó superfície texturizada, com acabamento acetinado (não pode ser nem fosca nem brilhante); NIVELAMENTO Deverá ter sapatas metálicas reguláveis para nivelamento. OBS: Não serão aceitas soluções que apresentem quinas vivas e/ou cortantes, parafusos</p>	01	08	R\$ 2.124,57	R\$ 16.996,56

	<p>aparentes, soldas com má qualidade estética (soldas grosseiras) e que tenham pintura irregular e/ou manchadas.</p> <p>INSTALAÇÕES PASSAGEM DE CABOS O pé da mesa, em seu segmento vertical, deverá ter calha metálica para passagem de cabos com leitos independentes para fiação de lógica e elétrica. A tampa deverá ser facilmente removível sem a necessidade de uso de ferramentas. Ainda deverá ter acesso pelo topo superior totalmente livre, dotado de passa cabos termoplástico removível na mesma cor da superfície de trabalho</p> <p>SUPERFÍCIE DE TRABALHO Em madeira MDF, com espessura de 25mm. Acabamento laminado melamínico com aplicação tipo postform ou em laminado melamínico de Alta Pressão de 0,8mm de espessura, texturizado, encabeçamento com perfil de PVC (material não reciclado), com dimensão coincidente com a espessura total do tampo acabado, borda totalmente arredondada (semicírculo) na mesma cor do tampo. Parte inferior - deverá ser contraplacada de forma adequada (ex: laminado ou pintura fenólica) na mesma cor do tampo. OBS: Não será aceito tampo que apresente qualquer tipo de ressalto e/ou rebaixo em relação ao PVC da borda e solução com quinas vivas e/ou salientes.</p> <p>OBSERVAÇÕES A altura deverá estar na faixa de 730 a 750mm. A variação admissível para dimensões diâmetro, largura e profundidade é de mais ou menos (+ ou -) 50mm.</p> <p>REFERÊNCIA CROMÁTICA ESTRUTURA (METÀLICA) Cinza Londrino PP-75 da Pertech ou Fórmica L 155 Foggy</p> <p>SUPERFÍCIE DE TRABALHO Cinza Office Gray PP-25 da Pertech ou Fórmica L 139 Platina</p> <p>OBSERVAÇÕES GERAIS: As ponteiros de acabamento dos tubos industriais das patas deverão apresentar a mesma cor da estrutura da mesa.</p>				
05	<p style="text-align: center;">Armário Baixo</p> <p>ITEM SPM Armário Baixo Prateleira - com uma prateleira – 71.10.111.600057; Armário Baixo, com duas portas tipo charneira: Em chapa MDF, com espessura mínima de 18mm, revestida em ambas as faces com laminado melamínico de Baixa Pressão, superfície lisa, fosca, topos revestidos com perfil de PVC, mínimo de 2mm de espessura e sem bordas</p>	2	15	R\$ 1.823,00	R\$ 27.345,00

cortantes, na cor igual ao do laminado. Todos os armários deverão ter o tampo com 25mm de espessura e borda frontal totalmente arredondada (1800). Poderão ser em MDF revestidos com laminado melamínico de Alta Pressão com as bordas em postforming ou com pintura MDF da Sayerlack com acabamento texturizado, aplicação sobre duas demãos de primer da Sayerlack. O fundo do armário deverá ser nivelado com a lateral e ter acabamento igual à parte frontal (laminado e perfil de PVC). O tampo inferior deverá ter largura igual à largura total do móvel, de modo que as laterais do armário apoiem-se sobre o mesmo. BASE Em aço galvanizado, pintado com pintura eletrostática epóxi, cor cinza grafite PANTONE 432 U. (CH 14 - 1,90mm) OBS: A base deverá ser um quadro (retângulo) fechado PRATELEIRAS Em chapa de MDF, com espessura mínima de 15mm, revestida em ambas as faces com laminado melamínico de Baixa Pressão, superfície lisa, fosca, topos (todos os 04) revestidos com perfil de PVC, na mesma cor do laminado. PORTAS Duas portas tipo charneira com abertura igual ou maior que 90°. Em chapa de MDF, com espessura mínima de 15mm, revestidas ambas as faces com laminado melamínico de Baixa Pressão, superfície lisa, fosca, topos (todos) revestidos com perfil de PVC na mesma cor do laminado. Fixadas com dobradiças de pressão, tipo Plastipar, ou similar, niquelada. PUXADOR As portas serão dotadas de puxadores plásticos roliços, tipo alça. FECHADURA E FECHO Fechadura tipo cilindro, com rotação de 3600, lingueta sem rotação, própria para armário de madeira, cromada, instalada em uma das folhas e dois ferrolhos tipo alça, fixados na parte inferior e superior interna da porta esquerda, Referência 809, da DATTI, ou similar. PARAFUSOS Todos os parafusos para fixação e montagem dos armários deverão ser do tipo "porcacilíndrica" com rosca milimétrica. Nos armários altos, a prateleira intermediária deverá ser fixada às laterais por 04 sistemas do tipo "minifix"; Os fundos dos armários deverão ser fixados às laterais por sistema do tipo "minifix". A fixação do tampo de base às laterais do armário deverá se dar por parafusos tipo "porca

	<p>cilíndrica" no sentido base/laterais. A fixação das laterais do armário ao tampo superior (inferior ao sobre tampo) deverá se dar por parafusos de cabeça chata com "porca cilíndrica" no sentido laterais/tampo. A lateral do armário deverá ser escareada no máximo em 2,5 mm, para abrigar totalmente a cabeça do parafuso, de modo que não existam ressaltos em relação à lateral do armário. A cabeça do parafuso deverá ser coberta por tampa plástica. REFERÊNCIA CROMÁTICA Laminado e PVC: Perstorp PP 25 Office Gray ou PANTONE 427 U. Pintura da base metálica: epóxi pó, cinza grafite PANTONE 432 U. OBS: Qualquer outro elemento existente no conjunto do armário deverá acompanhar a cor do elemento principal. OBSERVAÇÕES GERAIS Todos os armários deverão atender as dimensões estipuladas no item 2 retro. A tolerância admitida nas dimensões será de apenas □ 1cm. As prateleiras deverão ter altura regulável. Sendo que a prateleira intermediária é fixa. Os armários não poderão apresentar quinas vivas e/ou cortantes. Os puxadores deverão acompanhar a cor do armário. Todos os encabeçamentos com perfil de PVC não poderão apresentar ressaltos ou rebaixos Nos Armários Altos, para a fixação dos componentes da estrutura, utilizar parafusos com porcas cilíndricas, com apoio das laterais no tampo inferior. O tampo superior deverá ser cavado para abrigar a lingueta do fecho interno.</p>				
06	<p>Armário alto - Tipo AA Prateleiras ITENS E DIMENSÕES 800 mm x 500mm x 1600 mm (largura x prof. x altura). - SPM Armário Alto Prateleiras - com três prateleiras, sendo a prateleira intermediária fixa internamente mini-fix – 71.10.111.600052-5; Armário Alto, com duas portas tipo charneira: ESTRUTURA Em chapa MDF, com espessura mínima de 18mm, revestida em ambas as faces com laminado melamínico de Baixa Pressão, superfície lisa, fosca, topos revestidos com perfil de PVC, mínimo de 2mm de espessura e sem bordas cortantes, na cor igual ao do laminado. Todos os armários deverão ter o tampo com 25mm de espessura e borda frontal totalmente arredondada (1800). Poderão ser em MDF revestidos com</p>	03	28	R\$ 2.923,00	R\$ 81.844,00

<p>laminado melamínico de Alta Pressão com as bordas em postforming ou com pintura MDF da Sayerlack com acabamento texturizado, aplicação sobre duas demãos de primer da Sayerlack. O fundo do armário deverá ser nivelado com a lateral e ter acabamento igual à parte frontal (laminado e perfil de PVC). O tampo inferior deverá ter largura igual à largura total do móvel, de modo que as laterais do armário apoiem-se sobre o mesmo. BASE Em aço galvanizado, pintado com pintura eletrostática epóxi, cor cinza grafite PANTONE 432 U. (CH 14 - 1,90mm) OBS: A base deverá ser um quadro (retângulo) fechado PRATELEIRAS Em chapa de MDF, com espessura mínima de 15mm, revestida em ambas as faces com laminado melamínico de Baixa Pressão, superfície lisa, fosca, topos revestidos com perfil de PVC, na mesma cor do laminado. PORTAS Duas portas tipo charneira com abertura igual ou maior que 90°. Em chapa de MDF, com espessura mínima de 15mm, revestidas ambas as faces com laminado melamínico de Baixa Pressão, superfície lisa, fosca, topos (todos) revestidos com perfil de PVC na mesma cor do laminado. Fixadas com dobradiças de pressão, tipo Plastipar, ou similar, niquelada. PUXADOR As portas serão dotadas de puxadores plásticos roliços, tipo alça. FECHADURA E FECHO Fechadura tipo cilindro, com rotação de 3600, lingueta sem rotação, própria para armário de madeira, cromada, instalada em uma das folhas e dois ferrolhos tipo alça, fixados na parte inferior e superior interna da porta esquerda, Referência 809, da DATTI, ou similar PARAFUSOS Todos os parafusos para fixação e montagem dos armários deverão ser do tipo "porca cilíndrica" com rosca milimétrica. Nos armários altos, a prateleira intermediária deverá ser fixada às laterais por 04 sistemas do tipo "minifix"; Os fundos dos armários deverão ser fixados às laterais por sistema do tipo "minifix". A fixação do tampo de base às laterais do armário deverá se dar por parafusos tipo "porca cilíndrica" no sentido base/laterais A fixação das laterais do armário ao tampo superior (inferior ao sobre tampo) deverá se dar por parafusos de cabeça chata com "porca cilíndrica" no</p>				
---	--	--	--	--

	<p>sentido laterais/tampo. A lateral do armário deverá ser escareada no máximo em 2,5 mm, para abrigar totalmente a cabeça do parafuso, de modo que não existam ressaltos em relação à lateral do armário. A cabeça do parafuso deverá ser coberta por tampa plástica. REFERÊNCIA CROMÁTICA Laminado e PVC: Perstorp PP 25 Office Gray ou PANTONE 427 U. Pintura da base metálica: epóxi pó, cinza grafite PANTONE 432 U. OBS: Qualquer outro elemento existente no conjunto do armário deverá acompanhar a cor do elemento principal. OBSERVAÇÕES GERAIS: Todos os armários deverão atender as dimensões estipuladas no item 2 retro. A tolerância admitida nas dimensões será de apenas \square 1cm. As prateleiras deverão ter altura regulável. Sendo que a prateleira intermediária é fixa. Os armários não poderão apresentar quinas vivas e/ou cortantes Os puxadores deverão acompanhar a cor do armário. Todos os encabeçamentos com perfil de PVC não poderão apresentar ressaltos ou rebaixos. Nos Armários Altos, para a fixação dos componentes da estrutura, utilizar parafusos com porcas cilíndricas, com apoio das laterais no tampo inferior. O tampo superior deverá ser cavado para abrigar a lingueta do fecho interno.</p>				
07	<p>Mesa de atendimento individual: MESA ATENDIMENTO INDIVIDUAL – PBMS 71.10.111.600080 Mesa de atendimento individual. SUPERFÍCIE DE TRABALHO EM MDF 25mm REVESTIDA EM LAMINADO MELAMÍNICO ALTA PRESSÃO REF PP25 CINZA OFFICE GRAY OU SIMILAR. TOPOS EM PERFIL DE PVC (180°) TIPO ERGOSOFT EM MESMA COR. DOTADO DE PASSAFIO TERMOPLÁSTICO EM MESMA COR GAVETEIRO/PORTA CPU VOLANTE, EXECUTADO EM MDF BP 18 mm CINZA CRISTAL MASISA OU SIMILAR. GAVETA EM MDF BP 15 mm COM FUNDO EM MDF BP 9 mm CINZA CRISTAL. DOTADO DE PUXADORES ROLIÇOS TIPO ALÇA METÁLICOS E CORREDIÇAS METÁLICAS REF. STANDARD 230B BLUM OU SIMILAR. RODÍZIOS TERMOPLÁSTICOS COM RODAS Ø 50 mm, GIRO SOBRE ESFERAS REF.: SQUADRONI</p>	5	52	R\$ 11.000,00	R\$ 572.000,00

	<p>SQ50 GEL OU RIL 50 D'ZAINER OU SIMILAR. SAIA EM CHAPA MDF BP 18mm CINZA CRISTAL MASISA OU SIMILAR. BAGUETES HORIZONTAIS EM MDF 25X25mm ACABADOS EM PINTURA POLIURETÂNICA TEXTURIZADA FOSCA COR ROXA REF. CROMÁTICA PANTONE 262C. SUPORTES VERTICAIS (LATERAIS) EM CHAPA MDF BP 22mm CINZA CRISTAL MASISA OU SIMILAR. TOPOS ACABADOS EM FITA DE NIVELADORAS REGULÁVEIS METÁLICAS REF.: 605/31 GICELE OU SIMILAR GAVETEIRO/PORTA CPU VOLANTE, EXECUTADO EM MDF BP 18 mm CINZA CRISTAL. GAVETA EM MDF BP 15 mm COM FUNDO EM MDF BP 9 mm CINZA CRISTAL. DOTADO DE PUXADORES ROLIÇOS TIPO ALÇA METÁLICOS E CORREDIÇAS METÁLICAS REF.; STANDARD 230B BLUM OU SIMILAR. RODÍZIOS TERMOPLÁSTICOS COM RODAS Ø 50 mm, GIRO SOBRE ESFERAS REF.: SQUADRONI SQ50 GEL OU RIL 50 D'ZAINER OU SIMILAR. RODAPÉ EM TUBO INDUSTRIAL DE AÇO (MELATON) REQUADRO SOLDADO, SEÇÃO RETANGULAR 50 x 12 x 1,5 mm, ACABADO EM PINTURA ELETROSTÁTICA EPÓXIPÓ TEXTURIZADA COR CHUMBO PANTONE 432C. RECORTES PARA PASSAGEM DE FIAÇÃO EM NÍVEIS, NO SOBRETAMPO E NA BASE DO GAVETEIRO. CHAPA ESTAMPADA PARA CIRCULAÇÃO DE AR CPU AÇO 1,2 mm COM ABAS, ACABAMENTO EM PINTURA ELETROSTÁTICA EPÓXIO PÓ TEXTURIZADA REF. CROMÁTICA CINZA PANTONE 427C</p>				
08	<p>Estante modular em aço: Item SPM Estante de Aço - PBMS - 71.10.111.600076 Estante modular, em aço com 04 colunas e 07 prateleiras, com montagem inteiramente realizada por parafusos ou sistema de encaixe de fácil manuseio. No caso de encaixe, os pontos de fixação das colunas deverão ser estampados por meio de repuxo e as prateleiras fixadas por meio de garras de aço em chapa zincada #18. A fixação deverá ocorrer nas faces internas</p>	01	08	R\$ 5.580,00	R\$ 44.640,00

	<p>das colunas, sem saliências externas. MATERIAL Chapa fina de aço carbono laminado com tratamento antiferruginoso (fosfatização química) e pintura eletrostática. SEÇÃO MODULAR Número de colunas: 04 (quatro); Número de prateleiras: 07 (sete); Número de cruzetas posteriores: 02 (duas); Número de cruzetas laterais: 04 (02 para cada lateral).</p> <p>COLUNAS Aço-carbono comum laminado a frio, tipo exportação; Espessura da chapa: #14 SAE 15; Seção reta: "L"; Furação: distância de 50 mm de centro a centro.</p> <p>PRATELEIRAS Aço carbono comum laminado a frio, tipo exportação; Espessura da chapa: #22 SAE-18; Perfil das bordas: Duplo "L"; Reforços: Abas longitudinais possuem internamente reforço em chapa de 1,70 mm na extensão total da aba, dobrada nos cantos e penetrando 50 mm nas abas laterais; Fixação dos reforços: solda MIG, ou de ponto, de bom acabamento; Arestas: fechadas por solda MIG.</p> <p>CRUZETAS Posteriores: Tiras de aço-carbono comum Comprimento: 1180mm / Largura: 280mm / Espessura: 1,5 mm; Laterais: Tiras de aço-carbono comum Comprimento: 900 mm / Largura: 250 mm / Espessura: 1,5 mm;</p> <p>ACABAMENTO Pintura eletrostática em epóxi pó, cor cinza claro (vide ref. Cromática), sobre tratamento anticorrosivo com fosfatização por imersão ou spray. Pintura com tinta texturizada, camada mínima 80 micras de espessura. Toda operação de lavagem e pintura deverá ser realizada em processo contínuo. Dimensões aproximadas 920 mm x 450 mm x 2400 mm (larg. X prof. X altura). OBS: Variação admissível + ou - 10mm. REFERÊNCIA CROMÁTICA Cor cinza, PANTONE 427C.</p>				
09	<p>Sofá 02 lugares preto: Item SPM SOFA 2 LUGARES – PRETO - PBMS - 71.10.111.600069 Sofás de 2 (referência comercial: Linha Le Petit Confort ou Le Corbusier) Estrutura Estrutura aço inox tubos redondos dobrados e curvados 25 mm diâmetro e 2mm de parede com 4 pés c/sapatas e polimento brilhante. Estrato de perfilado inox e percintas elásticas. Blocos em espuma PU D33 assentos/encostos/braços. Revestimento Revestimento</p>	01	04	R\$ 8.300,00	R\$ 33.200,00

	<p>sintético cor preta, espalmado à base de cloreto de polivinila (PVC), gramatura mínima 500g/m², com acabamento PU, suporte (reforço) em malha 100% poliéster reciclado e aplicação de Microban ref. Facto Náutico Cipatex ou similares. Costura em todo perímetro. Os blocos não poderão apresentar formação de gomo por costuras no revestimento ou por frisos na espuma injetada. Ou Revestimento em couro.</p> <p>DIMENSÕES Sofá 02 – 130 x 67 x 70 cm (largura x alta x profundidade) OBSERVAÇÕES Todo o conjunto do estofado deverá apresentar-se perfeitamente nivelado e firme.</p> <p>Quaisquer desencontros, juntas, frestas, desnivelamentos, quinias e arestas pontiagudas e/ou cortantes, rebarbas, soldas de má qualidade estrutural e estética, grampos aparentes, falhas, gomos ou pregas na costura, frisos na espuma injetada ou outras deficientes ou outras fragilidades, serão motivos de reprovação da peça executada. A qualidade de confecção e acabamento, a resistência, durabilidade e o atendimento às normas e requisitos ergonômicos serão fatores preponderantes na avaliação técnica dos estofados; Todas as peças em aço deverão receber, antes da pintura, tratamento anticorrosivo de fosfatização por imersão.</p>				
TOTAL					

LOTE 02 – MOBILIÁRIO DE DORMITÓRIO EM GERAL

AMPLA

Item	Especificação	Qtd Mínima	Qtd Maximo	Valor Unitário	Valor Total
10	<p>Berço: Berço em aço, com grades de abaixar.</p> <p>Estrutura em tubos retangulares de 50×30mm, com estrado em chapa de aço carbono de 1,2mm de alta resistência pintada;</p> <p>Cabeceira e peseira construída em tubos redondos de aço carbono ASTM A36 de 1 1/4". Grades laterais de abaixar, em tubos redondos de aço carbono ASTM A36 de 3/4", com movimento através de corrediças de trefilado de aço carbono com acabamento cromado. Terminais articulados da grade com acabamento cromado; Acabamento com tratamento antiferruginoso e pintura eletrostática a pó epóxi na cor branca;</p>	01	04	R\$ 4.450,00	R\$ 17.800,00

	<p>Rodas de 3", com freios em diagonal; Dimensões mínimas aproximadas (A X C x L): 1,30 X 1,30 x 0,65; Obs.: terminal superior da corredeja dotado de chapa de proteção cromada soldada à estrutura (cabeceira e peseira), que impeçam o contato direto da grade lateral móvel com o acabamento da estrutura; Obs.: ponto de apoio intermediário que elimine a oscilação da corredeja, de forma a impedir que a grade lateral se choque contra a estrutura quando deslocada.</p>				
11	<p>Beliche em aço - cor alumínio</p> <p>Beliche em aço, cor cinza, ref. Pantone 427C</p> <p>Estrutura de cabeceira e pés em aço retangular de 50 x 20mm, e = 1,5 mm; vãos da cabeceira e pés dotados de 4 (quatro) tubos de ¾ ou 20mm x 20mm x 1,2mm, de modo de impedir que o colchão se desloque; Estrutura de suporte ao estrado confeccionada em aço retangular de 40 x 20 mm, e = 1,5 mm; Estrado confeccionado em aço tubular, sendo 4 (quatro) varões em tubos de aço quadrado 20mm x 20mm x 1,2mm, com 800mm de comprimento, soldados às laterais da estrutura, distribuídos proporcionalmente ao longo de seu comprimento (aproximadamente 470 mm de vão), e 6 (seis) tubos de aço retangular 25mmx10mmx0,9mm ou similar, com 1,89 m de comprimento, soldados perpendicularmente sobre os varões de 20mm x 20mm x 1,2mm, distribuídos proporcionalmente na sua largura (aproximadamente 85 mm de vão), fazendo com que a estrutura de suporte e o estrado sejam uma única peça; Acabamento com solda eletrônica MIG de alta resistência, com tratamento antiferruginoso, pintura a pó epóxi, com polimerização em estufa, eliminação de rebarbas e respingos de solda, fechamento de topos e sapatas em polipropileno 100% injetado; Fixação da cabeceira e pés à peça da estrutura de suporte ao estrado por meio de sistema de encaixe, parafusos, porca e arruelas, conforme imagens de referência; Grades de proteção superior da beliche confeccionadas em tubo de aço quadrado, medindo 20 x 20mm, e=1,2 mm, medindo 1,20m de comprimento x 0,28m de altura, com vãos não superiores a 15 cm. Fixação das grades de proteção com parafusos, porcas e arruelas, na parte superior lateral da</p>	01	08	R\$ 3.101,00	R\$ 24.808,00

	beliche; Escada com 3 degraus em tubo de aço 40 x 20mm, e=1,5mm; - medidas internas: 1,90m x 0,80m (comprimento x largura) - altura: 1,35m (cabeceira e pés) - vão entre os estrados: 0,85m;				
12	<p>Cama solteiro em aço</p> <p>Cama em aço, cor cinza, ref. Pantone 427C.</p> <p>Estrutura de cabeceira e pés em aço retangular de 50 x 20mm, e = 1,5 mm; vãos da cabeceira e pés dotados de 4 (quatro) tubos de ¾ ou 20mm x 20mm x 1,2mm, de modo de impedir que o colchão se desloque; Estrutura de suporte ao estrado confeccionada em aço retangular de 40 x 20 mm, e = 1,5 mm; Estrado confeccionado em aço tubular, sendo 4 (quatro) varões em tubos de aço quadrado 20mm x 20mm x 1,2mm, com 800mm de comprimento, soldados às laterais da estrutura, distribuídos proporcionalmente ao longo de seu comprimento (aproximadamente 470 mm de vão), e 6 (seis) tubos de aço retangular 25mmx10mmx0,9mm ou similar, com 1,89 m de comprimento, soldados perpendicularmente sobre os varões de 20mm x 20mm x 1,2mm, distribuídos proporcionalmente na sua largura (aproximadamente 85 mm de vão), fazendo com que a estrutura de suporte e o estrado sejam uma única peça; Acabamento com solda eletrônica MIG de alta resistência, com tratamento antiferruginoso, pintura a pó epóxi, com polimerização em estufa, eliminação de rebarbas e respingos de solda, fechamento de topos e sapatas em polipropileno 100% injetado; Fixação da cabeceira e pés à peça da estrutura de suporte ao estrado por meio de sistema de encaixe, parafusos, porca e arruelas, conforme imagens de referência;</p> <p>- medidas internas: 1,90m x 0,80m (comprimento x largura); - altura 0,80m (cabeceira);</p>	01	04	R\$ 1.998,00	R\$ 7.992,00
TOTAL				R\$ 50.600,00	

- b) A descrição completa contendo foto ilustrativa do itens se encontram no ANEXO 01 deste termo de referência.
- c) A aquisição é considerado bem comum por se tratar de serviço cujos padrões puderam ser objetivamente definidos neste termo de referência, por meio de especificações usuais praticadas no mercado, nos termos do inciso XIII do artigo 6º da Lei 14.133/2021, conforme a fundamentação da contratação, que consiste na referência aos estudos técnicos preliminares –

ETP.

- d) O prazo de vigência da Ata de Registro de Preços será de 1 (um) ano, contados da assinatura e poderá ser prorrogado, por igual período, conforme artigo 84 da Lei nº 14.133, de 2021.
- e) Todos os itens devem ter embalagem plástica com dados de identificação e procedência.

2. FUNDAMENTAÇÃO E DESCRIÇÃO DA NECESSIDADE DA CONTRATAÇÃO

- a) Fundamentação da Contratação e de seus quantitativos encontra-se pormenorizada em tópico específico dos Estudos Técnicos Preliminares, apêndice deste Termo de Referência.
- b) O objeto da contratação está previsto no Plano de Contratações Anual [2026], conforme detalhamento a seguir:

ID PCA no PNCP: PCW00645.2026-79

- c) A Prefeitura de Vila Velha, por meio da Secretaria Municipal de Assistência Social – SEMAS busca a implementação de políticas públicas para redução dos casos de violência à mulheres, bem como o aumento do acolhimento às mulheres.
- d) Dentro deste contexto, a Casa da Mulher Brasileira é uma estratégia para reduzir a violência contra a mulher. É um espaço que reunirá, num mesmo local, diversos serviços de atendimento às mulheres em situação de violência. Lá, será possível ter acesso a, por exemplo, serviços de acolhimento e triagem, apoio psicossocial, delegacia especializada, Promotoria de Justiça especializada, Núcleo Especializado da Defensoria Pública, Juizado de Violência Doméstica, alojamento de passagem, brinquedoteca, central de transporte e ações de autonomia econômica. Além de ser um espaço que funcionará 24h por dia.
- e) Além do acolhimento das vítimas, haverá o incentivo a participação em cursos para alcançar a autonomia financeira, uma ferramenta de apoio para dar independência econômica às mulheres, já que muitas dependem financeiramente do agressor. Dessa forma, resta esclarecida a importância da construção da Casa da Mulher Brasileira no município de Vila Velha.
- f) Para a aquisição dos equipamento, o recurso será o celebrado no contrato de repasse nº 915078/2021 (MMFDH/CAIXA) cujo objetivo é a Construção e Equipagem da Casa da Mulher Brasileira tipo II no Município de Vila Velha/ES.

2.1 PARTICIPES DO PROCESSO

- a) Não houve aceite das demais secretarias para participação do processo.

2.2 DOS CRITÉRIOS DE CONTRATAÇÃO DE MICROEMPRESAS E EMPRESAS DE PEQUENO PORTE (ART. 14, III C/C ART. 37) DA LEI 14.133/2021.

- a) Em razão do **valor vultoso** e da **complexidade do objeto** da licitação para a **aquisição dos bens**, a **Administração Pública de Vila Velha** decidiu que **não serão aplicados os critérios de contratação para microempresas e empresas de pequeno porte** para este caso específico. A contratação será direcionada a empresas com **capacidade técnica e financeira compatível** com as

exigências do contrato, garantindo, assim, a **eficiência, qualidade e pontualidade** na execução do fornecimento do mobiliário.

2.3 DA ADOÇÃO DO SISTEMA DE REGISTRO DE PREÇO

- a) A adoção do Sistema de Registro de Preços (SRP), haja vista a conveniência da formulação de futura Ata de Registro de Preços (ARP) com previsão de aquisição dos objetos de forma parcelada conforme a necessidade.
- b) Esta alternativa demonstrou-se a mais adequada, uma vez que possibilita a contratação conforme demanda real e disponibilidade orçamentária, assegurando flexibilidade, economicidade, padronização dos itens e maior eficiência no processo de gestão de compras públicas. Além disso, o SRP possibilita economia de escala e maior competitividade entre fornecedores, resultando em preços mais vantajosos para a Administração.

3. DESCRIÇÃO DA SOLUÇÃO COMO UM TODO CONSIDERADO O CICLO DE VIDA DO OBJETO

- a) A solução adotada para atender à demanda consiste na aquisição de mobiliário corporativo por meio do Sistema de Registro de Preços (SRP) para equipar a Casa da Mulher Brasileira, permitindo a aquisição gradual e conforme a necessidade, garantindo flexibilidade, economicidade e padronização dos itens.

A contratação abrangerá:

1. **Padronização e qualidade** – todos os itens adquiridos obedecerão a **especificações técnicas claras**, incluindo dimensões, materiais, ergonomia e resistência, garantindo uniformidade e durabilidade;
 2. **Flexibilidade e agilidade** – por meio do SRP, a Administração poderá solicitar fornecimentos de acordo com a demanda real, evitando estoque excessivo ou desperdício de recursos;
 3. **Gestão eficiente e controle** – a divisão em lotes distintos permitirá melhor acompanhamento do fornecimento, com registro detalhado de cada categoria de mobiliário e facilitação do gerenciamento contratual;
 4. **Responsabilidade socioambiental** – priorização de fornecedores que adotem critérios de sustentabilidade, uso de materiais recicláveis e destinação adequada de móveis obsoletos.
- b) A solução como um todo garante que a Secretaria disponha de mobiliário adequado às suas atividades, assegurando condições de trabalho apropriadas aos servidores, qualidade no atendimento à população e eficiência na gestão dos recursos públicos, alinhando-se aos princípios da Lei nº 14.133/2021.

4. REQUISITOS DA CONTRATAÇÃO

- a) Da Qualificação Técnica:

- Atestados (s) de Capacidade técnico emitido (s) por pessoas jurídicas de direito público ou privado, atestando que a licitante fornece ou já forneceu materiais de natureza similar com o objeto da presente aquisição e que a mesma não possui nada que desabone sua capacidade de fornecimento.

- O atestado de capacidade técnica a que se refere o subitem anterior deverá ser apresentado, preferencialmente, em papel timbrado, contendo ainda a assinatura do representante legal; o CNPJ, telefone de contato; e-mail e endereço da pessoa jurídica pública ou privada, responsável pela emissão do certificado e data de emissão do documento.

b) Apresentar juntamente com a proposta comercial, a documentação comprobatória descrita abaixo, objetivando a conferência do produto com a qualidade mínima solicitada:

- Conter única marca e modelo por item;
- Todos os relatórios de ensaio deverão ser emitidos por laboratórios acreditados pelo Inmetro;
- As informações constantes no(s) certificado(s) de conformidade de produto deverão ser suficientes para a correta identificação do produto e vir acompanhado de seu respectivo laudo de avaliação do produto conforme a NBR e/ou declaração de conformidade do produto certificado emitido por Organismo Certificador de produto ao atendimento da especificação do item;
- As informações constantes no(s) certificado(s) de conformidade de produto, tais como NBR, rotulagem ambiental, deverão estar de acordo com o marca e modelo ofertado na proposta;
- O certificado de cadeia de custódia, poderá ser CERFLOR, FSC ou correlato, desde que emitido por organismo certificador credenciado. Caso apresentado certificado FSC poderá ser emitido do próprio site do organismo, no entanto, para este documento deve ter o objeto compatível ao ofertado – mobiliário institucional - não podendo ser de componentes como chapas, painéis e outros, pois trata-se de certificação de produto/mobiliário;
- As normas devem estar em sua versão mais recente;
- Toda a documentação deve ser do fabricante dos mobiliários e quadros.

c) A documentação mínima exigida, objetivando avaliar a qualidade, durabilidade, resistência do produto:

- Para o Lote 01 itens 01 e 02: Certificado emitida por Organismo certificado de Produto (OCP) de acordo com a ABNT NBR 13962 e Rotulagem Ambiental, ambos emitidos por OCP com escopo acreditado no INMETRO para norma exigida.
- Para o Lote 01 itens 05 e 06: Certificado emitida por Organismo certificado de Produto (OCP) de acordo com a ABNT/NBR 13961 e Rotulagem Ambiental, ambos emitidos por OCP com escopo acreditado no INMETRO para norma exigida.
- Para o Lote 01 item 04: Certificado emitida por Organismo certificado de Produto (OCP) de acordo com a ABNT/NBR 13966 e Rotulagem Ambiental, ambos emitidos por OCP com escopo acreditado no INMETRO para norma exigida.
- Certificado de processo e preparação de superfícies metálicas para todos os itens que possuem partes metálicas com pintura eletrostática de acordo com o procedimento da OCP comprovando a resistência à corrosão em câmara de úmida de no mínimo trezentas horas com resultado d0t0 e RIO, espessura mínima 70 micrometros, aderência X0Y0, para todos os produtos que possuem partes metálicas.
- Certificado de cadeia de custódia em nome do fabricante do mobiliário como exemplo CERFLOR, FSC em validade e em atendimento ao produto ofertado, para todos os produtos que possuem partes em madeira.

- Cadastro Técnico Federal para as Atividades Potencialmente Poluidoras do IBAMA em nome do fabricante dentro do prazo de validade.
- Catálogo dos produtos no mínimo em duas vistas, contendo marca, modelo e especificação minimamente.

5. MODELO DE EXECUÇÃO DO OBJETO

- a) A Contratada será responsável pela execução integral do objeto, desde da aquisição/fabricação dos itens, transporte até o local indicado, montagem/instalação dos produtos em conformidade com as exigências estabelecidas neste Termo de Referência.
- b) O fornecimento será parcelado, a depender da necessidade da Administração Pública, formalizado por meio de Autorização de Fornecimento.
- c) Não serão aceitos materiais com garantia vencida ou com data de fabricação defasada que comprometa a sua plena utilização.
- d) Os itens deverão possuir certificação de garantia de no mínimo 12 (doze) meses.
- d) A padronização dos móveis a serem adquiridos segue critérios técnicos e normativos que garantem **qualidade, segurança, ergonomia e durabilidade**. Esse processo contribui para a **otimização dos recursos públicos**, facilita a **gestão do mobiliário** e assegura um **ambiente adequado e confortável** para servidores, funcionário e munícipes,

Condições de Entrega:

- a) O prazo de entrega dos bens é de 30 (trinta) dias, contados do recebimento da Autorização de Fornecimento.
- b) Caso não seja possível a entrega na data assinalada, a empresa deverá comunicar as razões respectivas com pelo menos 10 (dez) dias de antecedência para que qualquer pleito de prorrogação de prazo seja analisado, ressalvadas situações de caso fortuito e força maior.
- c) Os bens deverão ser entregues no seguinte endereço: Almoxarifado Central da PMVV, situado a Rodovia Darly Santos, 5350 – Araçás – Vila Velha/ES - CEP: 29103-091;
- d) Os itens devem ser transportados em embalagens plásticas transparentes, limpas, íntegras, que garantam a proteção contra sujidade, umidade, insetos e roedores, garantindo assim a condições de guarda e armazenamento que não permitam a deterioração do material;

Garantia, manutenção e assistência técnica:

- a) O prazo de garantia é aquele estabelecido na Lei nº 8.078, de 11 de setembro de 1990 (Código de Defesa do Consumidor);
- b) O material deve estar em plena garantia, observando-se os prazos indicados pelos fabricantes.

6. MODELO DE GESTÃO DO CONTRATO

- a) O contrato ou instrumento equivalente deverá ser executado fielmente pelas partes, de

acordo com as cláusulas avençadas e as normas da Lei nº 14.133, de 2021, e cada parte responderá pelas consequências de sua inexecução total ou parcial.

b) Em caso de impedimento, ordem de paralisação ou suspensão do contrato ou instrumento equivalente, o cronograma de execução será prorrogado automaticamente pelo tempo correspondente, anotadas tais circunstâncias mediante simples apostila.

c) As comunicações entre o órgão e a contratada devem ser realizadas por escrito sempre que o ato exigir tal formalidade, admitindo-se o uso de mensagem eletrônica para esse fim.

d) O órgão poderá convocar representante da empresa para adoção de providências que devam ser cumpridas de imediato.

e) A execução do contrato ou instrumento equivalente deverá ser acompanhada e fiscalizada pelo(s) fiscal(is) do contrato, ou pelos respectivos substitutos (Lei nº 14.133, de 2021, art. 117, caput).

f) O fiscal técnico do contrato acompanhará a execução do contrato, para que sejam cumpridas todas as condições estabelecidas no contrato, de modo a assegurar os melhores resultados para a Administração. (Decreto nº 11.246, de 2022, art. 22, VI);

g) O fiscal técnico do contrato anotar no histórico de gerenciamento do contrato todas as ocorrências relacionadas à execução do contrato, com a descrição do que for necessário para a regularização das faltas ou dos defeitos observados. (Lei nº 14.133, de 2021, art. 117, §1º, e Decreto nº 11.246, de 2022, art. 22, II);

h) Identificada qualquer inexecução ou irregularidade, o fiscal técnico do contrato emitirá notificações para a correção da execução do contrato, determinando prazo para a correção. (Decreto nº 11.246, de 2022, art. 22, III);

i) O fiscal técnico do contrato informará ao gestor do contrato, em tempo hábil, a situação que demandar decisão ou adoção de medidas que ultrapassem sua competência, para que adote as medidas necessárias e saneadoras, se for o caso. (Decreto nº 11.246, de 2022, art. 22, IV);

j) No caso de ocorrências que possam inviabilizar a execução do contrato nas datas aprazadas, o fiscal técnico do contrato comunicará o fato imediatamente ao gestor do contrato. (Decreto nº 11.246, de 2022, art. 22, V);

k) O fiscal técnico do contrato comunicará ao gestor do contrato, em tempo hábil, o término do contrato sob sua responsabilidade, com vistas à tempestiva renovação ou à prorrogação contratual (Decreto nº 11.246, de 2022, art. 22, VII).

l) O gestor do contrato acompanhará os registros realizados pelos fiscais do contrato, de todas as ocorrências relacionadas à execução do contrato e as medidas adotadas, informando, se for o caso, à autoridade superior àquelas que ultrapassem a sua competência. (Decreto nº 11.246, de 2022, art. 21, II).

m) O fiscal administrativo do contrato verificará a manutenção das condições de habilitação da contratada, acompanhará o empenho, o pagamento, as garantias, as glosas e a formalização de apostilamento e termos aditivos, solicitando quaisquer documentos comprobatórios pertinentes, caso necessário (Art. 23, I e II, do Decreto nº 11.246, de 2022).

n) Caso ocorram descumprimento das obrigações contratuais, o fiscal administrativo do contrato atuará tempestivamente na solução do problema, reportando ao gestor do contrato para que tome as providências cabíveis, quando ultrapassar a sua competência; (Decreto nº 11.246, de 2022, art. 23, IV).

o) O gestor do contrato coordenará a atualização do processo de acompanhamento e fiscalização do contrato contendo todos os registros formais da execução no histórico de

gerenciamento do contrato, a exemplo da ordem de serviço, do registro de ocorrências, das alterações e das prorrogações contratuais, elaborando relatório com vistas à verificação da necessidade de adequações do contrato para fins de atendimento da finalidade da administração. (Decreto nº 11.246, de 2022, art. 21, IV).

p) O gestor do contrato acompanhará a manutenção das condições de habilitação da contratada, para fins de empenho de despesa e pagamento, e anotará os problemas que obstem o fluxo normal da liquidação e do pagamento da despesa no relatório de riscos eventuais. (Decreto nº 11.246, de 2022, art. 21, III).

q) O gestor do contrato emitirá documento comprobatório da avaliação realizada pelos fiscais técnico, administrativo e setorial quanto ao cumprimento de obrigações assumidas pelo contratado, com menção ao seu desempenho na execução contratual, baseado nos indicadores objetivamente definidos e aferidos, e a eventuais penalidades aplicadas, devendo constar do cadastro de atesto de cumprimento de obrigações. (Decreto nº 11.246, de 2022, art. 21, VIII).

r) O gestor do contrato tomará providências para a formalização de processo administrativo de responsabilização para fins de aplicação de sanções, a ser conduzido pela comissão de que trata o art. 158 da Lei nº 14.133, de 2021, ou pelo agente ou pelo setor com competência para tal, conforme o caso. (Decreto nº 11.246, de 2022, art. 21, X).

s) O fiscal administrativo do contrato comunicará ao gestor do contrato, em tempo hábil, o término do contrato sob sua responsabilidade, com vistas à tempestiva renovação ou prorrogação contratual. (Decreto nº 11.246, de 2022, art. 22, VII).

t) O gestor do contrato deverá elaborar relatório final com informações sobre a consecução dos objetivos que tenham justificado a contratação e eventuais condutas a serem adotadas para o aprimoramento das atividades da Administração. (Decreto nº 11.246, de 2022, art. 21, VI).

u) O gestor do contrato deverá enviar a documentação pertinente ao setor de contratos para a formalização dos procedimentos de liquidação e pagamento, no valor dimensionado pela fiscalização e gestão nos termos do contrato.

7. CRITÉRIOS DE MEDIÇÃO E PAGAMENTO

Recebimento do Objeto:

a) Os bens serão recebidos provisoriamente, de forma sumária, no ato da entrega, juntamente com a nota fiscal ou instrumento de cobrança equivalente, pelo(a) responsável pelo acompanhamento e fiscalização do contrato, para efeito de posterior verificação de sua conformidade com as especificações constantes no Termo de Referência e na proposta.

b) Os bens poderão ser rejeitados, no todo ou em parte, inclusive antes do recebimento provisório, quando em desacordo com as especificações constantes no Termo de Referência e na proposta, devendo ser substituídos no prazo de 15 (quinze) dias, a contar da notificação da contratada, às suas custas, sem prejuízo da aplicação das penalidades.

c) O recebimento definitivo ocorrerá no prazo de 07(sete) dias úteis, a contar do recebimento da nota fiscal ou instrumento de cobrança equivalente pela Administração, após a verificação da qualidade e quantidade do material e consequente aceitação mediante termo detalhado.

d) O prazo para recebimento definitivo poderá ser excepcionalmente prorrogado, de forma justificada, por igual período, quando houver necessidade de diligências para a

aferição do atendimento das exigências contratuais.

- e) No caso de controvérsia sobre a execução do objeto, quanto à dimensão, qualidade e quantidade, deverá ser observado o teor do art. 143 da Lei nº 14.133, de 2021, comunicando-se à empresa para emissão de Nota Fiscal no que pertine à parcela incontroversa da execução do objeto, para efeito de liquidação e pagamento.
- f) O prazo para a solução, pelo contratado, de inconsistências na execução do objeto ou de saneamento da nota fiscal ou de instrumento de cobrança equivalente, verificadas pela Administração durante a análise prévia à liquidação de despesa, não será computado para os fins do recebimento definitivo.
- g) O recebimento provisório ou definitivo não excluirá a responsabilidade civil pela solidez e pela segurança do serviço nem a responsabilidade ético-profissional pela perfeita execução do contrato.

Liquidação:

- a) Recebida a Nota Fiscal ou documento de cobrança equivalente, correrá o prazo de dez dias úteis para fins de liquidação, na forma desta seção, prorrogáveis por igual período.
- b) O prazo de que trata o item anterior será reduzido à metade, mantendo-se a possibilidade de prorrogação, no caso de contratações decorrentes de despesas cujos valores não ultrapassem o limite de que trata o inciso II do art. 75 da Lei nº 14.133, de 2021.
- c) Para fins de liquidação, o setor competente deverá verificar se a nota fiscal ou instrumento de cobrança equivalente apresentado expressa os elementos necessários e essenciais do documento, tais como:
 - a. o prazo de validade;
 - b. a data da emissão;
 - c. os dados do contrato e do órgão contratante;
 - d. o período respectivo de execução do contrato;
 - e. o valor a pagar; e
 - f. eventual destaque do valor de retenções tributárias cabíveis.
- d) Havendo erro na apresentação da nota fiscal ou instrumento de cobrança equivalente, ou circunstância que impeça a liquidação da despesa, esta ficará sobrestada até que o contratado providencie as medidas saneadoras, reiniciando-se o prazo após a comprovação da regularização da situação, sem ônus ao contratante;
- e) A nota fiscal ou instrumento de cobrança equivalente deverá ser obrigatoriamente acompanhado da comprovação da regularidade fiscal, constatada por meio de consulta on-line ao SICAF ou, na impossibilidade de acesso ao referido Sistema, mediante consulta aos sítios eletrônicos oficiais ou à documentação mencionada no art. 68 da Lei nº 14.133, de 2021.
- f) A Administração deverá realizar consulta ao SICAF para: a) verificar a manutenção das condições de habilitação exigidas no edital; b) identificar possível razão que impeça a participação em licitação, no âmbito do órgão ou entidade, que implique proibição de contratar com o Poder Público, bem como ocorrências impeditivas indiretas.

- g) Constatando-se, junto ao SICAF, a situação de irregularidade do contratado, será providenciada sua notificação, por escrito, para que, no prazo de 5 (cinco) dias úteis, regularize sua situação ou, no mesmo prazo, apresente sua defesa. O prazo poderá ser prorrogado uma vez, por igual período, a critério do contratante.
- h) Não havendo regularização ou sendo a defesa considerada improcedente, o contratante deverá comunicar aos órgãos responsáveis pela fiscalização da regularidade fiscal quanto à inadimplência do contratado, bem como quanto à existência de pagamento a ser efetuado, para que sejam acionados os meios pertinentes e necessários para garantir o recebimento de seus créditos.
- i) Persistindo a irregularidade, o contratante deverá adotar as medidas necessárias à rescisão contratual nos autos do processo administrativo correspondente, assegurada ao contratado a ampla defesa.
- j) Havendo a efetiva execução do objeto, os pagamentos serão realizados normalmente, até que se decida pela rescisão do contrato, caso o contratado não regularize sua situação junto ao SICAF.

Prazo de pagamento e Forma de pagamento:

- a) O pagamento será efetuado, mediante o fornecimento do objeto, no prazo de 30 (trinta) dias úteis após o encaminhamento da Nota Fiscal e Fatura devidamente atestada pelo órgão requisitante e/ou servidor(es) designado(s) para efetuar o recebimento do objeto.
- b) O pagamento será realizado através de ordem bancária, para crédito em banco, agência e conta corrente indicados pela contratada.
- c) A presente contratação NÃO permite a antecipação de pagamento.

8. FORMA E CRITÉRIOS DE SELEÇÃO DO FORNECEDOR

8.1 Forma de seleção e critério de julgamento da proposta:

- a) O fornecedor será selecionado por meio da realização de procedimento de LICITAÇÃO, na modalidade PREGÃO, sob a forma ELETRÔNICA, com adoção do critério de julgamento pelo MENOR PREÇO.

Justificativa Técnica e Econômica para a Divisão em Lotes

- c) O parcelamento da solução proposta em 02 lotes distintos – por tipo de item a ser fornecido – é uma medida estratégica que visa otimizar a eficiência do processo licitatório, garantir a contratação de fornecedores especializados para cada fase do projeto e assegurar a melhor relação custo-benefício para a administração pública.
- d) O parcelamento da solução em 02 lotes distintos favorece a especialização dos fornecedores, aumenta a competitividade no processo licitatório, permite a obtenção de melhores condições contratuais para cada fase do projeto e assegura que cada etapa seja executada com o mais alto padrão de qualidade. Dessa forma, o Município de Vila Velha garante que o fornecimento, a instalação e a manutenção dos aparelhos de ar condicionado sejam realizados de maneira eficaz, segura e com maior controle sobre os resultados esperados.

8.2 DA PARTICIPAÇÃO DE CONSÓRCIO E DA SUBCONTRATAÇÃO

- a) Quanto a participação de Empresas em consórcio, informamos que para o presente objeto, optamos nesse ato pela vedação, justificando que o objeto a ser contratado, em todos os lotes, não possui complexidade para tanto. Tendo em vista que é prerrogativa do Poder Público, na condição de contratante, a escolha da participação, ou não, de empresas constituídas sob a forma de consórcio, com as devidas justificativas, conforme se depreende da literalidade do texto da Lei nº 14.133/2021, que em seu Art. 15 que atribui à Administração a prerrogativa de admissão de consórcios em licitações por ela promovidas, pelos motivos já expostos, conclui-se que a vedação de constituição de empresas em consórcio, para o caso concreto, é o que melhor atende ao interesse público, por prestigiar os princípios da competitividade, economicidade e moralidade.
- b) A contratada não poderá transferir ou subcontratar, total ou parcialmente, o fornecimento objeto deste Termo de Referência.

9. MATRIZ DE RISCO

- a) A **matriz de risco** tem o objetivo de **identificar, avaliar e mitigar** os principais riscos que podem afetar a execução do contrato de aquisição dos, conforme previsto na **Lei nº 14.133/2021**.
- b) O **plano de mitigação** apresenta estratégias e ações para minimizar ou eliminar os impactos desses riscos, garantindo **eficiência, qualidade e cumprimento do contrato**.

Risco	Probabilidade	Impacto	Estratégia de Mitigação
Atraso na entrega dos móveis pelos fornecedores	Média	Alto	Estabelecer prazos claros no contrato; aplicar penalidades por atraso; acompanhamento periódico do cronograma de fornecimento.
Fornecimento de produtos fora das especificações técnicas	Baixa	Alto	Definir especificações detalhadas no edital; realizar fiscalização rigorosa na entrega; exigir amostras ou certificações de qualidade.
Danos durante o transporte ou armazenamento	Média	Médio	Estabelecer responsabilidade do fornecedor pelo transporte; inspecionar os itens no recebimento; utilizar embalagens adequadas.
Aumento de preços no mercado durante a vigência do contrato	Baixa	Médio	Registro de preços com preços fixos ou reajustes definidos contratualmente; pesquisa de mercado prévia.
Falta de fornecedores interessados em determinados lotes	Baixa	Alto	Divisão da licitação em lotes distintos; divulgação ampla do edital; flexibilização de exigências técnicas sem comprometer a qualidade.
Descarte inadequado de mobiliário obsoleto	Baixa	Médio	Prever cláusulas contratuais sobre destinação adequada de móveis antigos; incentivar doação ou reciclagem.

Risco	Probabilidade	Impacto	Estratégia de Mitigação
Problemas de ergonomia ou segurança dos móveis	Baixa	Alto	Garantir que os móveis atendam normas de ergonomia e segurança; exigir certificações e testes de qualidade.

10. ESTIMATIVAS DO VALOR DA CONTRATAÇÃO

- a) O custo estimado total da contratação é de **R\$ 1.396.220,52 (um milhão e trezentos e noventa e seis mil e duzentos e vinte reais e cinquenta e dois centavos, conforme custos unitários apostos na tabela do item 1 - CONDIÇÕES GERAIS DA CONTRATAÇÃO.**

11. ADEQUAÇÃO ORÇAMENTÁRIA

- a) As despesas decorrentes da presente contratação correrão à conta de recursos específicos do Secretaria Municipal de Assistência Social de Vila Velha.
- b) A dotação será indicada no momento oportuno do processo.

12. Responsáveis pela Elaboração

O modelo do Termo de Referência adotado trata de Anexo da Portaria Conjunta SEMAD/PGM/SEMCONT nº 04/2024.

Vila Velha, 10 de março de 2026

Alcides Abrahão Oliveira

Subsecretário Administrativo SEMAS

Rebeka Ferreira da Silva Medeiros

Coordenador de Contratos e Convênios

DECLARAÇÃO

APROVO O CONTEÚDO DO TERMO DE REFERÊNCIA DESTINADO A CONTRATAÇÃO DE EMPRESA ESPECIALIZADA PARA AQUISIÇÃO DE MOBILIÁRIOS EM GERAL PARA EQUIPAR A CASA DA MULHER BRASILEIRA.

DESSA FORMA, À VISTA DAS INFORMAÇÕES TRAZIDAS AOS AUTOS, DECLARO O CUMPRIMENTO DOS INCISOS I E II DO ART. 16 DA LEI DE RESPONSABILIDADE FISCAL, E QUE A DESPESA ENCONTRA-SE ADEQUADA COM A LEI ORÇAMENTÁRIA ANUAL E COMPATÍVEL



COM A LEI DE DIRETRIZES ORÇAMENTÁRIAS E AINDA, COM O PLANO PLURIANUAL, ESTANDO O PRESENTE PROCESSO EM CONDIÇÕES DE DAR INÍCIO AOS PROCEDIMENTOS LICITATÓRIOS.

Leticia Goldner Valim

Secretária Municipal de Assistência



Ministério da Mulher, da Família e dos Direitos Humanos
Secretaria Nacional de Políticas para Mulheres
Departamento de Políticas de Enfrentamento à Violência contra as Mulheres
SBS -Setor Bancário Sul, Quadra 02, Bloco H, Lote 8
CEP: 70.070-120 - Brasília
Telefone: (61) 2027 - 3672

Programa Mulher Segura e Protegida Implantação da Casa da Mulher Brasileira

ESPECIFICAÇÕES DE MOBILIÁRIO

1. CARACTERÍSTICAS

1.1 TIPO

Berço em aço, com grades de abaixar.

1.2 DESCRIÇÃO DO OBJETO:

- a) Estrutura em tubos retangulares de 50×30mm, com estrado em chapa de aço carbono de 1,2mm de alta resistência pintada;
- b) Cabeceira e peseira construída em tubos redondos de aço carbono ASTM A36 de 1 1/4”.
- c) Grades laterais de abaixar, em tubos redondos de aço carbono ASTM A36 de 3/4”, com movimento através de corrediças de trefilado de aço carbono com acabamento cromado. Terminais articulados da grade com acabamento cromado;
- d) Acabamento com tratamento antiferruginoso e pintura eletrostática a pó epóxi na cor branca;
- e) Rodas de 3”, com freios em diagonal;
- f) Dimensões mínimas aproximadas (A X C x L): 1,30 X 1,30 x 0,65;

Obs.: terminal superior da corrediça dotado de chapa de proteção cromada soldada à estrutura (cabeceira e peseira), que impeçam o contato direto da grade lateral móvel com o acabamento da estrutura;

Obs.: ponto de apoio intermediário que elimine a oscilação da corrediça, de forma a impedir que a grade lateral se choque contra a estrutura quando deslocada.



Ministério da Mulher, da Família e dos Direitos Humanos
Secretaria Nacional de Políticas para Mulheres
Departamento de Políticas de Enfrentamento à Violência contra as Mulheres
SBS -Setor Bancário Sul, Quadra 02, Bloco H, Lote 8
CEP: 70.070-120 - Brasília
Telefone: (61) 2027 - 3672

Programa Mulher Segura e Protegida Implantação da Casa da Mulher Brasileira

ESPECIFICAÇÕES DE MOBILIÁRIO

2. IMAGEM DE REFERÊNCIA:



Obs.: Imagem meramente ilustrativa



Ministério da Mulher, da Família e dos Direitos Humanos
Secretaria Nacional de Políticas para Mulheres
Departamento de Políticas de Enfrentamento à Violência contra as Mulheres
SBS -Setor Bancário Sul, Quadra 02, Bloco H, Lote 8
CEP: 70.070-120 - Brasília
Telefone: (61) 2027 - 3672

Programa Mulher Segura e Protegida Implantação da Casa da Mulher Brasileira

ESPECIFICAÇÕES DE MOBILIÁRIO

1. CARACTERÍSTICAS

1.1 TIPO

Cadeira operacional base fixa empilhável.

1.2 DESCRIÇÃO DO OBJETO:

- Estrutura em aço tubular com secção de 20x20mm e 2mm de espessura de parede, com tratamento anticorrosivo.
- Acabamento de partes metálicas em pintura eletrostática epóxi-pó na cor grafite ref. cromática pantone 432c.
- Sistema de anti-atrito que facilite o desempilhamento posterior das cadeiras, dispondo de ângulo entre o encosto e o assento de 90 a 105º graus.
- Estofados com espuma injetada de poliuretano colada à estrutura, com espessura de 40 mm nas bordas laterais do assento, com variações que proporcionem o formato anatômico. Densidade de 40 a 60 Kg/m³. Não poderão ter formação de gomos por costuras no tecido ou por frisos na espuma injetada;
- Revestimento em tecido composição 100% lã, cor roxo ref.: pantone 262c ou c:57 m:9 2 y:12 k:56 da tecelagem lady ou similares, desenho da trama tipo panamá 3x3, gramatura mínima 335 grs/m².
- Dimensões aproximadas da cadeira: 90 x 42,5 x 48 cm (altura x largura x profundidade).

2. ITEM E PBMS

SPM CADEIRA BASE FIXA – PBMS 71.10.111.600136.



Ministério da Mulher, da Família e dos Direitos Humanos
Secretaria Nacional de Políticas para Mulheres
Departamento de Políticas de Enfrentamento à Violência contra as Mulheres
SBS -Setor Bancário Sul, Quadra 02, Bloco H, Lote 8
CEP: 70.070-120 - Brasília
Telefone: (61) 2027 - 3672

Programa Mulher Segura e Protegida Implantação da Casa da Mulher Brasileira

ESPECIFICAÇÕES DE MOBILIÁRIO

3. IMAGEM DE REFERÊNCIA





Ministério da Mulher, da Família e dos Direitos Humanos
Secretaria Nacional de Políticas para Mulheres
Departamento de Políticas de Enfrentamento à Violência contra as Mulheres
SBS -Setor Bancário Sul, Quadra 02, Bloco H, Lote 8
CEP: 70.070-120 - Brasília
Telefone: (61) 2027 - 3672

Programa Mulher Segura e Protegida Implantação da Casa da Mulher Brasileira

ESPECIFICAÇÕES DE MOBILIÁRIO

1. CARACTERÍSTICAS GERAIS

Cadeira Operacional giratória corporativa com braços, para utilização geral.

Conjunto assento e encosto executado em concha dupla estofada, dotado de mecanismo de inclinação sincronizado do tipo "Synchron". Assento, Encosto e Apóia-braços dotados de regulagem de altura independentes. Revestimento em tecido 100% lã na cor roxa ref.: **PANTONE 262 C ou C:57 M:92 Y:12 K:56**. Base (pata) em estrutura metálica tubular com capa de proteção injetada em resina de engenharia e rodízios de duplo giro injetados em poliamida (nylon 6), ambos na cor grafite ref. cromática Pantone 425C.

2. ENCOSTO

Encosto espaldar baixo, composto por alma em compensado multilaminado certificado, espessura mínima de 10 mm (constituído de no mínimo 05 lâminas), moldado anatomicamente a quente ou injetado em resina termoplástica (polipropileno ou poliamida) com curvatura anatômica e sistema de nervuras na parte traseira para garantir resistência mecânica. Todas as bordas arredondadas, sem arestas cortantes.

Estofado na superfície frontal em espuma de poliuretano injetado flexível de alta resiliência, alta resistência à propagação de rasgo, alta tensão de alongamento e ruptura, , conformada anatomicamente e isenta de CFC, espessura média de 40 mm. Densidade entre 45 e 55 Kg/m³. Largura e extensão vertical (valores mínimos) do encosto 305 mm.

Revestimento em tecido composição 100% lã, na cor roxa ref.: **PANTONE 262 C ou C:57 M:92 Y:12 K:56**, desenho da trama tipo panamá 3x3, gramatura mínima gramatura 244 g/m² +/-5% (366 g/m linear) +/- 5%O tecido deverá receber tratamento retardante à chamas, conforme ISSO 6940 e tratamento de proteção antimicrobica (Ultra-fresh), conforme AATCC 6538 e AATCC 4352, além de apresentar solidez de cor à fricção - AATCC-8 – mínima CLASSE 5.

Suporte para encosto em chapa de aço estampada com dimensões mínimas de 90 x 6 mm (largura x espessura), dotada de nervura estrutural de reforço, acabamento em pintura eletrostática realizada por processo automatizado com tinta pó (revestindo totalmente a estrutura), película de aproximadamente 60 microns, com propriedades de resistência a agentes químicos e pré-tratamento antiferruginoso.

Encosto dotado de regulagem de altura individual por meio de sistema automático tipo catraca, curso mínimo de 60 mm em no mínimo 08 estágios (posições), com capa de proteção em polipropileno texturizado (o sistema não poderá permitir a retirada total do

1



Ministério da Mulher, da Família e dos Direitos Humanos
Secretaria Nacional de Políticas para Mulheres
Departamento de Políticas de Enfrentamento à Violência contra as Mulheres
SBS -Setor Bancário Sul, Quadra 02, Bloco H, Lote 8
CEP: 70.070-120 - Brasília
Telefone: (61) 2027 - 3672

Programa Mulher Segura e Protegida Implantação da Casa da Mulher Brasileira

ESPECIFICAÇÕES DE MOBILIÁRIO

encosto). O encosto deverá proporcionar adequado apoio à região lombar do usuário, com formato convexo no sentido da altura.

3. ASSENTO

Assento composto por alma em compensado multilaminado certificado, espessura mínima de 10 mm (constituído de no mínimo 05 lâminas), moldado anatomicamente a quente ou injetada em resina termoplástica (polipropileno ou poliamida) com curvatura anatômica e sistema de nervuras na parte traseira para garantir resistência mecânica. Todas as bordas arredondadas, sem arestas cortantes.

Estofado na superfície frontal em espuma de poliuretano injetado flexível de alta resiliência, alta resistência à propagação de rasgo, alta tensão de alongamento e ruptura, conformada anatomicamente e isenta de CFC, espessura média de 40 mm, apresentando pouca conformação na base do assento e borda frontal arredondada, em conformidade com NR-17. Densidade entre 50 e 60 Kg/m³. Profundidade da superfície do assento de 380 mm (valor mínimo) a 460 mm (valor máximo) e largura mínima de 400 mm.

Revestimento em tecido composição 100% lã, cor roxa ref.: PANTONE 262 C ou C:57 M:92 Y:12 K:56, desenho da trama tipo panamá 3x3, gramatura 244 g/m² +/-5% (366 g/m linear) +/- 5%. O tecido deverá receber tratamento retardante à chamas, conforme ISSO 6940 e tratamento de proteção antimicrobica (Ultra-fresh), conforme AATCC 6538 e AATCC 4352, além de apresentar solidez de cor à fricção - AATCC-8 – mínima CLASSE 5.

Mecanismo de regulagem de inclinação tipo “*Synchron*”, com corpo e placa injetados em liga de alumínio ou em chapa de aço estampada de 3 mm de espessura. Movimento de reclinção entre assento e encosto sincronizado na proporção 1 x 2 respectivamente, com acionamento através de sistema único ou de 2 (duas) alavancas (manípulos) de regulagem, produzida em ABS ou poliamida (nylon 6). Dotado de no mínimo 04 posições de bloqueio de movimento (travamento), sistema anti-impacto do espaldar e ajuste de tensão individual (relax).

4. ESTRUTURA

Composta por base (cinco patas) giratória Ø 650 mm em aço SAE 1010/1020 fosfatizada ou alumínio, executada em estrutura tubular de alta resistência 25 x 25 x 1,5 mm, soldada em bucha de aço 3 mm de espessura. Acabamento em pintura eletrostática texturizada na cor grafite, realizada por processo automatizado com tinta pó (revestindo totalmente a estrutura), película de aproximadamente 60 microns, com propriedades de resistência a agentes químicos e pré-tratamento antiferruginoso.

2



Ministério da Mulher, da Família e dos Direitos Humanos
Secretaria Nacional de Políticas para Mulheres
Departamento de Políticas de Enfrentamento à Violência contra as Mulheres
SBS -Setor Bancário Sul, Quadra 02, Bloco H, Lote 8
CEP: 70.070-120 - Brasília
Telefone: (61) 2027 - 3672

Programa Mulher Segura e Protegida Implantação da Casa da Mulher Brasileira

ESPECIFICAÇÕES DE MOBILIÁRIO

Todas as patas deverão possuir proteção em capa de polipropileno ou capa em poliamida (Nylon 6) com fibra de vidro, aditivo anti-ultravioleta, alta resistência mecânica e à abrasão, acabamento texturizado na cor grafite ref. cromática Pantone 425C.

Rodízios de duplo giro (cinco) de no mínimo Ø 48 mm (conforme ABNT NBR 13962) injetados em resina de engenharia poliamida (nylon 6) e bandagem em PU para piso frio (maior resistência à abrasão). Eixos em aço trefilado 1010/1020. Distância entre o ponto de apoio da roda e o eixo de giro de no mínimo 18 mm, largura da superfície de rolamento de no mínimo 7 mm, Ø da fixação de no mínimo 10 mm e distância entre rodas de 15 mm a 22 mm, conforme ABNT NBR 13962. Alojamento para engate dos rodízios dispensando o uso de buchas de fixação.

Coluna giratória em tubo de aço mínimo 50 mm e 1,5 mm de espessura, dotado de sistema de regulagem de altura curso mínimo de 126 mm com pistão à gás (pistão norma DIN 4550, classe 4), dotada de alavanca de fácil manuseio (acionamento vertical). Movimento de rotação realizado sobre rolamento de esferas. Capa telescópica de 03 elementos, injetada em polipropileno texturizado cor grafite ref. cromática Pantone 425C. Altura da superfície superior do assento (intervalo de regulagem) ao piso variando de 420 mm (valor mínimo) a 535 mm (valor máximo), conforme ABNT NBR 13962. Os intervalos de regulagem podem ser excedidos, desde que os valores mínimos e máximos prescritos estejam incluídos na faixa de regulagem.

5. BRAÇO REGULÁVEL

Apóia-braços executados com estrutura de alma de aço (forma de "T") com bordas arredondadas e pintura eletrostática na cor grafite ref. cromática Pantone 425C, realizada por processo automatizado com tinta pó (revestindo totalmente a estrutura), película de aproximadamente 60 microns, com propriedades de resistência a agentes químicos e pré-tratamento antiferruginoso. Braços em espuma de poliuretano integral injetado, acabamento texturizado na cor grafite ref. cromática Pantone 425C. Peças de acabamento e capas protetoras termoplásticas na mesma cor.

Regulagem em altura de 200 mm (valor mínimo) a 250 mm (valor máximo) medidas a partir do assento, conforme ABNT NBR 13962, proporcionada por dispositivo deslizante por pressão com botão. Os apóia-braços deverão permitir ajustes em seu distanciamento interno (largura de acomodação do usuário no assento) com dispositivo de fácil manuseio obedecendo a distância mínima entre eles de 460 mm (conforme ABNT NBR 13962), com curso de extensão de no mínimo 25 mm em cada braço. Comprimento do apóia-braços mínimo de 240 mm, largura mínima de 60 mm.

6. ITEM E PBMS



Ministério da Mulher, da Família e dos Direitos Humanos
Secretaria Nacional de Políticas para Mulheres
Departamento de Políticas de Enfrentamento à Violência contra as Mulheres
SBS -Setor Bancário Sul, Quadra 02, Bloco H, Lote 8
CEP: 70.070-120 - Brasília
Telefone: (61) 2027 - 3672

Programa Mulher Segura e Protegida Implantação da Casa da Mulher Brasileira

ESPECIFICAÇÕES DE MOBILIÁRIO

Item – SPM CADEIRA GIRATORIA – ROXA
PBMS - 71.10.111.600061

7. OBSERVAÇÕES

- a) Todo o conjunto da cadeira deverá se apresentar perfeitamente nivelado e firme. Quaisquer desencontros, juntas, frestas, desnivelamentos, quinas e arestas pontiagudas e/ou cortantes, rebarbas, soldas de má qualidade estrutural e estética, grampos aparentes, falhas, gomos ou pregas na costura, frisos na espuma injetada, encaixes deficientes de carenagens ou outras fragilidades da peça, serão motivos de reprovação da peça executada;
- b) A qualidade de confecção e acabamento, a resistência, durabilidade e o atendimento às normas e requisitos ergonômicos serão fatores preponderantes na avaliação técnica das cadeiras;
- c) Todas as peças em aço deverão receber obrigatoriamente, antes da pintura, tratamento anticorrosivo de fosfatização por imersão ou spray;
- d) Todos os parafusos aparentes deverão possuir cabeças, na cor do acabamento predominante da estrutura;
- e) Todas as fixações do assento devem ser realizadas por meio de buchas em Zamac ou porcas de aço estampado fixadas na madeira compensada ou plástico;
- f) Todas as capas de proteção de polipropileno deverão apresentar no mínimo 2 mm de espessura;
- g) Quaisquer Certificações/Laudos exigidos deverão estar dentro do prazo de validade. O laudo deverá ter identificação da cadeira conforme descrição deste memorial e em conformidade com o produto ofertado, identificado por catálogo de produto. O catálogo deve deixar claro, de forma visual, as características gerais do produto a ser fornecido;
- h) Todas as unidades deverão vir acompanhadas de seus respectivos manuais operacionais.
- i) Será admitida variação dimensional de largura e profundidade do assento e encosto para mais até (+) 100 mm e para menos até (-) 50 mm.



Ministério da Mulher, da Família e dos Direitos Humanos
Secretaria Nacional de Políticas para Mulheres
Departamento de Políticas de Enfrentamento à Violência contra as Mulheres
SBS -Setor Bancário Sul, Quadra 02, Bloco H, Lote 8
CEP: 70.070-120 - Brasília
Telefone: (61) 2027 - 3672

Programa Mulher Segura e Protegida Implantação da Casa da Mulher Brasileira

ESPECIFICAÇÕES DE MOBILIÁRIO

CADEIRA GIRATÓRIA - ROXA



**PERSPECTIVA ILUSTRATIVA
- COR ITEM 1**



Ministério da Mulher, da Família e dos Direitos Humanos
Secretaria Nacional de Políticas para Mulheres
Departamento de Políticas de Enfrentamento à Violência contra as Mulheres
SBS -Setor Bancário Sul, Quadra 02, Bloco H, Lote 8
CEP: 70.070-120 - Brasília
Telefone: (61) 2027 - 3672

Programa Mulher Segura e Protegida Implantação da Casa da Mulher Brasileira

ESPECIFICAÇÕES DE MOBILIÁRIO

CADEIRA GIRATÓRIA

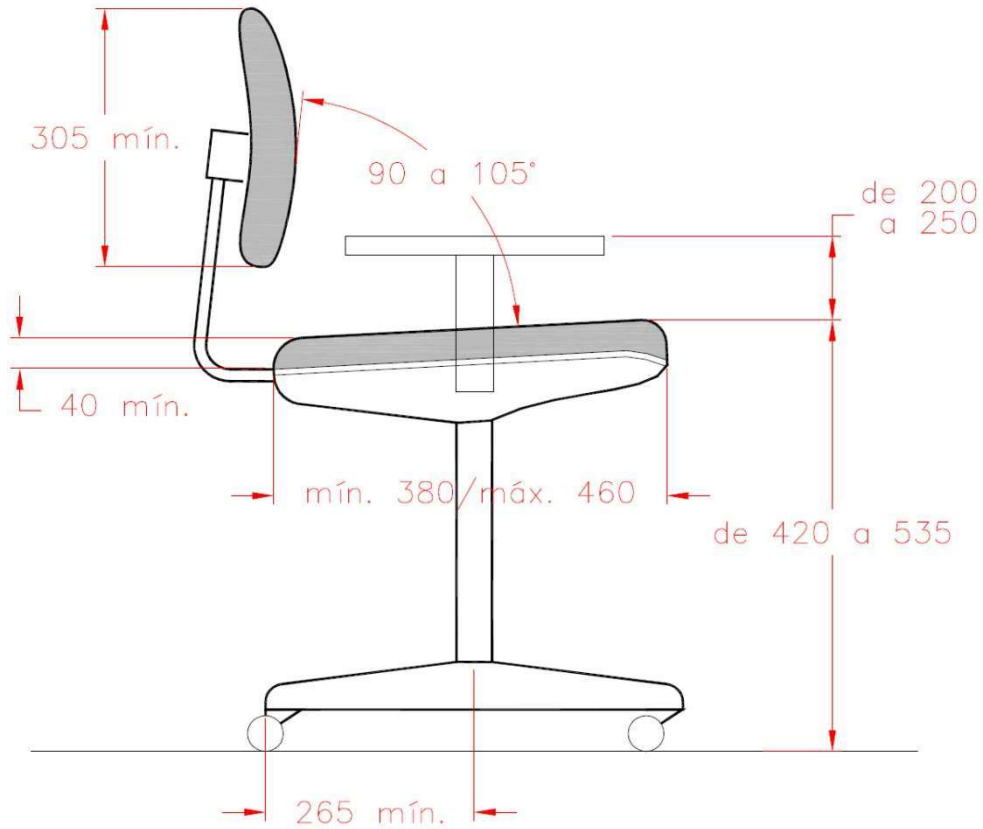

ELEVAÇÃO

Cotas em milímetros
Desenho sem escala



Ministério da Mulher, da Família e dos Direitos Humanos
Secretaria Nacional de Políticas para Mulheres
Departamento de Políticas de Enfrentamento à Violência contra as Mulheres
SBS -Setor Bancário Sul, Quadra 02, Bloco H, Lote 8
CEP: 70.070-120 - Brasília
Telefone: (61) 2027 - 3672

Programa Mulher Segura e Protegida Implantação da Casa da Mulher Brasileira

ESPECIFICAÇÕES DE MOBILIÁRIO

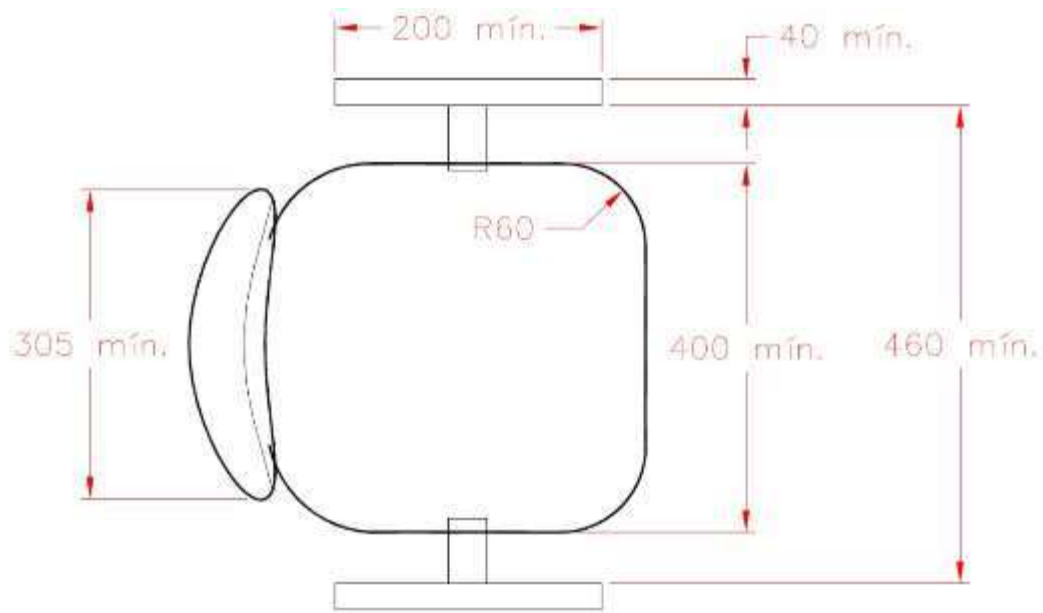

PLANTA

Cotas em milímetros
Desenho sem escala



Ministério da Mulher, da Família e dos Direitos Humanos
Secretaria Nacional de Políticas para Mulheres
Departamento de Políticas de Enfrentamento à Violência contra as Mulheres
SBS -Setor Bancário Sul, Quadra 02, Bloco H, Lote 8
CEP: 70.070-120 - Brasília
Telefone: (61) 2027 - 3672

Programa Mulher Segura e Protegida Implantação da Casa da Mulher Brasileira

ESPECIFICAÇÕES DE MOBILIÁRIO

1. CARACTERÍSTICAS

1.1 TIPO

Cama e beliche em aço, cor cinza, ref. Pantone 427C.

1.2 DESCRIÇÃO DO OBJETO - CAMA E BELICHE

- a) Estrutura de cabeceira e pés em aço retangular de 50 x 20mm, e = 1,5 mm; vãos da cabeceira e pés dotados de 4 (quatro) tubos de $\frac{3}{4}$ ou 20mm x 20mm x 1,2mm, de modo de impedir que o colchão se desloque;
- b) Estrutura de suporte ao estrado confeccionada em aço retangular de 40 x 20 mm, e = 1,5 mm;
- c) Estrado confeccionado em aço tubular, sendo 4 (quatro) varões em tubos de aço quadrado 20mm x 20mm x 1,2mm, com 800mm de comprimento, soldados às laterais da estrutura, distribuídos proporcionalmente ao longo de seu comprimento (aproximadamente 470 mm de vão), e 6 (seis) tubos de aço retangular 25mmx10mmx0,9mm ou similar, com 1,89 m de comprimento, soldados perpendicularmente sobre os varões de 20mm x 20mm x 1,2mm, distribuídos proporcionalmente na sua largura (aproximadamente 85 mm de vão), fazendo com que a estrutura de suporte e o estrado sejam uma única peça;
- d) Acabamento com solda eletrônica MIG de alta resistência, com tratamento antiferruginoso, pintura a pó epóxi, com polimerização em estufa, eliminação de rebarbas e respingos de solda, fechamento de topos e sapatas em polipropileno 100% injetado;
- e) Fixação da cabeceira e pés à peça da estrutura de suporte ao estrado por meio de sistema de encaixe, parafusos, porca e arruelas, conforme imagens de referência;
- f) Grades de proteção superior da beliche confeccionadas em tubo de aço quadrado, medindo 20 x 20mm, e=1,2 mm, medindo 1,20m de comprimento x 0,28m de altura, com vãos não superiores a 15 cm. Fixação das grades de proteção com parafusos, porcas e arruelas, na parte superior lateral da beliche;
- g) Escada com 3 degraus em tubo de aço 40 x 20mm, e=1,5mm;
- h) Medidas da Cama:



Ministério da Mulher, da Família e dos Direitos Humanos
Secretaria Nacional de Políticas para Mulheres
Departamento de Políticas de Enfrentamento à Violência contra as Mulheres
SBS -Setor Bancário Sul, Quadra 02, Bloco H, Lote 8
CEP: 70.070-120 - Brasília
Telefone: (61) 2027 - 3672

Programa Mulher Segura e Protegida Implantação da Casa da Mulher Brasileira

ESPECIFICAÇÕES DE MOBILIÁRIO

- medidas internas: 1,90m x 0,80m (comprimento x largura);
- altura 0,80m (cabeceira);

i) Medidas do beliche:

- medidas internas: 1,90m x 0,80m (comprimento x largura)
- altura: 1,35m (cabeceira e pés)
- vão entre os estrados: 0,85m;

Obs.: medidas internas adequadas ao colchão de 1,89 m x 0,79 m.

2. IMAGEM DE REFERÊNCIA

PERSPECTIVA

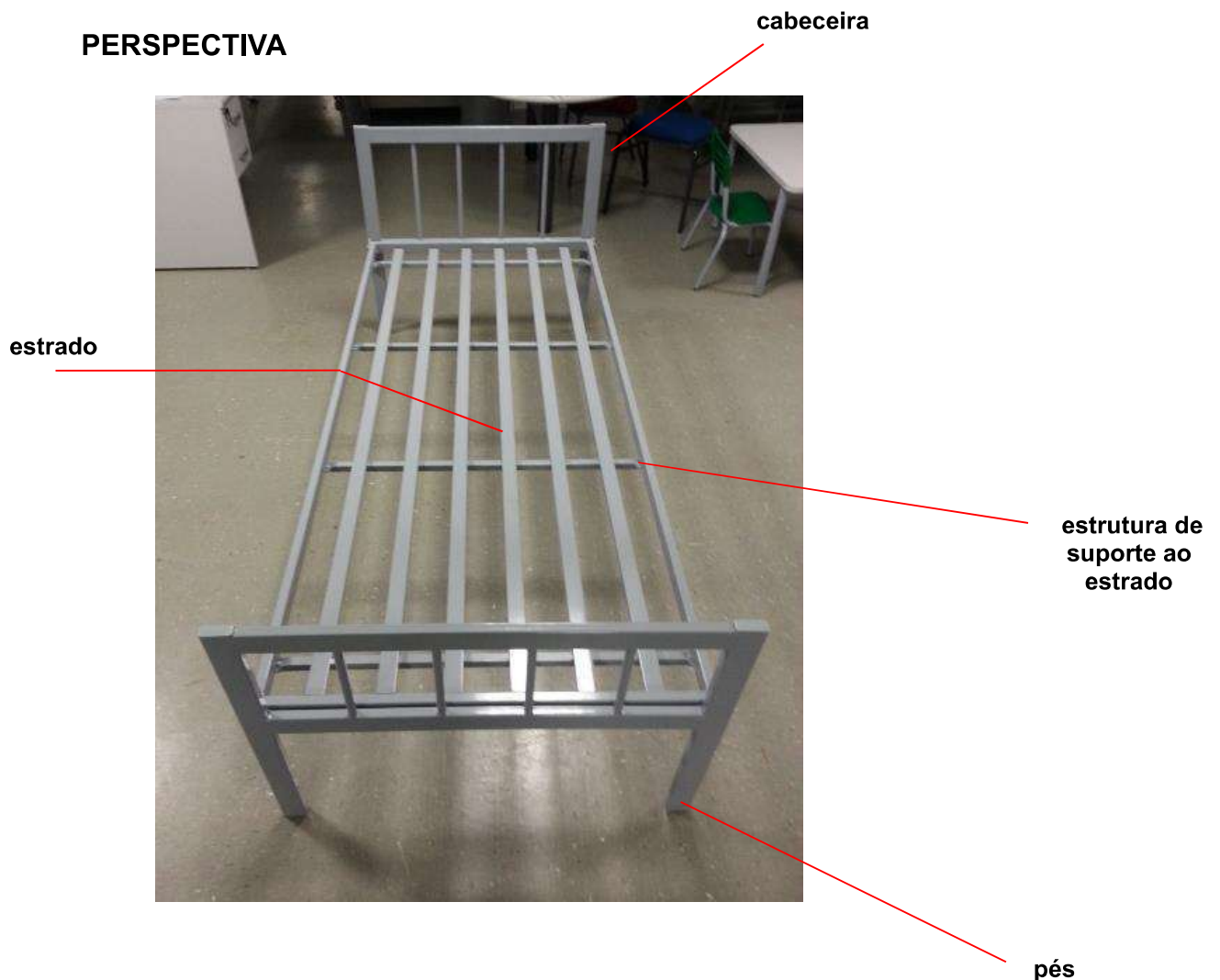



Ministério da Mulher, da Família e dos Direitos Humanos
Secretaria Nacional de Políticas para Mulheres
Departamento de Políticas de Enfrentamento à Violência contra as Mulheres
SBS -Setor Bancário Sul, Quadra 02, Bloco H, Lote 8
CEP: 70.070-120 - Brasília
Telefone: (61) 2027 - 3672

Programa Mulher Segura e Protegida Implantação da Casa da Mulher Brasileira

ESPECIFICAÇÕES DE MOBILIÁRIO

DETALHE



**SISTEMA DE FIXAÇÃO
CABECEIRA/PÉS À ESTRUTURA**



Ministério da Mulher, da Família e dos Direitos Humanos
Secretaria Nacional de Políticas para Mulheres
Departamento de Políticas de Enfrentamento à Violência contra as Mulheres
SBS -Setor Bancário Sul, Quadra 02, Bloco H, Lote 8
CEP: 70.070-120 - Brasília
Telefone: (61) 2027 - 3672

Programa Mulher Segura e Protegida Implantação da Casa da Mulher Brasileira

ESPECIFICAÇÕES DE MOBILIÁRIO

ARMÁRIOS

1. CARACTERÍSTICAS

1.1 TIPO

Armário Alto e Baixo, com duas portas tipo charneira.

1.2 ESTRUTURA

Em chapa MDF, com espessura mínima de 18mm, revestida em ambas as faces com laminado melamínico de Baixa Pressão, superfície lisa, fosca, topos revestidos com perfil de PVC, mínimo de 2mm de espessura e sem bordas cortantes, na cor igual ao do laminado.

Todos os armários deverão ter o tampo com 25mm de espessura e borda frontal totalmente arredondada (180°). Poderão ser em MDF revestidos com laminado melamínico de Alta Pressão com as bordas em postforming ou com pintura MDF da Sayerlack com acabamento texturizado, aplicação sobre duas demãos de primer da Sayerlack.

O fundo do armário deverá ser nivelado com a lateral e ter acabamento igual à parte frontal (laminado e perfil de PVC).

O tampo inferior deverá ter largura igual à largura total do móvel, de modo que as laterais do armário apoiem-se sobre o mesmo.

1.3 BASE

Em aço galvanizado, pintado com pintura eletrostática epoxi, cor cinza grafite PANTONE 432 U. (CH 14 - 1,90mm)

OBS: A base deverá ser um quadro (retângulo) fechado.

1.4 PRATELEIRAS

Em chapa de MDF, com espessura mínima de 15mm, revestida em ambas as faces com laminado melamínico de Baixa Pressão, superfície lisa, fosca, topos (todos os 04) revestidos com perfil de PVC, na mesma cor do laminado.

1.5 PASTA SUSPensa

Nos armários deverá existir quadro com dispositivo dotado de correções telescópicas, para arquivamento lateral de pastas suspensas (posicionadas perpendicularmente à frente do armário). A estabilidade dos armários não poderá



Ministério da Mulher, da Família e dos Direitos Humanos
Secretaria Nacional de Políticas para Mulheres
Departamento de Políticas de Enfrentamento à Violência contra as Mulheres
SBS -Setor Bancário Sul, Quadra 02, Bloco H, Lote 8
CEP: 70.070-120 - Brasília
Telefone: (61) 2027 - 3672

Programa Mulher Segura e Protegida Implantação da Casa da Mulher Brasileira

ESPECIFICAÇÕES DE MOBILIÁRIO

ser comprometida quando o dispositivo estiver aberto em seu uso normal (com pastas cheias).

OBSERVAÇÃO:

- Os armários deverão ter trava para impedir abertura simultânea dos dispositivos de pastas suspensas.
- A estrutura de apoio da pasta suspensa deverá ter distância entre apoios de 392 mm.
- Variação admissível nas dimensões é de mais ou menos (+ ou -) 5mm (exceto para as gavetas).

1.6 PORTAS

Duas portas tipo charneira com abertura igual ou maior que 90°.

Em chapa de MDF, com espessura mínima de 15mm, revestidas ambas as faces com laminado melamínico de Baixa Pressão, superfície lisa, fosca, topos (todos) revestidos com perfil de PVC na mesma cor do laminado. Fixadas com dobradiças de pressão, tipo Plastipar, ou similar, niquelada.

1.7 PUXADOR

As portas serão dotadas de puxadores plásticos roliços, tipo alça.

1.8 FECHADURA E FECHO

Fechadura tipo cilindro, com rotação de 360°, lingueta sem rotação, própria para armário de madeira, cromada, instalada em uma das folhas e dois ferrolhos tipo alça, fixados na parte inferior e superior interna da porta esquerda, Referência 809, da DATTI, ou similar.

1.9 PARAFUSOS

Todos os parafusos para fixação e montagem dos armários deverão ser do tipo "porcailíndrica" com rosca milimétrica.

Nos armários altos, a prateleira intermediária deverá ser fixada às laterais por 04 sistemas do tipo "minifix";

Os fundos dos armários deverão ser fixados às laterais por sistema do tipo "minifix".



Ministério da Mulher, da Família e dos Direitos Humanos
Secretaria Nacional de Políticas para Mulheres
Departamento de Políticas de Enfrentamento à Violência contra as Mulheres
SBS -Setor Bancário Sul, Quadra 02, Bloco H, Lote 8
CEP: 70.070-120 - Brasília
Telefone: (61) 2027 - 3672

Programa Mulher Segura e Protegida Implantação da Casa da Mulher Brasileira

ESPECIFICAÇÕES DE MOBILIÁRIO

A fixação do tampo de base às laterais do armário deverá se dar por parafusos tipo "porca cilíndrica" no sentido base/laterais.

A fixação das laterais do armário ao tampo superior (inferior ao sobre-tampo) deverá se dar por parafusos de cabeça chata com "porca cilíndrica" no sentido laterais/tampo. A lateral do armário deverá ser escareada no máximo em 2,5 mm, para abrigar totalmente a cabeça do parafuso, de modo que não existam ressaltos em relação à lateral do armário. A cabeça do parafuso deverá ser coberta por tampa plástica.

2. ITENS E DIMENSÕES

Armário Alto - 800 mm x 500mm x 1600 mm (largura x prof. x altura)

- SPM Armário Alto Prateleiras - com três prateleiras, sendo a prateleira intermediária fixa internamente mini-fix – **71.10.111.600052-5**;

- SPM Armário Alto Pasta Suspensa - com três dispositivos para pastas suspensas - **71.10.111.600053-5**;

Armário Baixo - 800 mm x 600mm x 730 mm (largura x prof. x altura)

- SPM Armário Baixo Prateleira - com uma prateleira – **71.10.111.600057**;

3. REFERÊNCIA CROMÁTICA

Laminado e PVC: Perstorp PP 25 officegray ou PANTONE 427 U.

Pintura da base metálica: epoxi pó, cinza grafite PANTONE 432 U.

OBS:

Qualquer outro elemento existente no conjunto do armário deverá acompanhar a cor do elemento principal.

OBSERVAÇÕES GERAIS:

1. Todos os armários deverão atender as dimensões estipuladas no item 2 retro. A tolerância admitida nas dimensões será de apenas ± 1 cm.

2. As prateleiras deverão ter altura regulável. Sendo que a prateleira intermediária é fixa.

3. Os armários não poderão apresentar quinas vivas e/ou cortantes.



Ministério da Mulher, da Família e dos Direitos Humanos
Secretaria Nacional de Políticas para Mulheres
Departamento de Políticas de Enfrentamento à Violência contra as Mulheres
SBS -Setor Bancário Sul, Quadra 02, Bloco H, Lote 8
CEP: 70.070-120 - Brasília
Telefone: (61) 2027 - 3672

Programa Mulher Segura e Protegida Implantação da Casa da Mulher Brasileira

ESPECIFICAÇÕES DE MOBILIÁRIO

4. Os puxadores deverão acompanhar a cor do armário.
5. Todos os encabeçamentos com perfil de PVC não poderão apresentar ressaltos ou rebaixos.
6. Nos Armários Altos, para a fixação dos componentes da estrutura, utilizar parafusos com porcas cilíndricas, com apoio das laterais no tampo inferior.
7. O tampo superior deverá ser cavado para abrigar a lingueta do fecho interno.

Armário Alto

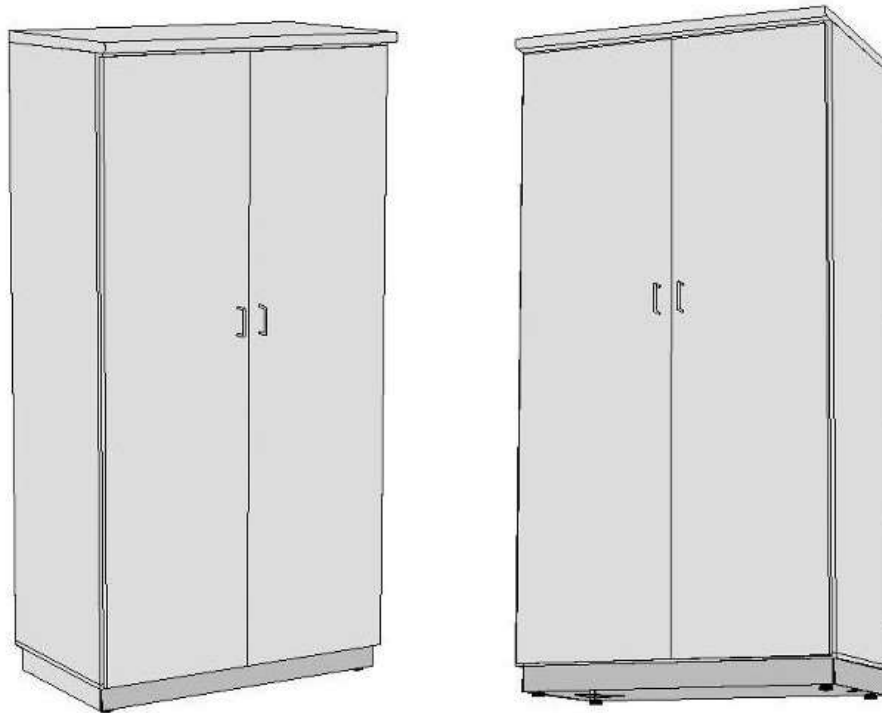

PERSPECTIVAS
ARMÁRIO - AA1 ao AA4
SEM ESCALA



Ministério da Mulher, da Família e dos Direitos Humanos
Secretaria Nacional de Políticas para Mulheres
Departamento de Políticas de Enfrentamento à Violência contra as Mulheres
SBS -Setor Bancário Sul, Quadra 02, Bloco H, Lote 8
CEP: 70.070-120 - Brasília
Telefone: (61) 2027 - 3672

Programa Mulher Segura e Protegida Implantação da Casa da Mulher Brasileira

ESPECIFICAÇÕES DE MOBILIÁRIO

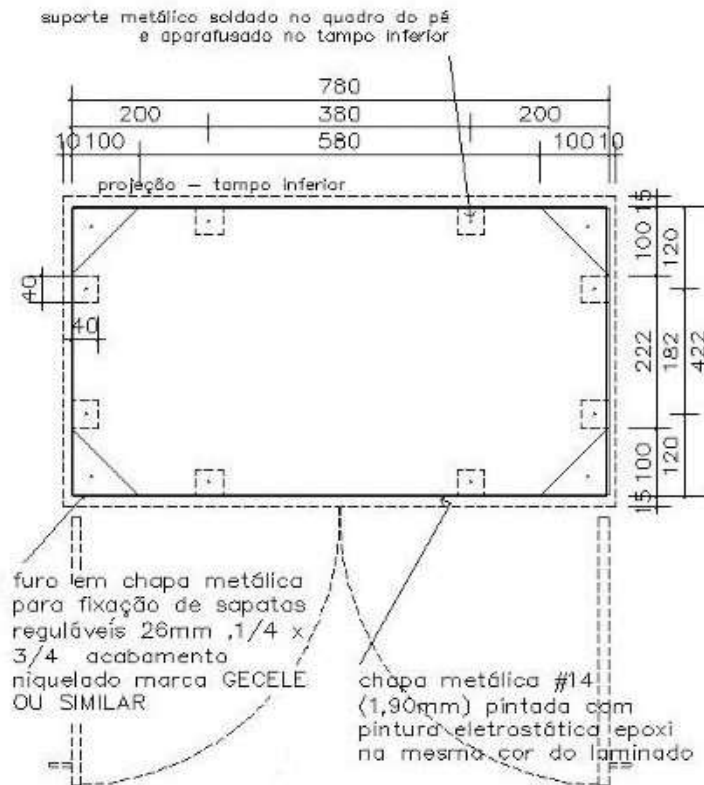

PLANTA BAIXA
BASE METÁLICA
ESCALA 1:10

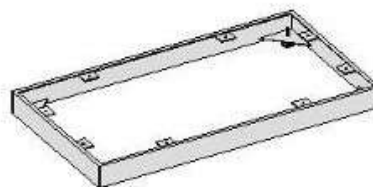

PERSPECTIVA
BASE METÁLICA
SEM ESCALA



PERSPECTIVA
BASE METÁLICA
SEM ESCALA



Ministério da Mulher, da Família e dos Direitos Humanos
Secretaria Nacional de Políticas para Mulheres
Departamento de Políticas de Enfrentamento à Violência contra as Mulheres
SBS -Setor Bancário Sul, Quadra 02, Bloco H, Lote 8
CEP: 70.070-120 - Brasília
Telefone: (61) 2027 - 3672

Programa Mulher Segura e Protegida Implantação da Casa da Mulher Brasileira

ESPECIFICAÇÕES DE MOBILIÁRIO

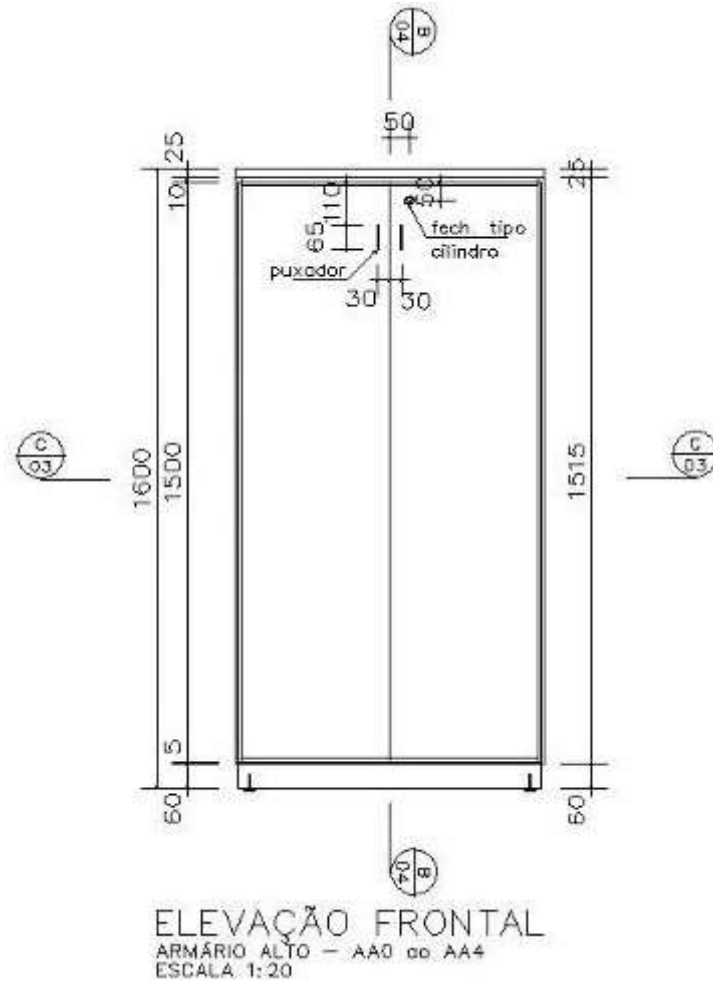



Ministério da Mulher, da Família e dos Direitos Humanos
Secretaria Nacional de Políticas para Mulheres
Departamento de Políticas de Enfrentamento à Violência contra as Mulheres
SBS -Setor Bancário Sul, Quadra 02, Bloco H, Lote 8
CEP: 70.070-120 - Brasília
Telefone: (61) 2027 - 3672

Programa Mulher Segura e Protegida Implantação da Casa da Mulher Brasileira

ESPECIFICAÇÕES DE MOBILIÁRIO

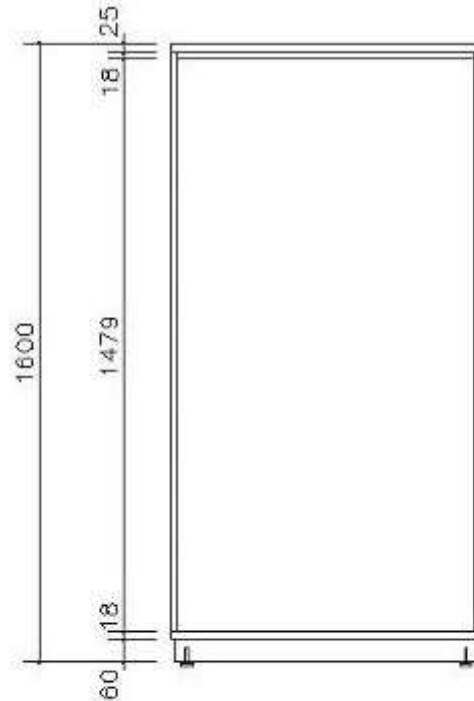

ELEVAÇÃO POSTERIOR
ARMÁRIO ALTO - AA0 ao AA4
ESCALA 1:20



Ministério da Mulher, da Família e dos Direitos Humanos
Secretaria Nacional de Políticas para Mulheres
Departamento de Políticas de Enfrentamento à Violência contra as Mulheres
SBS -Setor Bancário Sul, Quadra 02, Bloco H, Lote 8
CEP: 70.070-120 - Brasília
Telefone: (61) 2027 - 3672

Programa Mulher Segura e Protegida Implantação da Casa da Mulher Brasileira

ESPECIFICAÇÕES DE MOBILIÁRIO

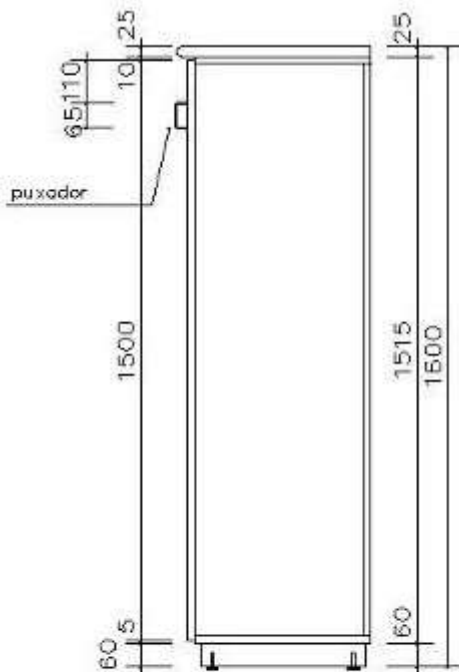

ELEVAÇÃO LATERAL
ARMÁRIO ALTO - AA0 ao AA4
ESCALA 1:20



Ministério da Mulher, da Família e dos Direitos Humanos
Secretaria Nacional de Políticas para Mulheres
Departamento de Políticas de Enfrentamento à Violência contra as Mulheres
SBS -Setor Bancário Sul, Quadra 02, Bloco H, Lote 8
CEP: 70.070-120 - Brasília
Telefone: (61) 2027 - 3672

Programa Mulher Segura e Protegida Implantação da Casa da Mulher Brasileira

ESPECIFICAÇÕES DE MOBILIÁRIO

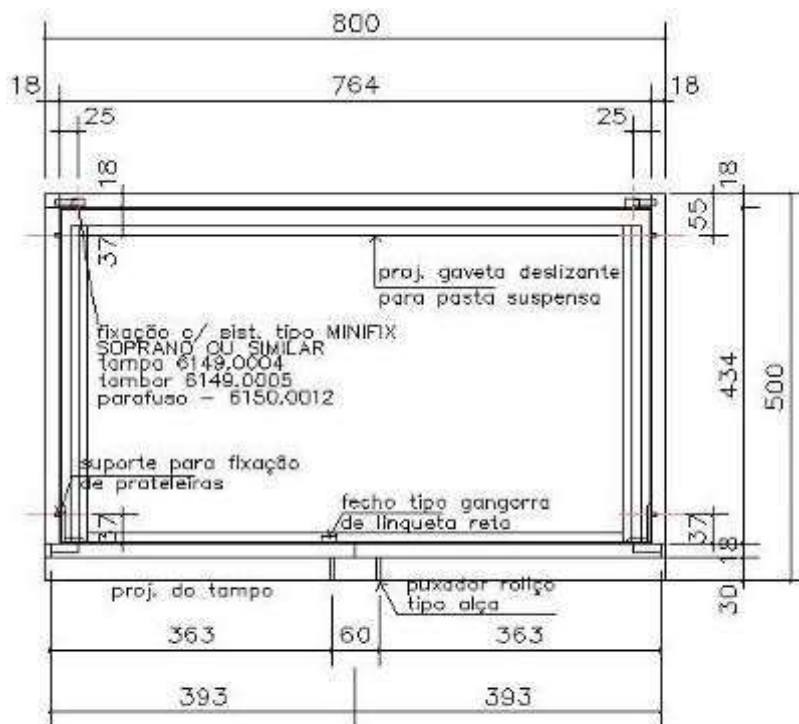

PLANTA BAIXA
CORTE HORIZONTAL CC
ESCALA 1:10



Ministério da Mulher, da Família e dos Direitos Humanos
Secretaria Nacional de Políticas para Mulheres
Departamento de Políticas de Enfrentamento à Violência contra as Mulheres
SBS -Setor Bancário Sul, Quadra 02, Bloco H, Lote 8
CEP: 70.070-120 - Brasília
Telefone: (61) 2027 - 3672

Programa Mulher Segura e Protegida Implantação da Casa da Mulher Brasileira

ESPECIFICAÇÕES DE MOBILIÁRIO

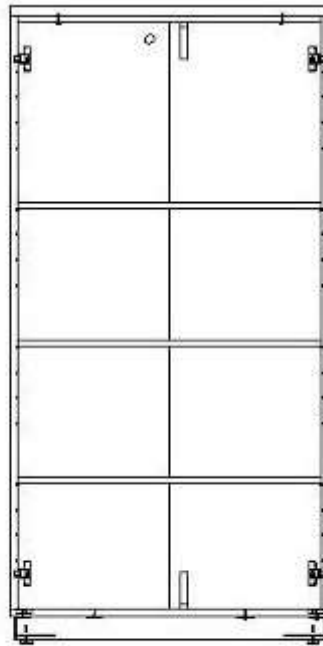

AA1 – com três
prateleiras, sendo a
prateleira intermediária
fixa.



Ministério da Mulher, da Família e dos Direitos Humanos
Secretaria Nacional de Políticas para Mulheres
Departamento de Políticas de Enfrentamento à Violência contra as Mulheres
SBS -Setor Bancário Sul, Quadra 02, Bloco H, Lote 8
CEP: 70.070-120 - Brasília
Telefone: (61) 2027 - 3672

Programa Mulher Segura e Protegida Implantação da Casa da Mulher Brasileira

ESPECIFICAÇÕES DE MOBILIÁRIO

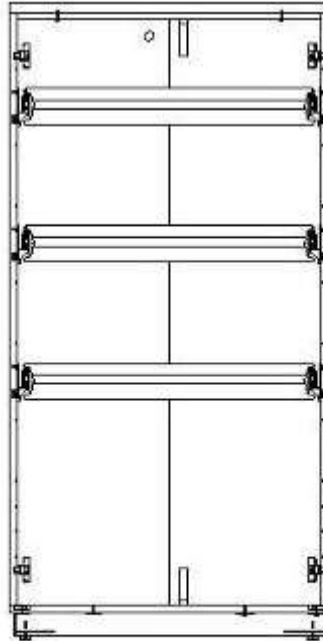

AA2 - com três dispositivos para pastas suspensas dotados de travas que impeçam a abertura simultânea dos dispositivos



Ministério da Mulher, da Família e dos Direitos Humanos
Secretaria Nacional de Políticas para Mulheres
Departamento de Políticas de Enfrentamento à Violência contra as Mulheres
SBS -Setor Bancário Sul, Quadra 02, Bloco H, Lote 8
CEP: 70.070-120 - Brasília
Telefone: (61) 2027 - 3672

Programa Mulher Segura e Protegida Implantação da Casa da Mulher Brasileira

ESPECIFICAÇÕES DE MOBILIÁRIO

Armário Baixo

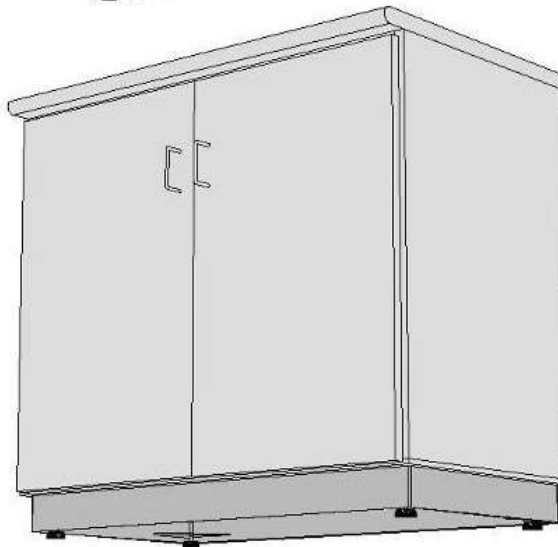
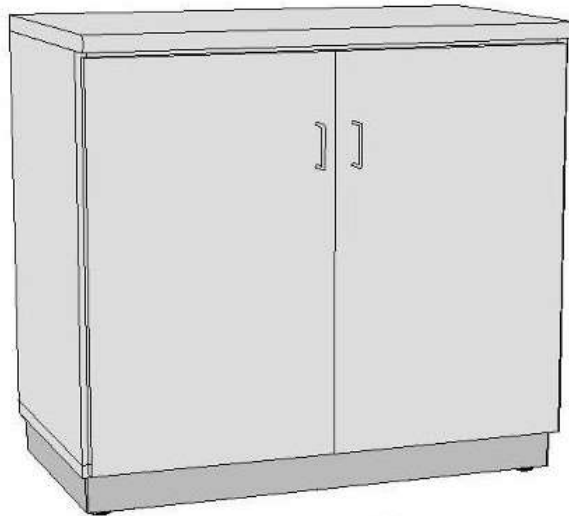

PERSPECTIVA
ARMÁRIO BAIXO
SEM ESCALA



Ministério da Mulher, da Família e dos Direitos Humanos
Secretaria Nacional de Políticas para Mulheres
Departamento de Políticas de Enfrentamento à Violência contra as Mulheres
SBS -Setor Bancário Sul, Quadra 02, Bloco H, Lote 8
CEP: 70.070-120 - Brasília
Telefone: (61) 2027 - 3672

Programa Mulher Segura e Protegida Implantação da Casa da Mulher Brasileira

ESPECIFICAÇÕES DE MOBILIÁRIO





Ministério da Mulher, da Família e dos Direitos Humanos
Secretaria Nacional de Políticas para Mulheres
Departamento de Políticas de Enfrentamento à Violência contra as Mulheres
SBS -Setor Bancário Sul, Quadra 02, Bloco H, Lote 8
CEP: 70.070-120 - Brasília
Telefone: (61) 2027 - 3672

Programa Mulher Segura e Protegida Implantação da Casa da Mulher Brasileira

ESPECIFICAÇÕES DE MOBILIÁRIO

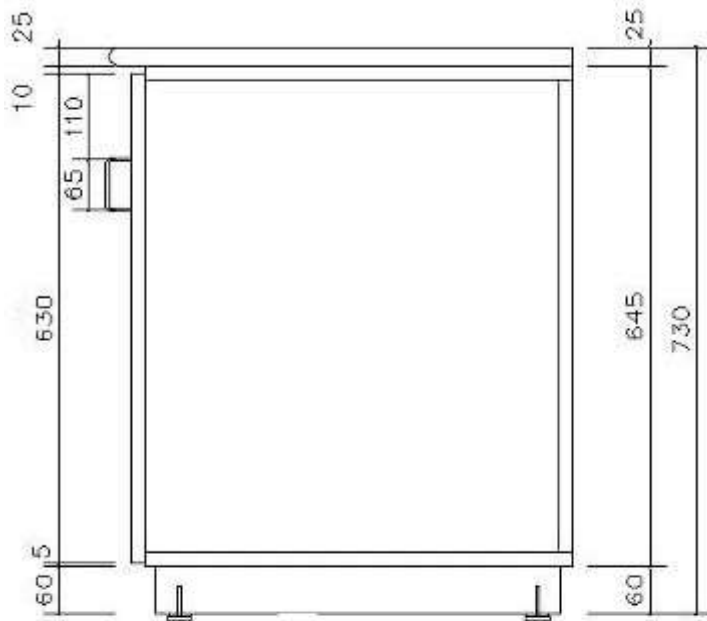

ELEVAÇÃO LATERAL
ARMÁRIO BAIXO
ESCALA 1:10



Ministério da Mulher, da Família e dos Direitos Humanos
Secretaria Nacional de Políticas para Mulheres
Departamento de Políticas de Enfrentamento à Violência contra as Mulheres
SBS -Setor Bancário Sul, Quadra 02, Bloco H, Lote 8
CEP: 70.070-120 - Brasília
Telefone: (61) 2027 - 3672

Programa Mulher Segura e Protegida Implantação da Casa da Mulher Brasileira

ESPECIFICAÇÕES DE MOBILIÁRIO

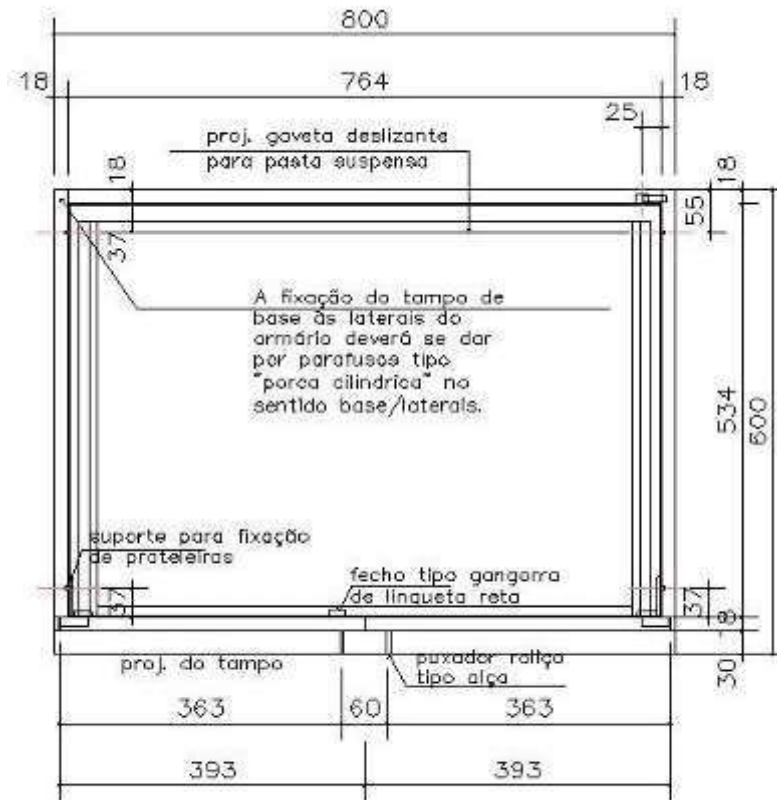

PLANTA BAIXA
CORTE HORIZONTAL CC
ESCALA: 1:10



Ministério da Mulher, da Família e dos Direitos Humanos
Secretaria Nacional de Políticas para Mulheres
Departamento de Políticas de Enfrentamento à Violência contra as Mulheres
SBS -Setor Bancário Sul, Quadra 02, Bloco H, Lote 8
CEP: 70.070-120 - Brasília
Telefone: (61) 2027 - 3672

Programa Mulher Segura e Protegida Implantação da Casa da Mulher Brasileira

ESPECIFICAÇÕES DE MOBILIÁRIO

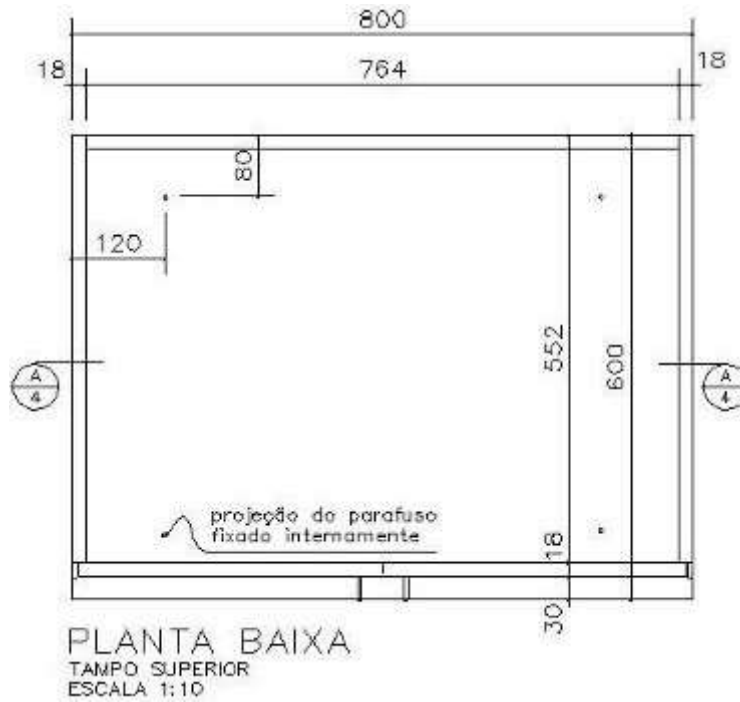



Ministério da Mulher, da Família e dos Direitos Humanos
Secretaria Nacional de Políticas para Mulheres
Departamento de Políticas de Enfrentamento à Violência contra as Mulheres
SBS -Setor Bancário Sul, Quadra 02, Bloco H, Lote 8
CEP: 70.070-120 - Brasília
Telefone: (61) 2027 - 3672

Programa Mulher Segura e Protegida Implantação da Casa da Mulher Brasileira

ESPECIFICAÇÕES DE MOBILIÁRIO

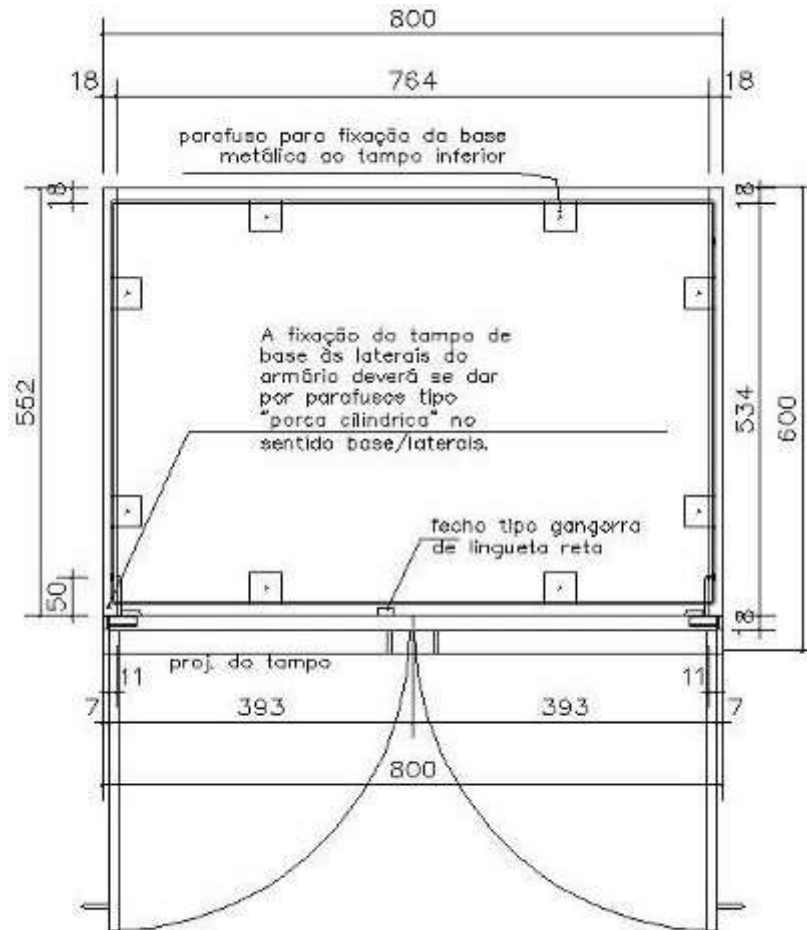

PLANTA BAIXA
TAMPO INFERIOR
ESCALA 1:10



Ministério da Mulher, da Família e dos Direitos Humanos
Secretaria Nacional de Políticas para Mulheres
Departamento de Políticas de Enfrentamento à Violência contra as Mulheres
SBS -Setor Bancário Sul, Quadra 02, Bloco H, Lote 8
CEP: 70.070-120 - Brasília
Telefone: (61) 2027 - 3672

Programa Mulher Segura e Protegida Implantação da Casa da Mulher Brasileira

ESPECIFICAÇÕES DE MOBILIÁRIO

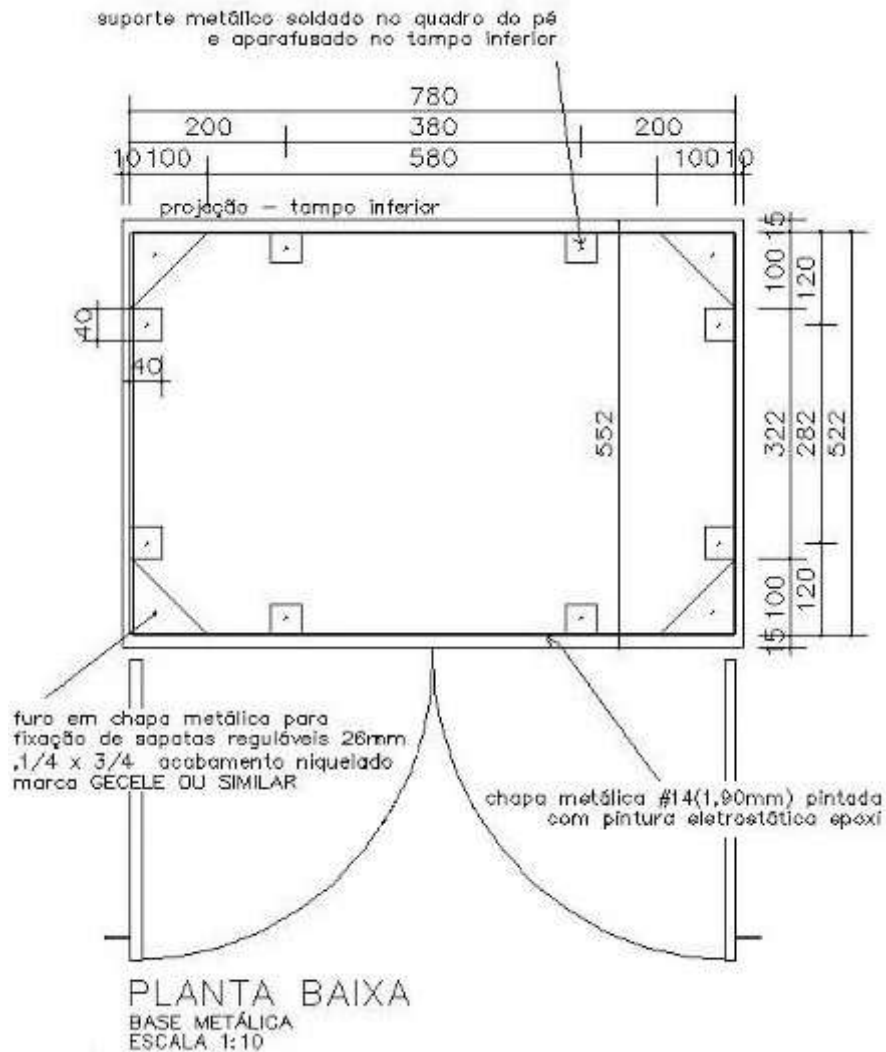



Ministério da Mulher, da Família e dos Direitos Humanos
Secretaria Nacional de Políticas para Mulheres
Departamento de Políticas de Enfrentamento à Violência contra as Mulheres
SBS -Setor Bancário Sul, Quadra 02, Bloco H, Lote 8
CEP: 70.070-120 - Brasília
Telefone: (61) 2027 - 3672

Programa Mulher Segura e Protegida Implantação da Casa da Mulher Brasileira

ESPECIFICAÇÕES DE MOBILIÁRIO



PERSPECTIVA
BASE METÁLICA
SEM ESCALA

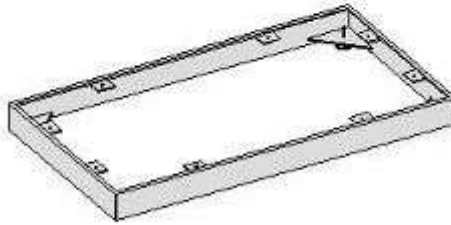

PERSPECTIVA
BASE METÁLICA
SEM ESCALA



Ministério da Mulher, da Família e dos Direitos Humanos
Secretaria Nacional de Políticas para Mulheres
Departamento de Políticas de Enfrentamento à Violência contra as Mulheres
SBS -Setor Bancário Sul, Quadra 02, Bloco H, Lote 8
CEP: 70.070-120 - Brasília
Telefone: (61) 2027 - 3672

Programa Mulher Segura e Protegida Implantação da Casa da Mulher Brasileira

ESPECIFICAÇÕES DE MOBILIÁRIO

A fixação das laterais do armário do tampo superior (inferior ao sobre-tampo) deverá se dar por parafusos de cabeça chata com "porca cilíndrica" no sentido laterais/tampo. A lateral do armário deverá ser escareada no máximo em 2,5 mm, para abrigar totalmente a cabeça do parafuso, de modo que não existam ressaltos em relação à lateral do armário. A cabeça do parafuso deverá ser coberta por tampa plástica

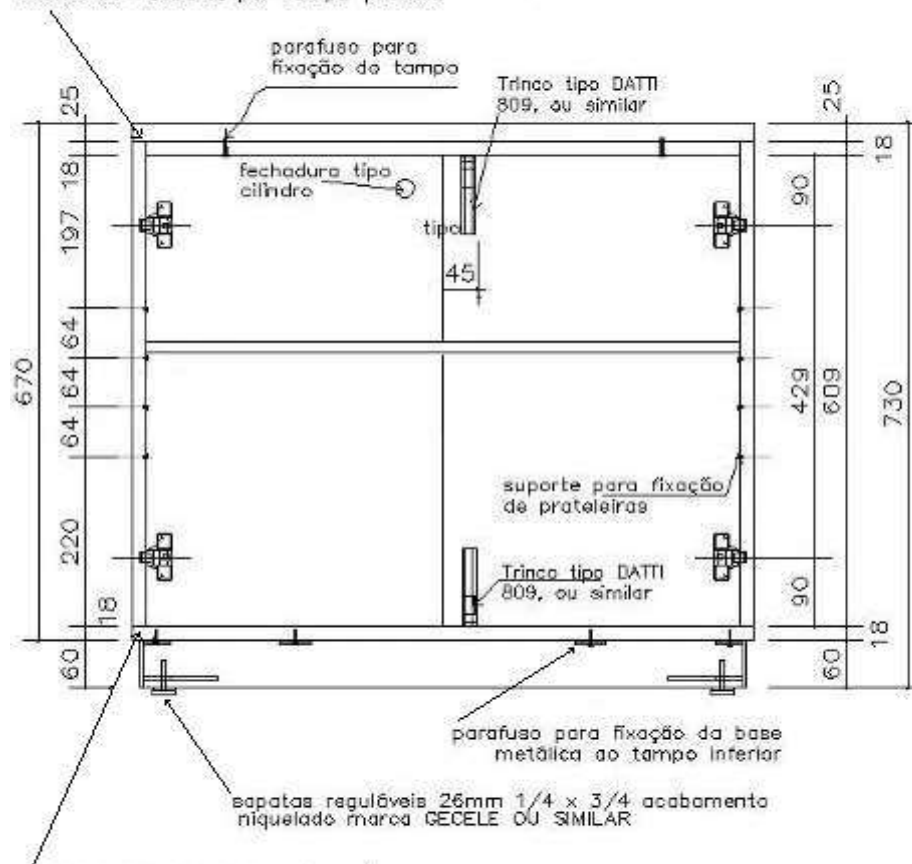

A fixação do tampo de base às laterais do armário deverá se dar por parafusos tipo "porca cilíndrica" no sentido base/laterais

CORTE LONGITUDINAL AA
ARMÁRIO BAIXO
ESCALA 1:10



Ministério da Mulher, da Família e dos Direitos Humanos
Secretaria Nacional de Políticas para Mulheres
Departamento de Políticas de Enfrentamento à Violência contra as Mulheres
SBS -Setor Bancário Sul, Quadra 02, Bloco H, Lote 8
CEP: 70.070-120 - Brasília
Telefone: (61) 2027 - 3672

Programa Mulher Segura e Protegida Implantação da Casa da Mulher Brasileira

ESPECIFICAÇÕES DE MOBILIÁRIO

ABDG1 – com uma prateleira

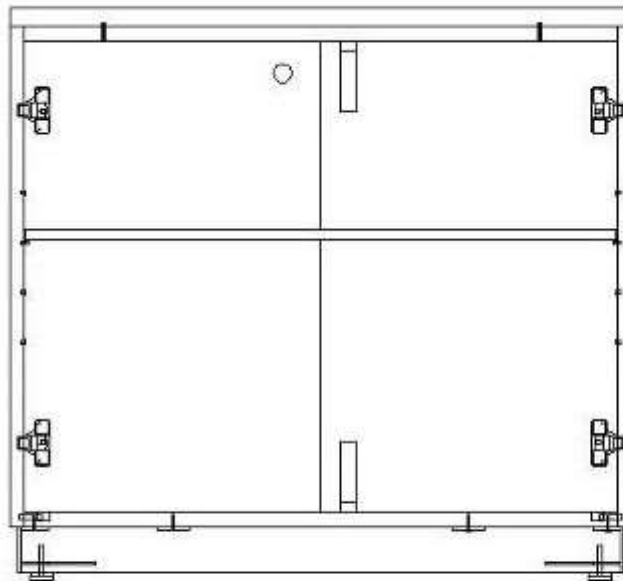

CORTE LONGITUDINAL AA
TIPOLOGIA Armário Baixo (AB) –
800mm x 600mm x 730mm (larg.
x prof. x altura) escala 1:10



Ministério da Mulher, da Família e dos Direitos Humanos
Secretaria Nacional de Políticas para Mulheres
Departamento de Políticas de Enfrentamento à Violência contra as Mulheres
SBS -Setor Bancário Sul, Quadra 02, Bloco H, Lote 8
CEP: 70.070-120 - Brasília
Telefone: (61) 2027 - 3672

Programa Mulher Segura e Protegida Implantação da Casa da Mulher Brasileira

ESPECIFICAÇÕES DE ELETRODOMÉSTICOS

1. REFRIGERADOR

1.1 DESCRIÇÃO DO OBJETO:

- a) Refrigerador frost-free;
- b) 02 portas (Duplex);
- c) Cor branca;
- d) Capacidade mínima líquida de armazenamento (refrigerador + freezer) de 350 Litros;
- e) Iluminação interna;
- f) Gaveta para legumes;
- g) Prateleira para garrafas;
- h) Pés estabilizadores;
- i) Controle de temperatura;
- j) Alimentação: CONFORME LOCAL DE INSTALAÇÃO
- k) Não contenha gás CFC;
- l) Nível de classificação energética A (PROCEL / INMETRO);
- m) Garantia mínima de 1 ano.

2. MICRO-ONDAS

2.1 DESCRIÇÃO DO OBJETO:

- a) Capacidade mínima para 20L (volume);
- b) Cor: Branca
- c) Potência nominal mínima de 800 w;
- d) Puxador na porta;
- e) Prato giratório;
- f) Painel e display digitais;
- g) Trava de segurança eletrônica;
- h) Funções: descongelar por tempo;
- i) Relógio;
- j) Bloqueio do painel;
- k) Manual em português;
- l) Etiqueta nacional de conservação de energia (Ence) graduação A;
- m) Certificado ou registrado junto ao INMETRO, conforme portaria INMETRO 497/2011;
- n) Dimensões aproximadas (L X A X P): 46 X 29 X 34CM
- o) Voltagem: CONFORME LOCAL DE INSTALAÇÃO;
- p) Garantia mínima de 1 ano.



Ministério da Mulher, da Família e dos Direitos Humanos
Secretaria Nacional de Políticas para Mulheres
Departamento de Políticas de Enfrentamento à Violência contra as Mulheres
SBS -Setor Bancário Sul, Quadra 02, Bloco H, Lote 8
CEP: 70.070-120 - Brasília
Telefone: (61) 2027 - 3672

Programa Mulher Segura e Protegida Implantação da Casa da Mulher Brasileira

ESPECIFICAÇÕES DE ELETRODOMÉSTICOS

3. PURIFICADOR DE ÁGUA

3.1 DESCRIÇÃO DO OBJETO:

- a) Purificador de água com tripla filtragem;
- b) Cor: branco ou prata
- c) Troca de filtro do tipo "twist and pull" (sem ferramentas);
- d) Opção para água natural e gelada;
- e) Capacidade de refrigeração: Mínima de 3 litros por hora;
- f) Silencioso;
- g) Termostato regulável;
- h) Isolamento térmico;
- i) Unidade de purificação utilizando carvão ativado com prata coloidal (meltblow);
- j) Com processo de filtragem mínima de 03 etapas;
- k) Elemento filtrante com capacidade para no mínimo 6.000 litros;
- l) Vazão de trabalho superior a 40 litros/hora
- m) Gabinete em plástico de alta resistência ou em aço inox;
- n) Dotado de torneiras e bandeja coletora de resíduos removível;
- o) Atender aos requisitos da NBR 1C098/2012 quanto à retenção de partículas, redução de cloro livre e eficiência bacteriológica;
- p) Certificado pelo INMETRO;
- q) Voltagem CONFORME LOCAL DE INSTALAÇÃO;
- r) Para instalação na rede hidráulica da edificação;
- s) Garantia Mínima 1 ano.



Ministério da Mulher, da Família e dos Direitos Humanos
Secretaria Nacional de Políticas para Mulheres
Departamento de Políticas de Enfrentamento à Violência contra as Mulheres
SBS -Setor Bancário Sul, Quadra 02, Bloco H, Lote 8
CEP: 70.070-120 - Brasília
Telefone: (61) 2027 - 3672

Programa Mulher Segura e Protegida Implantação da Casa da Mulher Brasileira

ESPECIFICAÇÕES DE MOBILIÁRIO

1. CARACTERÍSTICAS

1.1 TIPO

Estante modular, em aço com 04 colunas e 07 prateleiras, com montagem inteiramente realizada por parafusos ou sistema de encaixe de fácil manuseio. No caso de encaixe, os pontos de fixação das colunas deverão ser estampados por meio de repuxo e as prateleiras fixadas por meio de garras de aço em chapa zincada #18. A fixação deverá ocorrer nas faces internas das colunas, sem saliências externas.

1.2 MATERIAL

Chapa fina de aço carbono laminado com tratamento antiferruginoso (fosfatização química) e pintura eletrostática.

2. SEÇÃO MODULAR

- a) Número de colunas: 04 (quatro);
- b) Número de prateleiras: 07 (sete);
- c) Número de cruzetas posteriores: 02 (duas);
- d) Número de cruzetas laterais: 04 (02 para cada lateral).

3. COLUNAS

- a) Aço-carbono comum laminado a frio, tipo exportação;
- b) Espessura da chapa: #14 SAE 15;
- c) Seção reta: "L";
- d) Furação: distância de 50 mm de centro a centro.

4. PRATELEIRAS

- a) Aço carbono comum laminado a frio, tipo exportação;
- b) Espessura da chapa: #22 SAE-18;
- c) Perfil das bordas: Duplo "L";
- d) Reforços: Abas longitudinais possuirão internamente reforço em chapa de 1,70 mm na extensão total da aba, dobrada nos cantos e penetrando 50 mm nas abas laterais;

Imagens sem escala.
Cores meramente ilustrativas.



Ministério da Mulher, da Família e dos Direitos Humanos
Secretaria Nacional de Políticas para Mulheres
Departamento de Políticas de Enfrentamento à Violência contra as Mulheres
SBS -Setor Bancário Sul, Quadra 02, Bloco H, Lote 8
CEP: 70.070-120 - Brasília
Telefone: (61) 2027 - 3672

Programa Mulher Segura e Protegida Implantação da Casa da Mulher Brasileira

ESPECIFICAÇÕES DE MOBILIÁRIO

- e) Fixação dos reforços: solda MIG, ou de ponto, de bom acabamento;
- f) Arestas: fechadas por solda MIG.

5. CRUZETAS

a) Posteriores: Tiras de aço-carbono comum
Comprimento: 1180mm / Largura: 280mm / Espessura: 1,5 mm;

b) Laterais: Tiras de aço-carbono comum
Comprimento: 900 mm / Largura: 250 mm / Espessura: 1,5 mm;

6. ACABAMENTO

6.1 Pintura eletrostática em epóxi pó, cor cinza claro (vide ref. Cromática), sobre tratamento anticorrosivo com fosfatização por imersão ou spray. Pintura com tinta texturizada, camada mínima 80 micras de espessura. Toda operação de lavagem e pintura deverá ser realizada em processo contínuo.

7. CÓDIGO PBMS, ITENS E DIMENSÕES

7.1 SPM Estante de Aço - PBMS - 71.10.111.600076

7.2 Dimensões aproximadas 920 mm x 450 mm x 2400 mm (larg. X prof. X altura).
OBS: Variação admissível + ou - 10 mm.

8. REFERÊNCIA CROMÁTICA

8.1 Cor cinza, PANTONE 427C.

Imagens sem escala.
Cores meramente ilustrativas.



Ministério da Mulher, da Família e dos Direitos Humanos
Secretaria Nacional de Políticas para Mulheres
Departamento de Políticas de Enfrentamento à Violência contra as Mulheres
SBS -Setor Bancário Sul, Quadra 02, Bloco H, Lote 8
CEP: 70.070-120 - Brasília
Telefone: (61) 2027 - 3672

Programa Mulher Segura e Protegida Implantação da Casa da Mulher Brasileira

ESPECIFICAÇÕES DE MOBILIÁRIO

ESTANTE DE AÇO - PERSPECTIVAS



PERSPECTIVA 01

ESTANTE DE AÇO - PERSPECTIVAS



PERSPECTIVA 02



PERSPECTIVA 03

Imagens sem escala.
Cores meramente ilustrativas.



Ministério da Mulher, da Família e dos Direitos Humanos
Secretaria Nacional de Políticas para Mulheres
Departamento de Políticas de Enfrentamento à Violência contra as Mulheres
SBS - Setor Bancário Sul, Quadra 02, Bloco H, Lote 8
CEP: 70.070-120 - Brasília
Telefone: (61) 2027 - 3672

Programa Mulher Segura e Protegida Implantação da Casa da Mulher Brasileira

ESPECIFICAÇÕES DE MOBILIÁRIO

1. CARACTERÍSTICAS

Conjunto de 03 (três) cadeiras fixas sobre longarina de aço. Assento e encosto executados em concha dupla estofada, sem braços.

2. ESTRUTURA

Base fixa com estrutura em longarina longitudinal confeccionada em tubo industrial de aço galvanizado seção retangular 70 x 30 mm e = 2,0 mm (mínimo), com placas de aço estampado 3 mm de espessura para fixação dos assentos soldadas à longarina com suporte de reforço tipo mísula. Colunas verticais (pernas) fabricadas em tubo industrial de aço galvanizado seção oblonga 77 x 40 mm, e = 2,0 mm (mínimo) soldada ao pé (solda interna não aparente). Pés horizontais (patas) em chapa de aço estampada ou tubo oblongo retilíneo ou em semiarco, dotada de sapatas niveladoras reguláveis (conforme projeto executivo).

Assento e encosto executados em compensado multilaminado certificado, espessura mínima de 10 mm (constituído de no mínimo 05 lâminas), moldado anatomicamente a quente ou injetado em resina termoplástica (polipropileno ou poliamida) com curvatura anatômica e sistema de nervuras na parte traseira para garantir resistência mecânica. Todas as bordas arredondadas, sem arestas cortantes. Estofados na superfície frontal em espuma de poliuretano injetado flexível, revestidos em vinil.

Dimensões – Assento com largura e profundidade mínima 460 mm. Encosto com largura mínima de 435 mm e altura mínima 460 mm. Dimensão de altura da borda superior frontal do assento ao piso entre 400 e 430 mm.

3. FIXAÇÃO

O encosto deverá ser fixado à placa de aço da base por meio de uma única coluna de aço (lâmina placa mola), executada em chapa de aço SAE 1010/1020 de ¼” espessura x 3” largura mínima, curvada e vincada, fixada ao assento e encosto por meio de parafusos. Deverá ser devidamente testada para suportar a flexão e o peso do usuário. A fixação da coluna ao encosto não poderá ser aparente. Acabamento em peça plástica soprada ou injetada, revestindo completamente a lâmina fixadora, na mesma cor da estrutura. Instalar 01 unidade por encosto no eixo vertical (centralizado).

4. ACABAMENTO

DESENHOS SEM ESCALA
COTAS EM MILÍMETROS



Ministério da Mulher, da Família e dos Direitos Humanos
Secretaria Nacional de Políticas para Mulheres
Departamento de Políticas de Enfrentamento à Violência contra as Mulheres
SBS - Setor Bancário Sul, Quadra 02, Bloco H, Lote 8
CEP: 70.070-120 - Brasília
Telefone: (61) 2027 - 3672

Programa Mulher Segura e Protegida Implantação da Casa da Mulher Brasileira

ESPECIFICAÇÕES DE MOBILIÁRIO

Estrutura metálica acabada em pintura eletrostática em epoxi-pó película de aproximadamente 60 microns, com propriedades de resistência a agentes químicos e pré-tratamento antiferruginoso, cor grafite ref. cromática Pantone 432C. Todas as peças de aço deverão receber, antes da pintura, tratamento de fosfatização por imersão ou spray. Todos os parafusos terão cabeças sextavadas, na cor do acabamento da coluna.

5. ESTOFADO

Assento e encosto estofados com espuma de poliuretano injetado flexível de alta resiliência, alta resistência à propagação de rasgo, alta tensão de alongamento e ruptura, baixa fadiga dinâmica e baixa deformação permanente, conformada anatomicamente e isenta de CFC, espessura média de 40 mm, apresentando pouca conformação na base do assento/encosto e borda frontal arredondada. Densidade de ambos com variação de 50 a 55 Kg/m³. Não poderão apresentar formação de gomos por costuras no revestimento ou por frisos na espuma injetada. Todas as bordas do assento e encosto deverão ser arredondadas, sem arestas cortantes.

Revestimento sintético espalmado à base de Cloreto de Polivinila (PVC) micro perfurado, com acabamento PU com espessura mínima de 1,0 mm cor ROXO ref.: pantone 262C ou C:57 M:92 Y:12 K:56 e suporte (reforço) em malha 100% poliéster. Contra encosto protegido por capa de polipropileno injetado e texturizado 4 mm de espessura, bordas arredondadas cor grafite ref. cromática Pantone 432C.

7. ITENS e PBMS

SPM Conjunto Cadeira Espera - **PBMS** 71.10.111.600125

8. OBSERVAÇÕES

a) Todo o conjunto da cadeira deverá se apresentar perfeitamente nivelado e firme. Quaisquer desencontros, juntas, frestas, desnivelamentos, quinas e arestas pontiagudas e/ou cortantes, rebarbas, soldas de má qualidade estrutural e estética, grampos aparentes, falhas, gomos ou pregas na costura, frisos na espuma injetada, encaixes deficientes de carenagens ou outras fragilidades da peça, serão motivos de reprovação da peça executada;

b) A qualidade de confecção e acabamento, a resistência, durabilidade e o atendimento às normas e requisitos ergonômicos serão fatores preponderantes na avaliação técnica das cadeiras;

DESENHOS SEM ESCALA
COTAS EM MILÍMETROS



Ministério da Mulher, da Família e dos Direitos Humanos
Secretaria Nacional de Políticas para Mulheres
Departamento de Políticas de Enfrentamento à Violência contra as Mulheres
SBS - Setor Bancário Sul, Quadra 02, Bloco H, Lote 8
CEP: 70.070-120 - Brasília
Telefone: (61) 2027 - 3672

Programa Mulher Segura e Protegida Implantação da Casa da Mulher Brasileira

ESPECIFICAÇÕES DE MOBILIÁRIO

- c) Todas as peças em aço deverão receber obrigatoriamente, antes da pintura, tratamento anticorrosivo de fosfatização por imersão ou spray;
- d) Todos os parafusos aparentes deverão possuir cabeças na cor do acabamento predominante da estrutura;
- e) Todas as fixações do assento devem ser realizadas por meio de buchas em Zamac ou porca garra em aço estampado fixadas na madeira compensada;
- f) Todas as capas de proteção de polipropileno deverão apresentar no mínimo 2 mm de espessura;
- h) Todas as unidades deverão vir acompanhadas de seus respectivos manuais operacionais.
- i) Será admitida variação dimensional de largura e profundidade do assento e encosto para mais até (+) 100 mm e para menos até (-) 50 mm.

9. IMAGENS DE REFERÊNCIA

PERSPECTIVA 1

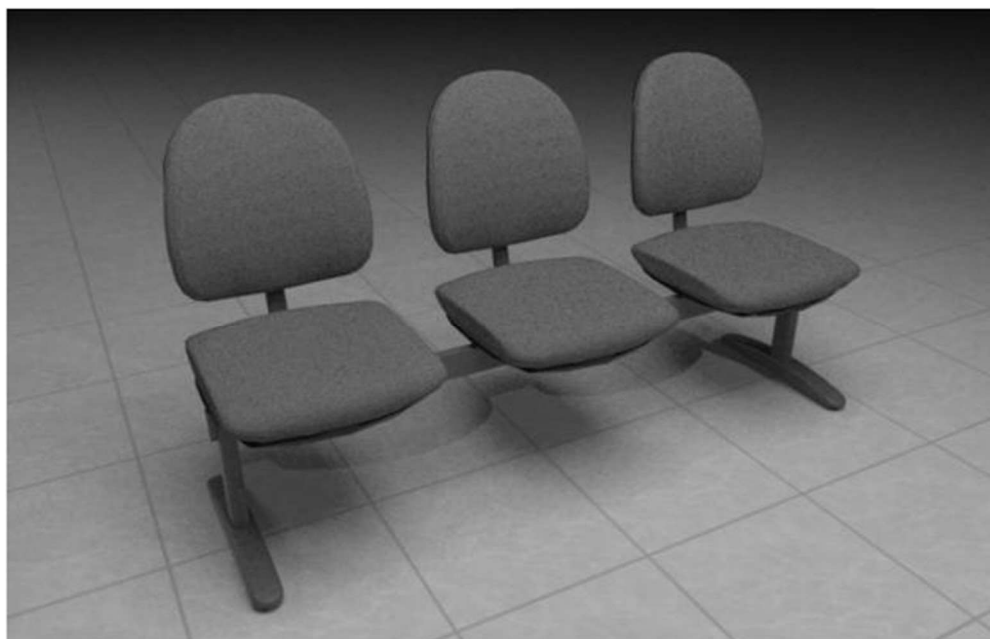

DESENHOS SEM ESCALA
COTAS EM MILÍMETROS



Ministério da Mulher, da Família e dos Direitos Humanos
Secretaria Nacional de Políticas para Mulheres
Departamento de Políticas de Enfrentamento à Violência contra as Mulheres
SBS - Setor Bancário Sul, Quadra 02, Bloco H, Lote 8
CEP: 70.070-120 - Brasília
Telefone: (61) 2027 - 3672

Programa Mulher Segura e Protegida Implantação da Casa da Mulher Brasileira

ESPECIFICAÇÕES DE MOBILIÁRIO

PERSPECTIVA 2



DESENHOS SEM ESCALA
COTAS EM MILÍMETROS



Ministério da Mulher, da Família e dos Direitos Humanos
Secretaria Nacional de Políticas para Mulheres
Departamento de Políticas de Enfrentamento à Violência contra as Mulheres
SBS - Setor Bancário Sul, Quadra 02, Bloco H, Lote 8
CEP: 70.070-120 - Brasília
Telefone: (61) 2027 - 3672

Programa Mulher Segura e Protegida Implantação da Casa da Mulher Brasileira

ESPECIFICAÇÕES DE MOBILIÁRIO

10. DETALHES DE EXECUÇÃO

ENCOSTO COM LARGURA MÍNIMA DE 435 mm E ALTURA MÍNIMA 460 mm, EM ESPUMA DE POLIURETANO INJETADA, MOLDADA ANATOMICAMENTE E COLADA PARA PROPORCIONAR FORMATO ANATOMICAMENTE E COLADA NA ESTRUTURA, COM ESPESSURA MÉDIA DE 40 mm COM VARIAÇÕES PARA PROPORCIONAR FORMATO ANATÔMICO. DENSIDADE DE 50 A 55 Kg/m². ACABAMENTO EM VINIL 1mm ROXO, REF. CROMÁTICA PANTONE 262C.

ASSENTO EM ESPUMA DE POLIURETANO INJETADA, MOLDADA ANATOMICAMENTE E COLADA NA ESTRUTURA, COM ESPESSURA MÉDIA DE 40 mm COM VARIAÇÕES PARA PROPORCIONAR FORMATO ANATÔMICO. DENSIDADE DE 50 A 55 Kg/m². ACABAMENTO EM VINIL 1mm ROXO, REF. CROMÁTICA PANTONE 262C.

PERSPECTIVA FRONTAL

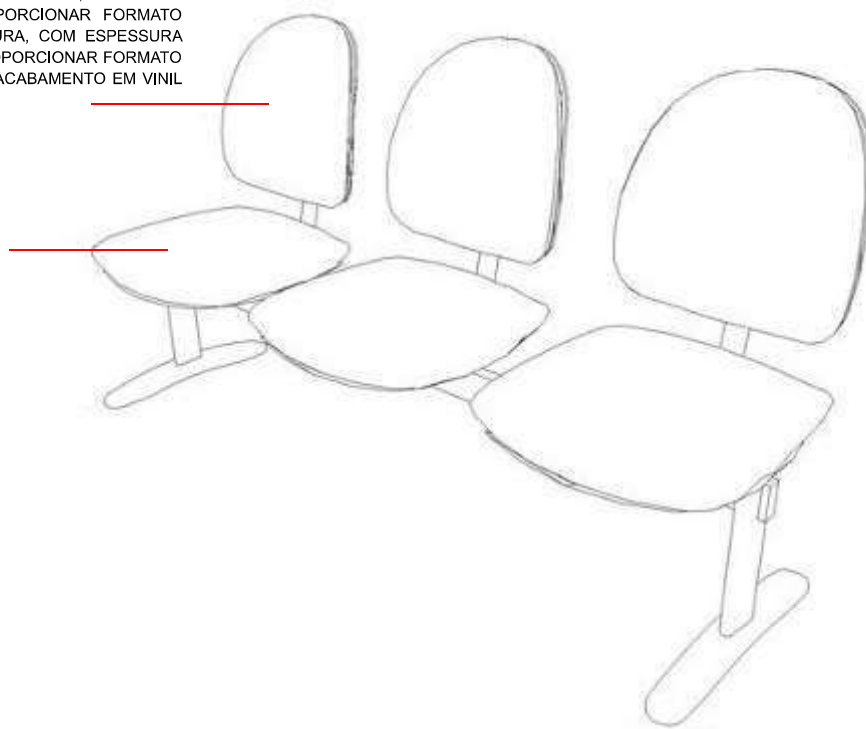

DESENHOS SEM ESCALA
COTAS EM MILÍMETROS



ENCOSTO COM LARGURA MÍNIMA DE 435 mm E ALTURA MÍNIMA 460 mm. ESTRUTURA EM COMPENSADO MULTILAMINADO DE MADEIRA COM ESPESSURA MÍNIMA DE 10 mm (CONSTITUÍDO DE NO MÍNIMO 05 LÂMINAS), MOLDADO ANATOMICAMENTE A QUENTE OU INJETADO EM RESINA TERMOPLÁSTICA (POLIPROPILENO OU POLIAMIDA) COM CURVATURA ANATÔMICA E SISTEMA DE NERVURAS NA PARTE TRASEIRA PARA GARANTIR RESISTÊNCIA MECÂNICA. REVESTIDAS COM ESPUMA DE POLIURETANO.

Programa Mulher Segura e Protegida Implantação da Casa da Mulher Brasileira

ESPECIFICAÇÕES DE MOBILIÁRIO

PERSPECTIVA EXPLODIDA

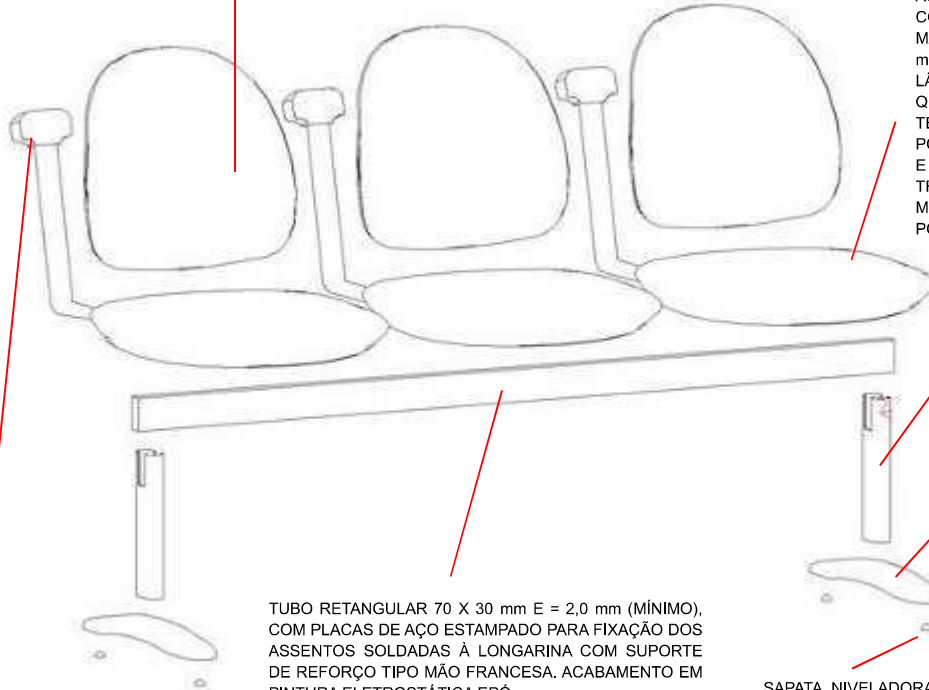

ASSENTO COM ESTRUTURA EM COMPENSADO MULTILAMINADO DE MADEIRA COM ESPESSURA MÍNIMA DE 10 mm (CONSTITUÍDO DE NO MÍNIMO 05 LÂMINAS), MOLDADO ANATOMICAMENTE A QUENTE OU INJETADO EM RESINA TERMOPLÁSTICA (POLIPROPILENO OU POLIAMIDA) COM CURVATURA ANATÔMICA E SISTEMA DE NERVURAS NA PARTE TRASEIRA PARA GARANTIR RESISTÊNCIA MECÂNICA. REVESTIDA COM ESPUMA DE POLIURETANO.

TUBO OBLONGO 77 X 40 (L x H) E = 2 mm (MÍNIMO) COM ACABAMENTO EM PINTURA ELETROSTÁTICA EPOXI PÓ TEXTURIZADA COR GRAFITE, REF. CROMÁTICA PANTONE 432C.

PÉS HORIZONTAIS (PATAS) EM CHAPA DE AÇO ESTAMPADA OU TUBO OBLONGO RETILÍNEO OU EM SEMI-ARCO 70 x 50 x 2 mm (LxHxE) (MÍNIMO) COM COMPRIMENTO DE 530mm. ACABAMENTO EM PINTURA ELETROSTÁTICA EPOXI PÓ TEXTURIZADA COR GRAFITE, REF. CROMÁTICA PANTONE 432C.

TUBO RETANGULAR 70 X 30 mm E = 2,0 mm (MÍNIMO), COM PLACAS DE AÇO ESTAMPADO PARA FIXAÇÃO DOS ASSENTOS SOLDADAS À LONGARINA COM SUPORTE DE REFORÇO TIPO MÃO FRANCESA. ACABAMENTO EM PINTURA ELETROSTÁTICA EPÓ

SAPATA NIVELADORA REGULÁVEL METÁLICA OU EM ABS DE ALTA RESISTÊNCIA

SUPORTE PARA ENCOSTO CONFECCIONADO EM CHAPA DE AÇO 8,0 mm DE ESPESSURA E 75 mm DE LARGURA, ACABAMENTO EM PINTURA ELETROSTÁTICA EPOXI PÓ TEXTURIZADA COR CINZA GRAFITE, REF. CROMÁTICA 432C.

DESENHOS SEM ESCALA
COTAS EM MILÍMETROS



Ministério da Mulher, da Família e dos Direitos Humanos
Secretaria Nacional de Políticas para Mulheres
Departamento de Políticas de Enfrentamento à Violência contra as Mulheres
SBS - Setor Bancário Sul, Quadra 02, Bloco H, Lote 8
CEP: 70.070-120 - Brasília
Telefone: (61) 2027 - 3672

Programa Mulher Segura e Protegida Implantação da Casa da Mulher Brasileira

ESPECIFICAÇÕES DE MOBILIÁRIO

PERSPECTIVA POSTERIOR

CONTRA ENCOSTO COM CAPA DE PROTEÇÃO DE POLIPROPILENO INJETADO E TEXTURIZADO COM $e=4$ mm, BORDAS ARREDONDADA NA COR GRAFITE PANTONE 432C.

PÉS HORIZONTAIS (PATAS) EM CHAPA DE AÇO ESTAMPADA OU TUBO OBLONGO RETILÍNEO OU EM SEMI-ARCO 70 x 50 x 2 mm (LxHxE) (MÍNIMO) COM COMPRIMENTO DE 530mm. ACABAMENTO EM PINTURA ELETROSTÁTICA EPOXI PÓ TEXTURIZADA COR GRAFITE, REF. CROMÁTICA PANTONE 432C.

SUPORTE PARA ENCOSTO CONFECCIONADO EM CHAPA DE AÇO 8,0 mm DE ESPESSURA E 75 mm DE LARGURA, ACABAMENTO EM PINTURA ELETROSTÁTICA EPOXI PÓ TEXTURIZADA COR CINZA GRAFITE, REF. CROMÁTICA 432C.

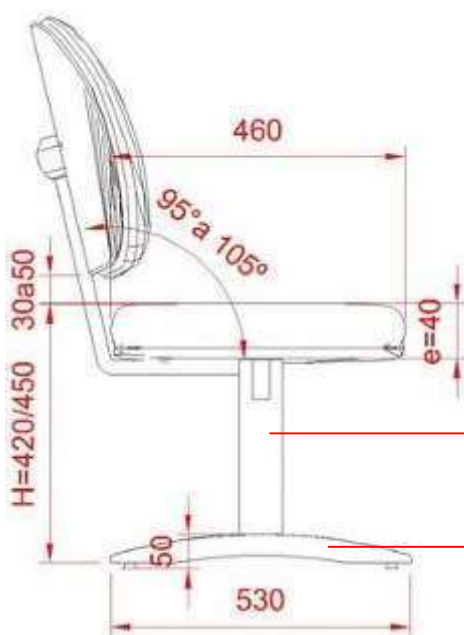

TUBO OBLONGO 77 X 40 (L x H) E = 2 mm (MÍNIMO) COM ACABAMENTO EM PINTURA ELETROSTÁTICA EPOXI PÓ TEXTURIZADA COR GRAFITE, REF. CROMÁTICA PANTONE 432C.

PÉS HORIZONTAIS (PATAS) EM CHAPA DE AÇO ESTAMPADA OU TUBO OBLONGO RETILÍNEO OU EM SEMI-ARCO 70 x 50 x 2 mm (LxHxE) (MÍNIMO) COM COMPRIMENTO DE 530mm. ACABAMENTO EM PINTURA ELETROSTÁTICA EPOXI PÓ TEXTURIZADA COR GRAFITE, REF. CROMÁTICA PANTONE 432C.

DESENHOS SEM ESCALA
COTAS EM MILÍMETROS



Ministério da Mulher, da Família e dos Direitos Humanos
Secretaria Nacional de Políticas para Mulheres
Departamento de Políticas de Enfrentamento à Violência contra as Mulheres
SBS - Setor Bancário Sul, Quadra 02, Bloco H, Lote 8
CEP: 70.070-120 - Brasília
Telefone: (61) 2027 - 3672

Programa Mulher Segura e Protegida Implantação da Casa da Mulher Brasileira

ESPECIFICAÇÕES DE MOBILIÁRIO

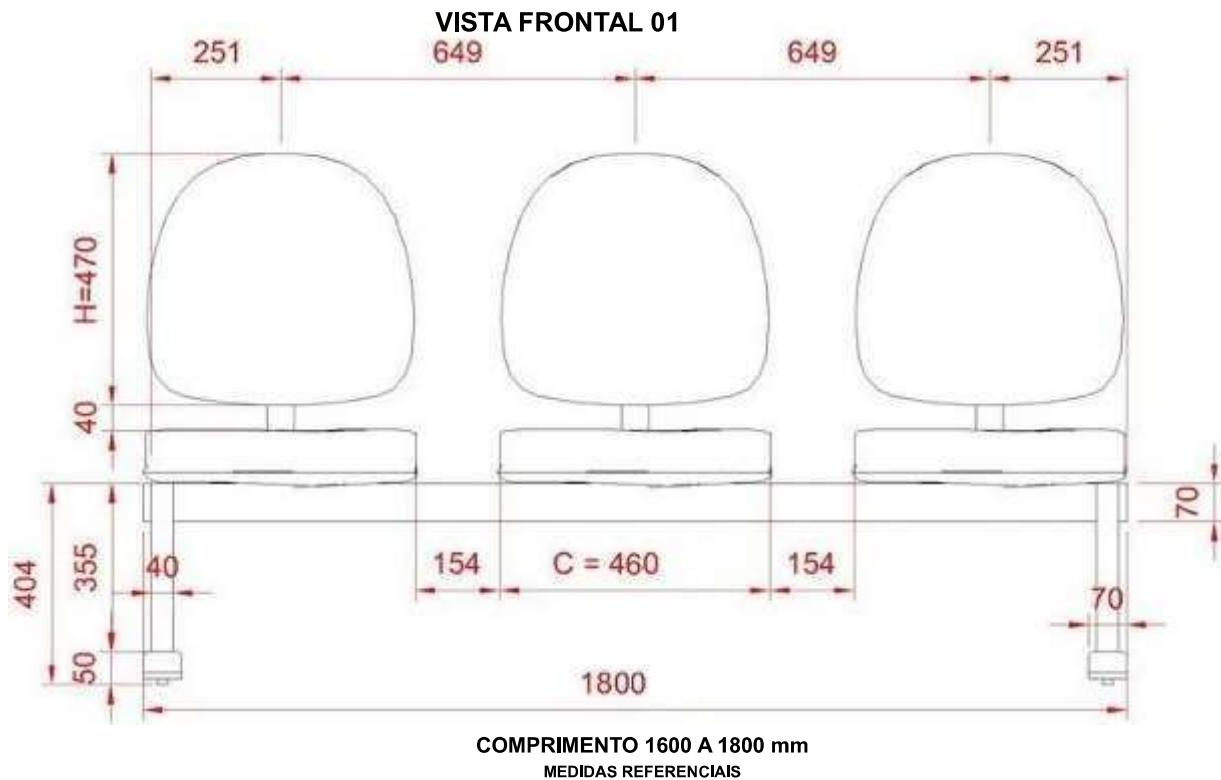

DESENHOS SEM ESCALA
COTAS EM MILÍMETROS



Ministério da Mulher, da Família e dos Direitos Humanos
Secretaria Nacional de Políticas para Mulheres
Departamento de Políticas de Enfrentamento à Violência contra as Mulheres
SBS - Setor Bancário Sul, Quadra 02, Bloco H, Lote 8
CEP: 70.070-120 - Brasília
Telefone: (61) 2027 - 3672

Programa Mulher Segura e Protegida Implantação da Casa da Mulher Brasileira

ESPECIFICAÇÕES DE MOBILIÁRIO

VISTA FRONTAL 02

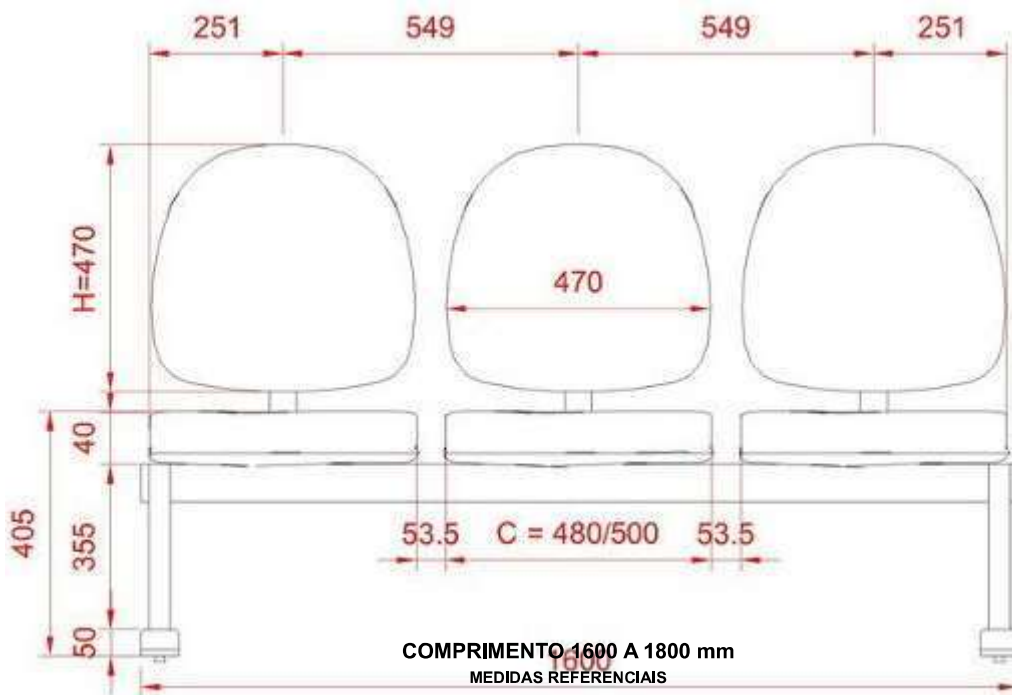

DESENHOS SEM ESCALA
COTAS EM MILÍMETROS



Ministério da Mulher, da Família e dos Direitos Humanos
Secretaria Nacional de Políticas para Mulheres
Departamento de Políticas de Enfrentamento à Violência contra as Mulheres
SBS -Setor Bancário Sul, Quadra 02, Bloco H, Lote 8
CEP: 70.070-120 - Brasília
Telefone: (61) 2027 - 3672

Programa Mulher Segura e Protegida Implantação da Casa da Mulher Brasileira

ESPECIFICAÇÕES DE MOBILIÁRIO

1. CARACTERÍSTICAS

1.1 TIPO

Módulos de balcão de recepção para triagem, com abas laterais, e mesa de atendimento individual.

1.2 ITENS E PBMS

MESA ATENDIMENTO INDIVIDUAL – PBMS 71.10.111.600080

a) M0: Mesa de atendimento

BALCÃO RECEPÇÃO – TRIAGEM – PBMS 71.10.111.600059

a) M1: Módulo para composição.

b) M2: Módulo Terminal

2. IMAGENS DE REFERÊNCIA



**MESA DE ATENDIMENTO
INDIVIDUAL – M0**



Ministério da Mulher, da Família e dos Direitos Humanos
Secretaria Nacional de Políticas para Mulheres
Departamento de Políticas de Enfrentamento à Violência contra as Mulheres
SBS -Setor Bancário Sul, Quadra 02, Bloco H, Lote 8
CEP: 70.070-120 - Brasília
Telefone: (61) 2027 - 3672

Programa Mulher Segura e Protegida Implantação da Casa da Mulher Brasileira

ESPECIFICAÇÕES DE MOBILIÁRIO



**BALCÃO DE RECEPÇÃO.
MÓDULO DE TERMINAL- M2**

Obs: As cores utilizadas nas imagens de referência são meramente ilustrativas.



Ministério da Mulher, da Família e dos Direitos Humanos
Secretaria Nacional de Políticas para Mulheres
Departamento de Políticas de Enfrentamento à Violência contra as Mulheres
SBS -Setor Bancário Sul, Quadra 02, Bloco H, Lote 8
CEP: 70.070-120 - Brasília
Telefone: (61) 2027 - 3672

Programa Mulher Segura e Protegida Implantação da Casa da Mulher Brasileira

ESPECIFICAÇÕES DE MOBILIÁRIO

3. DESCRIÇÃO DO OBJETO

PERSPECTIVA 01

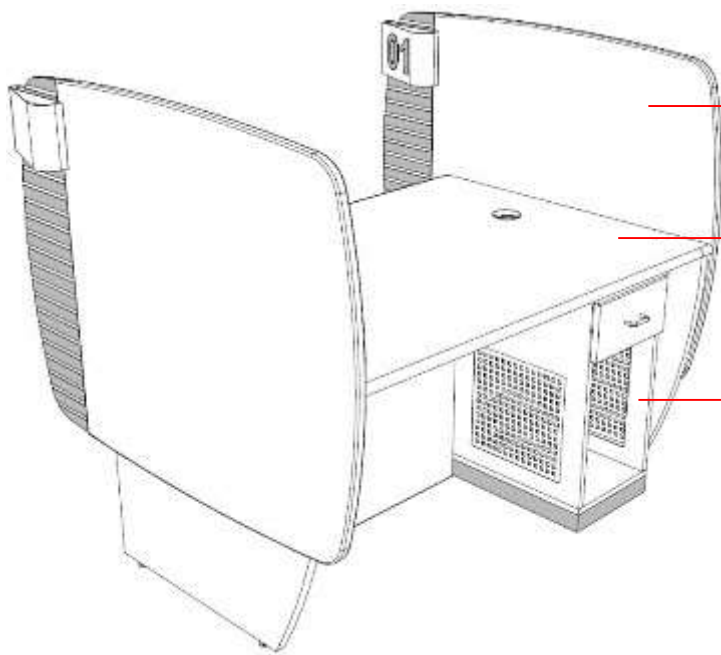

PAINEL DIVISÓRIA EM MDF 25 mm, REVESTIDOS EM LAMINADO MELAMÍNICO LILÁS REF.: PANTONE 257C. TOPOS REVESTIDOS EM PERFIL DE PVC 1mm EM MESMA COR. PAINEL APARAFUSADO À LATERAL POR DENTRO (PARAFUSO NÃO APARENTE).

SUPERFÍCIE DE TRABALHO EM MDF 25mm REVESTIDA EM LAMINADO MELAMÍNICO ALTA PRESSÃO REF PP25 CINZA OFFICE GRAY OU SIMILAR. TOPOS EM PERFIL DE PVC (180°) TIPO ERGOSOFT EM MESMA COR. DOTADO DE PASSAFIO TERMOPLÁSTICO EM MESMA COR.

GAVETEIRO/PORTA CPU VOLANTE, EXECUTADO EM MDF BP 18 mm CINZA CRISTAL MASISA OU SIMILAR. GAVETA EM MDF BP 15 mm COM FUNDO EM MDF BP 9 mm CINZA CRISTAL. DOTADO DE PUXADORES ROLIÇOS TIPO ALÇA METÁLICOS E CORREDIÇAS METÁLICAS REF. STANDARD 230B BLUM OU SIMILAR. RODÍZIOS TERMOPLÁSTICOS COM RODAS Ø 50 mm, GIRO SOBRE ESFERAS REF.: SQUADRONI SQ50 GEL OU RIL 50 D'ZAINER OU SIMILAR.

PERSPECTIVA 02

PLACA DE SINALIZAÇÃO EM CHAPA METÁLICA DOBRADA (SEM BORDAS CORTANTES ACABADA EM PINTURA ELETRÓSTÁTICA EPÓXI PÓ TEXTURIZADA COR ROXA REF.: 262C. NUMERAÇÃO EM PELÍCULA AUTO ADESIVA CAST RECORTADA ELETRONICAMENTE COR BRANCA. FONTE ARIAL NEGRITO INSERIDA NO PAINEL DIVISÓRIA POR ENCAIXE, REFORÇADO PRO PARAFUSOS PASSANTES, ARRUELAS E PORCAS.

FAIXAS HORIZONTAIS EM SERIGRAFIA FOSCA (TIPO JATEADO). PROPORÇÃO 30mm ALTURA FAIXA SERIGRAFADA POR 10mm FAIXA TRANSPARENTE.

PLACA DE POLICARBONATO LISA E TRANSPARENTE 10mm ENCAIXADA NO PAINEL MDF. ARESTAS LAPIDADAS.

SAIA EM CHAPA MDF BP 18mm CINZA CRISTAL MASISA OU SIMILAR. BAGUETES HORIZONTAIS EM MDF 25X25mm ACABADOS EM PINTURA POLIURETÂNICA TEXTURIZADA FOSCA COR ROXA REF. CROMÁTICA PANTONE 262C.

SUPORTES VERTICAIS (LATERAIS) EM CHAPA MDF BP 22mm CINZA CRISTAL MASISA OU SIMILAR. TOPOS ACABADOS EM FITA DE NIVELADORAS REGULÁVEIS METÁLICAS REF.: 605/31 GICELE OU SIMILAR

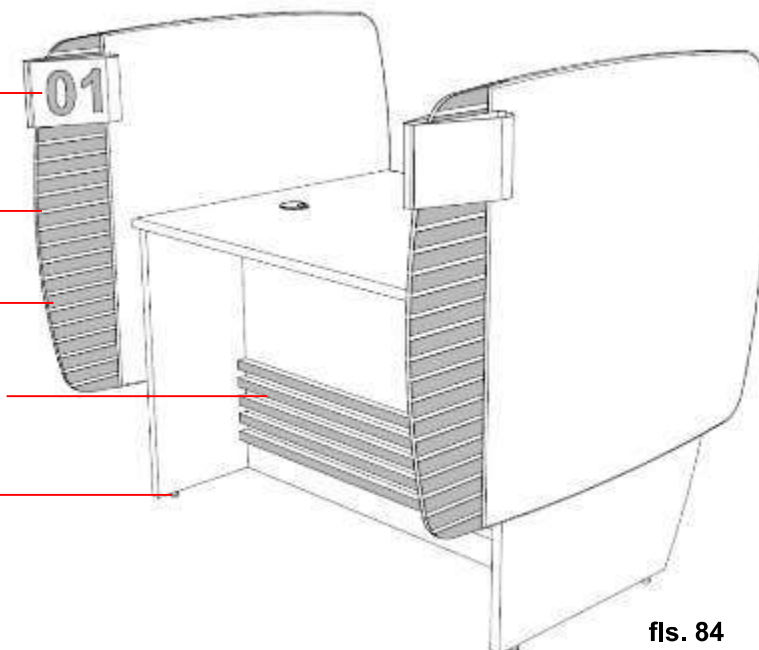

fls. 84



Ministério da Mulher, da Família e dos Direitos Humanos
Secretaria Nacional de Políticas para Mulheres
Departamento de Políticas de Enfrentamento à Violência contra as Mulheres
SBS -Setor Bancário Sul, Quadra 02, Bloco H, Lote 8
CEP: 70.070-120 - Brasília
Telefone: (61) 2027 - 3672

Programa Mulher Segura e Protegida Implantação da Casa da Mulher Brasileira

ESPECIFICAÇÕES DE MOBILIÁRIO

Observações:

- 1 – A numeração deverá ser aplicada exclusivamente nas faces “internas” das placas voltadas para onde se dará o atendimento.**
- 2 – Nas mesas iniciais e finais, não serão aplicadas numerações na face externa da placa.**

Desenhos sem escala

4

fls. 85



Ministério da Mulher, da Família e dos Direitos Humanos
Secretaria Nacional de Políticas para Mulheres
Departamento de Políticas de Enfrentamento à Violência contra as Mulheres
SBS -Setor Bancário Sul, Quadra 02, Bloco H, Lote 8
CEP: 70.070-120 - Brasília
Telefone: (61) 2027 - 3672

Programa Mulher Segura e Protegida Implantação da Casa da Mulher Brasileira

ESPECIFICAÇÕES DE MOBILIÁRIO

PERSPECTIVA EXPLODIDA 01

PLACA EM CHAPA METÁLICA AÇO
1,5 mm DOBRADA E SOLDADA.
ACABAMENTO EM PINTURA
ELETROSTÁTICA EPÓXI PÓ
TEXTURIZADA ROXA REF.
PANTONE 262C.

CHAPA POLICARBONATO 10mm COM
FAIXAS HORIZONTAIS SERIGRAFADAS
FOSCAS (TIPO JATEADO).

DIVISÓRIA EM CHAPA MDF 25mm REVESTIDA
EM LAMINADO MELAMÍNICO LILÁS REF.:
PANTONE 257C. TOPOS EM FITA DE BORDO
PVC 1mm EM MESMA COR.

SAIA EM CHAPA MDF 18mm REVESTIDA EM
LAMINADO MELAMÍNICO BAIXA PRESSÃO REF:
CINZA CRISTAL MASISA OU SIMILAR.

BAGUETES EM MDF 25 x 25 mm ACABADOS EM PINTURA
ESMALTE POLIURETÂNICA TEXTURIZADA FOSCA TIPO
GOFFRATO MONTANA QUÍMICA OU SIMILAR COR ROXA REF.:
PANTONE 262C.

RODAPÉ EM CHAPA DE AÇO 1,5mm DOBRADA "L" COLADO À
FACE FRONTAL INFERIOR DA SAIA. ACABAMENTO EM
PINTURA ELETROSTÁTICA EPÓXI PÓ MICROTTEXTURIZADA
COR GRAFITE REF: PANTONE 432C.

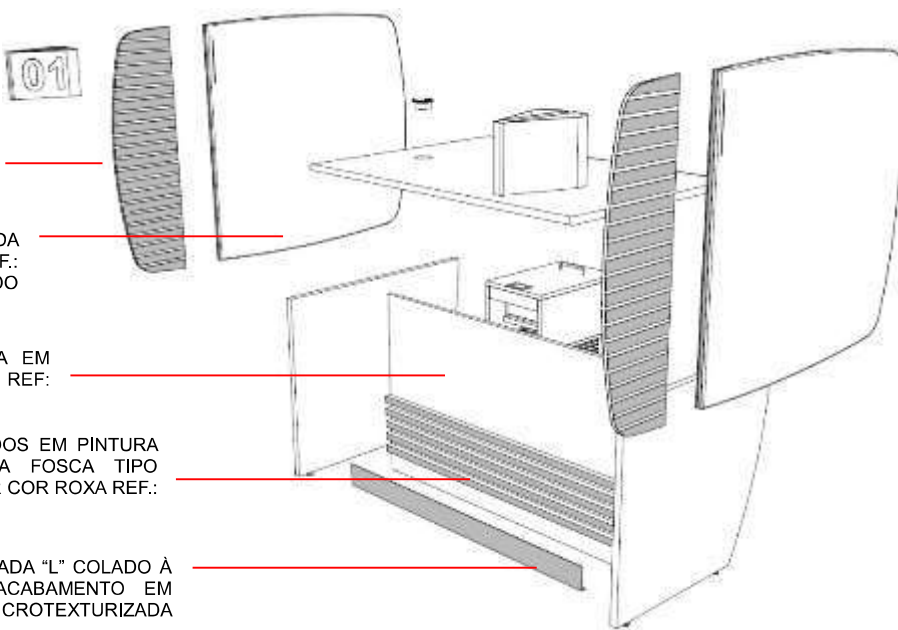

PERSPECTIVA EXPLODIDA 02

DIVISÓRIA EM CHAPA MDF 25mm REVESTIDA EM
LAMINADO MELAMÍNICO LILÁS REF.: PANTONE
257C. TOPOS EM FITA DE BORDO PVC 1 mm EM
MESMA COR.

Desenhos sem escala

5

fls. 86



Ministério da Mulher, da Família e dos Direitos Humanos
Secretaria Nacional de Políticas para Mulheres
Departamento de Políticas de Enfrentamento à Violência contra as Mulheres
SBS -Setor Bancário Sul, Quadra 02, Bloco H, Lote 8
CEP: 70.070-120 - Brasília
Telefone: (61) 2027 - 3672

Programa Mulher Segura e Protegida Implantação da Casa da Mulher Brasileira

ESPECIFICAÇÕES DE MOBILIÁRIO

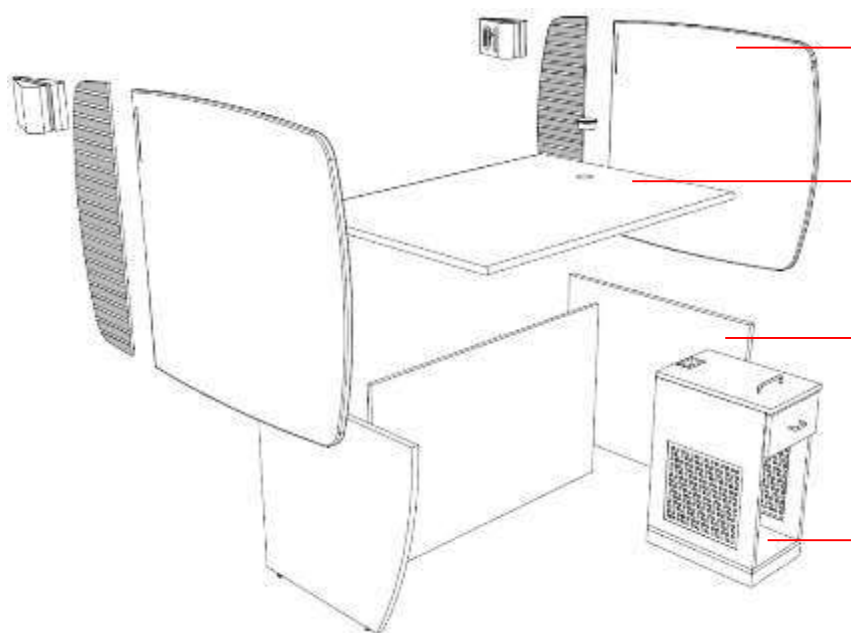

SUPERFÍCIE DE TRABALHO EM MDF 25 mm REVESTIDA EM LAMINADO MELAMÍNICO ALTA PRESSÃO REF.: PERTECH PP25 CINZA OFFICE GRAY OU SIMILAR. TOPOS EM PERFIL DE PVC (180º) TIPO ERGOSOFT EM MESMA COR. DOTADO DE PASSA-FIO TERMOPLÁSTICO EM MESMA COR.

SUPORTES VERTICAIS (LATERAIS) EM CHAPA MDF BP 25 mm CINZA CRISTAL MASISA OU SIMILAR. TOPOS ACABADOS EM FITA DE BORDO PVC 1 mm MESMA COR. DOTADO DE SAPATAS NIVELADORAS REGULÁVEIS METÁLICAS REF.: GECELE OU SIMILAR.

GAVETEIRO/PORTA CPU VOLANTE, EXECUTADO EM MDF BP 18 mm CINZA CRISTAL MASISA OU SIMILAR. GAVETA EM MDF BP 15 mm COM FUNDO EM MDF BP 9 mm CINZA CRISTAL. DOTADO DE PUXADORES ROLIÇOS TIPO ALÇA METÁLICOS E CORREDIÇAS METÁLICAS REF.: STANDARD 230B BLUM OU SIMILAR. RODÍZIOS TERMOPLÁSTICOS COM RODAS Ø 50 mm, GIRO SOBRE ESFERAS REF.: SQUADRONI SQ50 GEL OU RIL 50 D'ZAINER OU SIMILAR.

Desenhos sem escala

6

fls. 87



Ministério da Mulher, da Família e dos Direitos Humanos
Secretaria Nacional de Políticas para Mulheres
Departamento de Políticas de Enfrentamento à Violência contra as Mulheres
SBS -Setor Bancário Sul, Quadra 02, Bloco H, Lote 8
CEP: 70.070-120 - Brasília
Telefone: (61) 2027 - 3672

Programa Mulher Segura e Protegida Implantação da Casa da Mulher Brasileira

ESPECIFICAÇÕES DE MOBILIÁRIO

VISTA SUPERIOR - MESA DE ATENTIMENTO INDIVIDUAL – M0



VISTA SUPERIOR - MÓDULO DE COMPOSIÇÃO – M1

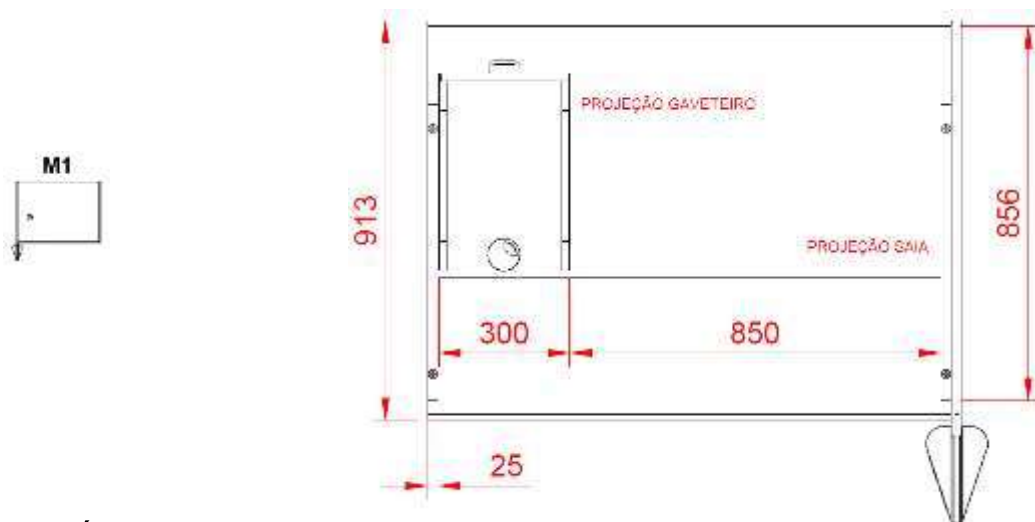

VISTA SUPERIOR - MÓDULO DE TERMINAL – M2

Desenhos sem escala
Cotas em milímetros



Ministério da Mulher, da Família e dos Direitos Humanos
Secretaria Nacional de Políticas para Mulheres
Departamento de Políticas de Enfrentamento à Violência contra as Mulheres
SBS -Setor Bancário Sul, Quadra 02, Bloco H, Lote 8
CEP: 70.070-120 - Brasília
Telefone: (61) 2027 - 3672

Programa Mulher Segura e Protegida Implantação da Casa da Mulher Brasileira

ESPECIFICAÇÕES DE MOBILIÁRIO

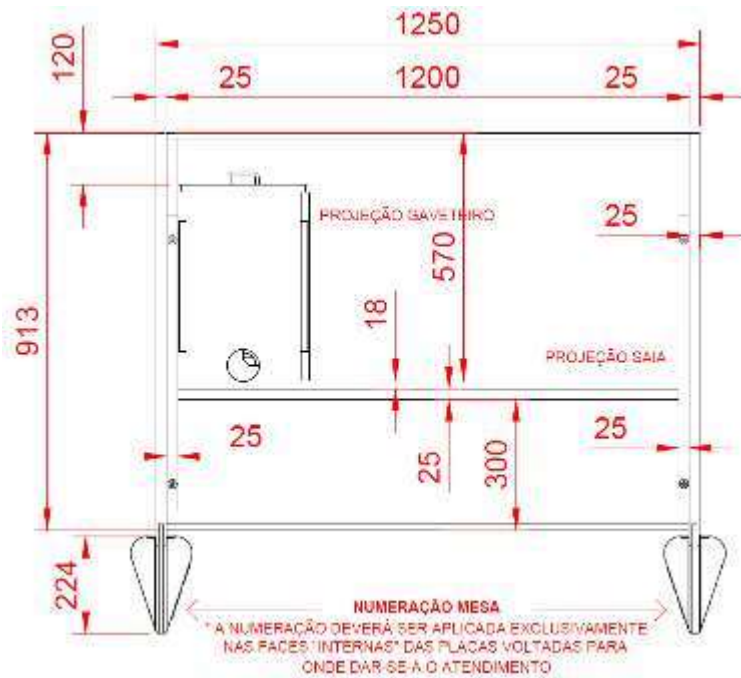

MODULAÇÃO

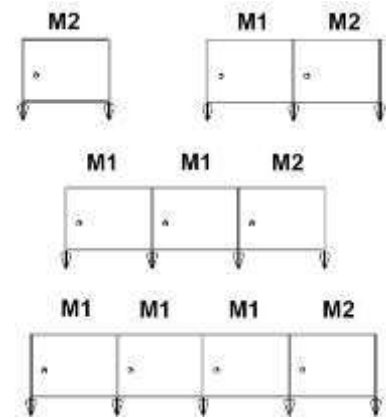

Desenhos sem escala
Cotas em milímetros



Ministério da Mulher, da Família e dos Direitos Humanos
Secretaria Nacional de Políticas para Mulheres
Departamento de Políticas de Enfrentamento à Violência contra as Mulheres
SBS -Setor Bancário Sul, Quadra 02, Bloco H, Lote 8
CEP: 70.070-120 - Brasília
Telefone: (61) 2027 - 3672

Programa Mulher Segura e Protegida Implantação da Casa da Mulher Brasileira

ESPECIFICAÇÕES DE MOBILIÁRIO

VISTA FRONTAL - MÓDULO DE TERMINAL – M2

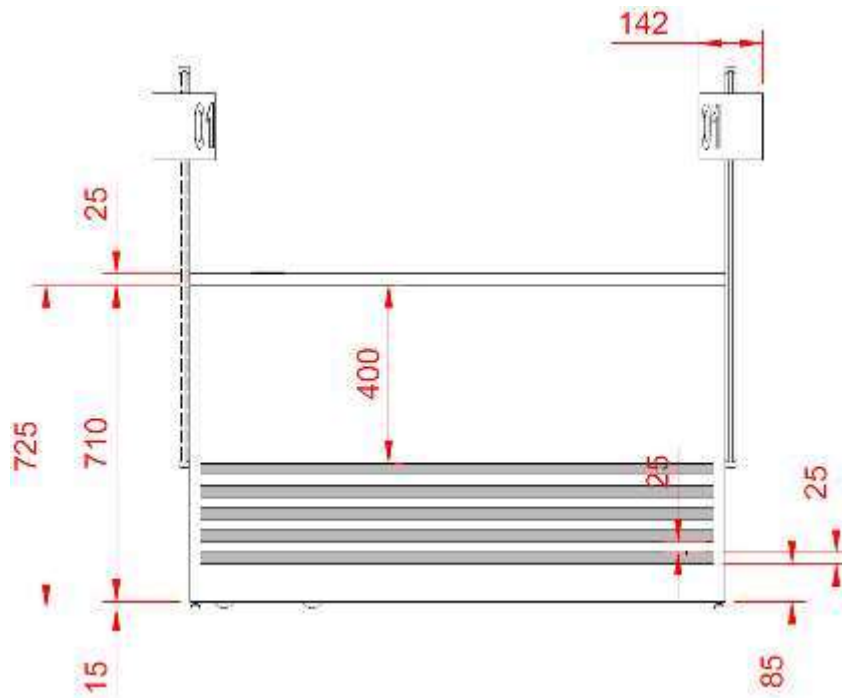

VISTA POSTERIOR - MÓDULO DE TERMINAL – M2

Desenhos sem escala
Cotas em milímetros



Ministério da Mulher, da Família e dos Direitos Humanos
Secretaria Nacional de Políticas para Mulheres
Departamento de Políticas de Enfrentamento à Violência contra as Mulheres
SBS -Setor Bancário Sul, Quadra 02, Bloco H, Lote 8
CEP: 70.070-120 - Brasília
Telefone: (61) 2027 - 3672

Programa Mulher Segura e Protegida Implantação da Casa da Mulher Brasileira

ESPECIFICAÇÕES DE MOBILIÁRIO

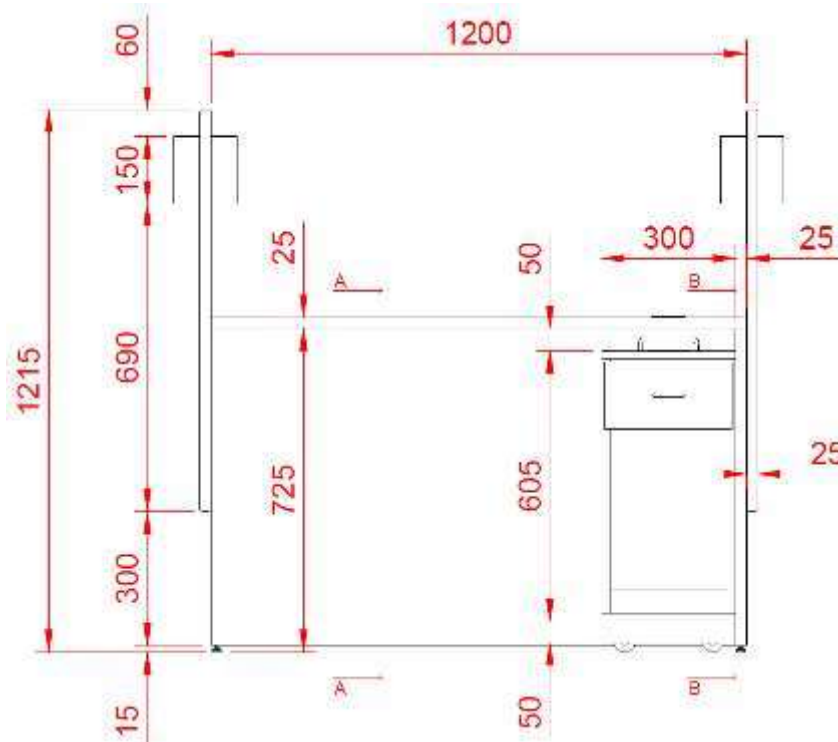

Desenhos sem escala
Cotas em milímetros



Ministério da Mulher, da Família e dos Direitos Humanos
Secretaria Nacional de Políticas para Mulheres
Departamento de Políticas de Enfrentamento à Violência contra as Mulheres
SBS -Setor Bancário Sul, Quadra 02, Bloco H, Lote 8
CEP: 70.070-120 - Brasília
Telefone: (61) 2027 - 3672

Programa Mulher Segura e Protegida Implantação da Casa da Mulher Brasileira

ESPECIFICAÇÕES DE MOBILIÁRIO

VISTA LATERAL

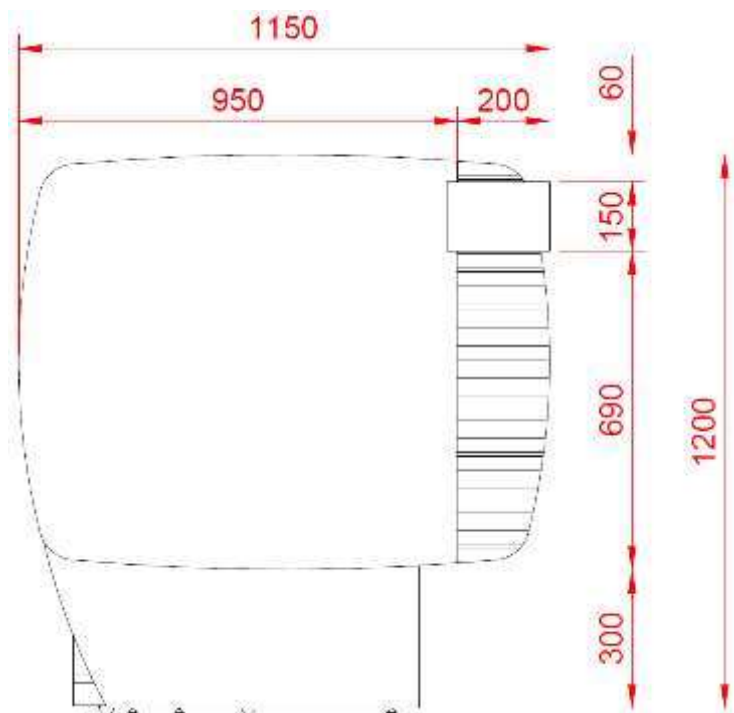

CORTE 'AA'

CORTE 'BB'

Desenhos sem escala
Cotas em milímetros



Ministério da Mulher, da Família e dos Direitos Humanos
Secretaria Nacional de Políticas para Mulheres
Departamento de Políticas de Enfrentamento à Violência contra as Mulheres
SBS -Setor Bancário Sul, Quadra 02, Bloco H, Lote 8
CEP: 70.070-120 - Brasília
Telefone: (61) 2027 - 3672

Programa Mulher Segura e Protegida Implantação da Casa da Mulher Brasileira

ESPECIFICAÇÕES DE MOBILIÁRIO

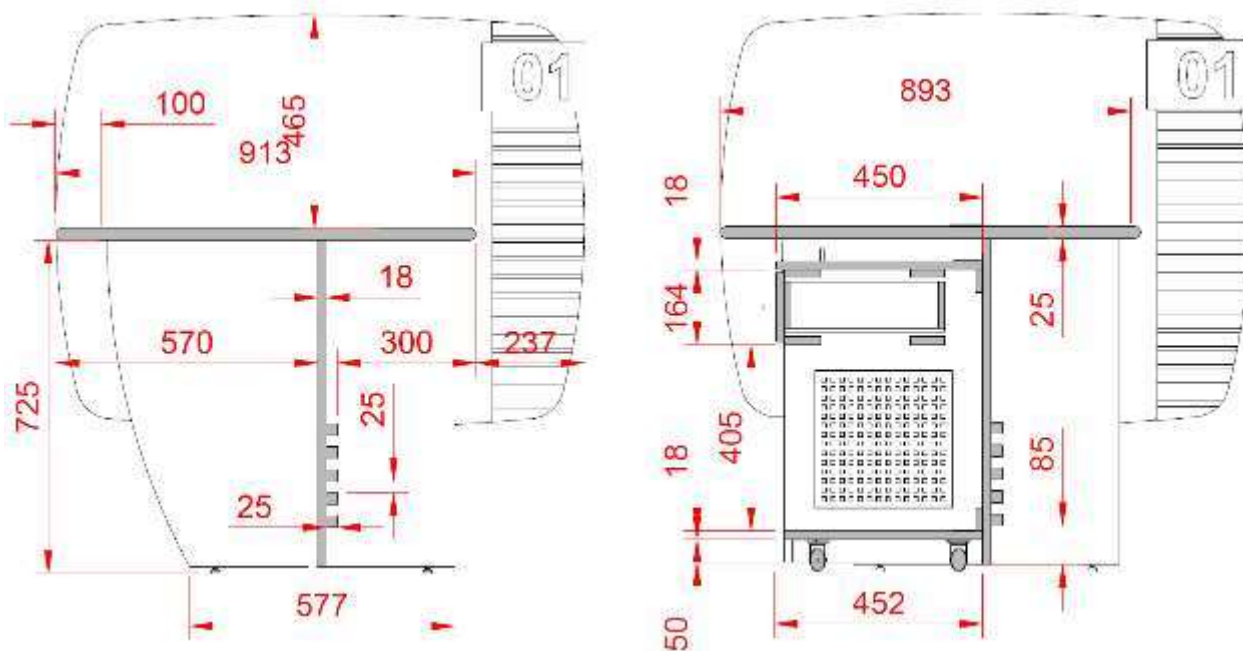

Desenhos sem escala
Cotas em milímetros



Ministério da Mulher, da Família e dos Direitos Humanos
Secretaria Nacional de Políticas para Mulheres
Departamento de Políticas de Enfrentamento à Violência contra as Mulheres
SBS -Setor Bancário Sul, Quadra 02, Bloco H, Lote 8
CEP: 70.070-120 - Brasília
Telefone: (61) 2027 - 3672

Programa Mulher Segura e Protegida Implantação da Casa da Mulher Brasileira

ESPECIFICAÇÕES DE MOBILIÁRIO

VISTA SUPERIOR – SUPERFÍCIE DE TRABALHO

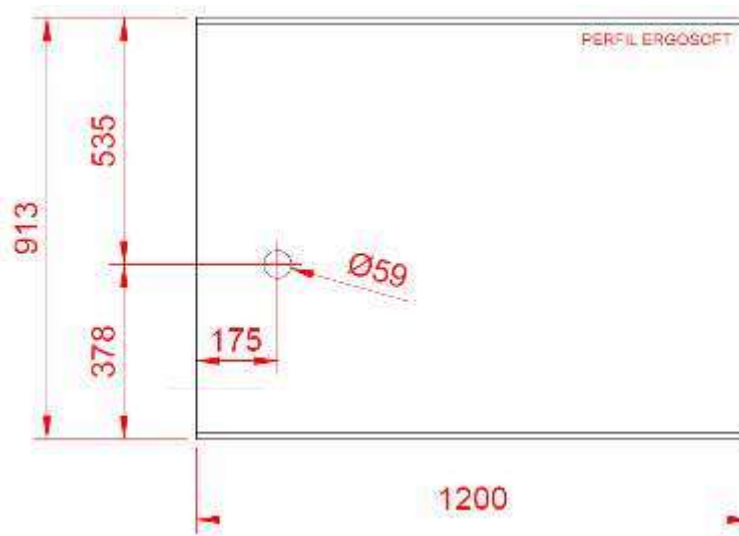

VISTA LATERAL

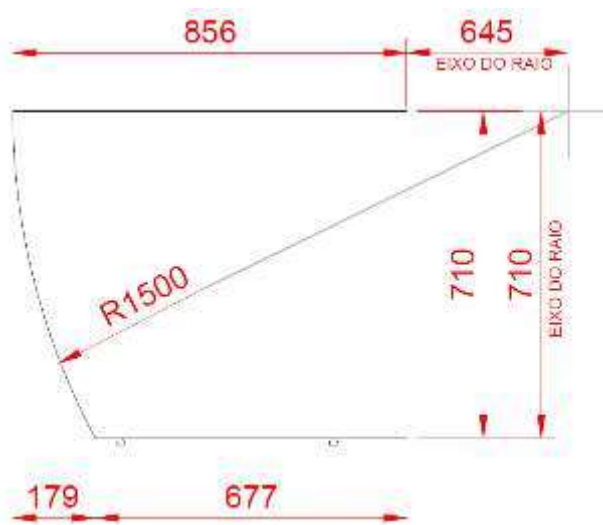

Desenhos sem escala
Cotas em milímetros



Ministério da Mulher, da Família e dos Direitos Humanos
Secretaria Nacional de Políticas para Mulheres
Departamento de Políticas de Enfrentamento à Violência contra as Mulheres
SBS -Setor Bancário Sul, Quadra 02, Bloco H, Lote 8
CEP: 70.070-120 - Brasília
Telefone: (61) 2027 - 3672

Programa Mulher Segura e Protegida Implantação da Casa da Mulher Brasileira

ESPECIFICAÇÕES DE MOBILIÁRIO

VISTA SUPERIOR – PAINEL DIVISÓRIA

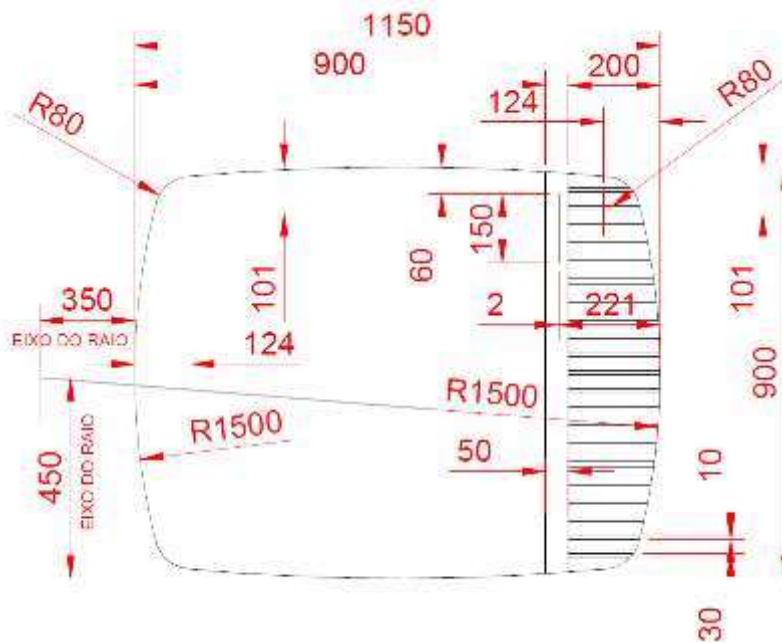

DETALHE ENCAIXE
POLICARBONATO

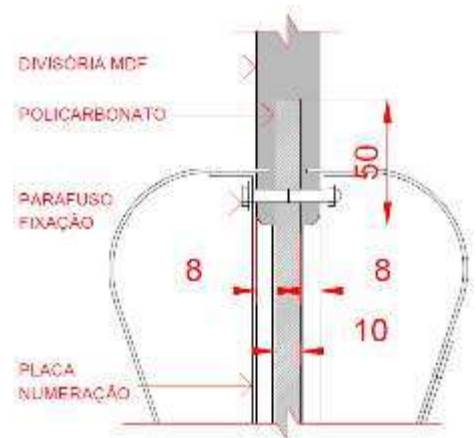

PERSPECTIVA 01 COMPOSIÇÃO

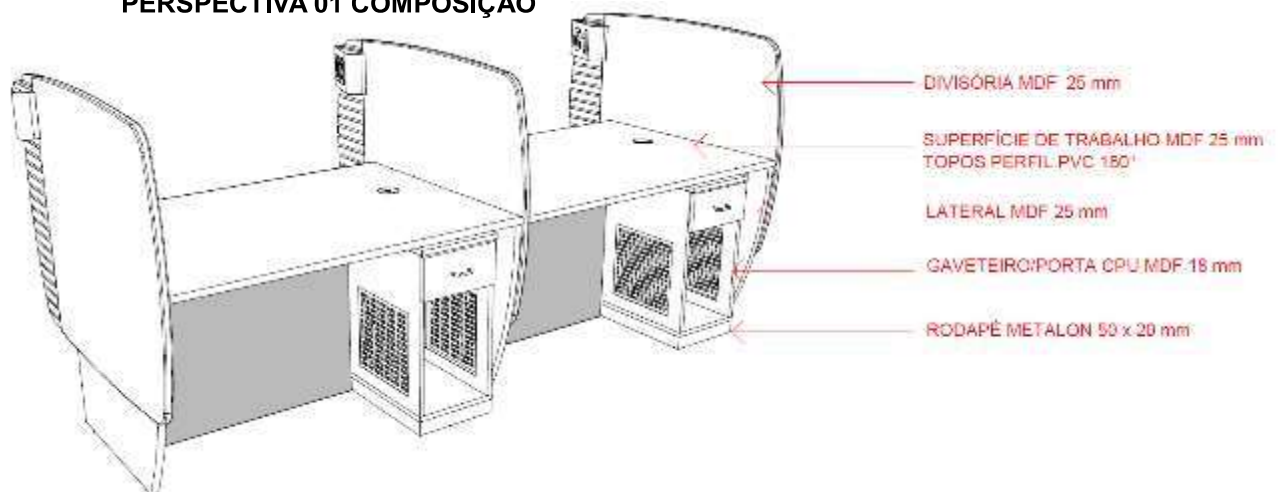

Desenhos sem escala
Cotas em milímetros



Ministério da Mulher, da Família e dos Direitos Humanos
Secretaria Nacional de Políticas para Mulheres
Departamento de Políticas de Enfrentamento à Violência contra as Mulheres
SBS -Setor Bancário Sul, Quadra 02, Bloco H, Lote 8
CEP: 70.070-120 - Brasília
Telefone: (61) 2027 - 3672

Programa Mulher Segura e Protegida Implantação da Casa da Mulher Brasileira

ESPECIFICAÇÕES DE MOBILIÁRIO

PERSPECTIVA 02 COMPOSIÇÃO

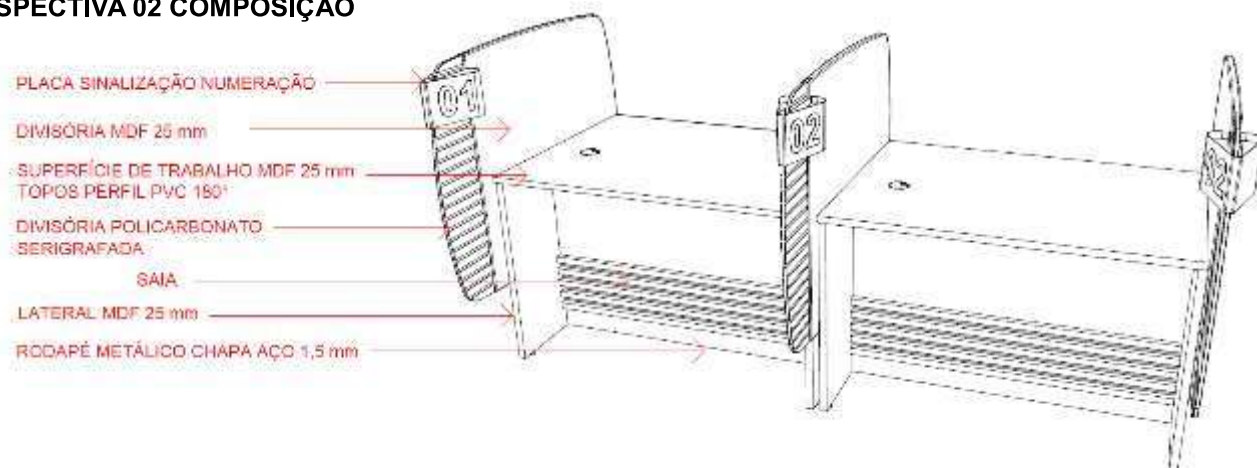

Desenhos sem escala
Cotas em milímetros

15

fls. 96



Ministério da Mulher, da Família e dos Direitos Humanos
Secretaria Nacional de Políticas para Mulheres
Departamento de Políticas de Enfrentamento à Violência contra as Mulheres
SBS -Setor Bancário Sul, Quadra 02, Bloco H, Lote 8
CEP: 70.070-120 - Brasília
Telefone: (61) 2027 - 3672

Programa Mulher Segura e Protegida Implantação da Casa da Mulher Brasileira

ESPECIFICAÇÕES DE MOBILIÁRIO

GAVETEIRO - COMPONENTES

PERSPECTIVA 01

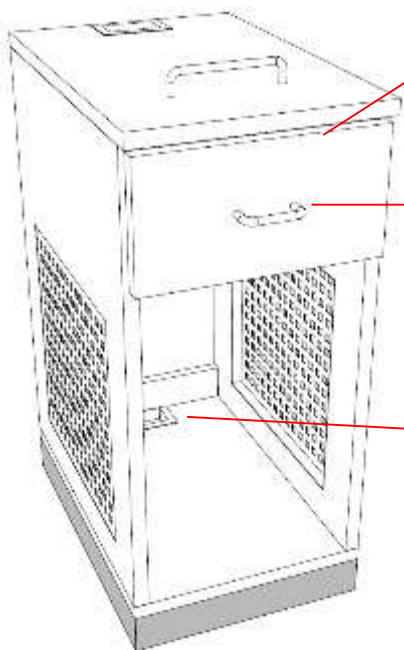

GAVETEIRO/PORTA CPU VOLANTE, EXECUTADO EM MDF BP 18 mm CINZA CRISTAL. GAVETA EM MDF BP 15 mm COM FUNDO EM MDF BP 9 mm CINZA CRISTAL.

DOTADO DE PUXADORES ROLIÇOS TIPO ALÇA METÁLICOS E CORREDIÇAS METÁLICAS REF.: STANDARD 230B BLUM OU SIMILAR. RODÍZIOS TERMOPLÁSTICOS COM RODAS Ø 50 mm, GIRO SOBRE ESFERAS REF.: SQUADRONI SQ50 GEL OU RIL 50 D'ZAINER OU SIMILAR.

RODAPÉ EM TUBO INDUSTRIAL DE AÇO (MELATON) REQUADRO SOLDADO, SEÇÃO RETANGULAR 50 x 12 x 1,5 mm, ACABADO EM PINTURA ELETROSTÁTICA EPÓXI-PÓ TEXTURIZADA COR CHUMBO PANTONE 432C.

RECORTES PARA PASSAGEM DE FIAÇÃO EM NÍVEIS, NO SOBRETAMPO E NA BASE DO GAVETEIRO.

CHAPA ESTAMPADA PARA CIRCULAÇÃO DE AR CPU AÇO 1,2 mm COM ABAS, ACABAMENTO EM PINTURA ELETROSTÁTICA EPÓXI PÓ TEXTURIZADA REF. CROMÁTICA CINZA PANTONE 427C.

PERSPECTIVA 02

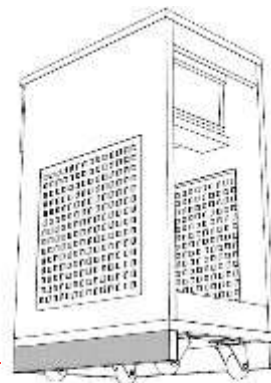

PERSPECTIVA 03

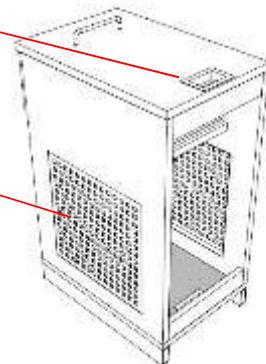

VISTA FRONTAL

CORTE 'AA'

Desenhos sem escala
Cotas em milímetros



Ministério da Mulher, da Família e dos Direitos Humanos
Secretaria Nacional de Políticas para Mulheres
Departamento de Políticas de Enfrentamento à Violência contra as Mulheres
SBS -Setor Bancário Sul, Quadra 02, Bloco H, Lote 8
CEP: 70.070-120 - Brasília
Telefone: (61) 2027 - 3672

Programa Mulher Segura e Protegida Implantação da Casa da Mulher Brasileira

ESPECIFICAÇÕES DE MOBILIÁRIO

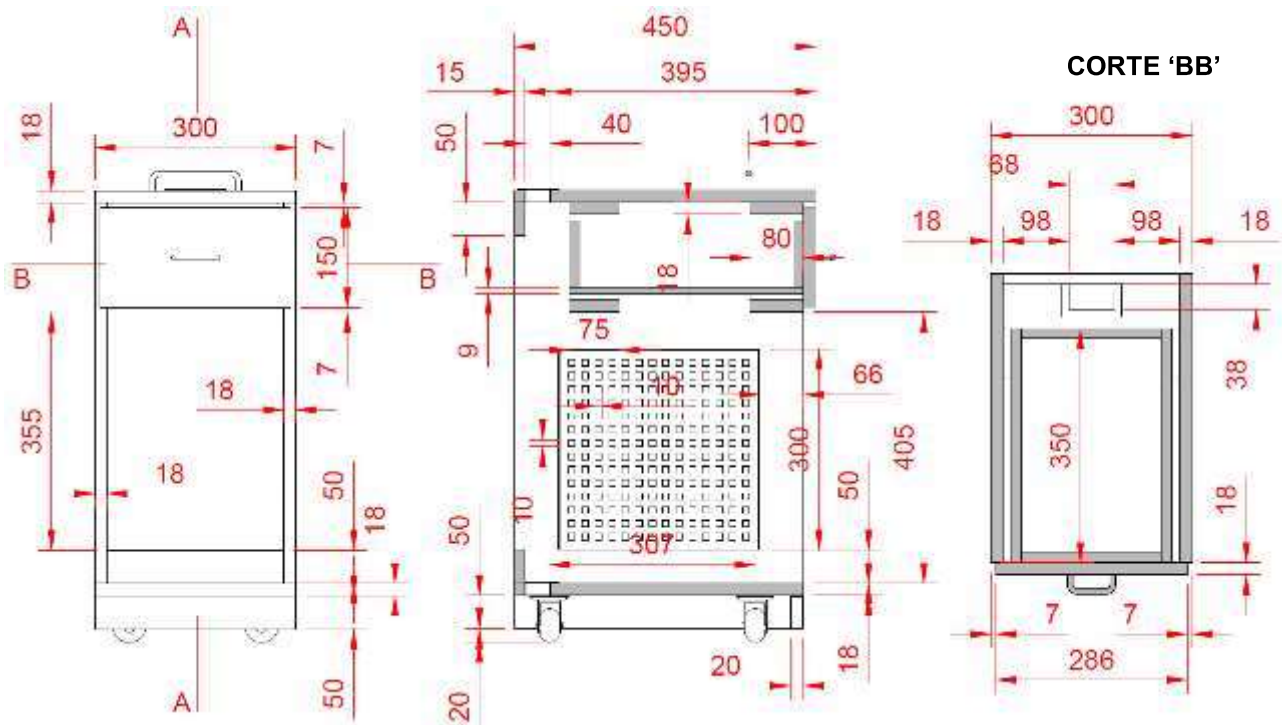

PERSPECTIVA PLACA SINALIZAÇÃO



ENCAIXE PLACA/PAINEL

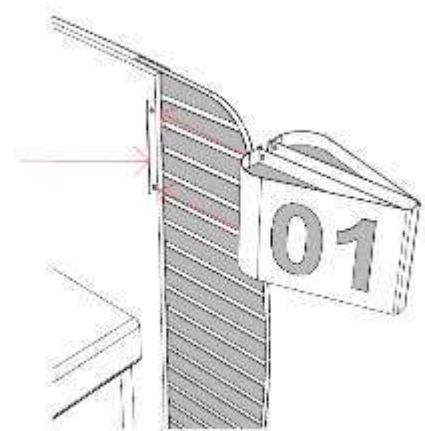

VISTA FRONTAL PLACA

Desenhos sem escala
Cotas em milímetros



Ministério da Mulher, da Família e dos Direitos Humanos
Secretaria Nacional de Políticas para Mulheres
Departamento de Políticas de Enfrentamento à Violência contra as Mulheres
SBS -Setor Bancário Sul, Quadra 02, Bloco H, Lote 8
CEP: 70.070-120 - Brasília
Telefone: (61) 2027 - 3672

Programa Mulher Segura e Protegida Implantação da Casa da Mulher Brasileira

ESPECIFICAÇÕES DE MOBILIÁRIO

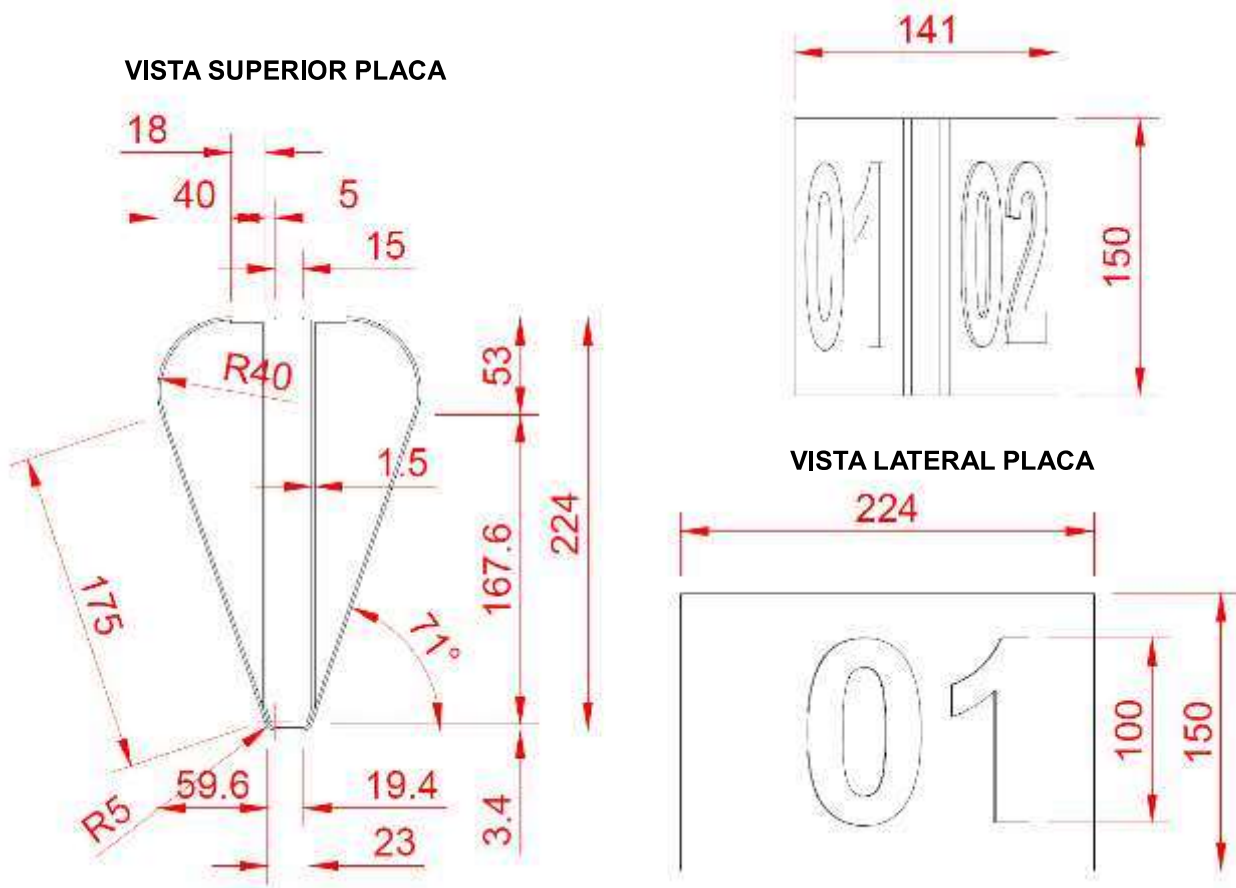

Desenhos sem escala
Cotas em milímetros



Ministério da Mulher, da Família e dos Direitos Humanos
Secretaria Nacional de Políticas para Mulheres
Departamento de Políticas de Enfrentamento à Violência contra as Mulheres
SBS -Setor Bancário Sul, Quadra 02, Bloco H, Lote 8
CEP: 70.070-120 - Brasília
Telefone: (61) 2027 - 3672

Programa Mulher Segura e Protegida Implantação da Casa da Mulher Brasileira ESPECIFICAÇÕES DE MOBILIÁRIO

1. CARACTERÍSTICAS

1.1 TIPO

Mesa de reunião, autoportante.

1.2 ESTRUTURA

1.2.1 MATERIAL

Perfis, tubos industriais, chapas e cantoneiras de aço carbono com tratamento decapante fosfatizante e primer rico em cromato de zinco (conforme projeto executivo anexo).

1.2.2 ACABAMENTO

Pintura eletrostática epóxi pó superfície texturizada, com acabamento acetinado (não pode ser nem fosca nem brilhante);

1.2.3 NIVELAMENTO

Deverá ter sapatas metálicas reguláveis para nivelamento.

OBS: Não serão aceitas soluções que apresentem quinas vivas e/ou cortantes, parafusos aparentes, soldas com má qualidade estética (soldas grosseiras) e que tenham pintura irregular e/ou manchadas.

1.3 INSTALAÇÕES

1.3.1 PASSAGEM DE CABOS

O pé da mesa, em seu segmento vertical, deverá ter calha metálica para passagem de cabos com leitos independentes para fiação de lógica e elétrica. A tampa deverá ser facilmente removível sem a necessidade de uso de ferramentas. Ainda deverá ter acesso pelo topo superior totalmente livre, dotado de passa cabos termoplástico removível na mesma cor da superfície de trabalho.

1.4 SUPERFÍCIE DE TRABALHO

Em madeira MDF, com espessura de 25 mm.



Ministério da Mulher, da Família e dos Direitos Humanos
Secretaria Nacional de Políticas para Mulheres
Departamento de Políticas de Enfrentamento à Violência contra as Mulheres
SBS -Setor Bancário Sul, Quadra 02, Bloco H, Lote 8
CEP: 70.070-120 - Brasília
Telefone: (61) 2027 - 3672

Programa Mulher Segura e Protegida Implantação da Casa da Mulher Brasileira ESPECIFICAÇÕES DE MOBILIÁRIO

Acabamento laminado melamínico com aplicação tipo postform ou em laminado melamínico de Alta Pressão de 0,8mm de espessura, texturizado, encabeçamento com perfil de PVC (material não reciclado), com dimensão coincidente com a espessura total do tampo acabado, borda totalmente arredondada (semicírculo) na mesma cor do tampo.

Parte inferior - deverá ser contraplacada de forma adequada (ex: laminado ou pintura fenólica) na mesma cor do tampo.

OBS: Não será aceito tampo que apresente qualquer tipo de ressalto e/ou rebaixo em relação ao PVC da borda e solução com quinas vivas e/ou salientes.

1.5 SAIA (MESA REUNIAO 8 LUGARES)

Em madeira MDF, com espessura de 18 mm, revestida em laminado melamínico baixa pressão. Topos com acabamento em fita de bordo de 1 mm de espessura na cor da saia.

2. ITENS, DIMENSÕES E PBMS

SPM MESA REUNIAO REDONDA 4 LUG. – **PBMS** 71 10 111 600068
- Diâmetro de 1200 mm

SPM MESA REUNIAO 8 LUGARES – **PBMS** 71 10 111 600064
- Dimensões 2100 x 1100 mm(comp.x larg.)

OBSERVAÇÕES:

1. A altura deverá estar na faixa de 730 a 750 mm.
2. A variação admissível para dimensões diâmetro, largura e profundidade é de mais ou menos (+ ou -) 50 mm.

3. REFERÊNCIA CROMÁTICA

3.1 ESTRUTURA (METÁLICA)

Cinza Londrino PP-75 da Pertech ou Fórmica L 155 Foggy

3.2 SUPERFÍCIE DE TRABALHO



Ministério da Mulher, da Família e dos Direitos Humanos
Secretaria Nacional de Políticas para Mulheres
Departamento de Políticas de Enfrentamento à Violência contra as Mulheres
SBS -Setor Bancário Sul, Quadra 02, Bloco H, Lote 8
CEP: 70.070-120 - Brasília
Telefone: (61) 2027 - 3672

Programa Mulher Segura e Protegida Implantação da Casa da Mulher Brasileira ESPECIFICAÇÕES DE MOBILIÁRIO

Cinza Office Gray PP-25 da Pertech ou Fórmica L 139 Platina.

OBSERVAÇÕES GERAIS:

1. As ponteiros de acabamento dos tubos industriais das patas deverão apresentar a mesma cor da estrutura da mesa.

MESA DE REUNIÃO REDONDA – MR1



PERSPECTIVA 01



Ministério da Mulher, da Família e dos Direitos Humanos
Secretaria Nacional de Políticas para Mulheres
Departamento de Políticas de Enfrentamento à Violência contra as Mulheres
SBS -Setor Bancário Sul, Quadra 02, Bloco H, Lote 8
CEP: 70.070-120 - Brasília
Telefone: (61) 2027 - 3672

**Programa Mulher Segura e Protegida
Implantação da Casa da Mulher Brasileira
ESPECIFICAÇÕES DE MOBILIÁRIO**



PERSPECTIVA 02



Ministério da Mulher, da Família e dos Direitos Humanos
Secretaria Nacional de Políticas para Mulheres
Departamento de Políticas de Enfrentamento à Violência contra as Mulheres
SBS -Setor Bancário Sul, Quadra 02, Bloco H, Lote 8
CEP: 70.070-120 - Brasília
Telefone: (61) 2027 - 3672

Programa Mulher Segura e Protegida Implantação da Casa da Mulher Brasileira ESPECIFICAÇÕES DE MOBILIÁRIO

TAMPO EM MADEIRA
MDF COM ESPESSURA
DE 25 MM.
ACABAMENTO
LAMINADO MELAMÍNICO
COM APLICAÇÃO TIPO
POSTFORM OU EM
LAMINADO MELAMÍNICO
DE ALTA PRESSÃO DE
0,8mm DE ESPESSURA,
TEXTURIZADO,
ENCABEÇAMENTO COM
PERFIL DE PVC
(MATERIAL NÃO
RECICLADO), COM
DIMENSÃO
COINCIDENTE COM A
ESPESSURA TOTAL DO
TAMPO ACABADO,
BORDA TOTALMENTE
ARREDONDADA
(SEMICÍRCULO) NA
MESMA COR DO
TAMPO. PASSA FIO
COM ACABAMENTO
TERMOPLÁSTICO NA
COR DO TAMPO REF.
BIGFER CÓD. 10.03.005.

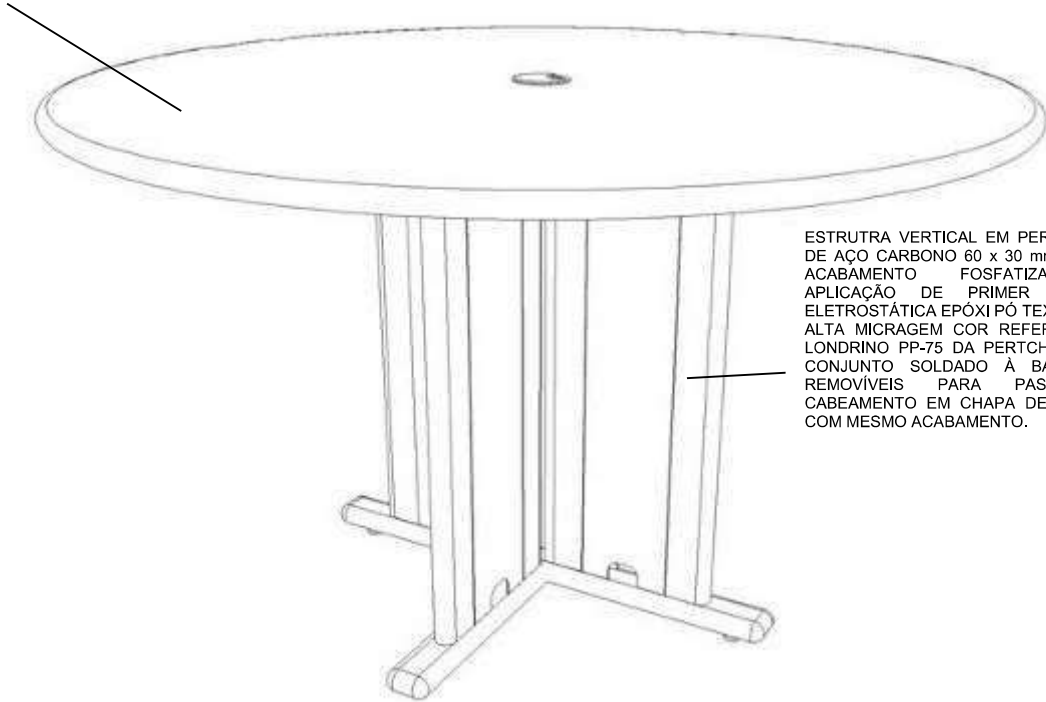

ESTRUTURA VERTICAL EM PERFIL ESPECIAL
DE AÇO CARBONO 60 x 30 mm (e = 1,5mm).
ACABAMENTO FOSFATIZANTE COM
APLICAÇÃO DE PRIMER E PINTURA
ELETROSTÁTICA EPÓXI PÓ TEXTURIZADA DE
ALTA MICRAGEM COR REFERÊNCIA CINZA
LONDRINO PP-75 DA PERTECH OU SIMILAR.
CONJUNTO SOLDADO À BASE. TAMPAS
REMOVÍVEIS PARA PASSAGEM DE
CABEAMENTO EM CHAPA DE AÇO 1,5 mm
COM MESMO ACABAMENTO.

PERSPECTIVA 01

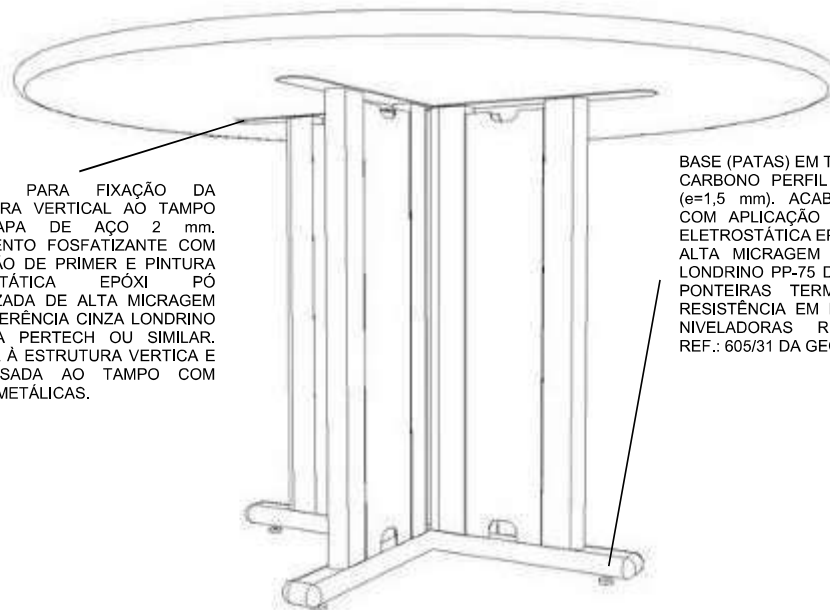

CRUZETA PARA FIXAÇÃO DA
ESTRUTURA VERTICAL AO TAMPO
EM CHAPA DE AÇO 2 mm.
ACABAMENTO FOSFATIZANTE COM
APLICAÇÃO DE PRIMER E PINTURA
ELETROSTÁTICA EPÓXI PÓ
TEXTURIZADA DE ALTA MICRAGEM
COR REFERÊNCIA CINZA LONDRINO
PP-75 DA PERTECH OU SIMILAR.
SOLDADA À ESTRUTURA VERTICAL E
APARAFUSADA AO TAMPO COM
BUCHAS METÁLICAS.

BASE (PATAS) EM TUBO INDUSTRIAL DE AÇO
CARBONO PERFIL OBLONGO 60 x 30 mm
(e=1,5 mm). ACABAMENTO FOSFATIZANTE
COM APLICAÇÃO DE PRIMER E PINTURA
ELETROSTÁTICA EPÓXI PÓ TEXTURIZADA DE
ALTA MICRAGEM COR REFERÊNCIA CINZA
LONDRINO PP-75 DA PERTECH OU SIMILAR.
PONTEIRAS TERMOPLÁSTICAS DE ALTA
RESISTÊNCIA EM MESMA COR E SAPATAS
NIVELADORAS REGULÁVEIS METÁLICAS
REF.: 605/31 DA GECELE OU SIMILAR.

PERSPECTIVA 02



Ministério da Mulher, da Família e dos Direitos Humanos
Secretaria Nacional de Políticas para Mulheres
Departamento de Políticas de Enfrentamento à Violência contra as Mulheres
SBS -Setor Bancário Sul, Quadra 02, Bloco H, Lote 8
CEP: 70.070-120 - Brasília
Telefone: (61) 2027 - 3672

Programa Mulher Segura e Protegida Implantação da Casa da Mulher Brasileira ESPECIFICAÇÕES DE MOBILIÁRIO

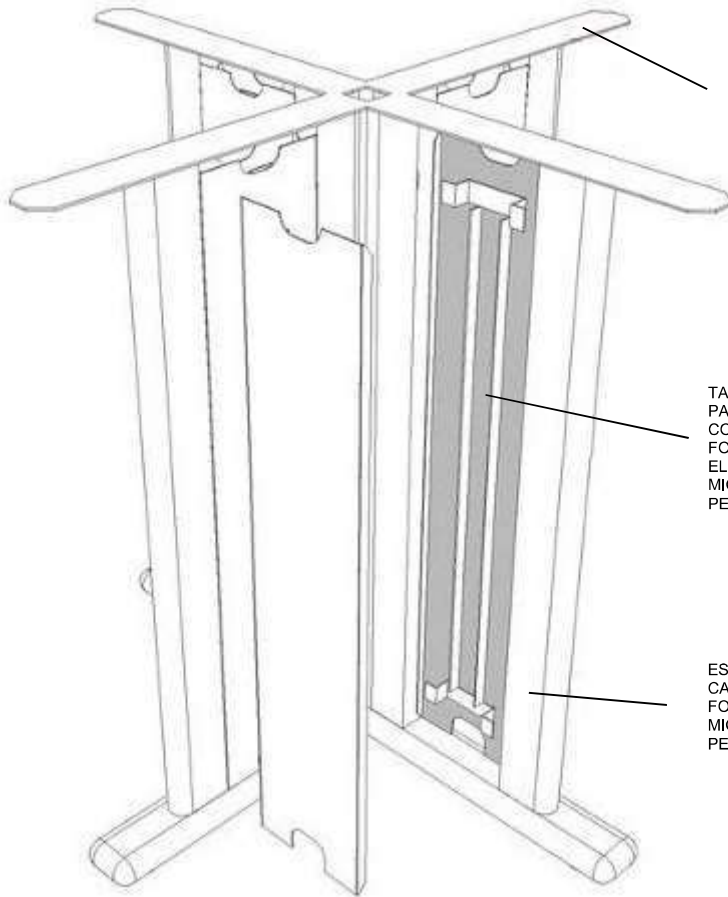

CRUZETA PARA FIXAÇÃO DA ESTRUTURA VERTICAL AO TAMPO EM CHAPA DE AÇO 2 mm. ACABAMENTO FOSFATIZANTE COM APLICAÇÃO DE PRIMER E PINTURA ELETROSTÁTICA EPÓXI PÓ TEXTURIZADA DE ALTA MICRAGEM COR REFERÊNCIA CINZA LONDRINO PP-75 DA PERTECH OU SIMILAR. SOLDADA À ESTRUTURA VERTICAL E APARAFUSADA AO TAMPO COM BUCHAS METÁLICAS.

TAMPA FIXA SOLDADA À ESTRUTURA VERTICAL PARA PASSAGEM DE CABEAMENTO, COM CANALETA GUIA. CONJUNTO EM CHAPA DE AÇO 1,5 mm ACABAMENTO FOSFATIZANTE COM APLICAÇÃO DE PRIMER E PINTURA ELETROSTÁTICA EPÓXI PÓ TEXTURIZADA DE ALTA MICRAGEM COR REFERÊNCIA CINZA LONDRINO PP-75 DA PERTECH OU SIMILAR.

ESTRUTURA VERTICAL EM PERFIL ESPECIAL DE AÇO CARBONO 60 x 30 (e=1,5 mm). ACABAMENTO FOSFATIZANTE COM APLICAÇÃO TEXTURIZADA DE ALTA MICRAGEM COR REFERÊNCIA CINZA LONDRINO PP-75 DA PERTECH OU SIMILAR. CONJUNTO SOLDADO À BASE.

PERSPECTIVA 03



Ministério da Mulher, da Família e dos Direitos Humanos
Secretaria Nacional de Políticas para Mulheres
Departamento de Políticas de Enfrentamento à Violência contra as Mulheres
SBS -Setor Bancário Sul, Quadra 02, Bloco H, Lote 8
CEP: 70.070-120 - Brasília
Telefone: (61) 2027 - 3672

Programa Mulher Segura e Protegida Implantação da Casa da Mulher Brasileira ESPECIFICAÇÕES DE MOBILIÁRIO

TAMPA REMOVÍVEL COM GRAPAS SOLDADAS NA FACE INTERNA PARA FIXAÇÃO À ESTRUTURA VERTICAL. CONJUNTO EM CHAPA DE AÇO 1,5 mm ACABAMENTO FOSFATIZANTE COM APLICAÇÃO DE PRIMER E PINTURA ELETROSTÁTICA EPÓXI PÓ TEXTURIZADA DE ALTA MICRAGEM COR REFERÊNCIA CINZA LONDRINO PP-75 DA PERTECH OU SIMILAR.

BASE (PATAS) EM TUBO INDUSTRIAL DE AÇO CARBONO PERFIL OBLONGO 60 x 30 mm (e=1,5 mm). ACABAMENTO FOSFATIZANTE COM APLICAÇÃO DE PRIMER E PINTURA ELETROSTÁTICA EPÓXI PÓ TEXTURIZADA DE ALTA MICRAGEM COR REFERÊNCIA CINZA LONDRINO PP-75 DA PERTECH OU SIMILAR. PONTEIRAS TERMOPLÁSTICAS DE ALTA RESISTÊNCIA EM MESMA COR E SAPATAS NIVELADORAS REGULÁVEIS METÁLICAS REF.: 605/31 DA GECELE OU SIMILAR.

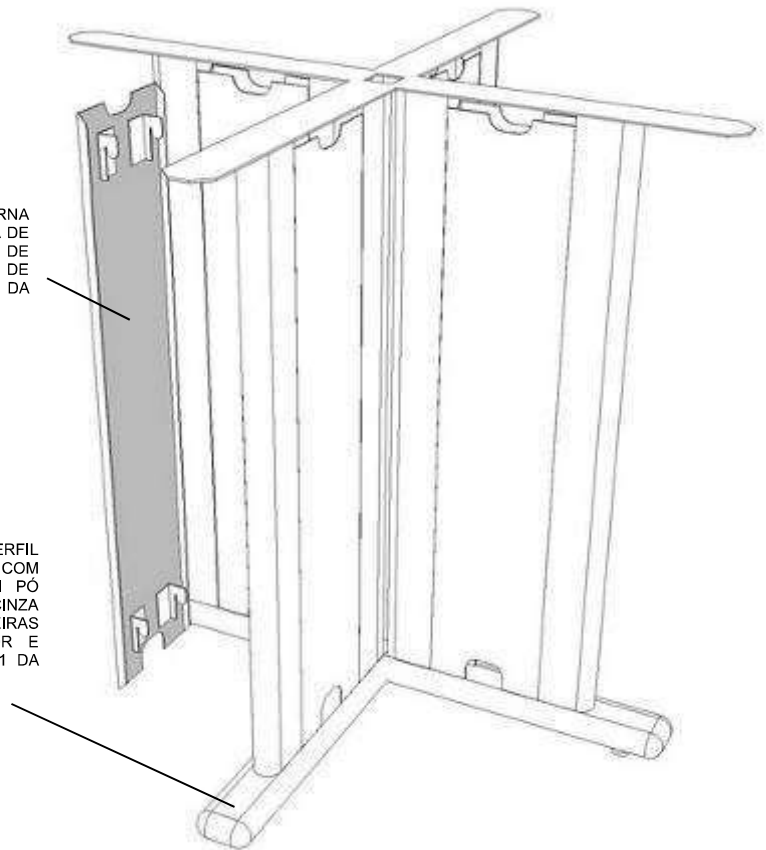

PERSPECTIVA 04



Ministério da Mulher, da Família e dos Direitos Humanos
Secretaria Nacional de Políticas para Mulheres
Departamento de Políticas de Enfrentamento à Violência contra as Mulheres
SBS -Setor Bancário Sul, Quadra 02, Bloco H, Lote 8
CEP: 70.070-120 - Brasília
Telefone: (61) 2027 - 3672

**Programa Mulher Segura e Protegida
Implantação da Casa da Mulher Brasileira
ESPECIFICAÇÕES DE MOBILIÁRIO**

VISTAS – MESA DE REUNIÃO REDONDA MR1

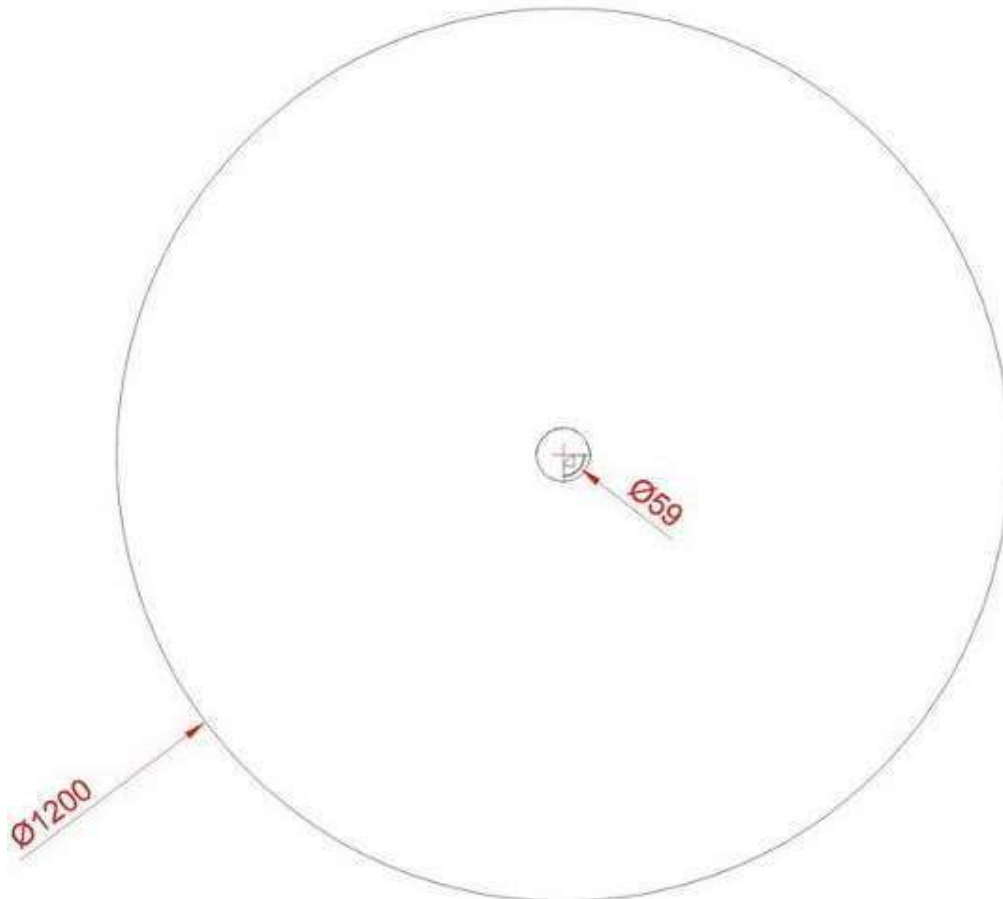

VISTA SUPERIOR

Desenhos sem escalas
Cotas em milímetros



Ministério da Mulher, da Família e dos Direitos Humanos
Secretaria Nacional de Políticas para Mulheres
Departamento de Políticas de Enfrentamento à Violência contra as Mulheres
SBS -Setor Bancário Sul, Quadra 02, Bloco H, Lote 8
CEP: 70.070-120 - Brasília
Telefone: (61) 2027 - 3672

Programa Mulher Segura e Protegida Implantação da Casa da Mulher Brasileira ESPECIFICAÇÕES DE MOBILIÁRIO

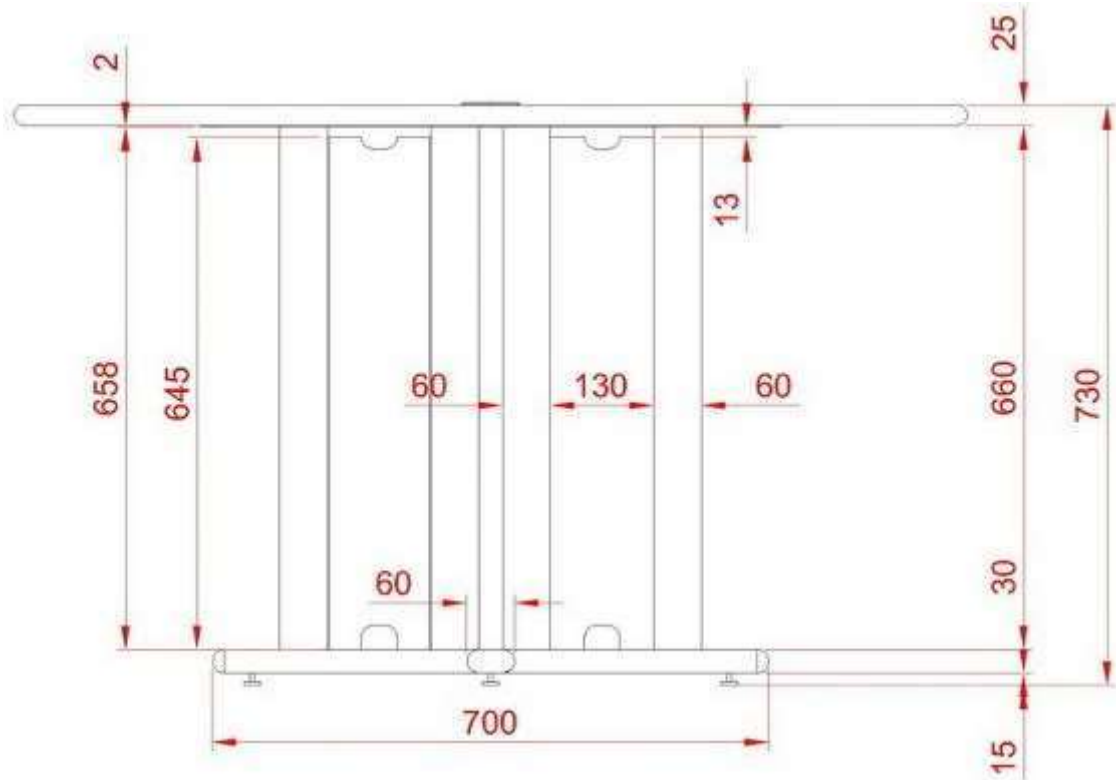

VISTA FRONTAL

VISTAS – MESA DE REUNIÃO REDONDA MR1

Desenhos sem escalas
Cotas em milímetros



Ministério da Mulher, da Família e dos Direitos Humanos
Secretaria Nacional de Políticas para Mulheres
Departamento de Políticas de Enfrentamento à Violência contra as Mulheres
SBS -Setor Bancário Sul, Quadra 02, Bloco H, Lote 8
CEP: 70.070-120 - Brasília
Telefone: (61) 2027 - 3672

Programa Mulher Segura e Protegida Implantação da Casa da Mulher Brasileira ESPECIFICAÇÕES DE MOBILIÁRIO

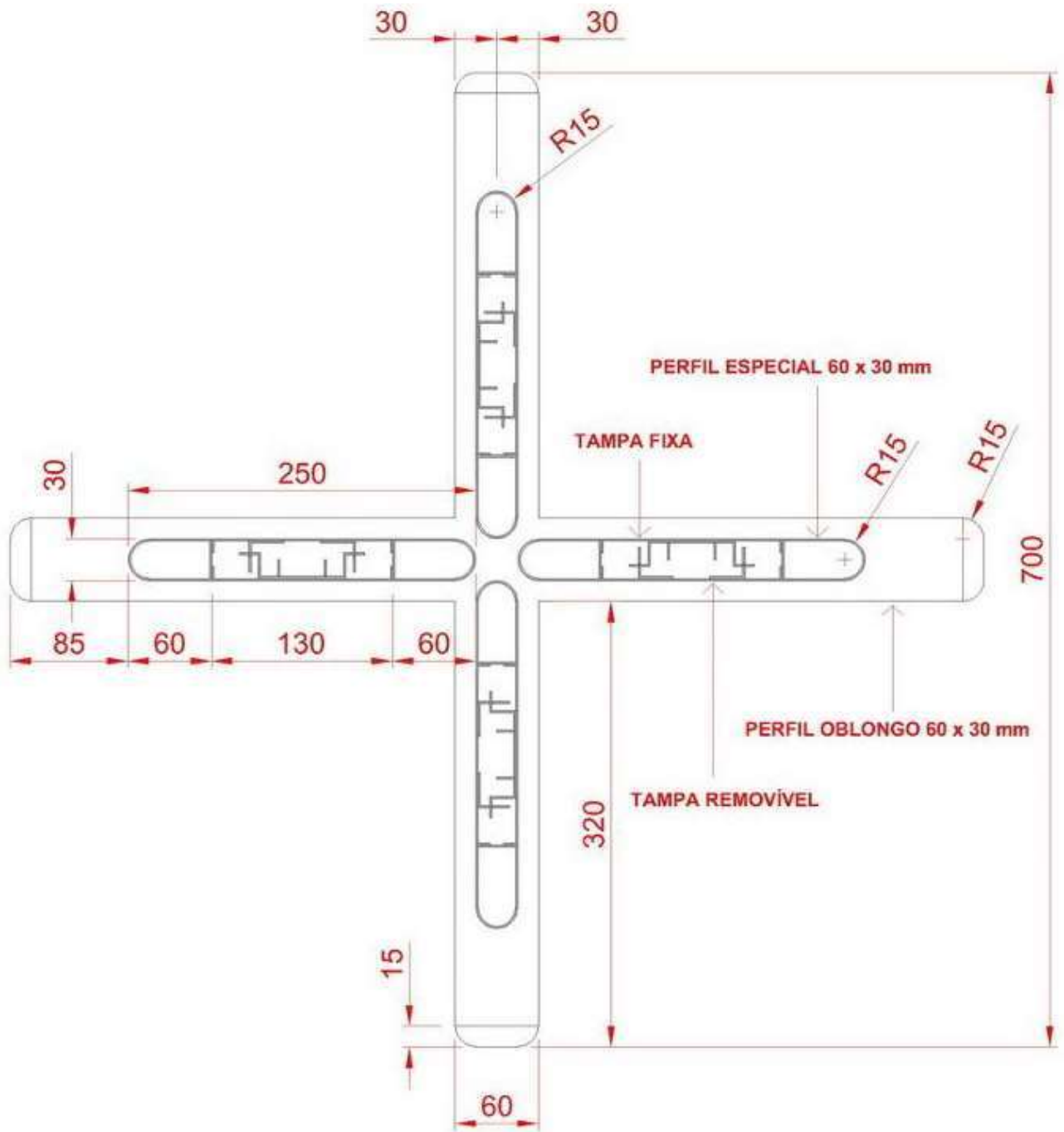

CORTE 'AA'

Desenhos sem escalas
Cotas em milímetros



Ministério da Mulher, da Família e dos Direitos Humanos
Secretaria Nacional de Políticas para Mulheres
Departamento de Políticas de Enfrentamento à Violência contra as Mulheres
SBS -Setor Bancário Sul, Quadra 02, Bloco H, Lote 8
CEP: 70.070-120 - Brasília
Telefone: (61) 2027 - 3672

Programa Mulher Segura e Protegida Implantação da Casa da Mulher Brasileira ESPECIFICAÇÕES DE MOBILIÁRIO

VISTAS – MESA DE REUNIÃO REDONDA MR1

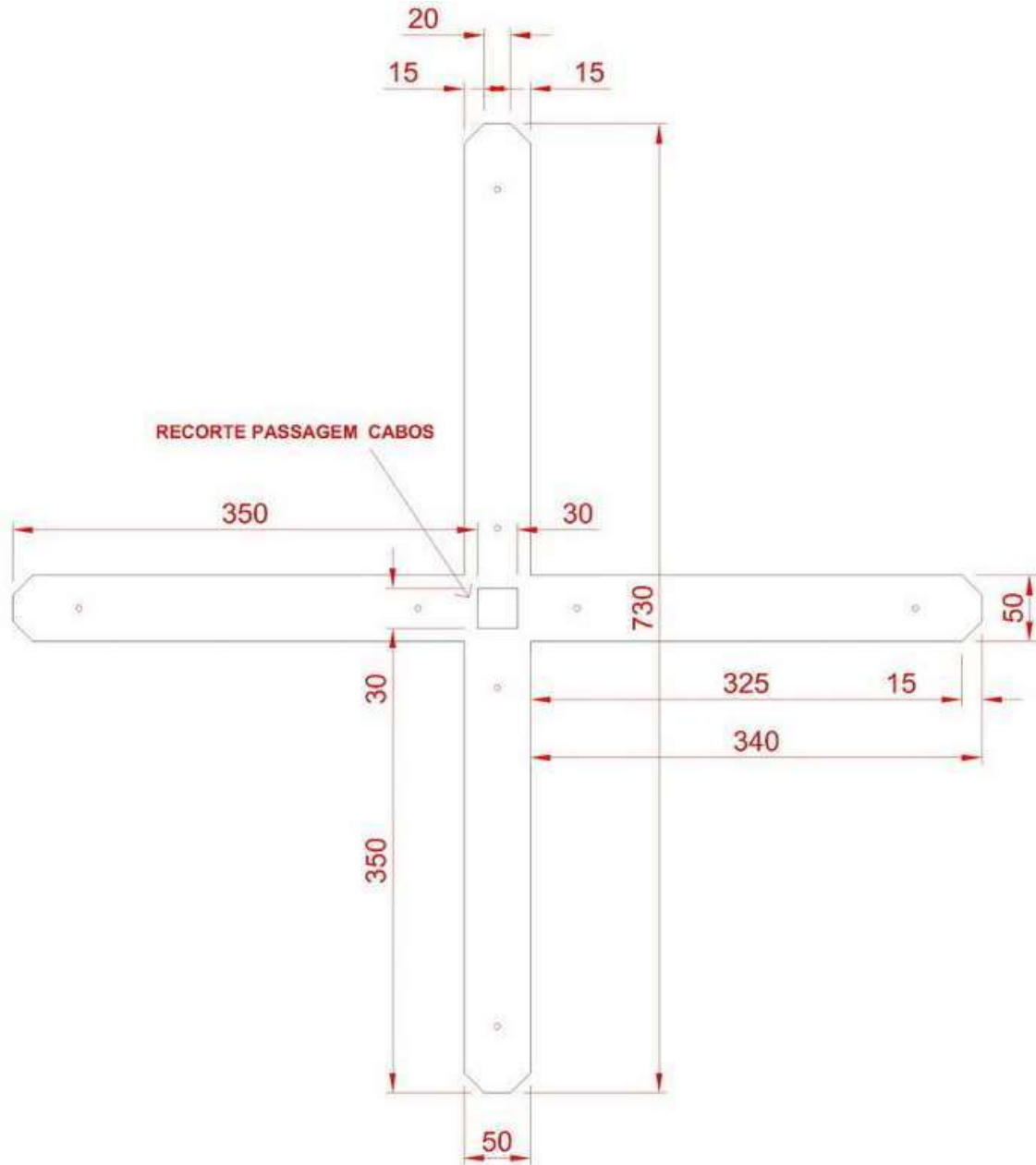

CRUZETA FIXAÇÃO ESTRUTURA/TAMPO

Desenhos sem escalas
Cotas em milímetros



Ministério da Mulher, da Família e dos Direitos Humanos
Secretaria Nacional de Políticas para Mulheres
Departamento de Políticas de Enfrentamento à Violência contra as Mulheres
SBS -Setor Bancário Sul, Quadra 02, Bloco H, Lote 8
CEP: 70.070-120 - Brasília
Telefone: (61) 2027 - 3672

Programa Mulher Segura e Protegida Implantação da Casa da Mulher Brasileira ESPECIFICAÇÕES DE MOBILIÁRIO

DETALHES – MESA DE REUNIÃO REDONDA MR1

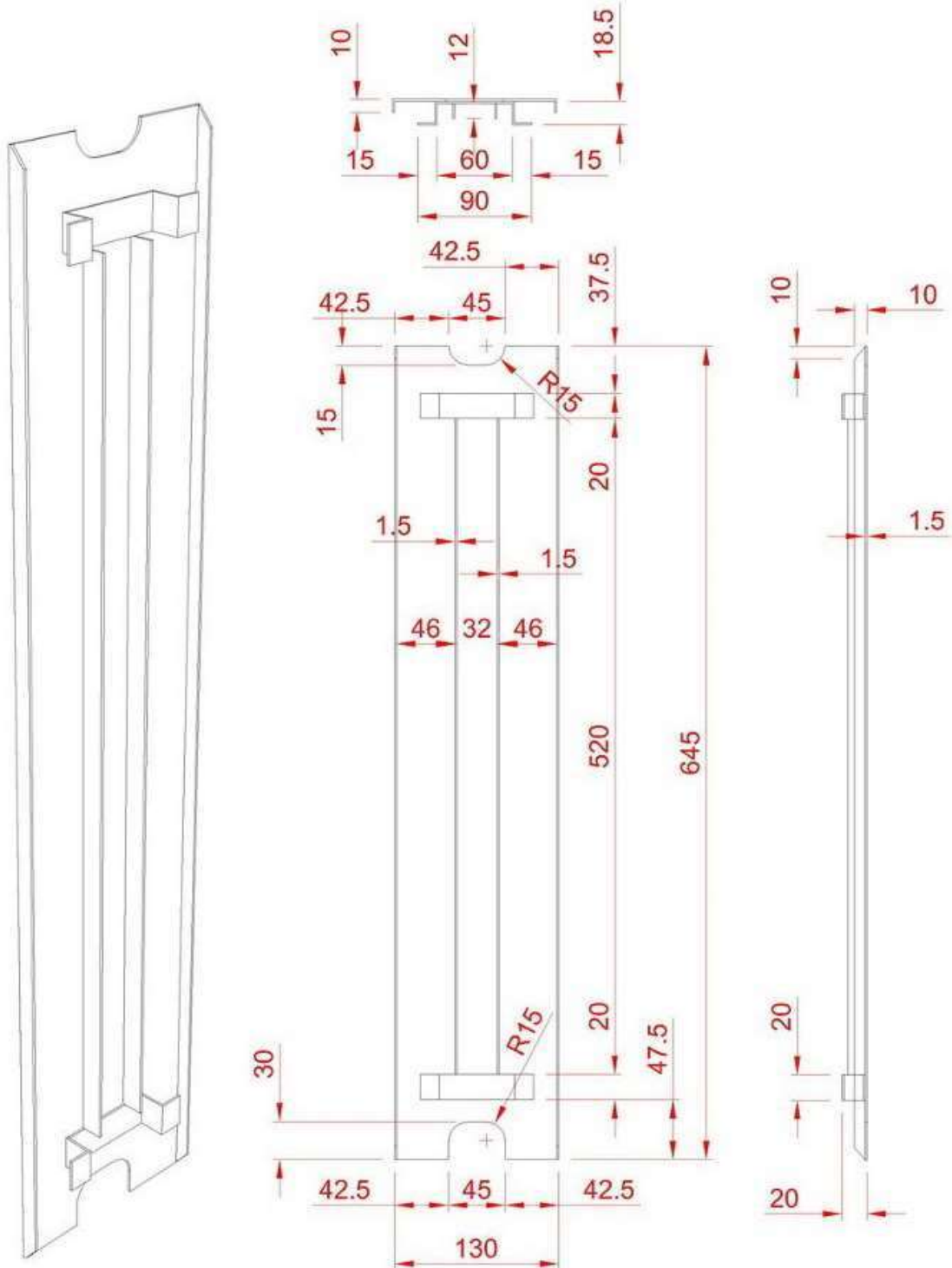

Desenhos sem escalas
Cotas em milímetros



Ministério da Mulher, da Família e dos Direitos Humanos
Secretaria Nacional de Políticas para Mulheres
Departamento de Políticas de Enfrentamento à Violência contra as Mulheres
SBS -Setor Bancário Sul, Quadra 02, Bloco H, Lote 8
CEP: 70.070-120 - Brasília
Telefone: (61) 2027 - 3672

**Programa Mulher Segura e Protegida
Implantação da Casa da Mulher Brasileira
ESPECIFICAÇÕES DE MOBILIÁRIO**

VISTAS TAMPA FIXA

DETALHES – MESA DE REUNIÃO REDONDA MR1

VISTAS TAMPA REMOVÍVEL

Desenhos sem escalas
Cotas em milímetros

fls. 112¹³

PERSPECTIVA



Ministério da Mulher, da Família e dos Direitos Humanos
Secretaria Nacional de Políticas para Mulheres
Departamento de Políticas de Enfrentamento à Violência contra as Mulheres
SBS -Setor Bancário Sul, Quadra 02, Bloco H, Lote 8
CEP: 70.070-120 - Brasília
Telefone: (61) 2027 - 3672

**Programa Mulher Segura e Protegida
Implantação da Casa da Mulher Brasileira
ESPECIFICAÇÕES DE MOBILIÁRIO**

MESA DE REUNIÃO OVAL – MR2



PERSPECTIVA 01



Ministério da Mulher, da Família e dos Direitos Humanos
Secretaria Nacional de Políticas para Mulheres
Departamento de Políticas de Enfrentamento à Violência contra as Mulheres
SBS -Setor Bancário Sul, Quadra 02, Bloco H, Lote 8
CEP: 70.070-120 - Brasília
Telefone: (61) 2027 - 3672

Programa Mulher Segura e Protegida Implantação da Casa da Mulher Brasileira ESPECIFICAÇÕES DE MOBILIÁRIO



PERSPECTIVA 02



Ministério da Mulher, da Família e dos Direitos Humanos
Secretaria Nacional de Políticas para Mulheres
Departamento de Políticas de Enfrentamento à Violência contra as Mulheres
SBS -Setor Bancário Sul, Quadra 02, Bloco H, Lote 8
CEP: 70.070-120 - Brasília
Telefone: (61) 2027 - 3672

Programa Mulher Segura e Protegida Implantação da Casa da Mulher Brasileira ESPECIFICAÇÕES DE MOBILIÁRIO

PERSPECTIVAS – MESA DE REUNIÃO OVAL MR2

TAMPO EM MADEIRA MDF COM ESPESSURA DE 25 MM. ACABAMENTO LAMINADO MELAMÍNICO COM APLICAÇÃO TIPO POSTFORM OU EM LAMINADO MELAMÍNICO DE ALTA PRESSÃO DE 0,8mm DE ESPESSURA, TEXTURIZADO, ENCABEÇAMENTO COM PERFIL DE PVC (MATERIAL NÃO RECICLADO), COM DIMENSÃO COINCIDENTE COM A ESPESSURA TOTAL DO TAMPO ACABADO, BORDA TOTALMENTE ARREDONDADA (SEMICÍRCULO) NA MESMA COR DO TAMPO. PASSA FIO COM ACABAMENTO TERMOPLÁSTICO NA COR DO TAMPO REF. BIGFER CÔD. 10.03.005.

ESTRUTURA VERTICAL EM PERFIL ESPECIAL DE AÇO CARBONO 60 x 30 mm (e = 1,5mm). ACABAMENTO FOSFATIZANTE COM APLICAÇÃO DE PRIMER E PINTURA ELETROSTÁTICA EPÓXI PÓ TEXTURIZADA DE ALTA MICRAGEM COR REFERÊNCIA CINZA LONDRINO PP-75 DA PERTECH OU SIMILAR. CONJUNTO SOLDADO À BASE. TAMPAS REMOVÍVEIS PARA PASSAGEM DE CABEAMENTO EM CHAPA DE AÇO 1,5 mm COM MESMO ACABAMENTO.

BASE (PATAS) EM TUBO INDUSTRIAL DE AÇO CARBONO PERFIL OBLONGO 60 x 30 mm (e = 1,5 mm). ACABAMENTO FOSFATIZANTE COM APLICAÇÃO DE PRIMER E PINTURA ELETROSTÁTICA EPÓXI PÓ TEXTURIZADA DE ALTA MICRAGEM COR REFERÊNCIA CINZA LONDRINO PP-75 DA PERTECH OU SIMILAR. PONTAS TERMOPLÁSTICAS DE ALTA RESISTÊNCIA EM MESMA COR E SAPATAS NIVELADORAS REGULÁVEIS METÁLICAS REF.: 605/31 DA GECELE OU SIMILAR.

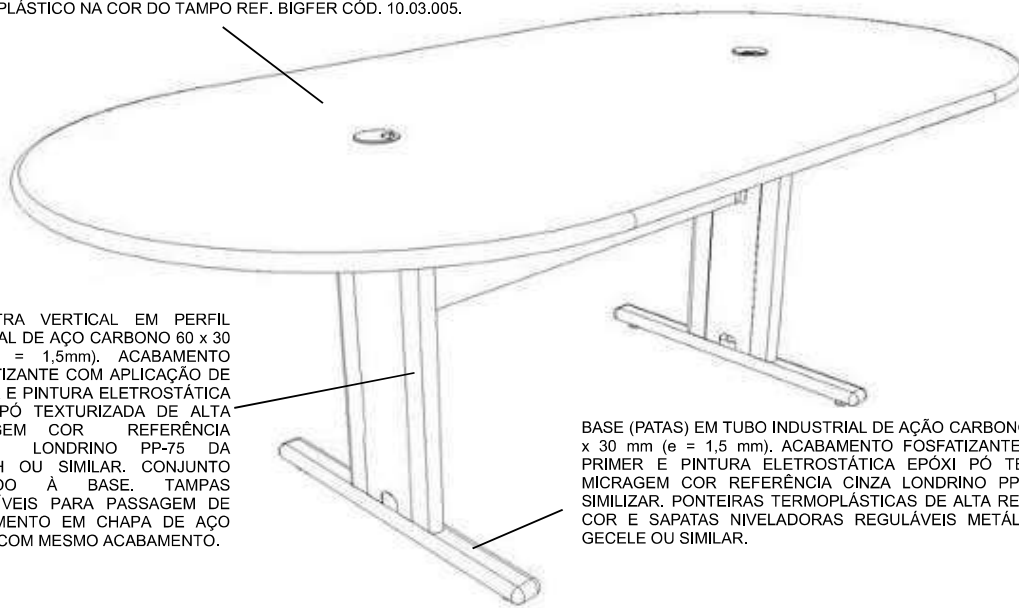

PERSPECTIVA 01

Desenhos sem escalas
Cotas em milímetros



Ministério da Mulher, da Família e dos Direitos Humanos
Secretaria Nacional de Políticas para Mulheres
Departamento de Políticas de Enfrentamento à Violência contra as Mulheres
SBS -Setor Bancário Sul, Quadra 02, Bloco H, Lote 8
CEP: 70.070-120 - Brasília
Telefone: (61) 2027 - 3672

Programa Mulher Segura e Protegida Implantação da Casa da Mulher Brasileira ESPECIFICAÇÕES DE MOBILIÁRIO

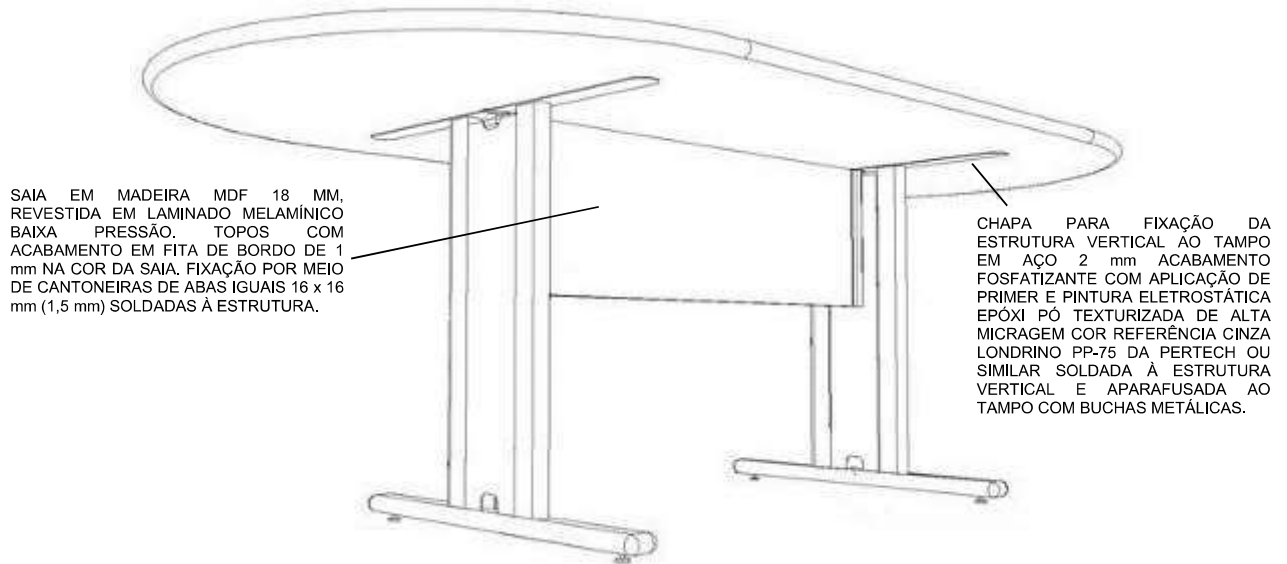

SAIA EM MADEIRA MDF 18 MM, REVESTIDA EM LAMINADO MELAMÍNICO BAIXA PRESSÃO. TOPOS COM ACABAMENTO EM FITA DE BORDO DE 1 mm NA COR DA SAIA. FIXAÇÃO POR MEIO DE CANTONEIRAS DE ABAS IGUAIS 16 x 16 mm (1,5 mm) SOLDADAS À ESTRUTURA.

CHAPA PARA FIXAÇÃO DA ESTRUTURA VERTICAL AO TAMPO EM AÇO 2 mm ACABAMENTO FOSFATIZANTE COM APLICAÇÃO DE PRIMER E PINTURA ELETROSTÁTICA EPOXI PÓ TEXTURIZADA DE ALTA MICRAGEM COR REFERÊNCIA CINZA LONDRINO PP-75 DA PERTECH OU SIMILAR SOLDADA À ESTRUTURA VERTICAL E APARAFUSADA AO TAMPO COM BUCHAS METÁLICAS.

PERSPECTIVA 02

PERSPECTIVAS – MESA DE REUNIÃO OVAL MR2

CHAPA PARA FIXAÇÃO DA ESTRUTURA VERTICAL AO TAMPO EM CHAPA DE AÇO 2 mm. ACABAMENTO FOSFATIZANTE COM APLICAÇÃO DE PRIMER E PINTURA ELETROSTÁTICA EPOXI PÓ TEXTURIZADA DE ALTA MICRAGEM COR REFERÊNCIA CINZA LONDRINO PP-75 DA PERTECH OU SIMILAR. CONJUNTO SOLDADO À ESTRUTURA VERTICAL E APARAFUSADA AO TAMPO COM BUCHAS METÁLICAS.

ESTRUTURA VERTICAL EM PERFIL ESPECIAL DE AÇO CARBONO 60 x 30 mm (e = 1,5mm). ACABAMENTO FOSFATIZANTE COM APLICAÇÃO DE PRIMER E PINTURA ELETROSTÁTICA EPOXI PÓ TEXTURIZADA DE ALTA MICRAGEM COR REFERÊNCIA CINZA LONDRINO PP-75 DA PERTECH OU SIMILAR. CONJUNTO SOLDADO À BASE. TAMPAS REMOVÍVEIS PARA PASSAGEM DE CABEAMENTO EM CHAPA DE AÇO 1,5 mm COM MESMO ACABAMENTO.

Desenhos sem escalas
Cotas em milímetros



Ministério da Mulher, da Família e dos Direitos Humanos
Secretaria Nacional de Políticas para Mulheres
Departamento de Políticas de Enfrentamento à Violência contra as Mulheres
SBS -Setor Bancário Sul, Quadra 02, Bloco H, Lote 8
CEP: 70.070-120 - Brasília
Telefone: (61) 2027 - 3672

Programa Mulher Segura e Protegida Implantação da Casa da Mulher Brasileira ESPECIFICAÇÕES DE MOBILIÁRIO

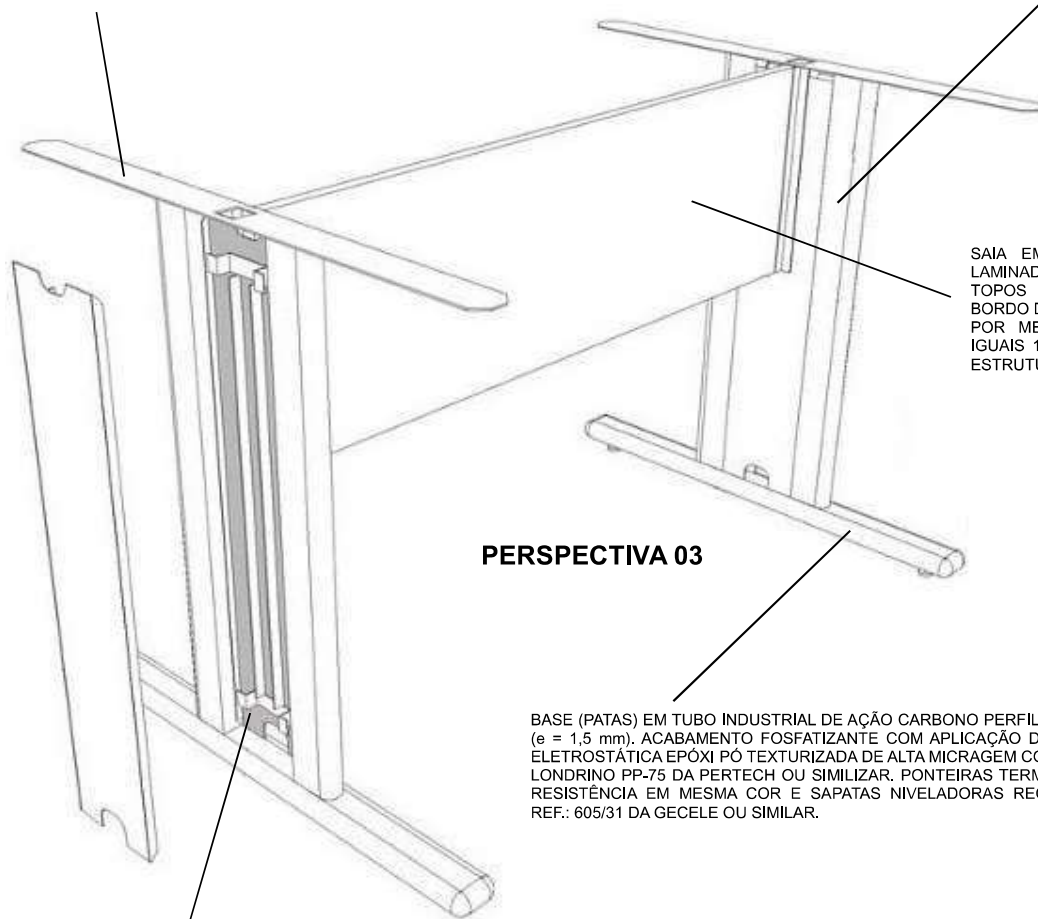

SAIA EM MDF 18 MM, REVESTIDA EM LAMINADO MELAMÍNICO BAIXA PRESSÃO. TOPOS COM ACABAMENTO EM FITA DE BORDO DE 1 mm NA COR DA SAIA. FIXAÇÃO POR MEIO DE CANTONEIRAS DE ABAS IGUAIS 16 x 16 mm (1,5 mm) SOLDADAS À ESTRUTURA.

PERSPECTIVA 03

BASE (PATAS) EM TUBO INDUSTRIAL DE AÇO CARBONO PERFIL OBLONGO 60 x 30 mm (e = 1,5 mm). ACABAMENTO FOSFATIZANTE COM APLICAÇÃO DE PRIMER E PINTURA ELETROSTÁTICA EPÓXI PÓ TEXTURIZADA DE ALTA MICRAGEM COR REFERÊNCIA CINZA LONDRINO PP-75 DA PERTECH OU SIMILIZAR. PONTEIRAS TERMOPLÁSTICAS DE ALTA RESISTÊNCIA EM MESMA COR E SAPATAS NIVELADORAS REGULÁVEIS METÁLICAS REF.: 605/31 DA GECELE OU SIMILAR.

TAMPA FIXA SOLDADA À ESTRUTURA VERTICAL PARA PASSAGEM DE CABEAMENTO, COM CANALETA GUIA. CONJUNTO EM CHAPA DE AÇO 1,5 mm. ACABAMENTO FOSFATIZANTE COM APLICAÇÃO DE PRIMER E PINTURA ELETROSTÁTICA EPÓXI PÓ TEXTURIZADA DE ALTA MICRAGEM COR REFERÊNCIA CINZA LONDRINO PP-75 DA PERTECH OU SIMILAR.

Desenhos sem escalas
Cotas em milímetros



Ministério da Mulher, da Família e dos Direitos Humanos
Secretaria Nacional de Políticas para Mulheres
Departamento de Políticas de Enfrentamento à Violência contra as Mulheres
SBS -Setor Bancário Sul, Quadra 02, Bloco H, Lote 8
CEP: 70.070-120 - Brasília
Telefone: (61) 2027 - 3672

Programa Mulher Segura e Protegida Implantação da Casa da Mulher Brasileira ESPECIFICAÇÕES DE MOBILIÁRIO

TAMPA REMOVÍVEL COM GRAPAS SOLDADAS NA FACE INTERNA PARA FIXAÇÃO À ESTRUTURA VERTICAL. CONJUNTO EM CHAPA DE AÇO 1,5 mm ACABAMENTO FOSFATIZANTE COM APLICAÇÃO DE PRIMER E PINTURA ELETROSTÁTICA EPÓXI PÓ TEXTURIZADA DE ALTA MICRAGEM COR REFERÊNCIA CINZA LONDRINO PP-75 DA PERTECH OU SIMILAR.

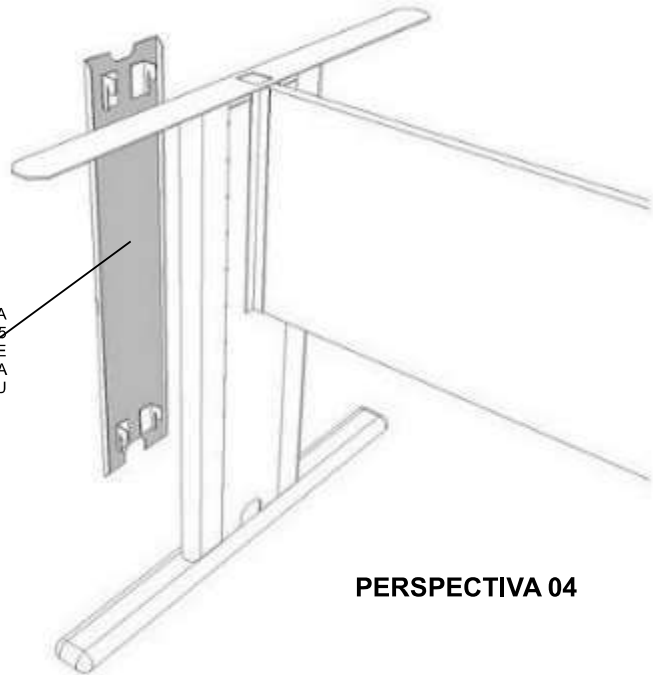

PERSPECTIVA 04

VISTAS – MESA DE REUNIÃO OVAL MR2

Desenhos sem escalas
Cotas em milímetros



Ministério da Mulher, da Família e dos Direitos Humanos
Secretaria Nacional de Políticas para Mulheres
Departamento de Políticas de Enfrentamento à Violência contra as Mulheres
SBS -Setor Bancário Sul, Quadra 02, Bloco H, Lote 8
CEP: 70.070-120 - Brasília
Telefone: (61) 2027 - 3672

Programa Mulher Segura e Protegida Implantação da Casa da Mulher Brasileira ESPECIFICAÇÕES DE MOBILIÁRIO

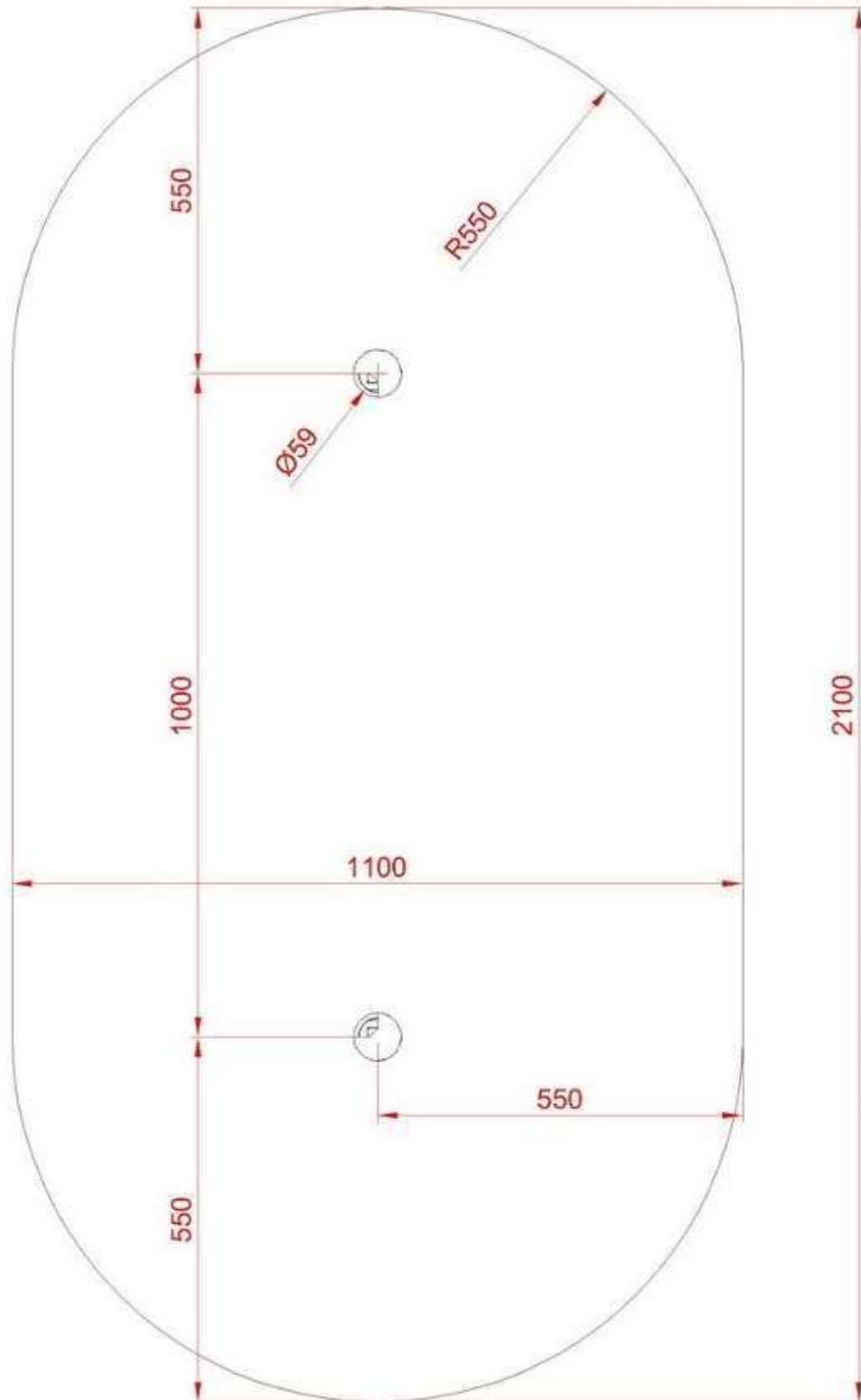

m escalas
milímetros

fls. 119 ²⁰



Ministério da Mulher, da Família e dos Direitos Humanos
Secretaria Nacional de Políticas para Mulheres
Departamento de Políticas de Enfrentamento à Violência contra as Mulheres
SBS -Setor Bancário Sul, Quadra 02, Bloco H, Lote 8
CEP: 70.070-120 - Brasília
Telefone: (61) 2027 - 3672

Programa Mulher Segura e Protegida Implantação da Casa da Mulher Brasileira ESPECIFICAÇÕES DE MOBILIÁRIO

VISTA SUPERIOR

VISTAS – MESA DE REUNIÃO OVAL MR2

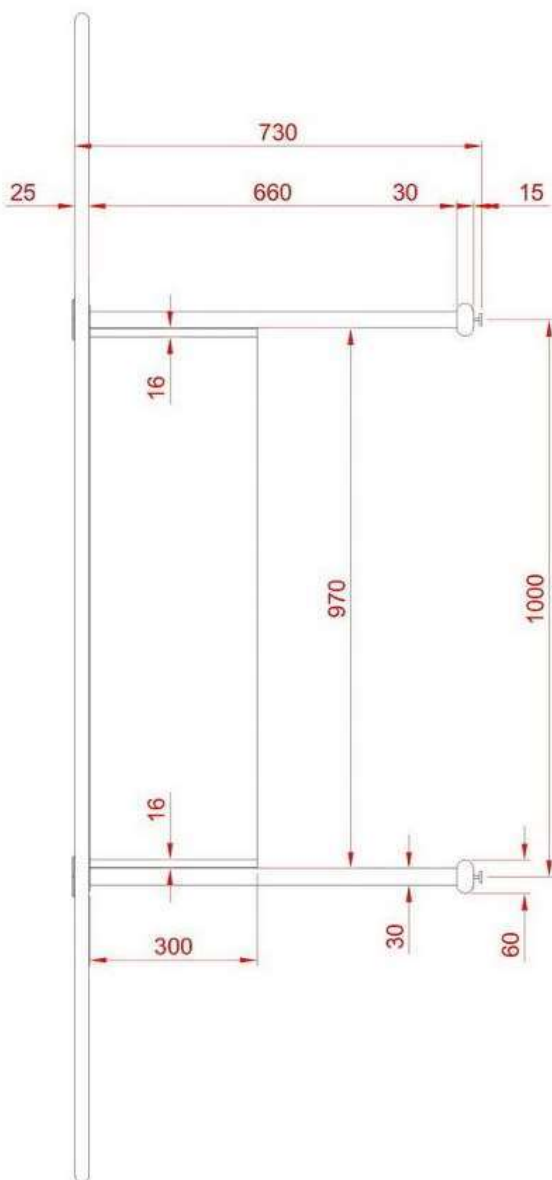

VISTA FRONTAL

CORTE – MESA DE REUNIÃO OVAL MR2

Desenhos sem escalas
Cotas em milímetros



Ministério da Mulher, da Família e dos Direitos Humanos
Secretaria Nacional de Políticas para Mulheres
Departamento de Políticas de Enfrentamento à Violência contra as Mulheres
SBS -Setor Bancário Sul, Quadra 02, Bloco H, Lote 8
CEP: 70.070-120 - Brasília
Telefone: (61) 2027 - 3672

Programa Mulher Segura e Protegida Implantação da Casa da Mulher Brasileira ESPECIFICAÇÕES DE MOBILIÁRIO

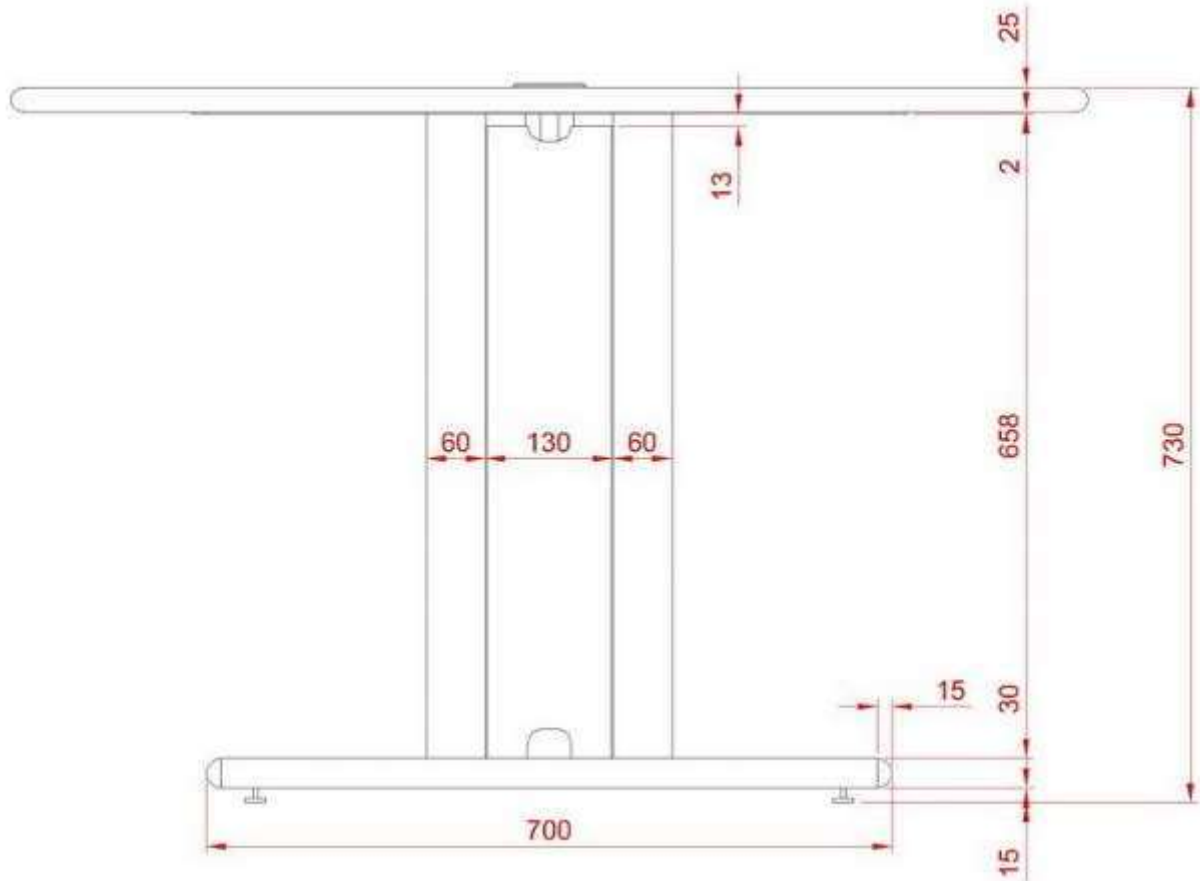

VISTA LATERAL

Desenhos sem escalas
Cotas em milímetros



Ministério da Mulher, da Família e dos Direitos Humanos
Secretaria Nacional de Políticas para Mulheres
Departamento de Políticas de Enfrentamento à Violência contra as Mulheres
SBS -Setor Bancário Sul, Quadra 02, Bloco H, Lote 8
CEP: 70.070-120 - Brasília
Telefone: (61) 2027 - 3672

Programa Mulher Segura e Protegida Implantação da Casa da Mulher Brasileira ESPECIFICAÇÕES DE MOBILIÁRIO

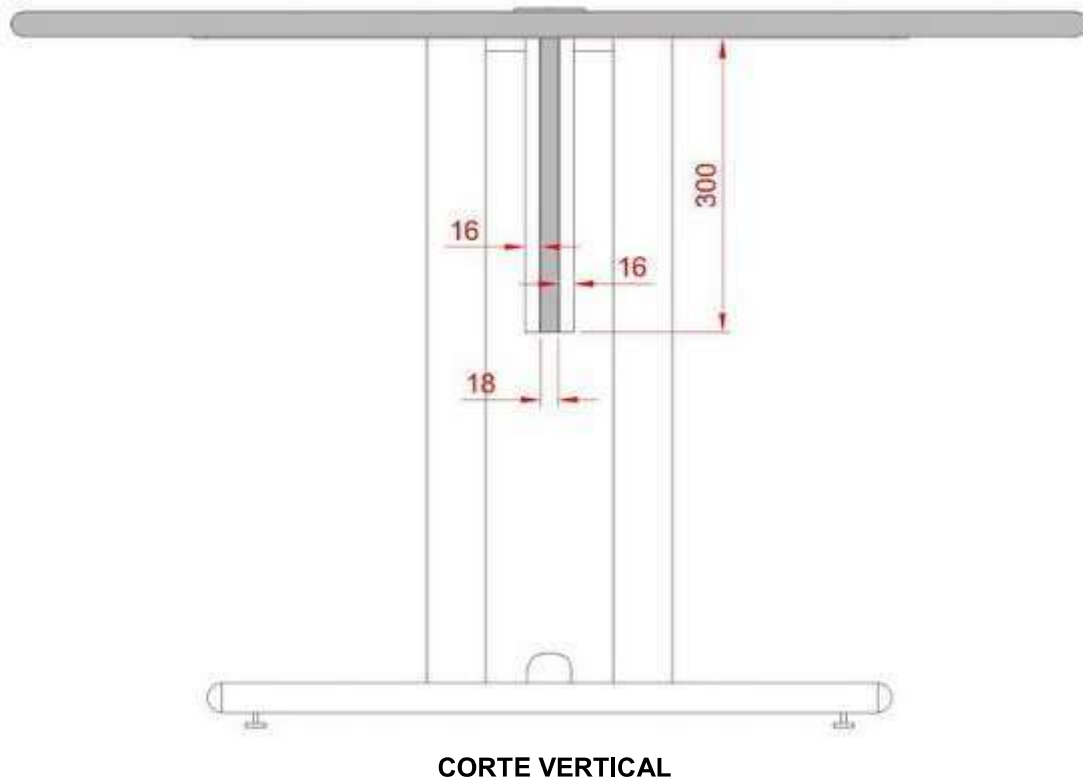

CORTE – MESA DE REUNIÃO OVAL MR2

Desenhos sem escalas
Cotas em milímetros



Ministério da Mulher, da Família e dos Direitos Humanos
Secretaria Nacional de Políticas para Mulheres
Departamento de Políticas de Enfrentamento à Violência contra as Mulheres
SBS -Setor Bancário Sul, Quadra 02, Bloco H, Lote 8
CEP: 70.070-120 - Brasília
Telefone: (61) 2027 - 3672

Programa Mulher Segura e Protegida Implantação da Casa da Mulher Brasileira ESPECIFICAÇÕES DE MOBILIÁRIO

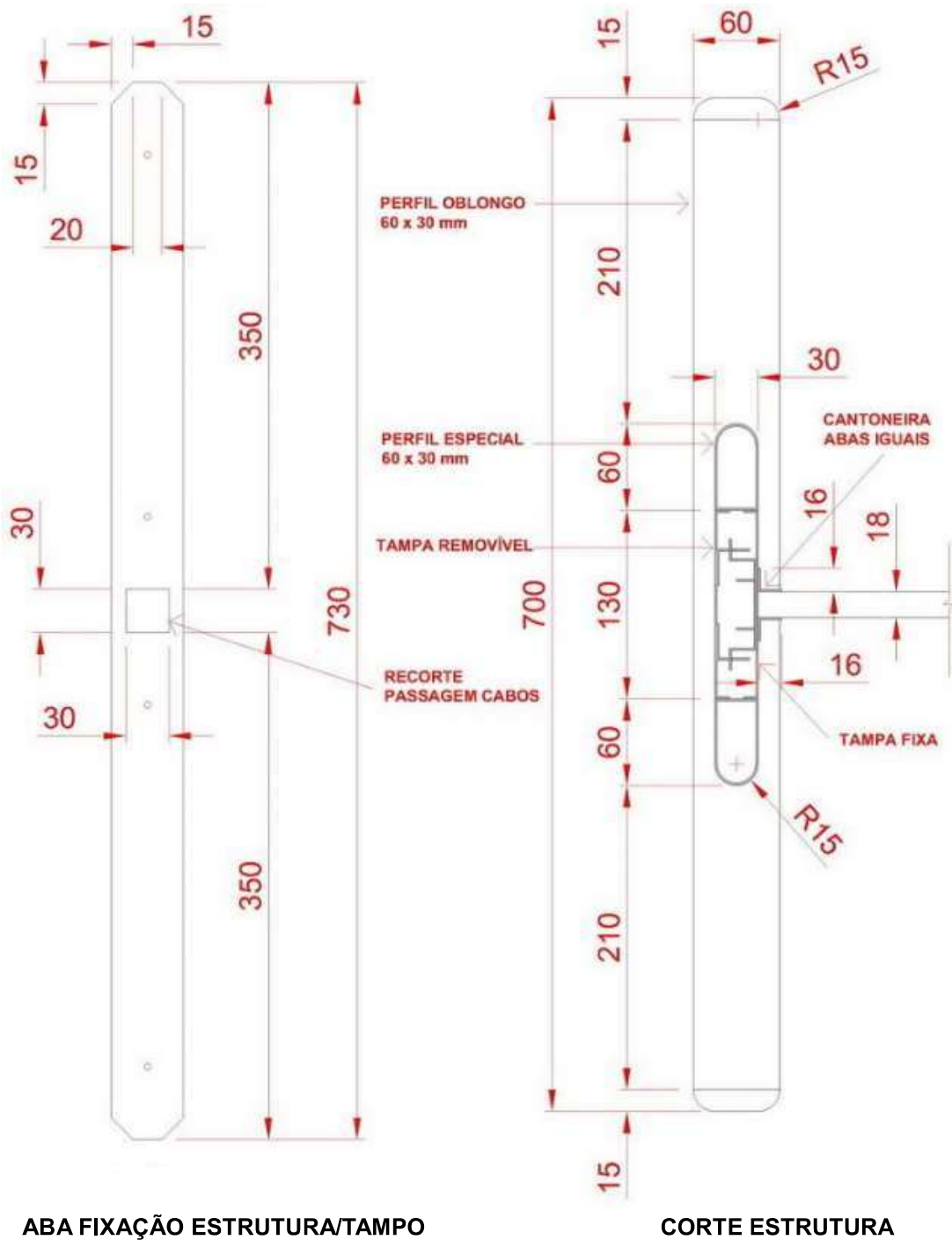



Ministério da Mulher, da Família e dos Direitos Humanos
Secretaria Nacional de Políticas para Mulheres
Departamento de Políticas de Enfrentamento à Violência contra as Mulheres
SBS -Setor Bancário Sul, Quadra 02, Bloco H, Lote 8
CEP: 70.070-120 - Brasília
Telefone: (61) 2027 - 3672

Programa Mulher Segura e Protegida Implantação da Casa da Mulher Brasileira ESPECIFICAÇÕES DE MOBILIÁRIO

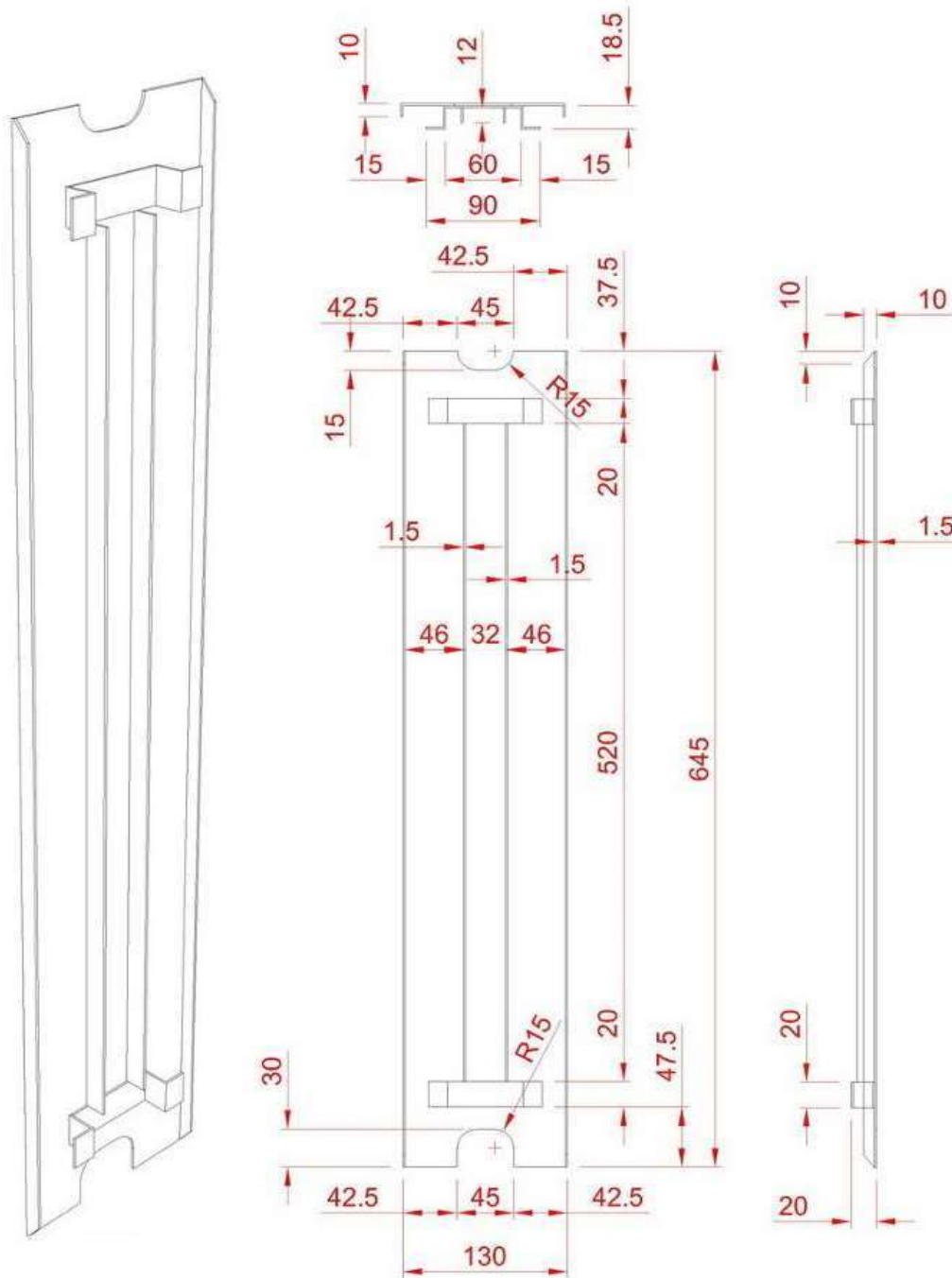

DETALHES – MESA DE REUNIÃO REDONDA MR2

Desenhos sem escalas
Cotas em milímetros



Ministério da Mulher, da Família e dos Direitos Humanos
Secretaria Nacional de Políticas para Mulheres
Departamento de Políticas de Enfrentamento à Violência contra as Mulheres
SBS -Setor Bancário Sul, Quadra 02, Bloco H, Lote 8
CEP: 70.070-120 - Brasília
Telefone: (61) 2027 - 3672

Programa Mulher Segura e Protegida Implantação da Casa da Mulher Brasileira ESPECIFICAÇÕES DE MOBILIÁRIO

DETALHES – MESA DE REUNIÃO REDONDA MR2

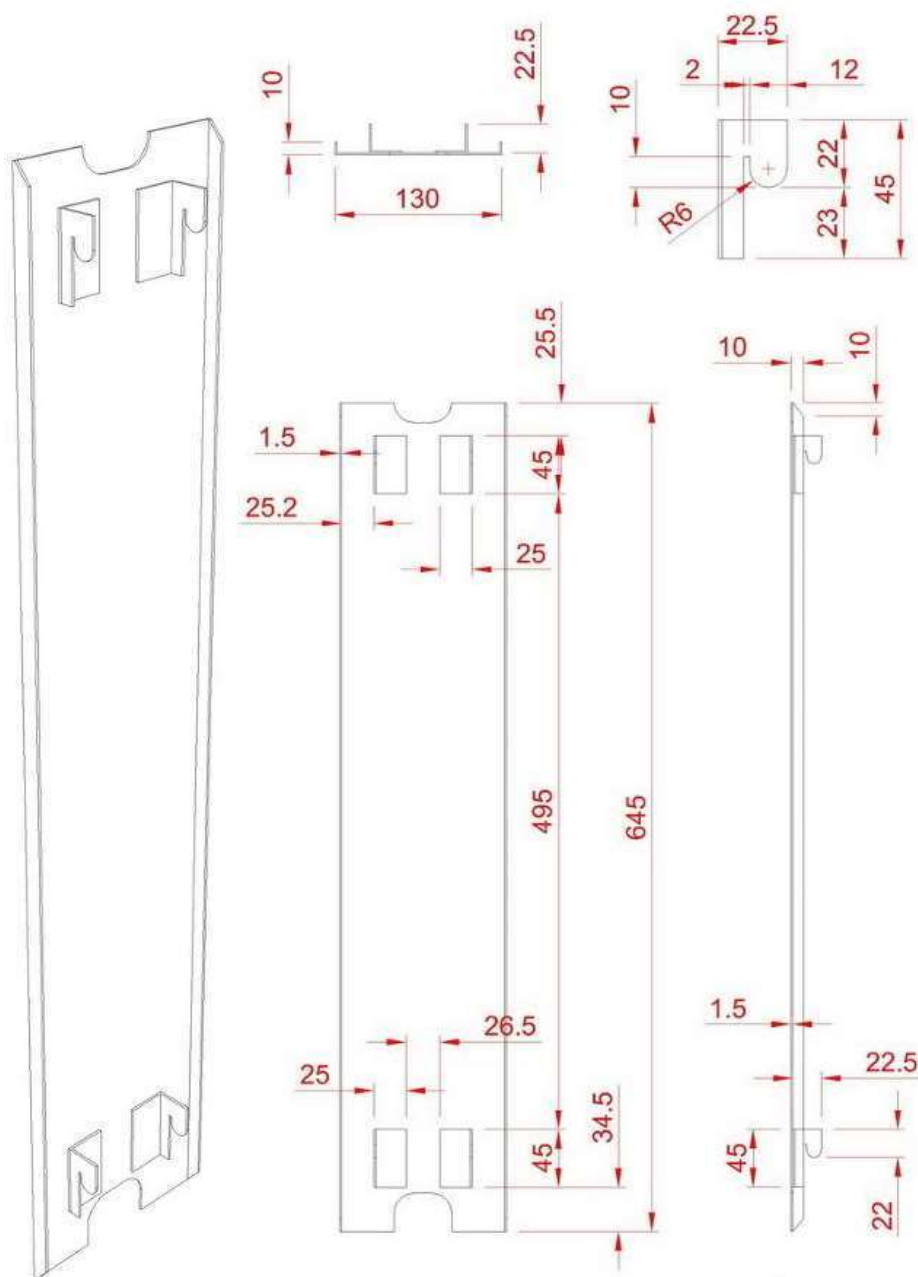

Desenhos sem escalas
Cotas em milímetros



Ministério da Mulher, da Família e dos Direitos Humanos
Secretaria Nacional de Políticas para Mulheres
Departamento de Políticas de Enfrentamento à Violência contra as Mulheres
SBS -Setor Bancário Sul, Quadra 02, Bloco H, Lote 8
CEP: 70.070-120 - Brasília
Telefone: (61) 2027 - 3672

Programa Mulher Segura e Protegida Implantação da Casa da Mulher Brasileira

ESPECIFICAÇÕES DE MOBILIÁRIO

1. CARACTERÍSTICAS

1.1 Tipo

- Poltrona e sofás de 2 e 3 lugares. (referência comercial: Linha Le Pettit Confort ou *Le Corbusier*)

1.2 Estrutura

Estrutura aço inox tubos redondos dobrados e curvados 25 mm diâmetro e 2mm de parede com 4 pés c/sapatas e polimento brilhante. Estrato de perfilado inox e percintas elásticas. Blocos em espuma PU D33 assentos/encostos/braços.

1.3 Revestimento

Revestimento sintético cor preta, espalmado à base de cloreto de polivinila (PVC), gramatura mínima 500g/m², com acabamento PU, suporte (reforço) em malha 100% poliéster reciclado e aplicação de Microban ref. Facto Náutico Cipatex ou similares. Costura em todo perímetro. Os blocos não poderão apresentar formação de gomo por costuras no revestimento ou por frisos na espuma injetada.

ou

Revestimento em couro.

2. ITENS - PBMS

- SPM SOFA 3 LUGARES – PRETO - PBMS - 71.10.111.600054
- SPM SOFA 2 LUGARES – PRETO - PBMS - 71.10.111.600069
- SPM POLTRONA – PBMS - 71.10.111.600128

3 Dimensões aproximadas

- Poltrona – 98 x 67 x 70 cm (largura x alta x profundidade)
- Sofá 02 – 130 x 67 x 70 cm (largura x alta x profundidade)
- Sofá 03 – 180 x 67 x 70 cm (largura x alta x profundidade)

OBSERVAÇÕES

- 1) Todo o conjunto do estofado deverá apresentar-se perfeitamente nivelado e firme. Quaisquer desconfortos, juntas, frestas, desnivelamentos, quinas e arestas pontiagudas e/ou cortantes, rebarbas, soldas de má qualidade estrutural e estética, grampos aparentes, falhas, gomos ou pregas na costura, frisos na espuma injetada ou outras deficientes ou outras fragilidades, serão motivos de reprovação da peça executada. A qualidade de confecção e acabamento, a resistência, durabilidade e o atendimento às normas e requisitos ergonômicos serão fatores preponderantes na avaliação técnica dos estofados;
- 2) Todas as peças em aço deverão receber, antes da pintura, tratamento anticorrosivo de fosfatização por imersão.

ESTOFADOS**POLTRONA****SOFÁ DE 2 LUGARES**

Imagens meramente ilustrativas.



Ministério da Mulher, da Família e dos Direitos Humanos
Secretaria Nacional de Políticas para Mulheres
Departamento de Políticas de Enfrentamento à Violência contra as Mulheres
SBS -Setor Bancário Sul, Quadra 02, Bloco H, Lote 8
CEP: 70.070-120 - Brasília
Telefone: (61) 2027 - 3672

Programa Mulher Segura e Protegida Implantação da Casa da Mulher Brasileira

ESPECIFICAÇÕES DE MOBILIÁRIO



SOFÁ DE 3 LUGARES



MANIFESTO DE ASSINATURAS

