

A MEDIDA REPRESENTADA NA COTA 'A'  
DEVERÁ SER CALCULADA EM FUNÇÃO DO DIÂMETRO  
DAS PEÇAS A SEREM GALVANIZADOS (60mm),  
DE MODO QUE SEJAM FIXADOS POR MEIO DE  
PRESSÃO APLICADA PELAS PRESILHAS.

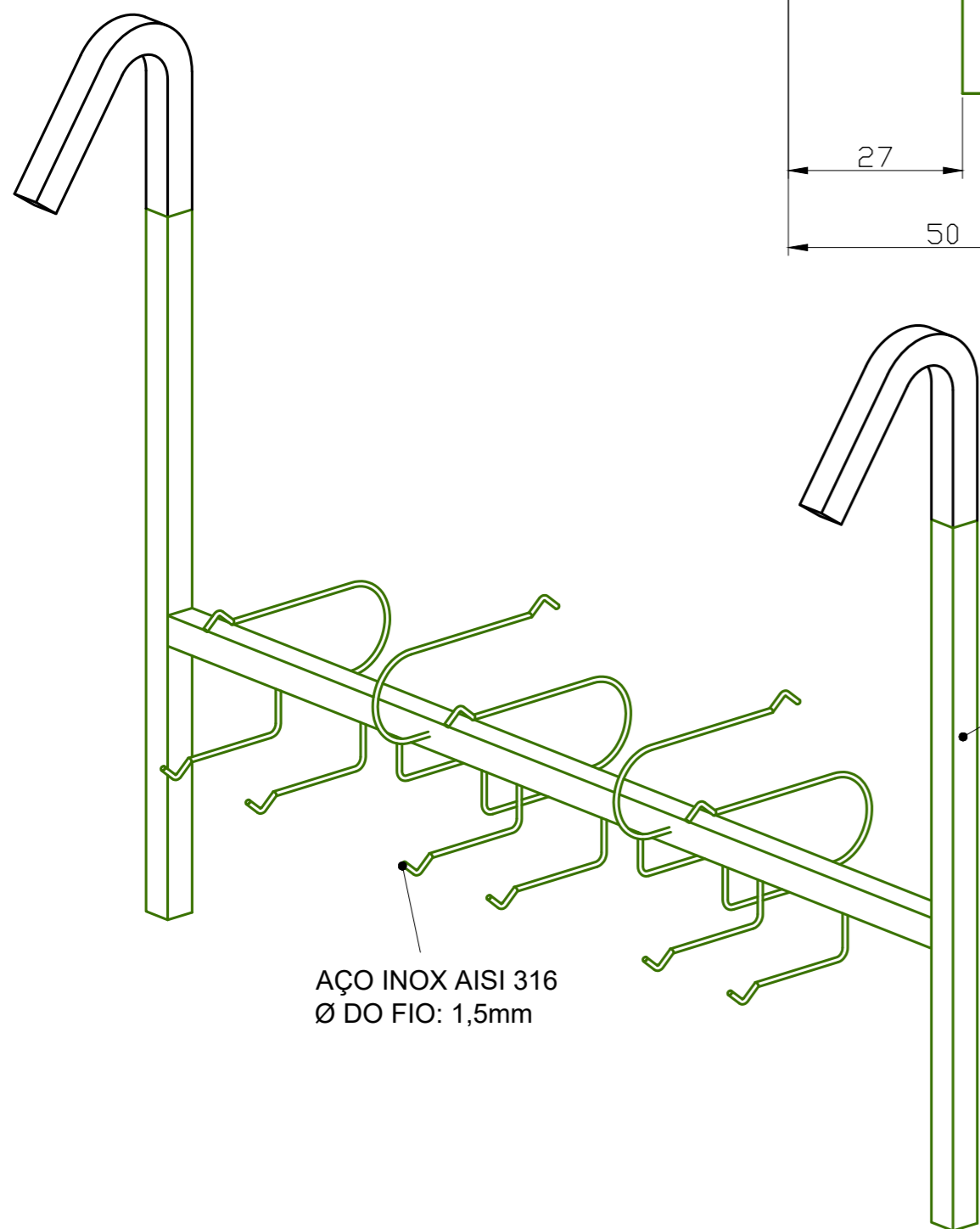

AO INOX AISI 316  
Ø DO FIO: 1,5mm

BARRA QUADRADA  
DE COBRE DE 1/4"

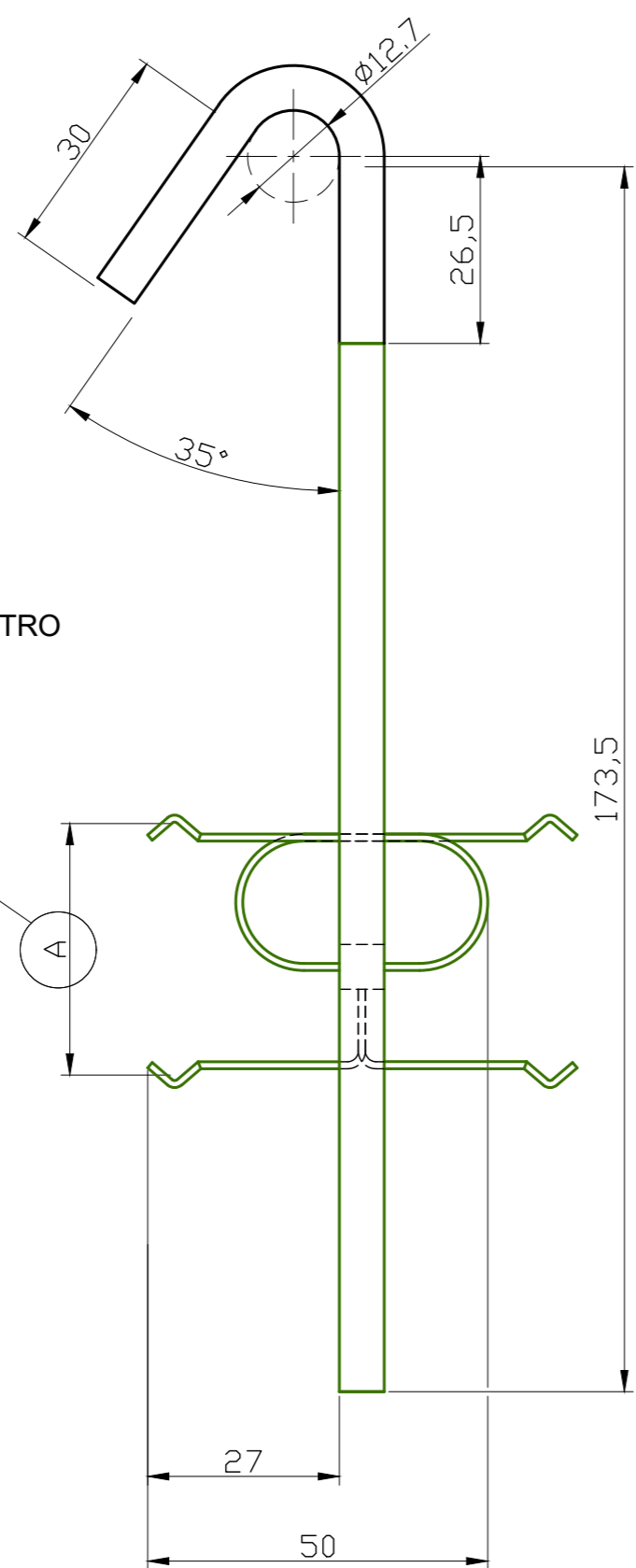
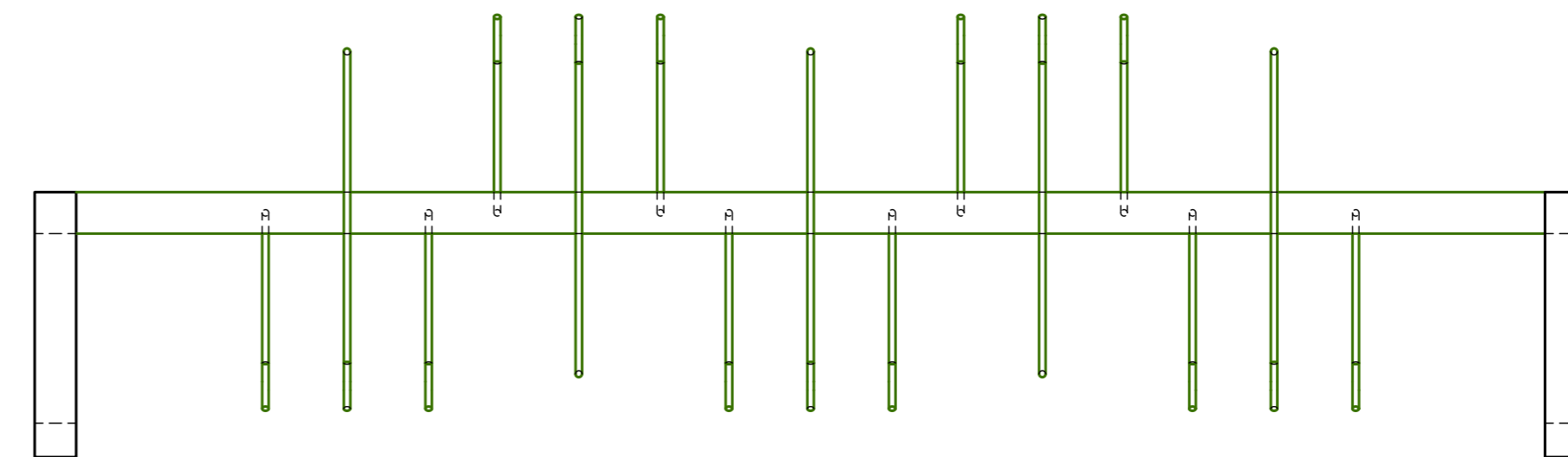
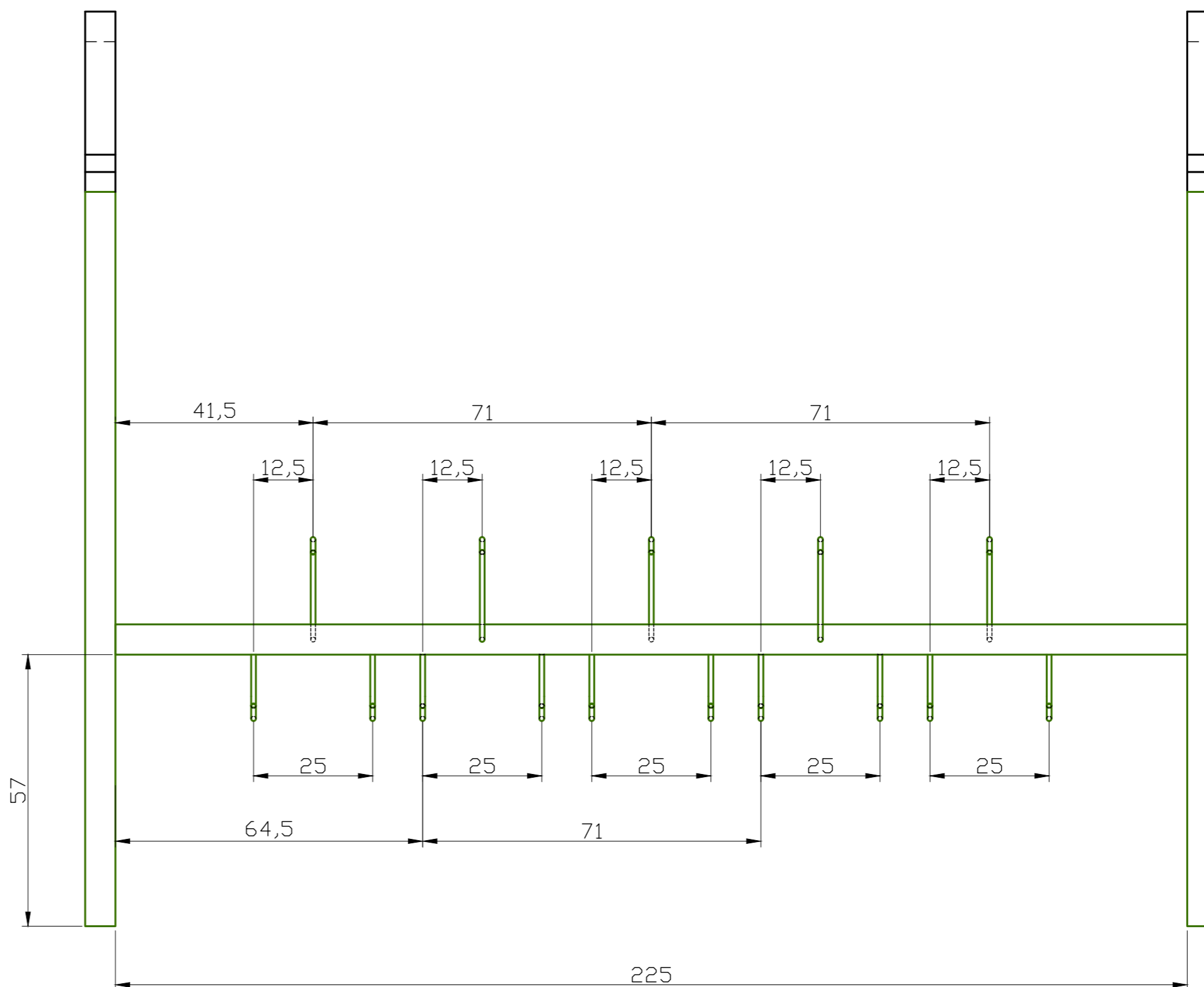

REVESTIMENTO PLÁSTICO  
MATERIAL DO REVESTIMENTO: PLASTISOL

**OBSERVAÇÃO**

A FORMA E AS DIMENSÕES DAS PRESILHAS PODERÃO SER ALTERADAS PELO FABRICANTE, DESDE QUE SEJAM RESPEITADAS AS POSIÇÕES DAS MESMAS NA ESTRUTURA, DE MODO A GARANTIR UMA COMPLETA SUBMERSÃO DAS PEÇAS NO BANHO GALVÂNICO.

1	GANCHEIRA	1	COBRE	REVESTIMENTO EM PLASTISOL
N°	NOME	QTD.	MATERIAL	OBS.:
 <b>CASA DA MOEDA DO BRASIL</b>				DEPARTAMENTO: DEMOM
<b>TÍTULO:</b> GANCHEIRA PARA MEDALHAS - Ø60mm (5 PEÇAS)				SEÇÃO: SEEPM
DESENHADO: THIAGO 29/04/2026		COD. MANUT / MÁQ.:		N° DESENHO: EG/DEM-475/00
PROJETADO:		N° DE CADASTRO: 000000		FOLHA: 1/1
APROVADO: THIAGO 29/04/2026		VINCULADO A ESPECIFICAÇÃO:		FOLHA SUB:
ESCALA: 1:1				ÁREA DESTINO: DEMOM

TOLERÂNCIAS NÃO ESPECIFICADAS	DE 0 A 6mm	±0,05
	ACIMA DE 6 ATÉ 30	±0,1
	ACIMA DE 30 ATÉ 120	±0,15
	ACIMA DE 120 ATÉ 315	±0,2
	ACIMA DE 315 ATÉ 1000	±
ACIMA DE 1000 ATÉ 2000	±	