



ESTADO DE PERNAMBUCO
PREFEITURA MUNICIPAL DE QUIXABA
CNPJ 35.445.527/0001-04

EDITAL - Licitação

PROCESSO ADMINISTRATIVO Nº 260310CE00001

LICITAÇÃO Nº. 00001/2026

MODALIDADE: CONCORRÊNCIA ELETRÔNICA

CRITÉRIO: MENOR PREÇO POR ITEM

LEGISLAÇÃO: LEI 14.133/2021

Órgão Realizador do Certame:

PREFEITURA MUNICIPAL DE QUIXABA

AV. SÃO SEBASTIÃO, 635 - SÃO SEBASTIÃO - QUIXABA - PE.

CEP: 56828-000 - E-mail: licitacaoquixabape@gmail.com - Tel.: (031) 3854-8261.

O Órgão Realizador do Certame acima qualificado, inscrito no CNPJ 35.445.527/0001-04, doravante **denominado simplesmente ORC**, torna público para conhecimento de quantos possam interessar que fará realizar através do Agente de Contratação, assessorado por sua Equipe de Apoio, sediado no endereço acima, às 09:00 horas do dia 27 de Março de 2026, por meio do site abaixo indicado, licitação na modalidade Concorrência nº 00001/2026, na forma eletrônica, com critério de julgamento menor preço por item, e sob o regime de empreitada por preço global; tudo de acordo com este instrumento e em observância a Lei Federal nº 14.133, de 1º de Abril de 2021; Lei Complementar nº 123, de 14 de Dezembro de 2006; Decreto Municipal nº 003, de 02 de Janeiro de 2024; e legislação pertinente, consideradas as alterações posteriores das referidas normas; conforme os critérios e procedimentos a seguir definidos, almejando obter a melhor proposta para: Contatação de empresa para Construção sistema de tratamento de esgoto na Rua Antônio Salvador de Araújo e na comunidade Sítio gatos, contendo Sistema formado por fossa Séptica e filtro e implantação de rede de esgoto no Município de Quixaba PE.

Data de abertura da sessão pública: 27/03/2026. Horário: 09:00 - horário de Brasília.

Data para início da fase de lances: 27/03/2026. Horário: 09:10 - horário de Brasília.

Local: www.portaldecompraspublicas.com.br

1.0.DO OBJETO

1.1.Constitui objeto da presente licitação: A presente CONCORRÊNCIA ELETRÔNICA do tipo menor preço global tem por objeto a contatação de empresa para Construção sistema de tratamento de esgoto na Rua Antônio Salvador de Araújo e na comunidade Sítio gatos, contendo Sistema formado por fossa Séptica e filtro e implantação de rede de esgoto no Município de Quixaba PE.

1.2.As especificações do objeto ora licitado - quantitativo e condições -, encontram-se devidamente detalhadas no correspondente Termo de Referência - Anexo I deste instrumento.

1.3.A licitação será realizada em um único item.

1.4.O critério de julgamento adotado será o menor preço, observadas as exigências contidas neste instrumento e seus anexos quanto às especificações do objeto.

1.5.A contratação acima descrita, que será processada nos termos deste instrumento convocatório, especificações técnicas e informações complementares que o acompanham, quando for o caso, justifica-se: Pela necessidade da devida efetivação de obra para suprir demanda específica - Contatação de empresa para Construção sistema de tratamento de esgoto na Rua Antônio Salvador de Araújo e na comunidade Sítio gatos, contendo Sistema formado por fossa Séptica e filtro e implantação de rede de esgoto no Município de Quixaba PE -, considerada oportuna e imprescindível, bem como relevante medida de interesse público; e ainda, pela necessidade de desenvolvimento de ações continuadas para a promoção de atividades pertinentes, visando à maximização dos recursos

em relação aos objetivos programados, observadas as diretrizes e metas definidas nas ferramentas de planejamento aprovadas.

1.6.Na referida contratação será concedido tratamento diferenciado e simplificado para as Microempresas, Empresas de Pequeno Porte e Equiparados, nos limites previstos da Lei 123/06, consideradas as hipóteses e condições determinadas no Art. 4º, da Lei 14.133/21. Todavia, serão afastados os benefícios estabelecidos nos Arts. 47 e 48, por estarem presentes, de forma isolada ou simultânea, as situações previstas nos Incisos II e III, do Art. 49, todos da Lei 123/06.

1.7.Todas as referências de tempo neste Edital, no respectivo aviso e durante a sessão pública obedecerão ao horário de Brasília - DF.

2.0.DA IMPUGNAÇÃO AO EDITAL E DO PEDIDO DE ESCLARECIMENTO

2.1.Informações ou esclarecimentos sobre esta licitação, serão prestados nos horários normais de expediente: das 08:00 as 12:00 horas.

2.2.Qualquer pessoa - cidadão ou licitante - é parte legítima para impugnar o Edital deste certame por irregularidade ou para solicitar esclarecimento sobre os seus termos, devendo encaminhar o respectivo pedido, dirigido ao Agente de Contratação, até 03 (três) dias úteis antes da data de abertura da sessão pública, por meio eletrônico, exclusivamente, da seguinte forma:

2.2.1.No endereço: www.portaldecompraspublicas.com.br.

2.3.O Agente de Contratação responderá aos pedidos de esclarecimentos ou impugnação no prazo de até três dias úteis, contado da data de seu recebimento, limitado ao último dia útil anterior à data da abertura do certame, e poderá requisitar subsídios formais aos responsáveis pela elaboração deste Edital e dos seus anexos.

2.4.A impugnação não possui efeito suspensivo, sendo a sua concessão medida excepcional que deverá ser motivada pelo Agente de Contratação, nos autos do processo de licitação.

2.5.Acolhida a impugnação contra o Edital, será definida e publicada nova data para realização do certame, observados os prazos fixados na norma vigente.

2.6.As respostas aos pedidos de esclarecimentos e impugnações serão divulgadas em sítio eletrônico oficial do ORC e no sistema, dentro do prazo estabelecido no item 2.3, e vincularão os participantes e a Administração.

3.0.DOS ELEMENTOS PARA LICITAÇÃO

3.1.Aos participantes serão fornecidos os seguintes elementos que integram este Edital para todos os fins e efeitos:

3.1.1.ANEXO I - TERMO DE REFERÊNCIA – ESPECIFICAÇÕES;

3.1.2.ANEXO II - MODELO DE DECLARAÇÃO – de não empregar menor;

3.1.3.ANEXO III - MODELO DE DECLARAÇÃO – que a proposta compreende a integralidade dos custos;

3.1.4.ANEXO IV - MINUTA DO CONTRATO;

3.1.5.ANEXO V - MODELOS DE DECLARAÇÕES - cumprimento de requisitos normativos;

3.1.6.ANEXO VI - ESTUDO TÉCNICO PRELIMINAR - ETP.

3.2.A obtenção do Edital será feita da seguinte forma:

3.2.1.Pelos endereços eletrônicos:

3.2.1.1.www.quixaba.pe.gov.br;

3.2.1.2.www.portaldecompraspublicas.com.br;

3.2.1.3.www.portaldecompraspublicas.com.br; e

3.2.1.4.www.gov.br/pncp.

3.3.Salienta-se que é parte integrante do presente instrumento convocatório, na forma de anexo, o correspondente Estudo Técnico Preliminar - ETP, documento constitutivo da primeira etapa do planejamento de uma contratação que caracteriza o interesse público envolvido e a sua melhor solução; em atendimento ao requisito de publicidade determinado na norma vigente, que exige a publicação conjunta desses estudos com o respectivo Edital para garantir plena transparência e competitividade.

4.0.DO SUPORTE LEGAL

4.1.Esta licitação reger-se-á pela Lei Federal nº 14.133, de 1º de Abril de 2021; Lei Complementar nº 123, de 14 de Dezembro de 2006; Decreto Municipal nº 003, de 02 de Janeiro de 2024; e legislação pertinente, consideradas as alterações posteriores das referidas normas; que ficam fazendo partes integrantes deste Edital, independente de transcrição.

5.0.DO PRAZO E DOS RECURSOS ORÇAMENTÁRIOS

5.1.O prazo máximo para a execução do objeto ora licitado, conforme suas características e as necessidades do ORC, e que admite prorrogação nas condições e hipóteses previstas na Lei 14.133/21, está abaixo indicado e será considerado a partir da emissão da Ordem de Serviço:

Início: 8 (oito) dias;

Conclusão: 5 (cinco) meses.

5.2.O prazo de vigência do correspondente contrato será determinado: até o final do exercício financeiro de 2026, considerado da data de sua assinatura; podendo ser prorrogado, nas hipóteses e nos termos dos Arts. 105 a 114, da Lei 14.133/21.

5.3.As despesas decorrentes do objeto deste certame, correrão por conta da seguinte dotação:

PREFEITURA MUNICIPAL DE QUIXABA PE

20.700 Secretaria de Infra-Estrutura

2011 1020 Promover Melhorias com Esgotos, Galerias e Fossas

4.4.90.51 99 1500.0000 OBRAS E INSTALAÇÕES

1014 Implantar Pavimentação em Paralelepípedos

4.4.90.51 99 1500.0000 OBRAS E INSTALAÇÕES.

6.0.DAS CONDIÇÕES DE PARTICIPAÇÃO

6.1.A licitação será realizada à distância e em sessão pública, por meio do sistema disponível no endereço eletrônico: www.portaldecompraspublicas.com.br.

6.2.Deverão ser observadas as normas e procedimentos estabelecidos pelo provedor do sistema, disponíveis no referido sítio eletrônico para acesso ao sistema e operacionalização.

6.3.Caberá ao licitante interessado em participar deste certame, acompanhar as operações no sistema eletrônico durante o processo licitatório e responsabilizar-se pelo ônus decorrente da perda de negócios diante da inobservância de mensagens emitidas pela Administração ou de sua desconexão; e comunicar imediatamente ao provedor do sistema qualquer acontecimento que possa comprometer o sigilo ou a segurança, para imediato bloqueio de acesso.

6.4.A participação neste certame é aberta a quaisquer interessados, inclusive as Microempresas e Empresas de Pequeno Porte, nos termos da legislação vigente.

6.5.Não poderão participar os interessados:

6.5.1.Que não atendam às condições deste Edital e seus anexos;

6.5.2.Estrangeiros que não tenham representação legal no Brasil com poderes expressos para receber citação e responder administrativa ou judicialmente;

6.5.3.Que estejam sob falência, concurso de credores, concordata ou em processo de dissolução ou liquidação;

6.5.4.Proibidos de participar de licitações e celebrar contratos administrativos, na forma da legislação vigente;

6.5.5.Cujo estatuto ou contrato social não incluir o objeto desta licitação; e

6.5.6.Que se enquadrem nas vedações previstas no Art. 14, da Lei 14.133/21.

6.6.O presente Edital não possibilitará a participação das pessoas físicas: Consideradas as características e propriedades do objeto desta contratação, entende-se pela impossibilidade de participação da pessoa física, quer pelos próprios atributos do objeto, quer pelos requisitos exigidos para habilitação dos interessados; haja vista que para a sua devida execução, poderão ser demandados recursos financeiros ou uma estrutura de equipamentos e instalações, ou até a pluralidade de profissionais, incompatíveis para uma pessoa física. Nesses termos, conclui-se que a capacidade de uma pessoa física de garantir a execução da contratação, observadas ainda a dinâmica do mercado e a legislação pertinente, é bem menor que a de uma empresa, representando um potencial prejuízo para a Administração.

6.7.É permitida a participação de pessoas jurídicas que estejam reunidas em consórcio, observadas as seguintes normas:

6.7.1.Comprovação da existência de compromisso público ou particular de constituição de consórcio, subscrito pelos consorciados, com indicação da empresa líder do consórcio, que será responsável por sua representação perante o ORC;

6.7.2.Apresentação dos documentos de habilitação exigidos neste instrumento, por parte de cada consorciado, com admissão, quando for o caso, para efeito de habilitação técnica, do somatório dos quantitativos de cada consorciado e, para efeito de habilitação econômico-financeira, do somatório dos valores de cada consorciado:

6.7.2.1.Será estabelecido para o consórcio acréscimo de 30% (trinta por cento) sobre o valor exigido de licitante individual para a habilitação econômico-financeira. O referido acréscimo não se aplica aos consórcios compostos, em sua totalidade, de microempresas e pequenas empresas, assim definidas em lei;

6.7.3.Impedimento de a empresa consorciada participar, na mesma licitação, de mais de um consórcio ou de forma isolada;

6.7.4.Responsabilidade solidária dos integrantes pelos atos praticados em consórcio, tanto na fase de licitação quanto na de execução do contrato;

6.7.5.O licitante vencedor é obrigado a promover, antes da celebração do contrato, a constituição e o registro do consórcio, nos termos do respectivo compromisso anteriormente subscrito pelos consorciados;

6.7.6.A substituição de consorciado deverá ser expressamente autorizada pelo ORC e condicionada à comprovação de que a nova empresa do consórcio possui, no mínimo, os mesmos quantitativos para efeito de habilitação técnica e os mesmos valores para efeito de qualificação econômico-financeira apresentados pela empresa substituída para fins de habilitação do consórcio no processo licitatório que originou o contrato; e

6.7.7.A proposta será enviada pela empresa responsável pelo consórcio.

6.8.Não será permitida a participação de sociedades cooperativas: Pela natureza do objeto desta contratação e, ainda, observado o modo como é usualmente executado no mercado em geral, entende-se presentes, de forma isolada ou simultânea, aspectos que desnaturam a atuação típica de uma cooperativa, seja pela própria natureza do objeto, seja a necessidade de subordinação jurídica entre o particular contratado e o obreiro, bem como de pessoalidade e habitualidade. Portanto, a participação de cooperativas potencializa a ocorrência de violação a princípios da licitação, como os da legalidade, economicidade e eficiência, expondo a Administração a vários riscos, dentre os quais o de enfrentar situações ambíguas e questionamentos legais, uma vez que as cooperativas possuem normas próprias das empresas tradicionais, afetando a segurança jurídica do certame; de ter que arcar com eventuais obrigações trabalhistas subsidiariamente; e a dificuldade de responsabilização e controle devido à natureza peculiar das cooperativas.

6.9.CONDIÇÕES ESPECÍFICAS: O licitante deverá atender aos requisitos abaixo e os respectivos comprovantes, obrigatoriamente, integrarão a documentação para fins de habilitação:

6.9.1.Comprovação de avaliação prévia do local de execução da obra, feita através de uma das seguintes opções a critério do licitante: a) Declaração formal assinada pelo responsável técnico do licitante, em substituição da referida vistoria prévia, contendo a identificação da empresa e do signatário, local e data, e basicamente com os seguintes termos: ► "DECLARAMOS sob as penalidades da lei, que temos conhecimento pleno das condições e peculiaridades inerentes à natureza dos trabalhos relativamente ao objeto da Concorrência Eletrônica nº 00001/2026, assumindo total responsabilidade por esse fato e informando que não o utilizaremos para quaisquer questionamentos futuros que ensejem avenças técnicas ou financeiras com a Prefeitura Municipal de Quixaba - PE" ◀.

Deverá ser reconhecida a firma em cartório do respectivo signatário; b) Vistoria prévia ao local de execução da obra, a ser realizada pelo responsável técnico da empresa até o último dia útil que anteceder a licitação. O correspondente atestado de vistoria deverá ser formalmente elaborado pelo próprio licitante e assinado pelo seu responsável técnico, contendo a identificação da empresa e do signatário, a data que foi efetuada a vistoria, e basicamente com os seguintes termos: ► "ATESTAMOS sob as penalidades da lei, que vistoriamos o local de execução da obra e tomamos pleno conhecimento das condições e peculiaridades inerentes à natureza dos trabalhos relativamente ao objeto da Concorrência Eletrônica nº 00001/2026, realizada pela Prefeitura Municipal de Quixaba - PE" ◀.

Deverá ser reconhecida a firma em cartório do respectivo signatário.

6.9.1.1.No caso do licitante optar por realizar a vistoria prévia ao local de execução da obra, deverá comunicar ao Órgão de Contratação com a devida antecedência, observado o prazo máximo para realização da referida vistoria, necessária para que seja feito o devido agendamento junto ao setor competente do ORC que disponibilizará data e horário diferentes para os eventuais interessados.

6.9.2.Comprovação de qualificação técnico-profissional, através da **apresentação de Profissional**, devidamente registrado no conselho profissional competente, detentor de atestado de responsabilidade técnica por execução de obra ou serviço de características semelhantes às parcelas de maior relevância ou valor significativo do objeto da presente licitação, que foram determinadas nos termos da norma vigente; abaixo indicadas. O referido atestado, que no caso é representado pela Certidão de Acervo Técnico - CAT emitida pelo conselho profissional competente, só será aceita se acompanhada da comprovação de que o Profissional apresentado pertence ao quadro da empresa ou dele fará parte caso seja vencedora do presente certame. Tal comprovação poderá ser feita através da apresentação de qualquer um dos seguintes documentos, a critério do licitante: a) cópia da Carteira de Trabalho e Previdência Social - CTPS assinada ou da ficha de Registro do Empregado; b) instrumento de contrato de prestação de serviços regido pela legislação civil comum, devidamente registrado no registro público, nos termos do Art. 221, da Lei Federal nº 10.406, de 10 de janeiro de 2002; c) ART Cargo-Função ou equivalente, emitido pelo conselho profissional competente; d) contrato social, alteração contratual ou equivalente na forma da lei, quando o responsável técnico for sócio da empresa; e) certidão de registro do licitante no conselho profissional competente, nos termos da norma vigente, dentro da data de sua validade e apenas quando essa trazer a indicação expressa do referido Profissional apresentado, como responsável técnico da empresa; f) declaração formal assinada pelo responsável técnico designado pelo licitante, detentor do correspondente acervo, contendo obrigatoriamente a identificação da empresa e do signatário, local e data, e basicamente com os seguintes termos: ► "DECLARO sob as penalidades da lei, que autorizei a apresentação do meu acervo para comprovação da capacidade técnico-profissional exigida na Concorrência Eletrônica nº. 00001/2026 e que integrarei o quadro técnico da empresa, ou lhe prestarei serviços para obra específica, caso seja vencedora do referido certame, realizado pela Prefeitura Municipal de Quixaba -

PE" ◀. **Deverá ser reconhecida a firma em cartório do respectivo signatário.** Serão admitidos os atestados referentes à execução de obras ou serviços similares de complexidade tecnológica e operacional equivalente ou superior a: CONCRETO CICLÓPICO FCK = 15MPA, 30% PEDRA DE MÃO EM VOLUME REAL, INCLUSIVE LANÇAMENTO. AF_05/2021 - M³ 29,45; LAJE PRÉ-MOLDADA UNIDIRECIONAL, BIAPOIADA, PARA PISO, ENCHIMENTO EM CERÂMICA, VIGOTA CONVENCIONAL, ALTURA TOTAL DA LAJE (ENCHIMENTO+CAPA) =(8+4). AF_11/2020_PA M² 71,94; IMPERMEABILIZAÇÃO DE SUPERFÍCIE COM MEMBRANA À BASE DE RESINA ACRÍLICA, 3 DEMÃOS. AF_09/2023 M² 154; CONCRETAGEM DE VIGAS E LAJES, FCK=25 MPA, PARA LAJES PREMOLDADAS COM USO DE BOMBA - LANÇAMENTO, ADENSAMENTO E ACABAMENTO. AF_02/2022_PS M³ 11,58; MONTAGEM E DESMONTAGEM DE FÔRMA DE VIGA, ESCORAMENTO METÁLICO, PÉ-DIREITO SIMPLES, EM CHAPA DE MADEIRA RESINADA, 6 UTILIZAÇÕES. AF_09/2020 M² 44 E MASSA ÚNICA, EM ARGAMASSA TRAÇO 1:2:8, PREPARO MECÂNICO, APLICADA MANUALMENTE EM PAREDES INTERNAS DE AMBIENTES COM ÁREA ENTRE 5M² E 10M², E= 10MM, COM TALISCAS. AF_03/2024 M² 154..

6.9.2.1.O licitante poderá apresentar mais de um profissional e atestado para comprovação da sua capacidade técnico-profissional.

6.9.2.2.Os licitantes que venham a apresentar o mesmo Profissional para comprovação da capacidade técnico-profissional serão automaticamente inabilitados.

6.9.2.3.O referido profissional indicado pelo licitante deverá participar da execução da obra, e será admitida a sua substituição por profissional de experiência equivalente ou superior, desde que aprovada pelo ORC.

6.9.3.Comprovação de qualificação técnico-operacional, através de certidão ou atestado fornecido por pessoa jurídica de direito público ou privado, ou regularmente emitidos pelo conselho profissional competente, quando for o caso, **em favor do Licitante**, que demonstre a sua capacidade operacional na execução de serviços similares de complexidade tecnológica e operacional equivalente ou superior às parcelas de maior relevância ou valor significativo do objeto da presente licitação, que foram determinadas nos termos da norma vigente; abaixo indicadas. Serão admitidas as certidões ou os atestados referentes à execução de obras ou serviços similares de complexidade tecnológica e operacional equivalente ou superior a: CONCRETO CICLÓPICO FCK = 15MPA, 30% PEDRA DE MÃO EM VOLUME REAL, INCLUSIVE LANÇAMENTO. AF_05/2021 - M³ 29,45; LAJE PRÉ-MOLDADA UNIDIRECIONAL, BIAPOIADA, PARA PISO, ENCHIMENTO EM CERÂMICA, VIGOTA CONVENCIONAL, ALTURA TOTAL DA LAJE (ENCHIMENTO+CAPA) =(8+4). AF_11/2020_PA M² 71,94; IMPERMEABILIZAÇÃO DE SUPERFÍCIE COM MEMBRANA À BASE DE RESINA ACRÍLICA, 3 DEMÃOS. AF_09/2023 M² 154; CONCRETAGEM DE VIGAS E LAJES, FCK=25 MPA, PARA LAJES PREMOLDADAS COM USO DE BOMBA - LANÇAMENTO, ADENSAMENTO E ACABAMENTO. AF_02/2022_PS M³ 11,58; MONTAGEM E DESMONTAGEM DE FÔRMA DE VIGA, ESCORAMENTO METÁLICO, PÉ-DIREITO SIMPLES, EM CHAPA DE MADEIRA RESINADA, 6 UTILIZAÇÕES. AF_09/2020 M² 44 E MASSA ÚNICA, EM ARGAMASSA TRAÇO 1:2:8, PREPARO MECÂNICO, APLICADA MANUALMENTE EM PAREDES INTERNAS DE AMBIENTES COM ÁREA ENTRE 5M² E 10M², E= 10MM, COM TALISCAS. AF_03/2024 M² 154..

6.9.3.1.O licitante poderá apresentar mais de uma certidão ou atestado para comprovação da sua capacidade técnico-operacional.

6.9.4.Demonstrativo da aptidão econômica do licitante para cumprir as obrigações decorrentes da futura contratação, extraído do seu balanço patrimonial do último exercício social, feito através da apresentação de DECLARAÇÃO assinada por profissional habilitado da área contábil, que ateste o atendimento dos seguintes índices:

$$LG = \frac{\text{Ativo Circulante} + \text{Realizável a Longo Prazo}}{\text{Passivo Circulante} + \text{Passivo não Circulante}} > 1,00$$

$$SG = \frac{\text{Ativo Total}}{\text{Passivo Circulante} + \text{Passivo não Circulante}} > 1,00$$

$$LC = \frac{\text{Ativo Circulante}}{\text{Passivo Circulante}} > 1,00$$

Onde:

LG - Liquidez Geral;

SG - Solvência Geral;

LC - Liquidez Corrente.

6.9.4.1.Caso o licitante apresente resultado que não atenda ao respectivo valor requerido em qualquer dos índices de Liquidez Geral (LG), Solvência Geral (SG) e Liquidez Corrente (LC), será exigido, para

fins de habilitação, capital mínimo equivalente a 10 % (dez por cento) do valor estimado da contratação;

6.9.4.2.Salienta-se que os índices e valores aqui previstos são os usualmente adotados para a avaliação de situação econômico-financeira suficiente para o cumprimento das obrigações decorrentes de licitações com o tipo de objeto semelhante ao deste certame;

6.9.4.3.A pessoa jurídica criada no exercício financeiro deste certame deverá apresentar o balanço de abertura, em substituição ao referido demonstrativo de aptidão econômica, hipótese em que não se aplica a exigência da comprovação do atendimento aos índices econômicos acima;

6.9.4.4.O balanço patrimonial, demonstração de resultado de exercício e demais demonstrações contábeis, referidos neste instrumento, serão exigidos com base no limite definido pela Receita Federal do Brasil para transmissão da Escrituração Contábil Digital - ECD ao Sped.

6.10.GARANTIA DE PROPOSTA: O licitante deverá atender ao requisito abaixo e o respectivo comprovante encaminhado por meio do sistema eletrônico, quando solicitado pelo Agente de Contratação, como requisito de pré-habilitação:

6.10.1.Comprovação do recolhimento de quantia a título de garantia de proposta, no valor equivalente a R\$ 2.096,98. Essa comprovação terá como referência o momento de apresentação da proposta, portanto, o prazo máximo para a "prestação" da referida garantia é **até a data e o horário previstos para abertura da sessão pública desta licitação**. Encerrada a etapa de envio de lances e após a avaliação da conformidade da proposta, em relação ao licitante provisoriamente vencedor, o referido comprovante deverá ser encaminhado por esse proponente no prazo de 2 (duas) horas, contado da solicitação do Agente de Contratação. Caberá ao licitante optar por uma das seguintes modalidades de garantia: a) caução em dinheiro ou em títulos da dívida pública emitidos sob a forma escritural, mediante registro em sistema centralizado de liquidação e de custódia autorizado pelo Banco Central do Brasil, e avaliados pelos seus valores econômicos, conforme definido pelo Ministério competente; b) seguro garantia; c) fiança bancária emitida por banco ou instituição financeira devidamente autorizada a operar no País pelo Banco Central do Brasil e deverá constar expressa renúncia do fiador aos benefícios do artigo 827 do Código Civil; d) título de capitalização custeado por pagamento único, com resgate pelo valor total, sob a modalidade de instrumento de garantia, emitido por sociedades de capitalização regulamente constituídas e autorizadas pelo Governo Federal. A referida garantia, quando na modalidade caução em dinheiro, deverá ser depositada na seguinte conta: Titular - PREFEITURA MUNICIPAL DE QUIXABA PE. Banco - BANCO DO BRASIL. Agência - 12380-X. Conta Corrente - 12254. Na hipótese do respectivo comprovante bancário apresentar alguma inconsistência que não permita a confirmação de depósito do valor referente à garantia, a proposta será desclassificada:

6.10.1.1.A garantia de proposta será devolvida ao licitante no prazo de 10 (dez) dias úteis, contado da assinatura do contrato ou da data em que for declarada fracassada a licitação;

6.10.1.2.Implicará execução do valor integral da garantia de proposta a recusa em assinar o contrato ou a não apresentação dos documentos para a contratação;

6.10.1.3.Não sendo comprovado o recolhimento da correspondente quantia a título de garantia de proposta conforme as disposições deste item, inclusive se for realizado posteriormente a data e o horário previstos para abertura da sessão pública desta licitação, a respectiva proposta será desclassificada.

7.0.DO CREDENCIAMENTO

7.1.Poderão participar desta Concorrência os interessados que estiverem previamente credenciados no sistema eletrônico de disputa à distância utilizado pelo ORC, acessando o seguinte endereço eletrônico: www.portaldecompraspublicas.com.br.

7.2.Os interessados deverão atender às condições e procedimento constantes do referido site, cujo credenciamento implica a responsabilidade do licitante ou de seu representante legal e a presunção de sua capacidade técnica para realização das transações inerentes ao certame.

7.3.O licitante responsabiliza-se exclusiva e formalmente pelas transações efetuadas em seu nome, assume como firmes e verdadeiras suas propostas e seus lances, inclusive os atos praticados, diretamente ou por seu representante, excluída a responsabilidade do provedor do sistema eletrônico ou do ORC por eventuais danos decorrentes de uso indevido das credenciais de acesso, ainda que por terceiros.

7.4.É de responsabilidade do cadastrado conferir a exatidão dos seus dados cadastrais no referido sistema e mantê-los atualizados junto aos órgãos responsáveis pela informação, devendo proceder, imediatamente, à correção ou à alteração dos registros tão logo identifique incorreção ou aqueles se tornem desatualizados.

7.5.A não observância do disposto no item anterior poderá ensejar desclassificação no momento da habilitação.

8.0.DA APRESENTAÇÃO DA PROPOSTA

- 8.1.Os licitantes encaminharão, exclusivamente por meio do sistema eletrônico, a proposta com o preço, conforme o critério de julgamento adotado neste Edital, até a data e o horário estabelecidos para abertura da sessão pública.
- 8.2.No cadastramento da proposta inicial, o licitante declarará, em campo próprio do sistema, relativamente às declarações necessárias e obrigatórias, sem prejuízo da exigência de outras declarações previstas em legislação específica e na Lei 14.133/21; tais como:
- 8.2.1.Que está ciente e concorda com as condições contidas no Edital e seus anexos, bem como de que a proposta apresentada compreende a integralidade dos custos para atendimento dos direitos trabalhistas assegurados na Constituição Federal, nas leis trabalhistas, nas normas infralegais, nas convenções coletivas de trabalho e nos termos de ajustamento de conduta vigentes na data de sua entrega em definitivo e que cumpre plenamente os requisitos de habilitação definidos no instrumento convocatório.
- 8.2.2.Que não emprega menor de 18 anos em trabalho noturno, perigoso ou insalubre e não emprega menor de 16 anos, salvo menor, a partir de 14 anos, na condição de aprendiz, nos termos do Art. 7º, XXXIII, da Constituição Federal.
- 8.2.3.Que não possui, em sua cadeia produtiva, empregados executando trabalho degradante ou forçado, observando o disposto nos Incisos III e IV, do Art. 1º e no Inciso III, do Art. 5º da Constituição Federal.
- 8.2.4.Que cumpre as exigências de reserva de cargos para pessoa com deficiência e para reabilitado da Previdência Social, previstas em Lei e em outras normas específicas.
- 8.3.O licitante enquadrado como Microempresa ou Empresa de Pequeno Porte deverá declarar, ainda, em campo próprio do sistema eletrônico, que cumpre os requisitos estabelecidos no Art. 3º, da Lei 123/06, estando apto a usufruir do tratamento favorecido previsto em seus Arts. 42 a 49, observado o disposto nos §§ 1º ao 3º, do Art. 4º, da Lei 14.133/21:
- 8.3.1.No item exclusivo para participação de microempresas e empresas de pequeno porte, a assinalação do campo "não" impedirá o prosseguimento no certame, para aquele item; e
- 8.3.2.Nos itens em que a participação não for exclusiva para microempresas e empresas de pequeno porte, a assinalação do campo "não" apenas produzirá o efeito de o licitante não ter direito ao tratamento favorecido previsto na Lei 123/06, mesmo que microempresa ou empresa de pequeno porte.
- 8.4.Os licitantes poderão retirar ou substituir a proposta, anteriormente inserida no sistema, até a abertura da sessão pública.
- 8.5.Não haverá ordem de classificação na etapa de apresentação da proposta pelo licitante, o que ocorrerá somente após os procedimentos de abertura da sessão pública e da fase de envio de lances.
- 8.6.Serão disponibilizados para acesso público os documentos que compõem a proposta dos licitantes convocados para apresentação de propostas finais, após a fase de envio de lances.
- 8.7.Desde que disponibilizada a funcionalidade no sistema, o licitante poderá parametrizar o seu valor final mínimo quando do cadastramento da proposta e obedecerá às seguintes regras:
- 8.7.1.A aplicação do intervalo mínimo de diferença de valores, que incidirá tanto em relação aos lances intermediários quanto em relação ao lance que cobrir a melhor oferta; e
- 8.7.2.Os lances serão de envio automático pelo sistema, respeitado o valor final mínimo estabelecido e o intervalo de que trata o subitem anterior.
- 8.8.O valor final mínimo parametrizado no sistema poderá ser alterado pelo fornecedor durante a fase de disputa, sendo vedado valor superior a lance já registrado por ele no sistema.
- 8.9.O valor final mínimo parametrizado possuirá caráter sigiloso para os demais licitantes e para o ORC, podendo ser disponibilizado estrita e permanentemente aos órgãos de controle externo e interno.
- 8.10.Caberá ao licitante acompanhar as operações no sistema eletrônico durante o processo licitatório e se responsabilizar pelo ônus decorrente da perda de negócios diante da inobservância de mensagens emitidas pela Administração ou de sua desconexão.
- 8.11.O licitante deverá comunicar imediatamente ao provedor do sistema qualquer acontecimento que possa comprometer o sigilo ou a segurança, para imediato bloqueio de acesso.
- 8.12.A falsidade de declaração relativa ao cumprimento de qualquer condição sujeitará o licitante às sanções previstas na Lei 14.133/21, e neste Edital. O Agente de Contratação poderá promover diligência destinada a esclarecer as informações declaradas.

9.0.DO PREENCHIMENTO DA PROPOSTA

- 9.1.O licitante deverá enviar sua **PROPOSTA** mediante o preenchimento, no sistema eletrônico, de todos os campos necessários e obrigatórios para o exame de forma objetiva da sua real adequação e exequibilidade, tais como:
- 9.1.1.Valor unitário do item: expresso em moeda corrente nacional;
- 9.1.2.Quantidade: conforme fixada no Termo de Referência - Anexo I;
- 9.1.3.Descrição do objeto: contendo as informações similares à especificação do Termo de Referência - Anexo I.
- 9.2.Todas as especificações do objeto contidas na proposta vinculam o Contratado.

- 9.3.Será cotado um único preço para cada item, com a utilização de duas casas decimais.
- 9.4.A quantidade de unidade a ser cotada está fixada no Termo de Referência - Anexo I.
- 9.5.A apresentação das propostas implica obrigatoriedade do cumprimento das disposições nelas contidas, em conformidade com o que dispõe este Edital e seus anexos, assumindo o proponente o compromisso de executar o objeto licitado nos seus termos, bem como de fornecer os materiais, equipamentos, ferramentas e utensílios necessários, em quantidades e qualidades adequadas à perfeita execução contratual, promovendo, quando requerido, sua substituição.
- 9.6.No valor proposto estará incluso todos os custos operacionais, encargos previdenciários, trabalhistas, tributários, comerciais e quaisquer outros que incidam direta ou indiretamente na execução dos serviços.
- 9.7.O preço ofertado, tanto na proposta inicial, quanto na etapa de lances, será de exclusiva responsabilidade do licitante, não lhe assistindo o direito de pleitear qualquer alteração, sob alegação de erro, omissão ou qualquer outro pretexto.
- 9.8.Se o regime tributário da empresa implicar o recolhimento de tributos em percentuais variáveis, a cotação adequada será a que corresponde à média dos efetivos recolhimentos da empresa nos últimos doze meses.
- 9.9.Independentemente do percentual de tributo inserido na planilha, no pagamento serão retidos na fonte os percentuais estabelecidos na legislação vigente.
- 9.10.Os licitantes devem respeitar os preços máximos estabelecidos nas normas de regência de contratações públicas federais, quando participarem de licitações públicas.
- 9.11.As propostas ficarão disponíveis no sistema eletrônico e **qualquer elemento que possa identificar o licitante importa desclassificação da proposta** correspondente, sem prejuízo das sanções previstas neste Edital.

10.0.DA ABERTURA DA SESSÃO, CLASSIFICAÇÃO DAS PROPOSTAS E FORMULAÇÃO DE LANCES

- 10.1.A abertura da presente licitação dar-se-á automaticamente em sessão pública, por meio de sistema eletrônico, na data, horário e local indicados neste Edital.
- 10.2.Os licitantes poderão retirar ou substituir a proposta, anteriormente inserida no sistema, até a abertura da sessão pública:
- 10.2.1.Será desclassificada a proposta que identifique o licitante;
- 10.2.2.A desclassificação será sempre fundamentada e registrada no sistema, com acompanhamento em tempo real por todos os participantes;
- 10.2.3.A não desclassificação da proposta não impede o seu julgamento definitivo em sentido contrário, levado a efeito na fase de aceitação.
- 10.3.O sistema ordenará automaticamente as propostas classificadas, sendo que somente estas participarão da fase de lances.
- 10.4.O sistema disponibilizará campo próprio para troca de mensagens entre o Agente de Contratação e os licitantes.
- 10.5.Iniciada a fase competitiva, os licitantes poderão encaminhar lances exclusivamente por meio do sistema eletrônico, sendo imediatamente informados do seu recebimento e do valor consignado no registro:
- 10.5.1.O lance deverá ser ofertado pelo valor unitário do item.
- 10.6.Os licitantes poderão oferecer lances sucessivos, observados o horário fixado para abertura da sessão e as regras estabelecidas neste Edital.
- 10.7.O licitante somente poderá oferecer lance de valor inferior ao último por ele ofertado e registrado pelo sistema:
- 10.7.1.O intervalo mínimo de diferença de valores entre os lances, que incidirá tanto em relação aos lances intermediários quanto em relação à proposta que cobrir a melhor oferta deverá ser de R\$ 100,00 (cem reais).
- 10.8.Desde que disponibilizada a funcionalidade no sistema:
- 10.8.1.O licitante poderá, uma única vez, excluir seu último lance ofertado, no intervalo de quinze segundos após o registro no sistema, na hipótese de lance inconsistente ou inexecutável;
- 10.8.2.O Agente de Contratação poderá, durante a disputa, como medida excepcional, excluir a proposta ou o lance que possa comprometer, restringir ou frustrar o caráter competitivo desse processo licitatório, mediante comunicação eletrônica automática via sistema. Eventual exclusão de proposta do licitante implica a retirada do licitante do certame, sem prejuízo do direito de defesa.
- 10.9.Será adotado para o envio de lances neste certame o modo de disputa "aberto", em que os licitantes apresentarão lances públicos e sucessivos, com prorrogações.
- 10.10.A etapa de lances da sessão pública terá duração de dez minutos e, após isso, será prorrogada automaticamente pelo sistema quando houver lance ofertado nos últimos dois minutos do período de duração da sessão pública.

10.11.A prorrogação automática da etapa de lances, de que trata o item anterior, será de dois minutos e ocorrerá sucessivamente sempre que houver lances enviados nesse período de prorrogação, inclusive no caso de lances intermediários.

10.12.Não havendo novos lances na forma estabelecida nos itens anteriores, a sessão pública encerrar-se-á automaticamente, e o sistema ordenará e divulgará os lances conforme a ordem final de classificação.

10.13.Definida a melhor proposta, se a diferença em relação à proposta classificada em segundo lugar for de pelo menos 5% (cinco por cento), o Agente de Contratação poderá admitir o reinício da disputa aberta, para a definição das demais colocações:

10.13.1.Após o reinício previsto no item acima, os licitantes serão convocados para apresentar lances intermediários.

10.14.Encerrada a etapa de que trata o subitem anterior, o sistema ordenará e divulgará os lances segundo a ordem crescente.

10.15.Não serão aceitos dois ou mais lances de mesmo valor, prevalecendo aquele que for recebido e registrado em primeiro lugar.

10.16.Durante o transcurso da sessão pública, os licitantes serão informados, em tempo real, do valor do melhor lance registrado, vedada a identificação do licitante.

10.17.No caso de desconexão com o Agente de Contratação, no decorrer da etapa competitiva da Concorrência, o sistema eletrônico poderá permanecer acessível aos licitantes para a recepção dos lances.

10.18.Quando a desconexão do sistema eletrônico para o Agente de Contratação persistir por tempo superior a dez minutos, a sessão pública será suspensa e reiniciada somente após decorridas vinte e quatro horas da comunicação do fato pelo Agente de Contratação aos participantes, no sítio eletrônico utilizado para divulgação.

10.19.Caso o licitante não apresente lances, concorrerá com o valor de sua proposta.

10.20.Em relação ao item não exclusivo para participação de microempresas e empresas de pequeno porte, uma vez encerrada a etapa de lances, será efetivada a verificação automática do porte da entidade empresarial. O sistema identificará em coluna própria as microempresas e empresas de pequeno porte participantes, procedendo à comparação com os valores da primeira colocada, se esta for empresa de maior porte, assim como das demais classificadas, para o fim de aplicar-se o disposto nos Arts. 44 e 45, da Lei 123/06.

10.21.Nessas condições, as propostas de microempresas e empresas de pequeno porte que se encontrarem na faixa de até dez por cento acima da melhor proposta ou do melhor lance, serão consideradas empatadas com a primeira colocada.

10.22.A melhor classificada nos termos do item anterior terá o direito de encaminhar uma última oferta para desempate, obrigatoriamente em valor inferior ao da primeira colocada, no prazo de cinco minutos controlados pelo sistema, contados após a comunicação automática para tanto.

10.23.Caso a microempresa ou a empresa de pequeno porte melhor classificada desista ou não se manifeste no prazo estabelecido, serão convocadas as demais licitantes microempresa e empresa de pequeno porte que se encontrem naquele intervalo de cinco por cento, na ordem de classificação, para o exercício do mesmo direito, no prazo estabelecido no item anterior.

10.24.No caso de equivalência dos valores apresentados pelas microempresas e empresas de pequeno porte que se encontrem nos intervalos estabelecidos nos itens anteriores, será realizado sorteio entre elas para que se identifique aquela que primeiro poderá apresentar melhor oferta.

10.25.Só poderá haver empate entre propostas iguais, não seguidas de lances.

10.26.Havendo eventual empate entre propostas ou lances, o critério de desempate será aquele previsto no Art. 60, da Lei 14.133/21, nesta ordem:

10.26.1.Disputa final, hipótese em que os licitantes empatados poderão apresentar nova proposta em ato contínuo à classificação;

10.26.2.Avaliação do desempenho contratual prévio dos licitantes, para a qual deverão preferencialmente ser utilizados registros cadastrais para efeito de atesto de cumprimento de obrigações previstos na Lei 14.133/21;

10.26.3.Desenvolvimento pelo licitante de ações de equidade entre homens e mulheres no ambiente de trabalho, conforme regulamento;

10.26.4.Desenvolvimento pelo licitante de programa de integridade, conforme orientações dos órgãos de controle.

10.27.Persistindo o empate, será assegurada preferência, sucessivamente, aos serviços prestados por:

10.27.1. Empresas estabelecidas no território do Estado ou do Distrito Federal do ORC;

10.27.2. Empresas brasileiras;

10.27.3. Empresas que invistam em pesquisa e no desenvolvimento de tecnologia no País;

10.27.4. Empresas que comprovem a prática de mitigação, nos termos da Lei nº 12.187/09.

10.28.Esgotados todos os demais critérios de desempate previstos em lei, a escolha do licitante vencedor ocorrerá por sorteio, em ato público, para o qual todos os licitantes serão convocados, vedado qualquer outro processo.

10.29.Encerrada a etapa de envio de lances da sessão pública, na hipótese da proposta do primeiro colocado permanecer acima do preço máximo definido para a contratação, o Agente de Contratação poderá negociar condições mais vantajosas, após definido o resultado do julgamento:

10.29.1.A negociação poderá ser feita com os demais licitantes, segundo a ordem de classificação inicialmente estabelecida, quando o primeiro colocado, mesmo após a negociação, for desclassificado em razão de sua proposta permanecer acima do preço máximo definido para a contratação;

10.29.2.A negociação será realizada por meio do sistema, podendo ser acompanhada pelos demais licitantes;

10.29.3.Concluída a negociação, se houver, o resultado será divulgado a todos os licitantes e registrado na ata da sessão pública, devendo esta ser anexada aos autos do processo;

10.29.4.O Agente de Contratação solicitará ao licitante melhor classificado que, no prazo de 24 (vinte e quatro) horas, envie a sua **proposta atualizada**, adequada ao último lance ofertado e após a negociação realizada, acompanhada, se for o caso, dos documentos complementares, quando necessários à confirmação daqueles exigidos neste Edital e já apresentados;

10.29.5.É facultado ao Agente de Contratação prorrogar o prazo estabelecido, a partir de solicitação fundamentada e aceita, feita também no sistema pelo licitante, antes de findo o prazo, ou de ofício, quando constatado que o prazo estabelecido não é suficiente.

10.30.Havendo necessidade, o Agente de Contratação suspenderá a sessão, informando no sistema a nova data e horário para a sua continuidade, observado o intervalo mínimo de vinte e quatro horas.

10.31.Após a negociação do preço, o Agente de Contratação iniciará a fase de julgamento da proposta.

11.0.DA FASE DE JULGAMENTO

11.1.Encerrada a etapa de negociação, o Agente de Contratação verificará se o licitante provisoriamente classificado em primeiro lugar atende às condições de participação no certame, conforme previsto no Art. 14, da Lei 14.133/2021, legislação correlata e neste Edital.

11.2.Caso o licitante provisoriamente classificado em primeiro lugar tenha se utilizado de algum tratamento favorecido às Microempresas e Empresas de Pequeno Porte, o Agente de Contratação verificará se faz jus ao benefício aplicado.

11.3.Verificadas as condições de participação e de utilização do tratamento favorecido, o Agente de Contratação examinará a conformidade da proposta provisoriamente classificada em primeiro lugar quanto à adequação ao objeto estipulado e à compatibilidade do preço final em relação ao estipulado para contratação, conforme definido neste Edital e em seus anexos.

11.4.O Agente de Contratação poderá convocar o licitante para enviar documento digital complementar, por meio do sistema, no prazo de 24 (vinte e quatro) horas, sob pena de não aceitação da proposta:

11.4.1.É facultado ao Agente de Contratação prorrogar o prazo estabelecido, a partir de solicitação fundamentada e aceita, feita também no sistema pelo licitante, antes de findo o prazo, ou de ofício, quando constatado que o prazo estabelecido não é suficiente;

11.5.Será desclassificada a proposta vencedora que:

11.5.1.Contiver vícios insanáveis;

11.5.2.Não obedecer às especificações técnicas contidas no Termo de Referência - Anexo I;

11.5.3.Apresentar preços inexequíveis ou permanecerem acima do preço máximo definido para a contratação;

11.5.4.Não tiverem sua exequibilidade demonstrada, quando exigido pela Administração;

11.5.5.Apresentar desconformidade com quaisquer outras exigências deste Edital ou seus anexos, desde que insanável.

11.5.6.Não comprovar, quando solicitado pelo Agente de Contratação recolhimento de quantia a título de garantia de proposta, nos termos do item 6.10 deste Edital.

11.6.Serão consideradas inexequíveis as propostas cujos valores forem inferiores a 75% (setenta e cinco por cento) do valor orçado pelo ORC; em tal situação, não sendo possível a imediata confirmação, será dada ao licitante a oportunidade de demonstrar a sua exequibilidade, sendo-lhe facultado o prazo de 24 (vinte e quatro) horas para apresentar, por meio do sistema eletrônico, a documentação que comprove a viabilidade da proposta:

11.6.1.É facultado ao Agente de Contratação prorrogar o prazo estabelecido, a partir de solicitação fundamentada e aceita, feita também no sistema pelo licitante, antes de findo o prazo, ou de ofício, quando constatado que o prazo estabelecido não é suficiente;

11.6.2.A inexequibilidade, nessa hipótese, só será considerada após diligência do Agente de Contratação, que comprove:

11.6.2.1.Que o custo do licitante ultrapassa o valor da proposta; e

11.6.2.2.Inexistirem custos de oportunidade capazes de justificar o vulto da oferta.

11.6.3.Será exigida garantia adicional do licitante vencedor cuja proposta for inferior a 85% (oitenta e cinco por cento) do valor orçado pelo ORC, equivalente à diferença entre este último e o valor da proposta, sem prejuízo das demais garantias exigíveis de acordo com a legislação vigente.

11.7.O Agente de Contratação poderá, no julgamento das propostas, sanar erros ou falhas que não alterem a sua substância e sua validade jurídica, atribuindo-lhes eficácia para fins de classificação.

11.8.Havendo necessidade, o Agente de Contratação suspenderá a sessão pública inclusive para a realização de diligências com vistas ao saneamento de eventuais erros e falhas das propostas. Em qualquer hipótese, o seu reinício somente poderá ocorrer mediante aviso prévio no sistema com, no mínimo, vinte e quatro horas de antecedência e a ocorrência será registrada em ata.

11.9.Encerrada a fase de julgamento, após verificada a conformidade da proposta classificada em primeiro lugar quanto à adequação ao objeto estipulado e compatibilidade do preço final em relação ao estimado para a contratação, o Agente de Contratação verificará a documentação de habilitação do licitante, observado o disposto neste Edital. Antes, porém, como requisito de pré habilitação, será solicitado ao licitante provisoriamente vencedor a comprovação do recolhimento de quantia a título de garantia de proposta, nos termos do item 6.10 deste Edital.

12.0.DA HABILITAÇÃO

12.1.Os documentos previstos neste instrumento, necessários e suficientes para demonstrar a capacidade do licitante de realizar o objeto da licitação, serão exigidos para fins de habilitação, conforme as disposições dos Arts. 62 a 70, da Lei 14.133/21.

12.2.Os licitantes deverão encaminhar, nos termos deste Edital, a documentação relacionada nos itens a seguir, para fins de **HABILITAÇÃO**:

12.3.PESSOA JURÍDICA:

12.3.1.Comprovação de regularidade relativa ao Fundo de Garantia por Tempo de Serviço – FGTS, apresentando o respectivo Certificado de Regularidade fornecido pela Caixa Econômica Federal.

12.3.2.Prova de inexistência de débitos inadimplidos perante a Justiça do Trabalho, mediante a apresentação de Certidão Negativa de Débitos Trabalhistas CNDT, nos termos do Título VII–A da Consolidação das Leis do Trabalho, aprovada pelo Decreto–Lei nº 5.452, de 1º de maio de 1943.

12.3.3.Declaração do licitante atestando que não emprega menor de dezoito anos em trabalho noturno, insalubre ou perigoso e nem menor de dezesseis anos, em qualquer trabalho, podendo existir menor, a partir de quatorze anos, na condição de aprendiz, nos termos do Art. 7º, Inciso XXXIII, da Constituição Federal, conforme modelo – Anexo II.

12.3.4.Declaração do licitante, sob pena de desclassificação, de que sua proposta econômica compreende a integralidade dos custos para atendimento dos direitos trabalhistas assegurados na Constituição Federal, nas leis trabalhistas, nas normas infralegais, nas convenções coletivas de trabalho e nos termos de ajustamento de conduta vigentes na data de entrega das propostas, conforme modelo – Anexo III.

12.3.5.Certidão negativa de feitos sobre falência expedida pelo distribuidor da sede do licitante, no máximo 30 (trinta) dias da data prevista para abertura das propostas.

12.3.6.Consulta Consolidada de Pessoa Jurídica expedida pelo Tribunal de Contas da União, no máximo 30 (trinta) dias da data prevista para abertura das propostas, no endereço eletrônico: www.tcu.gov.br.

12.3.7.Registro ou inscrição, em compatibilidade com o objeto do presente certame, do licitante e seus responsáveis técnicos frente ao conselho regional de fiscalização profissional competente, da região da sede do licitante.

12.3.8.Prova de inscrição no Cadastro Nacional da Pessoa Jurídica – CNPJ.

12.3.9.Prova de inscrição no cadastro de contribuintes Distrital ou Municipal relativo à sede do licitante, pertinente ao seu ramo de atividade e compatível com o objeto contratual.

12.3.10.No caso de empresário individual: inscrição no Registro Público de Empresas Mercantis, a cargo da Junta Comercial da respectiva sede. Em se tratando de Microempreendedor Individual – MEI: Certificado da Condição de Microempreendedor Individual – CCMEI, cuja aceitação ficará condicionada à verificação da autenticidade no sítio www.portaldoempreendedor.gov.br. No caso de sociedade empresária, sociedade limitada unipessoal – SLU ou sociedade identificada como empresa individual de responsabilidade limitada – EIRELI: inscrição do ato constitutivo, estatuto ou contrato social no Registro Público de Empresas Mercantis, a cargo da Junta Comercial da respectiva sede, acompanhada de documento comprobatório de seus administradores. No caso de sociedade simples: inscrição do ato constitutivo no Registro Civil de Pessoas Jurídicas do local de sua sede, acompanhada de documento comprobatório de seus administradores. No caso de filial, sucursal ou agência de sociedade simples ou empresária: inscrição do ato constitutivo da filial, sucursal ou agência da sociedade simples ou empresária, respectivamente, no Registro Civil das Pessoas Jurídicas ou no Registro Público de Empresas Mercantis onde tem sede a matriz. Em se tratando de sociedade empresária estrangeira com atuação permanente no País: decreto de autorização para funcionamento no Brasil. Salienta–se

que os documentos relacionados neste subitem deverão estar acompanhados de todas as alterações ou da consolidação respectiva.

12.3.11. Balanço patrimonial, demonstração de resultado de exercício e demais demonstrações contábeis dos dois últimos exercícios sociais. Os referidos documentos limitar-se-ão ao último exercício no caso de a pessoa jurídica ter sido constituída há menos de dois anos. As pessoas jurídicas criadas no exercício financeiro desta licitação deverão atender a todas as exigências da habilitação e poderão substituir os demonstrativos contábeis pelo balanço de abertura.

12.3.12. Prova de regularidade fiscal perante a Fazenda Nacional, mediante apresentação de certidão expedida conjuntamente pela Secretaria da Receita Federal do Brasil – RFB e pela Procuradoria-Geral da Fazenda Nacional – PGFN, referente a todos os créditos tributários federais e à Dívida Ativa da União – DAU por elas administrados, inclusive aqueles relativos à Seguridade Social, nos termos da Portaria Conjunta nº 1.751, de 02 de outubro de 2014, do Secretário da Receita Federal do Brasil e da Procuradora-Geral da Fazenda Nacional.

12.3.13. Prova de regularidade com a Fazenda Distrital ou Municipal da sede do licitante, relativa à atividade em cujo exercício contrata ou concorre, mediante apresentação de certidão negativa, ou outro equivalente, na forma da lei.

12.3.14. Comprovação do cumprimento de requisitos normativos, conforme modelos - Anexo V:

12.3.14.1. Declaração de ciência dos termos do Edital;

12.3.14.2. Declaração de inexistir fato impeditivo;

12.3.14.3. Declaração de não possuir no quadro societário servidor da ativa do ORC;

12.3.14.4. Declaração de não utilizar trabalho degradante ou forçado;

12.3.14.5. Declaração de cumprimento da reserva de cargo para deficiente e de acessibilidade;

12.3.14.6. Declaração de cumprimento dos requisitos para a habilitação e da proposta; e

12.3.14.7. Declaração de observância do limite de contratação com a Administração Pública.

12.4. Documentação específica - pessoa jurídica:

12.4.1. Comprovação de avaliação prévia do local de execução da obra - item 6.9.1.

12.4.2. Comprovação de qualificação técnico-profissional - item 6.9.2.

12.4.3. Comprovação de qualificação técnico-operacional - item 6.9.3.

12.4.4. Demonstrativo da aptidão econômica - item 6.9.4.

12.5. Documentação de licitantes reunidos em consórcio:

12.5.1. A documentação de cada pessoa jurídica que estejam reunidas em consórcio, nos termos das disposições deste Edital, deverá ser apresentada pela empresa responsável pelo consórcio, quando solicitada pelo Agente de Contratação, correspondendo a:

12.5.1.1. Comprovação da existência de compromisso público ou particular de constituição de consórcio, subscrito pelos consorciados, com indicação da empresa líder do consórcio, que será responsável por sua representação perante o ORC;

12.5.1.2. Documentos de habilitação exigidos neste instrumento, por parte de cada consorciado, com admissão, quando for o caso, para efeito de habilitação técnica, do somatório dos quantitativos de cada consorciado e, para efeito de habilitação econômico-financeira, do somatório dos valores de cada consorciado:

12.5.1.2.1. Será estabelecido para o consórcio acréscimo de 30% (trinta por cento) sobre o valor exigido de licitante individual para a habilitação econômico-financeira. O referido acréscimo não se aplica aos consórcios compostos, em sua totalidade, de microempresas e pequenas empresas, assim definidas em lei.

12.6. Os documentos exigidos para habilitação serão enviados por meio do sistema, em formato digital, no prazo de 24 (vinte e quatro) horas, contado da solicitação do Agente de Contratação, prorrogável por igual período, nas seguintes situações:

12.6.1. Por solicitação do licitante, mediante justificativa aceita pelo Agente de Contratação; ou

12.6.2. De ofício, a critério do Agente de Contratação, quando constatado que o prazo estabelecido não é suficiente para o envio dos documentos exigidos.

12.7. Será exigida a apresentação dos documentos de habilitação apenas do licitante vencedor:

12.7.1. Os documentos relativos à regularidade fiscal constantes deste Edital, somente serão exigidos em momento posterior ao julgamento das propostas, e apenas do licitante mais bem classificado.

12.8. A verificação pelo Agente de Contratação, em sítios eletrônicos oficiais de órgãos e entidades emissores de certidões constitui meio legal de prova, para fins de habilitação.

12.9. Encerrado o prazo para envio da documentação de habilitação exigida neste certame, poderá ser admitida, mediante decisão fundamentada do Agente de Contratação, a apresentação de novos documentos de habilitação ou a complementação de informações acerca dos documentos já apresentados pelos licitantes, em até 24 (vinte e quatro) horas, para:

12.9.1. A aferição das condições de habilitação do licitante, desde que decorrentes de fatos existentes à época da abertura do certame;

12.9.2. Atualização de documentos cuja validade tenha expirado após a data de recebimento das propostas;

12.9.3. Suprimento da ausência de documento de cunho declaratório emitido unilateralmente pelo licitante; e

12.9.4. Suprimento da ausência de certidão e/ou documento de cunho declaratório expedido por órgão ou entidade cujos atos gozem de presunção de veracidade e fé pública.

12.10. Findo o prazo assinalado sem o envio da nova documentação, restará preclusa essa oportunidade conferida ao licitante, implicando sua inabilitação.

12.11. Na hipótese de o licitante não atender às exigências para habilitação, o Agente de Contratação examinará a proposta subsequente e assim sucessivamente, na ordem de classificação, até a apuração de uma proposta que atenda ao presente Edital, observados o prazo e os termos definidos neste instrumento para o envio da proposta e, se necessário, dos documentos complementares, adequada ao último lance ofertado:

12.11.1. Serão disponibilizados para acesso público os documentos de habilitação dos licitantes convocados para a apresentação da documentação habilitatória, após concluídos eventuais procedimentos da Comissão de Contratação, para sanar erros ou falhas que não alterem a substância dos documentos e a sua validade jurídica, observadas as disposições deste Edital.

12.12. A comprovação de regularidade fiscal e trabalhista das microempresas e empresas de pequeno porte somente será exigida para efeito de contratação, e não como condição para participação na licitação, observando-se o seguinte procedimento:

12.12.1. As microempresas e empresas de pequeno porte, por ocasião da participação nesta licitação, deverão apresentar toda a documentação exigida para comprovação de regularidade fiscal e trabalhista, dentre os documentos enumerados neste instrumento para efeito de habilitação, mesmo que esta apresente alguma restrição;

12.12.2. Na hipótese de haver alguma restrição relativa à regularidade fiscal e trabalhista quando da comprovação de que trata o subitem anterior, será assegurado prazo de cinco dias úteis, prorrogável por igual período, para a regularização da documentação, a realização do pagamento ou parcelamento do débito e a emissão de eventuais certidões negativas ou positivas com efeito de certidão negativa;

12.12.3. Para aplicação do disposto no subitem anterior, o prazo para regularização fiscal e trabalhista será contado a partir da divulgação do resultado da fase de habilitação. A prorrogação desse prazo poderá ser concedida, a critério do Agente de Contratação, quando requerida pelo licitante, mediante apresentação de justificativa;

12.12.4. A abertura da fase recursal em relação ao resultado do certame ocorrerá após o prazo de regularização fiscal e trabalhista de que tratam os dois subitens anteriores;

12.12.5. A não regularização da documentação, no prazo acima previsto, implicará decadência do direito à contratação, sem prejuízo das sanções previstas no Art. 156, da Lei 14.133/21, sendo facultado ao ORC convocar os licitantes remanescentes, na ordem de classificação, ou revogar a licitação;

12.12.6. Se, na ordem de classificação, seguir-se outra microempresa ou empresa de pequeno porte com alguma restrição na documentação fiscal e trabalhista, será concedido o mesmo prazo para regularização.

12.13. Somente haverá a necessidade de comprovação do preenchimento de requisitos, mediante apresentação dos documentos originais não digitais, quando houver alguma dúvida em relação à integridade do documento digital ou quando a lei expressamente o exigir.

12.14. Não serão aceitos documentos de habilitação com indicação de CNPJ/CPF diferentes, salvo aqueles legalmente permitidos:

12.14.1. Se o licitante for a matriz, todos os documentos deverão estar em nome da matriz, e se o licitante for a filial, todos os documentos deverão estar em nome da filial, exceto aqueles que, pela própria natureza, comprovadamente, forem emitidos somente em nome da matriz.

12.15. Os documentos exigidos para fins de habilitação no certame deverão ser organizados na ordem descrita neste instrumento, precedidos por índice correspondente, apresentados em original; ou por cópia autenticada por cartório competente, ou pelo Agente de Contratação, ou por membro da Equipe de Apoio ou da Comissão de Contratação; ou publicação em órgão da imprensa oficial. Estando perfeitamente legíveis, sem conter borrões, rasuras, emendas ou entrelinhas e dentro do prazo de validade, considerado o disposto neste Edital. A eventual ausência do referido índice não inabilitará o licitante, sendo que:

12.15.1. A prova de autenticidade de cópia de documento público ou particular poderá ser feita perante os agentes do ORC relacionados no item anterior, mediante apresentação de original ou de declaração de autenticidade por advogado, sob sua responsabilidade pessoal;

12.15.2. Quando o documento for obtido via Internet sua autenticidade será comprovada no endereço eletrônico nele indicado;

12.15.3. Poderá ser utilizada, a critério do Agente de Contratação, a documentação cadastral de fornecedor, constante dos arquivos do ORC, para comprovação da autenticidade de elementos apresentados pelo licitante.

12.16. Na análise dos documentos de habilitação, a Comissão de Contratação poderá sanar erros ou falhas, que não alterem a substância dos documentos e sua validade jurídica, mediante decisão fundamentada, registrada em ata e acessível a todos, atribuindo-lhes eficácia para fins de habilitação e classificação.

12.17. Havendo necessidade, o Agente de Contratação suspenderá a sessão pública inclusive para a realização de diligências com vistas ao saneamento de eventuais erros e falhas dos documentos de habilitação apresentados. Em qualquer hipótese, o seu reinício somente poderá ocorrer mediante aviso prévio no sistema com, no mínimo, vinte e quatro horas de antecedência e a ocorrência será registrada em ata.

13.0. DO ENCAMINHAMENTO DA PROPOSTA VENCEDORA

13.1. A proposta final do licitante declarado vencedor - **proposta atualizada** - deverá ser encaminhada no prazo de 24 (vinte e quatro) horas, a contar da solicitação do Agente de Contratação no sistema eletrônico, e deverá:

13.1.1. Ser elaborada em consonância com as especificações constantes deste Edital e seus Anexos, redigida em língua portuguesa e impressa em uma via em papel timbrado do proponente, quando for o caso, sem emendas, rasuras, entrelinhas ou ressalvas; datada e assinada pelo licitante ou seu representante legal, com indicação: do valor global da proposta; do prazo de execução; das condições de pagamento; e da sua validade;

13.1.2. Conter a indicação do banco, número da conta e agência do licitante vencedor, para fins de pagamento;

13.1.3. Estar adequada ao último lance ofertado e a negociação realizada, acompanhada, dos documentos complementares eventualmente solicitados, quando necessários à confirmação daqueles exigidos neste Edital e já apresentados; especialmente de:

13.1.3.1. Planilha de quantitativos e preços;

13.1.3.2. Cronograma físico-financeiro compatível com o prazo de execução dos serviços; e

13.1.3.3. Composição de custos unitários contendo, inclusive, o detalhamento da composição e da taxa de Bonificação ou Benefício de Despesas Indiretas - BDI e dos respectivos percentuais praticados, bem como o detalhamento dos Encargos Sociais - ES.

13.2. A planilha de quantitativos e preços, o cronograma físico-financeiro e a composição de custos unitários, deverão ser assinados por responsável técnico da empresa:

13.2.1. Erros no preenchimento da planilha não constituem motivo para a desclassificação da proposta. A planilha poderá ser ajustada pelo licitante, no prazo indicado pelo sistema, desde que não haja majoração do preço;

13.2. O ajuste de que trata este dispositivo se limita a sanar erros ou falhas que não alterem a substância da proposta.

13.3. Será cotado um único preço para cada item, com a utilização de duas casas decimais, sendo que, nesse último caso, a indicação em contrário está sujeita a correção, observando-se aos seguintes critérios:

13.3.1. Falta de dígitos: serão acrescentados zeros;

13.3.2. Excesso de dígitos: sendo o primeiro dígito excedente menor que cinco, todo o excesso será suprimido, caso contrário haverá o arredondamento do dígito anterior para mais e os demais excedentes suprimidos.

13.4. Os preços deverão ser expressos em moeda corrente nacional, o preço unitário e o total em algarismos e o valor global da proposta em algarismos e por extenso:

13.4.1. Existindo discrepância entre o preço unitário e total, resultado da multiplicação do preço unitário pela quantidade, o preço unitário prevalecerá;

13.4.2. No caso de divergência entre o valor numérico e o expresso por extenso, prevalecerá o valor expresso por extenso;

13.4.3. Fica estabelecido que havendo divergência de preços unitários para um mesmo serviço, prevalecerá o de menor valor.

13.5. A proposta obedecerá aos termos deste Edital e seus Anexos, não sendo considerada aquela que não corresponda às especificações ali contidas ou que estabeleça vínculo à proposta de outro licitante.

13.6. A oferta deverá ser firme e precisa, limitada, rigorosamente, ao objeto deste Edital, sem conter alternativas de preço ou de qualquer outra condição que induza o julgamento a mais de um resultado.

13.7. No valor proposto estará incluso todos os custos operacionais, encargos previdenciários, trabalhistas, tributários, comerciais e quaisquer outros que incidam direta ou indiretamente na execução dos serviços; inclusive a integralidade dos custos para atendimento dos direitos trabalhistas assegurados na Constituição Federal, nas leis trabalhistas, nas normas infralegais, nas convenções coletivas de trabalho e nos termos de ajustamento de conduta vigentes na data de entrega das propostas.

13.8. A proposta final deverá ser documentada nos autos e será levada em consideração no decorrer da execução do contrato e aplicação de eventual sanção ao Contratado:

13.8.1. Todas as especificações do objeto contidas na proposta vinculam o Contratado.

13.9.As propostas que contenham a descrição do objeto, o valor e os documentos complementares estarão disponíveis na internet, após a homologação.

13.10.O prazo de validade da proposta não será inferior a 60 (sessenta) dias, a contar da data de seu encaminhamento.

14.0.DOS RECURSOS

14.1.A interposição de recurso referente ao julgamento das propostas, à habilitação ou inabilitação de licitantes, à anulação ou revogação da licitação, observará o disposto no Art. 165, da Lei 14.133/21.

14.2.Qualquer licitante poderá, durante o prazo concedido na sessão pública, que no presente certame será de 30 (trinta) minutos, de forma imediata após o término do julgamento das propostas e do ato de habilitação ou inabilitação, em campo próprio do sistema eletrônico, manifestar sua intenção de recorrer.

14.3.Quando o recurso apresentado impugnar o julgamento das propostas ou o ato de habilitação ou inabilitação do licitante:

14.3.1.A intenção de recorrer deverá ser manifestada imediatamente, sob pena de preclusão;

14.3.2.O prazo para apresentação das razões recursais será iniciado na data de intimação ou de lavratura da ata de habilitação ou inabilitação.

14.4.O prazo recursal é de 03 (três) dias úteis, contados da data de intimação ou de lavratura da ata.

14.5.As razões do recurso deverão ser apresentadas, exclusivamente, da seguinte forma:

14.5.1.Em campo próprio do sistema eletrônico.

14.6.O recurso será dirigido à autoridade que tiver editado o ato ou proferido a decisão recorrida, a qual poderá reconsiderar o ato ou a decisão no prazo de 03 (três) dias úteis, ou, nesse mesmo prazo, encaminhar o recurso com a sua manifestação à autoridade superior, a qual deverá proferir sua decisão no prazo de 10 (dez) dias úteis, contado do recebimento dos autos.

14.7.Os recursos interpostos fora do prazo não serão conhecidos.

14.8.O prazo para apresentação de contrarrazões ao recurso pelos demais licitantes será de 03 (três) dias úteis, contados da data da intimação pessoal ou da divulgação da interposição do recurso, assegurada a vista imediata dos elementos indispensáveis à defesa de seus interesses.

14.9.O recurso e o pedido de reconsideração terão efeito suspensivo do ato ou da decisão recorrida até que sobrevenha decisão final da autoridade competente.

14.10.O acolhimento do recurso invalida tão somente os atos insuscetíveis de aproveitamento.

14.11.Os autos do processo permanecerão com vista franqueada aos interessados no seguinte sítio: www.portaldecompraspublicas.com.br.

15.0.DA HOMOLOGAÇÃO

15.1.Encerradas as fases de julgamento e habilitação, e esgotados os recursos administrativos, o processo licitatório será encaminhado à autoridade superior, que poderá:

15.1.1.Determinar o retorno dos autos para saneamento de irregularidades;

15.1.2.Revogar a licitação por motivo de conveniência e oportunidade;

15.1.3.Proceder à anulação da licitação, de ofício ou mediante provocação de terceiros, sempre que presente ilegalidade insanável;

15.2.4.Adjudicar o objeto e homologar a licitação.

16.0.DO CONTRATO

16.1.Após a homologação pela autoridade superior do ORC, o licitante vencedor será convocado para, dentro do prazo de 05 (cinco) dias consecutivos da data de recebimento da notificação, e nas condições estabelecidas neste Edital e seus anexos, assinar o respectivo contrato, podendo o mesmo sofrer alterações nos termos definidos pela Lei 14.133/21:

16.1.1.O prazo de convocação poderá ser prorrogado uma vez, por igual período, mediante solicitação da parte durante seu transcurso, devidamente justificada, e desde que o motivo apresentado seja aceito pela Administração;

16.1.2.A recusa injustificada do adjudicatário em assinar o contrato no prazo estabelecido pela Administração caracterizará o descumprimento total da obrigação assumida e o sujeitará às penalidades legalmente estabelecidas e à imediata perda da garantia de proposta em favor ORC:

16.1.2.1.A regra do subitem anterior não se aplicará aos licitantes remanescentes convocados na forma estabelecida neste dispositivo;

16.1.3.Decorrido o prazo de validade da proposta indicado neste Edital sem convocação para a contratação, ficarão os licitantes liberados dos compromissos assumidos.

16.2.Na hipótese de o vencedor da licitação não assinar o contrato no prazo e nas condições estabelecidas, outro licitante poderá ser convocado, respeitada a ordem de classificação, para celebrar a contratação, ou instrumento hábil, nas condições propostas pelo licitante vencedor, sem prejuízo da aplicação das sanções previstas na Lei 14.133/21, e em outras legislações aplicáveis.

16.3. Na assinatura do contrato será exigida a comprovação de todas as condições de habilitação consignadas neste Edital, que deverão ser mantidas pelo Contratado durante a vigência do referido contrato.

16.4. O contrato que eventualmente venha a ser assinado pelo licitante vencedor, poderá ser alterado com a devida justificativa, unilateralmente pelo Contratante ou por acordo entre as partes, nos casos e condições previstas nos Arts. 124 a 136 e sua extinção, formalmente motivada nos autos do processo, assegurados o contraditório e a ampla defesa, ocorrerá nas hipóteses e disposições dos Arts. 137 a 139, todos da Lei 14.133/21; e executado sob o regime de empreitada por preço global.

16.5. Nas alterações unilaterais a que se refere o inciso I, do caput do Art. 124, da Lei 14.133/21, o Contratado será obrigado a aceitar, nas mesmas condições contratuais, acréscimos ou supressões que se fizerem nas obras, de até o respectivo limite fixado no Art. 125, do mesmo diploma legal, do valor inicial atualizado do contrato. Nenhum acréscimo ou supressão poderá exceder o limite estabelecido, salvo as supressões resultantes de acordo celebrado entre os contratantes.

16.6. Garantia da contratação:

16.6.1. Será exigida garantia adicional de que trata o § 5º, do Art. 59, da Lei 14.133/21, do licitante vencedor cuja proposta for inferior a 85% (oitenta e cinco por cento) do valor orçado pelo ORC, equivalente à diferença entre este último e o valor da proposta. Portanto: garantia adicional = 85% do valor orçado - proposta correspondente.

16.6.2. Em caso de opção pelo seguro-garantia, a parte adjudicatária deverá apresentá-la, no prazo máximo de 01 (um) mês, contado da data de homologação da licitação, e anterior à assinatura do contrato:

16.6.2.1. A apólice de seguro-garantia deverá ter validade durante a vigência do contrato e por mais 90 (noventa) dias após término deste prazo de vigência, permanecendo em vigor mesmo que o Contratado não pague o prêmio nas datas convencionadas;

16.6.2.2. Caso o adjudicatário não apresente a apólice de seguro de garantia no prazo fixado, ocorrerá a preclusão do direito de escolha dessa modalidade de garantia;

16.6.2.3. A apólice de seguro-garantia deverá acompanhar as modificações referentes à vigência do contrato principal mediante a emissão do respectivo endosso pela seguradora;

16.6.2.4. Será permitida a substituição da apólice de seguro-garantia na data de renovação ou de aniversário, desde que mantidas as condições e coberturas da apólice vigente e nenhum período fique descoberto, ressalvados os períodos de suspensão contratual;

16.6.2.5. A apólice de seguro-garantia deverá ter cobertura para pagamento direto ao empregado após decisão definitiva em processo administrativo que apure montante líquido e certo a ele devido em razão de inadimplência do Contratado, independentemente de trânsito em julgado de decisão.

16.6.3. Caso o adjudicatário não opte pelo seguro-garantia ou não apresente a apólice de seguro de garantia nos termos deste instrumento, deverá apresentar, no prazo máximo de 5 (cinco) dias úteis, prorrogáveis por igual período, a critério do Contratante, contado da assinatura do contrato, comprovante de prestação de garantia nas modalidades de caução em dinheiro ou títulos da dívida pública, fiança bancária ou títulos de capitalização:

16.6.3.1. Quando a garantia em dinheiro for a modalidade escolhida pelo Contratado, deverá ser efetuada em favor do Contratante, em conta bancária específica de instituição financeira por ele indicada;

16.6.3.2. Optando por utilizar títulos da dívida pública, estes devem ter sido emitidos sob a forma escritural, mediante registro em sistema centralizado de liquidação e de custódia autorizado pelo Banco Central do Brasil, e avaliados pelos seus valores econômicos, conforme definido pelo Ministério competente;

16.6.3.3. No caso de garantia na modalidade de fiança bancária, deverá ser emitida por banco ou instituição financeira devidamente autorizada a operar no País pelo Banco Central do Brasil e deverá constar expressa renúncia do fiador aos benefícios do artigo 827 do Código Civil;

16.6.3.4. Na hipótese de opção pelo título de capitalização, a garantia deverá ser custeada por pagamento único, com resgate pelo valor total, sob a modalidade de instrumento de garantia, emitido por sociedades de capitalização regulamente constituídas e autorizadas pelo Governo Federal. O título de capitalização deverá ser apresentado ao Contratante juntamente com as condições gerais e o número do processo administrativo sob o qual o plano de capitalização foi aprovado pela Superintendência de Seguros Privados SUSEP.

16.6.4. A garantia assegurará, qualquer que seja a modalidade escolhida, sob pena de não aceitação, o pagamento de:

16.6.4.1. Prejuízos advindos do não cumprimento do objeto do contrato e do não adimplemento das demais obrigações nele previstas;

16.6.4.2. Multas moratórias e punitivas aplicadas pela Administração ao Contratado; e

16.6.4.3. Obrigações trabalhistas e previdenciárias de qualquer natureza e para com o FGTS, não adimplidas pelo Contratado.

16.6.5.No caso de alteração do valor do contrato, ou prorrogação de sua vigência, a garantia deverá ser ajustada ou renovada, seguindo os mesmos parâmetros utilizados quando da contratação.

16.6.6.Na hipótese de suspensão do contrato por ordem ou inadimplemento do Contratante, o Contratado ficará desobrigado de renovar a garantia ou de endossar a apólice de seguro até a ordem de reinício da execução ou o adimplemento pela Administração.

16.6.7.Se o valor da garantia for utilizado total ou parcialmente em pagamento de qualquer obrigação, o Contratado obriga-se a fazer a respectiva reposição no prazo máximo de 5 (cinco) dias úteis, prorrogáveis por igual período, a critério do Contratante, contados da data em que for notificado.

16.6.8.O Contratante executará a garantia na forma prevista na legislação que rege a matéria:

16.6.8.1.O emitente da garantia ofertada pelo Contratado deverá ser notificado pelo Contratante quanto ao início de processo administrativo para apuração de descumprimento de cláusulas contratuais;

16.6.8.2.Caso se trate da modalidade seguro-garantia, ocorrido o sinistro durante a vigência da apólice, sua caracterização e comunicação poderão ocorrer fora desta vigência, não caracterizando fato que justifique a negativa do sinistro, desde que respeitados os prazos prescricionais aplicados ao contrato de seguro.

16.6.9.Extinguir-se-á a garantia com a restituição da carta fiança, autorização para a liberação de importâncias depositadas em dinheiro a título de garantia ou anuência ao resgate do título de capitalização, acompanhada de declaração do Contratante, mediante termo circunstanciado, de que o Contratado cumpriu todas as cláusulas do contrato:

16.6.9.1.A extinção da garantia na modalidade seguro-garantia observará a regulamentação da Superintendência de Seguros Privados SUSEP;

16.6.9.2.A Administração deverá apurar se há alguma pendência contratual antes do término da vigência da apólice.

16.6.10.A garantia somente será liberada ou restituída após a fiel execução do contrato ou após a sua extinção por culpa exclusiva do Contratante e, quando em dinheiro, será atualizada monetariamente.

16.6.11.O Contratado autoriza o Contratante a reter, a qualquer tempo, a garantia, na forma prevista neste instrumento.

16.6.12.O garantidor não é parte para figurar em processo administrativo instaurado pelo Contratante com o objetivo de apurar prejuízos e/ou aplicar sanções ao Contratado.

16.6.13.A garantia de execução é independente de eventual garantia do serviço prevista nesta contratação.

17.0.DO REAJUSTAMENTO EM SENTIDO ESTRITO - REAJUSTE

17.1.Os preços inicialmente contratados são fixos e irrevogáveis no prazo de um ano contado da data do orçamento estimado, em 09/03/2026.

17.2.Após o interregno de um ano, e independentemente de pedido do Contratado, os preços iniciais serão reajustados, mediante a aplicação, pelo Contratante, do seguinte parâmetro, exclusivamente para as obrigações iniciadas e concluídas após a ocorrência da anualidade: Índice Nacional de Custo da Construção INCC-FGV.

17.3.Nos reajustes subsequentes ao primeiro, o interregno mínimo de um ano será contado a partir dos efeitos financeiros do último reajuste.

17.4.No caso de atraso ou não divulgação do índice de reajustamento, o Contratante pagará ao Contratado a importância calculada pela última variação conhecida, liquidando a diferença correspondente tão logo seja divulgado o índice definitivo.

17.5.Nas aferições finais, o índice utilizado para reajuste será, obrigatoriamente, o definitivo.

17.6.Caso o índice estabelecido para reajustamento venha a ser extinto ou de qualquer forma não possa mais ser utilizado, será adotado, em substituição, o que vier a ser determinado pela legislação então em vigor.

17.7.Na ausência de previsão legal quanto ao índice substituto, as partes elegerão novo índice oficial, para reajustamento do preço do valor remanescente, por meio de termo aditivo.

17.8.O registro da variação do valor contratual para fazer face ao reajuste de preços poderá ser realizado por simples apostila.

17.9.O prazo para resposta ao pedido de restabelecimento do equilíbrio econômico-financeiro, quando for o caso, será de até um mês, contado da data do fornecimento da documentação comprobatória do fato imprevisível ou previsível de consequência incalculável, observadas as disposições dos Arts. 124 a 136, da Lei 14.133/21.

18.0.DA COMPROVAÇÃO DE EXECUÇÃO E RECEBIMENTO DO OBJETO

18.1.Executada a presente contratação e observadas as condições de adimplemento das obrigações pactuadas, os procedimentos e condições para receber o seu objeto pelo Contratante obedecerão, conforme o caso, às disposições do Art. 140, da Lei 14.133/21.

18.2.Por se tratar de obra, a assinatura do termo detalhado de recebimento provisório, se dará pelas partes, quando verificado o cumprimento das exigências de caráter técnico, até 15 (quinze) dias da

comunicação escrita do Contratado. No caso do termo detalhado de recebimento definitivo, será emitido e assinado pelas partes, apenas após o decurso do prazo de observação ou vistoria, que comprove o atendimento das exigências contratuais, não podendo esse prazo ser superior a 90 (noventa) dias, salvo em casos excepcionais, devidamente justificados.

18.3.Serão designados pelo ORC representantes com atribuições de Gestor e Fiscal do respectivo contrato, nos termos da norma vigente, especialmente para acompanhar e fiscalizar a sua execução, respectivamente, permitida a contratação de terceiros para assistência e subsídio de informações pertinentes a essas atribuições.

19.0.DAS OBRIGAÇÕES DO CONTRATANTE E DO CONTRATADO

19.1.Obrigações do Contratante:

19.1.1.Efetuar o pagamento relativo ao objeto contratado efetivamente realizado, de acordo com as cláusulas do respectivo contrato ou outros instrumentos hábeis;

19.1.2.Proporcionar ao Contratado todos os meios necessários para a fiel execução do objeto da presente contratação, nos termos do correspondente instrumento de ajuste;

19.1.3.Notificar o Contratado sobre qualquer irregularidade encontrada quanto à qualidade dos produtos ou serviços, exercendo a mais ampla e completa fiscalização, o que não exime o Contratado de suas responsabilidades pactuadas e preceitos legais;

19.1.4.Outras obrigações estabelecidas e relacionadas na Minuta do Contrato - Anexo IV.

19.2.Obrigações do Contratado:

19.2.1.Responsabilizar-se por todos os ônus e obrigações concernentes à legislação fiscal, civil, tributária e trabalhista, bem como por todas as despesas e compromissos assumidos, a qualquer título, perante seus fornecedores ou terceiros em razão da execução do objeto contratado;

19.2.2.Substituir, arcando com as despesas decorrentes, os materiais ou serviços que apresentarem defeitos, alterações, imperfeições ou quaisquer irregularidades discrepantes às exigências do instrumento de ajuste pactuado, ainda que constatados somente após o recebimento ou pagamento;

19.2.3.Não transferir a outrem, no todo ou em parte, o objeto da contratação, salvo mediante prévia e expressa autorização do Contratante;

19.2.4.Manter, durante a vigência do contrato ou outros instrumentos hábeis, em compatibilidade com as obrigações assumidas, todas as condições de habilitação e qualificação exigidas no respectivo processo contratação direta por Dispensa de Licitação, conforme o caso, apresentando ao Contratante os documentos necessários, sempre que solicitado;

19.2.5.Emitir Nota Fiscal correspondente à sede ou filial da empresa que efetivamente participou do certame e conseqüentemente apresentou a documentação exigida na fase de habilitação;

19.2.6.Executar todas as obrigações assumidas sempre com observância a melhor técnica vigente, enquadrando-se, rigorosamente, dentro dos preceitos legais, normas e especificações técnicas correspondentes;

19.2.7.Outras obrigações estabelecidas e relacionadas na Minuta do Contrato - Anexo IV.

20.0.DO PAGAMENTO

20.1.O pagamento será realizado mediante processo regular e em observância às normas e procedimentos adotados pelo ORC, bem como as disposições dos Arts. 141 a 146 da Lei 14.133/21; da seguinte maneira: Para ocorrer no prazo de trinta dias, contados do período de adimplemento.

20.2.O desembolso máximo do período, não será superior ao valor do respectivo adimplemento, de acordo com o cronograma aprovado, quando for o caso, e sempre em conformidade com a disponibilidade de recursos financeiros.

20.3.Nenhum valor será pago ao Contratado enquanto pendente de liquidação qualquer obrigação financeira que lhe for imposta, em virtude de penalidade ou inadimplência, a qual poderá ser compensada com o pagamento pendente, sem que isso gere direito a acréscimo de qualquer natureza.

20.4.Nos casos de eventuais atrasos de pagamento nos termos deste instrumento, e desde que o Contratado não tenha concorrido de alguma forma para o atraso, será admitida a compensação financeira, devida desde a data limite fixada para o pagamento até a data correspondente ao efetivo pagamento da parcela. Os encargos moratórios devidos em razão do atraso no pagamento serão calculados com utilização da seguinte fórmula: $EM = N \times VP \times I$, onde: EM = encargos moratórios; N = número de dias entre a data prevista para o pagamento e a do efetivo pagamento; VP = valor da parcela a ser paga; e I = índice de compensação financeira, assim apurado: $I = (TX \div 100) \div 365$, sendo TX = percentual do IPCA-IBGE acumulado nos últimos doze meses ou, na sua falta, um novo índice adotado pelo Governo Federal que o substitua. Na hipótese do referido índice estabelecido para a compensação financeira venha a ser extinto ou de qualquer forma não possa mais ser utilizado, será adotado, em substituição, o que vier a ser determinado pela legislação então em vigor.

21.0.DAS INFRAÇÕES ADMINISTRATIVAS E SANÇÕES

21.1.O licitante ou o Contratado será responsabilizado administrativamente, facultada a defesa no prazo legal do interessado, pelas infrações previstas no Art. 155, da Lei 14.133/21 e serão aplicadas, na forma, condições, regras, prazos e procedimentos definidos nos Arts. 156 a 163, do mesmo diploma legal, as seguintes sanções: a – advertência aplicada exclusivamente pela infração administrativa de dar causa à inexecução parcial do contrato, quando não se justificar a imposição de penalidade mais grave; b – multa de mora de 0,5% (zero vírgula cinco por cento) aplicada sobre o valor do contrato, por dia de atraso injustificado na execução do objeto da contratação; c – multa de 10% (dez por cento) sobre o valor do contrato por qualquer das infrações administrativas previstas no referido Art. 155; d – impedimento de licitar e contatar no âmbito da Administração Pública direta e indireta do ente federativo que tiver aplicado a sanção, pelo prazo máximo de três anos, aplicada ao responsável pelas infrações administrativas previstas nos incisos II, III, IV, V, VI e VII do caput do referido Art. 155, quando não se justificar a imposição de penalidade mais grave; e – declaração de inidoneidade para licitar ou contratar no âmbito da Administração Pública direta e indireta de todos os entes federativos, pelo prazo mínimo de três anos e máximo de seis anos, aplicada ao responsável pelas infrações administrativas previstas nos incisos VIII, IX, X, XI e XII do caput do referido Art. 155, bem como pelas infrações administrativas previstas nos incisos II, III, IV, V, VI e VII do caput do mesmo artigo que justifiquem a imposição de penalidade mais grave que a sanção referida no § 4º do referido Art. 156; f – aplicação cumulada de outras sanções previstas na Lei 14.133/21.

21.2.Se o valor da multa ou indenização devida não for recolhido no prazo de 15 (quinze) dias após a comunicação ao Contratado, será automaticamente descontado da primeira parcela do pagamento a que o Contratado vier a fazer jus, acrescido de juros moratórios de 1% (um por cento) ao mês, ou, quando for o caso, cobrado judicialmente.

22.0.DAS OBRIGAÇÕES PERTINENTES À LGPD

22.1.As partes contratantes deverão cumprir a Lei nº 13.709, de 14 de Agosto de 2018, que é a Lei Geral de Proteção de Dados Pessoais LGPD, quanto a todos os dados pessoais a que tenham acesso em razão deste certame ou do termo de ajuste que eventualmente venha a ser firmado, a partir da apresentação da proposta no procedimento de contratação, independentemente de declaração ou de aceitação expressa.

22.2.Os dados obtidos somente poderão ser utilizados para as finalidades que justificaram seu acesso e de acordo com a boa-fé e com os princípios do Art. 6º, da Lei 13.709/18.

22.3.É vedado o compartilhamento com terceiros de qualquer dado obtido, fora das hipóteses permitidas em Lei.

22.4.Outras obrigações estabelecidas e relacionadas na Minuta do Contrato - Anexo IV.

23.0.DAS DISPOSIÇÕES GERAIS

23.1.Será divulgada ata da sessão pública no sistema eletrônico.

23.2.Não havendo expediente ou ocorrendo qualquer fato superveniente que impeça a realização do certame na data marcada, a sessão será automaticamente transferida para o primeiro dia útil subsequente, no mesmo horário anteriormente estabelecido, desde que não haja comunicação em contrário, pelo Agente de Contratação.

23.3.Todas as referências de tempo no Edital, nos seus anexos, no aviso e durante a sessão pública observarão o horário de Brasília – DF.

23.4.A homologação do resultado desta licitação não implicará direito à contratação.

23.5.As normas disciplinadoras da licitação serão sempre interpretadas em favor da ampliação da disputa entre os interessados, desde que não comprometam o interesse do ORC, o princípio da isonomia, a finalidade e a segurança da contratação.

23.6.Os licitantes assumem todos os custos de preparação e apresentação de suas propostas e o ORC não será, em nenhum caso, responsável por esses custos, independentemente da condução ou do resultado do processo licitatório.

23.7.Para todos os efeitos, na contagem dos prazos estabelecidos neste Edital e seus anexos, excluir-se-á o dia do início e incluir-se-á o do vencimento. Só se iniciam e vencem os prazos em dias de expediente no ORC.

23.8.O desatendimento de exigências formais não essenciais não importará o afastamento do licitante, desde que seja possível o aproveitamento do ato, observados os princípios da isonomia e do interesse público.

23.9.Em caso de divergência entre disposições do Edital e de seus anexos ou demais peças que compõem o processo, prevalecerá as do Edital.

23.10.O Edital e seus anexos também estão disponibilizados na íntegra no endereço eletrônico: www.portaldecompraspublicas.com.br; no Portal Nacional de Contratações Públicas PNCP; e poderão ser lidos, e quando for o caso obtidos, mediante processo regular e observados os procedimentos definidos pelo ORC, no endereço: Av. São Sebastião, 635 – São Sebastião – Quixaba – PE, nos horários normais de expediente: das 08:00 as 12:00 horas; mesmo endereço e horário nos quais os autos do processo administrativo permanecerão com vista franqueada aos interessados.

23.11. Para dirimir eventuais controvérsias decorrentes deste certame, excluído qualquer outro, o foro competente é o da Carnaíba, Estado de Pernambuco.

Quixaba - PE, 13 de Março de 2026.

JOSÉ ARNALDO DOS SANTOS
Secretario de Infraestrutura



ESTADO DE PERNAMBUCO
PREFEITURA MUNICIPAL DE QUIXABA
SETOR DE CONTRATAÇÃO

ANEXO I - CONCORRÊNCIA ELETRÔNICA Nº 00001/2026

TERMO DE REFERÊNCIA - ESPECIFICAÇÕES

1.0.DO OBJETO

1.1.Constitui objeto desta licitação: A presente CONCORRÊNCIA ELETRÔNICA do tipo menor preço global tem por objeto a contratação de empresa para Construção sistema de tratamento de esgoto na Rua Antônio Salvador de Araújo e na comunidade Sítio gatos, contendo Sistema formado por fossa Séptica e filtro e implantação de rede de esgoto no Município de Quixaba PE.

2.0.DA JUSTIFICATIVA

2.1.A contratação acima descrita, que será processada nos termos deste instrumento convocatório, especificações técnicas e informações complementares que o acompanham, quando for o caso, justifica-se: Pela necessidade da devida efetivação de obra para suprir demanda específica – Contratação de empresa para Construção sistema de tratamento de esgoto na Rua Antônio Salvador de Araújo e na comunidade Sítio gatos, contendo Sistema formado por fossa Séptica e filtro e implantação de rede de esgoto no Município de Quixaba PE –, considerada oportuna e imprescindível, bem como relevante medida de interesse público; e ainda, pela necessidade de desenvolvimento de ações continuadas para a promoção de atividades pertinentes, visando à maximização dos recursos em relação aos objetivos programados, observadas as diretrizes e metas definidas nas ferramentas de planejamento aprovadas.

2.2.As características e especificações do objeto ora licitado são:

CÓDIGO	DISCRIMINAÇÃO	UNIDADE	QUANTIDADE	PREÇO UNIT.	PREÇO TOTAL
1	Contratação de empresa para Construção sistema de tratamento de esgoto na Rua Antônio Salvador de Araújo e na comunidade Sítio gatos, contendo Sistema formado por fossa Séptica e filtro e implantação de rede de esgoto no Município de Quixaba PE	OBRA		1209.698,56	209.698,56
				TOTAL	209.698,56

3.0.DAS OBRIGAÇÕES DO CONTRATANTE

3.1.Efetuar o pagamento relativo ao objeto contratado efetivamente realizado, de acordo com as cláusulas do respectivo contrato ou outros instrumentos hábeis.

3.2.Proporcionar ao Contratado todos os meios necessários para a fiel execução do objeto da presente contratação, nos termos do correspondente instrumento de ajuste.

3.3.Notificar o Contratado sobre qualquer irregularidade encontrada quanto à qualidade dos produtos ou serviços, exercendo a mais ampla e completa fiscalização, o que não exime o Contratado de suas responsabilidades pactuadas e preceitos legais.

3.4.Outras obrigações estabelecidas e relacionadas na Minuta do Contrato - Anexo IV.

4.0.DAS OBRIGAÇÕES DO CONTRATADO

4.1.Responsabilizar-se por todos os ônus e obrigações concernentes à legislação fiscal, civil, tributária e trabalhista, bem como por todas as despesas e compromissos assumidos, a qualquer título, perante seus fornecedores ou terceiros em razão da execução do objeto contratado.

- 4.2. Substituir, arcando com as despesas decorrentes, os materiais ou serviços que apresentarem defeitos, alterações, imperfeições ou quaisquer irregularidades discrepantes às exigências do instrumento de ajuste pactuado, ainda que constatados somente após o recebimento ou pagamento.
- 4.3. Não transferir a outrem, no todo ou em parte, o objeto da contratação, salvo mediante prévia e expressa autorização do Contratante.
- 4.4. Manter, durante a vigência do contrato ou outros instrumentos hábeis, em compatibilidade com as obrigações assumidas, todas as condições de habilitação e qualificação exigidas no respectivo processo contratação direta por Dispensa de Licitação, conforme o caso, apresentando ao Contratante os documentos necessários, sempre que solicitado.
- 4.5. Emitir Nota Fiscal correspondente à sede ou filial da empresa que efetivamente participou do certame e conseqüentemente apresentou a documentação exigida na fase de habilitação.
- 4.6. Executar todas as obrigações assumidas sempre com observância a melhor técnica vigente, enquadrando-se, rigorosamente, dentro dos preceitos legais, normas e especificações técnicas correspondentes.
- 4.7. Outras obrigações estabelecidas e relacionadas na Minuta do Contrato - Anexo IV.

5.0. DO PRAZO E DA VIGÊNCIA

5.1. O prazo máximo para a execução do objeto ora licitado, conforme suas características e as necessidades do ORC, e que admite prorrogação nas condições e hipóteses previstas na Lei 14.133/21, está abaixo indicado e será considerado da emissão da Ordem de Serviço:

Início: 8 (oito) dias;

Conclusão: 5 (cinco) meses.

5.2. O prazo de vigência do correspondente contrato será determinado: até o final do exercício financeiro de 2026, considerado da data de sua assinatura; podendo ser prorrogado, nas hipóteses e nos termos dos Arts. 105 a 114, da Lei 14.133/21.

6.0. DO REAJUSTAMENTO EM SENTIDO ESTRITO - REAJUSTE

6.1. Os preços inicialmente contratados são fixos e irremovíveis no prazo de um ano contado da data do orçamento estimado, em 09/03/2026.

6.2. Após o interregno de um ano, e independentemente de pedido do Contratado, os preços iniciais serão reajustados, mediante a aplicação, pelo Contratante, do seguinte parâmetro, exclusivamente para as obrigações iniciadas e concluídas após a ocorrência da anualidade: Índice Nacional de Custo da Construção INCC-FGV.

6.3. Nos reajustes subsequentes ao primeiro, o interregno mínimo de um ano será contado a partir dos efeitos financeiros do último reajuste.

6.4. No caso de atraso ou não divulgação do índice de reajustamento, o Contratante pagará ao Contratado a importância calculada pela última variação conhecida, liquidando a diferença correspondente tão logo seja divulgado o índice definitivo.

6.5. Nas aferições finais, o índice utilizado para reajuste será, obrigatoriamente, o definitivo.

6.6. Caso o índice estabelecido para reajustamento venha a ser extinto ou de qualquer forma não possa mais ser utilizado, será adotado, em substituição, o que vier a ser determinado pela legislação então em vigor.

6.7. Na ausência de previsão legal quanto ao índice substituto, as partes elegerão novo índice oficial, para reajustamento do preço do valor remanescente, por meio de termo aditivo.

6.8. O registro da variação do valor contratual para fazer face ao reajuste de preços poderá ser realizado por simples apostila.

6.9. O prazo para resposta ao pedido de restabelecimento do equilíbrio econômico-financeiro, quando for o caso, será de até um mês, contado da data do fornecimento da documentação comprobatória do fato imprevisível ou previsível de consequência incalculável, observadas as disposições dos Arts. 124 a 136, da Lei 14.133/21.

7.0. DO PAGAMENTO

7.1. O pagamento será realizado mediante processo regular e em observância às normas e procedimentos adotados pelo ORC, bem como as disposições dos Arts. 141 a 146 da Lei 14.133/21; da seguinte maneira: Para ocorrer no prazo de trinta dias, contados do período de adimplemento.

7.2. O desembolso máximo do período, não será superior ao valor do respectivo adimplemento, de acordo com o cronograma aprovado, quando for o caso, e sempre em conformidade com a disponibilidade de recursos financeiros.

7.3. Nenhum valor será pago ao Contratado enquanto pendente de liquidação qualquer obrigação financeira que lhe for imposta, em virtude de penalidade ou inadimplência, a qual poderá ser compensada com o pagamento pendente, sem que isso gere direito a acréscimo de qualquer natureza.

8.0. DA COMPROVAÇÃO DE EXECUÇÃO E RECEBIMENTO DO OBJETO

8.1. Executada a presente contratação e observadas as condições de adimplemento das obrigações pactuadas, os procedimentos e condições para receber o seu objeto pelo Contratante obedecerão, conforme o caso, às disposições do Art. 140, da Lei 14.133/21.

8.2. Por se tratar de obra, a assinatura do termo detalhado de recebimento provisório, se dará pelas partes, quando verificado o cumprimento das exigências de caráter técnico, até 15 (quinze) dias da comunicação escrita do Contratado. No caso do termo detalhado de recebimento definitivo, será emitido e assinado pelas partes, apenas após o decurso do prazo de observação ou vistoria, que comprove o atendimento das exigências contratuais, não podendo esse prazo ser superior a 90 (noventa) dias, salvo em casos excepcionais, devidamente justificados.

9.0. DOS PROCEDIMENTOS DE FISCALIZAÇÃO E GERENCIAMENTO

9.1. Serão designados pelo Contratante representantes com atribuições de Gestor e Fiscal do contrato, nos termos da norma vigente, especialmente para acompanhar e fiscalizar a sua execução, respectivamente, permitida a contratação de terceiros para assistência e subsídio de pertinentes a essas atribuições.

10.0. DAS INFRAÇÕES ADMINISTRATIVAS E SANÇÕES

10.1. O licitante ou o Contratado será responsabilizado administrativamente, facultada a defesa no prazo legal do interessado, pelas infrações previstas no Art. 155, da Lei 14.133/21 e serão aplicadas, na forma, condições, regras, prazos e procedimentos definidos nos Arts. 156 a 163, do mesmo diploma legal, as seguintes sanções: a – advertência aplicada exclusivamente pela infração administrativa de dar causa à inexecução parcial do contrato, quando não se justificar a imposição de penalidade mais grave; b – multa de mora de 0,5% (zero vírgula cinco por cento) aplicada sobre o valor do contrato, por dia de atraso injustificado na execução do objeto da contratação; c – multa de 10% (dez por cento) sobre o valor do contrato por qualquer das infrações administrativas previstas no referido Art. 155; d – impedimento de licitar e contratar no âmbito da Administração Pública direta e indireta do ente federativo que tiver aplicado a sanção, pelo prazo máximo de três anos, aplicada ao responsável pelas infrações administrativas previstas nos incisos II, III, IV, V, VI e VII do caput do referido Art. 155, quando não se justificar a imposição de penalidade mais grave; e – declaração de inidoneidade para licitar ou contratar no âmbito da Administração Pública direta e indireta de todos os entes federativos, pelo prazo mínimo de três anos e máximo de seis anos, aplicada ao responsável pelas infrações administrativas previstas nos incisos VIII, IX, X, XI e XII do caput do referido Art. 155, bem como pelas infrações administrativas previstas nos incisos II, III, IV, V, VI e VII do caput do mesmo artigo que justifiquem a imposição de penalidade mais grave que a sanção referida no § 4º do referido Art. 156; f – aplicação cumulada de outras sanções previstas na Lei 14.133/21.

10.2. Se o valor da multa ou indenização devida não for recolhido no prazo de 15 (quinze) dias após a comunicação ao Contratado, será automaticamente descontado da primeira parcela do pagamento a que o Contratado vier a fazer jus, acrescido de juros moratórios de 1% (um por cento) ao mês, ou, quando for o caso, cobrado judicialmente.

11.0. DA COMPENSAÇÃO FINANCEIRA

11.1. Nos casos de eventuais atrasos de pagamento nos termos deste instrumento, e desde que o Contratado não tenha concorrido de alguma forma para o atraso, será admitida a compensação financeira, devida desde a data limite fixada para o pagamento até a data correspondente ao efetivo pagamento da parcela. Os encargos moratórios devidos em razão do atraso no pagamento serão calculados com utilização da seguinte fórmula: $EM = N \times VP \times I$, onde: EM = encargos moratórios; N = número de dias entre a data prevista para o pagamento e a do efetivo pagamento; VP = valor da parcela a ser paga; e I = índice de compensação financeira, assim apurado: $I = (TX \div 100) \div 365$, sendo TX = percentual do IPCA-IBGE acumulado nos últimos doze meses ou, na sua falta, um novo índice adotado pelo Governo Federal que o substitua. Na hipótese do referido índice estabelecido para a compensação financeira venha a ser extinto ou de qualquer forma não possa mais ser utilizado, será adotado, em substituição, o que vier a ser determinado pela legislação então em vigor.

12.0. DO MODELO DE PROPOSTA

12.1. É parte integrante deste Termo de Referência o modelo de proposta correspondente, podendo o licitante utilizá-lo como referência - Anexo 01.



ESTADO DE PERNAMBUCO
PREFEITURA MUNICIPAL DE QUIXABA
SETOR DE CONTRATAÇÃO

ANEXO 01 AO TERMO DE REFERÊNCIA - PROPOSTA

CONCORRÊNCIA ELETRÔNICA Nº 00001/2026

PROPOSTA

REFERENTE: CONCORRÊNCIA ELETRÔNICA Nº 00001/2026
PREFEITURA MUNICIPAL DE QUIXABA - PE.

OBJETO: A presente CONCORRÊNCIA ELETRÔNICA do tipo menor preço global tem por objeto a contratação de empresa para Construção sistema de tratamento de esgoto na Rua Antônio Salvador de Araújo e na comunidade Sítio gatos, contendo Sistema formado por fossa Séptica e filtro e implantação de rede de esgoto no Município de Quixaba PE.

PROPONENTE:
CNPJ:

Prezados Senhores,

Nos termos da licitação em epígrafe, apresentamos proposta conforme abaixo:

CÓDIGO	DISCRIMINAÇÃO	UNIDADE	QUANTIDADE	PREÇO UNIT.	PREÇO TOTAL
1	Contratação de empresa para Construção sistema de tratamento de esgoto na Rua Antônio Salvador de Araújo e na comunidade Sítio gatos, contendo Sistema formado por fossa Séptica e filtro e implantação de rede de esgoto no Município de Quixaba PE	OBRA	1		

VALOR GLOBAL DA PROPOSTA - R\$

PRAZO DE EXECUÇÃO:
CONDIÇÕES DE PAGAMENTO:
VALIDADE DESTA PROPOSTA:

Dados bancários do proponente para fins de pagamento:
Banco:
Conta:

Local e Data.

NOME/CPF/ASSINATURA
Representante legal do proponente.

OBSERVAÇÃO: a proposta deverá ser elaborada em papel timbrado do proponente.



**ESTADO DE PERNAMBUCO
PREFEITURA MUNICIPAL DE QUIXABA
SETOR DE CONTRATAÇÃO**

ANEXO II - CONCORRÊNCIA ELETRÔNICA Nº 00001/2026

MODELO DE DECLARAÇÃO - de não empregar menor

REFERENTE: CONCORRÊNCIA ELETRÔNICA Nº 00001/2026
PREFEITURA MUNICIPAL DE QUIXABA - PE.

PROPONENTE
CNPJ

1.0 - DECLARAÇÃO de não empregar menor.

O proponente acima qualificado declara, sob as penas da Lei, que não emprega menor de dezoito anos em trabalho noturno, insalubre ou perigoso e nem menor de dezesseis anos, em qualquer trabalho, podendo existir menor, a partir de quatorze anos, na condição de aprendiz na forma da legislação vigente; em acatamento às disposições do Art. 7º, Inciso XXXIII, da Constituição Federal, acrescido pela Lei Federal nº 9.854, de 27 de outubro de 1999.

Local e Data.

NOME/CPF/ASSINATURA
Representante legal do proponente.

OBSERVAÇÃO: a declaração deverá ser elaborada em papel timbrado do proponente.



**ESTADO DE PERNAMBUCO
PREFEITURA MUNICIPAL DE QUIXABA
SETOR DE CONTRATAÇÃO**

ANEXO III - CONCORRÊNCIA ELETRÔNICA Nº 00001/2026

MODELO DE DECLARAÇÃO - que a proposta compreende a integralidade dos custos

REFERENTE: CONCORRÊNCIA ELETRÔNICA Nº 00001/2026
PREFEITURA MUNICIPAL DE QUIXABA - PE.

PROPONENTE
CNPJ

1.0 - DECLARAÇÃO que a proposta econômica compreende a integralidade dos custos.

O proponente acima qualificado declara, sob as penas da Lei, que sua proposta econômica compreende a integralidade dos custos para atendimento dos direitos trabalhistas assegurados na Constituição Federal, nas leis trabalhistas, nas normas infralegais, nas convenções coletivas de trabalho e nos termos de ajustamento de conduta vigentes na data de entrega das propostas.

Local e Data.

NOME/CPF/ASSINATURA
Representante legal do proponente.

OBSERVAÇÃO: a declaração deverá ser elaborada em papel timbrado do proponente.



ESTADO DE PERNAMBUCO
PREFEITURA MUNICIPAL DE QUIXABA
SETOR DE CONTRATAÇÃO

ANEXO IV - CONCORRÊNCIA ELETRÔNICA Nº 00001/2026

MINUTA DO CONTRATO

CONCORRÊNCIA ELETRÔNICA Nº 00001/2026
PROCESSO ADMINISTRATIVO Nº 260310CE00001

CONTRATO Nº: / ... - PMQ

TERMO DE CONTRATO QUE ENTRE SI CELEBRAM A PREFEITURA MUNICIPAL DE QUIXABA E, PARA EXECUÇÃO DE OBRA CONFORME DISCRIMINADO NESTE INSTRUMENTO NA FORMA ABAIXO:

Pelo presente instrumento de contrato, de um lado Prefeitura Municipal de Quixaba - Av. São Sebastião, 635 - São Sebastião - Quixaba - PE, CNPJ nº 35.445.527/0001-04, neste ato representada pelo Prefeito Jose Pereira Nunes, Brasileiro, Casado, Agricultor, residente e domiciliado na Rua Cícero Cabral, 11 - Casa - Centro - Quixaba - PE, CPF nº 310.563.184-49, Carteira de Identidade nº 1861157 SSPPE, doravante simplesmente CONTRATANTE, e do outro lado - - - - ..., CNPJ nº, neste ato representado por residente e domiciliado na, - - - - ..., CPF nº, Carteira de Identidade nº, doravante simplesmente CONTRATADO, decidiram as partes contratantes assinar o presente contrato, o qual se regerá pelas cláusulas e condições seguintes:

CLÁUSULA PRIMEIRA - DOS FUNDAMENTOS:

Este contrato decorre da licitação modalidade Concorrência Eletrônica nº 00001/2026, processada nos termos da Lei Federal nº 14.133, de 1º de Abril de 2021; Lei Complementar nº 123, de 14 de Dezembro de 2006; Decreto Municipal nº 003, de 02 de Janeiro de 2024; e legislação pertinente, consideradas as alterações posteriores das referidas normas, às quais os contratantes estão sujeitos como também às cláusulas deste contrato.

CLÁUSULA SEGUNDA - DO OBJETO:

O presente contrato, cuja lavratura foi autorizada ..., tem por objeto: A presente CONCORRÊNCIA ELETRÔNICA do tipo menor preço global tem por objeto a contratação de empresa para Construção sistema de tratamento de esgoto na Rua Antônio Salvador de Araújo e na comunidade Sítio gatos, contendo Sistema formado por fossa Séptica e filtro e implantação de rede de esgoto no Município de Quixaba PE.

A obra deverá ser executada rigorosamente de acordo com as condições expressas neste instrumento, proposta apresentada, especificações técnicas correspondentes, processo de licitação modalidade Concorrência Eletrônica nº 00001/2026 e instruções do Contratante, documentos esses que ficam fazendo partes integrantes do presente contrato, independente de transcrição; e sob o regime de empreitada por preço global.

CLÁUSULA TERCEIRA - DO VALOR E PREÇOS:

O valor total deste contrato, a base do preço proposto, é de R\$... (...).

CLÁUSULA QUARTA - DO REAJUSTAMENTO EM SENTIDO ESTRITO - REAJUSTE:

Os preços inicialmente contratados são fixos e irajustáveis no prazo de um ano contado da data do orçamento estimado, em 09/03/2026.

Após o interregno de um ano, e independentemente de pedido do Contratado, os preços iniciais serão reajustados, mediante a aplicação, pelo Contratante, do seguinte parâmetro, exclusivamente para as obrigações iniciadas e concluídas após a ocorrência da anualidade: Índice Nacional de Custo da Construção INCC-FGV.

Nos reajustes subsequentes ao primeiro, o interregno mínimo de um ano será contado a partir dos efeitos financeiros do último reajuste.

No caso de atraso ou não divulgação do índice de reajustamento, o Contratante pagará ao Contratado a importância calculada pela última variação conhecida, liquidando a diferença correspondente tão logo seja divulgado o índice definitivo.

Nas aferições finais, o índice utilizado para reajuste será, obrigatoriamente, o definitivo.

Caso o índice estabelecido para reajustamento venha a ser extinto ou de qualquer forma não possa mais ser utilizado, será adotado, em substituição, o que vier a ser determinado pela legislação então em vigor.

Na ausência de previsão legal quanto ao índice substituto, as partes elegerão novo índice oficial, para reajustamento do preço do valor remanescente, por meio de termo aditivo.

O registro da variação do valor contratual para fazer face ao reajuste de preços poderá ser realizado por simples apostila.

O prazo para resposta ao pedido de restabelecimento do equilíbrio econômico-financeiro, quando for o caso, será de até um mês, contado da data do fornecimento da documentação comprobatória do fato imprevisível ou previsível de consequência incalculável, observadas as disposições dos Arts. 124 a 136, da Lei 14.133/21.

CLÁUSULA QUINTA - DA DOTAÇÃO:

As despesas correrão por conta da seguinte dotação, constante do orçamento vigente:

PREFEITURA MUNICIPAL DE QUIXABA PE

20.700 Secretaria de Infra-Estrutura

2011 1020 Promover Melhorias com Esgotos, Galerias e Fossas

4.4.90.51 99 1500.0000 OBRAS E INSTALAÇÕES

1014 Implantar Pavimentação em Paralelepípedos

4.4.90.51 99 1500.0000 OBRAS E INSTALAÇÕES

CLÁUSULA SEXTA - DO PAGAMENTO:

O pagamento será efetuado mediante processo regular e em observância às normas e procedimentos adotados pelo Contratante, bem como as disposições dos Arts. 141 a 146 da Lei 14.133/21; da seguinte maneira: Para ocorrer no prazo de trinta dias, contados do período de adimplemento.

CLÁUSULA SÉTIMA - DOS PRAZOS E DA VIGÊNCIA:

Os prazos máximos de início de etapas de execução e de conclusão do objeto ora contratado, que admitem prorrogação nas condições e hipóteses previstas na Lei 14.133/21, estão abaixo indicados e serão considerados da emissão da Ordem de Serviço:

a - Início: 8 (oito) dias;

b - Conclusão: 5 (cinco) meses.

A vigência do presente contrato será determinada: até o final do exercício financeiro de 2026, considerada da data de sua assinatura; podendo ser prorrogada, nas hipóteses e nos termos dos Arts. 105 a 114, da Lei 14.133/21.

CLÁUSULA OITAVA - DAS OBRIGAÇÕES DO CONTRATANTE:

a - Efetuar o pagamento relativo a execução da obra efetivamente realizada, de acordo com as respectivas cláusulas do presente contrato;

b - Proporcionar ao Contratado todos os meios necessários para a fiel execução da obra contratada;

c - Notificar o Contratado sobre qualquer irregularidade encontrada quanto à qualidade da obra, exercendo a mais ampla e completa fiscalização, o que não exime o Contratado de suas responsabilidades contratuais e legais;

d - Designar representantes com atribuições de Gestor e Fiscal deste contrato, conforme requisitos estabelecidos na norma vigente, ou pelos respectivos substitutos, especialmente para coordenar as atividades relacionadas à fiscalização e acompanhar e fiscalizar a sua execução, respectivamente, permitida a contratação de terceiros para assistência e subsídio da fiscalização com informações pertinentes a essa atribuição;

e - Observar, em compatibilidade com o objeto deste contrato, as disposições dos Arts. 115 a 123 da Lei 14.133/21.

CLÁUSULA NONA - DAS OBRIGAÇÕES DO CONTRATADO:

- a - Executar devidamente a obra descrita na cláusula correspondente do presente contrato, dentro dos melhores parâmetros de qualidade estabelecidos para o ramo de atividade relacionada ao objeto contratual, com observância aos prazos estipulados;
- b - Responsabilizar-se por todos os ônus e obrigações concernentes à legislação fiscal, civil, tributária e trabalhista, bem como por todas as despesas e compromissos assumidos, a qualquer título, perante seus fornecedores ou terceiros em razão da execução do objeto contratado;
- c - Manter preposto capacitado e idôneo, aceito pelo Contratante, quando da execução do contrato, que o represente integralmente em todos os seus atos;
- d - Permitir e facilitar a fiscalização do Contratante devendo prestar os informes e esclarecimentos solicitados;
- e - Será responsável pelos danos causados diretamente ao Contratante ou a terceiros, decorrentes de sua culpa ou dolo na execução do contrato, não excluindo ou reduzindo essa responsabilidade a fiscalização ou o acompanhamento pelo órgão interessado;
- f - Não ceder, transferir ou subcontratar, no todo ou em parte, o objeto deste instrumento, sem o conhecimento e a devida autorização expressa do Contratante;
- g - Manter, durante a vigência do contrato, em compatibilidade com as obrigações assumidas, todas as condições de habilitação e qualificação exigidas no respectivo processo licitatório, apresentando ao Contratante os documentos necessários, sempre que solicitado;
- h - Prestar garantia da contratação, quando exigida, observados os procedimentos, condições e prazo definidos na licitação modalidade Concorrência Eletrônica nº 00001/2026. Não ocorrendo a efetiva prestação de garantia na forma determinada, sujeitará o Contratado às penalidades estabelecidas neste contrato e na legislação pertinente, sem prejuízo da sua extinção;
- i - Cumprir a reserva de cargos prevista em lei para pessoa com deficiência, para reabilitado da Previdência Social ou para aprendiz, bem como as reservas de cargos previstas em outras normas específicas, ao longo de toda a execução do contrato, e sempre que solicitado pelo Contratante, deverá comprovar o cumprimento dessa reserva de cargos, com a indicação dos empregados que preencherem as referidas vagas;
- j - Observar, em compatibilidade com o objeto deste contrato, as disposições dos Arts. 115 a 123 da Lei 14.133/21.

CLÁUSULA DÉCIMA - DA ALTERAÇÃO E EXTINÇÃO:

Este contrato poderá ser alterado com a devida justificativa, unilateralmente pelo Contratante ou por acordo entre as partes, nos casos e condições previstas nos Arts. 124 a 136 e sua extinção, formalmente motivada nos autos do processo, assegurados o contraditório e a ampla defesa, ocorrerá nas hipóteses e disposições dos Arts. 137 a 139, todos da Lei 14.133/21.

Nas alterações unilaterais a que se refere o inciso I, do caput do Art. 124, da Lei 14.133/21, o Contratado será obrigado a aceitar, nas mesmas condições contratuais, acréscimos ou supressões que se fizerem nas obras, de até o respectivo limite fixado no Art. 125, do mesmo diploma legal, do valor inicial atualizado do contrato. Nenhum acréscimo ou supressão poderá exceder o limite estabelecido, salvo as supressões resultantes de acordo celebrado entre os contratantes.

CLÁUSULA DÉCIMA PRIMEIRA - DO RECEBIMENTO:

Executada a presente contratação e observadas as condições de adimplemento das obrigações pactuadas, os procedimentos e condições para receber o seu objeto pelo Contratante obedecerão, conforme o caso, às disposições do Art. 140, da Lei 14.133/21.

Por se tratar de obra, a assinatura do termo detalhado de recebimento provisório, se dará pelas partes, quando verificado o cumprimento das exigências de caráter técnico, até 15 (quinze) dias da comunicação escrita do Contratado. No caso do termo detalhado de recebimento definitivo, será emitido e assinado pelas partes, apenas após o decurso do prazo de observação ou vistoria, que comprove o atendimento das exigências contratuais, não podendo esse prazo ser superior a 90 (noventa) dias, salvo em casos excepcionais, devidamente justificados.

CLÁUSULA DÉCIMA SEGUNDA - DAS PENALIDADES:

O licitante ou o Contratado será responsabilizado administrativamente, facultada a defesa no prazo legal do interessado, pelas infrações previstas no Art. 155, da Lei 14.133/21 e serão aplicadas, na forma, condições, regras, prazos e procedimentos definidos nos Arts. 156 a 163, do mesmo diploma legal, as seguintes sanções: a – advertência aplicada exclusivamente pela infração administrativa de dar causa à inexecução parcial do contrato, quando não se justificar a imposição de penalidade mais grave; b – multa de mora de 0,5% (zero vírgula cinco por cento) aplicada sobre o valor do contrato, por dia de atraso injustificado na execução do objeto da contratação; c – multa de 10% (dez por cento) sobre o valor do contrato por qualquer das infrações administrativas previstas no referido Art. 155; d – impedimento de licitar e contratar no âmbito da Administração Pública direta e indireta do ente federativo que tiver aplicado a sanção, pelo prazo máximo de três anos, aplicada ao responsável pelas infrações administrativas previstas nos incisos II, III, IV, V, VI e VII do caput do referido Art.

155, quando não se justificar a imposição de penalidade mais grave; e – declaração de inidoneidade para licitar ou contratar no âmbito da Administração Pública direta e indireta de todos os entes federativos, pelo prazo mínimo de três anos e máximo de seis anos, aplicada ao responsável pelas infrações administrativas previstas nos incisos VIII, IX, X, XI e XII do caput do referido Art. 155, bem como pelas infrações administrativas previstas nos incisos II, III, IV, V, VI e VII do caput do mesmo artigo que justifiquem a imposição de penalidade mais grave que a sanção referida no § 4º do referido Art. 156; f – aplicação cumulada de outras sanções previstas na Lei 14.133/21.

Se o valor da multa ou indenização devida não for recolhido no prazo de 15 dias após a comunicação ao Contratado, será automaticamente descontado da primeira parcela do pagamento a que o Contratado vier a fazer jus, acrescido de juros moratórios de 1% (um por cento) ao mês, ou, quando for o caso, cobrado judicialmente.

CLÁUSULA DÉCIMA TERCEIRA - DA COMPENSAÇÃO FINANCEIRA:

Nos casos de eventuais atrasos de pagamento nos termos deste instrumento, e desde que o Contratado não tenha concorrido de alguma forma para o atraso, será admitida a compensação financeira, devida desde a data limite fixada para o pagamento até a data correspondente ao efetivo pagamento da parcela. Os encargos moratórios devidos em razão do atraso no pagamento serão calculados com utilização da seguinte fórmula: $EM = N \times VP \times I$, onde: EM = encargos moratórios; N = número de dias entre a data prevista para o pagamento e a do efetivo pagamento; VP = valor da parcela a ser paga; e I = índice de compensação financeira, assim apurado: $I = (TX \div 100) \div 365$, sendo TX = percentual do IPCA-IBGE acumulado nos últimos doze meses ou, na sua falta, um novo índice adotado pelo Governo Federal que o substitua. Na hipótese do referido índice estabelecido para a compensação financeira venha a ser extinto ou de qualquer forma não possa mais ser utilizado, será adotado, em substituição, o que vier a ser determinado pela legislação então em vigor.

CLÁUSULA DÉCIMA QUARTA - DAS OBRIGAÇÕES PERTINENTES À LGPD:

a - As partes contratantes deverão cumprir a Lei nº 13.709, de 14 de Agosto de 2018, que é a Lei Geral de Proteção de Dados Pessoais LGPD, quanto a todos os dados pessoais a que tenham acesso em razão deste contrato, independentemente de declaração ou de aceitação expressa.

b - Os dados obtidos somente poderão ser utilizados para as finalidades que justificaram seu acesso e de acordo com a boa-fé e com os princípios do Art. 6º, da Lei 13.709/18.

c - É vedado o compartilhamento com terceiros de qualquer dado obtido, fora das hipóteses permitidas em Lei.

d - Constitui atribuição do Contratado orientar e treinar seus empregados, quando for o caso, sobre os deveres, requisitos e responsabilidades decorrentes da LGPD.

e - O Contratante deverá ser informado, no prazo de cinco dias úteis sobre todos os contratos de suboperação firmados ou que venham a ser celebrados pelo Contratado.

f - O Contratado deverá exigir de suboperadores e subcontratados o cumprimento dos deveres da presente cláusula, permanecendo integralmente responsável por garantir sua observância.

g - O Contratante poderá realizar diligência para aferir o cumprimento desta cláusula, devendo o Contratado atender prontamente eventuais pedidos de comprovação formulados.

h - O Contratado deverá prestar, no prazo fixado pelo Contratante, prorrogável mediante justificativa, quaisquer informações acerca dos dados pessoais para cumprimento da LGPD, inclusive quanto a eventual descarte realizado.

i - Terminado o tratamento dos dados nos termos do Art. 15, é dever do Contratado eliminá-los, com exceção das hipóteses do Art. 16, ambos da Lei 13.709/18, incluindo aquelas em que houver necessidade de guarda de documentação para fins de comprovação do cumprimento de obrigações legais ou contratuais e somente enquanto não prescritas essas obrigações.

j - Os bancos de dados formados a partir da execução do objeto deste contrato, notadamente aqueles que se proponham a armazenar dados pessoais, devem ser mantidos em ambiente virtual controlado, com registro individual rastreável de tratamentos realizados, conforme Art. 37, da Lei 13.709/18, com cada acesso, data, horário e registro da finalidade, para efeito de responsabilização, em caso de eventuais omissões, desvios ou abusos. Os referidos bancos de dados devem ser desenvolvidos em formato interoperável, a fim de garantir a reutilização desses dados pelo Contratante nas hipóteses previstas na LGPD.

k - O presente contrato está sujeito a alterações nos procedimentos pertinentes ao tratamento de dados pessoais, quando indicado pela autoridade competente, em especial a Autoridade Nacional de Proteção de Dados, por meio de opiniões técnicas ou recomendações, editadas na forma da LGPD.

CLÁUSULA DÉCIMA QUINTA - DO FORO:

Para dirimir as questões decorrentes deste contrato, as partes elegem o Foro da Comarca de Carnaíba.

E, por estarem de pleno acordo, foi lavrado o presente contrato em 02(duas) vias, o qual vai assinado pelas partes e por duas testemunhas.

TESTEMUNHAS

PELO CONTRATANTE

.....

PELO CONTRATADO

.....



**ESTADO DE PERNAMBUCO
PREFEITURA MUNICIPAL DE QUIXABA
SETOR DE CONTRATAÇÃO**

ANEXO V - CONCORRÊNCIA ELETRÔNICA Nº 00001/2026

MODELOS DE DECLARAÇÕES - cumprimento de requisitos normativos

REFERENTE: CONCORRÊNCIA ELETRÔNICA Nº 00001/2026

PREFEITURA MUNICIPAL DE QUIXABA - PE.

PROPONENTE
CNPJ

1.0 - DECLARAÇÃO de ciência dos termos do Edital.

O proponente acima qualificado, declara sob as penas da Lei, que está ciente e concorda com as condições contidas no Edital e seus anexos.

2.0 - DECLARAÇÃO de inexistir fato impeditivo.

O proponente acima qualificado declara, sob as penas da Lei, que inexistente até a presente data fato impeditivo no que diz respeito à habilitação/participação na presente licitação, estando ciente da obrigatoriedade de informar ocorrências posteriores.

3.0 - DECLARAÇÃO de não possuir no quadro societário servidor da ativa do órgão.

O proponente acima qualificado declara, sob as penas da Lei, que não possui em seu quadro societário e de funcionários, qualquer servidor efetivo ou comissionado ou empregado da Prefeitura Municipal de Quixaba, como também em nenhum outro órgão ou entidade a ela vinculada, exercendo funções técnicas, gerenciais, comerciais, administrativas ou societárias.

4.0 - DECLARAÇÃO de não utilizar trabalho degradante ou forçado.

O proponente acima qualificado, declara sob as penas da Lei, que não possui em sua cadeia produtiva, nos termos do Art. 1º, Incisos III e IV, e do Art. 5º, Inciso III, da Constituição Federal, empregados executando trabalho degradante ou forçado.

5.0 - DECLARAÇÃO de cumprimento da reserva de cargo para deficiente e de acessibilidade.

O proponente acima qualificado, declara sob as penas da Lei, que está ciente do cumprimento da reserva de cargo prevista na norma vigente, consoante Art. 93, da Lei Federal nº 8.213, de 24 de julho de 1991, para pessoa com deficiência ou para reabilitado da Previdência Social e que, se aplicado ao número de funcionário da empresa, atende às regras de acessibilidade previstas.

6.0 - DECLARAÇÃO de cumprimento dos requisitos para a habilitação e da proposta.

O proponente acima qualificado declara, sob as penas da Lei, que cumpre os requisitos para a habilitação; e a conformidade de sua proposta com as exigências do Edital e seus anexos.

7.0 - DECLARAÇÃO de observância do limite de contratação com a Administração Pública.

O proponente acima qualificado declara, sob as penas da Lei, que, na condição de microempresa ou empresa de pequeno porte, no presente ano-calendário, ainda não celebrou contratos com a

Administração Pública cujos valores somados extrapolem a receita bruta máxima admitida para fins de enquadramento como EPP, nos termos do Art. 4º, §§ 2º e 3º, da Lei 14.133/21.

Local e Data.

NOME/ASSINATURA/CARGO

Representante legal do proponente.

OBSERVAÇÃO: a declaração deverá ser elaborada em papel timbrado do proponente.

PREFEITURA MUNICIPAL DE QUIXABA

OBJETO: CONSTRUÇÃO SISTEMA DE TRATAMENTO DE ESGOTO NA SEDE, ESPECIFICAMENTE NA RUA ANTÔNIO SALVADOR DE ARAÚJO, NO CENTRO DO MUNICÍPIO. SISTEMA ESSE FORMADO POR FOSSA SÉPTICA E FILTRO E IMPLANTAÇÃO DE REDE DE ESGOTO.

LOCALIZAÇÃO: SEDE DO MUNICÍPIO DE QUIXABA-PE.

DATA: 22/12/2025.

CRONOGRAMA FISICO/FINANCEIRO

ITEM	DESCRIÇÃO DOS SERVIÇOS	VALOR (R\$)	% ITEM	1	2	3	4	5
1	SERVIÇOS PRELIMINARES	9.882,47		50%	50%			
				4.941,24	4.941,24			
2	FUNDAÇÕES	16.467,55			40%	60%		
					6.587,02	9.880,53		
3	SUPERESTRUTURA	57.517,45			60%	40%		
					34.510,47	23.006,98		
4	SISTEMA DE VEDAÇÃO VERTICAL	58.729,40		30%	40%	30%		
				17.618,82	23.491,76	17.618,82		
5	REVESTIMENTOS INTERNOS E EXTERNOS	31.779,44			20%	30%	30%	20%
					6.355,89	9.533,83	9.533,83	6.355,89
6	SISTEMAS DE PISOS	26.605,65				50%	50%	
						13.302,83	13.302,83	
7	INSTALAÇÕES HIDROSANITÁRIAS	8.716,60				50%	50%	
						4.358,30	4.358,30	
	Percentagem	100,00%		10,76%	36,19%	37,05%	12,97%	3,03%
	Valores totais	209.698,56		22.560,06	75.886,37	77.701,29	27.194,96	6.355,89

Luiz Pereira Nunes Júnior
Eng. Civil CREA: 31.065-D/PE

COMPOSIÇÃO DE BDI ONERADO

ITEM	DISCRIMINAÇÃO		%
AC	Administração Central		3,80
R	Riscos		0,50
SG	Seguros e Garantia		0,32
L	Lucro		6,64
DF	Despesas Financeiras		1,02
I	IMPOSTOS		7,15
	ISS	3,50	
	PIS	0,65	
	COFINS	3,00	
	CONTRIB. PREV. SOBRE REC. BRUTA - CPRB	-	
			21,38%

FÓRMULA

$$BDI = ((1+(AC/100+SG/100+R/100))*(1+DF/100)*(1+L/100))/(1-I/100)-1$$

PROJETO

SECRETARIA DE INFRAESTRUTURA E SERVIÇOS URBANOS

CONSTRUÇÃO SISTEMA DE TRATAMENTO DE ESGOTO NA RUA ANTÔNIO SALVADOR DE ARAÚJO E NA COMUNIDADE SÍTIO GATOS, CONTENDO SISTEMA FORMADO POR FOSSA SÉPTICA E FILTRO E IMPLANTAÇÃO DE REDE DE ESGOTO.

1 – OBJETIVO

O sistema de tratamento proposto para o esgoto consiste numa estação de tratamento, formada por: uma fossa séptica, um filtro anaeróbio, caixa cloradora, conforme projeto. A coleta do esgoto se dará através de caixas de inspeção, encaminhando-o para a fossa séptica, a ser construída, aí permanecendo por um tempo de 1 dia, sendo encaminhado a seguir para o filtro anaeróbio e posteriormente a caixa cloradora e por fim encaminhadas ao corpo receptor mais próximo. Deverá ser realizada manutenção periódica no sistema de tratamento de efluentes, para que seja mantida a eficiência de projeto dos mesmos, prevista superior a 98%, para um período de 6 a 12 meses. E uma vez que os resíduos sólidos e líquidos gerados por este prédio serão armazenados, tratados, coletados e transportados de forma adequada e segura não apresentam impactos ambientais negativos. O presente projeto é de propriedade do Município de Quixaba-PE.

2 - CARACTERÍSTICAS

O sistema de tratamento de esgoto é formado por uma fossa séptica, com 4,40 metros de comprimento, por 4,00 metros de largura e 2,20 metros de profundidade, no fundo possui um piso inclinado para o centro, assim fazendo com que os resíduos sólidos fiquem no centro, facilitando a manutenção e limpeza, a cobertura é formada por uma laje pré-moldada, com tampas, para a limpeza e manutenção.

3- DESCRIÇÃO DO MATERIAL

Todos os materiais seguirão rigorosamente o que for especificado no presente Memorial Descritivo. A não ser quando especificados em contrário, os materiais a empregar serão todos de primeira qualidade e obedecerão às condições da ABNT. Na ocorrência de comprovada impossibilidade de adquirir o material especificado, deverá ser solicitada substituição por escrito, com a aprovação dos autores/fiscalização do projeto de reforma/construção. A expressão "de primeira qualidade", quando citada, tem nas presentes especificações, o sentido que lhe é usualmente dado no comércio; indica, quando existirem diferentes gradações de qualidade de um mesmo produto, a gradação de

qualidade superior. É vedado à empresa executora manter no canteiro das obras quaisquer materiais que não satisfaçam às condições destas especificações. Quando houver motivos ponderáveis para a substituição de um material especificado por outro, este pedido de substituição deverá ser instruído com as razões determinantes para tal, orçamento comparativo e laudo de exame. Quanto às marcas dos materiais citados, quando não puderem ser as mesmas descritas, deverão ser substituídas por similares da mesma qualidade e deverão ser aprovadas pela fiscalização através de amostras.

4- RESPONSABILIDADE DA EMPRESA EXECUTORA

A menos que especificado em contrário, é obrigação da empresa construtora a execução de todos os serviços descritos e mencionados nas especificações, bem como o fornecimento de todo o material, mão-de-obra, equipamentos, ferramentas, EPI, EPC, andaimes, guinchos e etc. para execução ou aplicação na obra. Deve-se também:

- Respeitar os projetos, especificações e determinações da Fiscalização, não sendo admitidas quaisquer alterações ou modificações do que estiver determinado pelas especificações e projetos;
- Retirar imediatamente da obra qualquer material que for rejeitado, desfazer o corrigir as obras e serviços rejeitados pela Fiscalização, dentro do prazo estabelecido pela mesma, arcando com as despesas de material e mão-de-obra envolvidas;
- Acatar prontamente as exigências e observações da Fiscalização, baseadas nas especificações e regras técnicas;
- O que também estiver mencionado como de sua competência e responsabilidade e adiante neste Caderno, Edital e Contrato;
- Fornecimento de ART de execução de todos os serviços.

5- RESPONSABILIDADE DA FISCALIZAÇÃO

- Exercer todos os atos necessários à verificação do cumprimento do Contrato, dos projetos e das especificações;
- Sustar qualquer serviço que não esteja sendo executado na conformidade das Normas da ABNT e dos termos do projeto e especificações, ou que atentem contra a segurança;
- Não permitir nenhuma alteração nos projetos e especificações, sem prévia justificativa técnica por parte da CONTRATADA à Fiscalização, cuja autorização ou não, será feita também por escrito através da Fiscalização;
- Decidir os casos omissos nas especificações ou projetos;
- Controlar o andamento dos trabalhos em relação aos cronogramas;
- O que também estiver mencionado como de sua competência e responsabilidade, adiante neste Caderno, Edital e Contrato.

ESPECIFICAÇÕES TÉCNICAS

1. SERVIÇOS PRELIMINARES

) Locação da obra (execução de gabarito)

SOBRE A EXECUÇÃO:

- Verifica-se o comprimento do trecho da instalação;
- Corta-se o comprimento necessário das peças de madeira;
- Com a cavadeira faz-se a escavação no local onde será inserido o pontalete (peça de madeira);
- O pontalete é inserido no solo; o nível é verificado durante este procedimento;
- Interligam-se os pontaletes com duas tábuas, no seu topo, formando um “L”;

- Coloca-se travamento de madeira na base de cada pontalete para sustentar a estrutura do gabarito;
- No solo, faz-se o chumbamento, com concreto, dos pontaletes;
- Em seguida, é feita a pintura da tábua (lado de dentro do gabarito) e da madeira do topo (“L”).

J BARRACÃO ABERTO

SOBRE A EXECUÇÃO:

A construção de um barracão aberto destinado à acomodação de trabalhadores em canteiro de obras, obedecendo às Normas Regulamentadoras do MTE.

- A área construída será de 12 metros quadrados
- A altura mínima do pé-direito será de 2,60m
- O piso em concreto, com espessura mínima de 8 cm, com acabamento desempenado
- As divisórias deverão ser com painéis de madeira compensada naval, OSB ou chapa metálica leve.
- A cobertura em estrutura metálica ou madeira, com inclinação mínima de 10%
- Fiação embutida ou em eletrodutos aparentes de PVC rígido.
- Tomadas em números suficientes
- Limpeza diária dos ambientes.

2- MOVIMENTO DE TERRAS PARA FUNDAÇÕES

J ESCAVAÇÃO MANUAL DE VALA. AF_09/2024

SOBRE A EXECUÇÃO:

- Escavar a vala de acordo com o projeto de engenharia;
- A escavação deve atender às exigências da NR 18.

J REATERRO MANUAL DE VALAS, COM PLACA VIBRATÓRIA. AF_08/2023

SOBRE A EXECUÇÃO:

- Inicia-se, quando necessário, com a umidificação do solo afim de atingir o teor umidade ótima de compactação prevista em projeto.
- Executa-se o reaterro lateral, e a região que recobre o tubo, atendendo as especificações de projeto e garantindo que a tubulação enterrada fique continuamente apoiada no fundo da vala sobre o berço de assentamento.
- Prossegue-se com o reaterro superior, região com 30 cm de altura sobre a geratriz superior da tubulação. A compactação é executada de cada lado, apenas nas regiões compreendidas entre o plano vertical tangente à tubulação e a parede da vala. A parte diretamente acima da tubulação não é compactada, a fim de se evitarem deformações dos tubos.
- Terminada a fase anterior é feito o reaterro final, região acima do aterro superior até a superfície do terreno ou cota de projeto. Esta etapa deve ser feita em camadas sucessivas e compactadas de tal modo a obter o mesmo estado do terreno das laterais da vala.
- No caso de existir escoramento da vala a mesma deve ser retirada simultaneamente as etapas do aterro garantindo assim o preenchimento total da vala.

3- FUNDAÇÕES

- J LASTRO DE CONCRETO MAGRO, APLICADO EM BLOCOS DE COROAMENTO OU SAPATAS. AF_01/2024.

Lançar e espalhar o concreto sobre solo firme e compactado ou sobre lastro de brita; em áreas extensas ou sujeitas a grande solicitação, prever juntas conforme utilização ou previsto em projeto; nivelar a superfície final.

- J FABRICAÇÃO, MONTAGEM E DESMONTAGEM DE FÔRMA PARA VIGA BALDRAME, EM MADEIRA SERRADA, E=25 MM, 4 UTILIZAÇÕES. AF_01/2024

SOBRE A EXECUÇÃO:

- A partir dos projetos de fabricação de fôrmas, conferir as medidas e realizar o corte das peças de madeira não aparelhada; em obediência ao projeto, observar perfeita marcação das posições dos cortes, utilizando trena metálica calibrada, esquadro de braços longos, transferidor mecânico ou marcador eletrônico de ângulo, etc;
- Estruturar a fôrma das laterais da viga baldrame, pregando pontaletes às tábuas;
- Executar demais dispositivos do sistema de fôrmas, conforme projeto de fabricação;
- Fazer a marcação das faces para auxílio na montagem das fôrmas;
- Posicionar as faces laterais, conforme projeto e escorá-las com sarrafos de madeira apoiados no terreno;
- Travar as duas faces com sarrafos pregados na face superior da viga.

- J ARMAÇÃO DE ESTRUTURAS DIVERSAS DE CONCRETO ARMADO, EXCETO VIGAS, PILARES, LAJES E FUNDAÇÕES, UTILIZANDO AÇO CA-50 DE 8,0 MM - MONTAGEM. AF_06/2022

SOBRE A EXECUÇÃO:

- Com as barras já cortadas e dobradas, executar a montagem da armadura, fixando as diversas partes com arame recozido, respeitando o projeto estrutural;

- Dispor os espaçadores plásticos com afastamento de no máximo 50cm e amarrá-los à armadura de forma a garantir o cobrimento mínimo indicado em projeto;
- Posicionar a armadura na fôrma e fixá-la de modo que não apresente risco de deslocamento durante a concretagem.

J ARMAÇÃO DE ESTRUTURAS DIVERSAS DE CONCRETO ARMADO, EXCETO VIGAS, PILARES, LAJES E FUNDAÇÕES, UTILIZANDO AÇO CA-60 DE 5,0 MM - MONTAGEM. AF_06/2022

SOBRE A EXECUÇÃO:

- Com as barras já cortadas e dobradas, executar a montagem da armadura, fixando as diversas partes com arame recozido, respeitando o projeto estrutural;
- Dispor os espaçadores plásticos com afastamento de no máximo 50cm e amarrá-los à armadura de forma a garantir o cobrimento mínimo indicado em projeto;
- Posicionar a armadura na fôrma e fixá-la de modo que não apresente risco de deslocamento durante a concretagem.

J CONCRETAGEM DE PILARES, FCK = 25 MPA, COM USO DE BOMBA - LANÇAMENTO, ADENSAMENTO E ACABAMENTO. AF_02/2022_PS

SOBRE A EXECUÇÃO:

- Lançar o material com a utilização de bomba e adensá-lo com uso de vibrador de imersão, de forma a que toda a armadura e os componentes embutidos sejam adequadamente envolvidos na massa de concreto;
- Adensar o concreto de forma homogênea, conforme NBR 14931:2004, a fim de não se formarem ninhos, evitando-se vibrações em excesso que venham a causar exsudação da pasta / segregação do material;
- Conferir o prumo dos pilares ao final da execução.

4- SUPERESTRUTURA

J MONTAGEM E DESMONTAGEM DE FÔRMA DE VIGA, ESCORAMENTO METÁLICO, PÉ-DIREITO SIMPLES, EM CHAPA DE MADEIRA RESINADA, 6 UTILIZAÇÕES. AF_09/2020

SOBRE A EXECUÇÃO:

- Posicionar os fundos de vigas sobre a borda das fôrmas dos pilares, providenciando apoios intermediários com escoras metálicas, de acordo com o indicado no projeto;
- Fixar os encontros dos painéis de fundo das vigas nos pilares, cuidando para que não ocorram folgas (verificar prumo e nível);
- Fixar as laterais da fôrma da viga, utilizando-se pregos de cabeça dupla, para facilitar a desfôrma;
- Travar o conjunto com viga metálica e barras de ancoragem distanciadas conforme indicação do projeto;
- Sobre a superfície limpa, aplicar desmoldante com broxa ou spray em toda a face interna da fôrma;
- Conferir posicionamento, rigidez, estanqueidade e nível da fôrma;
- Promover a retirada das fôrmas de acordo com os prazos indicados no projeto estrutural (laterais e fundo respectivamente) somente quando o concreto atingir resistência suficiente para suportar as cargas, conforme NBR 14931:2004;
- Logo após a desfôrma, fazer a limpeza das peças e armazená-las de forma adequada para impedir o empenamento.

J ARMAÇÃO DE LAJE DE ESTRUTURA CONVENCIONAL DE CONCRETO ARMADO UTILIZANDO AÇO CA-50 DE 10,0MM - MONTAGEM. AF_06/2022.

Com as barras já cortadas e dobradas, executar a montagem da armadura, fixando as diversas partes com arame recozido, respeitando o projeto estrutural; dispor os espaçadores plásticos com afastamento de no máximo 50cm e amarrá-los à armadura de

forma a garantir o cobrimento mínimo indicado em projeto; posicionar a armadura na fôrma e fixá-la de modo que não apresente risco de deslocamento durante a concretagem.

J ARMAÇÃO DE ESTRUTURAS DIVERSAS DE CONCRETO ARMADO, EXCETO VIGAS, PILARES, LAJES E FUNDAÇÕES, UTILIZANDO AÇO CA-60 DE 5,0 MM - MONTAGEM. AF_06/2022

SOBRE A EXECUÇÃO:

- Com as barras já cortadas e dobradas, executar a montagem da armadura, fixando as diversas partes com arame recozido, respeitando o projeto estrutural;
- Dispor os espaçadores plásticos com afastamento de no máximo 50cm e amarrá-los à armadura de forma a garantir o cobrimento mínimo indicado em projeto;
- Posicionar a armadura na fôrma e fixá-la de modo que não apresente risco de deslocamento durante a concretagem.

J CONCRETAGEM DE PILARES, FCK = 25 MPA, COM USO DE BOMBA - LANÇAMENTO, ADENSAMENTO E ACABAMENTO. AF_02/2022_PS

SOBRE A EXECUÇÃO:

- Lançar o material com a utilização de bomba e adensá-lo com uso de vibrador de imersão, de forma a que toda a armadura e os componentes embutidos sejam adequadamente envolvidos na massa de concreto;
- Adensar o concreto de forma homogênea, conforme NBR 14931:2004, a fim de não se formarem ninhos, evitando-se vibrações em excesso que venham a causar exsudação da pasta / segregação do material;
- Conferir o prumo dos pilares ao final da execução.

J LAJE PRÉ-MOLDADA UNIDIRECIONAL, BIAPOIADA, PARA PISO, ENCHIMENTO EM CERÂMICA, VIGOTA CONVENCIONAL, ALTURA TOTAL DA LAJE (ENCHIMENTO+CAPA) =(8+4). AF_11/2020_PA

SOBRE A EXECUÇÃO:

- Posicionar as linhas de escoras de madeira e as travessas conforme previsto em projeto;
- Nivelar as travessas (tábuas de 20cm posicionadas em espelho) recorrendo a pequenas cunhas de madeira sob os pontaletes;
- O escoramento deve ser contraventado nas duas direções para impedir deslocamentos laterais do conjunto e, quando for o caso, a flambagem local dos pontaletes;
- Caso o projeto estrutural preveja a adoção de contraflechas, adotar escoras de maior comprimento ou calços mais altos nos apoios intermediários, obedecendo a cotas estabelecidas;
- Com o escoramento já executado, apoiar as vigotas nas extremidades, observando espaçamento e paralelismo entre elas, para tanto, utilizar as próprias lajotas (tabelas) para determinar o afastamento entre as vigotas;
- As vigotas devem manter apoio nas paredes ou vigas periféricas conforme determinado no projeto estrutural, com avanço nunca menor do que 5cm;
- Conferir alinhamento e esquadro das vigotas e apoiar as lajotas sobre as vigotas, garantindo a justaposição para evitar vazamentos durante a concretagem;
- Nas operações de montagem, os trabalhadores devem caminhar sobre tábuas apoiadas na armadura superior das treliças de aço, nunca pisando diretamente sobre as lajotas;
- Posicionar as armaduras de distribuição, negativa e das nervuras transversais;
- Molhar abundantemente as lajotas cerâmicas antes da concretagem para que não absorvam a água de amassamento do concreto;
- Lançar o concreto de forma a envolver completamente todas as tubulações embutidas na laje e atingir a espessura definida em projeto;
- Realizar o acabamento com desempenadeira de modo a se obter uma superfície uniforme;
- Enquanto a superfície não atingir endurecimento satisfatório, executar a cura do concreto com água potável;

- Promover a retirada dos escoramentos somente quando o concreto atingir resistência suficiente para suportar as cargas, conforme NBR 14931:2023, que deve ser feita de forma progressiva, e sempre no sentido do centro para os apoios.

5- SISTEMA DE VEDAÇÃO VERTICAL

- J ALVENARIA DE TIJOLO CERÂMICO FURADO (9x19x19)cm C/ARGAMASSA MISTA DEBCAL HIDRATADA ESP=20 cm

SOBRE A EXECUÇÃO:

- Posicionar os dispositivos de amarração da alvenaria de acordo com as especificações do projeto e fixá-los com uso de resina epóxi;
- Demarcar a alvenaria – materialização dos eixos de referência, demarcação das faces das paredes a partir dos eixos ortogonais, posicionamento dos escantilhões para demarcação vertical das fiadas, execução da primeira fiada;
- Elevação da alvenaria – assentamento dos blocos com a utilização de argamassa aplicada com palheta ou bisnaga, formando-se dois cordões contínuos;
- Execução de vergas e contravergas concomitante com a elevação da alvenaria.

6- REVESTIMENTOS INTERNOS E EXTERNOS

- J CHAPISCO APLICADO EM ALVENARIAS E ESTRUTURAS DE CONCRETO INTERNAS, COM COLHER DE PEDREIRO. ARGAMASSA TRAÇO 1:3 COM PREPARO MANUAL. AF_10/2022

SOBRE A EXECUÇÃO:

- Antes de começar a aplicação, a superfície da base deve estar limpa (livre de irregularidades, incrustações metálicas, poeira, graxas ou óleos);
- Umedecer a base para evitar ressecamento da argamassa;
- Com a argamassa preparada conforme especificado pelo projetista, aplicar com colher de pedreiro vigorosamente, formando uma camada uniforme de espessura de 3 a 5 mm.

J) MASSA ÚNICA, EM ARGAMASSA TRAÇO 1:2:8, PREPARO MECÂNICO, APLICADA MANUALMENTE EM PAREDES INTERNAS DE AMBIENTES COM ÁREA ENTRE 5M² E 10M², E= 10MM, COM TALISCAS. AF_03/2024

SOBRE A EXECUÇÃO:

- Realizar o taliscamento prévio da base;
- Preparar a argamassa conforme especificado pelo projetista;
- Aplicar argamassa para execução das mestras;
- Efetuar o lançamento da argamassa com colher de pedreiro entre as mestras;
- Executar a compressão da camada com o dorso da colher de pedreiro;
- Realizar o sarrafeamento da camada com a régua metálica, seguindo as mestras executadas, retirando o excesso;
- Por fim, efetuar o acabamento superficial, isto é, o desempenamento com desempenadeira de madeira e posteriormente com desempenadeira com espuma com movimentos circulares.

J) CANALETA DE CONCRETO 20cm x 20cm C/ TAMPA EM CHAPA DE ALUMÍNIO CORRUGADO

SOBRE A EXECUÇÃO:

- Após a execução da escavação da vala, realizar o nivelamento com o caimento necessário;
- Realizar a colocação das formas de madeira nas laterais da canaleta;
- Fazer a armação da canaleta;
- Executar a concretagem; - Após a cura do concreto, retirar as formas;
- Por fim, executar as juntas de contração.

7- SISTEMAS DE PISOS

- J LASTRO DE CONCRETO MAGRO, APLICADO EM BLOCOS DE COROAMENTO OU SAPATAS. AF_01/2024.

SOBRE A EXECUÇÃO:

Lançar e espalhar o concreto sobre solo firme e compactado ou sobre lastro de brita; em áreas extensas ou sujeitas a grande solicitação, prever juntas conforme utilização ou previsto em projeto; nivelar a superfície final.

- J ENCHIMENTO DE BRITA PARA DRENO, LANÇAMENTO MECANIZADO. AF_07/2021

SOBRE A EXECUÇÃO:

- Realizar o lançamento mecanizado do material de enchimento do dreno diretamente na vala, com cautela a fim de evitar a quebra da tubulação.
- A equipe faz a devida acomodação do material lançado.

8- INSTALAÇÕES HIDRÁULICAS

- J TUBO PVC, SÉRIE R, ÁGUA PLUVIAL, DN 150 MM, FORNECIDO E INSTALADO EM CONDUTORES VERTICAIS DE ÁGUAS PLUVIAIS. AF_06/2022

SOBRE A EXECUÇÃO:

- Verificar o comprimento de tubulação do trecho a ser instalado, como indicado no projeto;
- Cortar o comprimento necessário da barra do tubo;
- Retirar as arestas que ficaram após o corte;
- Posicionar o tubo no local definido em projeto;
- As extremidades são deixadas livres para posterior conexão.

) JOELHO 45 GRAUS, PVC, SERIE R, ÁGUA PLUVIAL, DN 150 MM, JUNTA ELÁSTICA, FORNECIDO E INSTALADO EM CONDUTORES VERTICAIS DE ÁGUAS PLUVIAIS. AF_06/2022

SOBRE A EXECUÇÃO:

- Limpar a ponta e a bolsa e acomodar o anel de borracha na virola da bolsa;
- Marcar a profundidade da bolsa na ponta;
- Aplicar a pasta lubrificante no anel de borracha e na ponta;
- Fazer um chanfro na ponta para facilitar o encaixe;
- Encaixar a ponta chanfrada no fundo da bolsa, recuar 5 mm no caso de tubulações expostas e 2 mm para tubulações embutidas, tendo como referência a marca previamente feita na ponta, criando-se uma folga para dilatação e movimentação da junta.

8- SERVIÇOS FINAIS

) Limpeza geral

SOBRE A EXECUÇÃO:

- Retirar todo resto de resíduos sólidos referente a obra

GENERALIDADES

As obras deverão ser executadas por profissionais devidamente habilitados, abrangendo todos os serviços, desde as instalações iniciais até a limpeza e entrega da obra, com todas as instalações em perfeito e completo funcionamento. Equipamentos de Proteção Individual. A empresa executora deverá providenciar equipamentos de proteção individual, EPI, necessários e adequados ao desenvolvimento de cada etapa dos serviços, conforme normas na NR-06, NR-10 e NR-18, bem como os demais dispositivos de segurança. Equipamentos de Proteção Coletiva. A empresa executora deverá providenciar além dos equipamentos de

proteção coletiva também projeto de segurança para o canteiro em consonância com o PCMAT e com o PPRA específico tanto da empresa quanto da obra planejada. O profissional credenciado para dirigir os trabalhos por parte da empresa executora deverá dar assistência à obra, fazendo-se presente no local durante todo o período da obra e quando das vistorias e reuniões efetuadas pela Fiscalização. No caso de erros ou discrepâncias as especificações deverão ser comunicadas ao proprietário e ao projetista. A contratada não deve prevalecer-se de qualquer erro involuntário, ou de qualquer omissão eventualmente existente para eximir-se de suas responsabilidades. A construtora obriga-se a satisfazer a todos os requisitos constantes nos desenhos e nas especificações. As cotas que constam nos desenhos deverão predominar, caso haja discrepâncias entre as escalas e as dimensões. O engenheiro residente deverá efetuar todas as correções e interpretações que forem necessárias para o término da obra de maneira satisfatória. Quaisquer outros detalhes e esclarecimentos necessários serão julgados e decididos de comum acordo entre a construtora e o proprietário. Ao término dos serviços deverá fornecer instruções necessárias ao pessoal designado para operar e manter a instalação. Todas as instalações deverão ser executadas com esmero e bom acabamento, com todos os dutos, tubos e equipamentos, sendo cuidadosamente instalados, formando um conjunto mecânico ou elétrico satisfatório e de boa aparência.

Luiz Pereira Nunes Júnior
Engenheiro Civil
CREA: 31.065-D/PE



OBJETO: CONSTRUÇÃO SISTEMA DE TRATAMENTO DE ESGOTO NA RUA ANTONIO SALVADOR DE ARAUJO E NA COMUNIDADE SÍTIO GATOS, CONTENDO SISTEMA FORMADO POR FOSSA SEPTICA E FILTRO E IMPLANTAÇÃO DE REDE DE ESGOTO.

LOCALIZAÇÃO: QUIXABA-PE.

DATA: 22/12/2025.

BDI= 21,38%

SISTEMA DE TRATAMENTO EM PARTE DA RUA ANTONIO SALVADOR DE ARAUJO.

ITEM	CÓDIGO	FONTE	DESCRIÇÃO DOS SERVIÇOS	UN.	QUANT.	PREÇO SEM BDI (R\$)	PREÇO COM BDI (R\$)	VALOR (R\$)
1.0 SERVIÇOS PRELIMINARES								
1.1	C1630	SEINFRA	Locação da obra (execução de gabarito)	m²	221,88	R\$ 7,74	R\$ 9,39	R\$ 2.083,45
1.2	C1937	SEINFRA	PLACAS PADRÃO DE OBRA	m²	6,00	R\$ 187,01	R\$ 187,01	R\$ 1.122,06
1.3	C2316	SEINFRA	TAPUME DE CHAPA DE MADEIRA COMPENSADA E=6mm C/ABERTURA E PORTÃO	m²	220,08	R\$ 94,84	R\$ 115,12	R\$ 6.676,96
Subtotal								R\$ 9.882,47
2.0 SISTEMA DE FOSSA SÉPTICA E FILTRO.								
2.1 FUNDAÇÕES								
2.1.1 CONCRETO ARMADO PARA FUNDAÇÕES - VIGAS BALDRAMES								
2.1.1.1	96619	SINAPI	LASTRO DE CONCRETO MAGRO, APLICADO EM BLOCOS DE COROAMENTO OU SAPATAS, ESPESSURA DE 5 CM. AF_01/2024	m²	143,88	R\$ 41,54	R\$ 50,42	R\$ 7.254,43
2.1.1.2	96536	SINAPI	FABRICAÇÃO, MONTAGEM E DESMONTAGEM DE FÔRMA PARA VIGA BALDRAME, EM MADEIRA SERRADA, E=25 MM, 4 UTILIZAÇÕES. AF_01/2024	m²	17,60	R\$ 75,71	R\$ 91,90	R\$ 1.617,44
2.1.1.3	92917	SINAPI	ARMAÇÃO DE ESTRUTURAS DIVERSAS DE CONCRETO ARMADO, EXCETO VIGAS, PILARES, LAJES E FUNDAÇÕES, UTILIZANDO AÇO CA-50 DE 8,0 MM - MONTAGEM. AF_06/2022	kg	138,20	R\$ 13,98	R\$ 16,97	R\$ 2.345,25
2.1.1.4	92915	SINAPI	ARMAÇÃO DE ESTRUTURAS DIVERSAS DE CONCRETO ARMADO, EXCETO VIGAS, PILARES, LAJES E FUNDAÇÕES, UTILIZANDO AÇO CA-60 DE 5,0 MM - MONTAGEM. AF_06/2022	kg	66,54	R\$ 17,26	R\$ 20,95	R\$ 1.394,01
2.1.1.5	103672	SINAPI	CONCRETAGEM DE PILARES, FCK = 25 MPA, COM USO DE BOMBA - LANÇAMENTO, ADENSAMENTO E ACABAMENTO. AF_02/2022_PS	m³	5,20	R\$ 610,99	R\$ 741,62	R\$ 3.856,42
Subtotal								R\$ 16.467,55
2.2 SUPERESTRUTURA								
2.2.1 CONCRETO ARMADO - PILARES								
2.2.1.1	92460	SINAPI	MONTAGEM E DESMONTAGEM DE FÔRMA DE VIGA, ESCORAMENTO METÁLICO, PÉ-DIREITO SIMPLES, EM CHAPA DE MADEIRA RESINADA, 6 UTILIZAÇÕES. AF_09/2020	m²	4,40	R\$ 135,38	R\$ 164,32	R\$ 723,01
2.2.1.2	92762	SINAPI	ARMAÇÃO DE PILAR OU VIGA DE ESTRUTURA CONVENCIONAL DE CONCRETO ARMADO UTILIZANDO AÇO CA-50 DE 10,0 MM - MONTAGEM. AF_06/2022	kg	112,54	R\$ 11,04	R\$ 13,40	R\$ 1.508,04
2.2.1.3	92759	SINAPI	ARMAÇÃO DE PILAR OU VIGA DE ESTRUTURA CONVENCIONAL DE CONCRETO ARMADO UTILIZANDO AÇO CA-60 DE 5,0 MM - MONTAGEM. AF_06/2022	kg	25,94	R\$ 14,34	R\$ 17,41	R\$ 451,62
2.2.1.4	103674	SINAPI	CONCRETAGEM DE VIGAS E LAJES, FCK=25 MPA, PARA LAJES PREMOLDADAS COM USO DE BOMBA - LANÇAMENTO, ADENSAMENTO E ACABAMENTO. AF_02/2022_PS	m³	2,32	R\$ 633,08	R\$ 768,43	R\$ 1.782,76
Subtotal								R\$ 4.465,43
2.3 CONCRETO ARMADO - VIGAS								
2.3.1	92419	SINAPI	MONTAGEM E DESMONTAGEM DE FÔRMA DE PILARES RETANGULARES E ESTRUTURAS SIMILARES, PÉ-DIREITO SIMPLES, EM CHAPA DE MADEIRA COMPENSADA RESINADA, 4 UTILIZAÇÕES. AF_09/2020	m²	30,00	R\$ 93,58	R\$ 113,59	R\$ 3.407,70
2.3.2	92917	SINAPI	ARMAÇÃO DE ESTRUTURAS DIVERSAS DE CONCRETO ARMADO, EXCETO VIGAS, PILARES, LAJES E FUNDAÇÕES, UTILIZANDO AÇO CA-50 DE 8,0 MM - MONTAGEM. AF_06/2022	kg	181,82	R\$ 13,98	R\$ 16,97	R\$ 3.085,49
2.3.3	92759	SINAPI	ARMAÇÃO DE PILAR OU VIGA DE ESTRUTURA CONVENCIONAL DE CONCRETO ARMADO UTILIZANDO AÇO CA-50 DE 5,0 MM - MONTAGEM. AF_06/2022	kg	108,00	R\$ 14,34	R\$ 17,41	R\$ 1.880,28
2.3.4	103672	SINAPI	CONCRETAGEM DE PILARES, FCK = 25 MPA, COM USO DE BOMBA - LANÇAMENTO, ADENSAMENTO E ACABAMENTO. AF_02/2022_PS	m³	5,22	R\$ 610,99	R\$ 741,62	R\$ 3.871,26
Subtotal								R\$ 12.244,73
2.4 CONCRETO ARMADO - LAJES								
2.4.1	101963	SINAPI	LAJE PRÉ-MOLDADA UNIDIRECIONAL, BIAPOIDA, PARA PISO, ENCHIMENTO EM CERÂMICA, VIGOTA CONVENCIONAL, ALTURA TOTAL DA LAJE (ENCHIMENTO+CAPA) =(8+4). AF_11/2020_PA	m²	143,88	R\$ 206,51	R\$ 250,66	R\$ 36.064,96
2.4.2	C1609	SEINFRA	LASTRO DE CONCRETO INCLUINDO PREPARO E LANÇAMENTO	M³	5,74	R\$ 680,66	R\$ 826,19	R\$ 4.742,33
Subtotal								R\$ 40.807,29
2.5 SISTEMA DE VEDAÇÃO VERTICAL								
2.5.1	102487	SINAPI	CONCRETO CICLÓPICO FCK = 15MPA, 30% PEDRA DE MÃO EM VOLUME REAL, INCLUSIVE LANÇAMENTO. AF_05/2021	m³	58,90	R\$ 619,21	R\$ 751,60	R\$ 44.269,24
2.5.2	92460	SINAPI	MONTAGEM E DESMONTAGEM DE FÔRMA DE VIGA, ESCORAMENTO METÁLICO, PÉ-DIREITO SIMPLES, EM CHAPA DE MADEIRA RESINADA, 6 UTILIZAÇÕES. AF_09/2020	m²	88,00	R\$ 135,38	R\$ 164,32	R\$ 14.460,16
Subtotal								R\$ 58.729,40
2.6 REVESTIMENTOS INTERNOS E EXTERNOS								
2.6.1	87878	SINAPI	CHAPISCO APLICADO EM ALVENARIAS E ESTRUTURAS DE CONCRETO INTERNAS, COM COLHER DE PEDREIRO. ARGAMASSA TRAÇO 1:3 COM PREPARO MANUAL. AF_10/2022	m²	308,00	R\$ 5,20	R\$ 6,31	R\$ 1.943,48
2.6.2	87547	SINAPI	MASSA ÚNICA, EM ARGAMASSA TRAÇO 1:2:8. PREPARO MECÂNICO, APLICADA MANUALMENTE EM PAREDES INTERNAS DE AMBIENTES COM ÁREA ENTRE 5M² E 10M², E=10MM, COM TALISCAS. AF_03/2024	m²	308,00	R\$ 29,57	R\$ 35,89	R\$ 11.054,12
2.6.3	98554	SINAPI	IMPERMEABILIZAÇÃO DE SUPERFÍCIE COM MEMBRANA À BASE DE RESINA ACRÍLICA, 3 DEMÃOS. AF_09/2023	m²	308,00	R\$ 50,24	R\$ 60,98	R\$ 18.781,84
Subtotal								R\$ 31.779,44
2.7 SISTEMAS DE PISOS								
2.7.1 PAVIMENTAÇÃO INTERNA								
2.7.1.1	7155	SINAPI/ INSUMO	TELA DE AÇO SOLDADA NERVURADA, CA-60, Q-138, (2,20 KG/M2), DIAMETRO DO FIO = 4,2 MM, LARGURA = 2,45 M, ESPACAMENTO DA MALHA = 10 X 10 CM	m²	186,66	R\$ 15,46	R\$ 18,77	R\$ 3.503,61
2.7.1.2	103674	SINAPI	CONCRETAGEM DE VIGAS E LAJES, FCK=25 MPA, PARA LAJES PREMOLDADAS COM USO DE BOMBA - LANÇAMENTO, ADENSAMENTO E ACABAMENTO. AF_02/2022_PS	m³	23,16	R\$ 633,08	R\$ 768,43	R\$ 17.796,84
2.7.1.3	102718	SINAPI	ENCHIMENTO DE BRITA PARA DRENO, LANÇAMENTO MECANIZADO. AF_07/2022	M³	30,00	R\$ 145,69	R\$ 176,84	R\$ 5.305,20
Subtotal								R\$ 26.605,65
2.8 INSTALAÇÕES HIDRÁULICAS								
2.8.1 TUBULAÇÕES E CONEXÕES DE PVC								
2.8.1.1	89580	SINAPI	TUBO PVC, SÉRIE R, ÁGUA PLUVIAL, DN 150 MM, FORNECIDO E INSTALADO EM CONDUTORES VERTICAIS DE ÁGUAS PLUVIAIS. AF_06/2022	m	40,00	R\$ 56,34	R\$ 68,39	R\$ 2.735,60
2.8.1.2	89591	SINAPI	JOELHO 45 GRAUS, PVC, SÉRIE R, ÁGUA PLUVIAL, DN 150 MM, JUNTA ELÁSTICA, FORNECIDO E INSTALADO EM CONDUTORES VERTICAIS DE ÁGUAS PLUVIAIS. AF_06/2022	un	10,00	R\$ 121,75	R\$ 147,78	R\$ 1.477,80
2.8.1.3	20181	SINAPI/ INSUMO	TE, PVC, SÉRIE R, 150 X 150 MM, PARA ESGOTO PREDIAL	un	6,00	R\$ 125,87	R\$ 152,78	R\$ 916,68
2.8.1.4	97899	SINAPI	CAIXA ENTERRADA HIDRÁULICA RETANGULAR, EM CONCRETO PRÉ-MOLDADO, DIMENSÕES INTERNAS: 1X1X0,5 M. AF_12/2020	un	4,00	R\$ 738,70	R\$ 896,63	R\$ 3.586,52
Subtotal								R\$ 8.716,60
Custo TOTAL com BDI de 21,38%								R\$ 209.698,56
CUSTO TOTAL GERAL								R\$ 209.698,56

TABELA DE REFERÊNCIA SINAPI/PE JULHO DE 2025 SEM DESONERAÇÃO E SEINFRA 028/2025 SEM DESONERAÇÃO COM B.D.I. DE 21,38%

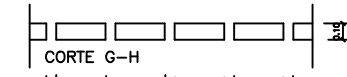
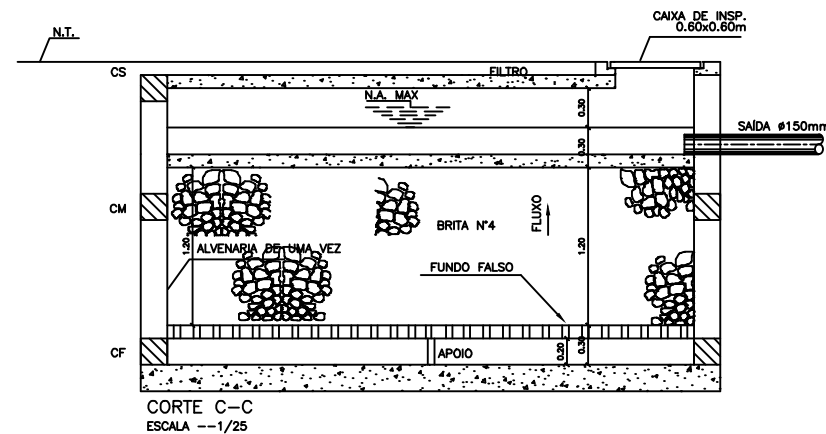
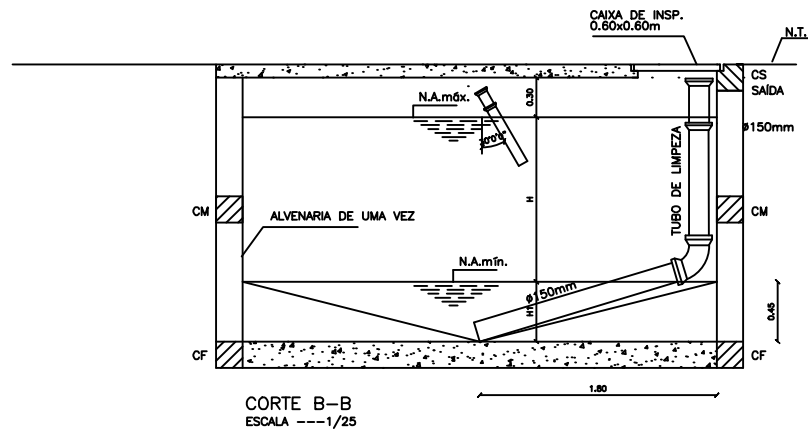

DETALHE DO FUNDO DO FILTRO

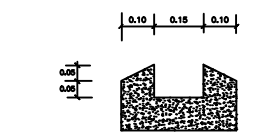
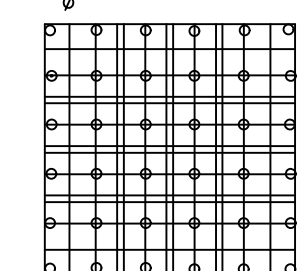

DETALHE DA CALHA VERTEDOURO

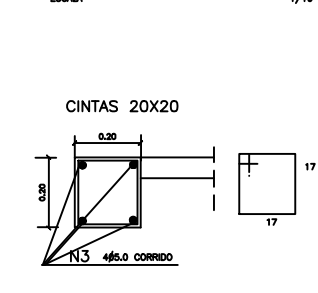

FERRAGEM DA CALHA VERTEDOURO

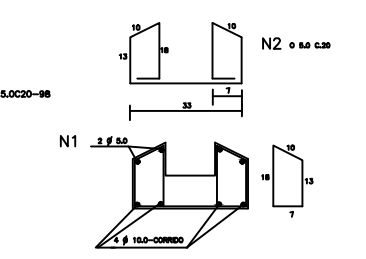

CINTAS 20X20

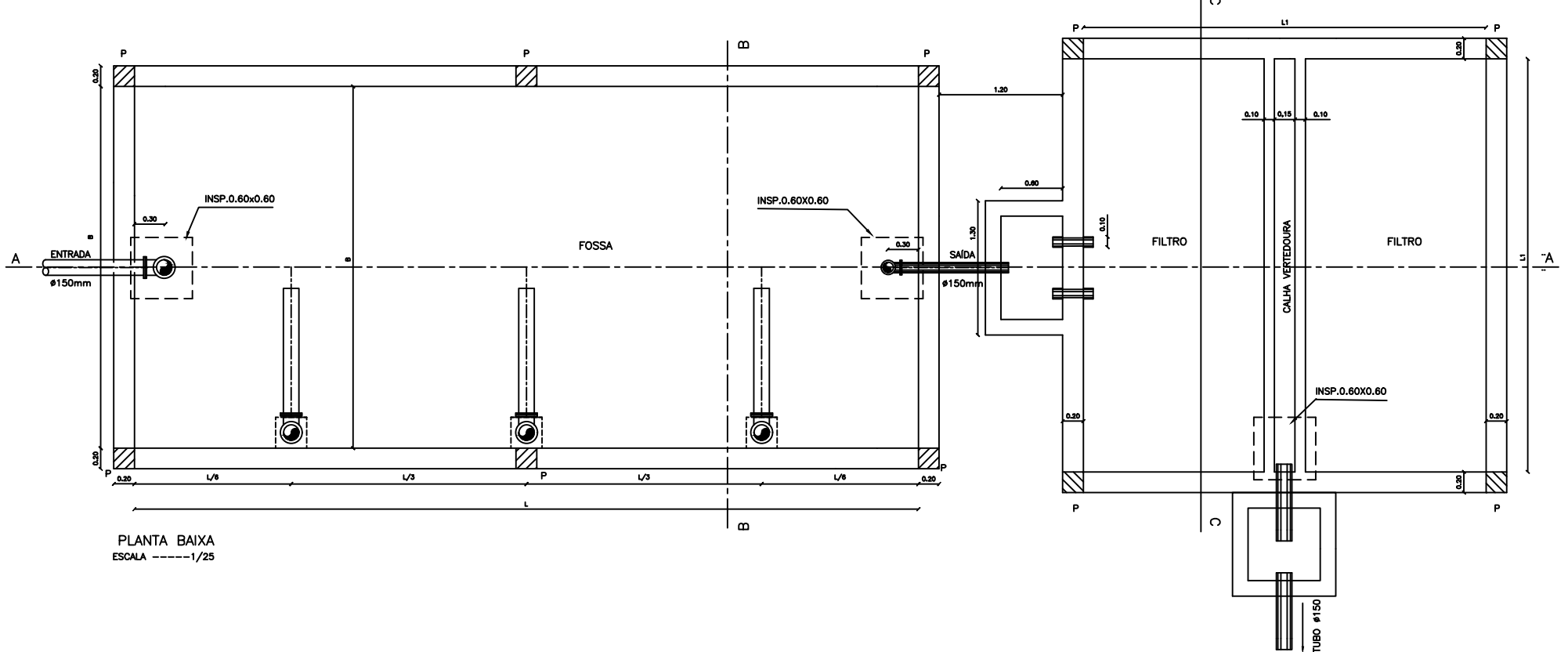
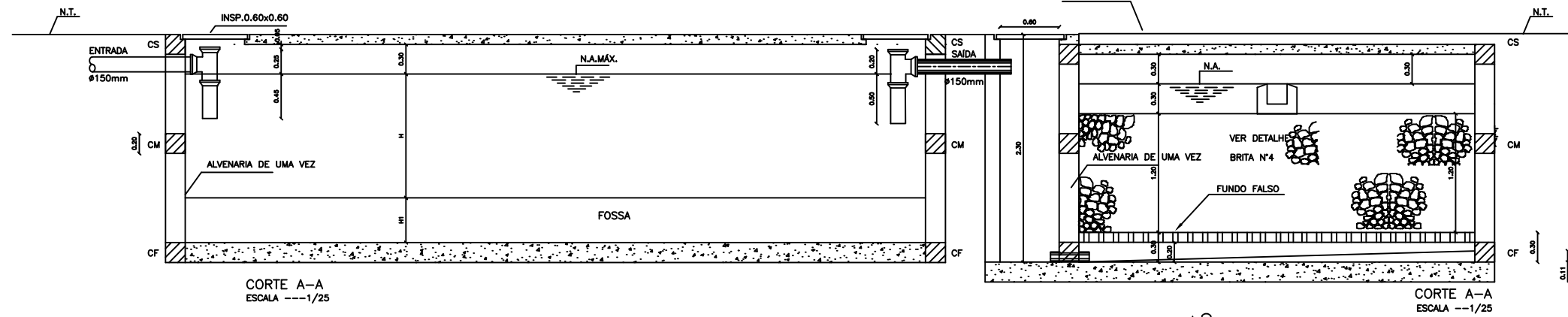
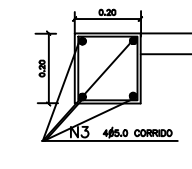

FILTRO ANAERÓBICO

BACIA	Nº DE MÓDULOS	NA. MÁX.	NA. MÍN.	N.T.	L1
01		1,50			5,60

FOSSA SÉPTICA

BACIA	Nº DE MÓDULOS	COTAS(m)			DIMENSÕES (m)			
		NA. MÁX.	NA. MÍN.	N.T.	H	H1	L	B
01					1,90	0,45	8,60	4,30

PREFEITURA MUNICIPAL DE CARNAÍBA

PROJ. DO SIST. DE ESGOT. SANIT. C. VELHA

TRATAMENTO (FOSSA SÉPTICA + FILTRO)

DESENHO: 01/01 ESCALA: 1/25 DATA: MARÇO/2018 ARQUIVO: 1