

1 PLANTA BAIXA - DEMOLIR
1 : 125

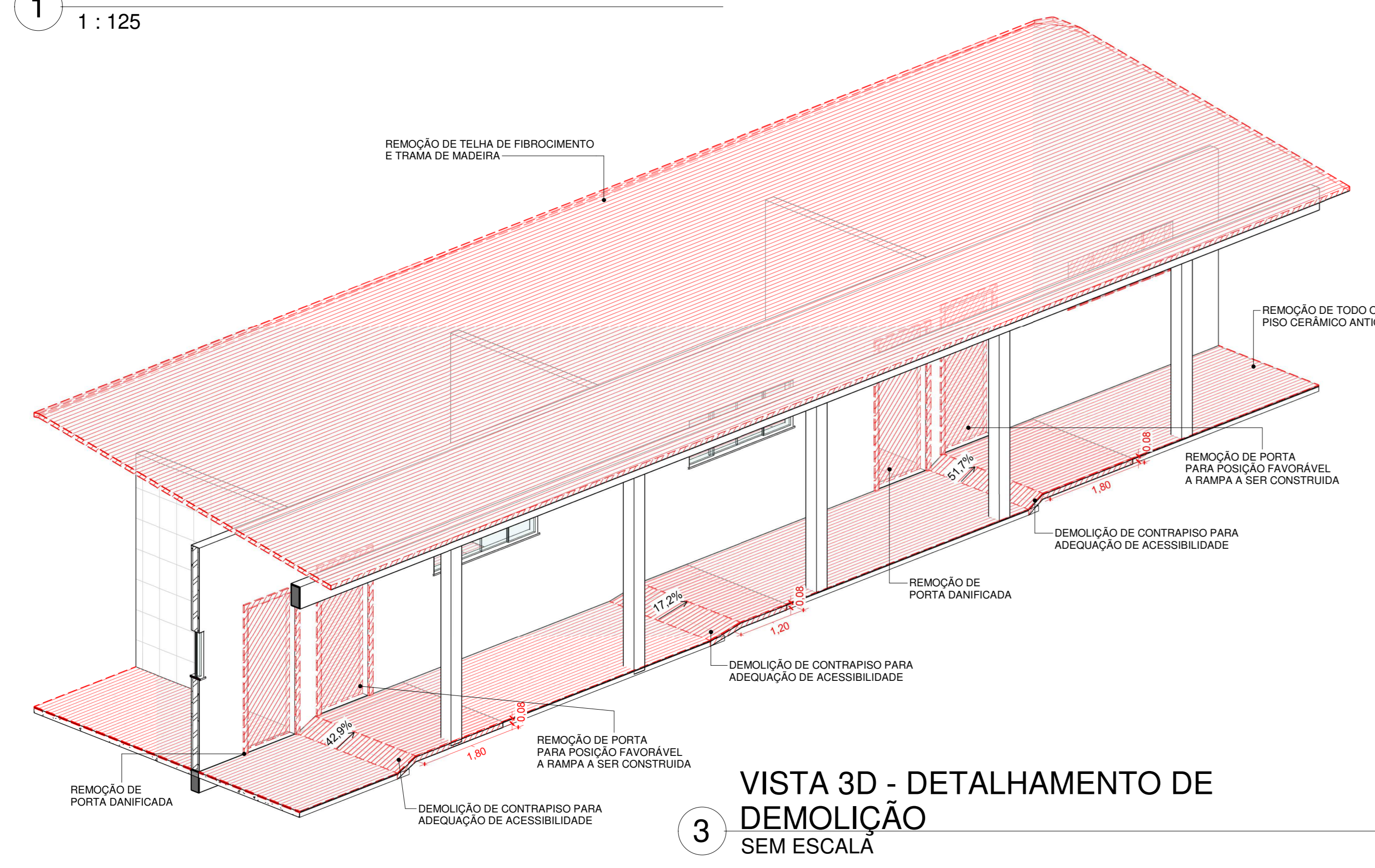

3 VISTA 3D - DETALHAMENTO DE DEMOLIÇÃO SEM ESCALA

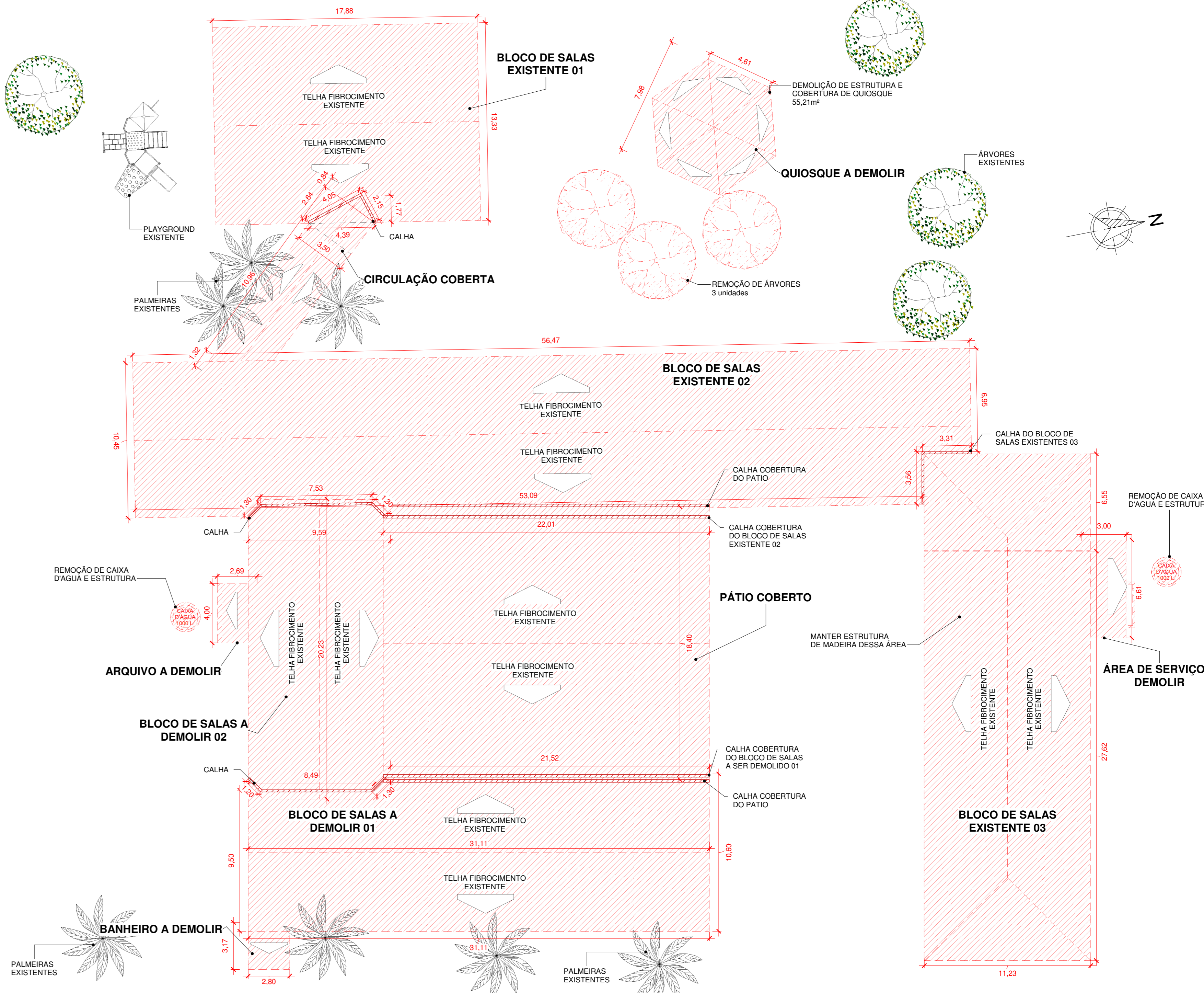
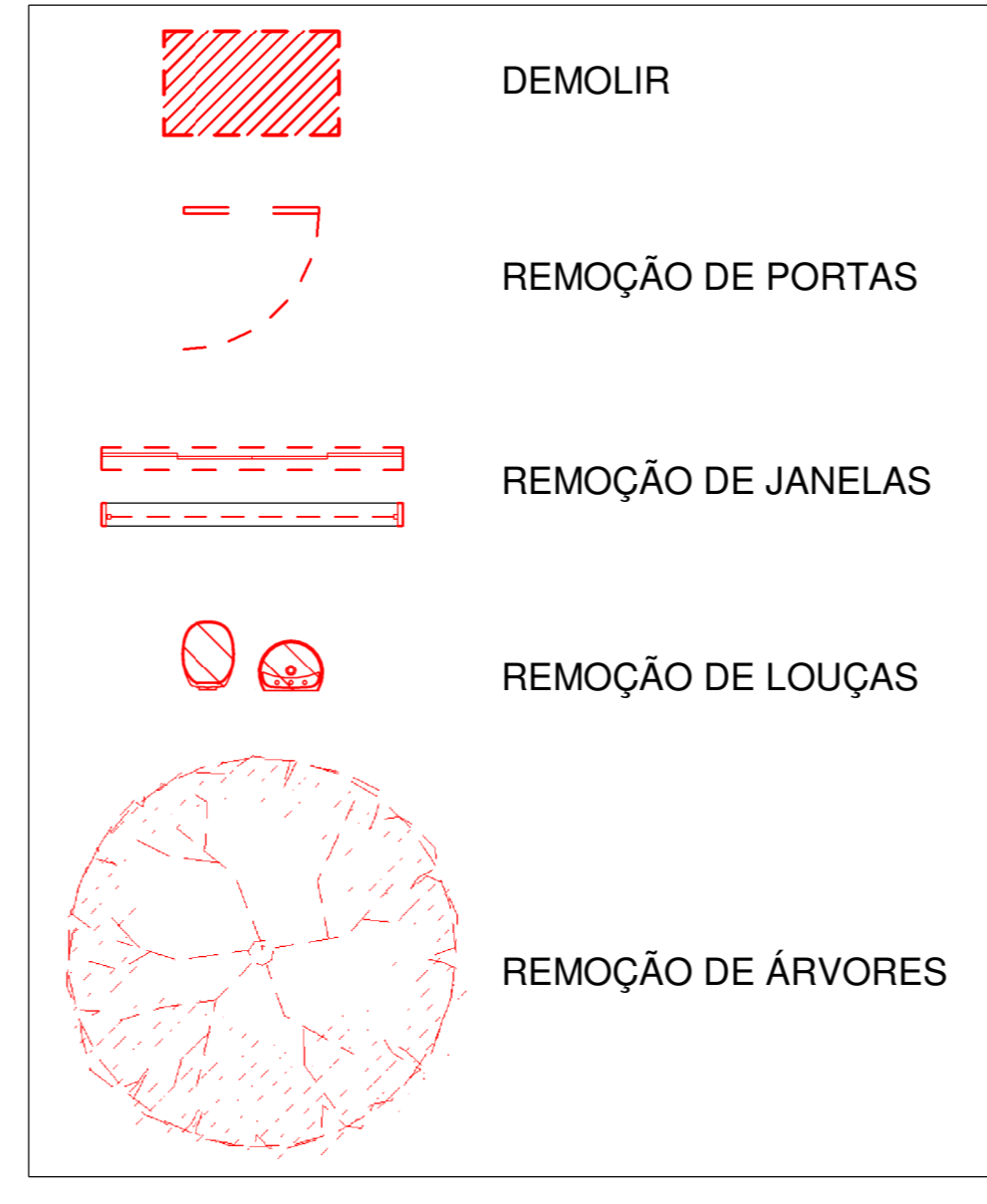

2 COBERTURA - DEMOLIR
1 : 175

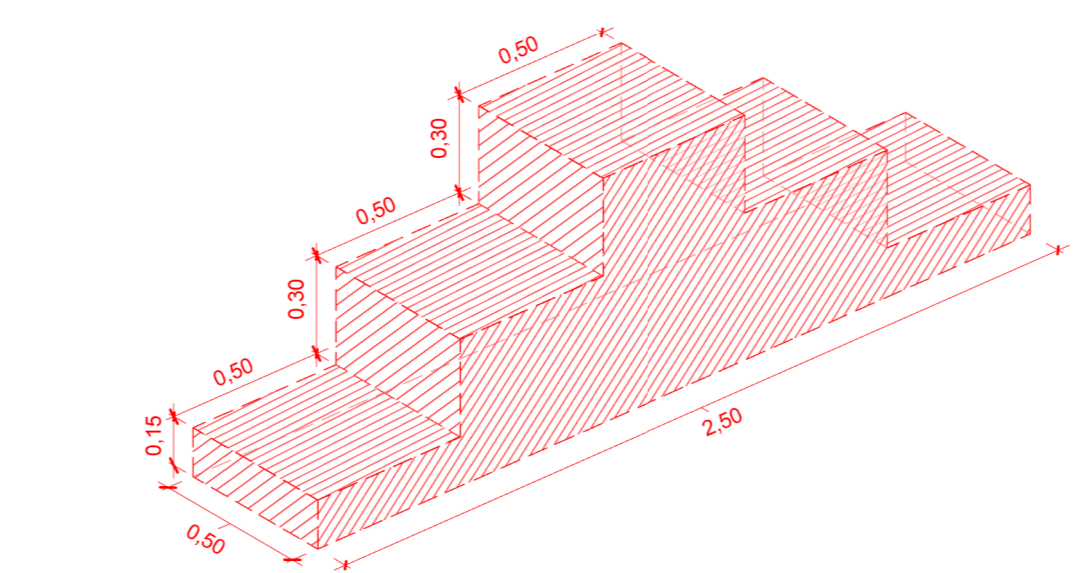

4 VISTA 3D - BASE DO MASTRO SEM ESCALA

CARIMBO			
SERPRA SERVIÇOS, PROJETOS E ASSessorIA LTDA			
TIPO DA OBRA: REFORMA E AMPLIAÇÃO DA EMB 7 DE SETEMBRO			
PROPRIETÁRIO: CANJUI C.P.F.	PREFEITURA MUNICIPAL DE COTRIGUAÇU		
LOCAL: AVENIDA 7 DE SETEMBRO - DISTRITO DE OURO VERDE DOS PIONEIROS - COTRIGUAÇU-MT	COORDENADAS: 10° 04'03.00"S 58° 33'38.40"O		
AUTOR DO PROJETO: LUIS FELIPE CARVALHO B. LIMA	ENGR. CIVIL - CREA 121.523.583-6		
RESP. P/ EXECUÇÃO: CREA			
ESCALA: INDICADA	ASSUNTO: ARQUITETÔNICO	FOLHA Nº:	
BATA: SETEMBRO 2024	DEMOLIR - PLANTA BAIXA		04
PARTICIPAÇÃO:	DEMOLIR - COBERTURA		/16
ÁREAS(M²):	ESTATÍSTICA	COEF. APROPRIET.	Nº DE PISOS
VER PRANCHA 01	% OCUPAÇÃO		



IMAGEM DE SATÉLITE



IMAGEM DE SATÉLITE

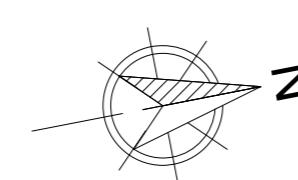

ÁREAS

- AMPLIAÇÃO
- NÃO PERM. EXIST.
- NÃO PERMEÁVEL
- PERMEÁVEL
- REFORMA

ÍNDICES		
DESCRIÇÃO	ÁREA	PERCENTUAL
A. construída		
AMPLIAÇÃO	1,24 m²	0,02%
ABRIGO DE GÁS GLP	2,43 m²	0,05%
BIBLIOTECA	63,80 m²	1,28%
BLOCO ADMINISTRATIVO	232,19 m²	4,67%
BLOCO DE SALAS 01	214,12 m²	4,31%
BLOCO DE SALAS 02	275,00 m²	5,53%
BLOCO DE SALAS 03	231,94 m²	4,67%
CIRCULAÇÃO	15,08 m²	0,30%
ENTRADA COBERTA	76,06 m²	1,53%
PÁTIO COBERTO	389,06 m²	7,83%
PÓRTICO	2,52 m²	0,05%
REFEITÓRIO	171,29 m²	3,45%
RESERVATÓRIO D'ÁGUA	4,04 m²	0,08%
SERVIÇO	46,80 m²	0,94%
REFORMA	202,33 m²	4,07%
BLOCO DE SALAS EXISTENTES 01	469,31 m²	9,44%
BLOCO DE SALAS EXISTENTES 02	330,19 m²	6,64%
BLOCO DE SALAS EXISTENTES 03	29,98 m²	0,60%
CIRCULAÇÃO COBERTA EXISTENTE	2,797,36 m²	56,40%
A. impermeável		
NÃO PERM. EXIST.		
ACESSOS	29,24 m²	0,59%
CAÇADA BLOCO	5,01 m²	0,10%
MURETA DO PLAYGROUND	5,01 m²	0,10%
NÃO PERMEÁVEL		
ACCESSO AO PÁTIO	26,40 m²	0,53%
CAÇADA DO ABRIGO DE RESÍDUOS	1,08 m²	0,02%
CAÇADA SERVIÇO	24,10 m²	0,48%
ENTORNO DE BLOCO	15,63 m²	0,31%
ENTRADA	1,46 m²	0,03%
MASTRO	7,60 m²	0,15%
A. permeável	110,52 m²	2,22%
PERMEÁVEL		
CANTEIRO 01	49,55 m²	1,00%
CANTEIRO 02	58,79 m²	1,18%
CANTEIRO 03	125,69 m²	2,53%
FORRAÇÃO NATURAL 01	47,64 m²	0,96%
FORRAÇÃO NATURAL 02	518,02 m²	10,42%
FORRAÇÃO NATURAL 03	303,93 m²	6,11%
GRAMA 01	38,31 m²	0,77%
GRAMA 02	102,48 m²	2,08%
GRAMA 03	129,83 m²	2,61%
GRAMA 04	40,60 m²	0,82%
GRAMA 05	131,09 m²	2,64%
GRAMA 06	98,37 m²	1,98%
GRAMA 07	58,76 m²	1,18%
PLAYGROUND EXISTENTE	122,49 m²	2,46%
ÁREA DE SERVIÇO	162,75 m²	3,27%
ÁREA TÉCNICA	115,52 m²	2,32%
A. do terreno	2.103,82 m²	42,32%
A. do terreno	4.971,72 m²	100,00%

PERÍMETRO DO TERRENO	
FUNDO DA ESCOLA	62,24m
LATERAL	23,91m
FUNDO DO REFEITÓRIO	16,05m
LATERAL DO REFEITÓRIO	43,37m
	2,94m
	3,00m
	0,82m
FACHADA - AVENIDA 7 DE SETEMBRO	17,24m
	3,00m
	13,11m
	62,24m
	28,08m
ESQUINA/FACHADA	6,56m
	2,86m
LATERAL - RUA LUIZ PAVAN	1,07m
	3,00m
	51,07m
ESQUINA	4,64m
PERÍMETRO TOTAL	345,20m

LEGENDA MEIO-FIO	
	EXECUTAR MEIO-FIO EM CURVA 7,88m
	EXECUTAR MEIO-FIO EM RETA 187,54m

PASSEIO EXTERNO	
DESCRIÇÃO	ÁREA
NÃO PERMEÁVEL	803,90 m²
PARADA DE ÔNIBUS 01	42,91 m²
PARADA DE ÔNIBUS 02	42,91 m²
ÁREA TOTAL	889,72 m²



ESTADO DE MATO GROSSO

SEM ESCALA



REFORMA E AMPLIAÇÃO DA EMEB 7 DE SETEMBRO

PROPRIETÁRIO	PREFEITURA MUNICIPAL DE COTRIGUAÇU	COORDENADAS:	10° 04'03.00" S 58° 33'38.40" O
C.N.P.J / C.P.F.	37.465.309/0001-87		
LOCAL	AVENIDA 7 DE SETEMBRO - DISTRITO DE OURO VERDE DOS PIONEIROS - COTRIGUAÇU-MT		
INS.C. CADASTRAL			
AUTOR DO PROJETO	LUIS FELIPE CARVALHO B. LIMA		
CREA	ENG. CIVIL - CREA 121.523.583-6		
RESP. P. EXECUÇÃO			
CREA			

ESCALA	INDICADA	ASSUNTO	ARQUITETÔNICO	FOLHA Nº	01 / 16
BATA	JANEIRO/2025	LOCALIZAÇÃO	LOCALIZAÇÃO		
PARTICIPACÃO		ÁREAS			

ESTATÍSTICA		OCUPAÇÃO		COEF. APROV.:	Nº DE PRQS
ÁREAS (m²)	%	ÁREAS (m²)	%		
AMPLIAÇÃO	1,25	A. construída	2.797,36	56,40%	0,55
NÃO PERM. EXIST.	34,25	A. impermeável	110,52	2,22%	
NÃO PERMEÁVEL	76,27	PERMEÁVEL	2.103,82	42,32%	
REFORMA	1.031,81	A. do terreno	4.971,72	100,00%	
PERÍMETRO DO TERRENO	345,20m	OCUPAÇÃO 55%			

MAPA DO BRASIL

SEM ESCALA



SETORIZAÇÃO

- ABRIGO
- ALIMENTAÇÃO
- APOIO ADMINISTRATIVO
- APOIO PEDAGÓGICOS
- CIRCULAÇÃO
- ESTACIONAMENTO
- FORRAÇÃO NATURAL
- MASTRO DAS BANDEIRAS
- PAISAGISMO
- SALA DE AULA
- SANITÁRIO
- SERVIÇO
- VIVÊNCIA



SETORIZAÇÃO - RESUMO		
SETORES	CONTAGEM	ÁREA
ABRIGO	2	2,48 m²
ALIMENTAÇÃO	4	267,99 m²
APOIO ADMINISTRATIVO	11	192,15 m²
APOIO PEDAGÓGICOS	2	137,45 m²
CIRCULAÇÃO	22	1.364,09 m²
ESTACIONAMENTO	2	85,82 m²
FORRAÇÃO NATURAL	3	869,59 m²
MASTRO DAS BANDEIRAS	1	7,60 m²
PAISAGISMO	10	833,47 m²
SALA DE AULA	20	934,13 m²
SANITÁRIO	6	69,27 m²
SERVIÇO	10	356,39 m²
VIVÊNCIA	3	584,98 m²
Total geral		5.705,41 m²

ÁREA PERMEÁVEL	
NOME	ÁREA
FORRAÇÃO NATURAL 01	47,64 m²
FORRAÇÃO NATURAL 02	518,02 m²
FORRAÇÃO NATURAL 03	303,93 m²
PAISAGISMO	
CANTEIRO 01	49,55 m²
CANTEIRO 02	58,79 m²
CANTEIRO 03	125,69 m²
GRAMA 01	38,31 m²
GRAMA 02	102,48 m²
GRAMA 03	129,83 m²
GRAMA 04	40,80 m²
GRAMA 05	1.311,09 m²
GRAMA 06	98,37 m²
GRAMA 07	58,76 m²
SERVIÇO	
ÁREA DE SERVIÇO	162,75 m²
ÁREA TÉCNICA	115,52 m²
VIVÊNCIA	
PLAYGROUND EXISTENTE	122,49 m²
Total geral	2.103,82 m²

EXECUÇÃO DE CALÇADA SIMPLES	
AMBIENTES	ÁREA
ABRIGO	1,04 m²
ABRIGO DE GÁS GLP	1,04 m²
CIRCULAÇÃO	
ACESSO PÁTIO	5,10 m²
CALÇADA 04	15,63 m²
CALÇADA PASSEIO	803,80 m²
ENTRADA PRINCIPAL	1,46 m²
RAMPA PÁTIO	18,00 m²
SERVIÇO	
ÁREA DE SERVIÇO	843,99 m²
ÁREA TÉCNICA	25,18 m²
Total geral	870,21 m²

EXECUÇÃO DE CALÇADA ARMADA	
AMBIENTES	ÁREA
ESTACIONAMENTO	
PARADA DE ÔNIBUS 01	42,91 m²
PARADA DE ÔNIBUS 02	42,91 m²
Total geral	85,82 m²

SETORIZAÇÃO			
AMBIENTE	PERÍMETRO	ÁREA	PE DEBITO
ABRIGO	4,50 m	1,04 m²	1,60 m
ABRIGO DE RESÍDUOS	6,00 m	1,44 m²	1,40 m
ALIMENTAÇÃO		2,48 m²	
COZINHA	25,32 m	37,91 m²	3,15 m
DEP. DE ALIMENTOS	12,34 m	9,26 m²	2,80 m
REFETÓRIO	40,02 m	272,49 m²	3,50 m
SEP. DE ALIMENTOS	11,82 m	8,33 m²	2,80 m
APOIO ADMINISTRATIVO		267,99 m²	
ARQUIVO	20,88 m	19,85 m²	2,80 m
CIRCULAÇÃO ADM	46,86 m	48,64 m²	2,80 m
COORDENAÇÃO	13,20 m	10,89 m²	2,80 m
COPA	15,02 m	13,96 m²	2,80 m
DEPÓSITO	16,28 m	16,52 m²	2,80 m
DIRETORIA	13,20 m	10,89 m²	2,80 m
HALL	10,60 m	8,60 m²	2,80 m
SALA DOS PROFESSORES	26,34 m	43,02 m²	2,80 m
SECRETARIA	15,80 m	15,18 m²	2,80 m
W.C. ACESS. FEM.	7,60 m	3,60 m²	2,80 m
W.C. ACESS. MASC.	7,60 m	3,60 m²	2,80 m
APOIO PEDAGÓGICOS		192,15 m²	
BIBLIOTECA	28,82 m	51,83 m²	2,80 m
SALA DE INFORMÁTICA	38,34 m	85,02 m²	2,80 m
CIRCULAÇÃO		137,45 m²	
ACESSO PÁTIO	9,40 m	5,10 m²	
CALÇADA 04	40,87 m	15,63 m²	
CALÇADA PASSEIO	450,74 m	803,80 m²	
CIRCULAÇÃO 01	25,43 m	20,72 m²	3,20 m
CIRCULAÇÃO 02	131,67 m	147,46 m²	2,80 m
CIRCULAÇÃO 03	23,04 m	17,50 m²	2,80 m
CIRCULAÇÃO 04	53,28 m	42,40 m²	2,80 m
CIRCULAÇÃO 05	65,54 m	59,27 m²	2,80 m
CIRCULAÇÃO 06	31,84 m	29,86 m²	2,80 m
CIRCULAÇÃO 07	28,88 m	43,51 m²	2,80 m
CIRCULAÇÃO 08	26,02 m	18,61 m²	2,70 m
CIRCULAÇÃO 09	43,36 m	35,79 m²	2,80 m
CIRCULAÇÃO ENTRADA	64,38 m	49,34 m²	2,45 m
ENTRADA COBERTA	20,68 m	25,36 m²	2,29 m
ENTRADA PRINCIPAL	9,09 m	1,46 m²	
PATAMAR 01	12,32 m	8,14 m²	3,05 m
PATAMAR 02	13,50 m	9,27 m²	2,95 m
PATAMAR 03	20,12 m	15,63 m²	2,80 m
RAMPA 01	7,44 m	3,46 m²	3,20 m
RAMPA 02	6,24 m	2,30 m²	3,05 m
RAMPA 03	7,44 m	3,46 m²	2,95 m
RAMPA PÁTIO	18,00 m	18,00 m²	
ESTACIONAMENTO		1.364,09 m²	
PARADA DE ÔNIBUS 01	39,01 m	42,91 m²	
PARADA DE ÔNIBUS 02	39,01 m	42,91 m²	
FORRAÇÃO NATURAL		869,59 m²	
FORRAÇÃO NATURAL 01	81,12 m	47,64 m²	
FORRAÇÃO NATURAL 02	106,82 m	518,02 m²	
FORRAÇÃO NATURAL 03	111,11 m	303,93 m²	
MASTRO DAS BANDEIRAS		7,60 m²	
BASE DO MASTRO	11,31 m	7,60 m²	
PAISAGISMO		833,47 m²	
CANTEIRO 01	53,55 m	49,55 m²	
CANTEIRO 02	53,98 m	58,79 m²	
CANTEIRO 03	59,72 m	125,69 m²	
GRAMA 01	30,34 m	38,31 m²	
GRAMA 02	46,03 m	102,48 m²	
GRAMA 03	49,23 m	129,83 m²	
GRAMA 04	26,93 m	40,80 m²	
GRAMA 05	62,79 m	1.311,09 m²	
GRAMA 06	58,23 m	98,37 m²	
GRAMA 07	48,12 m	58,76 m²	
SALA DE AULA		934,13 m²	
SALA 01	27,36 m	45,86 m²	2,80 m
SALA 02	27,38 m	45,94 m²	2,80 m
SALA 03	27,90 m	46,65 m²	2,80 m
SALA 04	26,12 m	49,41 m²	2,80 m
SALA 05	27,70 m	47,96 m²	2,80 m
SALA 06	27,64 m	47,79 m²	2,80 m
SALA 07	27,80 m	48,30 m²	2,80 m
SALA 08	28,88 m	52,13 m²	2,80 m
SALA 09	28,88 m	52,13 m²	2,80 m
SALA 10	28,88 m	52,13 m²	2,80 m
SALA 11	28,88 m	52,13 m²	2,80 m
SALA 12	28,88 m	52,13 m²	2,80 m
SALA 13	28,88 m	52,13 m²	2,80 m
SALA 14	23,50 m	34,82 m²	2,80 m
SALA 15	23,46 m	34,40 m²	2,80 m
SALA 16	23,44 m	34,34 m²	2,80 m
SALA 17	23,48 m	34,46 m²	2,80 m
SALA 18	28,40 m	49,92 m²	2,80 m
SALA 19	28,40 m	49,92 m²	2,80 m
SALA 20	28,40 m	49,92 m²	2,80 m
SANITÁRIO		69,27 m²	
W.C. ACESS. FEM. 01	7,60 m	3,60 m²	2,80 m
W.C. ACESS. FEM. 02	7,66 m	3,61 m²	2,80 m
W.C. ACESS. MASC. 01	7,60 m	3,60 m²	2,80 m
W.C. ACESS. MASC. 02	7,64 m	3,54 m²	2,80 m
W.C. FEM.	26,81 m	27,83 m²	2,80 m
W.C. MASC.	26,81 m	27,83 m²	2,80 m
SERVIÇO		843,99 m²	
CALÇADA 01	19,41 m	10,22 m²	
CALÇADA 02	23,26 m	13,88 m²	
CALÇADA 03	6,20 m	1,68 m²	
CALÇADA EXISTENTE	45,40 m	25,80 m²	
CIRC. SERVIÇO	19,92 m	13,28 m²	2,80 m
D.M.L.	9,36 m	5,10 m²	2,80 m
RESERVATÓRIO D'ÁGUA	7,48 m	4,04 m²	
W.C. FUNCIONÁRIOS	9,10 m	4,72 m²	2,80 m
ÁREA DE SERVIÇO	62,45 m	162,75 m²	
ÁREA TÉCNICA	51,77 m	115,52 m²	
VIVÊNCIA		584,98 m²	
PLAYGROUND EXISTENTE	45,72 m	122,49 m²	
PÁTIO COBERTO	81,00 m	386,13 m²	3,60 m
SALA DE VÍDEO	35,18 m	76,36 m²	2,80 m
Total geral		5.705,41 m²	

1 SETORIZAÇÃO 1 : 100

SERPRA
SERVIÇOS, PROJETOS E ASSessorIA LTDA

TIPO DA OBRA: **REFORMA E AMPLIAÇÃO DA EMB 7 DE SETEMBRO**

PROPRIETÁRIO: **PREFEITURA MUNICIPAL DE COTRIGUAÇU**

LOCAL: **AVENIDA 7 DE SETEMBRO - DISTRITO DE OURO VERDE DOS PIONEIROS - COTRIGUAÇU-MT**

AUTOR DO PROJETO: **LUIS FELIPE CARVALHO B. LIMA**

RES.P. EXECUÇÃO: **02/16**

ASSUNTO: **ARQUITETÔNICO**

FOLHA Nº: **02/16**

ESTATÍSTICA

ÁREA (m²)	% OCUPIAÇÃO	COEF. APROVEIT.	Nº DE PISOS
AMPLIAÇÃO	1.725,57 m²		
NÃO PERM. EXIST.	34,26 m²		
NÃO PERM. RELEV.	76,27 m²		
PERM. RELEV.	2.103,82 m²	0,55	1
REFORMA	1.301,81 m²		
Á. do terreno	4.971,72 m²		
OCUPAÇÃO 55%			

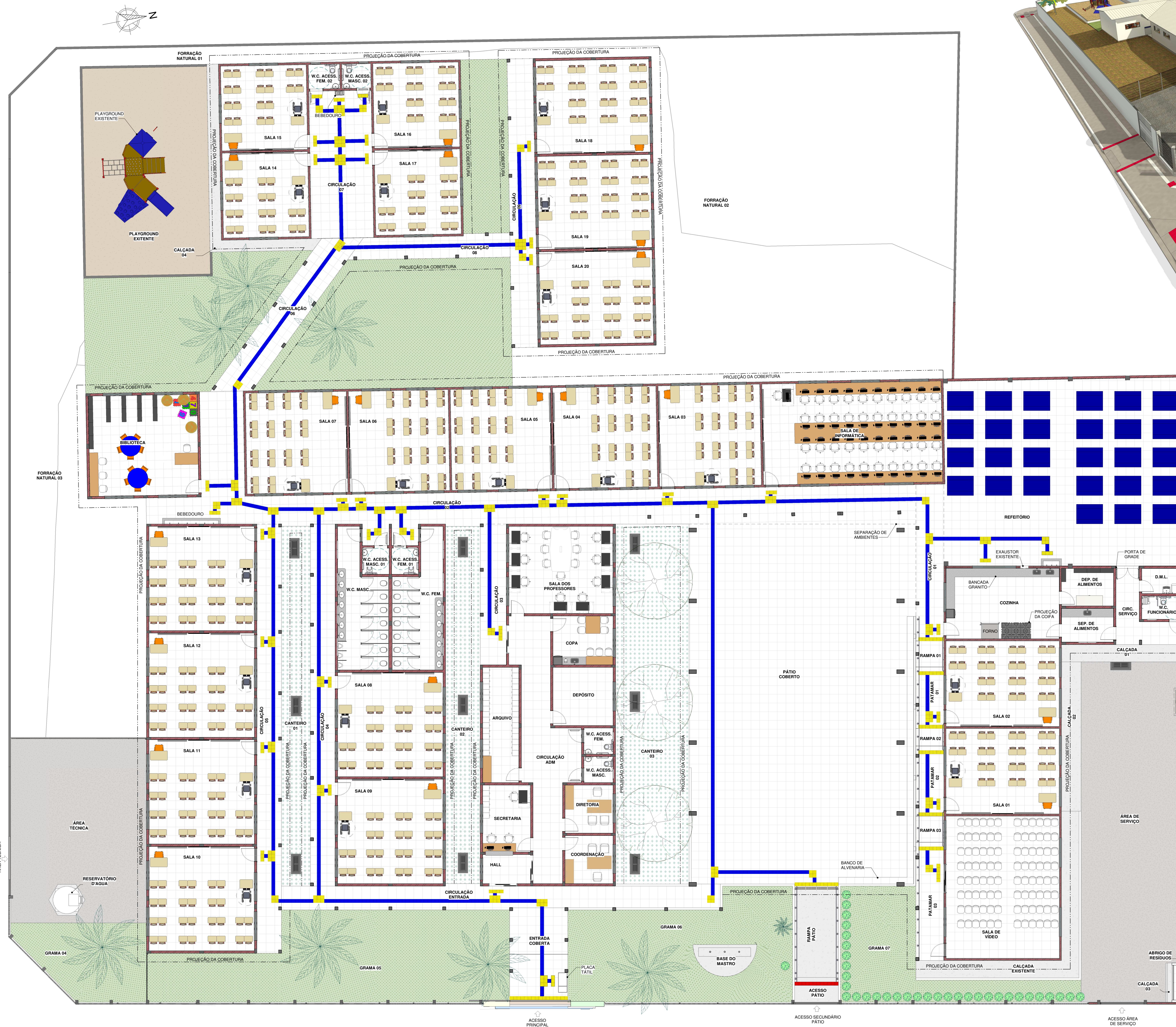

1 LAYOUT
1 : 100



2 VISTA 3D - ESCOLA
SEM ESCALA



3 VISTA 3D - FACHADA
SEM ESCALA



4 VISTA 3D - REFEITÓRIO
SEM ESCALA

CARIMBO:



SERPRA
SERVIÇOS, PROJETOS E ASSessorIA LTDA.
CNPJ: 07.465.309/0001-87

TIPO DA OBRA: REFORMA E AMPLIAÇÃO DA EMEB 7 DE SETEMBRO

PROPRIETÁRIO: PREFEITURA MUNICIPAL DE COTRIGUAÇU

LOCAL: AVENIDA 7 DE SETEMBRO - DISTRITO DE OURO VERDE DOS PIONEIROS - COTRIGUAÇU-MT

AUTOR DO PROJETO: LUIS FELIPE CARVALHO B. LIMA

RESP. P/ EXECUÇÃO: LUIS FELIPE CARVALHO B. LIMA

ESCALA: INDICADA

ASSUNTO: ARQUITETÔNICO

FOLHA Nº: 03 / 16

BATA: SETEMBRO 2024

PARTICIPAÇÃO:

ÁREAS(M²)	ESTATÍSTICA	COEF. APROVEIT.	Nº DE PISOS
VER PRANCHA 01	% OCUPAÇÃO		

FORMATO A0 - 841x1189mm