

PROJETO PAVIMENTAÇÃO DE PISTAS ENLASCADAS A VARIANTE	
CLIENTE MUNICÍPIO DE MADRUGA	
PROJETADE [Nome do Projeto]	
PROJETO 014	
PROJETO 096	
PROJETO 096	

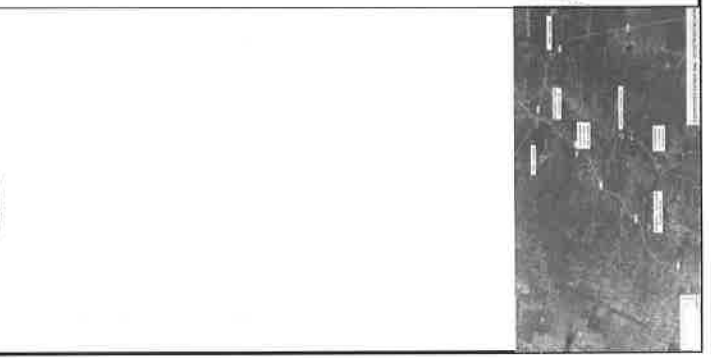



UNIDADE	QUANTIDADE	UNIDADE	QUANTIDADE
01	11.000	015	015
02	11.000	096	096
03	03		

PROJETO: MANTA OBRTEIRA
MANTA OBRTEIRA

UNIDADE: MANTA OBRTEIRA

QUANTIDADE: 11.000

UNIDADE: MANTA OBRTEIRA

QUANTIDADE: 11.000

UNIDADE: MANTA OBRTEIRA

QUANTIDADE: 03

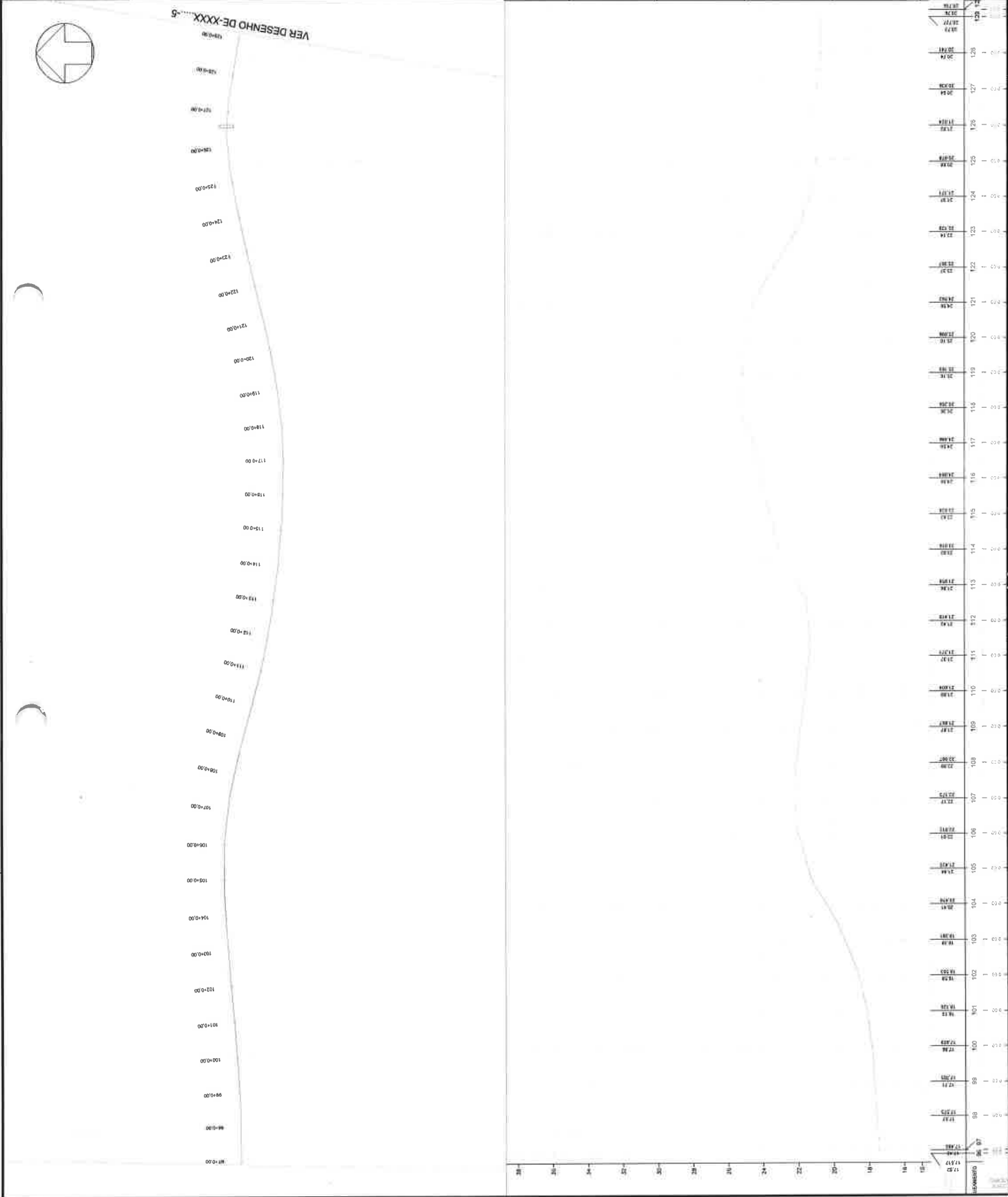
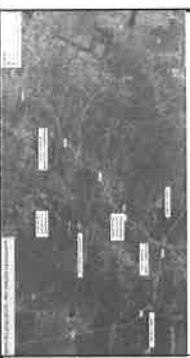

162+0.00
163+0.00
164+0.00
165+0.00
166+0.00
167+0.00
168+0.00
169+0.00
170+0.00
171+0.00
172+0.00
173+0.00
174+0.00
175+0.00
176+0.00
177+0.00
178+0.00
179+0.00
180+0.00
181+0.00
182+0.00
183+0.00
184+0.00
185+0.00
186+0.00
187+0.00
188+0.00
189+0.00
190+0.00
191+0.00
192+0.00
193+0.00

PERFIL LONGITUDINAL DO CANAL Nº. 005 - ESC. Nº. 1/3

Estação	Elevação	Distância	Observações
162+00	22.18		
163+00	23.17		
164+00	23.55		
165+00	24.75		
166+00	25.88		
167+00	26.48		
168+00	26.83		
169+00	26.87		
170+00	26.81		
171+00	26.81		
172+00	27.25		
173+00	27.24		
174+00	27.82		
175+00	27.82		
176+00	27.81		
177+00	27.81		
178+00	27.79		
179+00	27.78		
180+00	27.78		
181+00	27.78		
182+00	27.78		
183+00	27.78		
184+00	27.78		
185+00	27.78		
186+00	27.78		
187+00	27.78		
188+00	27.78		
189+00	27.78		
190+00	27.78		
191+00	27.78		
192+00	27.78		
193+00	27.78		
194+00	27.78		
195+00	27.78		
196+00	27.78		
197+00	27.78		
198+00	27.78		
199+00	27.78		
200+00	27.78		

VER DESENHO DE-XXXX.....7

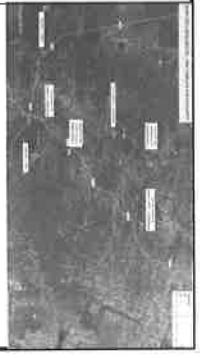
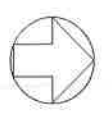

Nº. 017
 017
 096
 DATA DE EMISSÃO: 18/08/2023
 DATA DE VALIDADE: 18/08/2023
 Nº. 017
 017
 096
 DATA DE EMISSÃO: 18/08/2023
 DATA DE VALIDADE: 18/08/2023

Nº. 017
 017
 096
 DATA DE EMISSÃO: 18/08/2023
 DATA DE VALIDADE: 18/08/2023

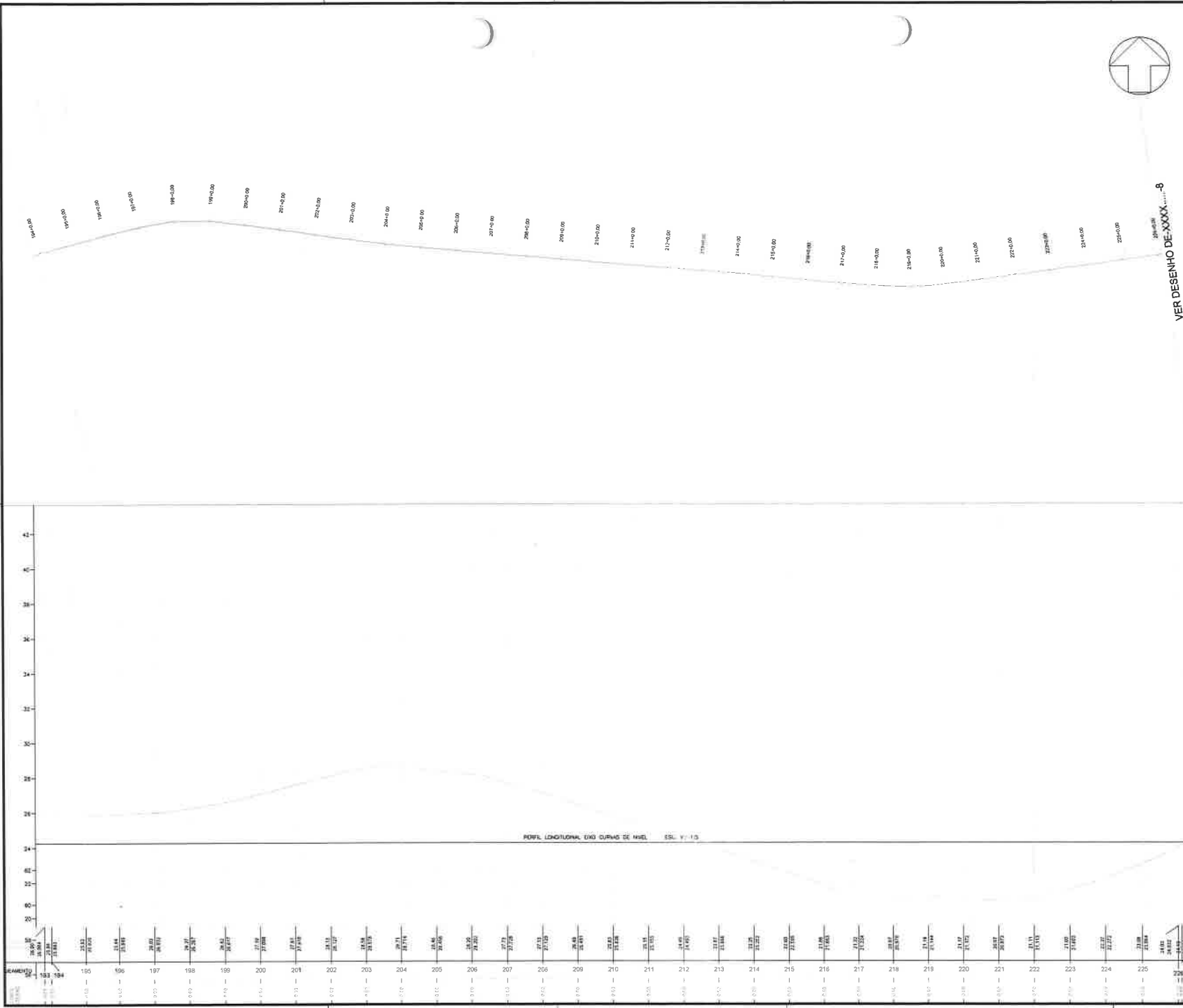

VER DESENHO DE-XXXX-.....-8

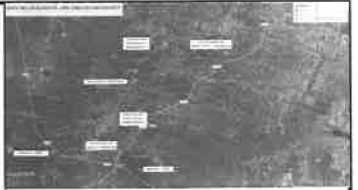

PROJETO	DESENHO	DATA
RESPONSÁVEL TÉCNICO: RUI DA SILVA		
TÍTULO: PAVIMENTAÇÃO ASFÁLTICA GRANAS A NOSSOITO		
LOCAL: GOV. MUNICIPAL DE AMORTADA		
Nº 01 VIA EXISTENTE	1/1000	018 096
Nº 02 PERFIL TOPOGRÁFICO	1/2000	
Nº 03		
NOME DO PROJETO: MARA CRISTINA		Nº 460081224 160081124
NOME DO PROJETO: MARA CRISTINA		PROJETO BÁSICO
DESENHISTA:	DATA: 10/11/2025	DESENHISTA:

ARQUITETO MARCO LUIZ LACERDA E ASSOCIADOS LTDA



Estaca	Alcance (m)	Topografia (m)	Altimetria (m)
219	1.00	24.13	24.13
220	1.00	23.99	23.99
221	1.00	23.90	23.90
222	1.00	23.82	23.82
223	1.00	23.74	23.74
224	1.00	23.66	23.66
225	1.00	23.58	23.58
226	1.00	23.50	23.50
227	1.00	23.42	23.42
228	1.00	23.34	23.34
229	1.00	23.26	23.26
230	1.00	23.18	23.18
231	1.00	23.10	23.10
232	1.00	23.02	23.02
233	1.00	22.94	22.94
234	1.00	22.86	22.86
235	1.00	22.78	22.78
236	1.00	22.70	22.70
237	1.00	22.62	22.62
238	1.00	22.54	22.54
239	1.00	22.46	22.46
240	1.00	22.38	22.38
241	1.00	22.30	22.30
242	1.00	22.22	22.22
243	1.00	22.14	22.14
244	1.00	22.06	22.06
245	1.00	21.98	21.98
246	1.00	21.90	21.90
247	1.00	21.82	21.82
248	1.00	21.74	21.74
249	1.00	21.66	21.66
250	1.00	21.58	21.58
251	1.00	21.50	21.50
252	1.00	21.42	21.42
253	1.00	21.34	21.34
254	1.00	21.26	21.26
255	1.00	21.18	21.18
256	1.00	21.10	21.10
257	1.00	21.02	21.02
258	1.00	20.94	20.94
259	1.00	20.86	20.86
260	1.00	20.78	20.78
261	1.00	20.70	20.70
262	1.00	20.62	20.62
263	1.00	20.54	20.54
264	1.00	20.46	20.46
265	1.00	20.38	20.38
266	1.00	20.30	20.30
267	1.00	20.22	20.22
268	1.00	20.14	20.14
269	1.00	20.06	20.06
270	1.00	19.98	19.98
271	1.00	19.90	19.90
272	1.00	19.82	19.82
273	1.00	19.74	19.74
274	1.00	19.66	19.66
275	1.00	19.58	19.58
276	1.00	19.50	19.50
277	1.00	19.42	19.42
278	1.00	19.34	19.34
279	1.00	19.26	19.26
280	1.00	19.18	19.18

PERFIL LONGITUDINAL EM PLANO DE MÁX. DES. N. 13

227+0.00
228+0.00
229+0.00
230+0.00
231+0.00
232+0.00
233+0.00
234+0.00
235+0.00
236+0.00
237+0.00
238+0.00
239+0.00
240+0.00
241+0.00
242+0.00
243+0.00
244+0.00
245+0.00
246+0.00
247+0.00
248+0.00
249+0.00
250+0.00
251+0.00
252+0.00
253+0.00
254+0.00
255+0.00
256+0.00
257+0.00
258+0.00



VER DESENHO DE-XXXX-9

 <p>Município de Amaral</p>		
<p>RESOLUÇÃO Nº 01/2012 DE 07/01/2012</p>		
<p>PROCESSO Nº 019/2012</p> <p>TOMADA DE PREÇOS Nº 096/2012</p>	<p>EMPRESA: MAQUINARIA E FERRAMENTAS S/A</p> <p>ENDEREÇO: RUA SÉRGIO S. BORGES, 100 - JARDIM SÃO FRANCISCO - MARACÁ - AMARAL</p> <p>CNPJ: 08.907.280/0001-00</p> <p>INSCRIÇÃO ESTADUAL: 16.120.361/2012</p>	<p>PROPOSTA Nº 019/2012</p> <p>VALOR: R\$ 1.130,00</p> <p>DATA DE EMISSÃO: 05/12/2012</p> <p>ASSINATURA: _____</p>
<p>EMPRESA: MAQUINARIA E FERRAMENTAS S/A</p> <p>ENDEREÇO: RUA SÉRGIO S. BORGES, 100 - JARDIM SÃO FRANCISCO - MARACÁ - AMARAL</p> <p>CNPJ: 08.907.280/0001-00</p> <p>INSCRIÇÃO ESTADUAL: 16.120.361/2012</p>	<p>EMPRESA: MAQUINARIA E FERRAMENTAS S/A</p> <p>ENDEREÇO: RUA SÉRGIO S. BORGES, 100 - JARDIM SÃO FRANCISCO - MARACÁ - AMARAL</p> <p>CNPJ: 08.907.280/0001-00</p> <p>INSCRIÇÃO ESTADUAL: 16.120.361/2012</p>	



PROCESSO Nº	020
TIPO DE LICITAÇÃO	096
OBJETO	02 - SERVIÇOS DE MANUTENÇÃO E REPARAÇÃO DE VEÍCULOS
EMPRESA	03
VALOR ESTIMADO	
VALOR REALIZADO	
DATA	
LOCAL	
PROJETO	0000
UNIDADE	0000
CEP	13117-000



VER DESENHO DE XXXX-10

250+0,00
251+0,00
252+0,00
253+0,00
254+0,00
255+0,00
256+0,00
257+0,00
258+0,00
259+0,00
260+0,00
261+0,00
262+0,00
263+0,00
264+0,00
265+0,00
266+0,00
267+0,00
268+0,00
269+0,00
270+0,00
271+0,00
272+0,00
273+0,00
274+0,00
275+0,00
276+0,00
277+0,00
278+0,00
279+0,00
280+0,00
281+0,00
282+0,00
283+0,00
284+0,00
285+0,00
286+0,00
287+0,00
288+0,00
289+0,00
290+0,00
291+0,00
292+0,00
293+0,00
294+0,00
295+0,00
296+0,00
297+0,00
298+0,00
299+0,00
300+0,00

APRESENTAÇÃO DOS NÍVEIS DE NIVEL - SEC. U. 10

250	251	252	253	254	255	256	257	258	259	260	261	262	263	264	265	266	267	268	269	270	271	272	273	274	275	276	277	278	279	280	281	282	283	284	285	286	287	288	289	290	291	292	293	294	295	296	297	298	299	300
-----	-----	-----	-----	-----	-----	-----	-----	-----	-----	-----	-----	-----	-----	-----	-----	-----	-----	-----	-----	-----	-----	-----	-----	-----	-----	-----	-----	-----	-----	-----	-----	-----	-----	-----	-----	-----	-----	-----	-----	-----	-----	-----	-----	-----	-----	-----	-----	-----	-----	-----

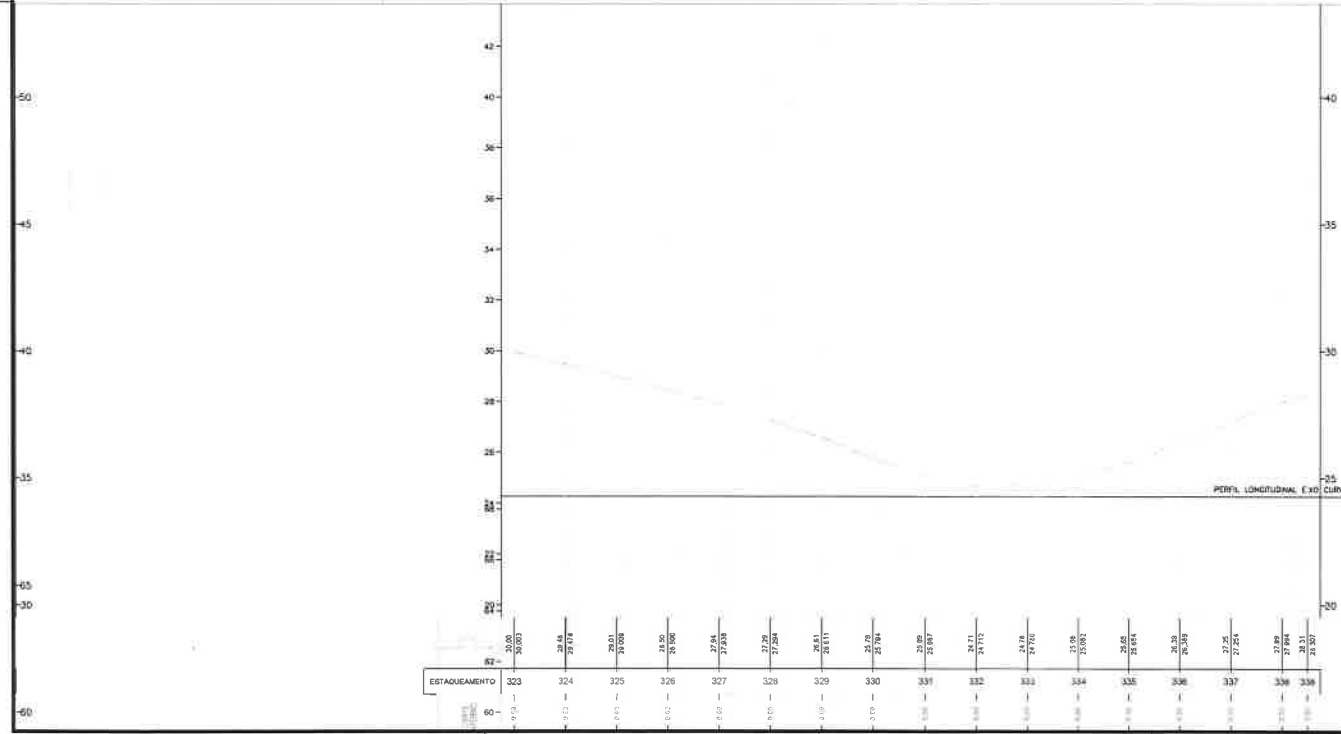
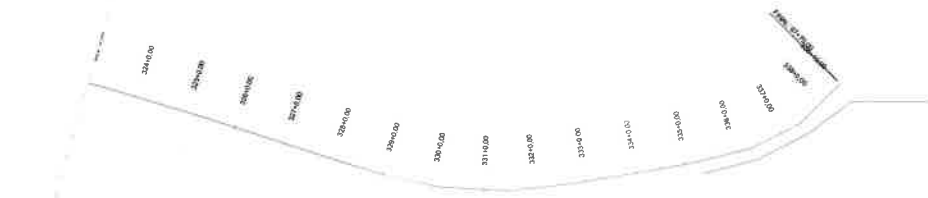
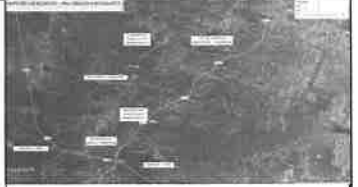

PROJETO	PAVIMENTAÇÃO ASFÁLTICA GRAÇAS A MOEDUITO
CLIENTE	GOV. MUNICIPAL DE AMOINTADA
PROJETADEIRA	MAIRA GRESTINA
PROJETO	022
PROJETO	096
PROJETO	BARCO
PROJETADEIRA	MAIRA GRESTINA
PROJETO	022
PROJETO	096
PROJETO	BARCO

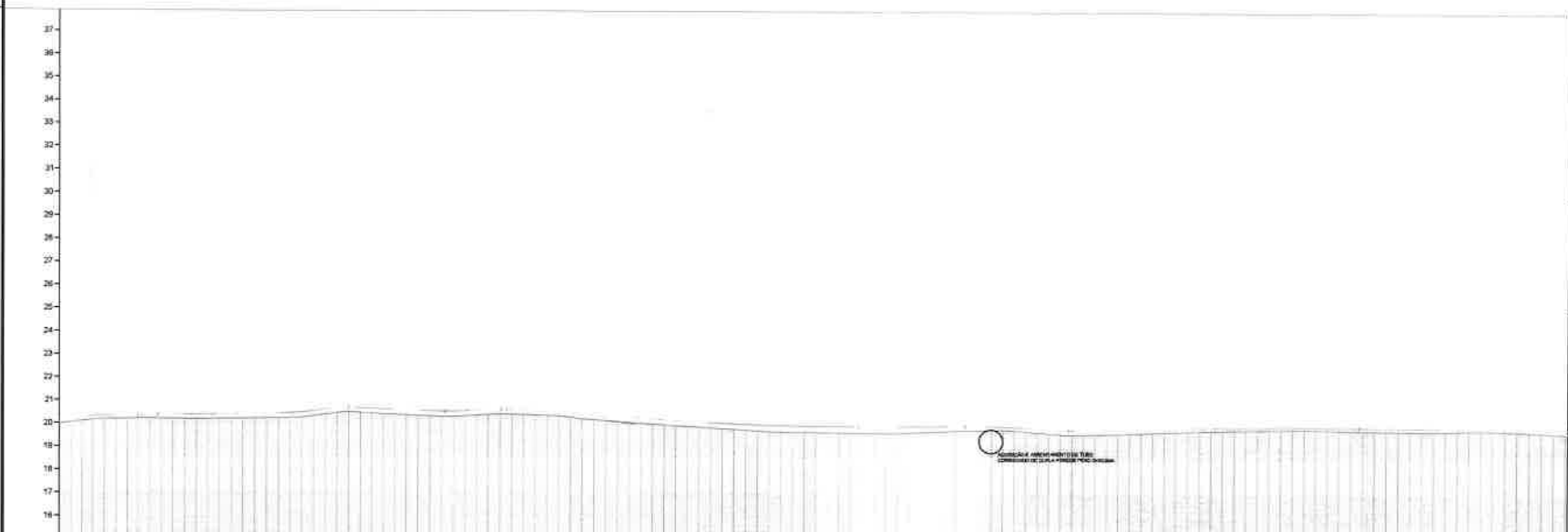
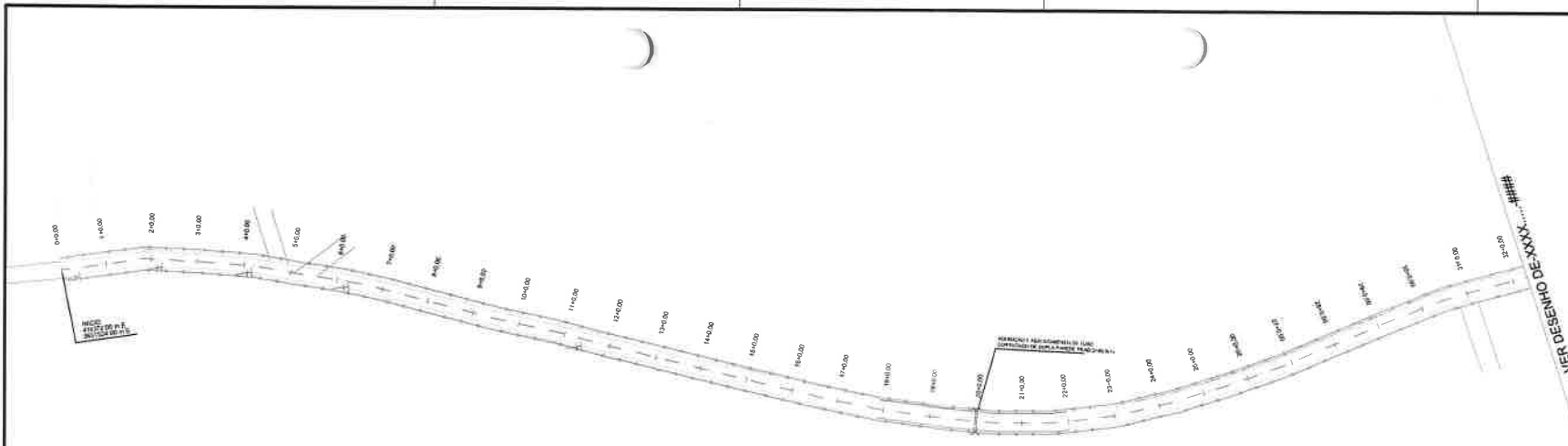

ESTACIONAMENTO	1	2	3	4	5	7	8	9	10	11	12	13	14	15	16	17	18	19	20	21	22	23	24	25	26	27	28	29	30	31	32
TANGENTE	L=0.506	L=1.937	L=24.004	L=23.183	L=18.875	L=20.470	L=18.294	L=26.632	L=23.875	L=25.388	L=18.596	L=26.306	L=23.073	L=23.088	L=24.586	L=26.185	L=27.180	L=21.291	L=26.197	L=24.248	L=4.287	L=36.288	L=24.638	L=23.977	L=23.756	L=26.715	L=22.841	L=20.541	L=9.584	L=5.564	



ESTADO DO RIO GRANDE DO SUL		MUNICÍPIO DE ANTONETA	
SECRETARIA MUNICIPAL DE OBRAS E SERVIÇOS PÚBLICOS			
PROJETO: PAVIMENTAÇÃO ASFALTICA GRACIAS A MOSQUITO			
GOV. MUNICIPAL DE ANTONETA			
PROJETO	01	PROJETO GEOMETRICO	1:1000
PLANO ALTIMETRICO	02		1:1000
	03		
AUTOR		PROJETA	
MARIA CRISTINA		RUBICA	
PROJETO		BARCO	
DESENHISTA		DESENHISTA	

PROJETO PAVIMENTAÇÃO ASFALTICA A MOSQUITO

VER DESENHO DE-XXX...####

VER DESENHO DE-XXX...####

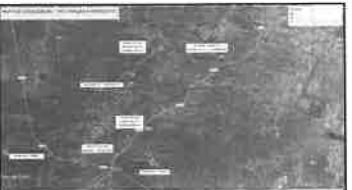
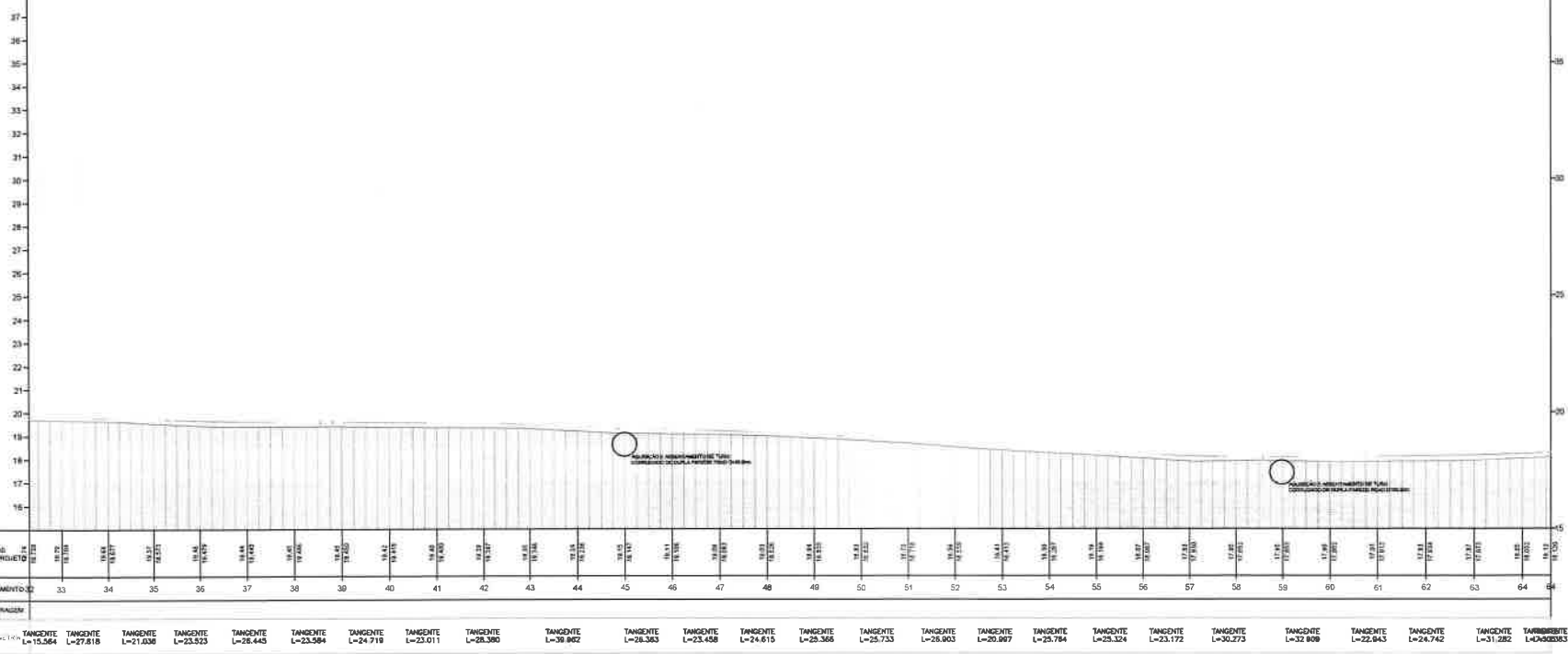

EMPRESA	CONTRATO	DATA												
RESPONSÁVEL TÉCNICO E PROJETISTA														
PROJETO	PROPOSTA	PROJEÇÃO												
IMPLANTAÇÃO ASPHALTE BRANCO A MOSQUITO	001	001												
CLIENTE	VALORES	PROJEÇÃO												
GOV. MUNICIPAL DE AMANTADA		27,8%												
<table border="1"> <tr> <th>QUANTIDADE</th> <th>VALOR UNITÁRIO</th> <th>VALOR TOTAL</th> </tr> <tr> <td>01 PROJETO GEOMETRICO</td> <td>11.000</td> <td>024</td> </tr> <tr> <td>02 PLANO ALTIMETRICO</td> <td>9.000</td> <td>096</td> </tr> <tr> <td>03</td> <td></td> <td></td> </tr> </table>			QUANTIDADE	VALOR UNITÁRIO	VALOR TOTAL	01 PROJETO GEOMETRICO	11.000	024	02 PLANO ALTIMETRICO	9.000	096	03		
QUANTIDADE	VALOR UNITÁRIO	VALOR TOTAL												
01 PROJETO GEOMETRICO	11.000	024												
02 PLANO ALTIMETRICO	9.000	096												
03														
PROJETO	PROJEÇÃO													
MARIA CRISTINA	20081128	PROJETO BAIACO												
PROJETA		DESENHISTA												
1011/2025		1011/2025												
DESENHISTA		DESENHISTA												

PROJETO: IMPLANTAÇÃO DE ASPHALTE BRANCO A MOSQUITO

VER DESENHO DE XXXX.....####

VER DESENHO DE XXXX.....####

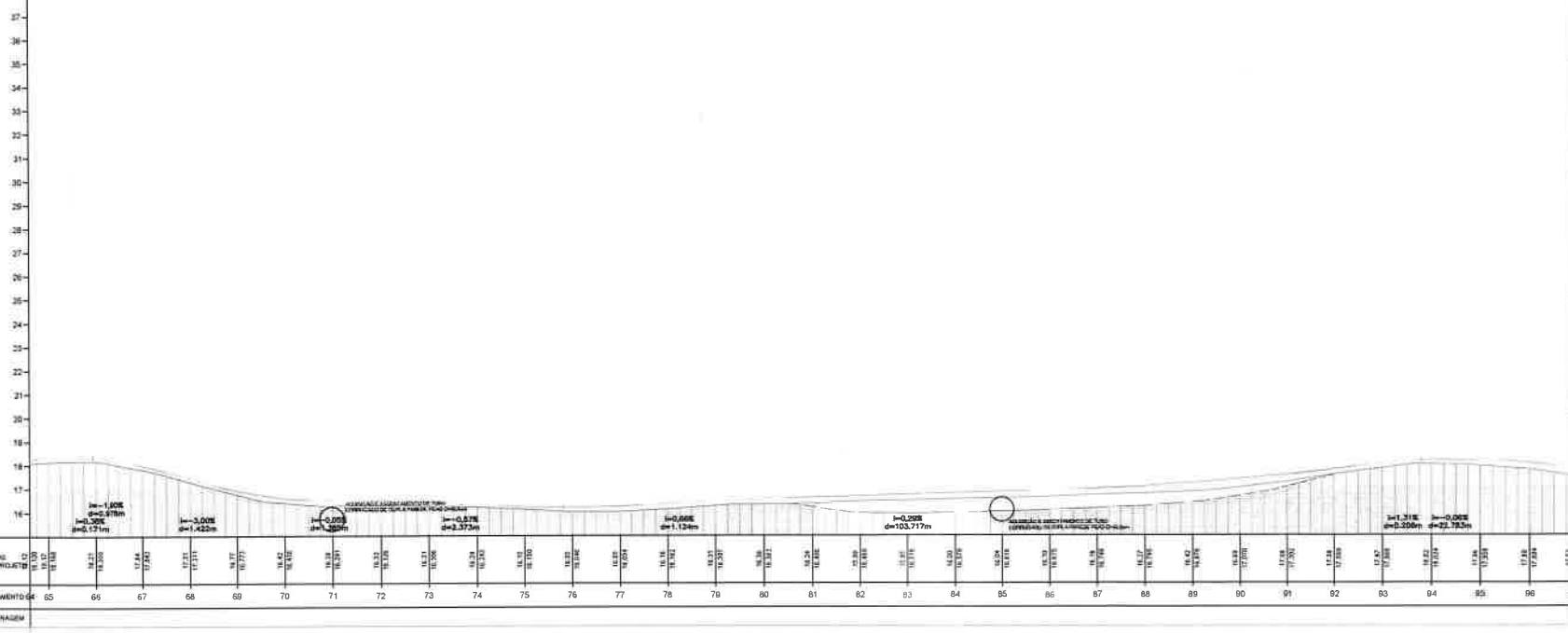
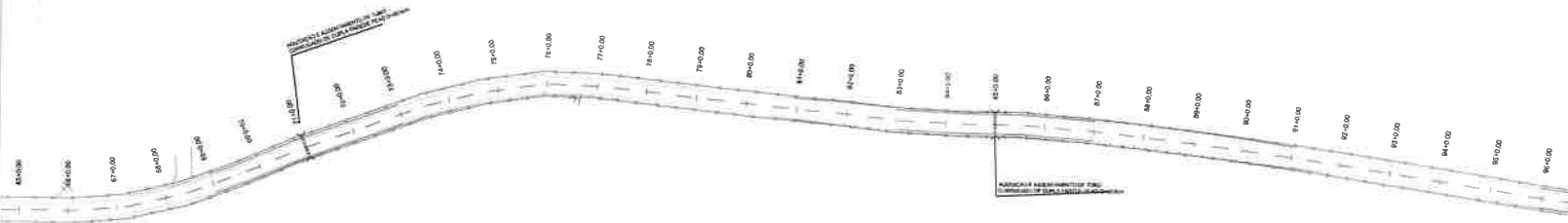

PROJETO	PAVIMENTAÇÃO ASFÁLTICA GRÁFICAS A MOSAÍFICO
CLIENTE	GOV. MUNICIPAL DE AMORTADA
PROJETO	01 PROJETO GEOMÉTRICO 02 PLANO ALTIMÉTRICO 03
PROJETO BÁSICO	025 096
PROJETA	MARA CRISTINA
DESENHISTA	19111026

PROJETO PRIVADO LICITAÇÃO A MENSALIDADE

VER DESENHO DE-XXXX-####

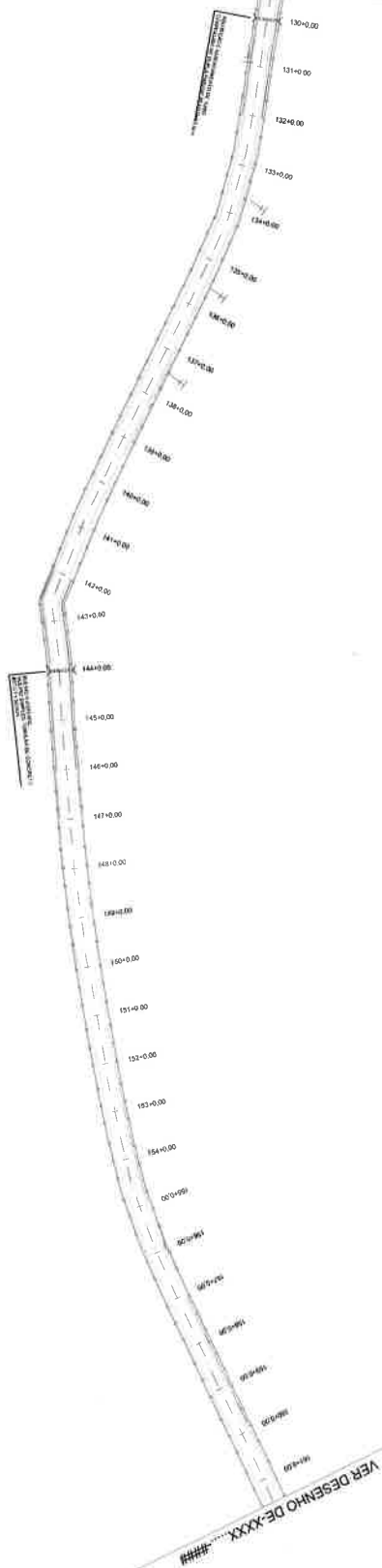

VER DESENHO DE-XXXX-####

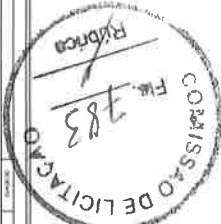
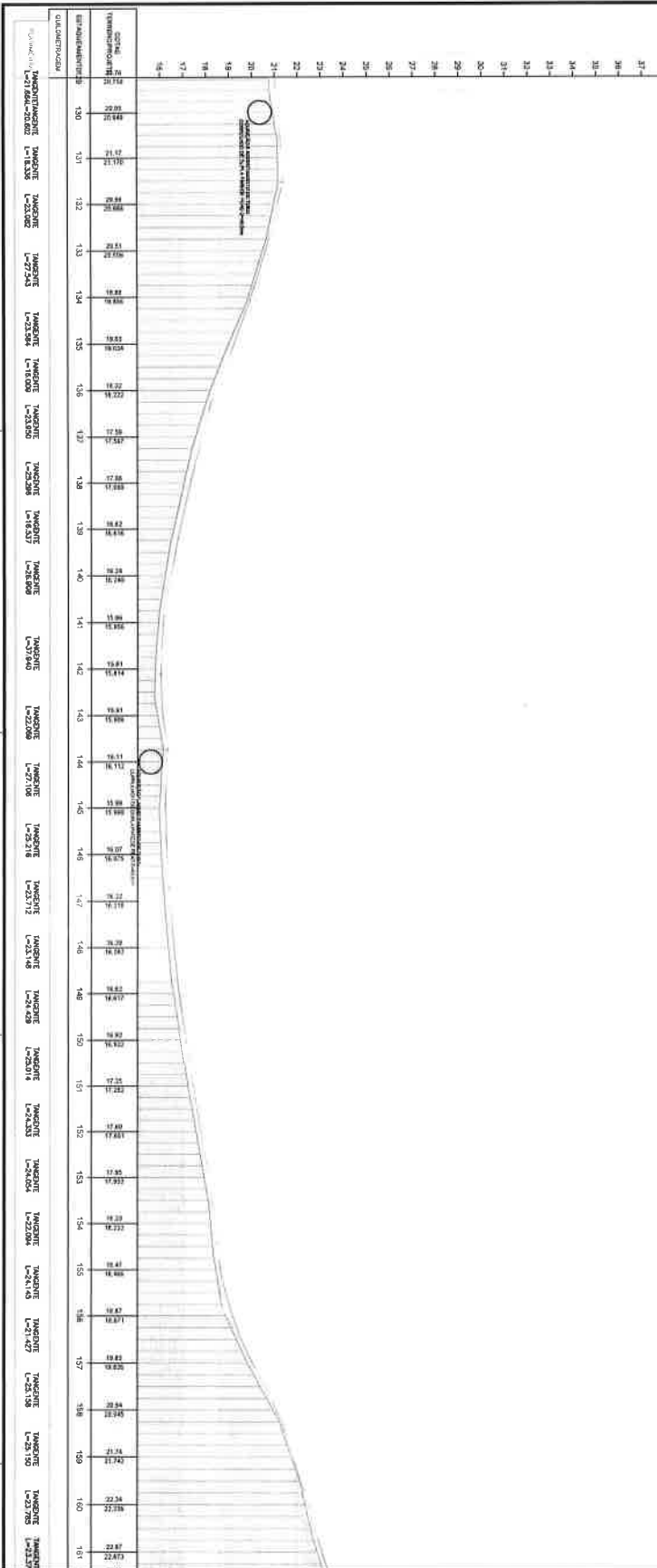

PROPOSTA Nº 027/2018

EMPRESA: []

VALOR: []

DATA: []

ASSINATURA: []

EMPRESA: []

VALOR: []

DATA: []

ASSINATURA: []

PROPOSTA Nº 027/2018

EMPRESA: []

VALOR: []

DATA: []

ASSINATURA: []

EMPRESA: []

VALOR: []

DATA: []

ASSINATURA: []

VER DESENHO DE-XXXX-####

VER DESENHO DE-XXXX-####

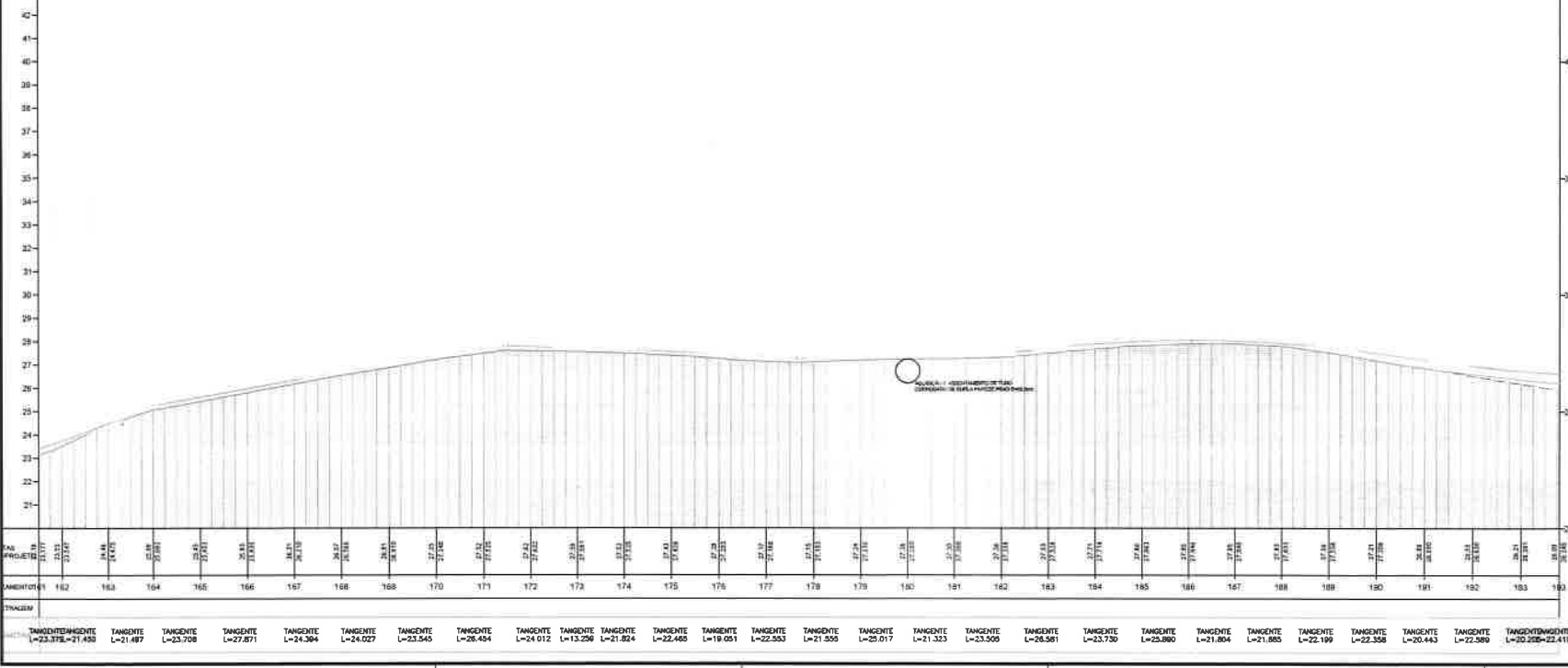
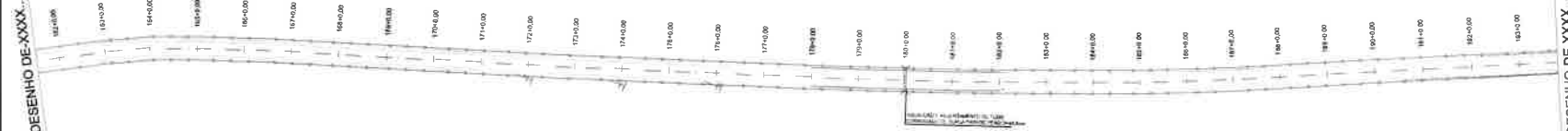

ESTACAO	162	163	164	165	166	167	168	169	170	171	172	173	174	175	176	177	178	179	180	181	182	183	184	185	186	187	188	189	190	191	192	193	194
TANGENTE	L=23,376	L=21,487	L=23,708	L=27,871	L=24,304	L=24,027	L=23,545	L=26,494	L=24,012	L=13,296	L=21,824	L=22,465	L=19,051	L=22,553	L=21,555	L=25,017	L=21,323	L=23,505	L=26,581	L=23,730	L=25,980	L=21,804	L=21,885	L=22,109	L=22,358	L=20,443	L=22,589	L=20,258	L=22,418				



PROJETO	PAVIMENTACAO ASFALTICA GRACAS A MOSQUITO	
CLIENTE	GOV. MUNICIPAL DE AMONTADA	
PROJETADE	MARIA CRISTINA	
PROJETO	BASICO	
PROJETO GEOMETRICO	1:1000	028
PLANO ALTIMETRICO	1:1000	096
PROJETO BANCARIO	3509811324	
DESENHISTA	1811/2025	DESENHISTA

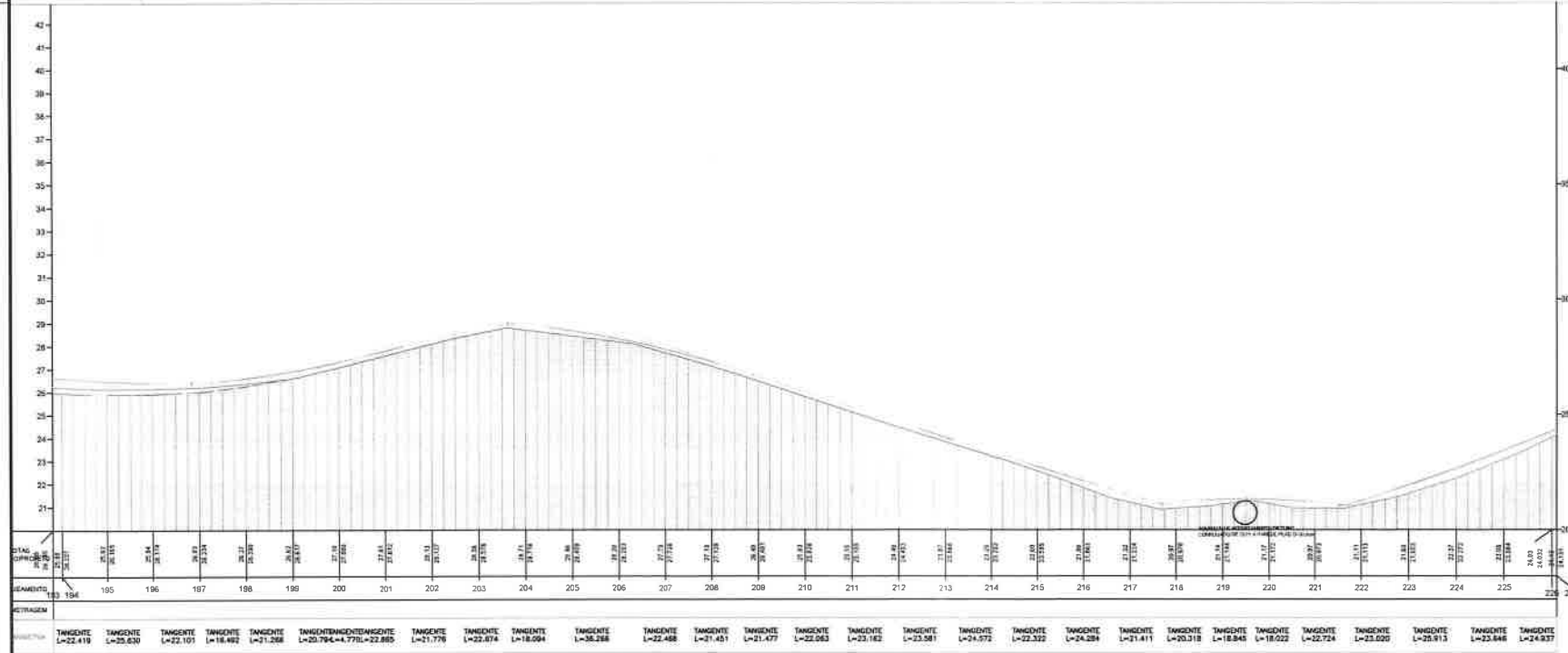
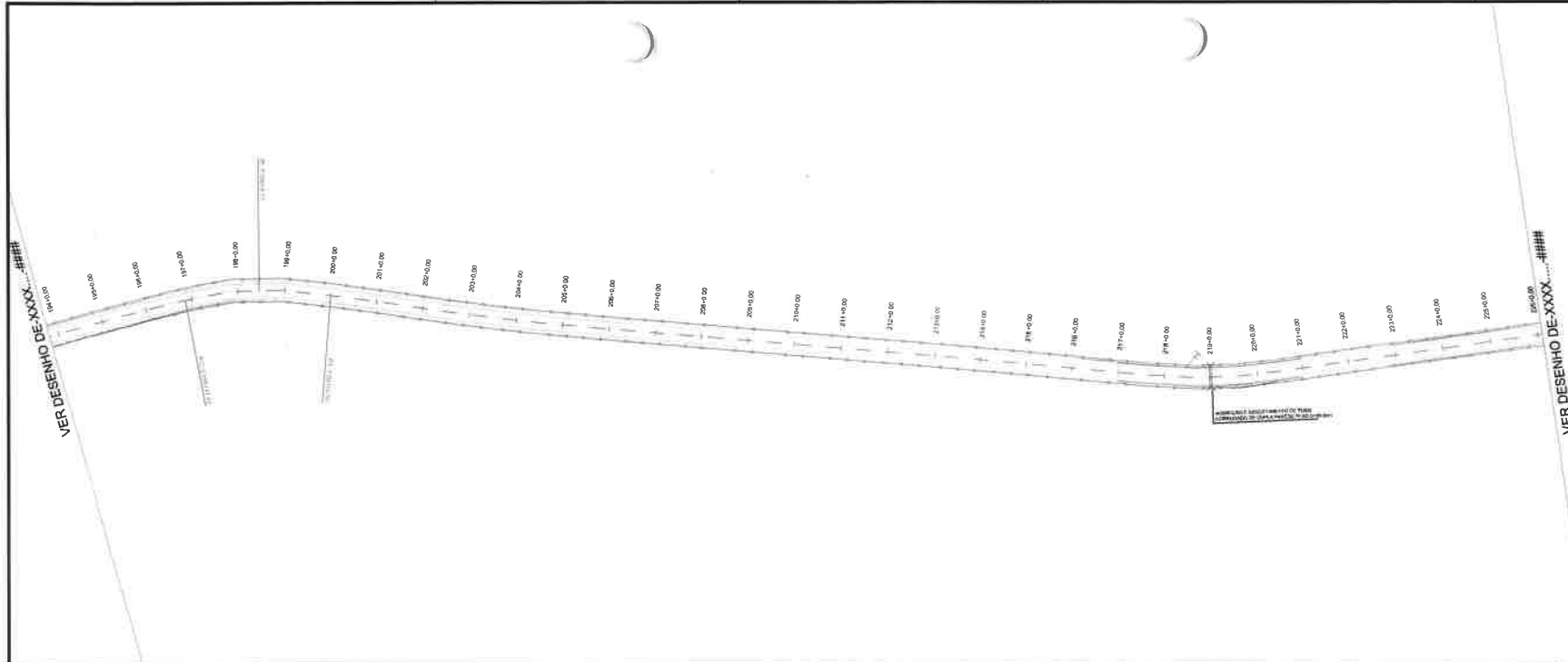

MUNICÍPIO		MUNICÍPIO		C.M.A.	
DEPARTAMENTO		DEPARTAMENTO		C.M.A.	
GOV. MUNICIPAL DE AMONTADA					
PROJETO: PAVIMENTAÇÃO ASFÁLTICA GRAXAS A MOSQUITO					
LOCAL: GOV. MUNICIPAL DE AMONTADA					
ITEM		QUANTIDADE		VALOR UNITÁRIO	
01	PROJETO GEOMÉTRICO	1	1.1000	029	
02	PLANO ALTIMÉTRICO	1	1.1000	096	
03					
TOTAL					
PROJETO		PROJETO		PROJETO	
MARA CRISTINA		1503931234		PROJETO	
DESENHISTA		12112225		DESENHISTA	

VER DESENHO DE-XXX-####

227+0.00 228+0.00 229+0.00 230+0.00 231+0.00 232+0.00 233+0.00 234+0.00 235+0.00 236+0.00 237+0.00 238+0.00 239+0.00 240+0.00 241+0.00 242+0.00 243+0.00 244+0.00 245+0.00 246+0.00 247+0.00 248+0.00 249+0.00 250+0.00 251+0.00 252+0.00 253+0.00 254+0.00 255+0.00 256+0.00 257+0.00 258+0.00

VER DESENHO DE-XXX-####

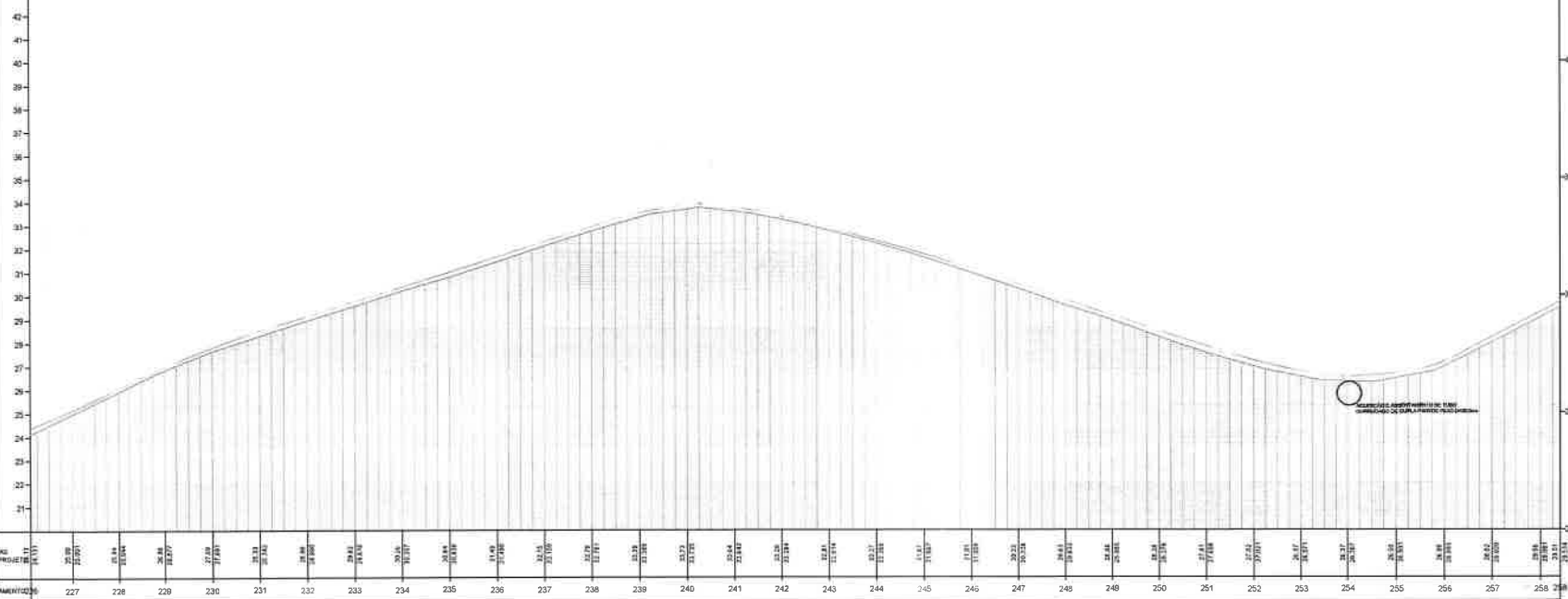

227	228	229	230	231	232	233	234	235	236	237	238	239	240	241	242	243	244	245	246	247	248	249	250	251	252	253	254	255	256	257	258
TANGENTE L=24.937	TANGENTE L=23.360	TANGENTE L=22.976	TANGENTE L=22.140	TANGENTE L=22.040	TANGENTE L=17.023	TANGENTE L=20.179	TANGENTE L=22.007	TANGENTE L=21.170	TANGENTE L=20.803	TANGENTE L=20.103	TANGENTE L=21.712	TANGENTE L=20.781	TANGENTE L=20.830	TANGENTE L=20.041	TANGENTE L=15.903	TANGENTE L=11.639	TANGENTE L=19.985	TANGENTE L=20.385	TANGENTE L=22.458	TANGENTE L=16.798	TANGENTE L=23.230	TANGENTE L=18.480	TANGENTE L=25.328	TANGENTE L=20.458	TANGENTE L=22.120	TANGENTE L=22.182	TANGENTE L=22.894	TANGENTE L=25.562	TANGENTE L=31.100	TANGENTE L=25.878	

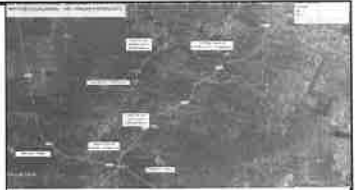

NOME		CARGO	
DESCRIÇÃO		DATA	
 MUNICÍPIO DE AMANTADA			
PROJETO DE LICITAÇÃO Nº 001/2025			
OBJETO: PAVIMENTAÇÃO ASFÁLTICA GRACIAS A MOSQUITO			
EMPRESA		CNPJ	
RUA		Cidade	
UF		CEP	
INSCRIÇÃO ESTADUAL		INSCRIÇÃO MUNICIPAL	
NOME		CARGO	
DESCRIÇÃO		DATA	
NOME		CARGO	
DESCRIÇÃO		DATA	

ARQUIVO PROJETO LICITAÇÃO A MOSQUITO 02/05/2025

VER DESENHO DE-XXX-####

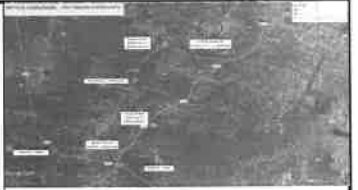
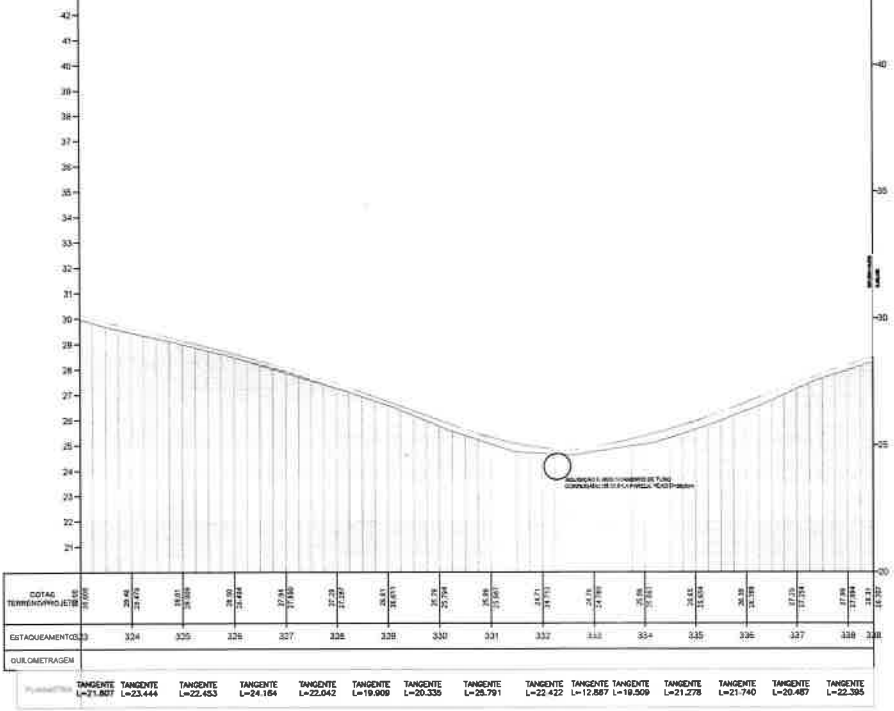
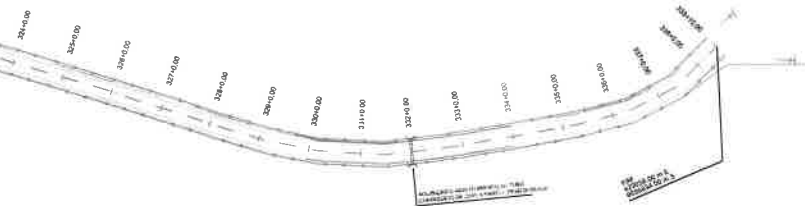

PROJETO	PAVIMENTAÇÃO ASFÁLTICA GRACIAS A MORGUTTO
CLIENTE	GOV. MUNICIPAL DE ABOREDDA
PROJETO BÁSICO	033
PROJETO ALTIMÉTRICO	096
PROJETADEIRA	MARA CRISTINA
DATA	10/11/2025
DESENHISTA	DESENHISTA

PROJETO BÁSICO - LICITAÇÃO A MODALIDADE

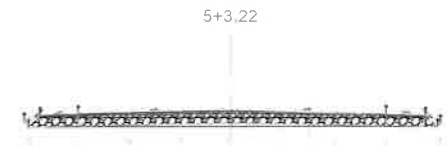
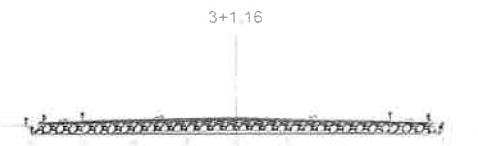
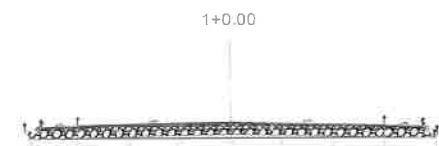
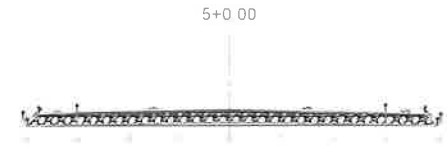
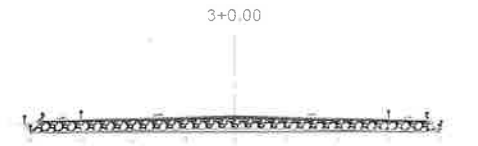
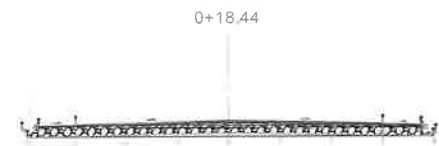
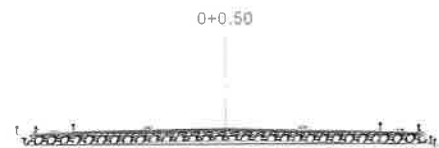
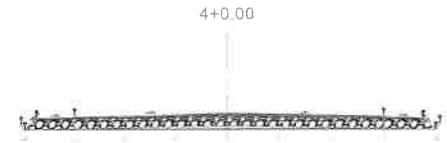
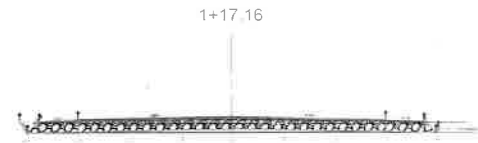
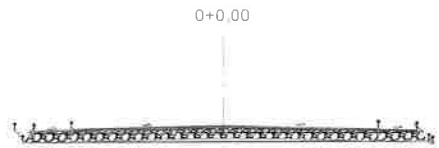

NOME		CARGO		DATA	
RESPONSÁVEL TÉCNICO DO PROJETO					
NOME		CARGO		DATA	
PROJETO: PAV. ASFÁLTICA EM URAÇAS A NOSSO RTO					
LÍNGUA		UNIDADE		DATA	
CDD: MUNICIPAL DE AMORTADA					
01		SECÇÕES	1500	034 096	
02		-	-		
03		-	-		
MUNICÍPIO		PROJETO		DATA	
MARA CRISTINA		BASEADO			
MARA CRISTINA		10/10/2025			
DESENHISTA		10/10/2025		DESEMNHO	

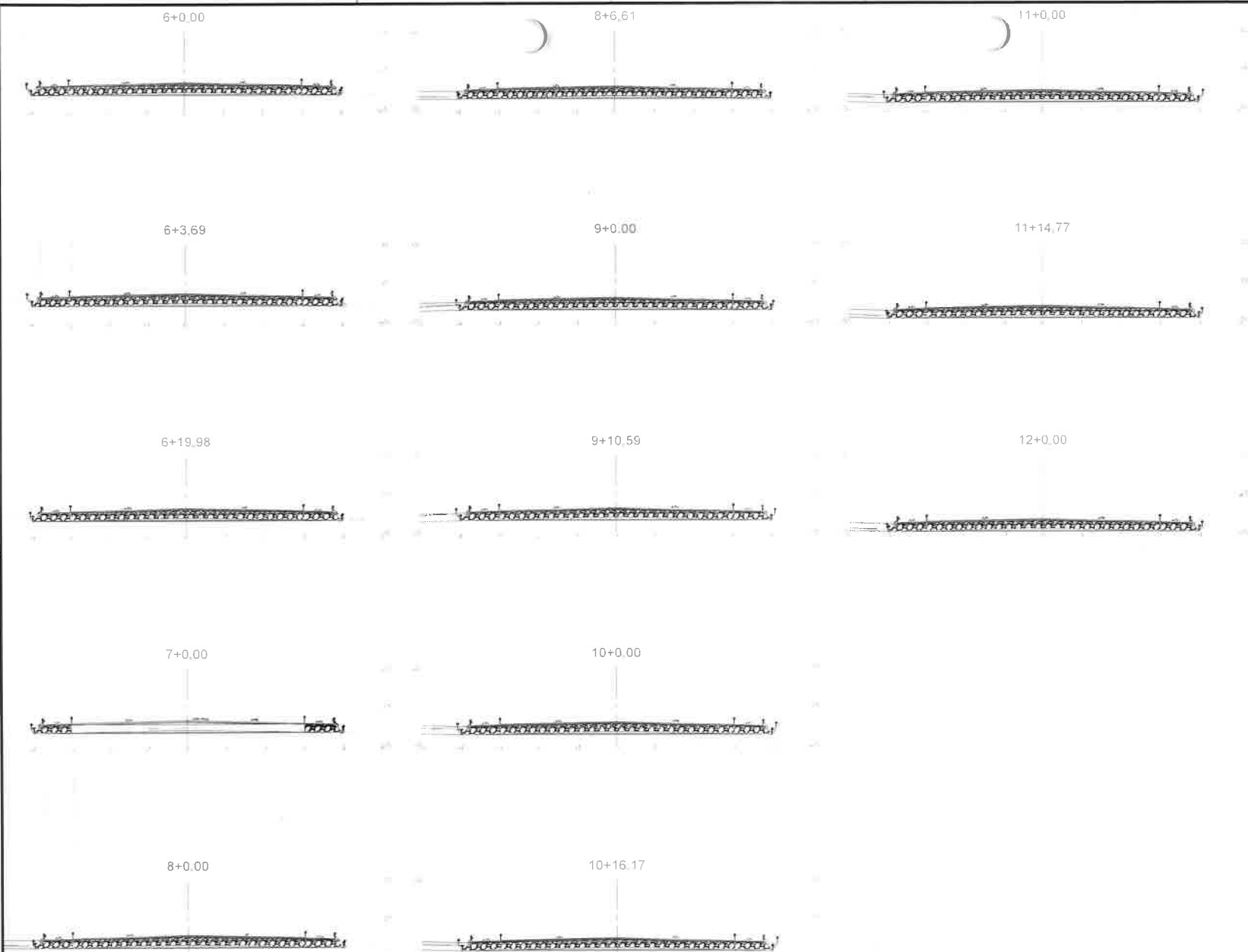

UNIDADE:	QUANTIDADE:	VALOR UNITÁRIO:	VALOR TOTAL:
MUNICÍPIO DE ANITÁPOLIS GOVERNO MUNICIPAL			
DEPARTAMENTO DE OBRAS E SERVIÇOS PÚBLICOS			
REFORMA E RECONSTRUÇÃO DE OBRAS			
REFORMA E RECONSTRUÇÃO DE OBRAS DE INFRA-ESTRUTURA			
NOME DO EMPREENHEIRO:		ENDEREÇO DO EMPREENHEIRO:	
CARVALHO JUNIOR DO ORO		RUA JOÃO DA SILVA	
RUA JOÃO DA SILVA		CEP. 89.000-000	
NOME DO PROJETISTA:			
PROJETO BÁSICO			
NOME DO PROJETISTA:		ENDEREÇO DO PROJETISTA:	
MARIA CRISTINA		RUA JOÃO DA SILVA	
RUA JOÃO DA SILVA		CEP. 89.000-000	
DATA:		DATA:	
01/11/2011		01/11/2011	
OBSERVAÇÃO:			
01 - BECÕES - 1800 - 035			
02 - " - " - 096			
03 - " - " - "			
TOTAL:			
NOME DO PROJETISTA:		ENDEREÇO DO PROJETISTA:	
MARIA CRISTINA		RUA JOÃO DA SILVA	
RUA JOÃO DA SILVA		CEP. 89.000-000	
DATA:		DATA:	
01/11/2011		01/11/2011	

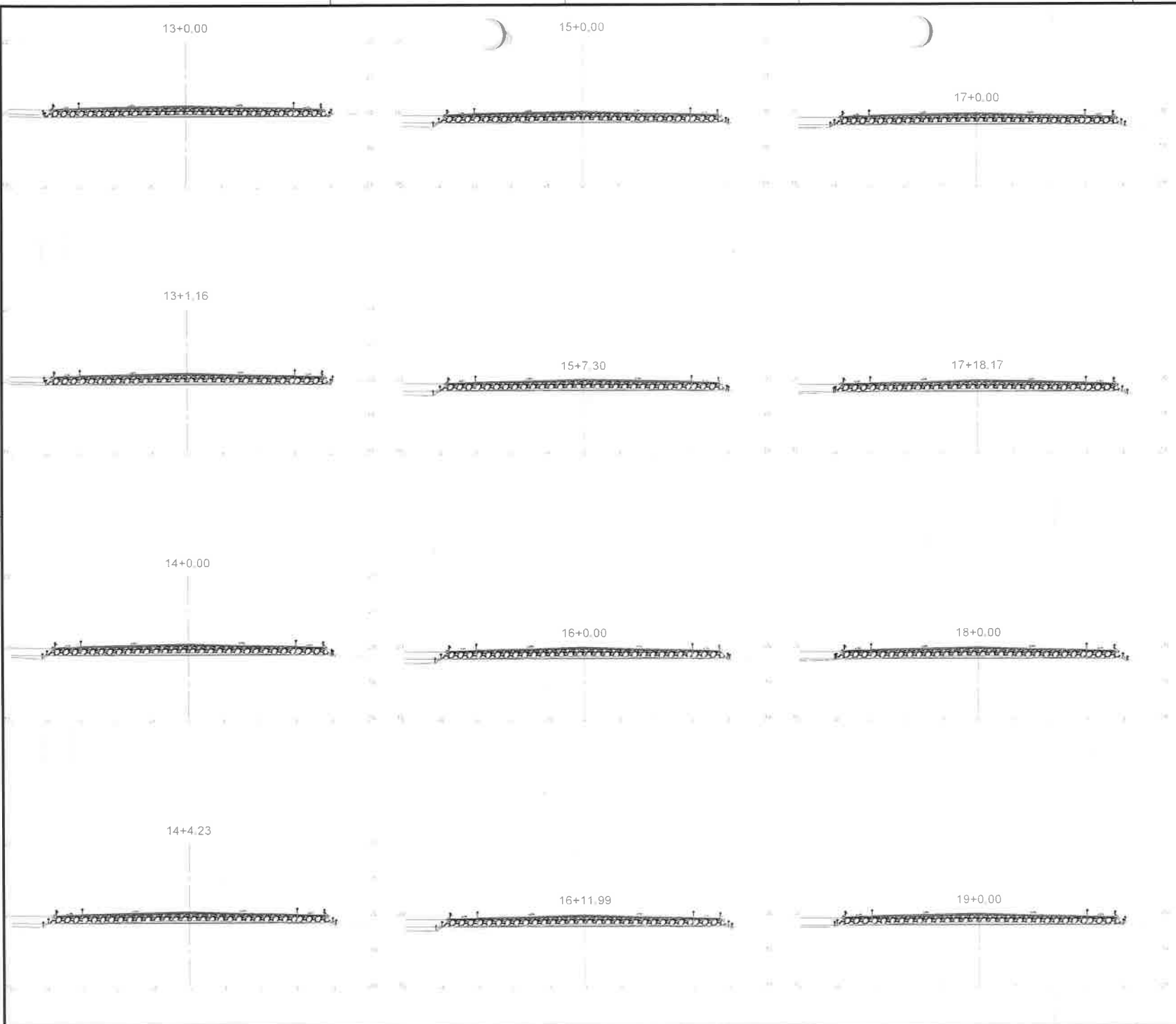

Nº 00000000		Nº 00000000	
SEÇÃO		DATA	
RESPONSÁVEL TÉCNICO DO PROJETO			
PROJETO: PAV. ASFÁLTICA EM GRÁÇAS A MOROLITO		NÚMERO:	
GOV. MUNICIPAL DE AMORTIDA		DATA:	
D1 REGÕES 1500	D2 -	D3 -	036 096
MARIA CRISTINA 324824234 MARIA CRISTINA 324824234		PROJETO BISCO	
DESENHISTA 15117025		DESENHISTA	

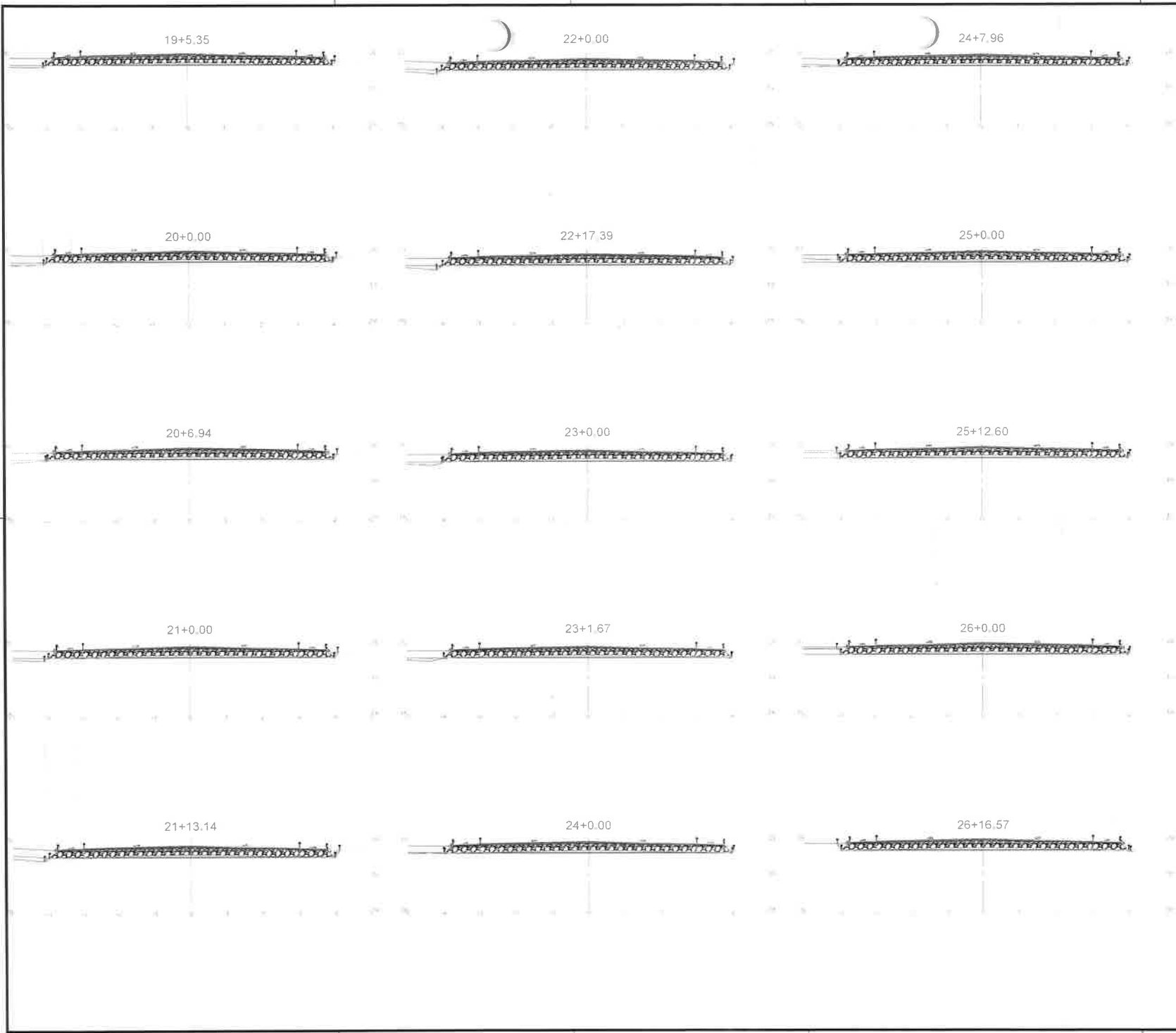

DESCRIÇÃO	CEP/END	DATA
INSTITUTO DE LICITAÇÃO Nº 001/2015		
PROJETO	OBJETO	VALOR
PAVIMENTAÇÃO EM GRAXA A MOEDULO	PAVIMENTAÇÃO EM GRAXA A MOEDULO	1500
GOV. MUNICIPAL DE ANHANDARA		
01	SECÇÕES	037
02		096
03		
MARIA CRISTINA	308881224	PROJETO BASICO
MARIA CRISTINA	308881224	PROJETO BASICO
DESENHISTA	10/11/2015	DESENHISTA

ARQUIVO: PAV001\LICITAÇÃO\PROJETO\PROJETO.DWG

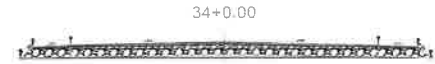
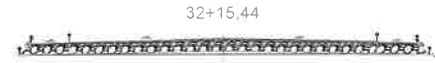

PROJETO	DESCRIÇÃO	DATA	OUTRO
 MUNICÍPIO DE AMANTADA			
DEPARTAMENTO DE OBRAS PÚBLICAS			
REPRESENTANTE TÉCNICO DO PROJETO			
NOME DO PROJETO: PAV. ASFÁLTICA EM URBANIZAÇÃO		Nº DE PROJETO: 038	
LOCAL DO PROJETO: MUNICÍPIO DE AMANTADA		Nº DE PLANOS: 096	
NOME DO PROJETISTA: MARA CRISTINA		Nº DE PLANOS: 096	
NOME DO DESENHISTA: MARA CRISTINA		Nº DE PLANOS: 096	
DATA DO PROJETO: 10/11/2025		DATA DO DESENHO: 10/11/2025	

ARQUIVO: PAV03 - URBANIZAÇÃO E MOBILIDADE

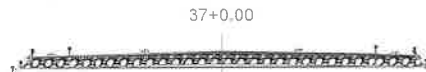
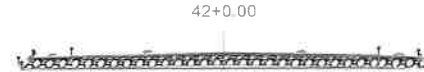
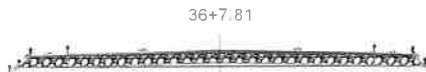
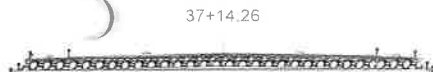

EMPRESA		CATEGORIA		DATA	
GOV. MUNICIPAL DE ANORÁ SECRETARIA DE OBRAS E SERVIÇOS PÚBLICOS					
RESPONSÁVEL TÉCNICO PELO PROJETO					
NOME		FUNÇÃO		ASSINATURA	
EMPRESA		CATEGORIA		DATA	
PROPOSTA: PAV. ASFÁLTICA EM GRAÇAS A MOSAICO					
OBJETO				VALOR	
GOV. MUNICIPAL DE ANORÁ					
CÓDIGO DE BARRAS		RUBICA		PREÇO	
01	SEÇÕES				039
02					096
03					
SINOPSE		SINOPSE		PROJETO	
MARA CR STRIA		SINOPSE		BÁSICO	
MARA CR STRIA		SINOPSE		BÁSICO	
AUTOR		ELABORADO		DATA	
DESENHISTA		19/11/2023		DESENHISTA	

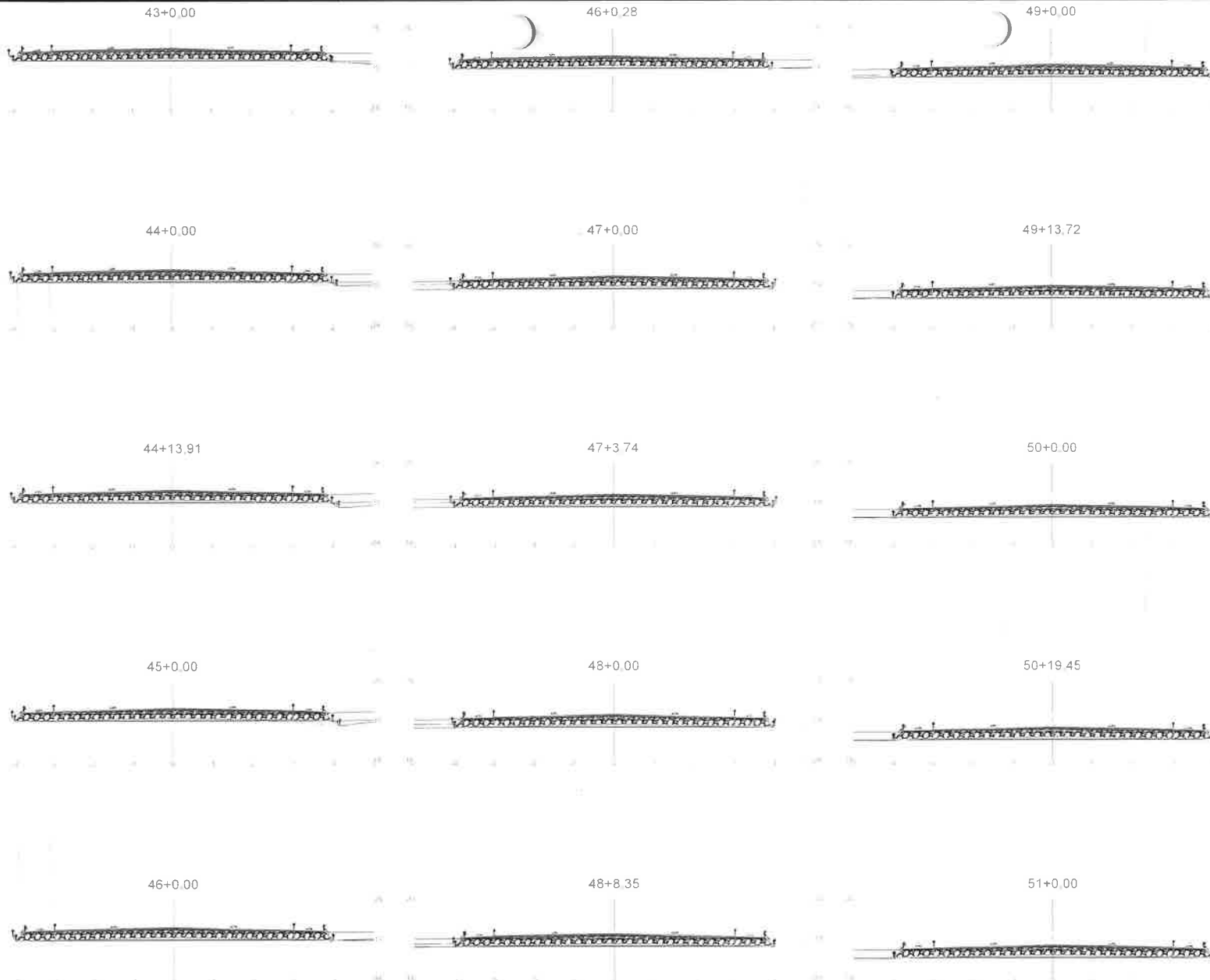

EMPRESA	DATA	VALOR
MUNICÍPIO DE ANITÁPOLIS RUA DA SERRA, 100 - JARDIM SÃO CARLOS - ANITÁPOLIS - SC		
RESPONSÁVEL TÉCNICO DO PROJETO		
PROJETO: PAV. ASFÁLTICA EM GRACIAS A NOGUEIRO		
CLIENTE: GOV. MUNICIPAL DE ANITÁPOLIS		
QUANTIDADE	UNIDADE	VALOR
01	SEÇÕES	1488
02	"	"
03	"	"
TOTAL		040
TOTAL		096
PROJETO BÁSICO		040
PROJETO EXECUTIVO		096
AUTORIZADO POR: MARECHAL		
DESENHISTA: 1011/0205 DESENHISTA		

PROJETO ANITÁPOLIS - RUA DA SERRA, 100 - JARDIM SÃO CARLOS - ANITÁPOLIS - SC

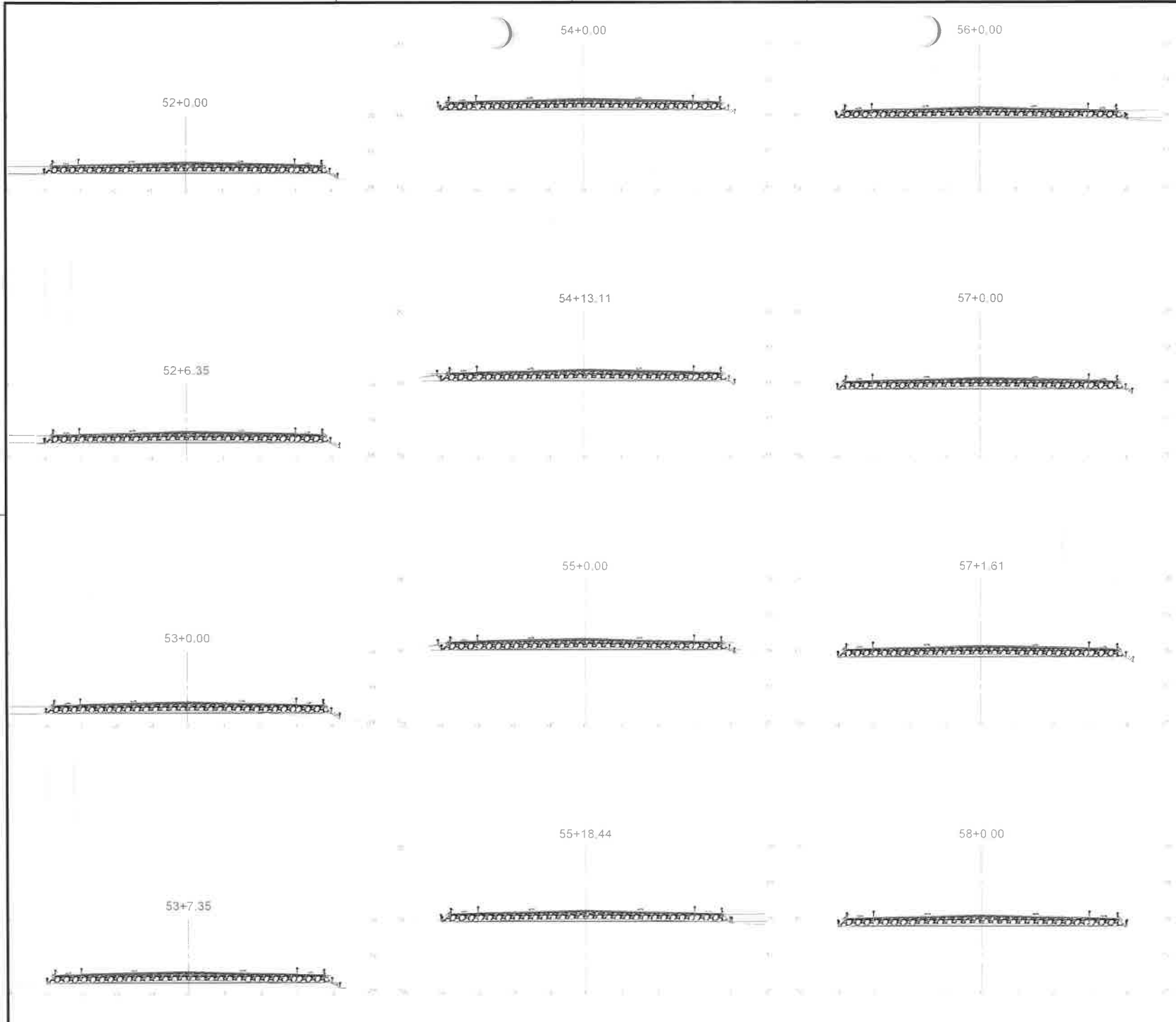

INSCRIÇÃO	DESCRIÇÃO	DATA
 MUNICÍPIO DE AMETISTA		
SECRETARIA DE OBRAS E URBANISMO DEPARTAMENTO DE LICITAÇÃO E EMPREITADA		
EMPRESA	VALOR	DATA
EMPRESA	VALOR	DATA
EMPRESA	VALOR	DATA
PROJETO: PAV. ASFÁLTICA EM GRUAS E MOSQUITO		
LOCAL:		
MUN. MUNICIPAL DE AMETISTA		
01	SECOES	1580
02	-	-
03	-	-
MARIA CRISTINA MARIA CRISTINA		50485124 50485124
001	001	001
001	001	001

ANEXO IV - PLANILHA DE MEDIÇÃO E VALORES

58+11,88

61+0.00

63+0.00



59+0.00

61+7.73

64+0.00



60+0.00

62+0.00

64+3.76



60+4.79

62+12.48

64+11.26



PROJETO	042
SEÇÃO	096
 MUNICÍPIO DE AMAMBAY	
SECRETARIA MUNICIPAL DE OBRAS E TRANSPORTES	
NOME DO PROJETO:	
PROJETO	042
SEÇÃO	096
PROJETO BÁSICO	
PROJETADE	PROJETO
PROJETADE	BÁSICO
PROJETADE	PROJETO
PROJETADE	BÁSICO
PROJETADE	PROJETO
PROJETADE	BÁSICO
PROJETADE	PROJETO
PROJETADE	BÁSICO

MEMBRO COMISSÃO DE LICITAÇÃO E MODIFICAÇÃO

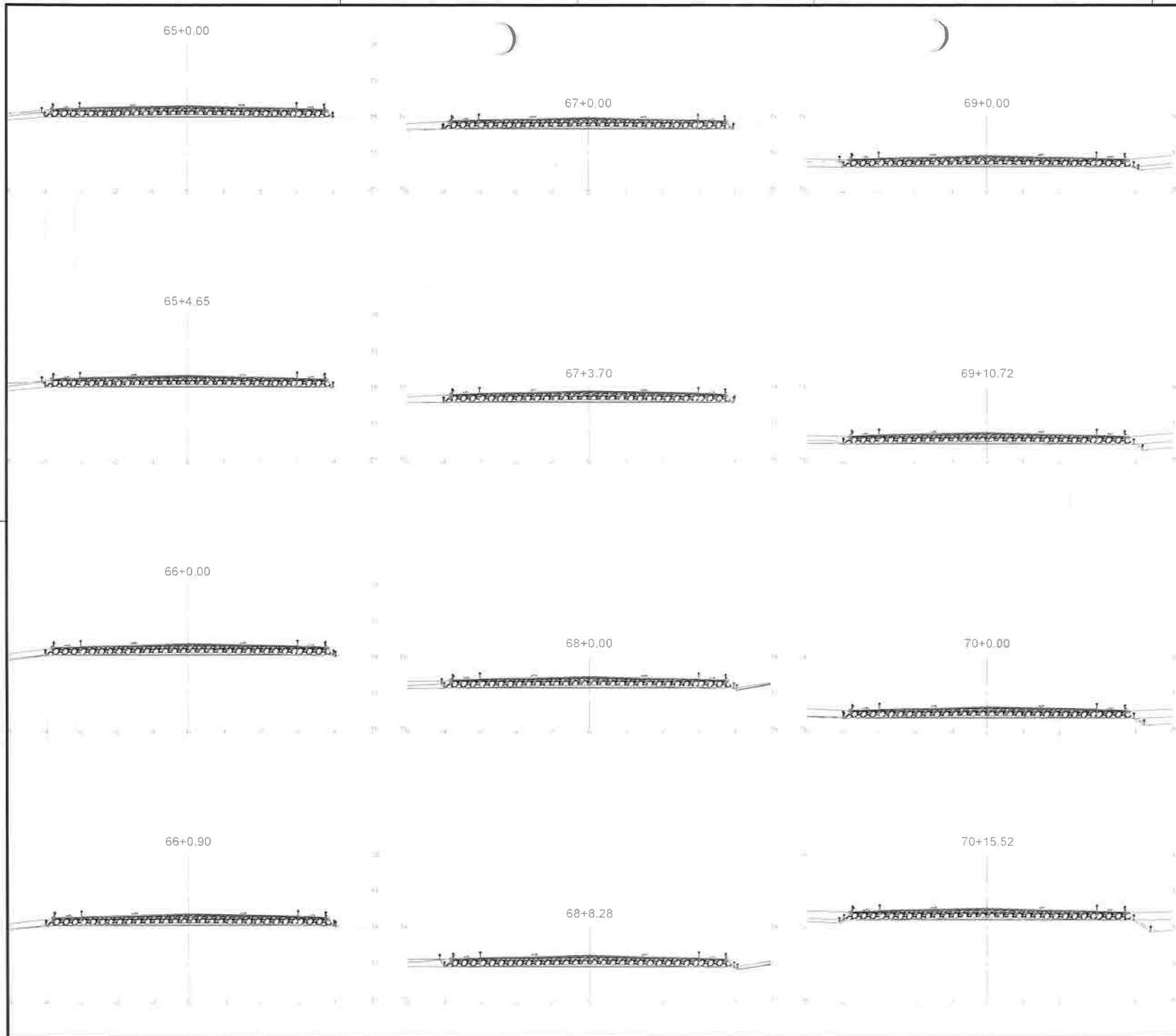

SECRETARIA MUNICIPAL DE OBRAS E SERVIÇOS PÚBLICOS	DESENHO	DATA
 MUNICÍPIO DE AMORTADA		
RUA: ... Nº: ...		
PROJETO	PROPOSTA	PREÇO
01	RECORDES	1500
02	-	-
03	-	-
PROJETO BÁSICO		043 096
MARIA CRISTINA MARIA CRISTINA	5008931224 5008931224	PROJETO BÁSICO
DESENHISTA	18/11/2025	DESENHISTA

78+0,00

82+0,61

80+0,00

78+3,05

83+0,00

80+10,52

79+0,00

83+3,22

81+0,00

79+6,78

82+0,00

84+0,00



TIPO DE LICITAÇÃO	DESCRIÇÃO	DATA
 GOV. MUNICIPAL DE ANDARAÍ		
 REPÚBLICA FEDERATIVA DO BRASIL		
VALOR: R\$ 1.000,00 Nº 01/2025 Nº 02/2025 Nº 03/2025	VALOR: R\$ 1.000,00 Nº 01/2025 Nº 02/2025 Nº 03/2025	Nº 01/2025 Nº 02/2025 Nº 03/2025
OBJETO: PAV. ASFALTICA EM UBAÇAS E MOSSUETO		
GOV. MUNICIPAL DE ANDARAÍ		
Nº 01 Nº 02 Nº 03	Nº 01 Nº 02 Nº 03	Nº 01 Nº 02 Nº 03
MARIA CRISTINA MARIA CRISTINA		Nº 01 Nº 02 Nº 03
Nº 01 Nº 02 Nº 03		Nº 01 Nº 02 Nº 03

84+7,70

86+15,77

89+0,00

85+0,00

87+0,00

89+5,85

85+10,51

87+19,32

90+0,00

86+0,00

88+0,00

90+11,85



PROJETO	DESCRIÇÃO	DATA
 ANITÁPOLIS		
SECRETARIA DE OBRAS E URBANISMO DEPARTAMENTO DE LICITAÇÃO		
EMPRESA	PROJETO	PRELIMINAR
CONSTRUTORA	PROJETO	PRELIMINAR
CONSTRUTORA	PROJETO	PRELIMINAR
NOME DO PROJETO: PAV. ASFÁLTICA EM GRACIAS A MOSQUITO		
LOCAL:		
MUNICÍPIO: ANITÁPOLIS		
QUANTIDADE	VALOR UNITÁRIO	VALOR TOTAL
D1 SEÇÕES	1500	046
D2 -	-	096
D3 -	-	
NOME DO PROJETO:		PROJETO
MARA CRISTINA		BÁSICO
MARA CRISTINA		
PROJETO	DATA	DESCRIÇÃO
DESENVOLVIDA	15/11/2023	DESENVOLVIDA

ANITÁPOLIS - SECRETARIA DE OBRAS E URBANISMO

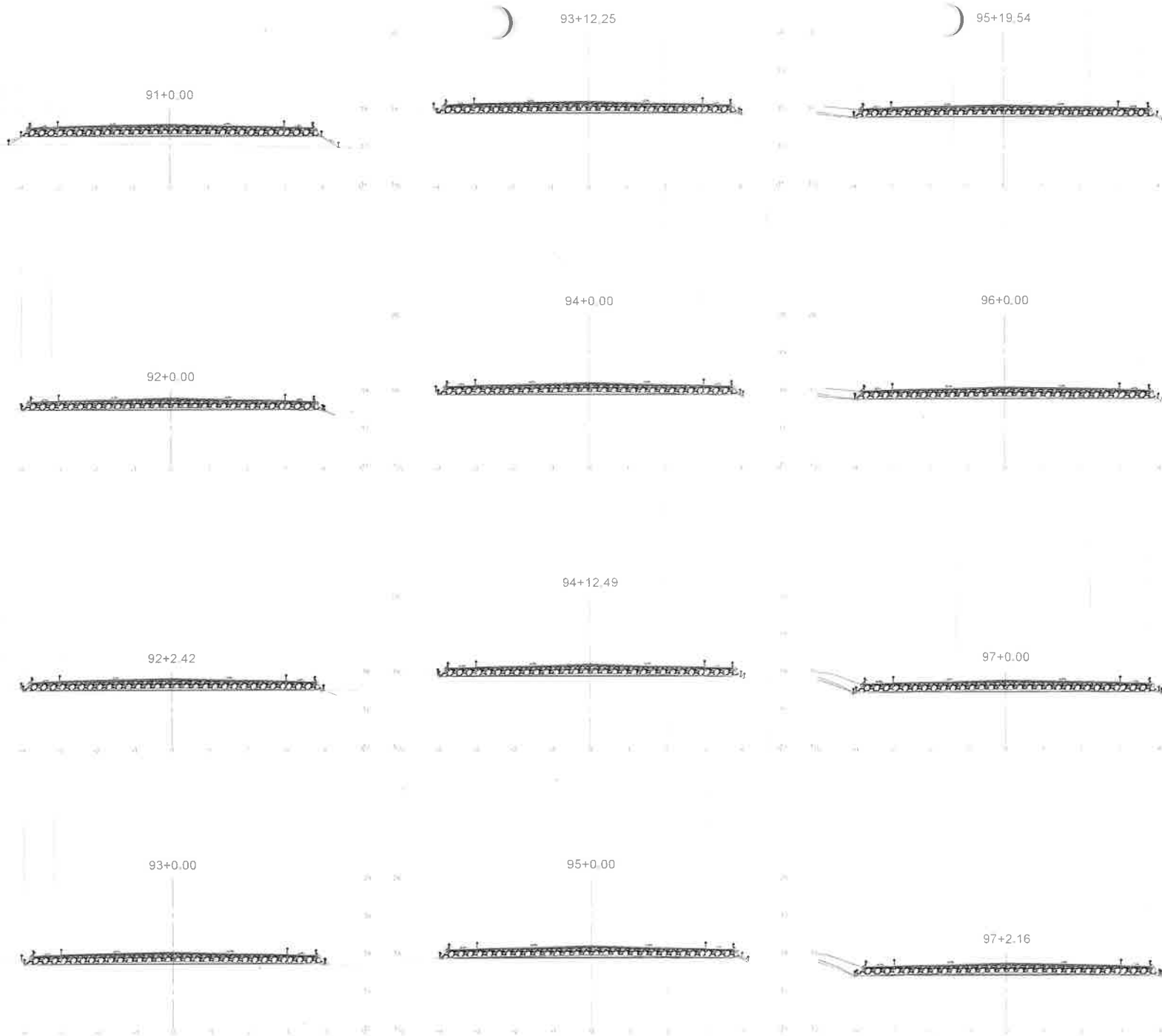

ESTADO	DESCRIÇÃO	DI. Nº	DATA
 GOV. MUNICIPAL DE AMANTADA			
RESPONSÁVEL TÉCNICO DO PROJETO			
PROJETO	OBJETIVO	RESUMO	VALOR
PAV. ASFÁLTICA EM GRACAS A MOSQUITO			
GOV. MUNICIPAL DE AMANTADA			
01	SEÇÕES	1/600	047
02			096
03			
MARIA CRISTINA MARIA CRISTINA		500031224 880011224	PROJETO BISCO
REGISTRO		10112023	REGISTRO

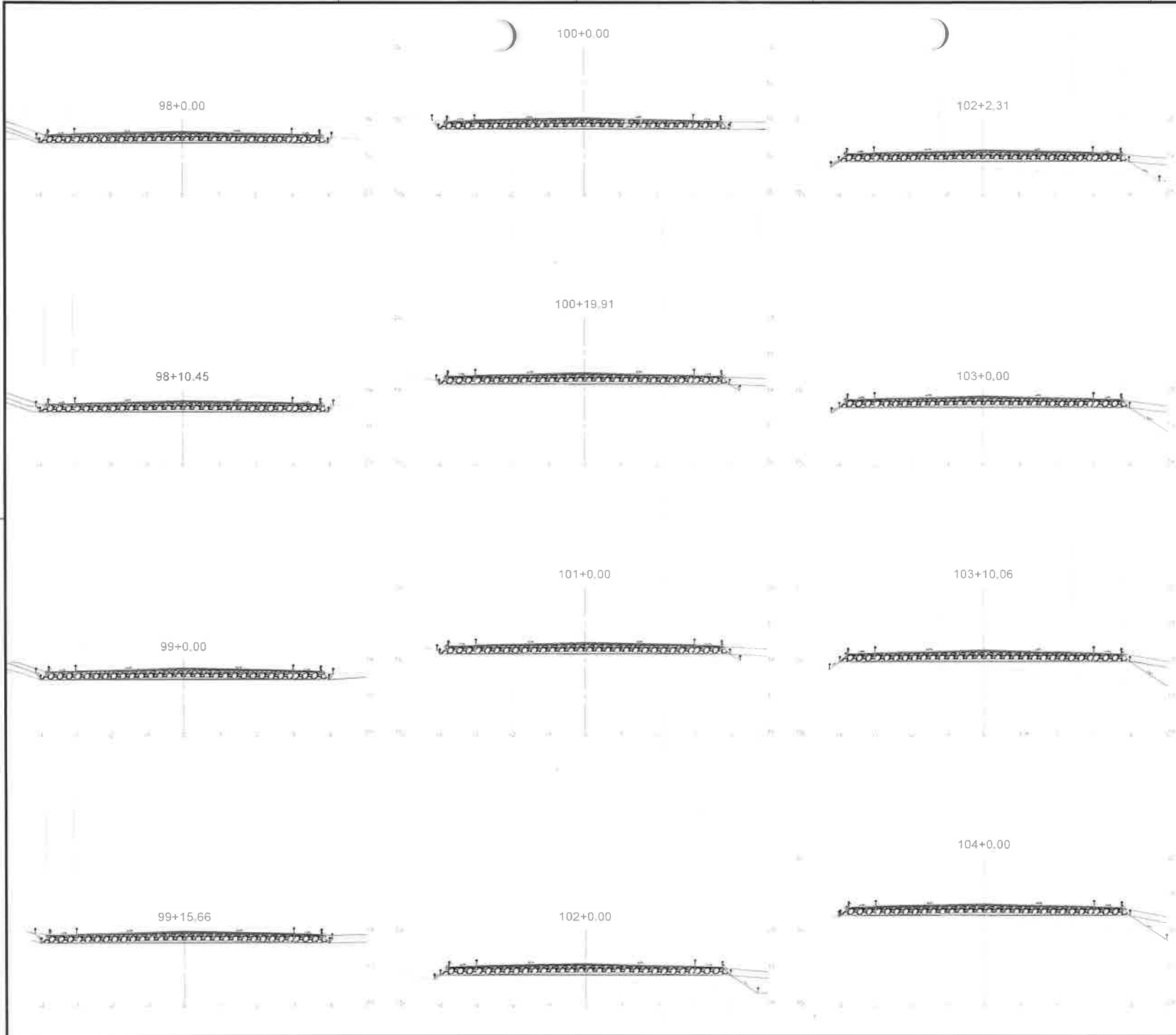

Atividade	Descrição	Valor



REPÚBLICA TÉCNICA COSTA RICA

EMPRESA CONTRATADA		EMPRESA ADICIONADA

OBJETO:		
PAV. ASFÁLTICA EM DIREÇÃO A MODULOS		

D1	SEÇÕES	1500	048 096
D2	-	-	
D3	-	-	

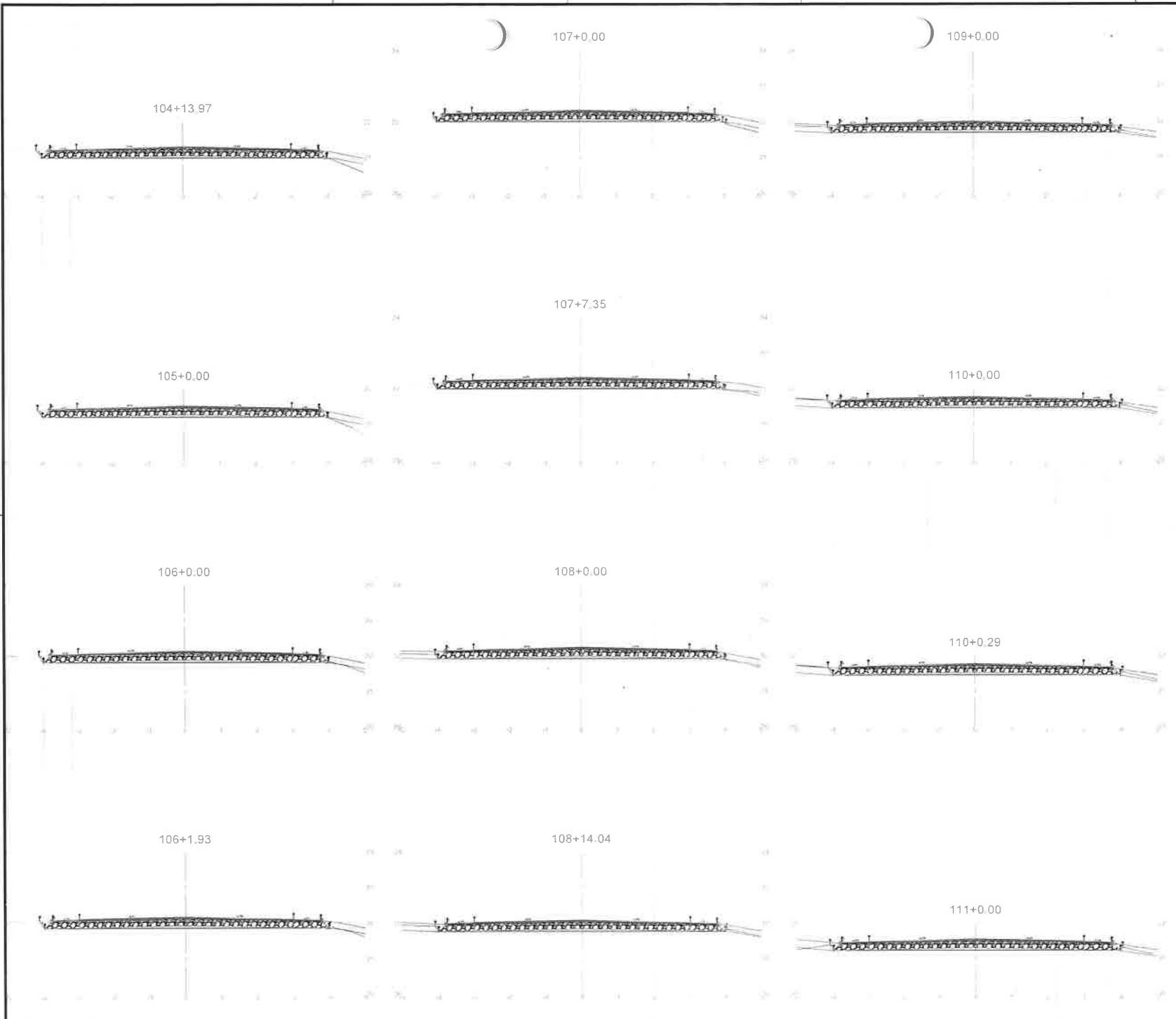

PROJETO		DATA
PAV. ASFÁLTICA EM GRACIAS A MOGURTO		
CLIENTE		
GOV. MUNICIPAL DE ARGENTINA		
PROJETO		
MARIA CRISTINA		
MARIA CRISTINA		
DESENHISTA		DATA
DESENHISTA		10/11/2025
DESENHISTA		DATA
DESENHISTA		10/11/2025

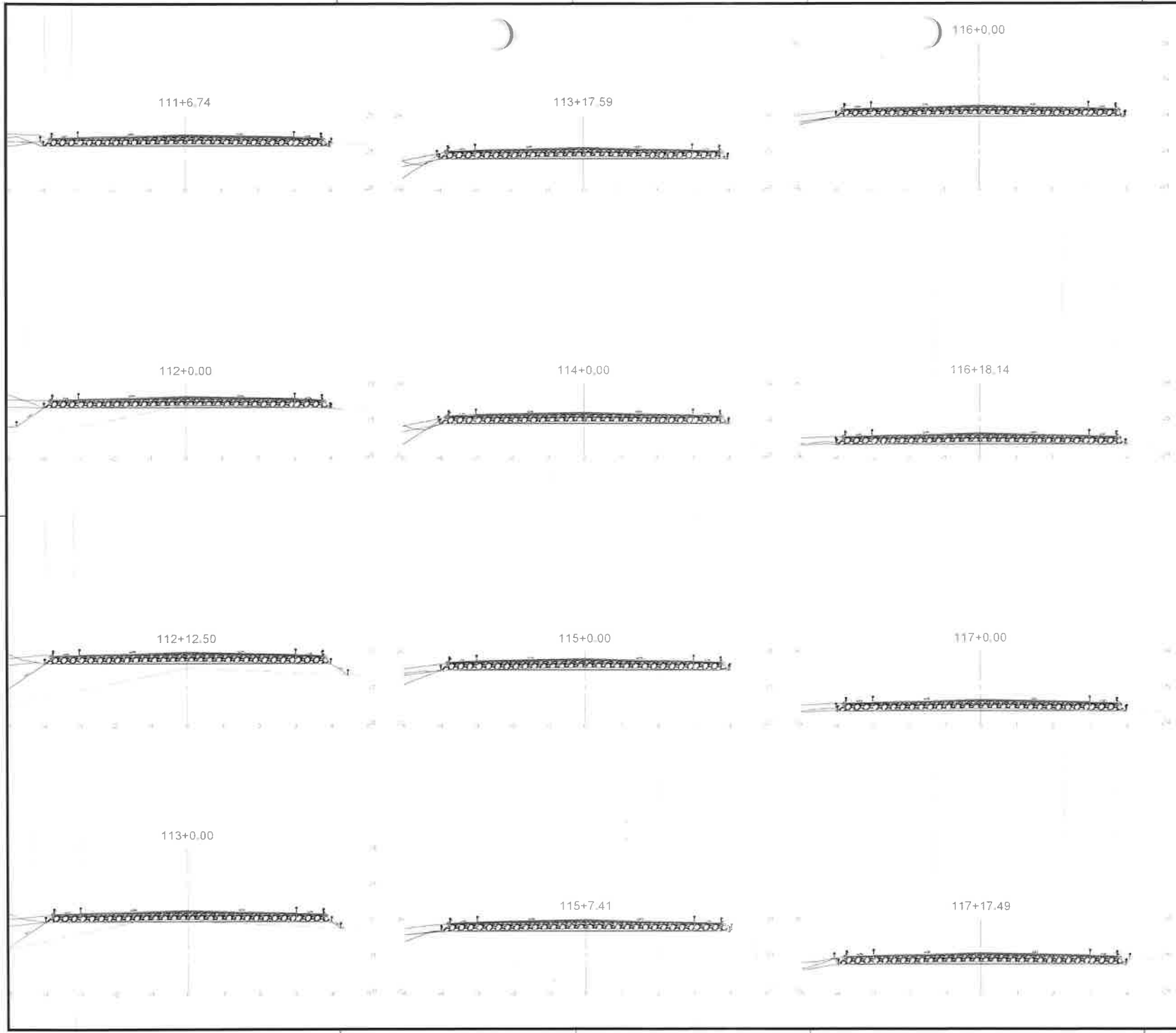

Nº PROJETO		DATA	
 MUNICÍPIO DE MOSSORÓ			
SECRETARIA MUNICIPAL DE OBRAS E URBANISMO			
RESPONSÁVEL TÉCNICO PLO PROJETO			
NOME		FUNÇÃO	
MARIA CRISTINA		ENGENHEIRA	
MARIA CRISTINA		ENGENHEIRA	
PROJETO		BARRIO	
MARIA CRISTINA		BARRIO	
MARIA CRISTINA		BARRIO	
DESENHISTA		10/11/2015	
DESENHISTA		10/11/2015	

ARQUIVO: PAV01 - LARGURA A MOSSORÓ.DWG

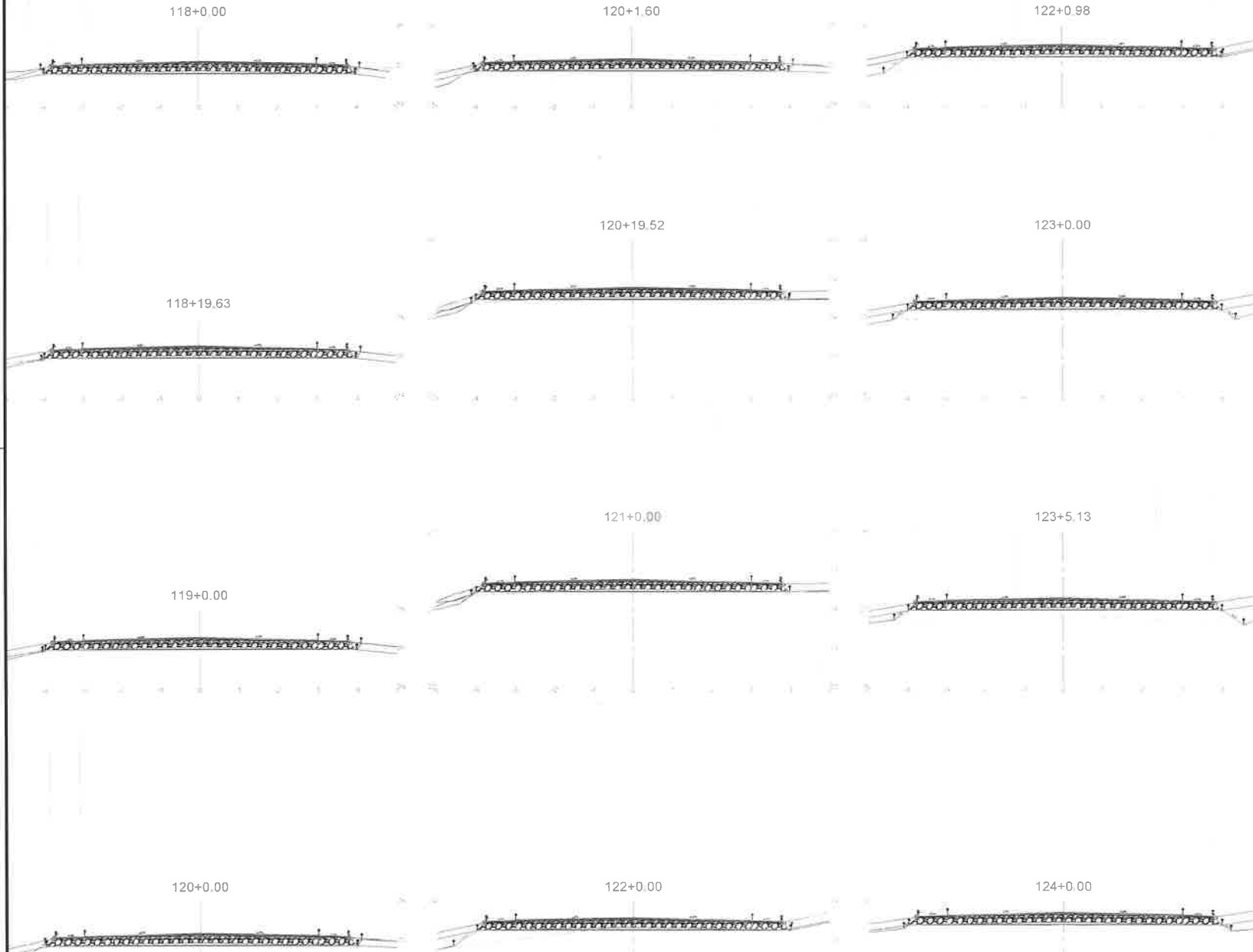

DESCRIÇÃO	UNIDADE	QUANTIDADE	VALOR UNITÁRIO	VALOR TOTAL
 MUNICÍPIO DE ANHANDARA				
 PREFEITURA MUNICIPAL DE ANHANDARA				
RESPONSÁVEL TÉCNICO PROJETO				
NOME:			FUNÇÃO:	
PAV. ASFÁLTICA EM GRANDE ABERTURA			DATA:	
NOME:			FUNÇÃO:	
MUNICÍPIO DE ANHANDARA			DATA:	
Nº 01 SEÇÕES			VALOR	
Nº 02 -			VALOR	
Nº 03 -			VALOR	
MARI CRISTINA			PROJETO BÁSICO	
MARI CRISTINA			DATA	
DESENHISTA			DATA	

ANHANDARA - PROJETO BÁSICO - LICITAÇÃO Nº 001/2023

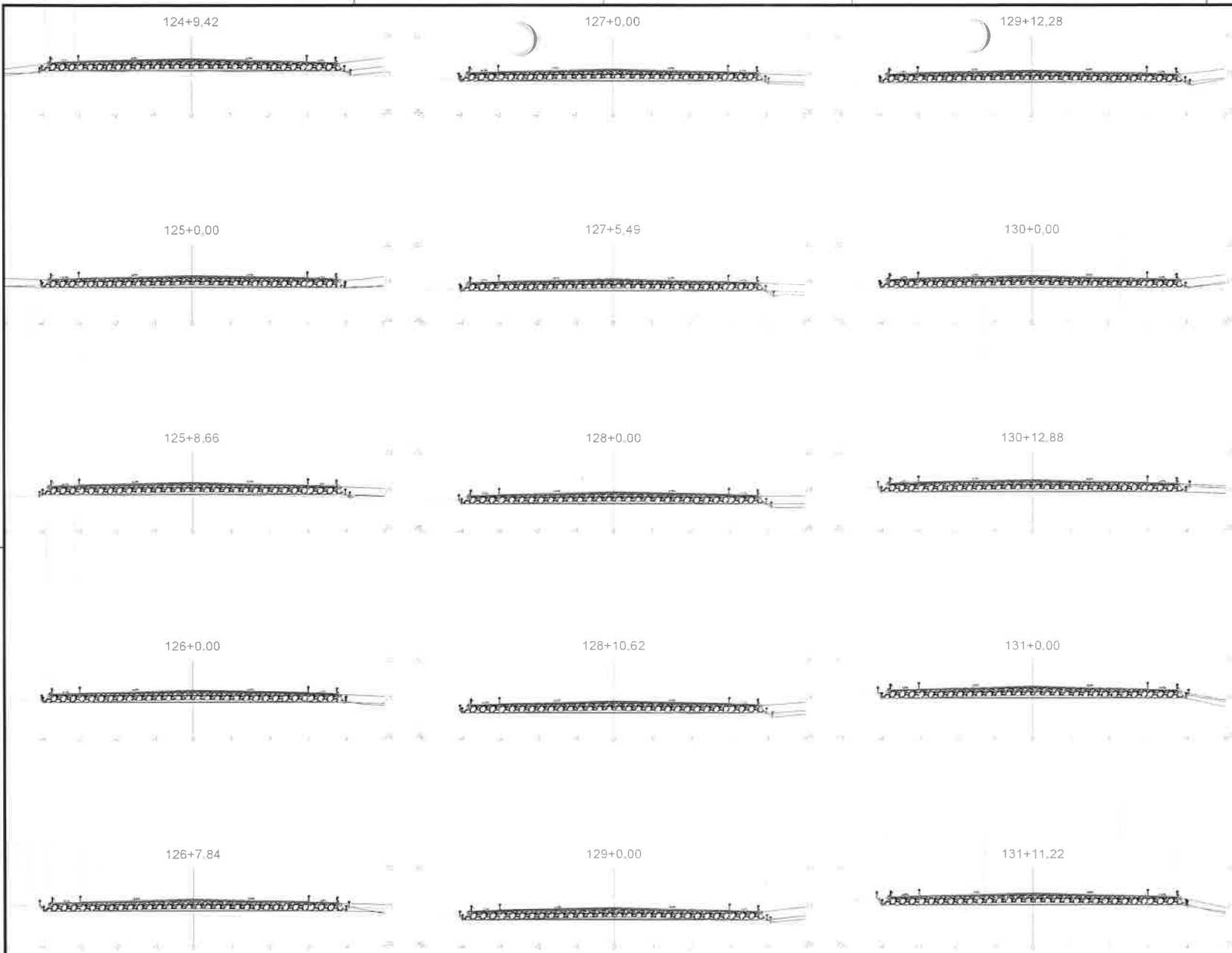

NO. DA DESCRIÇÃO	QUANTO	DATA
 ANDARAÍ		
 RESPONSÁVEL TÉCNICO: PROJETO		
RESPONSÁVEL TÉCNICO: PROJETO		DATA:
PROJETO:		DATA:
PAV. ASFÁLTICA EM GRACAS A MODURTO		DATA:
LOCAL:		DATA:
GOV. MUNICIPAL DE ANDARAÍ		DATA:
Nº de identificação do projeto	Nº de projeto	Nº de desenho
01 SEÇÕES	1500	052
02	-	096
03	-	TOTAL
PROJETO:		DATA:
MARRA CR ETNA		DATA:
MARRA CR ETNA		DATA:
DESENHISTA	DATA:	DATA:
DESENHISTA	DATA:	DATA:

PROJETO PAV. ASFÁLTICA A MODURTO - ANDARAÍ

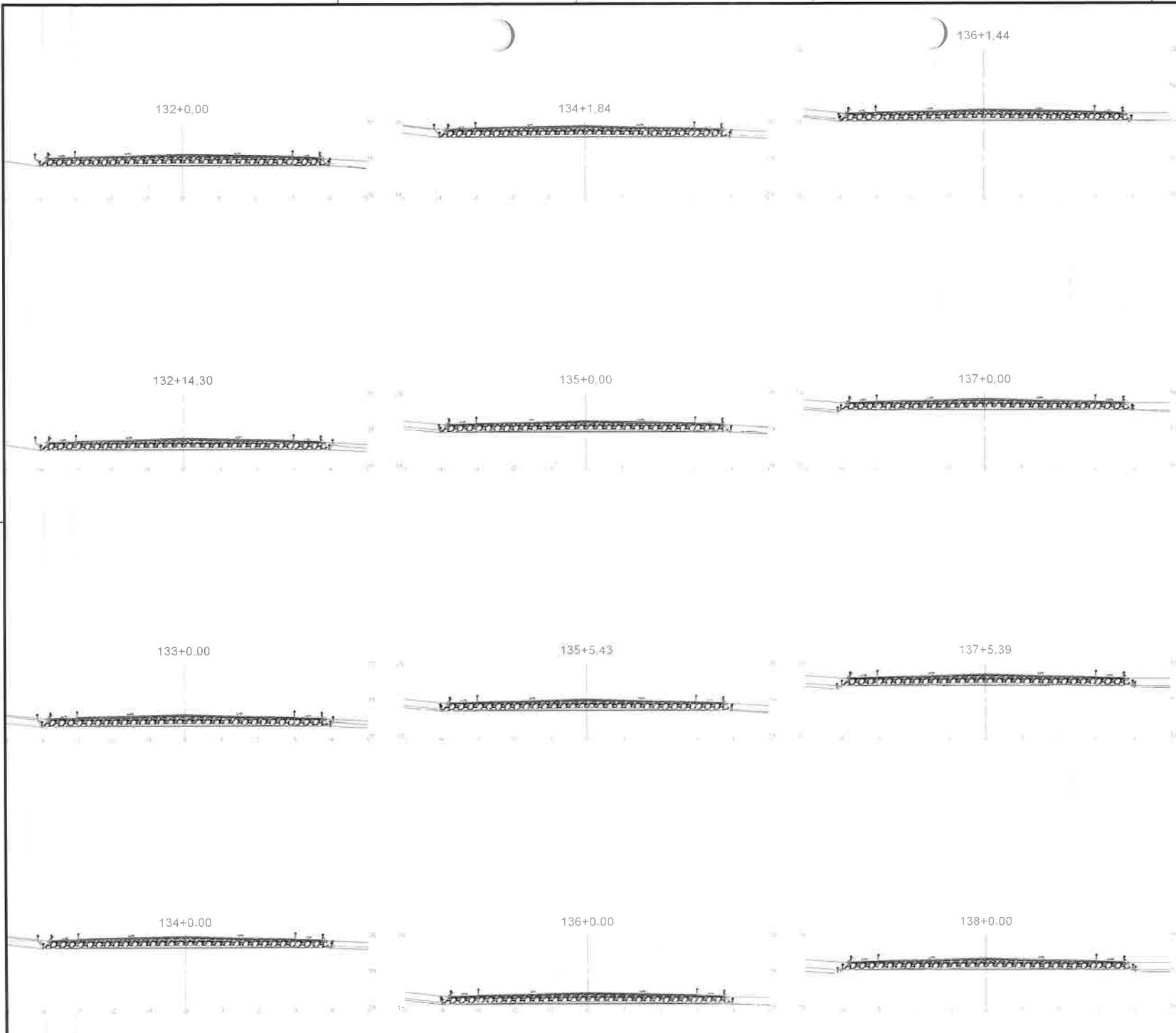

PROJETO	SEÇÃO	DATA
 MUNICÍPIO DE ANDARAÍ		
SECRETARIA DE OBRAS E URBANISMO		
PROGRAMA DE TERCEIROS PERÍODOS		
PROJETO DE LICITAÇÃO Nº 001/2015	VALOR ESTIMADO R\$ 1.000.000,00	PRECATORIO Nº 001/2015
OBJETO: OBRAS DE RECONSTRUÇÃO DE PAVIMENTO ASFÁLTICO EM GRUPO A MOBILIDADE	LOCAL: RUA DE ACESSO ÀS CASAS Nº 100, JARDIM SÃO CARLOS, ANDARAÍ - RJ	DATA DE ABERTURA: 10/11/2015
LICITANTE:	ENDEREÇO:	CEP:
GOV. MUNICIPAL DE ANDARAÍ	ENDEREÇO:	CEP:
Nº 01 SEÇÕES	1000	053
Nº 02	A	096
Nº 03	A	096
PROJETO BÁSICO	PROJETO BÁSICO	PROJETO BÁSICO
MORA CRISTINA	304881124	304881124
MORA CRISTINA	304881124	304881124
DESENHISTA	DATA	DESENHISTA
DESENHISTA	10/11/2015	DESENHISTA

ARQUIVO: PAVIMENTO ASFÁLTICO E MOBILIDADE

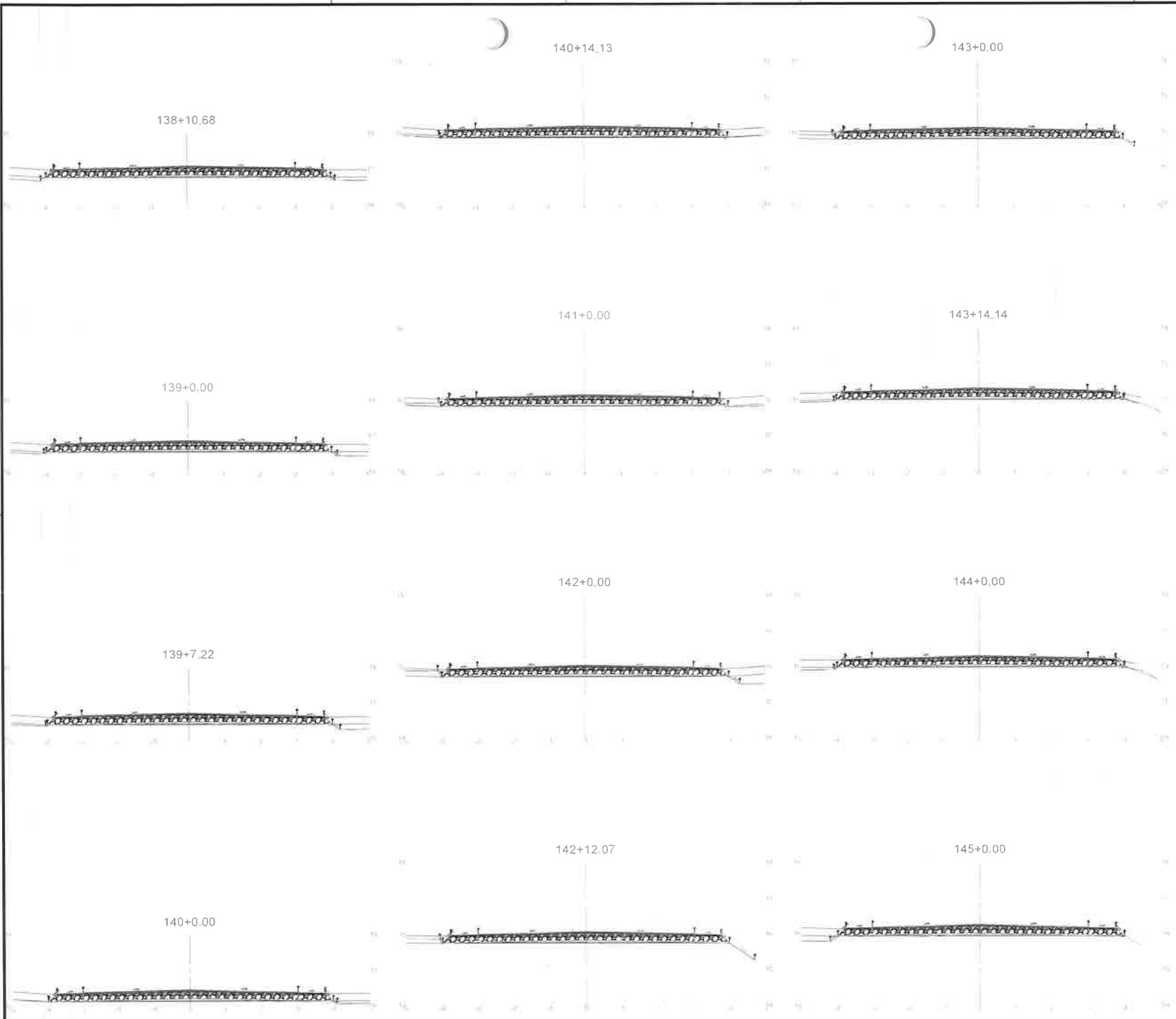

RESPONSÁVEL TÉCNICO DO PROJETO	
<small>PROFESSOR ASSOCIADO</small> <small>CONCRETO CIVIL</small> <small>UNIVERSIDADE FEDERAL DE PERNAMBUCO</small>	<small>PROF. ASSOCIADO (CIVIL)</small> <small>PROF. ASSOCIADO (CIVIL)</small> <small>UNIVERSIDADE FEDERAL DE PERNAMBUCO</small> <small>UNIVERSIDADE FEDERAL DE PERNAMBUCO</small>
PROJETO: PAV. ASFÁLTICA EM GRACIÁS A NOGUEIRO	
CLIENTE: MUN. MUNICIPAL DE AMANTÁ	
ITEM 01	QUANTIDADE 1500
02	1
03	1
PROJETO BÁSICO	
PROJETO BÁSICO	PROJETO BÁSICO
PROJETO BÁSICO	PROJETO BÁSICO
PROJETO BÁSICO	PROJETO BÁSICO

TAMANHO: PAVIMENTO ASFÁLTICO A NOGUEIRO

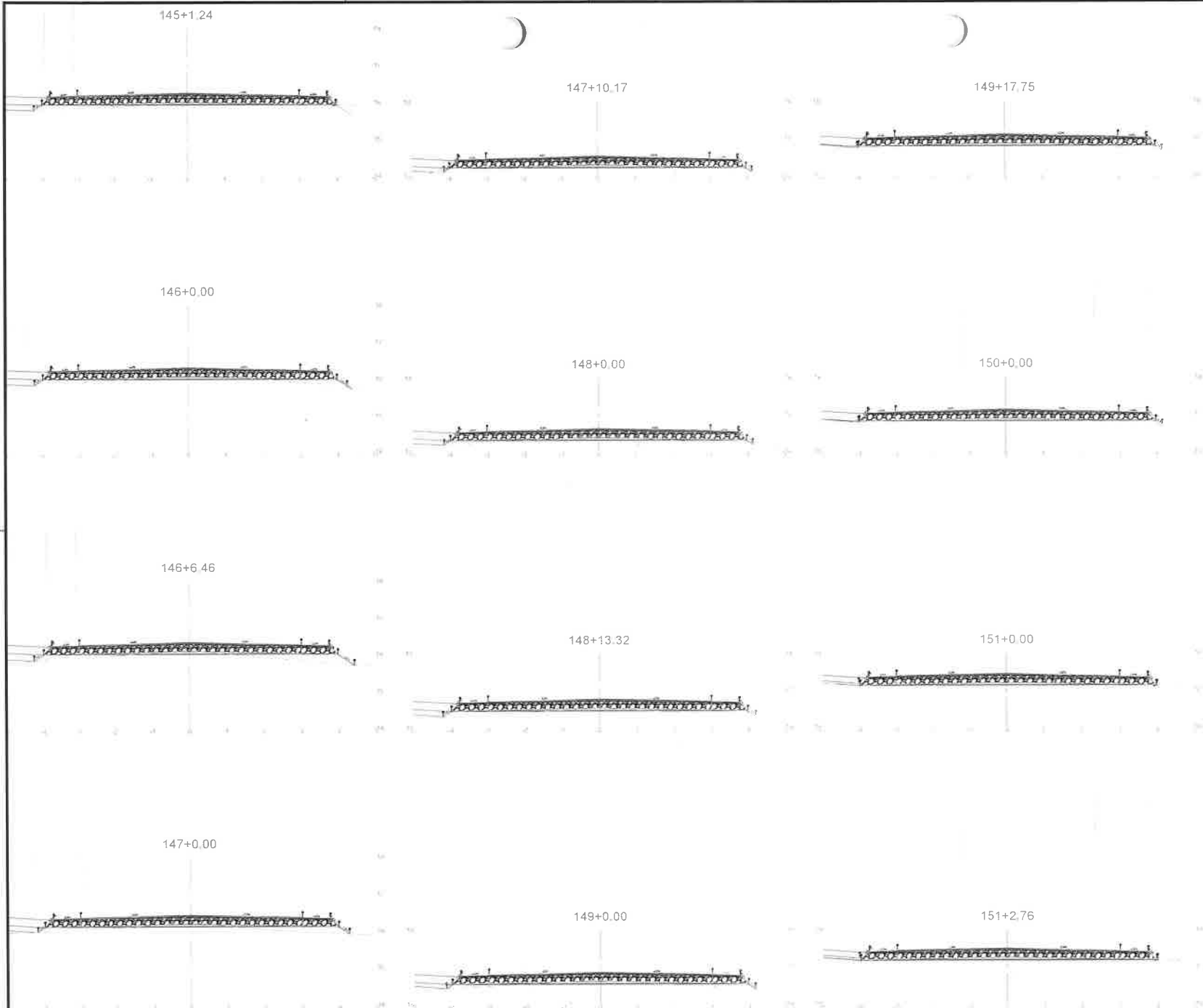

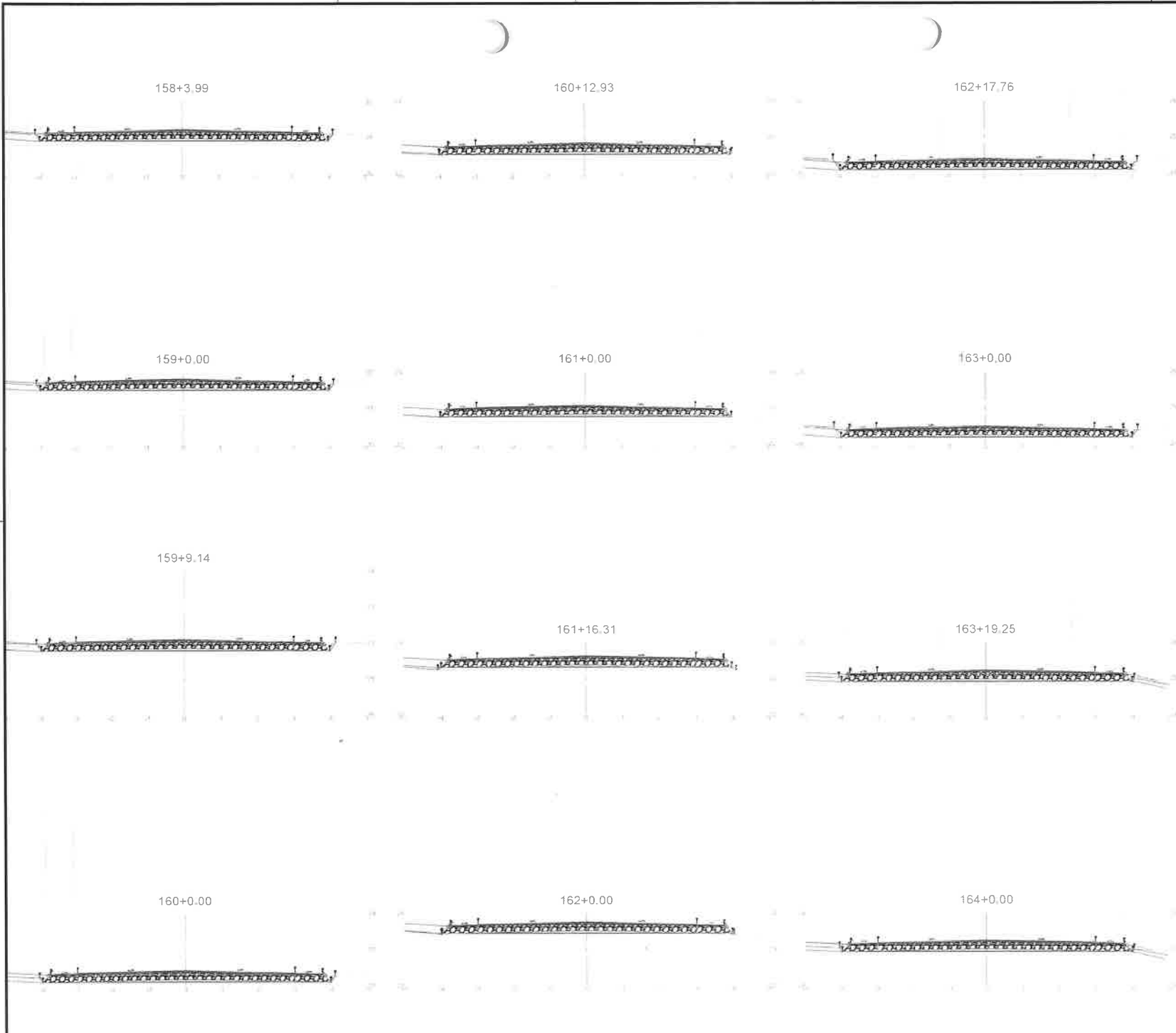

NO. PROJ.	DISCIPLINA	ORÇAMENTO	DATA
 MUNICÍPIO DE AMAMBAY			
SECRETARIA MUNICIPAL DE OBRAS E URBANISMO			
REPARAÇÃO TÉCNICA HELIO PROJETO			
PROJETO	PROJ. EXECUTIVO	PROJ. EXECUTIVO	PROJ. EXECUTIVO
PROJ. EXECUTIVO	PROJ. EXECUTIVO	PROJ. EXECUTIVO	PROJ. EXECUTIVO
PROJETO: PAV. ASFÁLTICA EM URAÇAS E MOZQUITO			
LOCAL: MUNICIPAL DE AMAMBAY			
PROJ. EXECUTIVO	PROJ. EXECUTIVO	PROJ. EXECUTIVO	PROJ. EXECUTIVO
01	SEÇÕES	1/500	055
02	-	-	096
03	-	-	024
PROJ. EXECUTIVO		PROJ. EXECUTIVO	PROJ. EXECUTIVO
MARIA CRISTINA		300081224	PROJETO
MARIA CRISTINA		300081224	BÁSICO
PROJ. EXECUTIVO	PROJ. EXECUTIVO	PROJ. EXECUTIVO	PROJ. EXECUTIVO
DESENHISTA	DESENHISTA	10110225	DESENHISTA

PROJETO PAVIMENTO ASFÁLTICO E MOZQUITO

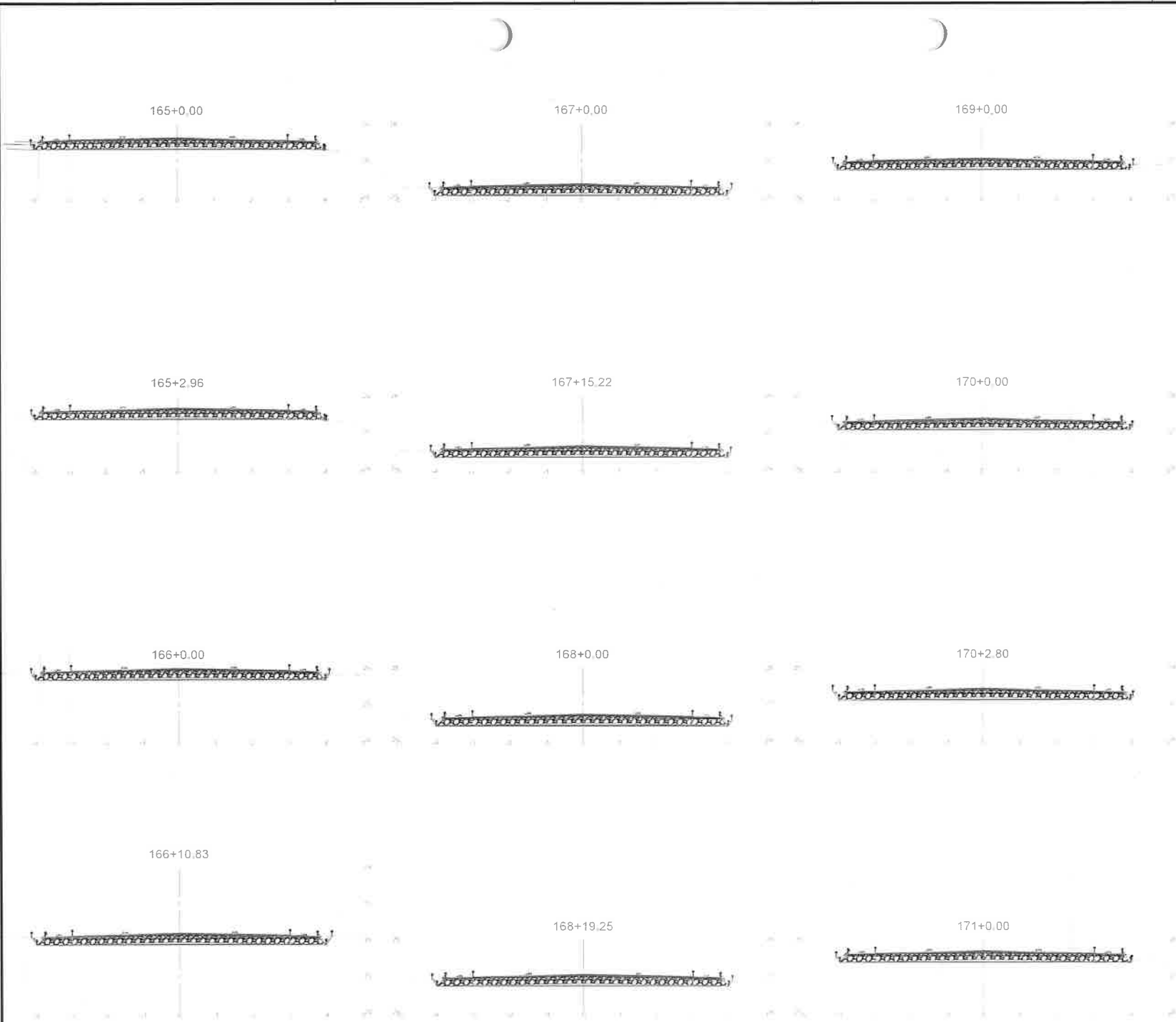

EMPRESA:	EMPRESA:	DATA:
 GOV. MUNICIPAL DE ANITÁPOLIS		
REGIÃO SUL DO BRASIL MUNICÍPIO DE ANITÁPOLIS		
EMPRESA:	EMPRESA:	EMPRESA:
EMPRESA:	EMPRESA:	EMPRESA:
PROJETO: PAV. ASFALTADO EM URAÇAS A MESQUITA		
GOV. MUNICIPAL DE ANITÁPOLIS		
01	SEÇÕES	1500
02	-	-
03	-	-
MARA CRISTINA MARA CRISTINA		PROJETO BÁSICO
DESENHISTA:		DATA:



MUNICÍPIO DE AMANTOGA		DATA	
 AMANTOGA			
RESPONSÁVEL TÉCNICO: PROJ. 210			
LOCAL: AMANTOGA - RJ ENDEREÇO: RUA... LOCAL: AMANTOGA - RJ	ENDEREÇO: RUA... LOCAL: AMANTOGA - RJ	ENDEREÇO: RUA... LOCAL: AMANTOGA - RJ	ENDEREÇO: RUA... LOCAL: AMANTOGA - RJ
PROJETO: PAV. ASFÁLTICA EM GRANÇAS A MOEDATO			
GOV. MUNICIPAL DE AMANTOGA		ENDEREÇO:	
01	SEÇÕES	1680	058
02	-	-	096
03	-	-	-
MORA CRISTINA MORA CRISTINA		004831224 004831224	PROJETO BÁSICO
DESENHISTA:		1911/2011	DESENHISTA:

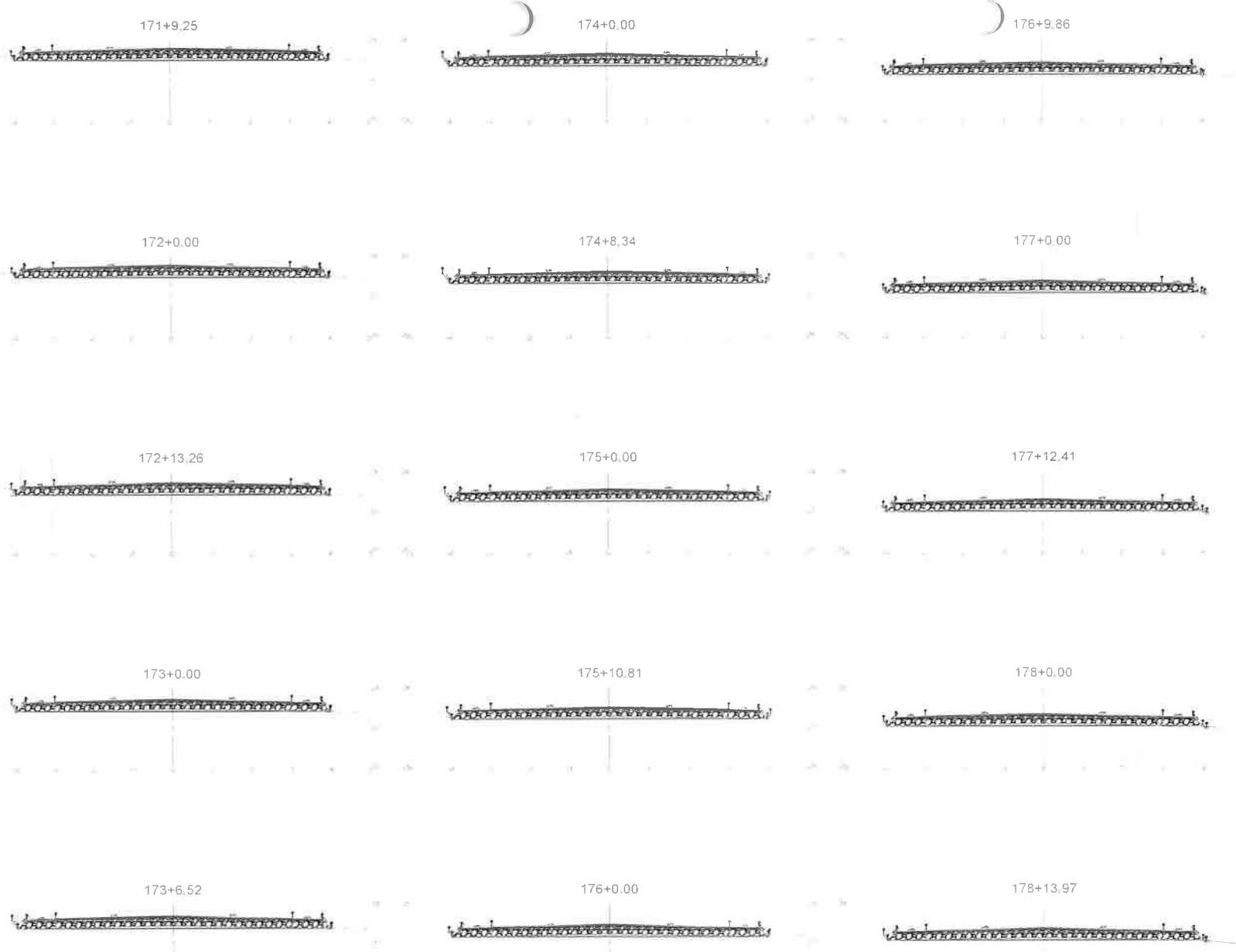

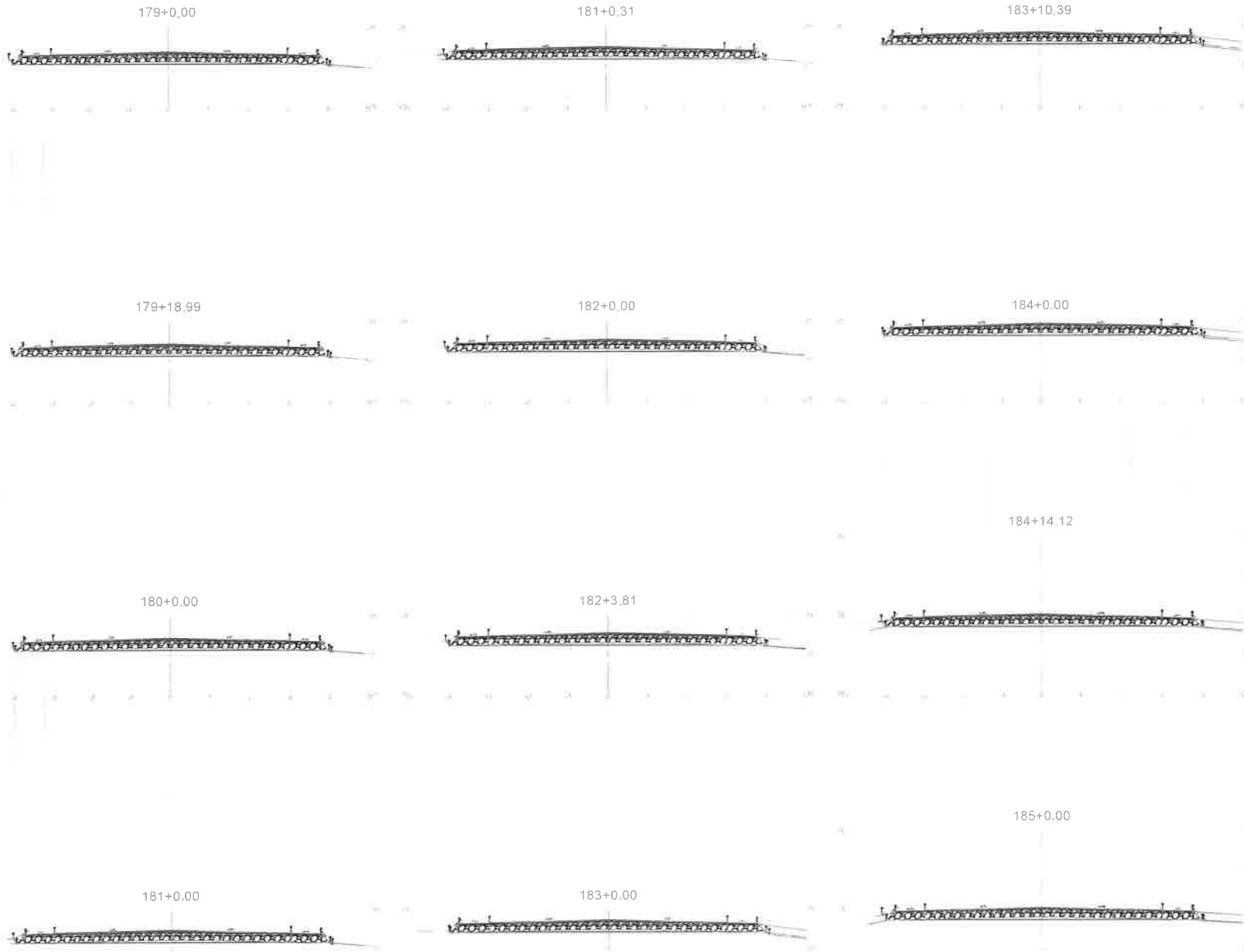

NOME		CARGO		DATA																				
MUNICÍPIO DE RUBIOPOLIS																								
RUA DA PAZ, 1.500 - JARDIM BELLA VISTA - RUBIOPOLIS - SP																								
REGIÃO DE DESENVOLVIMENTO URBANO																								
NOME		FUNÇÃO		ASSINATURA																				
MUNICÍPIO DE RUBIOPOLIS		SECRETÁRIO MUNICIPAL DE PLANEJAMENTO																						
PROPOSTA Nº 0001/2025																								
OBJETO: PAV. ASFÁLTICA EM GRACAS A MOSSUTO																								
NOME		FUNÇÃO																						
MUNICÍPIO DE RUBIOPOLIS		SECRETÁRIO MUNICIPAL DE LICITAÇÃO																						
<table border="1"> <thead> <tr> <th>SEQ.</th> <th>DESCRIÇÃO</th> <th>QUANTIDADE</th> <th>VALOR UNITÁRIO</th> <th>VALOR TOTAL</th> </tr> </thead> <tbody> <tr> <td>01</td> <td>SEÇÕES</td> <td>1000</td> <td></td> <td>059</td> </tr> <tr> <td>02</td> <td>"</td> <td>"</td> <td>"</td> <td>096</td> </tr> <tr> <td>03</td> <td>"</td> <td>"</td> <td>"</td> <td></td> </tr> </tbody> </table>					SEQ.	DESCRIÇÃO	QUANTIDADE	VALOR UNITÁRIO	VALOR TOTAL	01	SEÇÕES	1000		059	02	"	"	"	096	03	"	"	"	
SEQ.	DESCRIÇÃO	QUANTIDADE	VALOR UNITÁRIO	VALOR TOTAL																				
01	SEÇÕES	1000		059																				
02	"	"	"	096																				
03	"	"	"																					
PROJETO		SÍMBOLO		DATA																				
MARA CRISTINA		000001/224		10/11/2025																				
MARA CRISTINA		000001/224		10/11/2025																				
DESENHISTA		PROJETA		DATA																				
DESENHISTA		PROJETA		DATA																				

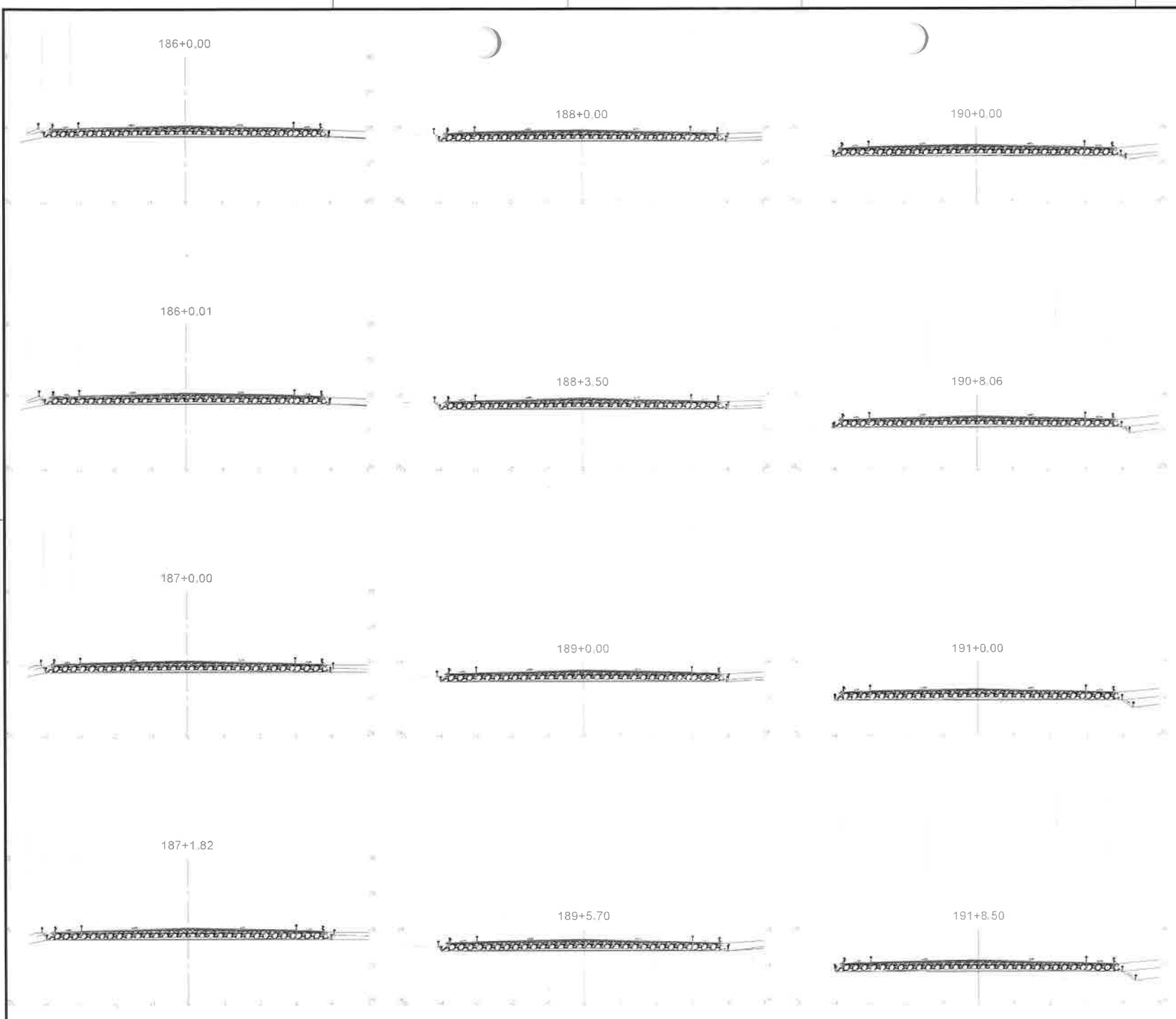

PROJETO:	DESCRIÇÃO:	ORÇAMENTO:	DATA:
GOV. MUNICIPAL DE AMONTADA DEPARTAMENTO DE OBRAS E SERVIÇOS DE URBANIZAÇÃO DEPARTAMENTO DE LICITAÇÃO E CONTRATOS			
RELATÓRIO DE RESULTADOS DE LICITAÇÃO Nº 001/2020			
PROJETO:	OBJETO:	VALOR:	RESULTADO:
PAV. ASFÁLTICA EM GRAÇAS A NOSSO DOUTO			
EMPRESA:	EMPRESA:	EMPRESA:	EMPRESA:
GOV. MUNICIPAL DE AMONTADA			
01	SEÇÕES	1500	060
02	-	-	096
03	-	-	
PROJETO DE LICITAÇÃO Nº 001/2020		PROJETO Nº 001/2020	PROJETO Nº 001/2020
MARA CRISTINA		000001224	000001224
MARA CRISTINA		000001224	000001224
EMPRESA:	EMPRESA:	EMPRESA:	EMPRESA:
DESEMPENHA:	DESEMPENHA:	DESEMPENHA:	DESEMPENHA:

PROJETO Nº 001/2020 LICITAÇÃO Nº 001/2020



PROJETO	DESCRIÇÃO	DATA
 AMANTADA GOV. MUNICIPAL DE AMANTADA		
REQUISIÇÃO TÉCNICA DO PROJETO		
 GOV. MUNICIPAL DE AMANTADA REQUISIÇÃO TÉCNICA DO PROJETO	Nº DE LICITAÇÃO - Nº DE SEÇÃO - Nº DE LANCE -	PRELIMINAR - ABERTURA - DATA DE ABERTURA - LOCAL DE ABERTURA - Nº DE ABERTURA -
OBJETO: PAV. ASFÁLTICA EM GRAÇAS A MOGOIATO		
MUNICÍPIO: GOV. MUNICIPAL DE AMANTADA		ESTADO: -
Nº DE LICITAÇÃO 01 SEÇÕES 02 - 03 -	Nº DE SEÇÃO - - -	Nº DE LANCE - - -
NOME DO LICITANTE: MARA CRISTINA MARA CRISTINA		Nº DE LICITAÇÃO 000001224 000001224
Nº DE LICITAÇÃO 000001224		Nº DE SEÇÃO 000001224
Nº DE LICITANTE 000001224		Nº DE LICITAÇÃO 000001224
Nº DE LICITANTE 000001224		Nº DE LICITAÇÃO 000001224
Nº DE LICITANTE 000001224		Nº DE LICITAÇÃO 000001224

061
096

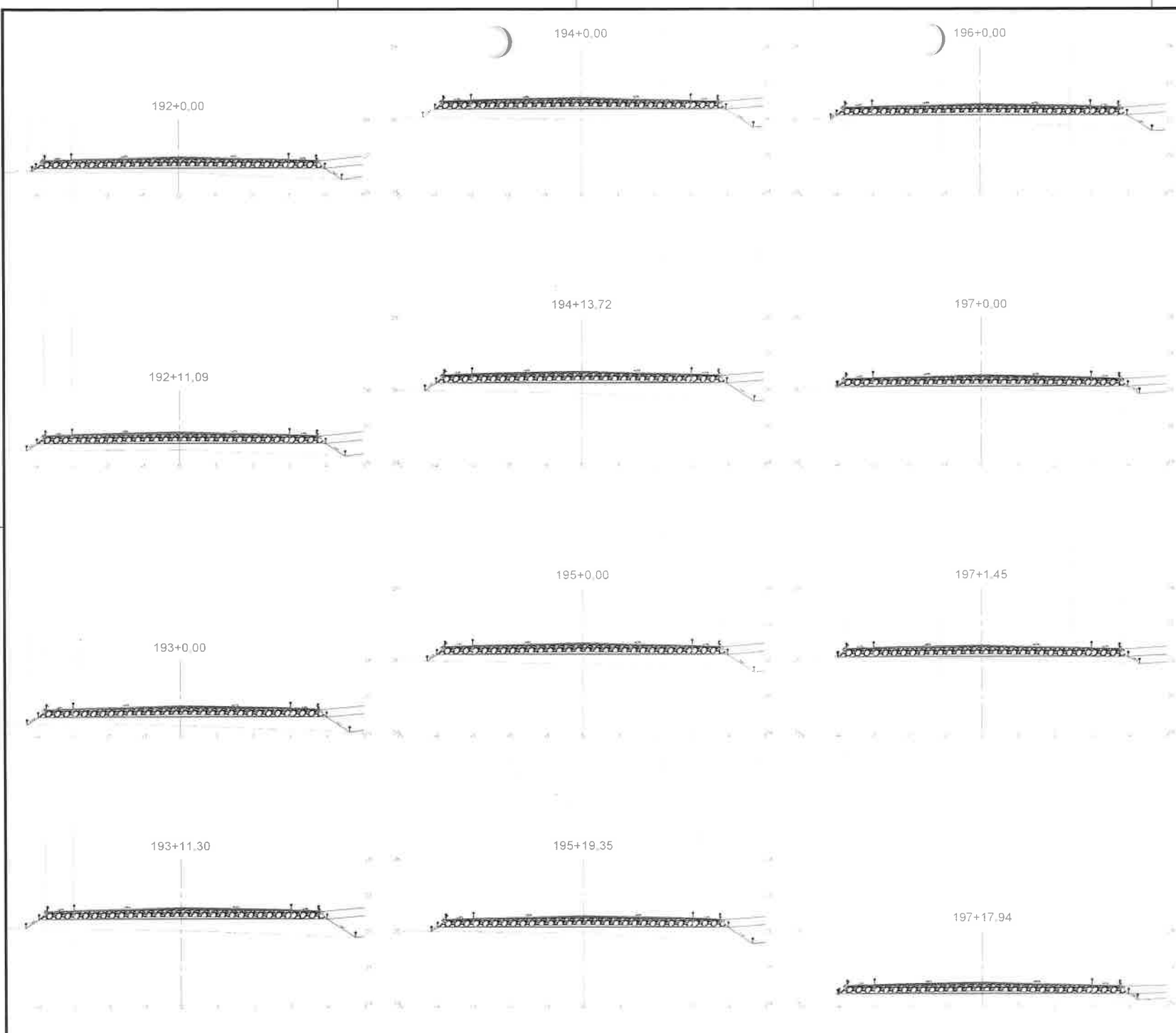

EMPRESA		MUNICÍPIO		DATA	
RELATÓRIO TÉCNICO PAV. E.T.O.					
PROJETO: PAV. ASFÁLTICA EM GRACIAS A MOSQUITO				FOLHA: 062 096	
CLIENTE: GOV. MUNICIPAL DE AMONTADA				DATA: 10/11/2022	
EXECUTANTE:		PROJETO:		DATA:	
MARA CRISTINA MARIA CRISTINA		348811234 348811234		PROJETO BÁSICO DESENHISTA	
DATA:		DATA:		DATA:	
DESENHISTA:		DESENHISTA:		DESENHISTA:	

ARQUIVO PAV01 - GRACIAS A MOSQUITO.DWG

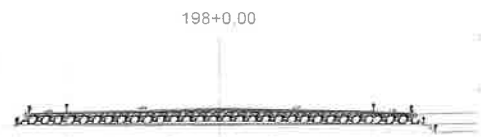

198+0.00

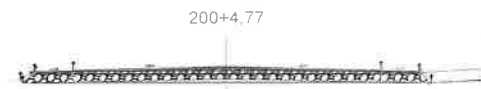

200+4.77

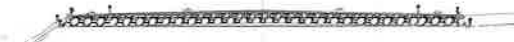

202+9.41

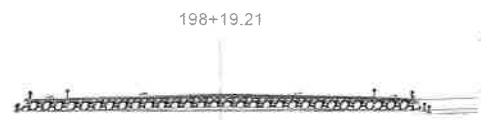

198+19.21



201+0.00



203+0.00



199+0.00



201+7.63



203+12.08

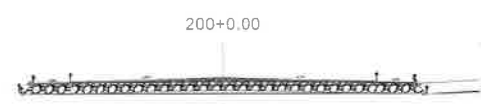

200+0.00



202+0.00



204+0.00



PROJETO	DESCRIÇÃO	DESENHO	DATA
<p>ARARUAMA</p>			
<p>SECRETARIA MUNICIPAL DE OBRAS E URBANISMO</p>			
<p>PROPOSTA DE TÉCNICO PROJETO</p>			
EMPRESA	RESPONSÁVEL TÉCNICO	PROFISSIONAL	REQUISITO
PROJETO	PAV. ASFALTICA EM GRÊS E MOSSUTO		
CLIENTE	GOV. MUNICIPAL DE ARARUAMA		
PROPOSTA	NÚMERO		
01	SEÇÕES	1501	063
02	-	-	096
03	-	-	
PROPOSTANTE	NOME		PROJETO
MARA CRISTINA	504851224		BÁSICO
MARA CRISTINA	504851224		
PROJETA	DESENHISTA	PROJETA	DESENHISTA
	DESENHISTA	19110225	DESENHISTA

ARARUAMA - 2010/08/27

204+10.18

207+0,00

209+0,00

205+0.00

209+11,84

207+8.91

206+0.00

210+0.00

208+0.00

206+6.44

208+10.36

210+13.90



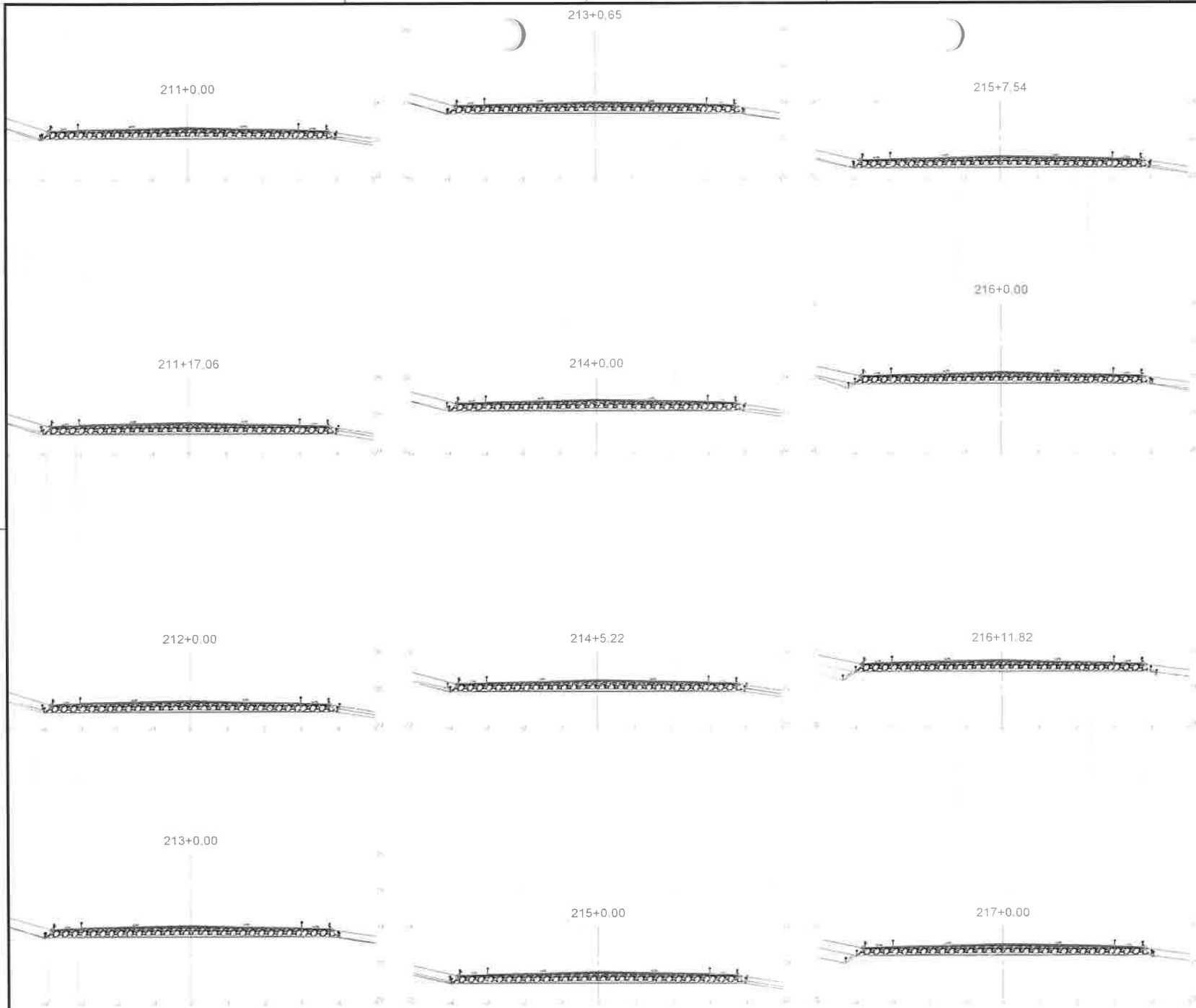

TÍTULO		SERIAL		FOLHA	
DESCRIÇÃO					
REGIONAL TÉCNICO DO PROJETO					
PROJETO		LÍNEA		FOLHA	
PAV. ASFÁLTICA EM GRACIOSA A MODULO					
CLIENTE		EXECUTOR		DATA	
MUN. MUNICÍPIO DE AMATITZÁ					
PROJETO		LÍNEA		FOLHA	
01 SEÇÕES		1506		064	
02 -		-		096	
03 -		-			
PROJETO		LÍNEA		FOLHA	
MARIA CRISTINA		30003 1234		PROJETO	
MARIA CRISTINA		30003 1234		BASE-C	
PROJETO		LÍNEA		FOLHA	
DESENHISTA		10110225		DESENHISTA	

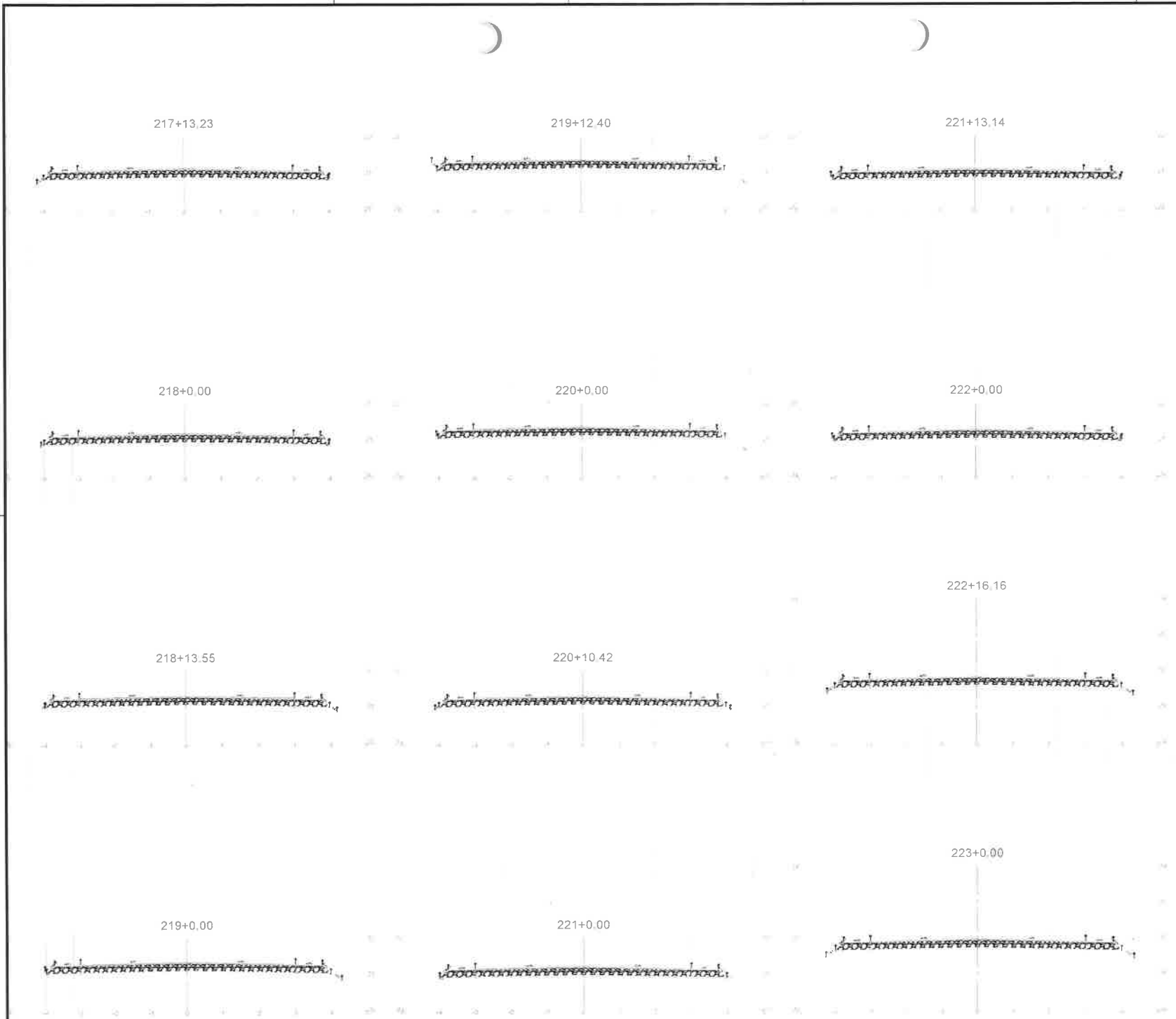

PRÉLUIO		DATA	SITUAÇÃO
SEMPLETA			
REPRESENTAÇÃO TÉCNICA DO PROJETO			
NOME DO PROJETO PROJ. ASPHALTA EM GRAXOÁ E MOURÃO		DATA 15/08/2024	
CLIENTE GOV. MUNICIPAL DE ARANTINA		ENDEREÇO RUA...	
REPRESENTANTE TÉCNICO MARI CRISTINA		ASSINATURA MARI CRISTINA	
Nº DE LICITAÇÃO 01		Nº DE PROPOSTA 065	
Nº DE PROPOSTA 02		Nº DE PROPOSTA 096	
Nº DE PROPOSTA 03		Nº DE PROPOSTA 096	
REPRESENTANTE TÉCNICO MARI CRISTINA		ASSINATURA MARI CRISTINA	
Nº DE LICITAÇÃO 01		Nº DE PROPOSTA 065	
Nº DE PROPOSTA 02		Nº DE PROPOSTA 096	
Nº DE PROPOSTA 03		Nº DE PROPOSTA 096	
Nº DE LICITAÇÃO 01		Nº DE PROPOSTA 065	
Nº DE PROPOSTA 02		Nº DE PROPOSTA 096	
Nº DE PROPOSTA 03		Nº DE PROPOSTA 096	

ARANTINA - MINAS GERAIS



NOME:		ENDEREÇO:		DATA:	
 ARONGARIA MUNICÍPIO DE ARONGARIA - RJ					
RESPONSÁVEL TÉCNICO PELO PROJETO:					
 NOME:			CARGO:		
ENDEREÇO:			CIDADE:		
UF:			ESTADO:		
PROJETO: PAV. ASFÁLTICO EM GRACIÁ A MOEDUITO					
CLIENTE: GOV. MUNICIPAL DE ARONGARIA			ESCALA:		
LEGENDA:					
01	SEÇÕES	1/800	QUANTIDADE: 066 VALOR: 096 DATA:		
02	"	"			
03	"	"			
PROJETISTA: MARA CRISTINA		NÚMERO DA PLANILHA: 3008851224		PROJETO BÁSICO	
DATA: 19/11/2015		LOCAL: DEMOVILTA		DESENHISTA:	

ARQUIVO: PAV. ASFÁLTICO EM GRACIÁ A MOEDUITO.DWG

224+0,00

226+0,00

228+0,00

224+2,08

226+10,66

228+17,00

225+0,00

227+0,00

229+0,00

225+5,72

227+14,02

229+19,14



EMPRESA	PROPOSTA	DATA
<p>AMONTADA PERNAMBUCO</p>		
<p>SECRETARIA MUNICIPAL DE OBRAS E URBANISMO</p> <p>REPORTE DE TERMO DE PROJETO</p>		
EMPRESA	PROPOSTA	PROJETO
01	01	067
02	02	096
03	03	
<p>PROJETO</p> <p>MARCA CRISTINA</p> <p>3005651224</p> <p>3005651224</p>		<p>PROJETO</p> <p>BÁSICO</p>
ELABORADO	DESENHADO	DESENHISTA
	DESENHISTA	10/11/2025

PROJETO: PAVIMENTO ASFALTADO A MONTADA

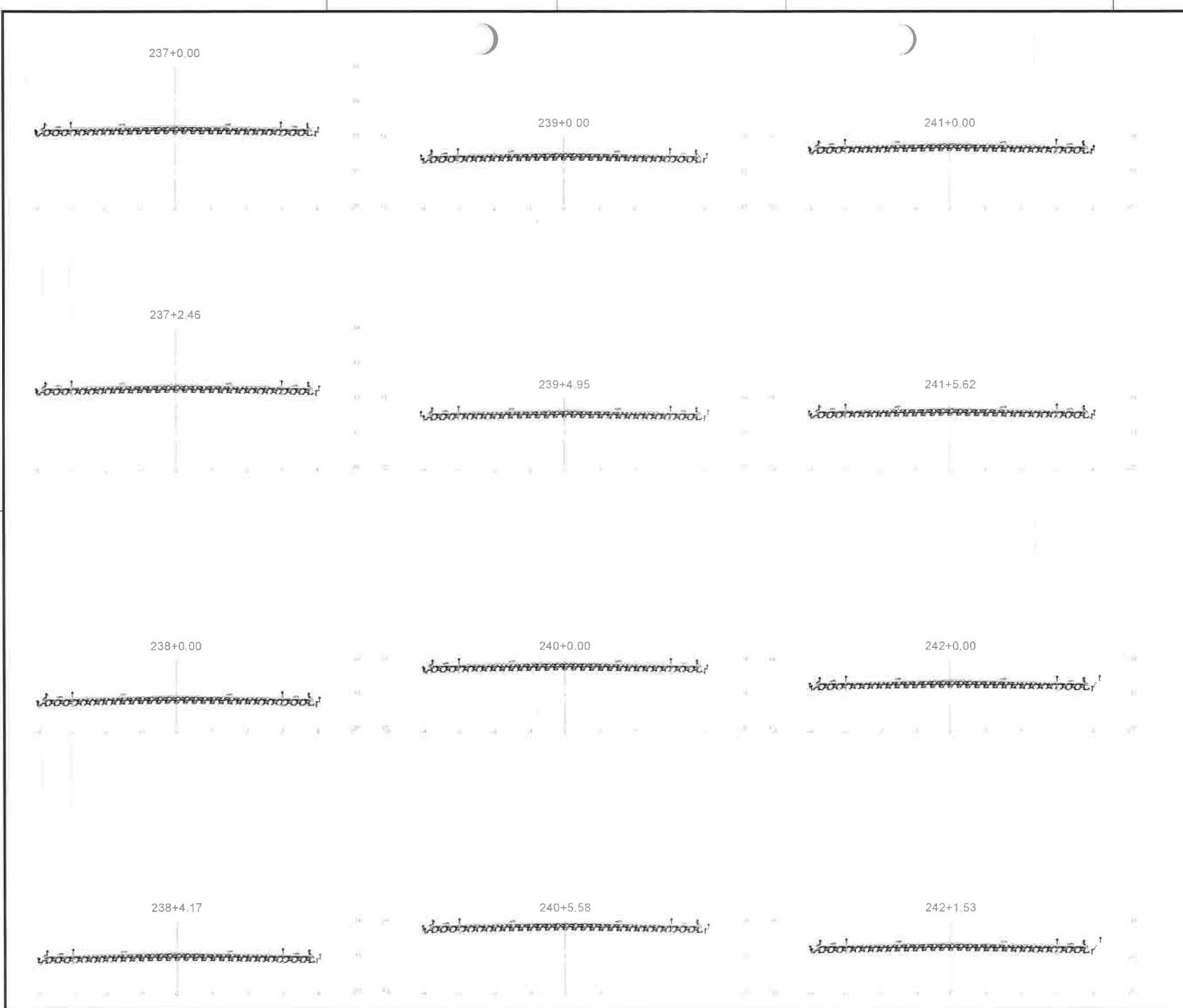

NOME		CARGO	
SINOPSE		DATA	
 AMONTADA			
 RESPONSÁVEL TÉCNICO PELO PROJETO			
 MUNICÍPIO DE AMONTADA		Nº DE LICITAÇÃO: _____ Nº DE EMENDA DO CIPU: _____ Nº DE ANEXO DO CIPU: _____ LOCAL: DISTRITO DE GARÇA CIPU ALUGAR ANUAL-2	
PROJETO: PAV. ASFÁLTICA EM GRACAS A MOSQUITO			
GOV. MUNICIPAL DE AMONTADA		RUBRICA: _____	
01	SEC008	1/000	069 096
02	-	-	
03	-	-	
NOME: MARA CRISTINA MARA CRISTINA		Nº DE LICITAÇÃO: 33008/124 Nº DE ANEXO: 33008/124	
DESENHISTA: _____		DESENHISTA: _____	

AMONTADA - PAVIMENTO ASFÁLTICO A MOSQUITO

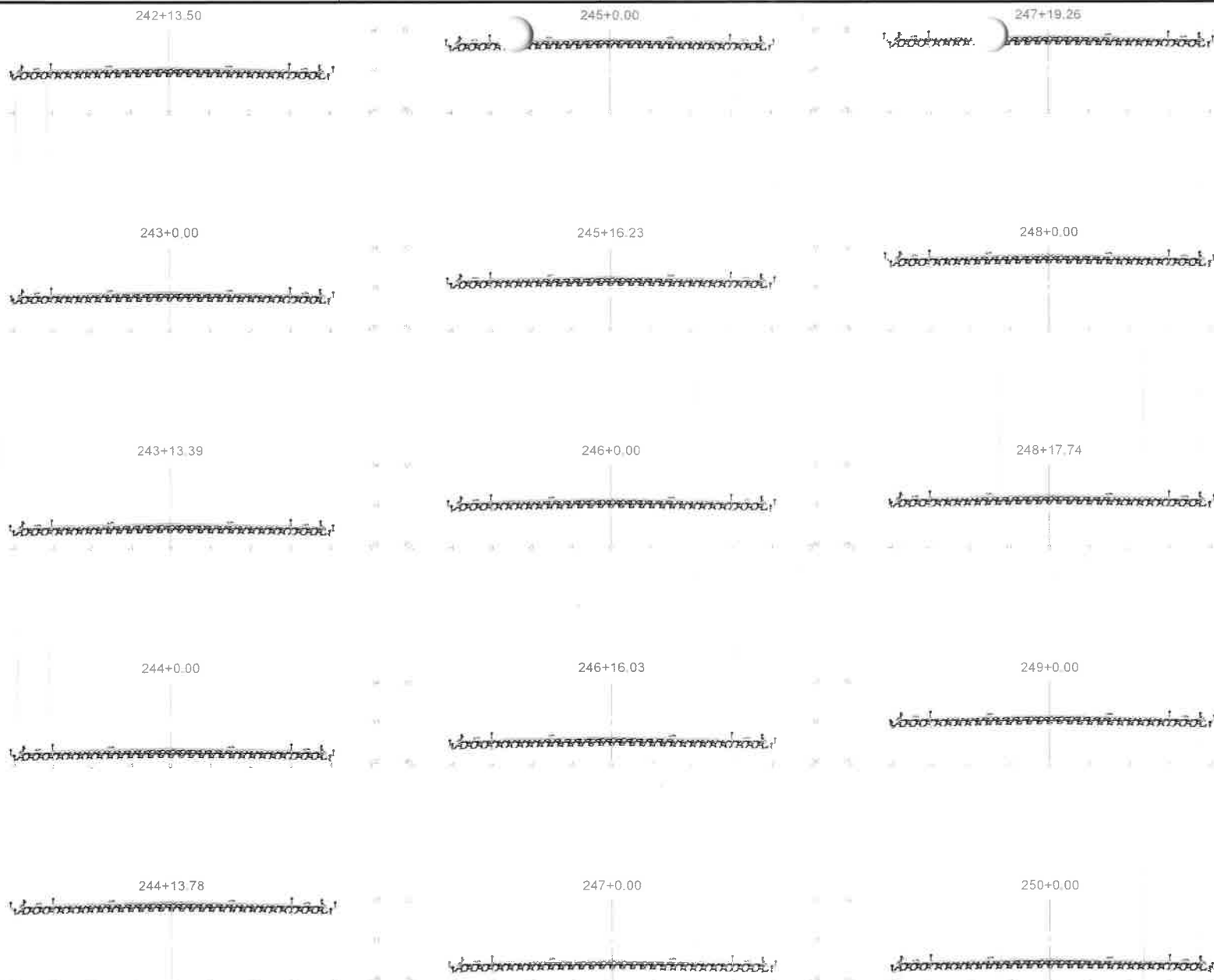

Nº DE BOMBA		SERIAL		DATA	
 MUNICÍPIO DE AMONTADA					
RESPONSÁVEL TÉCNICO PELO PROJETO					
NOME		FUNÇÃO		ASSINATURA	
MARCIA CRISTINA		PROJETADEIRA			
RESPONSÁVEL TÉCNICO REALIZAÇÃO					
PROJETO: PAV. ASFALTICA EM GRUPOS A MONTADO					
CLIENTE: GOV. MUNICIPAL DE AMONTADA					
Nº DE LICITAÇÃO		VALOR		DATA	
01 - SEÇÕES		1,500		070	
02 -		-		096	
03 -		-		-	
PROJETADEIRA		PROJETO		DATA	
MARCIA CRISTINA		300651224		BÁSICO	
MARCIA CRISTINA		930851224		-	
DESENHISTA		DESENHISTA		DESENHISTA	
-		191110235		-	

250+3.27

253+0.00

255+16.31



251+0.00

253+8.03

256+0.00



251+3.72

254+0.00



252+0.00

254+10.72

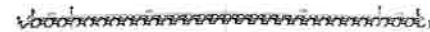

252+5.84

255+0.00



NOME		CARGO		DATA	
RESPONSÁVEL TÉCNICO DO PROJETO					
NOME		ASSINATURA	INSCRIÇÃO	PROFISSIONAL	
CÓDIGO					
PROJETO: PAV. ASFÁLTICA EM GRACAS A MOSSUTO					
OBJETO: INDV. MUNICIPAL DE AMONTADA					
NOME		CARGO		PROFISSIONAL	
01	SEÇÕES	1580		071	
02	-	-		096	
03	-	-			
NOME		CARGO		PROFISSIONAL	
MARA CRISTINA		320001224		PROJETO	
MARA CRISTINA		320001224		BASECO	
NOME		CARGO		PROFISSIONAL	
RESENHISTA		121110225		DESENHISTA	

MUNICÍPIO DE AMONTADA - PIAUÍ

257+0.00

259+0.00

261+0.00



257+7.41

259+12.89

261+19.98



258+0.00

260+0.00

262+0.00



258+13.09

260+16.76

263+0.00



Modelo		02/0000	02/0000	02/0000
 AMORÉCIA MUNICÍPIO DE AMORÉCIA - SP				
PLANO DE TRABALHO PLANO DE TRABALHO				
EMPRESA	EMPRESA	EMPRESA	EMPRESA	EMPRESA
PROJETO: PAV. ASFALTICA EM GRACIAS A NOBREGA				
LOCAL: GOV. MUNICIPAL DE AMORÉCIA				
ITEM	QUANTIDADE	UNIDADE	VALOR UNITÁRIO	VALOR TOTAL
01	SECOES		1/600	
02	-	-	-	-
03	-	-	-	-
TOTAL: 1/600				072 096
PROPOSTA DE: MARI CRISTINA MARI CRISTINA			PROJETO: BASECO	
DATA: DESENHISTA: DES/ENHSTA 12/11/2023 DES/ENHSTA				

Modelo: 02/0000

265+5.80

263+3.91

267+10.40

264+0.00

266+0.00

268+0.00

264+4.37

266+9.56

268+10.86

265+0.00

267+0.00

269+0.00



PROPOSTA Nº		DATA													
<p>AMAMBARI</p>															
<p>MUNICÍPIO DE AMAMBARI</p> <p>SECRETARIA MUNICIPAL DE OBRAS E SERVIÇOS PÚBLICOS</p>															
EMPRESA		CNPJ													
NOME		Nº													
RUA		Cidade													
CEP		UF													
<p>PROPOSTA Nº: 001/2018</p> <p>OBJETO: PAV. ASFÁLTICA EM GRACAS A MOSQUITO</p>															
<p>MUNICÍPIO DE AMAMBARI</p>															
EMPRESA		CNPJ													
NOME		Nº													
RUA		Cidade													
CEP		UF													
<table border="1"> <tr> <td>D1</td> <td>BEÇÕES</td> <td>1500</td> <td>073</td> </tr> <tr> <td>D2</td> <td>"</td> <td>"</td> <td>096</td> </tr> <tr> <td>D3</td> <td>"</td> <td>"</td> <td>"</td> </tr> </table>				D1	BEÇÕES	1500	073	D2	"	"	096	D3	"	"	"
D1	BEÇÕES	1500	073												
D2	"	"	096												
D3	"	"	"												
EMPRESA		CNPJ													
NOME		Nº													
RUA		Cidade													
CEP		UF													
<p>PROJETO BÁSICO</p>															
EMPRESA		CNPJ													
NOME		Nº													
RUA		Cidade													
CEP		UF													

ANEXO PLANILHA DE PREÇOS (MUNICÍPIO DE AMAMBARI)

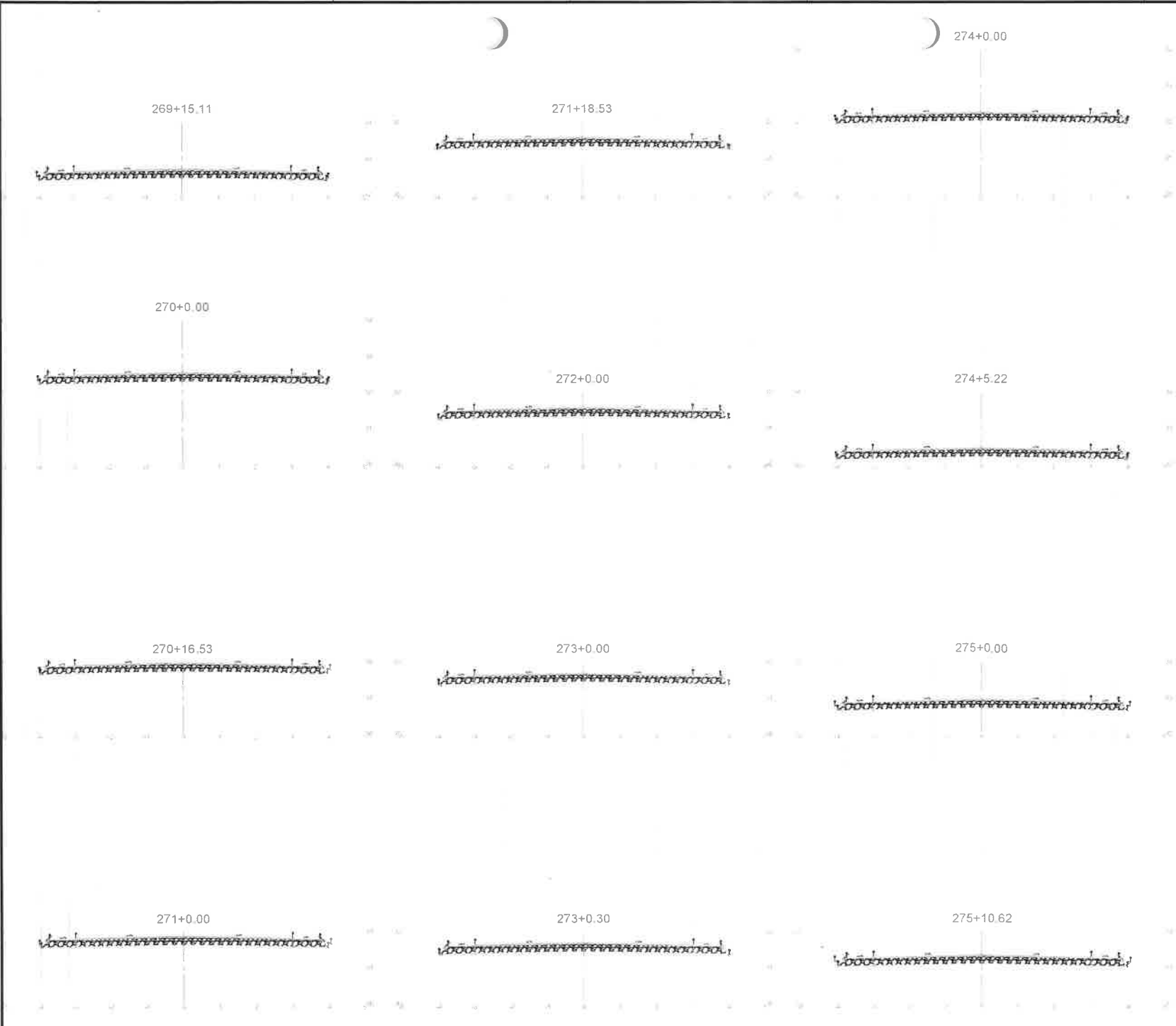

PROJETO	DESCRIÇÃO	DATA
 AMAMBARÍ Município do Rio Grande do Sul		
 Prefeitura Municipal de Amambari Rua Manoel de Barros, 100 - Fone: (51) 3635-1124		
PROJETO	DESCRIÇÃO	DATA
PAV. ASFÁLTICA EM GRACIAS A MOSSUTO		
PROJETO	DESCRIÇÃO	DATA
GOV. MUNICIPAL DE AMAMBARÍ		
PROJETO	DESCRIÇÃO	DATA
01	BEÇÕES	1000
02	-	-
03	-	-
PROJETO	DESCRIÇÃO	DATA
MARIA CRISTINA	308851124	PROJETO
MARIA CRISTINA	308851124	BÁSICO
PROJETO	DESCRIÇÃO	DATA
DESENHISTA	08110228	DESENHISTA

PROJETO: PAVIMENTO ASFÁLTICO EM GRACIAS A MOSSUTO

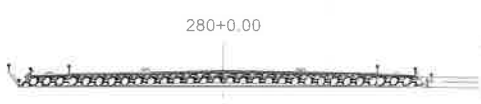
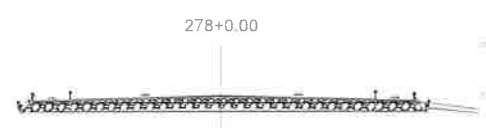
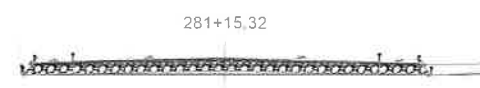
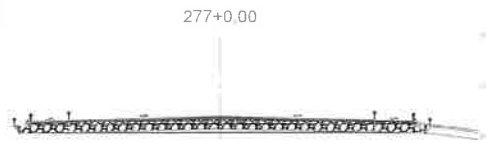
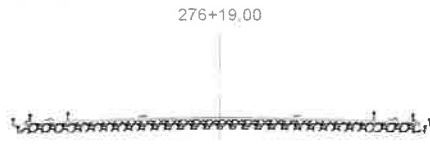
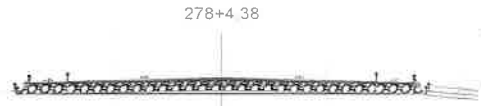

NO. PROJ.			DATA
DISCIPLINA		SERVIÇO	
 AMONTADA			
 GOV. MUNICIPAL DE AMONTADA			
RESUMO DO TEXTO DO PROJETO			
PROJETO	PAV. ASFÁLTICA EM GRACIAS A MOBILITO	PROPOSTA	
OBJETO	GOV. MUNICIPAL DE AMONTADA	PROPOSTA	
PROPOSTA	01 SEÇÕES	1500	075
	02		096
	03		
PROJETO	MARIA CRISTINA	PROJETO	
	MARIA CRISTINA	BÁSICO	
DESENHISTA	DESENHISTA	DESENHISTA	

AMONTADA - PAVIMENTO ASFÁLTICO - LICITAÇÃO Nº 075/2015

284+14,14

286+16,38

282+10,02

285+0,00

287+0,00

283+0,00

285+17,48

288+0,00

283+12,26

284+0,00

286+0,00

288+3,92



NOME		SERV. CIVIL		DATA	
 MUNICÍPIO DE AMANTADA					
 RESPONSÁVEL TÉCNICO PELO PROJETO					
 PROJETO: PAV. ASFÁLTICA EM GRAÇAS A MOSQUITO		ESCALA: 1:500	EMENDA: /	REVISÃO: /	DATA: /
GOV. MUNICIPAL DE AMANTADA		Nº PROJ. Nº PROJ. Nº PROJ. Nº PROJ. Nº PROJ. Nº PROJ.			
01	SEÇÕES	1/500			076
02					096
03					
ANIA CRISTINA MARI CRISTINA		160611224 160611224	PROJETO BÁSICO		
DESENHISTA		18/11/2023	DESENHISTA		

ANDRÉ LUI PEREIRA DE SOUZA

301+14,96

304+5,29

307+19,11

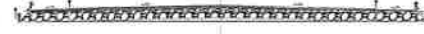

302+0,00

305+0,00

308+0,00



302+16,85

306+0,00

309+0,00



303+0,00

306+18,41

309+1,36



304+0,00

307+0,00

310+0,00



NO. PROJ.	DISCIPLINA	USUÁRIO	DATA
MUNICÍPIO DE ANCHIETA			
SECRETARIA MUNICIPAL DE OBRAS E URBANISMO			
RESPONSÁVEL TÉCNICO DO PROJETO			
PROJETO	PROJ. DE OBRAS	PROJ. DE OBRAS	PROJ. DE OBRAS
LOCAL	PROJ. DE OBRAS	PROJ. DE OBRAS	PROJ. DE OBRAS
PROJETO: PAV. ASFÁLTICA EM DIREÇÃO ACESSO RTO			
LOCAL: UBV. MUNICIPAL DE ANCHIETA			
ETAPAS DE EXECUÇÃO	PREÇO	VALOR	VALOR
01	SECÇÕES	1/200	
02			
03			
PROJETA		PROJETO	
MARIA CRISTINA		346081224	
MARIA CRISTINA		350093124	
PROJETA	REVISOR	PROJETA	REVISOR
DESENHISTA	DESENHISTA	DESENHISTA	DESENHISTA

079
096

ANCHIETA - PAVIMENTO ASFÁLTICO - 2011

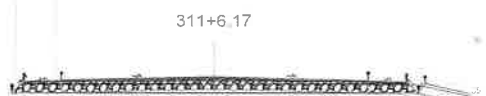

<p>RESPONSÁVEL TÉCNICO DO PROJETO</p>	
<p>PROJETO</p> <p>RAV. ASFÁLTICA EM GRACIÁS A MOSSUTO</p>	<p>CLIENTE</p> <p>GOV. MUNICIPAL DE AMONTADA</p>
<p>01</p> <p>02</p> <p>03</p>	<p>080</p> <p>096</p>
<p>MARIA CRISTINA</p> <p>MARIA CRISTINA</p>	<p>3542801234</p> <p>3542801234</p>
<p>DESENHISTA</p>	<p>19/11/2025</p> <p>DESENHISTA</p>

MUNICÍPIO DE AMONTADA

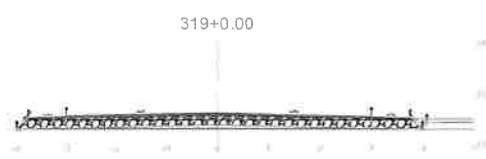
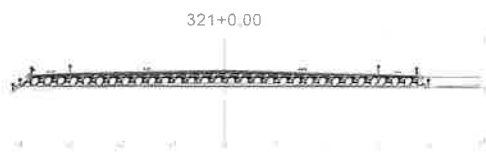
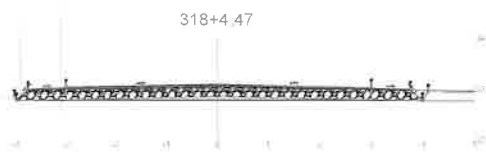
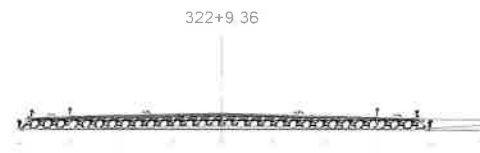
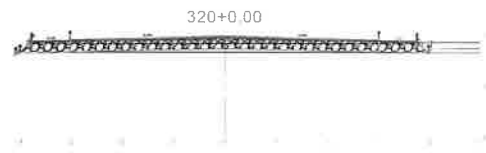
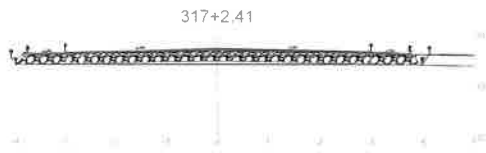
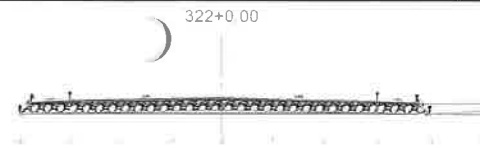
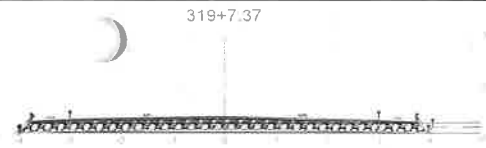

NOME		CÓDIGO		DATA
RESPONSÁVEL TÉCNICO PROJETO				
	QUAL. TÉCNICO - - -	PREC. MÉDIO - - -	PREC. MÁXIMO - - -	
EMPRESA RESPONSÁVEL EMPRESA RESPONSÁVEL EMPRESA RESPONSÁVEL				
PROJETO PAV. ASFÁLTICA EM GRACIAS A MOSOLITO				
LOCAL GOV. MUNICIPAL DE ANCHIETA				
Nº de Projeto 01		Nº de Estação 1500		Data 08/11/2025
Nº de Projeto 02		Nº de Estação -		Data 09/11/2025
Nº de Projeto 03		Nº de Estação -		Data -
Nome do Projeto MARIA CRISTINA		Nº do Projeto 10091724		Tipo do Projeto PROJETO BÁSICO
Nome do Projeto MARIA CRISTINA		Nº do Projeto 10091724		Tipo do Projeto PROJETO BÁSICO
Nome do Projeto MARIA CRISTINA		Nº do Projeto 10111225		Tipo do Projeto PROJETO BÁSICO

ANCHIETA - GOV. ESPIRITO SANTO

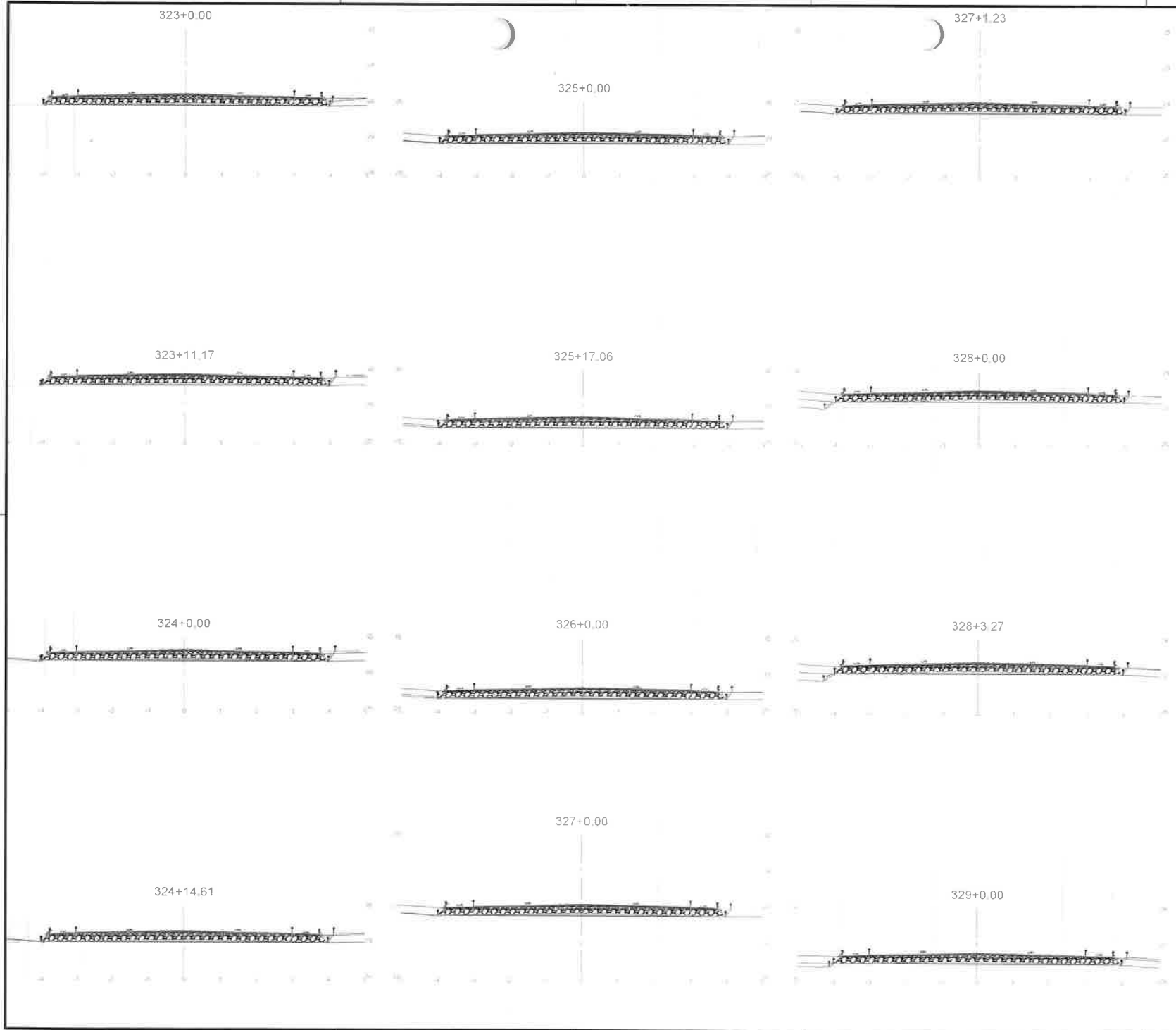

NOME		NOME		DATA	
 AMAMBARÍ					
 PESSOA FÍSICA DO PROJETO					
 GOV. MUNICIPAL DE AMAMBARÍ		END. WEBER END. SERRA END. SERRA (IN) 294 END. SERRA (IN) 294 END. SERRA (IN) 294 END. SERRA (IN) 294	END. SERRA END. SERRA END. SERRA END. SERRA	END. SERRA END. SERRA END. SERRA END. SERRA	END. SERRA END. SERRA END. SERRA END. SERRA
PROJETO: PAV. ASFÁLTICA EM GRACAS A MOSQUITO					
CLIENTE: GOV. MUNICIPAL DE AMAMBARÍ		END. SERRA			
END. SERRA					
01	RECURSOS	1500			082
02					096
03					
PROJETO: MARI CRISTINA MARI CRISTINA		324861124 884895124	PROJETO BANCOS		PROJETO BANCOS
END. SERRA END. SERRA		END. SERRA END. SERRA	END. SERRA END. SERRA		END. SERRA END. SERRA

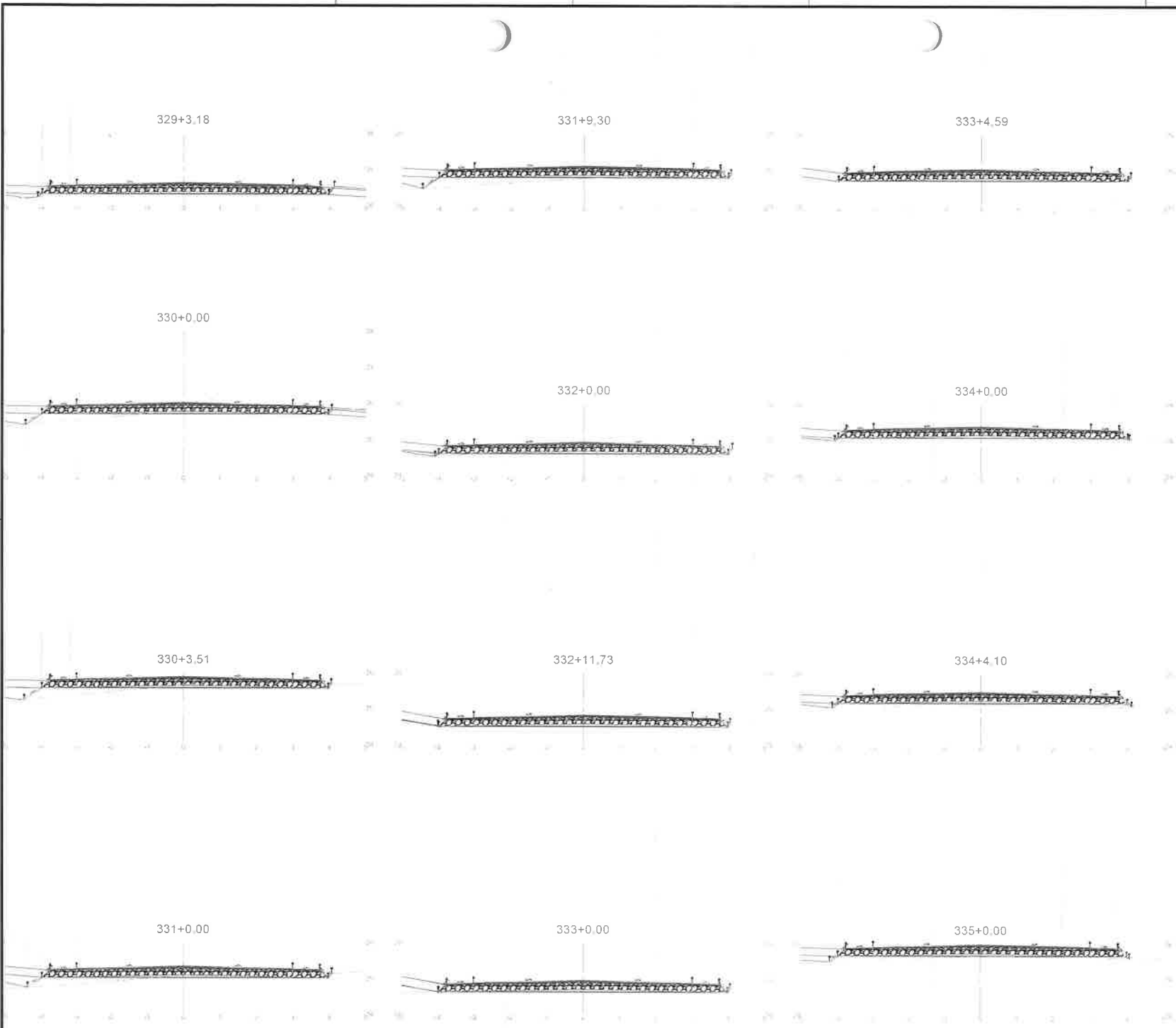

NOME		CARGO		DATA	
 ANITÁPOLIS					
 PREFEITURA MUNICIPAL DE ANITÁPOLIS					
RESPONSÁVEL TÉCNICO PELO PROJETO					
NOME		PROFISSÃO	ASSINATURA		
CARGO		EMPRESA			
NOME		CNPJ			
RUA		Cidade			
CEP		UF			
PROJETO					
PAV. ASFÁLTICA EM GRAXIACÁ E MOQUETO					
NOME		EMPRESA			
CARGO		EMPRESA			
NOME		CNPJ			
RUA		Cidade			
CEP		UF			
PROJETO		PROJETO BÁSICO			
NOME		CNPJ		PROJETO	
RUA		Cidade		PROJETO	
CEP		UF		PROJETO	
DESENHISTA		10/11/2025		DESENHISTA	

ANITÁPOLIS - PREFEITURA MUNICIPAL DE ANITÁPOLIS

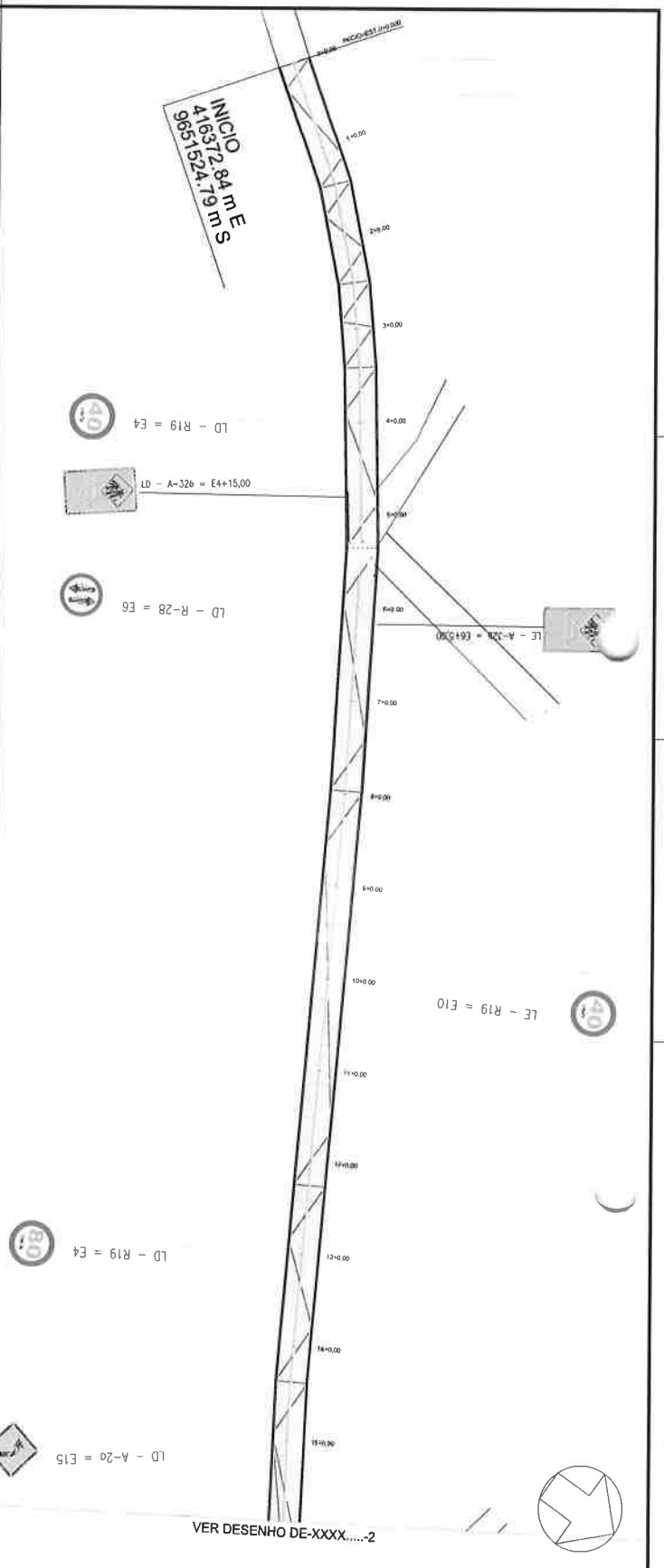
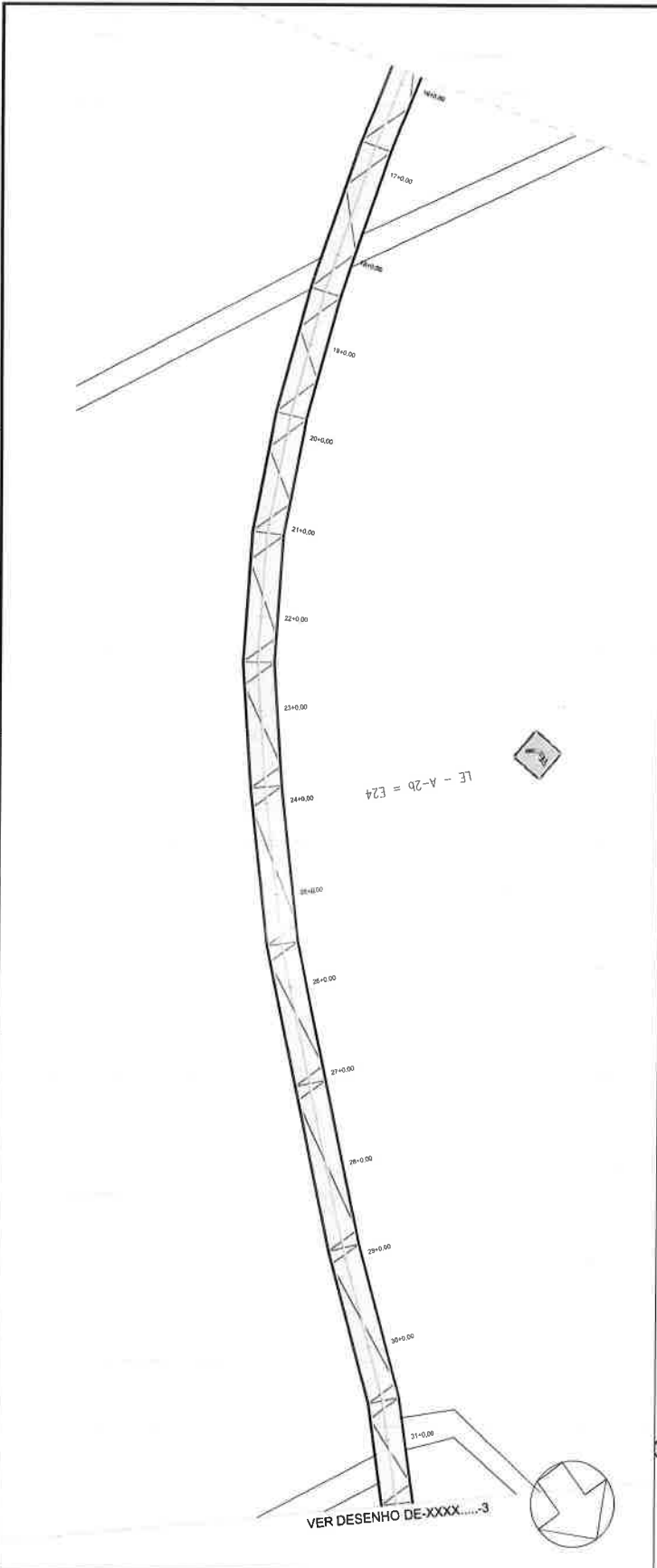

BR arch valle	
Rua da Aviação, 100 - Jd. Santa Helena - Arouca - PE CEP: 55000-000 - Fone: (071) 3333-3333	
Nº do Projeto: 084 Nº do Edital: 096	Data de Lançamento: 15/05/2024 Hora de Lançamento: 14h00
Tipo de Licitação: Aberto Modalidade: RFB	Objeto:

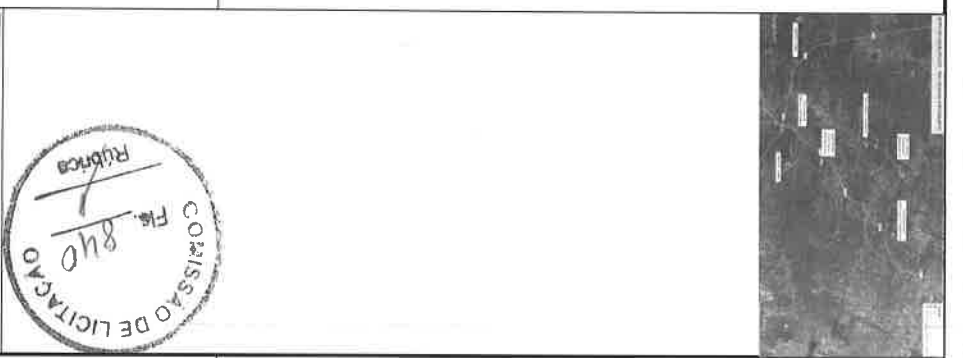

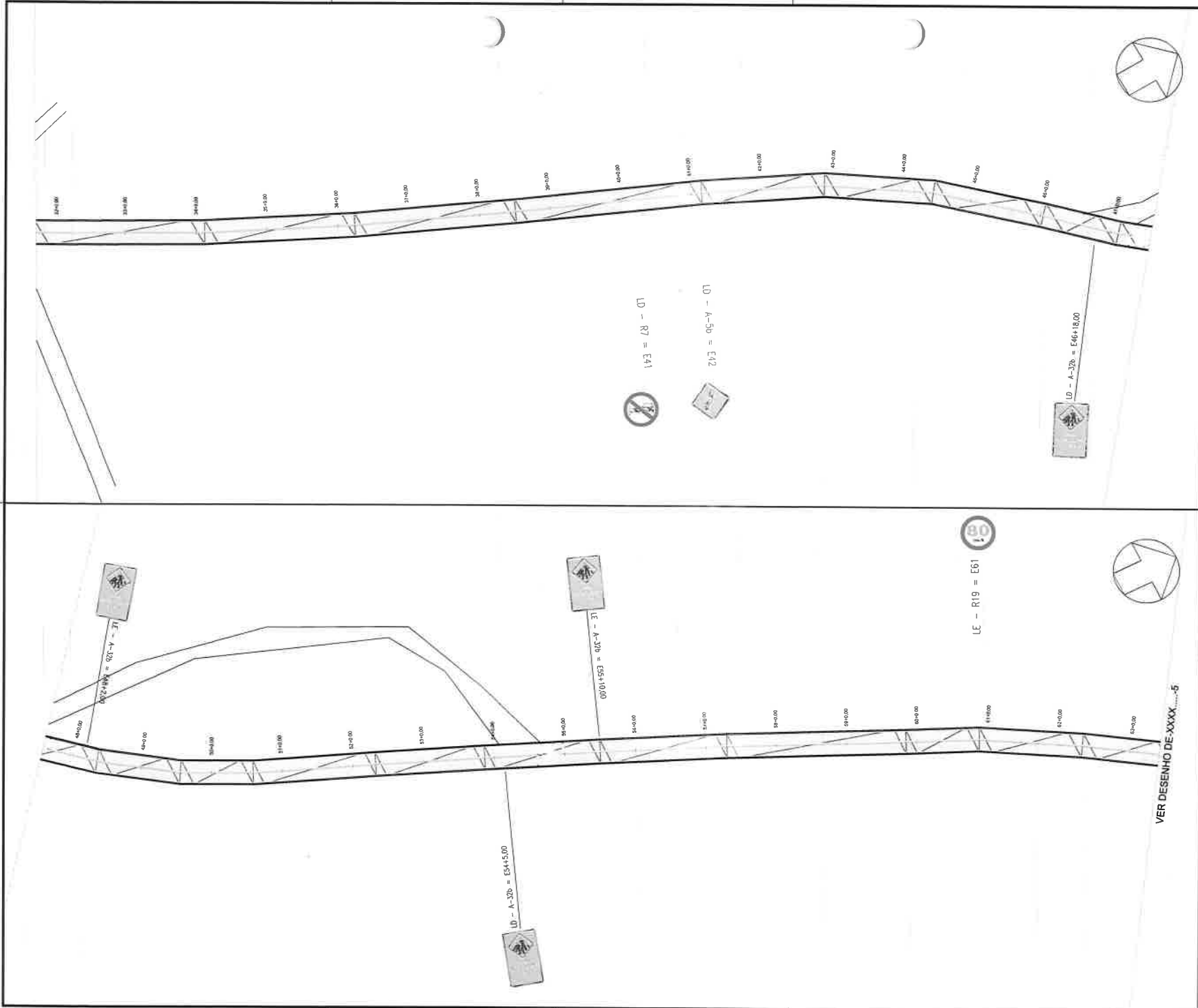

VER DESENHO DE-XXX.....5



PROJETO	OPERAÇÃO	ORÇAMENTO	OUTROS
DEPARTAMENTO TÉCNICO DE OBRAS E URBANISMO			
COORDENADOR INGENIERO DE OBRAS INGENIERO DE OBRAS		RESPONSABLE INGENIERO DE OBRAS INGENIERO DE OBRAS	
PROYECTO: OBRAS DE RECONSTRUCCIÓN DEL PUENTE DE MONTAYA			
LOCALIDAD: MONTAYA			
MUNICIPIO: MONTAYA			
FECHA: 10/05/2023			
ESCALA: 1:100			
HOJA: 085			
TOTAL: 096			
PROYECTO: OBRAS DE RECONSTRUCCIÓN DEL PUENTE DE MONTAYA			
HOJA: 085			
TOTAL: 096			
PROYECTO: OBRAS DE RECONSTRUCCIÓN DEL PUENTE DE MONTAYA			
HOJA: 085			
TOTAL: 096			

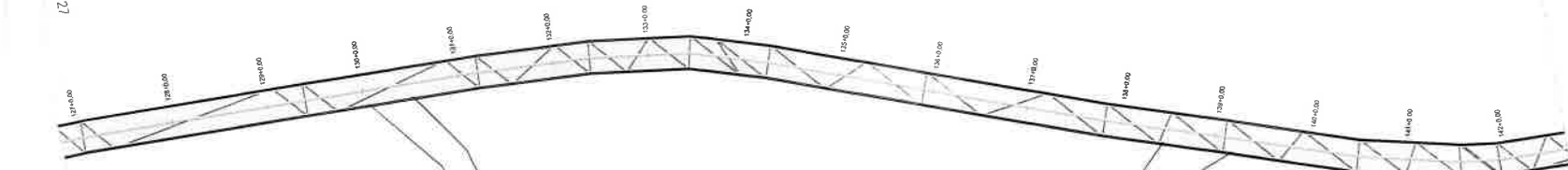

LE - A-50 = E127

LD - A-50 = E128

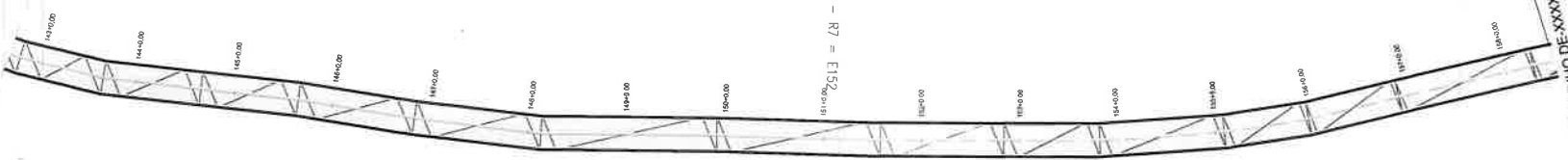

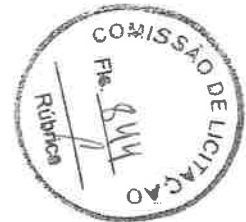

LD - R7 = E152

LD - R19 = E148

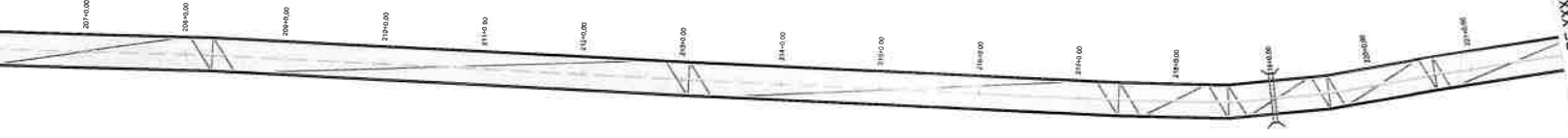
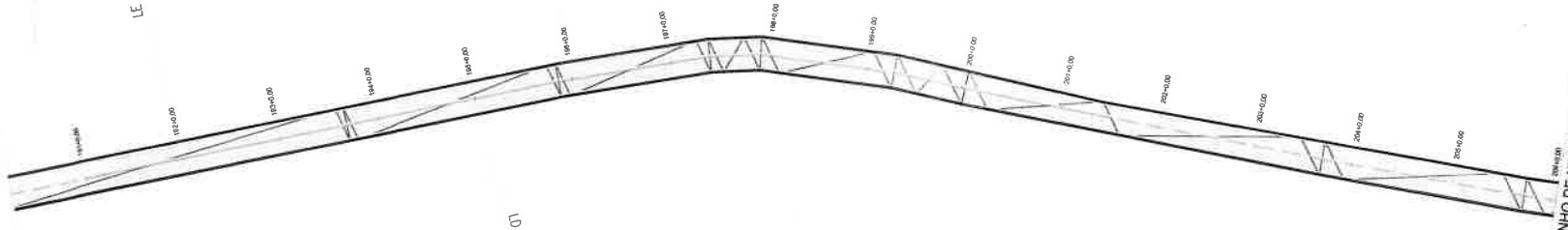

<p>PROJETO DE LICITAÇÃO Nº 001/2024</p> <p>OBJETO: OBRAS DE RECONSTRUÇÃO DE INFRAESTRUTURA DE FERROVIAS</p>	
<p>EMPRESA: []</p> <p>PROJETO: []</p>	<p>DATA: []</p> <p>LOCAL: []</p>
<p>01</p> <p>02</p> <p>03</p>	<p>088</p> <p>096</p>



FECHA:	DATA:
DESENHO:	SALA:
 	
RESPONSÁVEL TÉCNICO DO PROJETO _____ _____ _____	
PROJETO:	PROPOSTA
FECHA:	DATA:
DESENHO:	SALA:
PROJETO:	PROJETO
FECHA:	DATA:
DESENHO:	SALA:
PROJETO:	PROJETO
FECHA:	DATA:
DESENHO:	SALA:
PROJETO:	PROJETO
FECHA:	DATA:
DESENHO:	SALA:
PROJETO:	PROJETO
FECHA:	DATA:
DESENHO:	SALA:
PROJETO:	PROJETO

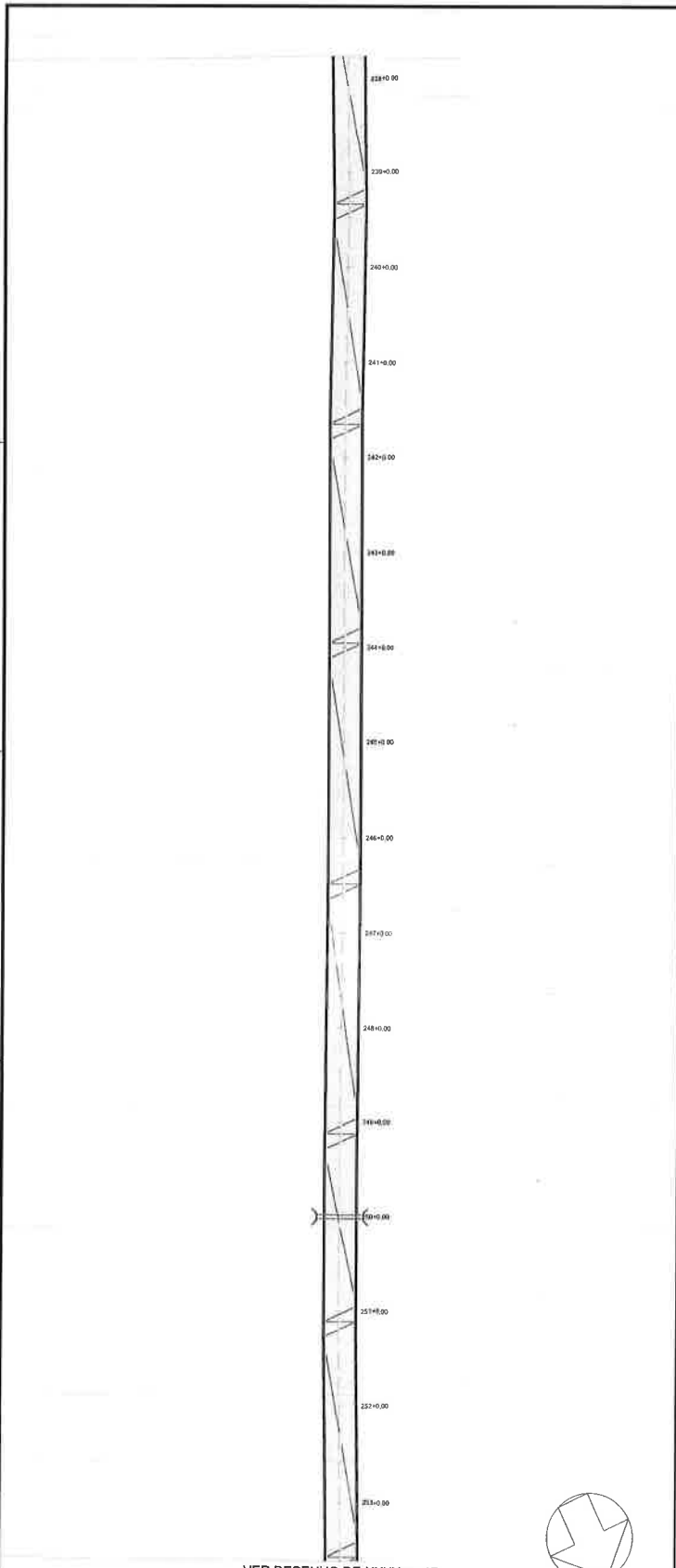

VER DESENHO DE-XXXX.....-17

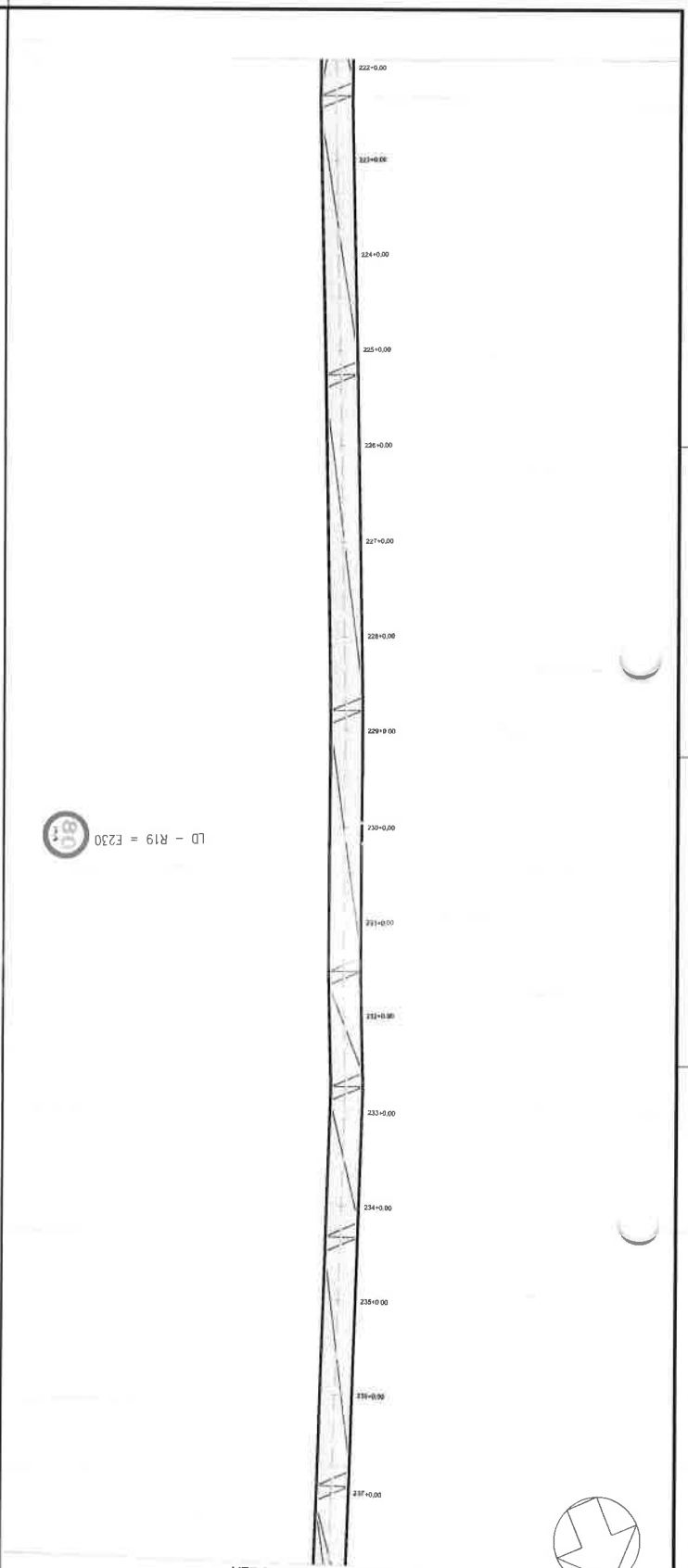

VER DESENHO DE-XXXX.....-16

LD - R19 = E230

	
COMISSÃO DE LICITAÇÃO Rubrica Fl. 847	
DEPARTAMENTO DE LICITAÇÃO Rua... nº... CEP...	
Nº do Edital 091	Data 09/06
Objeto 02	Valor 096
Tipo de Licitação 03	Modalidade 04



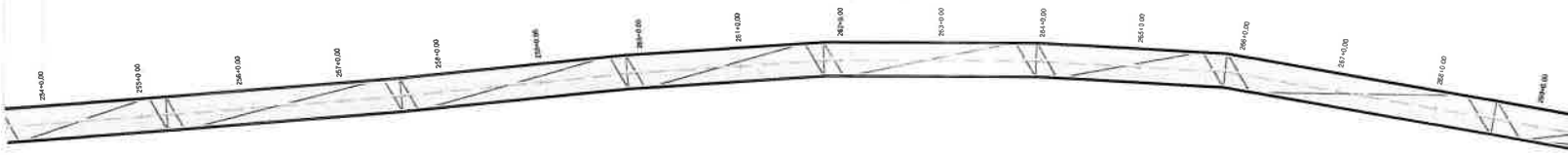

VER DESENHO DE-XXXX.....18

LD - A-2a = E261

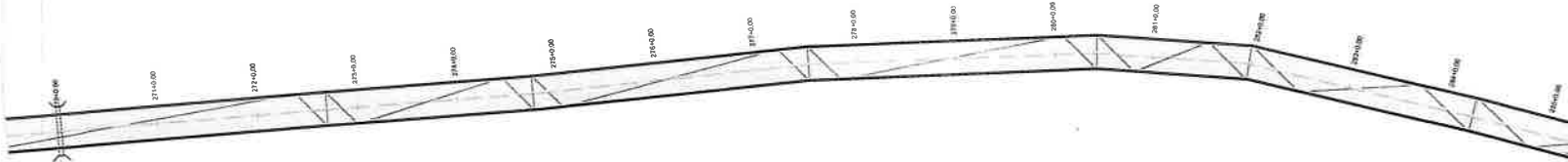

VER DESENHO DE-XXXX.....19



02 0542		02 0542		02 0542	
ABRIL 2014		ABRIL 2014		ABRIL 2014	
RESPONSÁVEL TÉCNICO PELO PROJETO					
Nome: [Name] CPF: [CPF] RG: [RG]		Nome: [Name] CPF: [CPF] RG: [RG]		Nome: [Name] CPF: [CPF] RG: [RG]	
PROJETO: [Project Name]					
CLIENTE: [Client Name]					
01 PLANTAS DE INSTALAÇÃO 100%		02 PLANTAS DE INSTALAÇÃO 100%		03 [Description] 100%	
DATA: [Date]		DATA: [Date]		DATA: [Date]	
LOCAL: [Location]		LOCAL: [Location]		LOCAL: [Location]	
ESCALA: [Scale]		ESCALA: [Scale]		ESCALA: [Scale]	
Nº: [Number]		Nº: [Number]		Nº: [Number]	
092		096		092	
096		092		096	
092		096		092	
096		092		096	
092		096		092	
096		092		096	
092		096		092	
096		092		096	
092		096		092	
096		092		096	
092		096		092	
096		092		096	
092		096		092	
096		092		096	
092		096		092	
096		092		096	
092		096		092	
096		092		096	
092		096		092	
096		092		096	
092		096		092	
096		092		096	
092		096		092	
096		092		096	
092		096		092	
096		092		096	
092		096		092	
096		092		096	
092		096		092	
096		092		096	
092		096		092	
096		092		096	
092		096		092	
096		092		096	
092		096		092	
096		092		096	
092		096		092	
096		092		096	
092		096		092	
096		092		096	
092		096		092	
096		092		096	
092		096		092	
096		092		096	
092		096		092	
096		092		096	
092		096		092	
096		092		096	
092		096		092	
096		092		096	
092		096		092	
096		092		096	
092		096		092	
096		092		096	
092		096		092	
096		092		096	
092		096		092	
096		092		096	
092		096		092	
096		092		096	
092		096		092	
096		092		096	
092		096		092	
096		092		096	
092		096		092	
096		092		096	
092		096		092	
096		092		096	
092		096		092	
096		092		096	
092		096		092	
096		092		096	
092		096		092	
096		092		096	
092		096		092	
096		092		096	
092		096		092	
096		092		096	
092		096		092	
096		092		096	
092		096		092	
096		092		096	
092		096		092	
096		092		096	
092		096		092	
096		092		096	
092		096		092	
096		092		096	
092		096		092	
096		092		096	
092		096		092	
096		092		096	
092		096		092	
096		092		096	
092		096		092	
096		092		096	
092		096		092	
096		092		096	
092		096		092	
096		092		096	
092		096		092	
096		092		096	
092		096		092	
096		092		096	
092		096		092	
096		092		096	
092		096		092	
096		092		096	
092		096		092	
096		092		096	
092		096		092	
096		092		096	
092		096		092	
096		092		096	
092		096		092	
096		092		096	
092		096		092	
096		092		096	
092		096		092	
096		092		096	
092		096		092	
096		092		096	
092		096		092	
096		092		096	
092		096		092	
096		092		096	
092		096		092	
096		092		096	
092		096		092	
096		092		096	
092		096		092	
096		092		096	
092		096		092	
096		092		096	
092		096		092	
096		092		096	
092		096		092	
096		092		096	
092		096		092	
096		092		096	
092		096		092	
096		092		096	
092		096		092	
096		092		096	
092		096		092	
096		092		096	
092		096		092	
096		092		096	
092		096		092	
096		092		096	
092		096		092	
096		092		096	
092		096		092	
096		092		096	
092		096		092	
096		092		096	
092		096		092	
096		092		096	
092		096		092	
096		092		096	
092		096		092	
096		092		096	
092		096		092	
096		092		096	
092		096		092	
096		092		096	
092		096		092	
096		092		096	
092		096		092	
096		092		096	
092		096		092	
096		092		096	
092		096		092	
096		092		096	
092		096		092	
096		092		096	
092		096		092	
096		092		096	
092		096		092	
096		092		096	
092		096		092	
096		092		096	
092		096		092	
096		092		096	
092		096		092	
09					

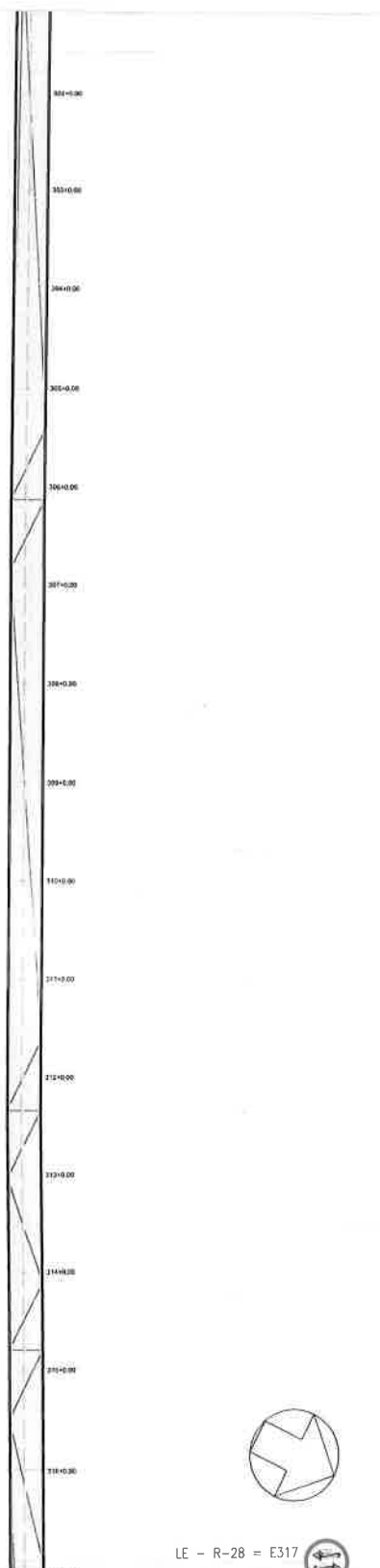

VER DESENHO DE-XXXX.....-21

LE - R-28 = E317

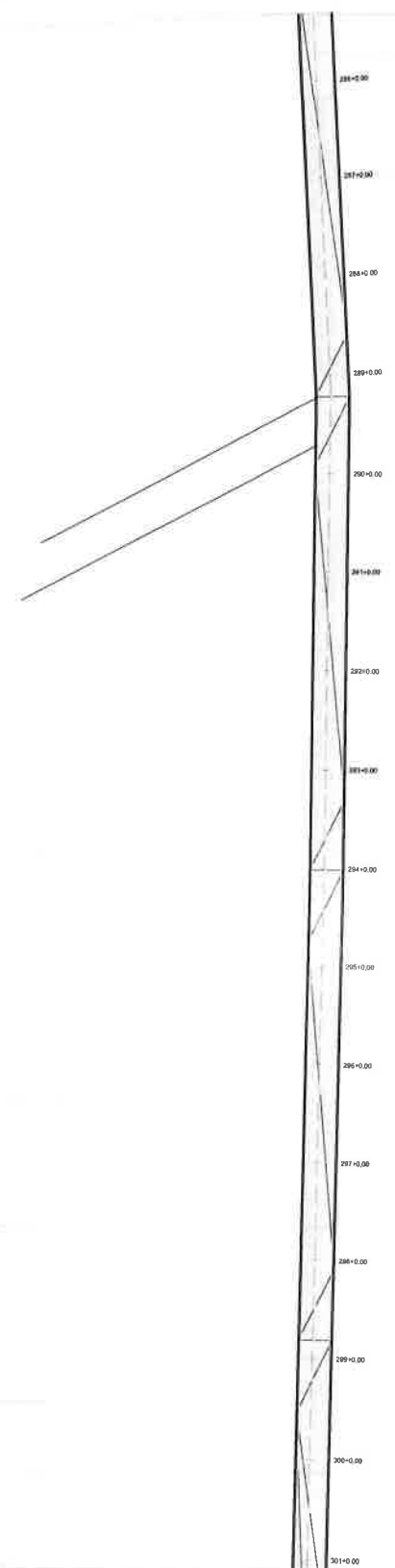

VER DESENHO DE-XXXX.....-20

LE - A-26 = E287

<p>PROPOSTA DE LICITAÇÃO Nº 093/2023</p>	
<p>OBJETO: OBRAS DE RECONSTRUÇÃO E REFORMA DE INFRAESTRUTURA DE DRENAÇÃO URBANA - LOTE 01</p>	
<p>VALOR MÁXIMO: R\$ 1.000.000,00</p>	
<p>DATA DE ABERTURA: 15/08/2023</p>	
<p>LOCAL: RUA DE ACESSO Nº 100, JARDIM SÃO CARLOS, JARDIM SÃO CARLOS, SÃO CARLOS, SC</p>	
<p>PROPOSTA Nº: 096</p>	
<p>VALOR: R\$ 1.000.000,00</p>	
<p>DATA: 15/08/2023</p>	
<p>ASSINATURA: _____</p>	
<p>EMPRESA: _____</p>	



REVISÃO		AUTORIZADO	
01	ELABORAÇÃO	01	ELABORAÇÃO
02	REVISÃO	02	REVISÃO
03	REVISÃO	03	REVISÃO
04	REVISÃO	04	REVISÃO
05	REVISÃO	05	REVISÃO
06	REVISÃO	06	REVISÃO
07	REVISÃO	07	REVISÃO
08	REVISÃO	08	REVISÃO
09	REVISÃO	09	REVISÃO
10	REVISÃO	10	REVISÃO
11	REVISÃO	11	REVISÃO
12	REVISÃO	12	REVISÃO
13	REVISÃO	13	REVISÃO
14	REVISÃO	14	REVISÃO
15	REVISÃO	15	REVISÃO
16	REVISÃO	16	REVISÃO
17	REVISÃO	17	REVISÃO
18	REVISÃO	18	REVISÃO
19	REVISÃO	19	REVISÃO
20	REVISÃO	20	REVISÃO
21	REVISÃO	21	REVISÃO
22	REVISÃO	22	REVISÃO
23	REVISÃO	23	REVISÃO
24	REVISÃO	24	REVISÃO
25	REVISÃO	25	REVISÃO
26	REVISÃO	26	REVISÃO
27	REVISÃO	27	REVISÃO
28	REVISÃO	28	REVISÃO
29	REVISÃO	29	REVISÃO
30	REVISÃO	30	REVISÃO
31	REVISÃO	31	REVISÃO
32	REVISÃO	32	REVISÃO
33	REVISÃO	33	REVISÃO
34	REVISÃO	34	REVISÃO
35	REVISÃO	35	REVISÃO
36	REVISÃO	36	REVISÃO
37	REVISÃO	37	REVISÃO
38	REVISÃO	38	REVISÃO
39	REVISÃO	39	REVISÃO
40	REVISÃO	40	REVISÃO
41	REVISÃO	41	REVISÃO
42	REVISÃO	42	REVISÃO
43	REVISÃO	43	REVISÃO
44	REVISÃO	44	REVISÃO
45	REVISÃO	45	REVISÃO
46	REVISÃO	46	REVISÃO
47	REVISÃO	47	REVISÃO
48	REVISÃO	48	REVISÃO
49	REVISÃO	49	REVISÃO
50	REVISÃO	50	REVISÃO

BR arch
valle

AMERICAN

COMISSÃO DE LICITAÇÃO
Fls. 850
R. 1000

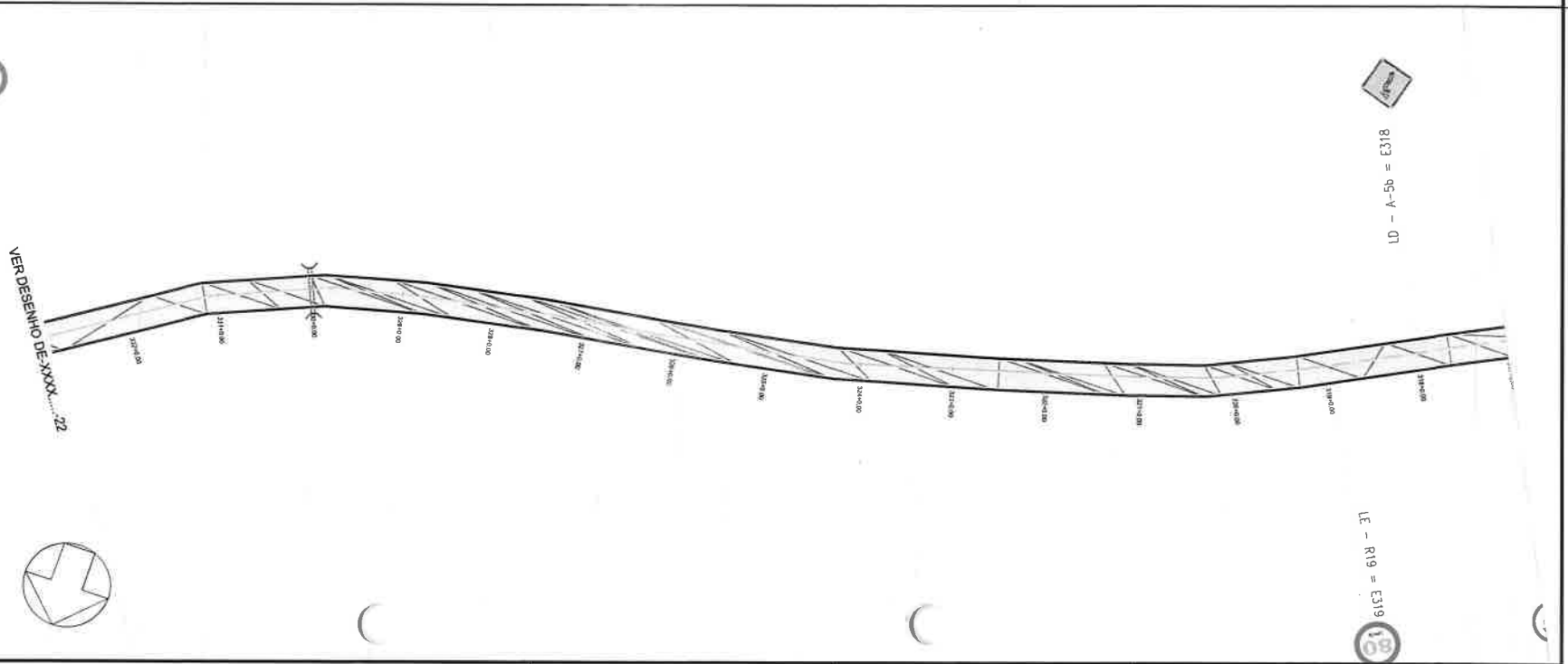
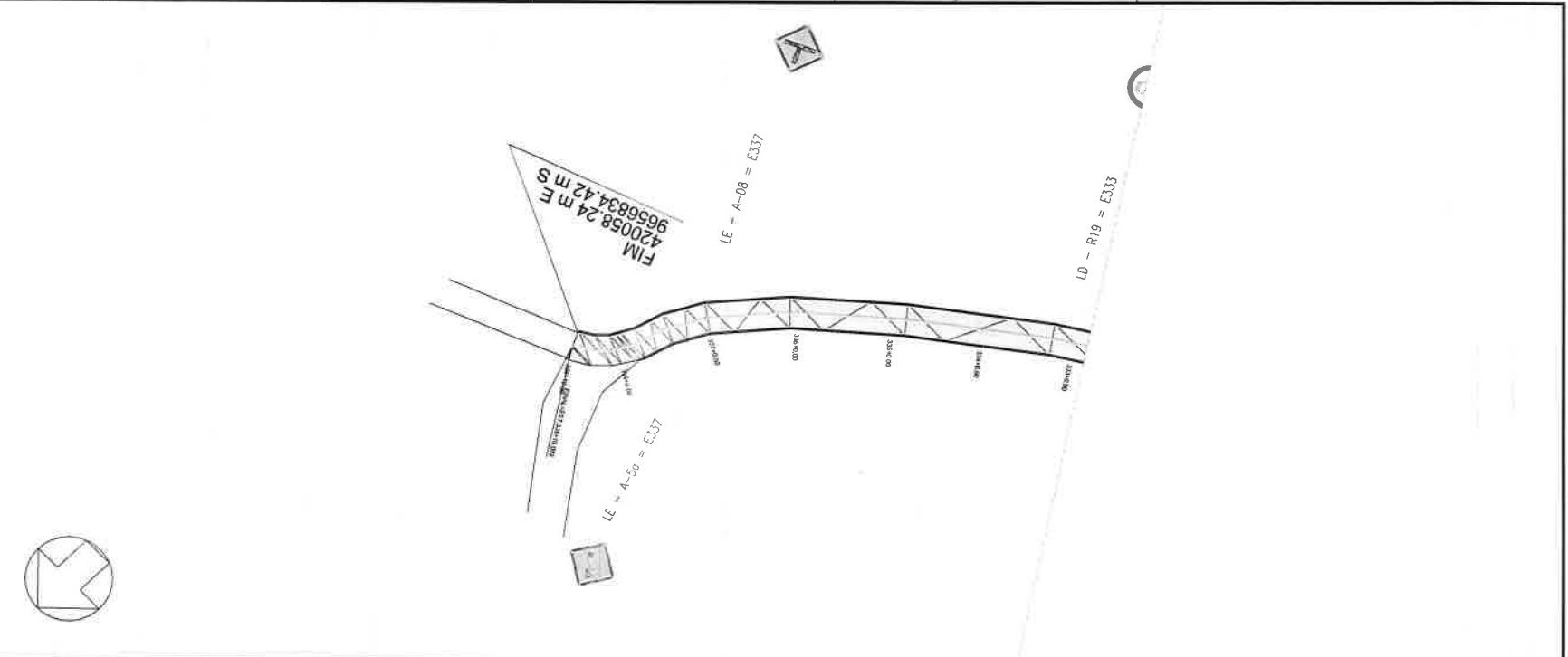

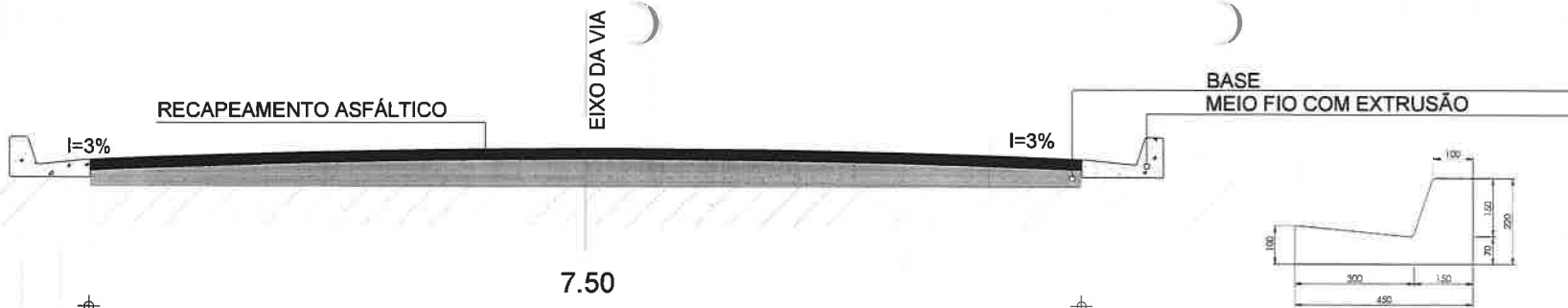

01 DET. SEÇÃO DA VIA - TIPO 1
ESCALA S/E



02 DET. SEÇÃO DA VIA - TIPO 2
ESCALA S/E



DISIPADORES DE ENERGIA - IRI
APLICÁVEIS A DESCIDAS D'ÁGUA DE ATERROS TIPO RÁPIDO - DED - 01

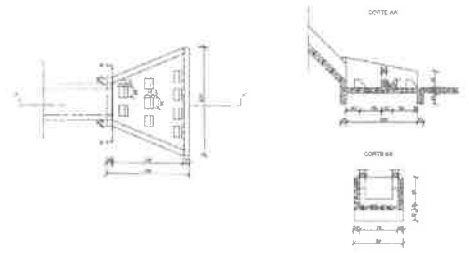

AQUISIÇÃO E ASSENTAMENTO DE TUBO CORRUGADO DE DUPLA PAREDE PEAD D= DEFINIDO EM PROJETO

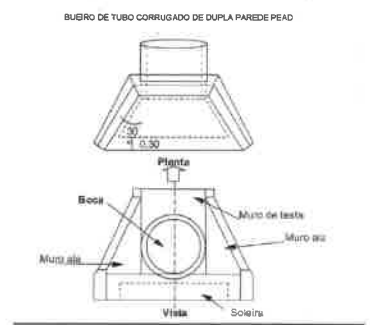

DESCIDAS D'ÁGUA DE ATERROS TIPO RÁPIDO (1)

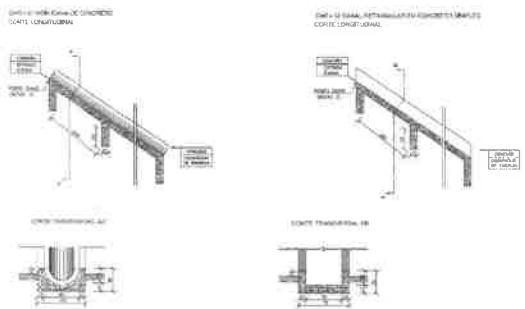

Detalhe do bargo sobre solo ou rocha

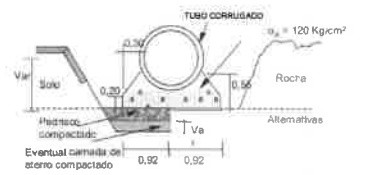

PROJETO	DESCRIÇÃO	DATA
REPARTIÇÃO TÉCNICA DE PROJ. E PROJ.		
PROJETO	DESCRIÇÃO	DATA
01 DETALHAMENTO		
02		
03		
PROJETO	DESCRIÇÃO	DATA
01 DETALHAMENTO		
02		
03		
PROJETO	DESCRIÇÃO	DATA
01 DETALHAMENTO		
02		
03		

Nº 01/2023 - PROJETO DE LICITAÇÃO Nº 001/2023



Amontada
GOVERNO MUNICIPAL



PROJETO DE PAVIMENTAÇÃO ASFÁLTICA NA LOCALIDADE DE PERNAMBUQUINHO - AMONTADA/CE

ESTACAS: E00 A E85+15,00

EXTENSÃO: 1715,00m

LARGURA: 8m

Organização das Folhas:

- 1 - Pontos Topográficos - Folha 01 a 03
- 2 - Curvas de Nível do Terreno Existente - Folha 04 a 06
- 3 - Projeto Geométrico e Plano Altimétrico - Folha 07 a 09
- 4 - Seções Transversais - Folha 10 a 24
- 5 - Projeto de Sinalização - Folha 25 a 27
- 6 - Detalhamentos Técnicos - Folha 28



AV. SALDUBINO CARNEIRO NETO

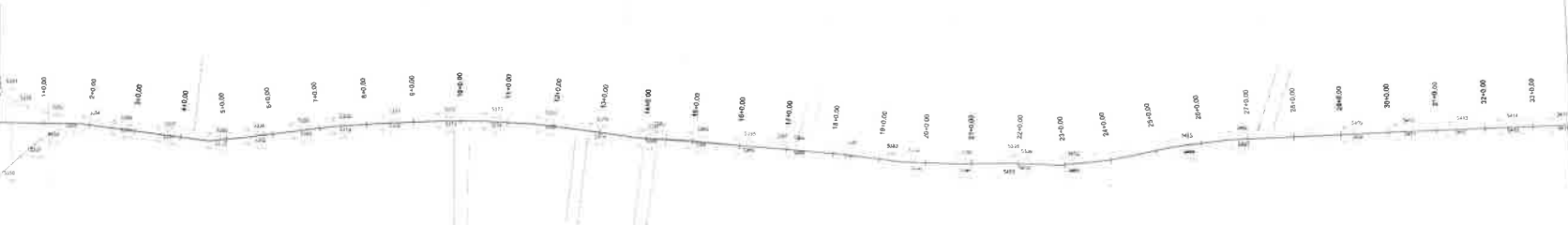

U.C.P. DESENHO DE-XXXX-....-2



TABELA DE COORDENADAS			
NÚMERO DO PONTO	NORTE	ESTE	COTA
5150	9.663.806,38	411.187,89	10,682
5151	9.663.811,68	411.175,14	10,639
5152	9.663.800,41	411.169,16	10,396
5153	9.663.806,63	411.179,61	10,544
5154	9.663.866,96	411.188,34	10,356
5155	9.663.873,37	411.184,91	10,341
5156	9.663.867,08	411.188,27	10,461
5157	9.663.848,54	411.189,28	10,579
5158	9.663.852,03	411.209,18	10,509
5159	9.663.833,87	411.215,98	10,790
5160	9.663.829,83	411.209,12	10,813
5161	9.663.826,78	411.218,43	11,650
5162	9.663.817,42	411.233,98	11,004
5163	9.663.808,01	411.232,65	10,987
5164	9.663.804,51	411.227,03	10,928
5165	9.663.809,80	411.228,04	10,901
5166	9.663.872,21	411.236,20	11,021
5167	9.663.875,54	411.244,27	11,039
5168	9.663.854,54	411.254,61	11,413
5169	9.663.851,62	411.246,23	11,370
5170	9.663.827,88	411.259,91	11,503
5171	9.663.831,85	411.286,28	11,524
5172	9.663.807,78	411.272,92	11,827
5173	9.663.806,41	411.289,71	11,671
5174	9.663.802,08	411.283,83	11,797
5175	9.663.876,62	411.295,76	11,364
5176	9.663.861,48	411.261,24	11,318
5177	9.663.858,43	411.311,75	11,087
5178	9.663.864,88	411.318,65	11,014
5179	9.663.850,32	411.333,38	10,817
5180	9.663.845,05	411.327,27	10,905
5181	9.663.840,82	411.344,59	10,761
5182	9.663.836,72	411.346,12	10,748
5183	9.663.830,75	411.344,57	10,736
5184	9.663.813,83	411.381,43	10,880
5185	9.663.807,82	411.367,55	10,829
5186	9.663.810,28	411.380,12	10,918
5187	9.663.807,27	411.383,29	10,860
5188	9.663.800,38	411.379,92	10,833
5189	9.663.885,90	411.388,38	11,005

TABELA DE COORDENADAS			
NÚMERO DO PONTO	NORTE	ESTE	COTA
5190	9.663.291,10	411.401,82	11,815
5191	9.663.277,28	411.417,75	11,239
5192	9.663.274,95	411.430,20	11,248
5193	9.663.269,72	411.415,02	11,233
5194	9.663.255,28	411.428,28	11,201
5195	9.663.259,55	411.434,24	11,178
5196	9.663.241,36	411.448,75	11,191
5197	9.663.223,41	411.463,03	10,925
5198	9.663.218,08	411.456,77	10,848
5199	9.663.206,35	411.471,75	11,012
5200	9.663.204,58	411.477,86	10,835
5201	9.663.185,25	411.483,73	11,198
5202	9.663.177,78	411.480,14	11,209
5203	9.663.161,34	411.488,89	11,251
5204	9.663.158,88	411.514,25	11,318
5205	9.663.154,92	411.509,23	11,259
5206	9.663.153,91	411.510,34	11,307
5207	9.663.133,20	411.523,86	11,818
5208	9.663.136,87	411.530,41	11,863
5209	9.663.116,90	411.540,89	11,843
5210	9.663.095,17	411.556,31	11,145
5211	9.663.081,34	411.549,72	11,230
5212	9.663.062,14	411.558,64	11,340
5213	9.663.064,43	411.580,93	11,156
5214	9.663.051,48	411.583,40	11,393
5215	9.663.042,44	411.587,87	11,432
5216	9.663.046,10	411.574,41	11,342
5217	9.663.026,48	411.583,81	11,505
5218	9.663.023,10	411.576,89	11,823
5219	9.663.004,74	411.589,99	11,823
5220	9.662.987,04	411.587,01	11,803
5221	9.662.968,88	411.604,48	11,417
5222	9.662.967,97	411.619,78	11,006
5223	9.662.980,67	411.618,33	11,092
5224	9.662.943,58	411.632,48	11,197
5225	9.662.942,55	411.638,03	10,921
5226	9.662.933,48	411.653,40	11,112
5227	9.662.928,53	411.648,30	11,214
5228	9.662.912,40	411.666,77	10,826
5229	9.662.912,28	411.680,88	10,823

TABELA DE COORDENADAS			
NÚMERO DO PONTO	NORTE	ESTE	COTA
5230	9.663.803,72	410.077,83	11,887
5231	9.663.812,27	410.095,38	11,869
5232	9.663.803,57	410.095,16	11,874
5233	9.663.803,53	410.102,01	11,873
5234	9.663.802,53	410.120,84	11,869
5235	9.663.810,61	410.120,85	11,863
5236	9.663.812,13	410.105,06	11,879
5237	9.663.809,46	410.105,22	11,870
5238	9.663.801,46	410.124,25	11,838
5239	9.663.802,37	410.175,67	11,829
5240	9.663.808,76	410.176,04	12,018
5241	9.663.802,13	410.190,12	12,068
5242	9.663.802,34	410.201,00	12,083
5243	9.663.802,82	410.198,07	12,063
5244	9.663.802,61	410.208,90	12,171
5245	9.663.803,27	410.215,67	12,211
5246	9.663.811,29	410.215,78	12,232
5247	9.663.812,67	410.234,22	12,436
5248	9.663.804,87	410.233,23	12,381
5249	9.663.819,52	410.270,67	13,047
5250	9.663.807,14	410.291,28	12,925
5251	9.663.807,88	410.297,32	13,127
5252	9.663.814,11	410.280,03	13,303
5253	9.663.805,18	410.307,57	13,338
5254	9.663.806,86	410.316,12	13,372
5255	9.663.812,79	410.316,48	13,430
5256	9.663.810,65	410.337,24	13,871
5257	9.663.805,11	410.336,80	13,930
5258	9.663.806,41	410.361,83	14,227
5259	9.663.800,14	410.380,16	14,270
5260	9.663.796,50	410.372,21	14,071
5261	9.663.795,50	410.378,36	13,987
5262	9.663.801,48	410.380,73	13,974
5263	9.663.791,79	410.400,87	13,901
5264	9.663.788,32	410.423,74	14,141
5265	9.663.793,22	410.429,46	13,873
5266	9.663.791,80	410.449,73	14,929
5267	9.663.795,05	410.450,01	14,586
5268	9.663.793,80	410.472,56	14,840
5269	9.663.788,35	410.472,87	14,841

TABELA DE COORDENADAS			
NÚMERO DO PONTO	NORTE	ESTE	COTA
5270	9.663.789,51	410.484,98	14,747
5271	9.663.794,83	410.493,81	14,864
5272	9.663.789,86	410.504,12	14,827
5273	9.663.791,05	410.501,22	14,369
5274	9.663.796,79	410.531,18	14,486
5275	9.663.798,42	410.542,10	14,222
5276	9.663.792,88	410.542,91	14,248
5277	9.663.794,74	410.568,84	13,975
5278	9.663.800,53	410.565,32	13,855
5279	9.663.801,18	410.568,88	13,980
5280	9.663.805,55	410.591,75	13,263
5281	9.663.799,83	410.583,03	13,288
5282	9.663.802,80	410.618,78	12,887
5283	9.663.810,61	410.614,42	12,985
5284	9.663.812,90	410.618,75	12,879
5285	9.663.816,27	410.634,99	12,926
5286	9.663.811,18	410.638,77	12,417
5287	9.663.812,84	410.607,29	11,956
5288	9.663.818,63	410.606,74	11,078
5289	9.663.801,52	410.608,84	10,884
5290	9.663.806,46	410.602,81	10,742
5291	9.663.798,71	410.608,85	10,884
5292	9.663.791,80	410.705,79	10,412
5293	9.663.778,20	410.722,79	11,420
5294	9.663.783,89	410.725,89	11,418
5295	9.663.772,40	410.744,80	11,437
5296	9.663.767,74	410.742,94	11,548
5297	9.663.768,14	410.780,95	11,581
5298	9.663.763,06	410.756,94	11,811
5299	9.663.762,22	410.780,74	11,636
5300	9.663.757,83	410.779,48	11,696
5301	9.663.760,55	410.789,20	11,652
5302	9.663.753,83	410.796,48	11,784
5303	9.663.756,86	410.798,72	11,620
5304	9.663.757,80	410.817,25	11,564
5305	9.663.752,00	410.821,07	11,388
5306	9.663.751,83	410.812,31	11,488
5307	9.663.749,00	410.840,55	11,228
5308	9.663.750,77	410.841,83	11,247
5309	9.663.754,36	410.846,58	11,295

TABELA DE COORDENADAS			
NÚMERO DO PONTO	NORTE	ESTE	COTA
5310	9.663.753,50	410.858,33	11,224
5311	9.663.747,41	410.855,73	11,267
5312	9.663.744,98	410.873,91	11,177
5313	9.663.751,30	410.875,14	11,115
5314	9.663.748,11	410.868,40	11,082
5315	9.663.747,53	410.888,40	10,947
5316	9.663.741,20	410.887,38	11,170
5317	9.663.736,20	410.820,79	11,816
5318	9.663.744,85	410.820,87	10,831
5319	9.663.746,33	410.811,55	11,006
5320	9.663.745,47	410.838,18	10,882
5321	9.663.744,10	410.840,70	10,961
5322	9.663.738,24	410.839,83	10,997
5323	9.663.735,41	410.862,18	10,888
5324	9.663.741,81	410.863,78	10,867
5325	9.663.736,38	410.889,03	10,458
5326	9.663.731,80	410.885,18	10,485
5327	9.663.733,18	410.873,65	10,483
5328	9.663.736,10	410.875,88	10,482
5329	9.663.736,22	410.897,34	10,278
5330	9.663.727,38	410.896,73	10,118
5331	9.663.733,92	411.032,10	10,029
5332	9.663.724,01	411.033,54	10,222
5333	9.663.718,20	411.058,72	10,998
5334	9.663.726,86	411.061,18	10,883
5335	9.663.717,14	411.064,65	10,803
5336	9.663.708,74	411.062,45	10,072
5337	9.663.705,83	411.068,16	10,089
5338	9.663.706,97	411.112,20	10,051
5339	9.663.712,36	411.111,50	9,880
5340	9.663.698,27	411.122,18	10,162
5341	9.663.692,36	411.116,35	10,290
5342	9.663.697,54	411.122,10	10,274
5343	9.663.687,11	411.153,55	10,301
5344	9.663.682,49	411.127,63	10,514
5345	9.663.684,34	411.138,22	10,641
5346	9.663.687,44	411.146,07	10,854
5347	9.663.677,32	411.142,84	10,724
5348	9.663.641,71	411.159,38	11,052
5349	9.663.630,20	411.152,58	11,113

TABELA DE COORDENADAS			
NÚMERO DO PONTO	NORTE	ESTE	COTA
5350	9.663.818,25	40	

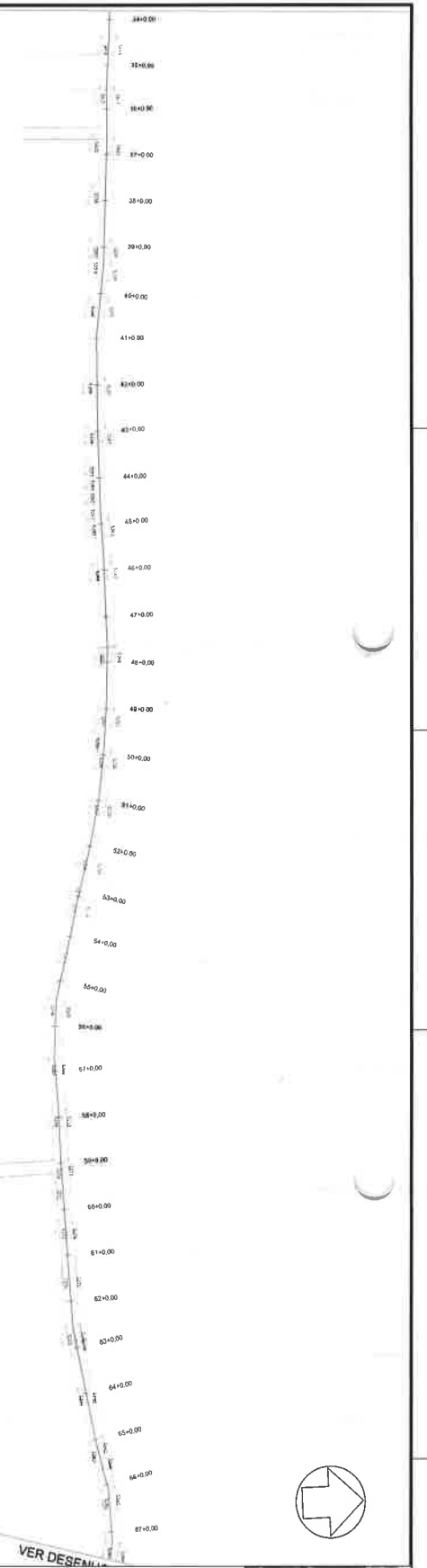

TABLE 1: VER DESEMI

PIEDONTO NO	NORTE	ESTE	COTA
5190	9 060.51742	411.123248	10.843
5191	9 060.51742	411.123248	10.843
5192	9 060.51742	411.123248	10.843
5193	9 060.51742	411.123248	10.843
5194	9 060.51742	411.123248	10.843
5195	9 060.51742	411.123248	10.843
5196	9 060.51742	411.123248	10.843
5197	9 060.51742	411.123248	10.843
5198	9 060.51742	411.123248	10.843
5199	9 060.51742	411.123248	10.843

TABLE 2: VER DESEMI

PIEDONTO NO	NORTE	ESTE	COTA
5200	9 060.51742	411.123248	10.843
5201	9 060.51742	411.123248	10.843
5202	9 060.51742	411.123248	10.843
5203	9 060.51742	411.123248	10.843
5204	9 060.51742	411.123248	10.843
5205	9 060.51742	411.123248	10.843
5206	9 060.51742	411.123248	10.843
5207	9 060.51742	411.123248	10.843
5208	9 060.51742	411.123248	10.843
5209	9 060.51742	411.123248	10.843

TABLE 3: VER DESEMI

PIEDONTO NO	NORTE	ESTE	COTA
5210	9 060.51742	411.123248	10.843
5211	9 060.51742	411.123248	10.843
5212	9 060.51742	411.123248	10.843
5213	9 060.51742	411.123248	10.843
5214	9 060.51742	411.123248	10.843
5215	9 060.51742	411.123248	10.843
5216	9 060.51742	411.123248	10.843
5217	9 060.51742	411.123248	10.843
5218	9 060.51742	411.123248	10.843
5219	9 060.51742	411.123248	10.843

TABLE 4: VER DESEMI

PIEDONTO NO	NORTE	ESTE	COTA
5220	9 060.51742	411.123248	10.843
5221	9 060.51742	411.123248	10.843
5222	9 060.51742	411.123248	10.843
5223	9 060.51742	411.123248	10.843
5224	9 060.51742	411.123248	10.843
5225	9 060.51742	411.123248	10.843
5226	9 060.51742	411.123248	10.843
5227	9 060.51742	411.123248	10.843
5228	9 060.51742	411.123248	10.843
5229	9 060.51742	411.123248	10.843

TABLE 5: VER DESEMI

PIEDONTO NO	NORTE	ESTE	COTA
5230	9 060.51742	411.123248	10.843
5231	9 060.51742	411.123248	10.843
5232	9 060.51742	411.123248	10.843
5233	9 060.51742	411.123248	10.843
5234	9 060.51742	411.123248	10.843
5235	9 060.51742	411.123248	10.843
5236	9 060.51742	411.123248	10.843
5237	9 060.51742	411.123248	10.843
5238	9 060.51742	411.123248	10.843
5239	9 060.51742	411.123248	10.843

TABLE 6: VER DESEMI

PIEDONTO NO	NORTE	ESTE	COTA
5240	9 060.51742	411.123248	10.843
5241	9 060.51742	411.123248	10.843
5242	9 060.51742	411.123248	10.843
5243	9 060.51742	411.123248	10.843
5244	9 060.51742	411.123248	10.843
5245	9 060.51742	411.123248	10.843
5246	9 060.51742	411.123248	10.843
5247	9 060.51742	411.123248	10.843
5248	9 060.51742	411.123248	10.843
5249	9 060.51742	411.123248	10.843

TABLE 7: VER DESEMI

PIEDONTO NO	NORTE	ESTE	COTA
5250	9 060.51742	411.123248	10.843
5251	9 060.51742	411.123248	10.843
5252	9 060.51742	411.123248	10.843
5253	9 060.51742	411.123248	10.843
5254	9 060.51742	411.123248	10.843
5255	9 060.51742	411.123248	10.843
5256	9 060.51742	411.123248	10.843
5257	9 060.51742	411.123248	10.843
5258	9 060.51742	411.123248	10.843
5259	9 060.51742	411.123248	10.843

Companhia Saneamento de Ribeirão Preto
Ribeirão Preto - SP

VER DESEMI

PROJETO: []

DATA: []

PROJETO: []

BAIXO: []

VER DESEMI

PROJETO: []

DATA: []

PROJETO: []

BAIXO: []

VER DESEMI



arch
valle



EMPRESA	CONTRATO	DATA
ADURBAMCO		
ENDEREÇO: Rua... CEP: ... FONE: ... E-MAIL: ...		
NOME DO LICITANTE: ... NOME DO REPRESENTANTE: ... CPF DO REPRESENTANTE: ... RG DO REPRESENTANTE: ... ASSINATURA DO REPRESENTANTE: ... DATA: ...		
RECEBIMOS DE V.V. APLICADA EM R\$...		
LOCAL: ...		
Nº 05 Nº 27		
PROJETO	BANCO	DESCRIÇÃO
01 MA. SERRITE		
02 RUA... (transcrite)		
03		



VER DESENHO DE XXXX-3



64+00
63+00
62+00
61+00
60+00
59+00
58+00
57+00
56+00
55+00
54+00
53+00
52+00
51+00
50+00
49+00
48+00
47+00
46+00
45+00
44+00
43+00
42+00
41+00
40+00
39+00
38+00
37+00
36+00
35+00
34+00
33+00

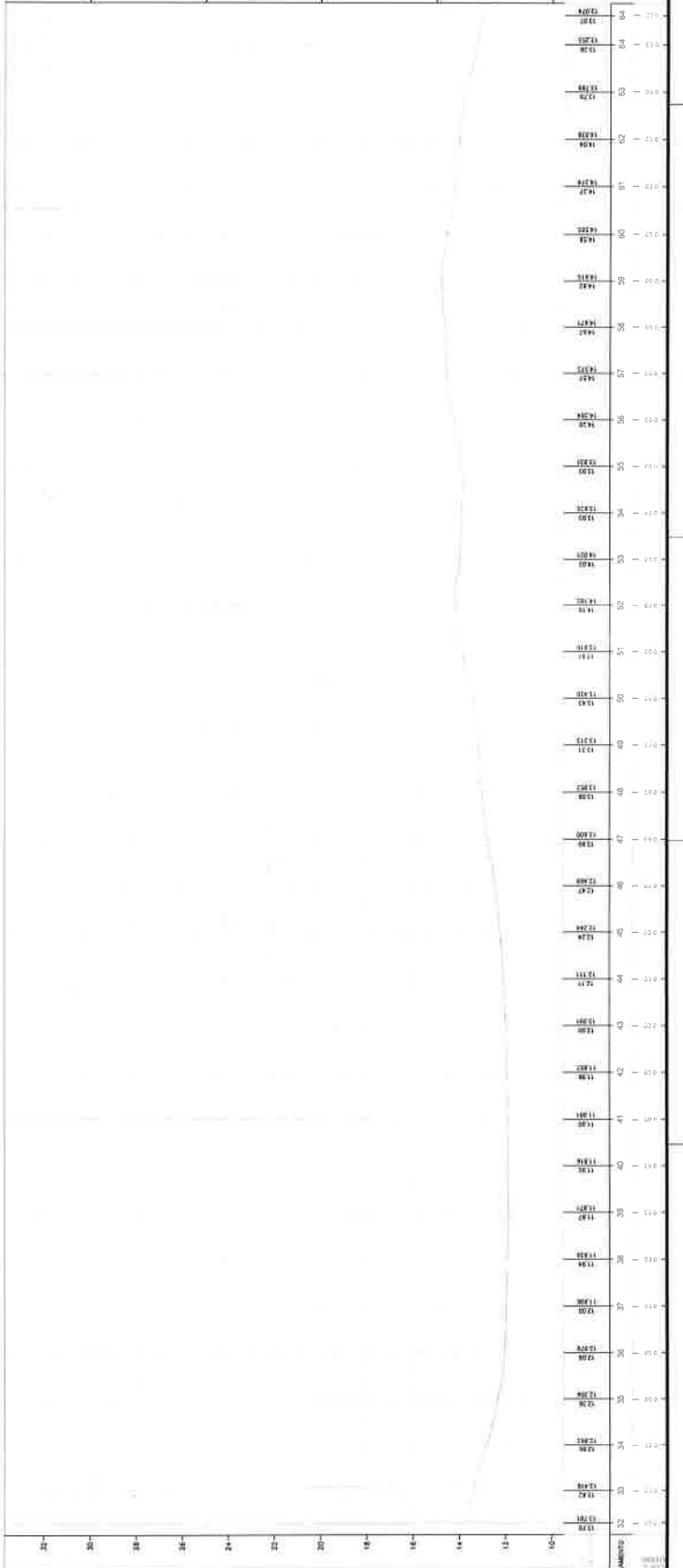

32 33 34 35 36 37 38 39 40 41 42 43 44 45 46 47 48 49 50 51 52 53 54 55 56 57 58 59 60 61 62 63 64

VER DESENHO DE-XXXX-####



VER DESENHO DE-XXXX-####

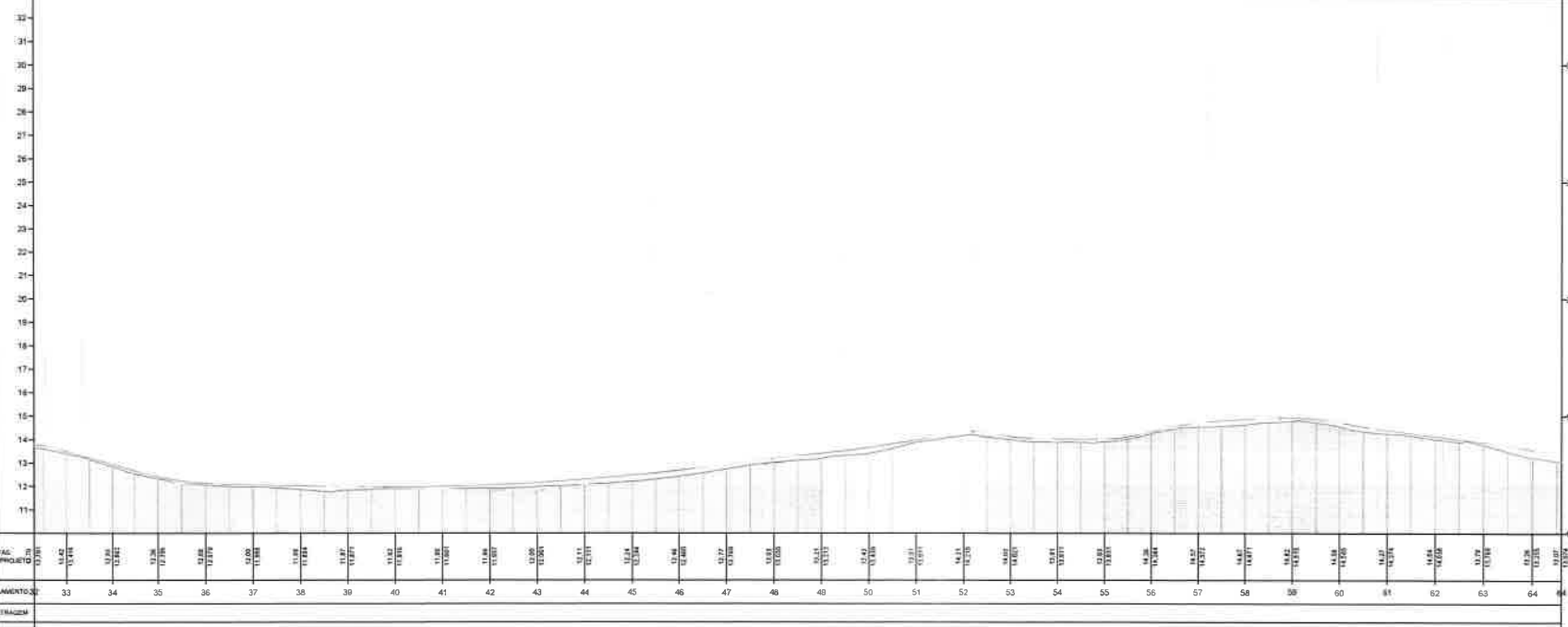
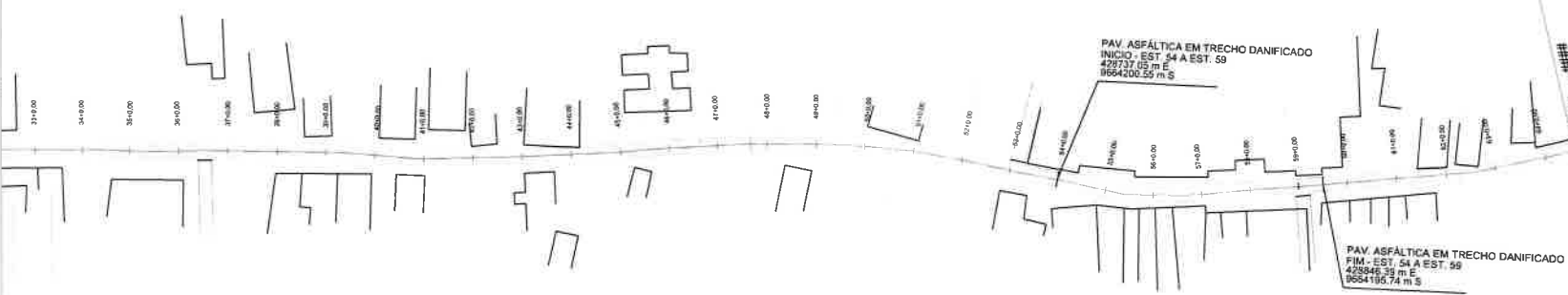

ESTAC. SPM/ALTO (m)	33	34	35	36	37	38	39	40	41	42	43	44	45	46	47	48	49	50	51	52	53	54	55	56	57	58	59	60	61	62	63	64
TANGENTE	L=21,480	L=20,008	L=22,042	L=22,743	L=44,128	L=6,690	L=31,795	L=30,327	L=39,789	L=18,464	L=27,987	L=28,233	L=18,242	L=21,019	L=24,304	L=19,314	L=21,442	L=23,615	L=25,698	L=23,081	L=21,843	L=23,392	L=40,792									



arch valle

COMISSÃO DE LICITAÇÃO
Fm. 861
Rúbrica

PROJETO: RECAPEAMENTO E PAV. ASFÁLTICA EM PERAMBUCOINHO - AMONTADA

CLIENTE: GOV. MUNICIPAL DE AMONTADA

01	PROJETO GEOMÉTRICO	1:1000	08
02	PLANO ALTIMÉTRICO	1:1000	27
03			

PROJETO BÁSICO

ARQUIVO: PAVAS0007\FRAN0007000\FRAN0007000.DWG

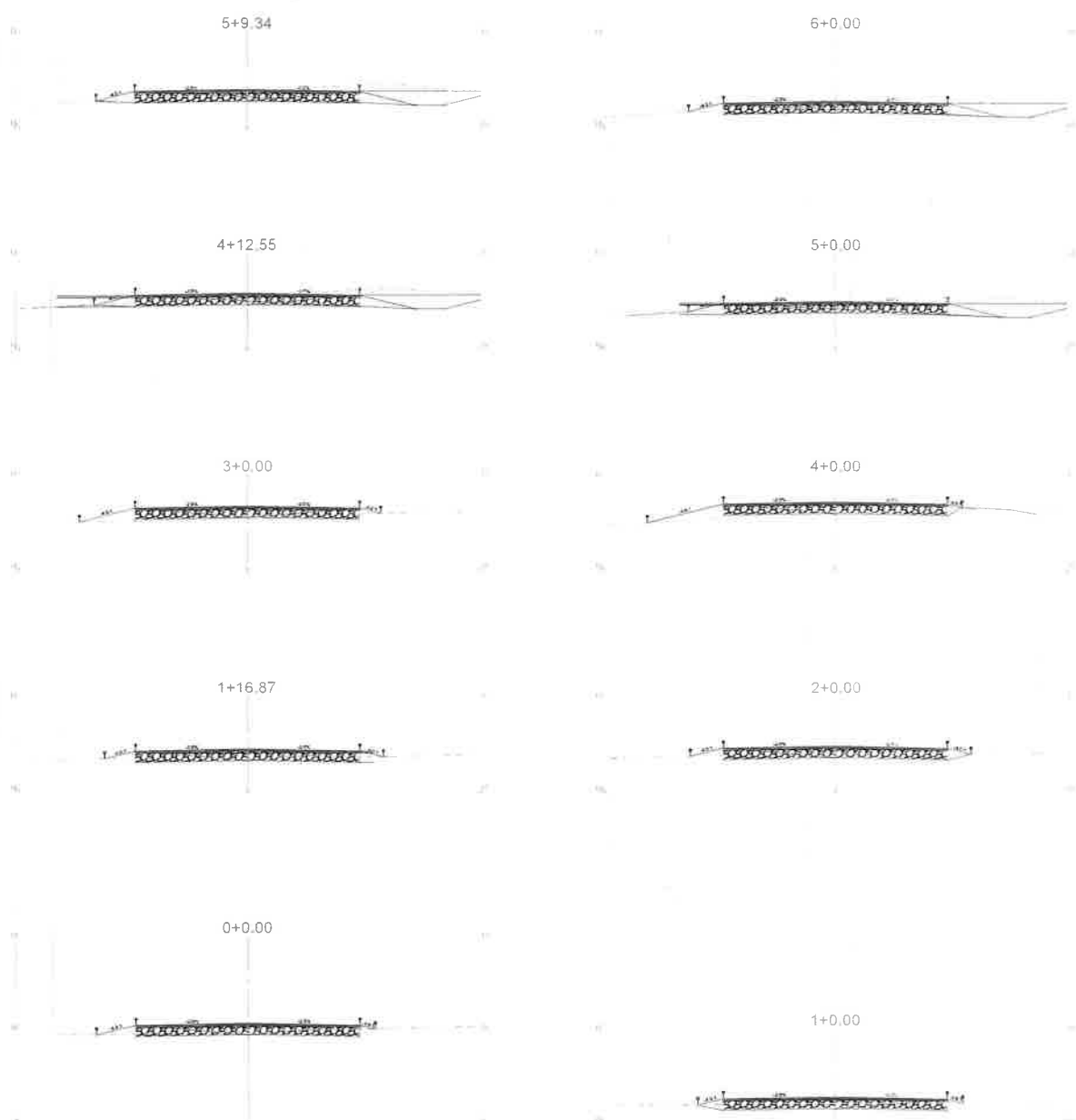

PROJETO	DESCRIÇÃO	DATA
REPARAÇÃO E PAV. ASFÁLTICA EM PERAMBULQUINHOS - AMANTADA		
CLIENTE	MUNICÍPIO DE ARBITANDA	
VALOR	10	27
PROJETO	PROJETO	BÁSICO
PROJETA	DESENHISTA	DESENHISTA

ARQUITETA: ANA CRISTINA MARIANO - MATRÍCULA Nº 10274/2010



27+0.00

28+0.00



26+0.00

26+12.10



25+0.00

25+8.10



23+19.54

24+0.00



22+18.27

23+0.00



EMPRESA		DATA
 RESPONSÁVEL TÉCNICO PELO PROJETO		
 RESPONSÁVEL TÉCNICO RELACIONADO	CATEGORIA DE SERVIÇO COTAÇÃO Nº Nº DA LICITAÇÃO Nº 001/2024 Nº DA EMENDA Nº 001/2024	RESPOSTA Nº ANEXO Nº Nº DA EMPRESA ENDEREÇO DA EMPRESA CEP - C. ABREVIADO
OBJETO: RECAPEAMENTO E PAV. ACÍFALTA EM PERNAMBOLQUINHO - AMONTADA		
CLIENTE: GOV. MUNICIPAL DE AMONTADA		
Nº do Projeto: 141000		Nº da Folha: 14 27
D1 SECÇÃO D2 D3		PROJETO BÁSICO MARIA CRISTINA MARIA CRISTINA
LOCAL: SERENHOTA	DATA: 10/11/2023	ASSINATURA: DEBENHETA

ARQUIVO: PAV001.PERNAMBOLQUINHO - AMONTADA.dwg

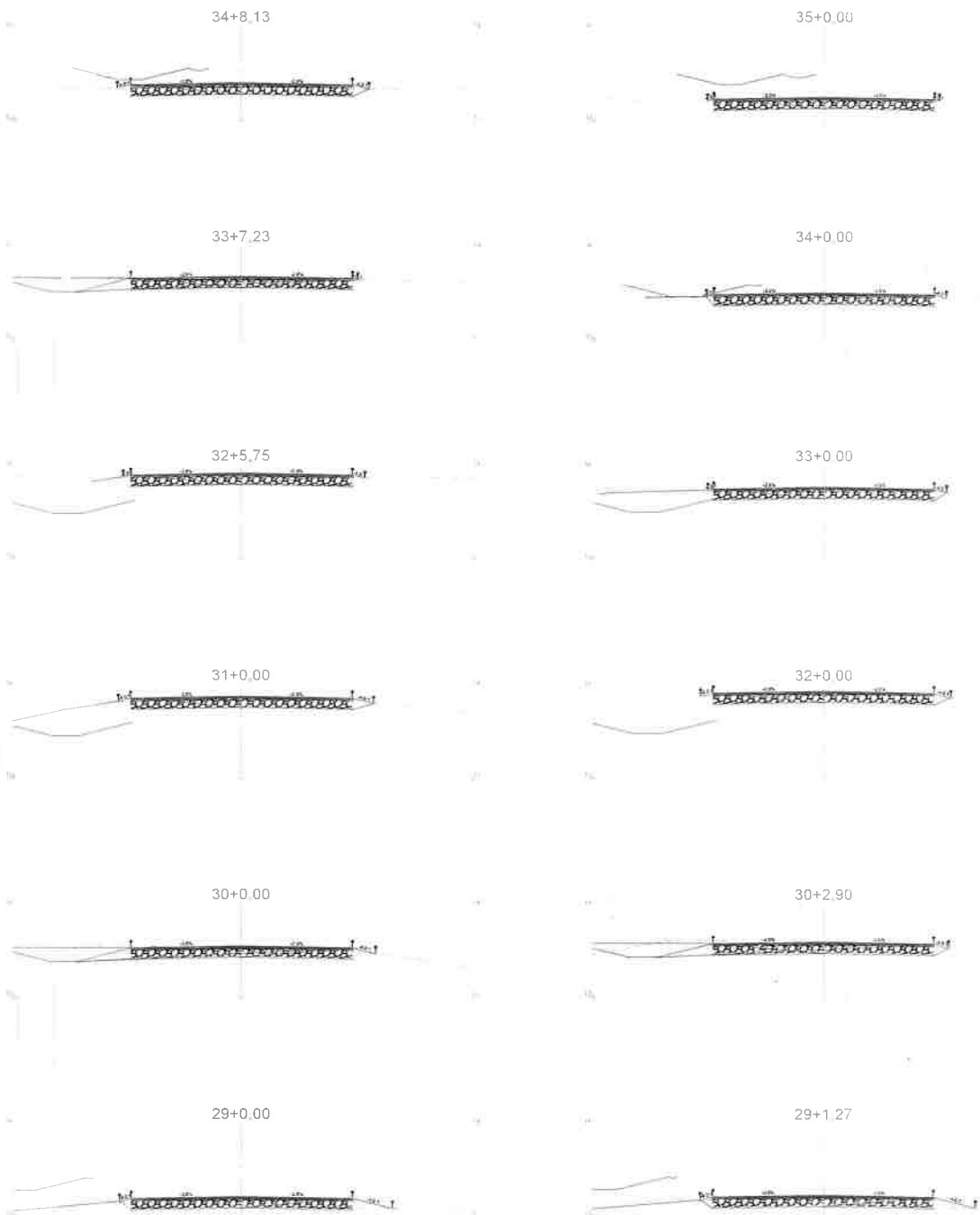

EMPRESA	EMPRESA	DATA
<p style="text-align: center;">  GOV. MUNICIPAL DE AMBANTADA RUA DA PRAÇA, Nº 100 - CENTRO - AMBANTADA - PE CEP: 55.000-000 </p>		
<p>EMPRESA</p> <p>EMPRESA</p> <p>EMPRESA</p>	<p>EMPRESA</p> <p>EMPRESA</p> <p>EMPRESA</p>	<p>EMPRESA</p> <p>EMPRESA</p> <p>EMPRESA</p>
<p>OBJETO</p> <p>RECAPEAMENTO E PAV. ASFÁLTICA EM PERNAMBUCO - AMBANTADA</p>		
<p>EMPRESA</p> <p>GOV. MUNICIPAL DE AMBANTADA</p>		
<p>01</p> <p>02</p> <p>03</p>	<p>01</p> <p>02</p> <p>03</p>	<p>15</p> <p>27</p>
<p>EMPRESA</p> <p>MARIA CRISTINA</p> <p>MARIA CRISTINA</p>		<p>EMPRESA</p> <p>90490-1234</p> <p>90490-1234</p>
<p>EMPRESA</p> <p>DESENHISTA</p>	<p>EMPRESA</p> <p>10/11/2023</p>	<p>EMPRESA</p> <p>DESENHISTA</p>

ARQUIVO: PAV/AMBANTADA/2023/001 - AMBANTADA

39+0.00

39+6.72



38+0.00

38+17.04



36+12.92

37+0.00



35+10.18

36+0.00



FOLHA		SERIE		DATA	
01		01		16/08/2025	
 MUNICÍPIO DE AMORTADA					
RECAPAMENTO E PAU ASFÁLTICA EM PERNAMBUCO - AMORTADA					
EMPRESA		PROPOSTA			
GOV. MUNICIPAL DE AMORTADA		RUBRICA			
CNPJ		CNPJ		CNPJ	
01		01		01	
02		02		02	
03		03		03	
04		04		04	
05		05		05	
06		06		06	
07		07		07	
08		08		08	
09		09		09	
10		10		10	
11		11		11	
12		12		12	
13		13		13	
14		14		14	
15		15		15	
16		16		16	
17		17		17	
18		18		18	
19		19		19	
20		20		20	
21		21		21	
22		22		22	
23		23		23	
24		24		24	
25		25		25	
26		26		26	
27		27		27	
28		28		28	
29		29		29	
30		30		30	
31		31		31	
32		32		32	
33		33		33	
34		34		34	
35		35		35	
36		36		36	
37		37		37	
38		38		38	
39		39		39	
40		40		40	
41		41		41	
42		42		42	
43		43		43	
44		44		44	
45		45		45	
46		46		46	
47		47		47	
48		48		48	
49		49		49	
50		50		50	
51		51		51	
52		52		52	
53		53		53	
54		54		54	
55		55		55	
56		56		56	
57		57		57	
58		58		58	
59		59		59	
60		60		60	
61		61		61	
62		62		62	
63		63		63	
64		64		64	
65		65		65	
66		66		66	
67		67		67	
68		68		68	
69		69		69	
70		70		70	
71		71		71	
72		72		72	
73		73		73	
74		74		74	
75		75		75	
76		76		76	
77		77		77	
78		78		78	
79		79		79	
80		80		80	
81		81		81	
82		82		82	
83		83		83	
84		84		84	
85		85		85	
86		86		86	
87		87		87	
88		88		88	
89		89		89	
90		90		90	
91		91		91	
92		92		92	
93		93		93	
94		94		94	
95		95		95	
96		96		96	
97		97		97	
98		98		98	
99		99		99	
100		100		100	



PROJETO	DESENHO	DATA
REPRODUZIR SEM ALTERAÇÃO REPRODUZIR SEM ALTERAÇÃO		
	Nº DE PROJETO Nº DE ARQUIVO	Nº DE FOLHA Nº DE ARQUIVO
PROJETO: RECAPAMENTO E PAV. ASFÁLTICA EM PERHAMBALQUIRINHOS - AMANTUA		
CLIENTE: GOV. MUNICIPAL DE AMANTUA		
Nº DE PROJETO Nº DE ARQUIVO	Nº DE FOLHA Nº DE ARQUIVO	Nº DE FOLHA Nº DE ARQUIVO
PROJETO: RECAPAMENTO E PAV. ASFÁLTICA EM PERHAMBALQUIRINHOS - AMANTUA	Nº DE PROJETO Nº DE ARQUIVO	Nº DE FOLHA Nº DE ARQUIVO
PROJETO: RECAPAMENTO E PAV. ASFÁLTICA EM PERHAMBALQUIRINHOS - AMANTUA	Nº DE PROJETO Nº DE ARQUIVO	Nº DE FOLHA Nº DE ARQUIVO

ARQUIVO PERHAMBALQUIRINHOS - AMANTUA

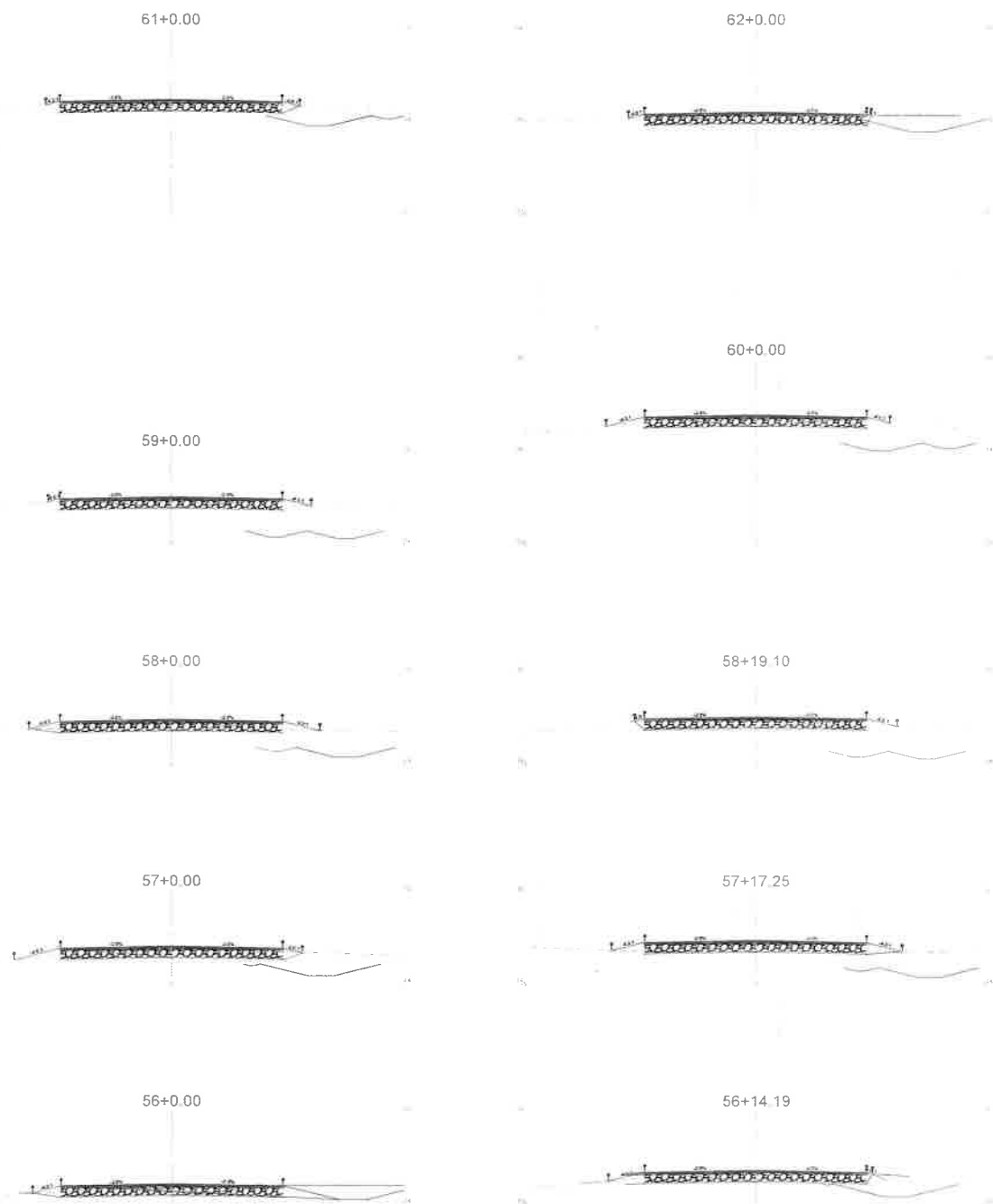

PROJETO		SÍMBOLO		DATA	
 MUNICÍPIO DE AMGÍTADA					
 MUNICÍPIO DE AMGÍTADA		ESCALA: 1/5000 FOLHA Nº: 20 PROJETO Nº: 1048/1274 DATA: 10/08/2014	MUNICÍPIO DE AMGÍTADA SECRETARIA DE INFRAESTRUTURA	PROJETO BÁSICO	
OBJETIVO: RECAPAMENTO E PAV. ASFÁLTICA EM PERNAMBUCO - AMGÍTADA					
CLIENTE: GOV. MUNICIPAL DE AMGÍTADA					
Nº de Projeto: 1048/1274 Nº de Folha: 20		Nº de Projeto: 1048/1274 Nº de Folha: 27		PROJETO BÁSICO	
DESENHISTA: DESENHISTA DATA: 10/11/2013		DESENHISTA: DESENHISTA DATA: 10/11/2013		DESENHISTA: DESENHISTA	

ARQUIVO: PAVIM. PERNAMBUCO.DWG - 20/11/2014

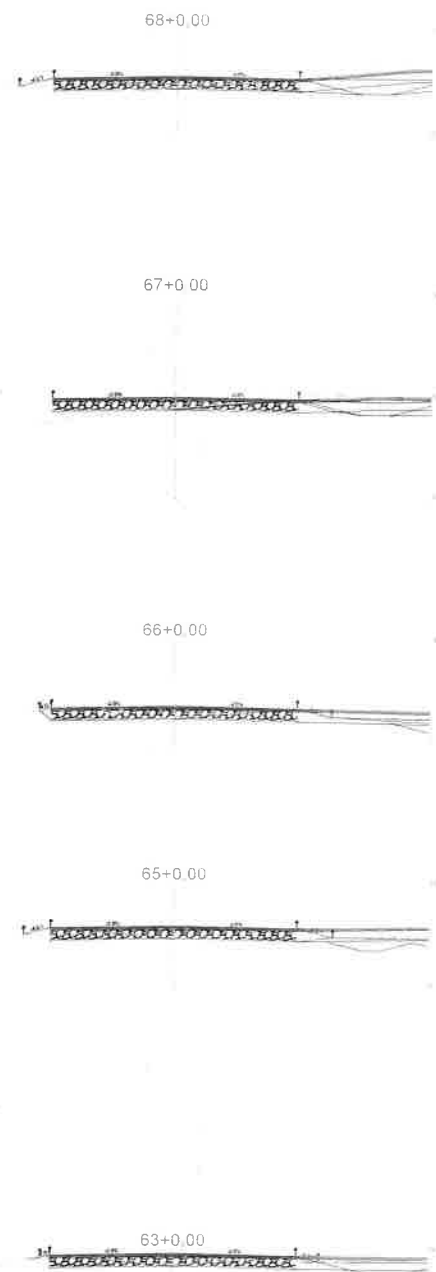
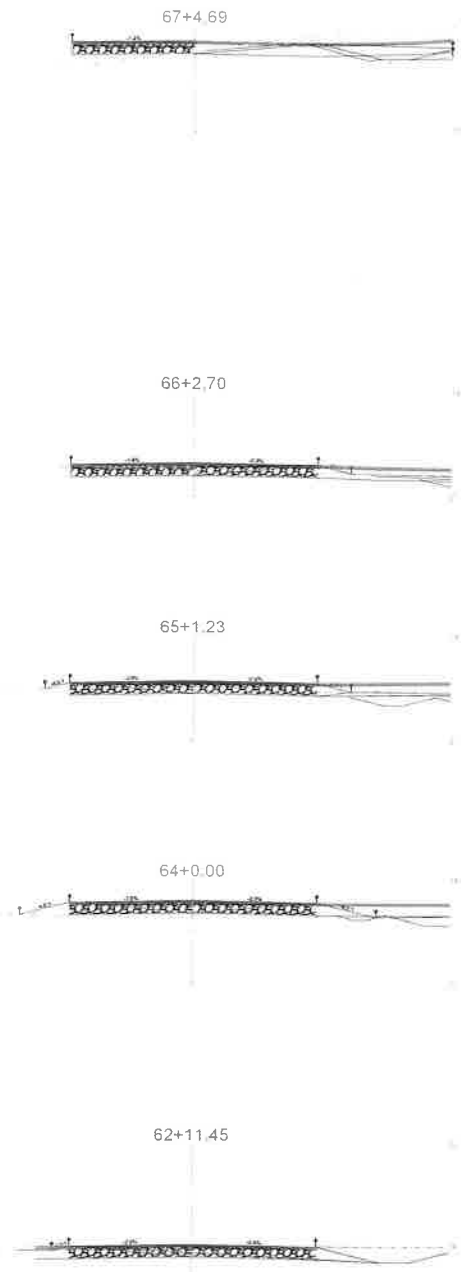

REVISÃO	DESENHO	DATA
 GOV. MUNICIPAL DE AMONTADA		
DEPARTAMENTO TÉCNICO DE PROJETOS		
NOME DO PROJETANTE NOME DO PROJETO	ESCALA DATA DE ELABORAÇÃO	Nº DE PROJEÇÃO DATA DE APROVAÇÃO
PROJETO: RECAMAMENTO E PAV. ASFÁLTICA DE FERRAMBUQUINHÃO - AMONTADA		
CLIENTE: GOV. MUNICIPAL DE AMONTADA		EXECUÇÃO:
Nº DE PROJEÇÃO 01 - SEÇÕES 02 - " " 03 - " "	Nº DE PLANOS 11800 " " " "	Nº DE FOLHAS 21 27 " "
AUTORA: MARIA CRISTINA MARIA CRISTINA		PROJETO BÁSICO 5048851224 5048951224
DESENHISTA: 10110225		DESENHISTA: 10110225

ARQUIVO: PAV-RECAM-AMONTADA-10110225.DWG

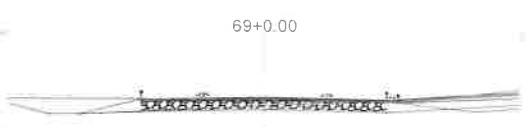
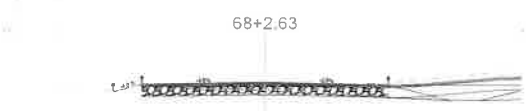
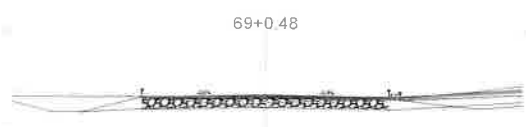
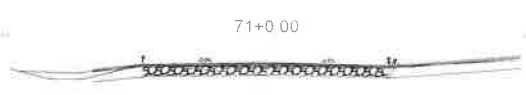
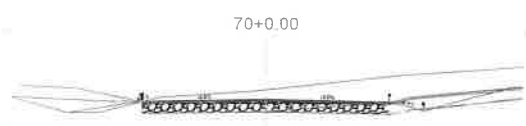
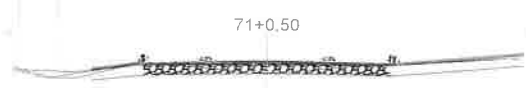

PROJETO		ORÇAMENTO	DATA
 REPÚBLICA FEDERAL DO BRASIL GOV. MUNICIPAL DE ARACATUBA			
 GOV. MUNICIPAL DE ARACATUBA		Nº DE LICITAÇÃO Nº DE ANEXO DO PROJETO Nº DE BOMBEIO DE ARACATUBA Nº DE LICITAÇÃO DE ARACATUBA	PREÇO VALOR VALOR
PROJETO: RECAPAMENTO E PAV. ASFALTICA EM PERMANENTE LUBRIFICADO - AMONTADA			
GOV. MUNICIPAL DE ARACATUBA		VALOR VALOR	
01 - SECÇÕES	1/1000	22	
02 -	-	27	
03 -	-	27	
PROJETO BÁSICO MARIA CRISTINA MARIA CRISTINA		104081124 750881124	PROJETO BÁSICO
DESIGNAÇÃO: ARACATUBA		10112005	DESIGNAÇÃO

ARQUIVO PADRÃO DE PLANILHAS - BOMBEIO

82+2.57

83+0.00

81+2.70

82+0.00



MUNICÍPIO		MUNICÍPIO		DATA	
SECRETARIA		SECRETARIA		DATA	
<p>SECRETARIA DE OBRAS E URBANISMO</p>					
<p>MUNICÍPIO DE AMATITÃ - PERNAMBUCO</p>					
<p>MUNICÍPIO DE AMATITÃ - PERNAMBUCO</p>		<p>UNIDADE ORÇAMENTÁRIA</p> <p>01 - ADMINISTRAÇÃO GERAL</p> <p>02 - ADMINISTRAÇÃO DE OBRAS</p> <p>03 - ADMINISTRAÇÃO DE SERVIÇOS</p>		<p>UNIDADE ORÇAMENTÁRIA</p> <p>01 - ADMINISTRAÇÃO GERAL</p> <p>02 - ADMINISTRAÇÃO DE OBRAS</p> <p>03 - ADMINISTRAÇÃO DE SERVIÇOS</p>	
<p>PROJETO DE LICITAÇÃO Nº 001/2014</p>					
<p>OBJETO: RECAPEAMENTO E PAV. ASFÁLTICA EM PERNAMBUCOLINA AMONTADA</p>					
<p>EMPRESA: SÓC. MUNICIPAL DE AMATITÃ</p>					
<p>01</p>		<p>02</p>		<p>03</p>	
<p>01 BECÕES</p>		<p>171,000</p>		<p>24</p>	
<p>02</p>		<p>-</p>		<p>27</p>	
<p>03</p>		<p>-</p>		<p>-</p>	
<p>MARIA CRISTINA</p>		<p>500051124</p>		<p>PROJETO</p>	
<p>MARIA CRISTINA</p>		<p>500051124</p>		<p>BAISCO</p>	
<p>DESENHISTA</p>		<p>011/0022</p>		<p>DESENHISTA</p>	

ARQUIVO: D:\PROJ\AMATITÃ\MUNICÍPIO\AMATITÃ - 2014\PROJ\AMATITÃ

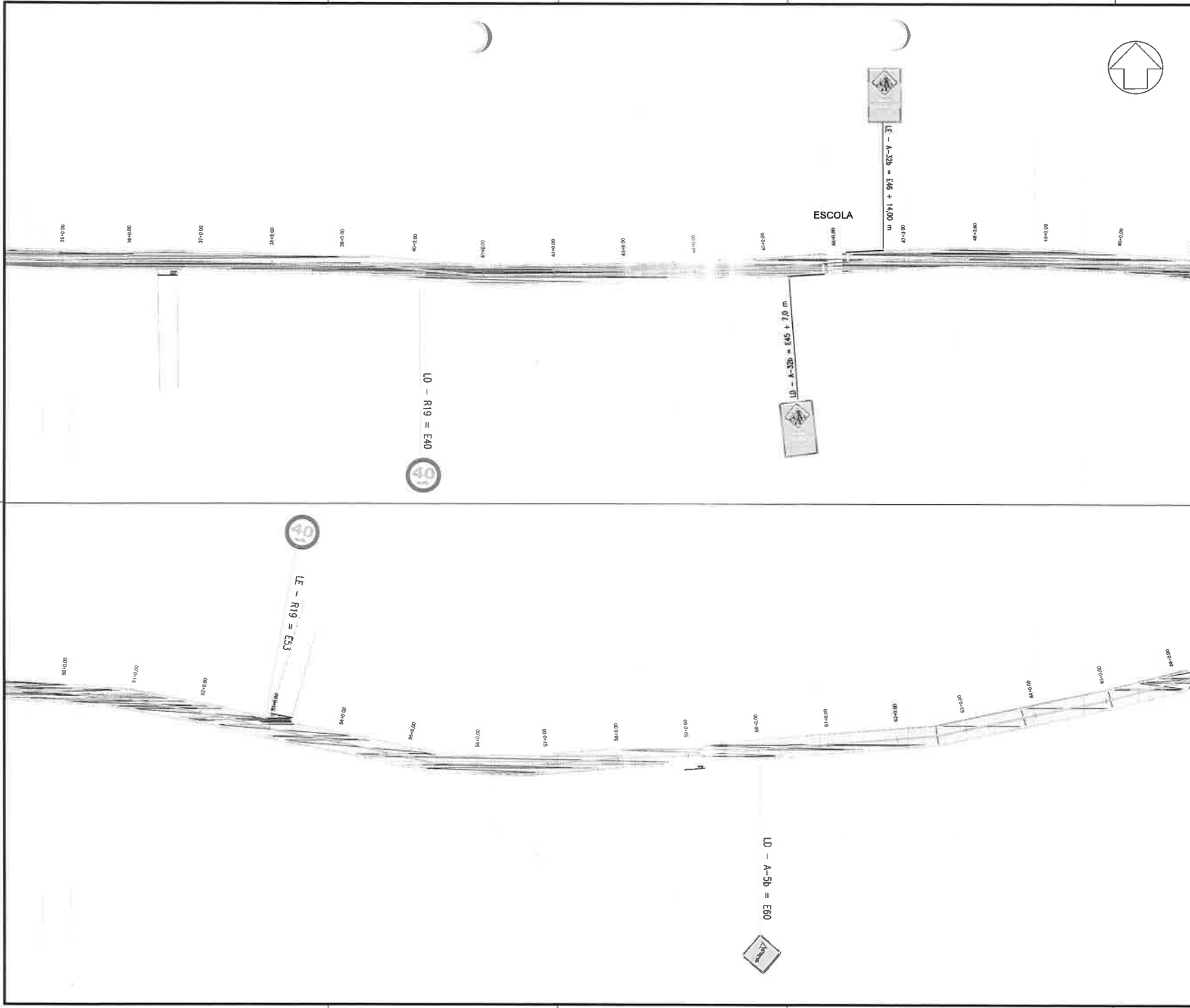

RESOLUÇÃO TÉCNICA PARA PROJETO			
PROJETO: RECAPEAMENTO E PAV. ASFÁLTICA EM PENAMBALQUINHO - AMONTADA		LOCAL:	
EXECUÇÃO:		DATA:	
GOV. MUNICIPAL DE AMONTADA		PROJETO BÁSICO	
Nº DE PROJETO:		Nº DE PLANILHA:	
01 SINALIZAÇÃO 1.500		26	
02 SINALIZAÇÃO 1.500		27	
03 - - -		- - -	
NOME DO PROJETO: MARIA CRISTINA		Nº DE PROJETO: 306981329	
Nº DE PROJETO: 10113310		Nº DE PLANILHA: 306981329	
DESEMIHITA		10113310	

PROJETO BÁSICO - CONSULTORIA PARA PROJETO BÁSICO - CONSULTORIA

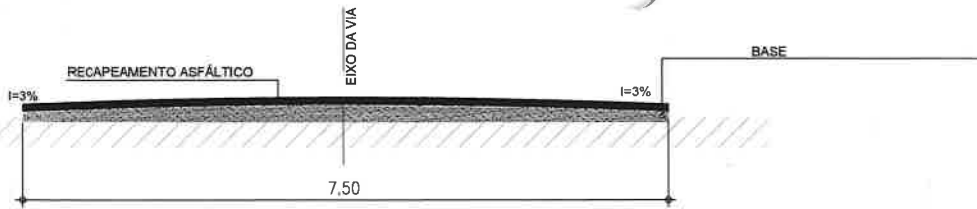

01 DET. SEÇÃO
ESCALA S/E

SENTIDO DUPLO R-28

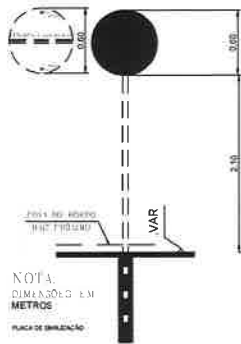

PROIBIDO ULTRAPASSAR R7

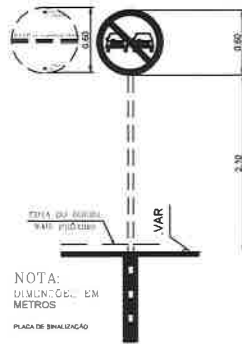

PARADA OBRIGATORIA R1



VELOCIDADE MÁXIMA PERMITIDA R19

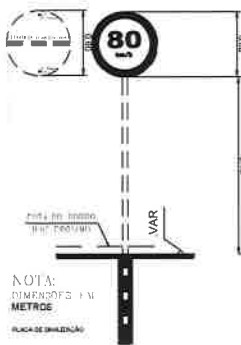

CURVA ACENTUADA À ESQUERDA - A-1b

CURVA EM "S" À ESQUERDA - A-5a

CURVA ACENTUADA À DIREITA - A-1a

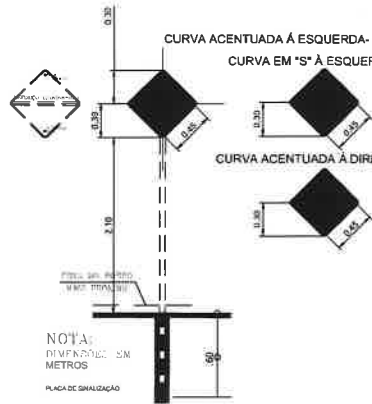

02 DET. VERTICAL
ESCALA S/E

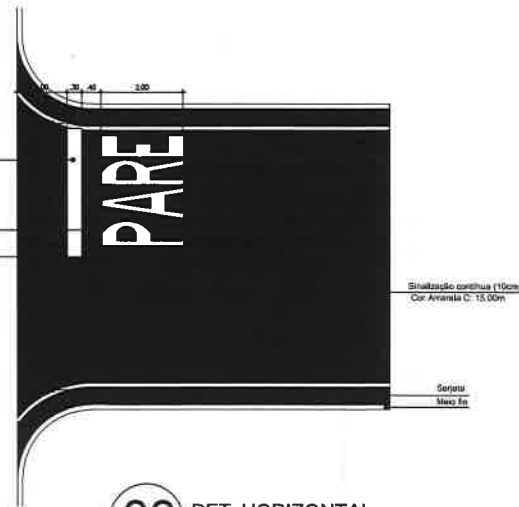
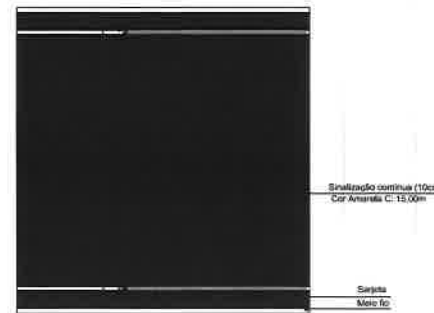
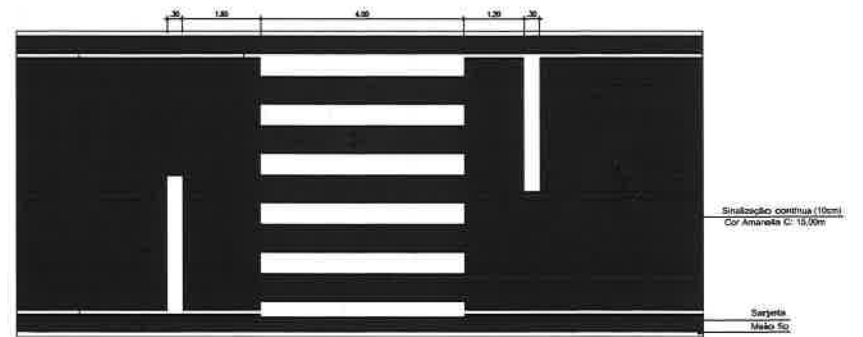

03 DET. HORIZONTAL
ESCALA S/E

Mara
Cristina
Martins:14
105665871

Assinado de forma
digital por Mara
Cristina
Martins:141056658
71
Dados: 2025.11.11
16:37:48 -03'00'

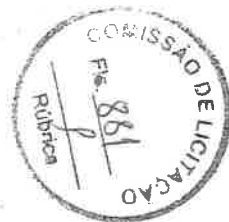

MUNICÍPIO DE MONTAIDA		SECRETARIA DE OBRAS E URBANISMO	
PROJETO DE RECAPAMENTO E PAVIMENTAÇÃO DE VIAS PÚBLICAS - BARRAGEM		PROJETO BÁSICO	
01	DET. MÃO	28	
02	DET. VERTICAL	27	
03	DET. HORIZONTAL		
DATA: 10/11/2025		ASSINADO: [assinatura]	

PREFEITURA MUNICIPAL DE AMONTADA/CE

Pavimentação Asfáltica (Graças a Mosquito T2 e Pernambucoquinho a Santarém) para o município de Amontada/CE
ORÇAMENTO BÁSICO



Amontada
GOVERNO MUNICIPAL

BDI MATERIAIS: 15%

ITEM	TABELA	CODIGO	SERVICOS	UNID.	QUANT.	TABELA 28 B.D.I 20,96%			TABELA 28.1 B.D.I 25,76		
						PREÇO UNIT.	PREÇO UNIT. C/ BDI	PREÇO	PREÇO UNIT.	PREÇO UNIT. C/ BDI	PREÇO
1.0			SERVICOS PRELIMINARES					31.436,13			32.574,06
1.1	SEINFRA	C1937	PLACAS PADRAO DE OBRA	M2	12,00	187,01	226,21	2.714,52	183,41	230,66	2.767,92
1.2	SEINFRA	C4992	MOBILIZAÇÃO DE EQUIPAMENTOS EM CAVALO MECANICO C/ PRANCHA DE 3 EIXOS	KM	1.375,40	5,00	6,05	8.321,17	4,97	6,25	8.596,25
1.3	SEINFRA	C2850	INSTALAÇÕES PROVISÓRIAS DE LUZ , FORÇA,TELEFONE E LÓGICA	UN	1,00	1.676,69	2.028,12	2.028,12	1.676,69	2.108,61	2.108,61
1.4	SEINFRA	C4994	LOCAÇÃO DE CONTÊINER ALMOXARIFADO COM PISO NAVAL - 6,00M X 2,35M	MÊS	8,00	800,60	968,41	7.747,28	800,60	1.006,83	8.054,64
1.5	SEINFRA	C4997	LOCAÇÃO DE CONTÊINER ESCRITÓRIO COM BANHEIRO (01 VASO SANITÁRIO, 01 LAVATÓRIO E 01 CHUVEIRO), JANELA EM VIDRO, PORTAS, LUMINÁRIAS, TOMADAS, FORRO EM PVC, AR CONDICIONADO E ISOLAMENTO TERMO-ACÚSTICO EM ISOPOR - 6,00 X 2,35M	MÊS	8,00	1.097,99	1.328,13	10.625,04	1.097,99	1.380,83	11.046,64
2.0			ADMINISTRAÇÃO LOCAL					202.116,00			183.090,00
2.1	COMPOSIÇÃO	-	ADMINISTRAÇÃO LOCAL	%	100,00	1.670,93	2.021,16	202.116,00			-
2.1	COMPOSIÇÃO	-	ADMINISTRAÇÃO LOCAL	%	100,00			-	1.455,87	1.830,90	183.090,00
3.0			MONTANTES DE TERRA					1.924.229,78			1.968.939,98
3.1			EXPURGO								
3.1.1	SEINFRA	C4919	LIMPEZA MECANIZADA DE TERRENO COM REMOCAO DE CAMADA VEGETAL, UTILIZANDO TRATOR DE ESTEIRAS	M2	33.834,80	0,23	0,28	9.473,74	0,22	0,28	9.473,74
3.1.2	SEINFRA	C0710	CARGA MECANIZADA DE TERRA EM CAMINHÃO BASCULANTE	M3	22.838,49	4,42	5,35	122.185,92	4,32	5,43	124.013,00
3.1.3	SEINFRA	C3143	TRANSPORTE LOCAL C/ DMT ATÉ 4,00 KM (Y = 1,26X + 1,32)	T	18.270,79	5,10	6,17	112.730,77			
3.1.3	SEINFRA	C3143	TRANSPORTE LOCAL C/ DMT ATÉ 4,00 KM (Y = 1,25X + 1,30)	T	18.270,79				5,05	6,35	116.019,52
3.2			PREPARAÇÃO DO SUB-LEITO								
3.2.1	SEINFRA	C4549	RECICLAGEM DE BASE E REVESTIMENTO SEM ADIÇÃO DE MATERIAL	M3	13.533,92	67,61	81,78	1.106.803,98	66,69	83,87	1.135.089,87
3.3			ATERRO								
3.3.1	SEINFRA	C3211	ESCAVAÇÃO E CARGA DE MATERIAL DE JAZIDA	M3	1.544,99	4,90	5,93	9.161,79	4,81	6,05	9.347,19
3.3.2	SEINFRA	C3144	TRANSPORTE LOCAL COM DMT ENTRE 4,01 Km E 30,00 Km (Y = 0,90X + 1,32)	T	2.471,98	6,90	8,35	20.641,03			
3.3.2	SEINFRA	C3144	TRANSPORTE LOCAL COM DMT ENTRE 4,01 Km E 30,00 Km (Y = 0,89X + 1,30)	T	2.471,98				6,82	8,58	21.209,59
3.3.3	SEINFRA	C3146	COMPACTAÇÃO DE ATERROS 100% P.N	M3	1.188,45	5,06	6,12	7.273,31	4,94	6,21	7.380,27
3.3.4	SEINFRA	C2840	INDENIZAÇÃO DE JAZIDA	M3	1.544,99	1,57	1,90	2.935,48	1,57	1,97	3.043,63
3.4			BASE								
3.4.1	SEINFRA	C2840	INDENIZAÇÃO DE JAZIDA	M3	13.729,56	1,57	1,90	26.086,16	1,57	1,97	27.047,23
3.4.2	SEINFRA	C3217	ESTABILIZAÇÃO GRANULOMETRICA DE SOLOS S/ MISTURA DE MATERIAIS (S/TRANSP)	M3	10.561,20	28,64	34,64	365.839,97	27,96	35,16	371.331,79
3.4.3	SEINFRA	C3144	TRANSPORTE LOCAL COM DMT ENTRE 4,01 Km E 30,00 Km (Y = 0,90X + 1,32)	T	16.897,92	6,90	8,35	141.097,63			
3.4.3	SEINFRA	C3144	TRANSPORTE LOCAL COM DMT ENTRE 4,01 Km E 30,00 Km (Y = 0,89X + 1,30)	T	16.897,92				6,82	8,58	144.984,15
4.0			PAVIMENTAÇÃO					1.991.495,22			1.994.796,01
4.1			IMPRIMAÇÃO								
4.1.1	SEINFRA	C3221	IMPRIMAÇÃO - EXECUÇÃO (S/TRANSP)	M2	63.440,25	0,51	0,62	39.332,96	0,49	0,62	39.332,96
4.2			TRATAMENTO SUPERFICIAL DUPLO COM CAPA SELANTE								
4.2.1	SEINFRA	C3241	TRATAMENTO SUPERFICIAL DUPLO C/CAPA SELANTE (S/TRANSP)	M2	63.440,25	9,82	11,88	753.670,12	9,42	11,91	755.573,38
4.3			TRANSPORTES DE MATERIAIS ATÉ A OBRA								

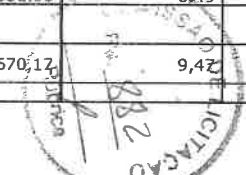

PREFEITURA MUNICIPAL DE AMONTADA/CE

Pavimentação Asfáltica (Graças a Mosquito T2 e Pernambuco a Santarém) para o município de Amontada/CE
ORÇAMENTO BÁSICO



Amontada
GOVERNO MUNICIPAL

BDI MATERIAIS: 15%

ITEM	TABELA	CODIGO	SERVICOS	UNID.	QUANT.	TABELA 28 B.D.I 20,96%			TABELA 28.1 B.D.I 25,76		
						PREÇO UNIT.	PREÇO UNIT. C/ BDI	PREÇO	PREÇO UNIT.	PREÇO UNIT. C/ BDI	PREÇO
4.3.1	SEINFRA	C3311	TRANSPORTE COMERCIAL EM RODOVIA PAVIMENTADA (Y = 0,49X)	T	1.776,33	35,03	42,37	75.263,10	-	-	-
4.3.1	SEINFRA	C3311	TRANSPORTE COMERCIAL EM RODOVIA PAVIMENTADA (Y = 0,48X)	T	1.776,33		-	-	34,31	43,15	76.648,64
4.3.2	SEINFRA	I0001	TRANSPORTE COMERCIAL DE MATERIAL BETUMINOSO A FRIO (Y = 0,57X + 55,44)	T	50,75	162,63	187,02	9.491,27	-	-	-
4.3.2	SEINFRA	I0001	TRANSPORTE COMERCIAL DE MATERIAL BETUMINOSO À FRIO (Y = 0,57X + 55,48)	T	50,75		-	-	162,67	187,07	9.493,80
4.3.3	SEINFRA	I0001	TRANSPORTE COMERCIAL DE MATERIAL BETUMINOSO A FRIO (Y = 0,57X + 55,44)	T	190,32	162,63	187,02	35.593,65	-	-	-
4.3.2	SEINFRA	I0001	TRANSPORTE COMERCIAL DE MATERIAL BETUMINOSO À FRIO (Y = 0,57X + 55,48)	T	190,32		-	-	162,67	187,07	35.603,16
4.4			AQUISIÇÃO DE MATERIAIS ASFÁLTICOS								
4.4.1	SEINFRA	I0809	ASFALTO DILUÍDO - CM 30	T	50,75	6.100,45	7.015,52	356.037,64	6.100,45	7.015,52	356.037,64
4.4.2	SEINFRA	I2569	EMULSÃO ASFÁLTICA RR 2C	T	190,32	3.299,28	3.794,17	722.106,43	3.299,28	3.794,17	722.106,43
5.0			DRENAGEM					690.100,05			691.705,23
5.1	SEINFRA	C4583	MEIO FIO CONJUGADO C/ SARJETA, EXTRUSADO COM CONCRETO FCK 20 MPa	M	3.540,00	77,71	94,00	332.760,00	74,11	93,20	329.928,00
5.2	SEINFRA	C3110	SAÍDA D'ÁGUA C/ DISSIPADOR DE ENERGIA	UN	177,00	284,58	344,23	60.928,71	271,91	341,95	60.525,15
5.3	SEINFRA	C0408	BOCA DE BUEIRO SIMPLES CAPEADO (1.00 X 1.00m)	UN	18,00	2.215,49	2.679,86	48.237,48	2.054,44	2.583,66	46.505,88
5.4	SEINFRA	C0409	BOCA DE BUEIRO SIMPLES CAPEADO (1.50 X 1.00m)	UN	12,00	2.689,02	3.252,64	39.031,68	2.493,78	3.136,18	37.634,16
5.5	SEINFRA	C4675	AQUISIÇÃO E ASSENTAMENTO DE TUBO CORRUGADO DE DUPLA PAREDE PEAD D=60,0cm	M	162,00	576,96	697,89	113.058,18	575,91	724,26	117.330,12
5.6	SEINFRA	C4677	AQUISIÇÃO E ASSENTAMENTO DE TUBO CORRUGADO DE DUPLA PAREDE PEAD D=90,0cm	M	72,00	1.103,26	1.334,50	96.084,00	1.101,99	1.385,86	99.781,92
6.0			SINALIZAÇÃO					184.630,73			190.354,65
6.1			SINALIZAÇÃO HORIZONTAL								
6.1.1	SEINFRA	C3220	FAIXA HORIZONTAL/TINTA REFLETIVA/RESINA ACRÍLICA	M2	3.806,42	27,00	32,66	124.317,68	26,82	33,73	128.390,55
6.1.2	SEINFRA	C4527	TACHA REFLETIVA BIDIRECIONAL: FORNECIMENTO/APLICAÇÃO	UN	1.269,00	27,09	32,77	41.585,13	26,70	33,58	42.613,02
6.2			SINALIZAÇÃO VERTICAL								
6.2.1	SEINFRA	C3297	PLACA DE REGULAMENTAÇÃO/ADVERTÊNCIA REFLETIVA EM AÇO GALVANIZADO C/ PELÍCULA ANTI-PICHANTE	M2	18,00	860,15	1.040,44	18.727,92	854,85	1.075,06	19.351,08
7.0			SERVICIOS GERAIS					8.321,17			8.596,25
7.1	SEINFRA	C4993	DESMOBILIZAÇÃO DE EQUIPAMENTOS EM CAVALO MECÂNICO C/ PRANCHA DE 3 EIXOS	KM	1.375,40	5,00	6,05	8.321,17	4,97	6,25	8.596,25
TOTAL GERAL C/ BDI INCLUSO (R\$)						R\$ 5.032.329,08			R\$ 5.070.056,18		

Mara Cristina Martins
Engenheira Civil
RNP-260307738-4

Mara Cristina
Martins:141056658
71

Assinado de forma digital por
Mara Cristina
Martins:14105665871
Dados: 2025.11.11 14:19:08
+03'00'



PREFEITURA MUNICIPAL DE AMONTADA/CE

Pavimentação Asfáltica (Graças a Mosquito T2 e Pernambucoquinho a Santarém) para o município de Amontada/CE

ORÇAMENTO BÁSICO



Amontada
GOVERNO MUNICIPAL

BDI MATERIAIS: 15%

TABELA 28 B.D.I 20,96%

ITEM	TABELA	CÓDIGO	SERVIÇOS	UNID.	QUANT.	PREÇO UNIT.	PREÇO UNIT. C/ BDI	PREÇO
1.0	-	-	SERVIÇOS PRELIMINARES					31.436,13
1.1	SEINFRA	C1937	PLACAS PADRAO DE OBRA	M2	12,00	187,01	226,21	2.714,52
1.2	SEINFRA	C4992	MOBILIZAÇÃO DE EQUIPAMENTOS EM CAVALO MECÂNICO C/ PRANCHA DE 3 EIXOS	KM	1.375,40	5,00	6,05	8.321,17
1.3	SEINFRA	C2850	INSTALAÇÕES PROVISÓRIAS DE LUZ , FORÇA,TELEFONE E LÓGICA	UN	1,00	1.676,69	2.028,12	2.028,12
1.4	SEINFRA	C4994	LOCAÇÃO DE CONTEINER ALMOXARIFADO COM PISO NAVAL - 6,00M X 2,35M	MÊS	8,00	800,60	968,41	7.747,28
1.5	SEINFRA	C4997	LOCAÇÃO DE CONTEINER ESCRITORIO COM BANHEIRO (01 VASO SANITÁRIO, 01 LAVATÓRIO E 01 CHUVEIRO), JANELA EM VIDRO, PORTAS, LUMINÁRIAS, TOMADAS, FORRO EM PVC, AR CONDICIONADO E ISOLAMENTO TERMO-ACÚSTICO EM ISOPOR - 6.00 X 2.35M	MÊS	8,00	1.097,99	1.328,13	10.625,04
2.0	-	-	ADMINISTRAÇÃO LOCAL					202.116,00
2.1	COMPOSIÇÃO	-	ADMINISTRAÇÃO LOCAL	%	100,00	1.670,93	2.021,16	202.116,00
3.0	-	-	MOVIMENTOS DE TERRA					1.924.229,78
3.1			EXPURGO					
3.1.1	SEINFRA	C4919	LIMPEZA MECANIZADA DE TERRENO COM REMOCAO DE CAMADA VEGETAL, UTILIZANDO TRATOR DE ESTEIRAS	M2	33.834,80	0,23	0,28	9.473,74
3.1.2	SEINFRA	C0710	CARGA MECANIZADA DE TERRA EM CAMINHÃO BASCULANTE	M3	22.838,49	4,42	5,35	122.185,92
3.1.3	SEINFRA	C3143	TRANSPORTE LOCAL C/ DMT ATÉ 4,00 KM (Y = 1,26X + 1,32)	T	18.270,79	5,10	6,17	112.730,77
3.2			PREPARAÇÃO DO SUB-LEITO					
3.2.1	SEINFRA	C4549	RECICLAGEM DE BASE E REVESTIMENTO SEM ADIÇÃO DE MATERIAL	M3	13.533,92	67,61	81,78	1.106.803,98
3.3			ATERRO					
3.3.1	SEINFRA	C3211	ESCAVAÇÃO E CARGA DE MATERIAL DE JAZIDA	M3	1.544,99	4,90	5,93	9.161,79
3.3.2	SEINFRA	C3144	TRANSPORTE LOCAL COM DMT ENTRE 4,01 Km E 30,00 Km (Y = 0,90X + 1,32)	T	2.471,98	6,90	8,35	20.641,03
3.3.3	SEINFRA	C3146	COMPACTAÇÃO DE ATERROS 100% P.N	M3	1.188,45	5,06	6,12	7.273,31
3.3.4	SEINFRA	C2840	INDENIZAÇÃO DE JAZIDA	M3	1.544,99	1,57	1,90	2.935,48
3.4			BASE					
3.4.1	SEINFRA	C2840	INDENIZAÇÃO DE JAZIDA	M3	13.729,56	1,57	1,90	26.086,16
3.4.2	SEINFRA	C3217	ESTABILIZAÇÃO GRANULOMETRICA DE SOLOS S/ MISTURA DE MATERIAIS (S/TRANSP)	M3	10.561,20	28,64	34,64	365.839,97

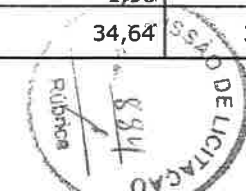

PREFEITURA MUNICIPAL DE AMONTADA/CE

Pavimentação Asfáltica (Graças a Mosquito T2 e Pernambucoquinho a Santarém) para o município de Amontada/CE

ORÇAMENTO BÁSICO



BDI MATERIAIS: 15%

						TABELA 28 B.D.I 20,96%		
ITEM	TABELA	CODIGO	SERVIÇOS	UNID.	QUANT.	PREÇO UNIT.	PREÇO UNIT. C/ BDI	PREÇO
3.4.3	SEINFRA	C3144	TRANSPORTE LOCAL COM DMT ENTRE 4,01 Km E 30,00 Km (Y = 0,90X + 1,32)	T	16.897,92	6,90	8,35	141.097,63
4.0	-	-	PAVIMENTAÇÃO					1.991.495,22
4.1			IMPRIMAÇÃO					
4.1.1	SEINFRA	C3221	IMPRIMAÇÃO - EXECUÇÃO (S/TRANSP)	M2	63.440,25	0,51	0,62	39.332,96
4.2			TRATAMENTO SUPERFICIAL DUPLO COM CAPA SELANTE					
4.2.1	SEINFRA	C3241	TRATAMENTO SUPERFICIAL DUPLO C/CAPA SELANTE (S/TRANSP)	M2	63.440,25	9,82	11,88	753.670,17
4.3			TRANSPORTES DE MATERIAIS ATÉ A OBRA					
4.3.1	SEINFRA	C3311	TRANSPORTE COMERCIAL EM RODOVIA PAVIMENTADA (Y = 0,49X)	T	1.776,33	35,03	42,37	75.263,10
4.3.2	SEINFRA	I0001	TRANSPORTE COMERCIAL DE MATERIAL BETUMINOSO A FRIO (Y = 0,57X + 55,44)	T	50,75	162,63	187,02	9.491,27
4.3.3	SEINFRA	I0001	TRANSPORTE COMERCIAL DE MATERIAL BETUMINOSO A FRIO (Y = 0,57X + 55,44)	T	190,32	162,63	187,02	35.593,65
4.4			AQUISIÇÃO DE MATERIAIS ASFÁLTICOS					
4.4.1	SEINFRA	I0809	ASFALTO DILUÍDO - CM 30	T	50,75	6.100,45	7.015,52	356.037,64
4.4.2	SEINFRA	I2569	EMULSÃO ASFÁLTICA RR 2C	T	190,32	3.299,28	3.794,17	722.106,43
5.0	-	-	DRENAGEM					690.100,05
5.1	SEINFRA	C4583	MEIO FIO CONJUGADO C/ SARJETA, EXTRUSADO COM CONCRETO FCK 20 MPa	M	3.540,00	77,71	94,00	332.760,00
5.2	SEINFRA	C3110	SAÍDA D'ÁGUA C/ DISSIPADOR DE ENERGIA	UN	177,00	284,58	344,23	60.928,71
5.3	SEINFRA	C0408	BOCA DE BUEIRO SIMPLES CAPEADO (1.00 X 1.00m)	UN	18,00	2.215,49	2.679,86	48.237,48
5.4	SEINFRA	C0409	BOCA DE BUEIRO SIMPLES CAPEADO (1.50 X 1.00m)	UN	12,00	2.689,02	3.252,64	39.031,68
5.5	SEINFRA	C4675	AQUISIÇÃO E ASSENTAMENTO DE TUBO CORRUGADO DE DUPLA PAREDE PEAD D=60,0cm	M	162,00	576,96	697,89	113.058,18
5.6	SEINFRA	C4677	AQUISIÇÃO E ASSENTAMENTO DE TUBO CORRUGADO DE DUPLA PAREDE PEAD D=90,0cm	M	72,00	1.103,26	1.334,50	96.084,00



PREFEITURA MUNICIPAL DE AMONTADA/CE

município de Amontada/CE



COMPOSIÇÃO DE BDI - SERVIÇOS (C/ desoneração)

COD	DESCRIÇÃO	%
	Despesas Indiretas	
AC	Administração central	4,60
DF	Despesas financeiras	1,20
R	Riscos	0,56

	Benefício	
S + G	Garantia/seguros	0,59
L	Lucro	6,64

I	Impostos	9,25
	PIS	0,65
	COFINS	3,00
	ISS	2,00
	CPRB (3,6%, Apenas quando tiver desoneração INSS)	3,60
	TOTAL DOS IMPOSTOS	9,25

	BDI =	25,76%
--	--------------	---------------

$$BDI = \frac{(1 + AC + S + R + G)(1 + DF)(1 + L)}{(1 - I)} - 1$$

Mara Cristina Assinado de forma digital por Mara Cristina Martins:14105665871
5665871 Dados: 2025.11.12 07:37:55 -03'00'

Mara Cristina Martins
Engenheira Civil
RNP-260307738-4

Pavimentação Asfáltica (Graças a Mosquito T2 e Pernambuquinho a Santarém) para o município de Amontada/CE

COMPOSIÇÃO DE BDI - MATERIAIS

ÇOD	DESCRIÇÃO	%
Despesas Indiretas		
AC	Administração central	3,66
DF	Despesas financeiras	1,11
R	Riscos	0,89

Benefício		
S + G	Garantia/seguros	0,82
L	Lucro	4,00

I Impostos		
	PIS	0,65
	COFINS	3,00
	ISS	
	CPRB (4,5%, Apenas quando tiver desoneração INSS)	
	TOTAL DOS IMPOSTOS	3,65

BDI =		15,00%
--------------	--	---------------

$$BDI = \frac{(1 + AC + S + R + G)(1 + DF)(1 + L)}{(1 - I)} - 1$$

Mara Cristina
Martins:1410
5665871

Assinado de forma
digital por Mara Cristina
Martins:14105665871
Dados: 2025.11.12
07:37:39 -03'00'

Mara Cristina Martins
Engenheira Civil
RNP-260307738-4

PREFEITURA MUNICIPAL DE AMONTADA/CE

município de Amontada/CE



COMPOSIÇÃO DE BDI - SERVIÇOS (S/ desoneração)

COD	DESCRIÇÃO	%
	Despesas Indiretas	
AC	Administração central	4,60
DF	Despesas financeiras	1,20
R	Riscos	0,56

	Benefício	
S + G	Garantia/seguros	0,59
L	Lucro	6,64

I	impostos	5,65
	PIS	0,65
	COFINS	3,00
	ISS	2,00
	CPRB (4,5%, Apenas quando tiver desoneração INSS)	
	TOTAL DOS IMPOSTOS	5,65

BDI = 20,96%

$$BDI = \frac{(1 + AC + S + R + G)(1 + DF)(1 + L)}{(1 - I)} - 1$$

Mara Cristina
 Martins:14105665871
 665871

Assinado de forma digital por Mara Cristina
 Martins:14105665871
 Dados: 2025.11.12 07:37:25 -03'00'

Mara Cristina Martins
 Engenheira Civil
 RNP-260307738-4

PREFEITURA MUNICIPAL DE AMONTADA/CE

Pavimentação Asfáltica (Graças a Mosquito T2 e Pernambuco a Santarém) para o município de Amontada/CE

TABELA 28 B.D.I 20,96% B.D.I MARERIAIS 15,00%



C1937 - PLACAS PADRÃO DE OBRA - M2

MAO DE OBRA		Unidade	Coefficiente	Preço	Total
12543	SERVENTE	H	2,0000	20,2600	40,5200
				Total:	40,5200

MATERIAIS

10537	CHAPA DE AÇO GALVANIZADA ESP. 0,3MM	M2	1,0200	39,0300	39,8106
11100	ESMALTE SINTETICO	L	1,0000	31,8800	31,8800
11691	PONTALETE / BARROTE DE 3"x3"	M	4,5000	16,0900	72,4050
11725	PREGO 15X15 (1.1/4" x 13) (APROXIMADAMENTE 672UN/KG)	KG	0,1500	15,9900	2,3985
				Total:	146,4941
				Total Simples:	187,01
				Encargos Sociais:	INCLUSO
				Valor BDI:	39,20
				Valor Geral:	226,21

C4992 - MOBILIZAÇÃO DE EQUIPAMENTOS EM CAVALO MECÂNICO C/ PRANCHA DE 3 EIXOS - KM

EQUIPAMENTOS (CHORARIO)		Unidade	Coefficiente	Preço	Total
10716	CAVALO MECÂNICO C/PRANC. 3 EIXOS (CHP)	H	0,0125	400,3973	5,0050
				Total:	5,0050
				Total Simples:	5,00
				Encargos Sociais:	INCLUSO
				Valor BDI:	1,05
				Valor Geral:	6,05

C2850 - INSTALAÇÕES PROVISÓRIAS DE LUZ , FORÇA,TELEFONE E LÓGICA - UN

MATERIAIS		Unidade	Coefficiente	Preço	Total
10125	ARMAÇÃO REX TRIFASICA COM ROLDANA	UN	1,0000	81,8600	81,8600
10355	CABO ISOLADO PVC 750V 10MM2	M	60,0000	9,3300	559,6000
10840	CONECTOR SPLIT-BOLT P/CABO 10MM2	UN	4,0000	6,0200	24,0800
10952	CURVA DE PVC RIGIDO PARA ELETRODUTO DE 1"	UN	2,0000	4,1400	8,2800
11070	ELETRODUTO DE PVC RIGIDO 1"	M	6,0000	7,1400	42,8400
11406	LÚVA DE PVC RIGIDO PARA ELETRODUTO 1"	UN	2,0000	1,6500	3,3000
12352	HASTE DE ATERRAMENTO COPERWELD 5/8" x 2.40M	UN	1,0000	53,2800	53,2800
12383	NOFUSE DE 70 A.	UN	1,0000	29,1500	29,1500
12405	POSTE DE CONCRETO DUPLO T (150/9), RESISTÊNCIA NOMINAL 150KG, H=9,00M, PESO APROXIMADO 470KG	UN	1,0000	601,7000	601,7000
12413	QUADRO DE MEDIÇÃO TRIFASICA EM POSTE	UN	1,0000	272,4000	272,4000
				Total:	1.676,6900
				Total Simples:	1.676,69
				Encargos Sociais:	INCLUSO
				Valor BDI:	351,43
				Valor Geral:	2.028,12

C4994 - LOCAÇÃO DE CONTÊINER ALMOXARIFADO COM PISO NAVAL - 6,00M X 2,35M - MÊS

MATERIAIS		Unidade	Coefficiente	Preço	Total
19469	LOCAÇÃO DE CONTÊINER ALMOXARIFADO COM PISO NAVAL - 6,00M X 2,35M	MÊS	1,0000	300,6000	300,6000
				Total:	300,6000
				Total Simples:	300,60
				Encargos Sociais:	INCLUSO
				Valor BDI:	167,81
				Valor Geral:	968,41



Amontada
GOVERNO MUNICIPAL

PREFEITURA MUNICIPAL DE AMONTADA/CE

Pavimentação Asfáltica (Graças a Mosquito T2 e Pernambuco a Santarém) para o município de Amontada/CE

TABELA 28 B.D.I 20,96% B.D.I MARERIAIS 15,00%

C4997 - LOCAÇÃO DE CONTÊINER ESCRITÓRIO COM BANHEIRO (01 VASO SANITÁRIO, 01 LAVATÓRIO E 01 CHUVEIRO), JANELA EM VIDRO, PORTAS, LUMINÁRIAS, TOMADAS, FORRO EM PVC, AR CONDICIONADO E ISOLAMENTO TERMO-ACÚSTICO EM ISOPOR - 6,00 X 2,35M - MÊS

MATERIAIS	Unidade	Coeficiente	Preço	Total
19478 LOCAÇÃO DE CONTÊINER ESCRITÓRIO COM BANHEIRO (01 VASO SANITÁRIO, 01 LAVATÓRIO E 01 CHUVEIRO), JANELA EM VIDRO, PORTAS, LUMINÁRIAS, TOMADAS, FORRO EM PVC, AR CONDICIONADO E ISOLAMENTO TERMO-ACÚSTICO EM ISOPOR - 6,00 X 2,35M - MÊS	MÊS	1,0000	1.097,9900	1.097,9900
Total:				1.097,9900
Total Simples:				1.097,99
Encargos Sociais:				INCLUSO
Valor BDI:				230,14
Valor Geral:				1.328,13

ADMINISTRAÇÃO LOCAL DA OBRA - ENCARGOS (48,36%) INCORPORADOS NO PREÇO UNITÁRIO

Código	Descrição	Unidade	Coeficiente	Preço	Total
18590	ENCARREGADO GERAL/MESTRE DE OBRA	HxMÊS	1,00	6.963,71	6.963,71
18960	ENGENHEIRO COORDENADOR	HxMÊS	0,38	36.639,33	13.922,95
TOTAL SIMPLES					20.886,66
TOTAL PARA 8 MESES					167.093,28
FRAÇÃO DE 100%					1.670,93
BDI: 20,96%					350,23
TOTAL GERAL					2.021,16

C4919 - LIMPEZA MECANIZADA DE TERRENO COM REMOCAO DE CAMADA VEGETAL, UTILIZANDO TRATOR DE ESTEIRAS - M2

EQUIPAMENTOS (CHORARIO)	Unidade	Coeficiente	Preço	Total
10779 TRATOR DE ESTEIRAS C/LÂMINA E ESC. HP 155 (CHP)	H	0,0006	281,2220	0,1687
Total:				0,1687
MAO DE OBRA				
12543 SERVENTE	H	0,0030	20,2600	0,0608
Total:				0,0608
Total Simples:				0,23
Encargos Sociais:				INCLUSO
Valor BDI:				0,05
Valor Geral:				0,28

C0710 - CARGA MECANIZADA DE TERRA EM CAMINHÃO BASCULANTE - M3

EQUIPAMENTOS (CHORARIO)	Unidade	Coeficiente	Preço	Total
10690 CAMINHÃO BASCULANTE 6 M3 (CHP)	H	0,0098	176,6602	1,7313
10708 CARREGADEIRA DE PNEUS HP 111 (CHP)	H	0,0098	233,4827	2,2831
Total:				4,0194
MAO DE OBRA				
12543 SERVENTE	H	0,0196	20,2600	0,3971
Total:				0,3971
Total Simples:				4,42
Encargos Sociais:				INCLUSO
Valor BDI:				0,00
Valor Geral:				4,42

C3143 - TRANSPORTE LOCAL C/ DMT ATÉ 4,00 KM (Y = 1,25X + 1,30)

EQUIPAMENTOS (CHORARIO)	Unidade	Coeficiente	Preço	Total
10576 CAMINHÃO BASCULANTE 12 M3 (CHP)	H	0,0000	71,8161	0,0000
10688 CAMINHÃO BASCULANTE 12 M3 (CHP)	H	0,0000	213,3772	0,0000

PREFEITURA MUNICIPAL DE AMONTADA/CE
Pavimentação Asfáltica (Graças a Mosquito T2 e Pernambuco a Santarém) para o município de Amontada/CE

TABELA 28 B.D.I 20,96% B.D.I MARERIAIS 15,00%



DEFAULT		Unidade			Total: 0,0000
I2897	CONSTANTE DO TRANSPORTE	UN	1,3172	1,0000	0,0000
I2896	TRANSPORTE	TxKM	0,9036	1,0000	0,0000
					Total: 0,0000
				Total Simples:	0,00
				Encargos Sociais:	INCLUSO
				Valor BDI:	0,00
				Valor Geral:	0,00

C4549 - RECICLAGEM DE BASE E REVESTIMENTO SEM ADIÇÃO DE MATERIAL - M3

EQUIPAMENTOS (CHORARIO)		Unidade	Coefficiente	Preço	Total
I0590	CAMINHÃO TANQUE 8.000 I (CHI)	H	0,0118	73,4441	0,8630
I0607	COMPAC. DE PNEUS PRES. VAR. AUTOPR. (CHI)	H	0,0233	97,9640	2,2777
I0609	COMPAC. LISO VIBRAT. AUTOPROPELIDO (CHI)	H	0,0215	84,0245	1,8065
I0642	MOTO NIVELADORA (CHI)	H	0,0228	126,2282	2,8717
I0698	CAMINHÃO TANQUE 3.000 I (CHP)	H	0,0133	216,8311	2,8730
I0721	COMPAC. DE PNEUS PRES. VAR. AUTOPR. (CHP)	H	0,0018	249,8640	0,4373
I0722	COMPAC. LISO VIBRAT. AUTOPROPELIDO (CHP)	H	0,0035	229,4006	0,8029
I0756	MOTO NIVELADORA (CHP)	H	0,0023	312,0711	0,7022
I7420	RECICLADORA À FRIO (CHP)	H	0,0250	1.069,0867	26,7272
I7421	RECICLADORA À FRIO (CHI)	H	0,0000	440,9145	0,0000
				Total:	39,3615
MAO DE OBRA					
I2543	SERVENTE	H	0,2500	20,2600	5,0650
				Total:	5,0650
MATERIAIS					
I8416	PORTA DENTES P/ RECICLADORA	UN	0,0160	364,4100	5,8306
I8417	DENTE DE CORTE P/ RECICLADORA	UN	0,3200	54,2200	17,3504
				Total:	23,1810
				Total Simples:	67,61
				Encargos Sociais:	INCLUSO
				Valor BDI:	14,17
				Valor Geral:	81,78

C3211 - ESCAVAÇÃO E CARGA DE MATERIAL DE JAZIDA - M3

EQUIPAMENTOS (CHORARIO)		Unidade	Coefficiente	Preço	Total
I0596	CARREGADEIRA DE PNEUS HP 180 (CHI)	H	0,0001	109,9868	0,0100
I0666	TRATOR DE ESTEIRAS C/LÂMINA E ESC. HP 155 (CHI)	H	0,0000	96,8331	0,0000
I0710	CARREGADEIRA DE PNEUS HP 180 (CHP)	H	0,0074	331,6739	2,4700
I0779	TRATOR DE ESTEIRAS C/LÂMINA E ESC. HP 155 (CHP)	H	0,0075	281,2220	2,1100
				Total:	4,5900
MAO DE OBRA					
I2543	SERVENTE	H	0,0150	20,2600	0,3100
				Total:	0,3100
				Total Simples:	4,90
				Encargos Sociais:	INCLUSO
				Valor BDI:	1,03
				Valor Geral:	5,93

C3144 - TRANSPORTE LOCAL COM DMT ENTRE 4,01 Km E 30,00 Km (Y = 0,89X + 1,30)

EQUIPAMENTOS (CHORARIO)		Unidade	Coefficiente	Preço	Total
I0576	CAMINHÃO BASCULANTE 12 M3 (CHP)	H	0,0000	71,8161	0,0000



Amontada
GOVERNO MUNICIPAL

PREFEITURA MUNICIPAL DE AMONTADA/CE

Pavimentação Asfáltica (Graças a Mosquito T2 e Pernambuquinho a Santarém) para o município de Amontada/CE

TABELA 28 B.D.I 20,96% B.D.I MARERIAIS 15,00%

10688	CAMINHÃO BASCULANTE 12 M3 (CHP)	H	0,0000	213,3772	0,0000
Total:					0,0000
DEFAULT		Unidade			
12897	CONSTANTE DO TRANSPORTE	UN	1,3172	1,0000	0,0000
12896	TRANSPORTE	TxKM	0,9036	1,0000	0,0000
Total:					0,0000
Total Simples:					0,00
Encargos Sociais:					INCLUSO
Valor BDI:					0,00
Valor Geral:					0,00

C3146 - COMPACTAÇÃO DE ATERROS 100% P.N - M3

EQUIPAMENTOS (CHORARIO)		Unidade	Coefficiente	Preço	Total
10590	CAMINHÃO TANQUE 8.000 l (CHI)	H	0,0000	73,4441	0,0000
10610	COMPAC. PÉ DE CARNEIRO VIBRAT. AUTOPROP. (CHI)	H	0,0018	85,3841	0,1556
10625	GRADE DF DISCOS (CHI)	H	0,0008	4,8946	0,0037
10642	MOTO NIVELADORA (CHI)	H	0,0000	126,2282	0,0000
10667	TRATOR DE PNEUS (CHI)	H	0,0008	39,6218	0,0299
10698	CAMINHÃO TANQUE 8.000 l (CHP)	H	0,0089	216,8311	1,9274
10723	COMPAC. PÉ DE CARNEIRO VIBRAT. AUTOPROP. (CHP)	H	0,0026	232,0866	0,6086
10739	GRADE DE DISCOS (CHP)	H	0,0037	6,8842	0,0254
10756	MOTO NIVELADORA (CHP)	H	0,0044	312,0711	1,3870
10780	TRATOR DE PNEUS (CHP)	H	0,0037	127,1449	0,4690
Total:					4,6066
MAO DE OBRA					
12543	SERVENTE	H	0,0222	20,2600	0,4502
Total:					0,4502
Total Simples:					5,06
Encargos Sociais:					INCLUSO
Valor BDI:					1,06
Valor Geral:					6,12

C2840 - INDENIZAÇÃO DE JAZIDA - M3

MATERIAIS		Unidade	Coefficiente	Preço	Total
12354	INDENIZAÇÃO DE JAZIDA	M3	1,0000	1,5700	1,5700
Total:					1,5700
Total Simples:					1,57
Encargos Sociais:					INCLUSO
Valor BDI:					0,33
Valor Geral:					1,90

C3217 - ESTABILIZAÇÃO GRANULOMÉTRICA DE SOLOS S/ MISTURA DE MATERIAIS (S/TRANSP) - M3

EQUIPAMENTOS (CHORARIO)		Unidade	Coefficiente	Preço	Total
10590	CAMINHÃO TANQUE 8.000 l (CHI)	H	0,0104	73,4441	0,7616
10607	COMPAC. DE PNEUS PRES. VAR. AUTOPR. (CHI)	H	0,0167	97,9640	1,6327
10609	COMPAC. LISO VIBRAT. AUTOPROPELIDO (CHI)	H	0,0150	84,0245	1,2604
10625	GRADE DE DISCOS (CHI)	H	0,0026	4,8946	0,0127
10642	MOTO NIVELADORA (CHI)	H	0,0000	126,2282	0,0000
10667	TRATOR DE PNEUS (CHI)	H	0,0026	39,6218	0,1027
10698	CAMINHÃO TANQUE 8.000 l (CHP)	H	0,0267	216,8311	5,7822
10721	COMPAC. DE PNEUS PRES. VAR. AUTOPR. (CHP)	H	0,0019	249,8640	0,4627
10722	COMPAC. LISO VIBRAT. AUTOPROPELIDO (CHP)	H	0,0035	229,4006	0,8072
10739	GRADE DE DISCOS (CHP)	H	0,0159	6,8842	0,1096



Amontada
GOVERNO MUNICIPAL

PREFEITURA MUNICIPAL DE AMONTADA/CE
Pavimentação Asfáltica (Graças a Mosquito T2 e Pernambquinho a Santarém) para o município de Amontada/CE

TABELA 28 B.D.I 20,96% B.D.I MATERIAIS 15,00%

10756	MOTO NIVELADORA (CHP)	H	0,0185	312,0711	5,7791
10780	TRATOR DE PNEUS (CHP)	H	0,0159	127,1449	2,0249
					Total: 18,7358
MAO DE OBRA					
12543	SERVENTE	H	0,0926	20,2600	1,8759
					Total: 1,8759
SERVIÇOS					
C3160	DESMATAMENTO DE JAZIDA	M2	1,0000	0,4256	0,4256
C3211	ESCAVAÇÃO E CARGA DE MATERIAL DE JAZIDA	M3	1,4000	4,8962	6,8547
C3218	EXPURGO DE JAZIDA	M3	0,2000	3,7412	0,7482
					Total: 8,0285
					Total Simples: 28,64
					Encargos Sociais: INCLUSO
					Valor BDI: 6,00
					Valor Geral: 34,64

C3221 - IMPRIMAÇÃO - EXECUÇÃO (S/TRANSP) - M2

EQUIPAMENTOS (CHORARIO)		Unidade	Coefficiente	Preço	Total
10585	CAMINHÃO DISTRIBUIDOR DE LIGANTE (CHI)	H	0,0000	114,0986	0,0000
10661	TANQUE DE ESTOCAGEM DE ASFALTO (CHI)	H	0,0000	23,6427	0,0000
10667	TRATOR DE PNEUS (CHI)	H	0,0003	39,6218	0,0128
10672	VASSOURA MECÂNICA (CHI)	H	0,0003	9,0443	0,0029
10694	CAMINHÃO DISTRIBUIDOR DE LIGANTE (CHP)	H	0,0008	285,5115	0,2196
10774	TANQUE DE ESTOCAGEM DE ASFALTO (CHP)	H	0,0015	34,6907	0,0534
10780	TRATOR DE PNEUS (CHP)	H	0,0004	127,1449	0,0567
10785	VASSOURA MECÂNICA (CHP)	H	0,0004	12,5772	0,0056
					Total: 0,3510
MAO DE OBRA					
12543	SERVENTE	H	0,0077	20,2600	0,1558
					Total: 0,1558
					Total Simples: 0,51
					Encargos Sociais: INCLUSO
					Valor BDI: 0,11
					Valor Geral: 0,62

C3241 - TRATAMENTO SUPERFICIAL DUPLO C/CAPA SELANTE (S/TRANSP) - M2

EQUIPAMENTOS (CHORARIO)		Unidade	Coefficiente	Preço	Total
10585	CAMINHÃO DISTRIBUIDOR DE LIGANTE (CHI)	H	0,0037	114,0986	0,4186
10607	COMPAC. DE PNEUS PRES. VAR. AUTOPR. (CHI)	H	0,0014	97,9640	0,1339
10608	COMPACTADOR LISO TANDEM AUTOPROPELIDO (CHI)	H	0,0017	61,7503	0,1022
10624	ESPALHADOR DE AGREGADOS REBOC. (CHI)	H	0,0000	8,4055	0,0000
10661	TANQUE DE ESTOCAGEM DE ASFALTO (CHI)	H	0,0000	23,6427	0,0000
10667	TRATOR DE PNEUS (CHI)	H	0,0070	39,6218	0,2765
10672	VASSOURA MECÂNICA (CHI)	H	0,0070	9,0443	0,0631
10694	CAMINHÃO DISTRIBUIDOR DE LIGANTE (CHP)	H	0,0035	285,5115	1,0065
10721	COMPAC. DE PNEUS PRES. VAR. AUTOPR. (CHP)	H	0,0058	249,8640	1,4560
10726	COMPACTADOR LISO TANDEM AUTOPROPELIDO (CHP)	H	0,0055	116,5595	0,6462
10738	ESPALHADOR DE AGREGADOS REBOC. (CHP)	H	0,0072	11,6889	0,0841
10774	TANQUE DE ESTOCAGEM DE ASFALTO (CHP)	H	0,0144	34,6907	0,4991
10780	TRATOR DE PNEUS (CHP)	H	0,0002	127,1449	0,0274
10785	VASSOURA MECÂNICA (CHP)	H	0,0002	12,5772	0,0027
					Total: 4,7163

MAO DE OBRA



Amontada
GOVERNO MUNICIPAL

PREFEITURA MUNICIPAL DE AMONTADA/CE
Pavimentação Asfáltica (Graças a Mosquito T2 e Pernambuco a Santarém) para o município de Amontada/CE

TABELA 28 B.D.I 20,96% B.D.I MARERIAIS 15,00%

12543	SERVENTE	H	0,0863	20,2600	1,7491
					Total: 1,7491
SERVIÇOS					
C3252	BRITA PRODUZIDA PARA REVESTIMENTOS BETUMINOSOS	M3	0,0300	111,8300	3,3549
					Total: 3,3549
					Total Simples: 9,82
					Encargos Sociais: INCLUSO
					Valor BDI: 2,06
					Valor Geral: 11,88

C3311 - TRANSPORTE COMERCIAL EM RODOVIA PAVIMENTADA (Y = 0,49X)

EQUIPAMENTOS (CHORARIO)		Unidade	Coefficiente	Preço	Total
I0582	CAMINHÃO C/CARROCERIA DE MADEIRA HP 184 (CHI)	H	0,0000	69,6328	0,0000
I0693	CAMINHÃO C/CARROCERIA DE MADEIRA HP 184 (CHP)	H	0,0000	206,2341	0,0000
					Total: 0,0000
DEFAULT		Unidade			
I2896	TRANSPORTE	TxKM	0,4898	1,0000	0,0000
					Total: 0,0000
					Total Simples: 0,00
					Encargos Sociais: INCLUSO
					Valor BDI: 0,00
					Valor Geral: 0,00

I0001 - TRANSPORTE COMERCIAL DE MATERIAL BETUMINOSO À FRIO (Y = 0,57X + 55,44)

DEFAULT		Unidade	Coefficiente	Preço	Total
I2807	CONSTANTE DO TRANSPORTE	UN	55,4400	1,0000	0,0000
I2896	TRANSPORTE	TxKM	0,5700	1,0000	0,0000
					Total: 0,0000
					Total Simples: 0,00
					Encargos Sociais: INCLUSO
					Valor BDI: 0,00
					Valor Geral: 0,00

I0809 - ASFALTO DILUÍDO - CM 30

DEFAULT		Unidade	Coefficiente	Preço	Total
I0809	ASFALTO DILUÍDO - CM 30	T	1,0000	6.100,4500	6.100,4500
					Total: 6.100,4500
					Total Simples: 6.100,45
					Encargos Sociais: INCLUSO
					Valor BDI: 915,07
					Valor Geral: 7.015,52

I2569 - EMULSÃO ASFÁLTICA RR 2C

DEFAULT		Unidade	Coefficiente	Preço	Total
I2569	-EMULSÃO ASFÁLTICA RR 2C	T	1,0000	3.299,2800	3.299,2800
					Total: 3.299,2800
					Total Simples: 3.299,28
					Encargos Sociais: INCLUSO
					Valor BDI: 494,89
					Valor Geral: 3.794,17

C4583 - MEIO FIG CONJUGADO C/ SARJETA, EXTRUSADO COM CONCRETO FCK 20 MPa - M

EQUIPAMENTOS (CHORARIO)		Unidade	Coefficiente	Preço	Total
-------------------------	--	---------	--------------	-------	-------



Amontada
GOVERNO MUNICIPAL

PREFEITURA MUNICIPAL DE AMONTADA/CE

Pavimentação Asfáltica (Graças a Mosquito T2 e Pernambuco a Santarém) para o município de Amontada/CE

TABELA 28 B.D.I 20,96% B.D.I MATERIAIS 15,00%

18567	EXTRUSORA DE PERFIS DE CONCRETO ACOPLADA C/ FORMA E MOTOR DIESEL 10 HP	H	0,0667	60,0300	4,0040
					Total: 4,0040
MAO DE OBRA					
12391	PEDREIRO	H	0,0667	26,8600	1,7916
12543	SERVENTE	H	0,1334	20,2600	2,7027
					Total: 4,4943
SERVIÇOS					
C0588	CAIAÇÃO EM DUAS DEMÃOS COM SUPERCAL	M2	0,7200	5,8130	4,1854
C0842	CONCRETO P/VIBR., FCK 20 MPa COM AGREGADO ADQUIRIDO	M3	0,0870	535,1109	46,5546
C1604	LANÇAMENTO E APLICAÇÃO DE CONCRETO S/ ELEVAÇÃO	M3	0,0870	175,2800	15,2494
C2784	ESCAVAÇÃO MANUAL SOLO DE 1A.CAT. PROF. ATÉ 1.50m	M3	0,0600	53,6890	3,2213
					Total: 69,2107
					Total Simples: 77,71
					Encargos Sociais: INCLUSO
					Valor BDI: 16,29
					Valor Geral: 94,00

C3110 - SAIDA D'AGUA C/ DISSIPADOR DE ENERGIA - UN

MAO DE OBRA	Unidade	Coefficiente	Preço	Total	
12391 PEDREIRO	H	0,0300	26,8600	0,8058	
12543 SERVENTE	H	0,0600	20,2600	1,2156	
				Total: 2,0214	
SERVIÇOS					
C1405	FORMA PLANA CHAPA COMPENSADA RESINADA, ESP.= 12mm UTIL. 3 X	M2	1,0800	146,4680	158,1854
C2784	ESCAVAÇÃO MANUAL SOLO DE 1A.CAT. PROF. ATÉ 1.50m	M3	0,3710	53,6890	19,9186
C3227	PEDRA DE MÃO/POLIÉDRICA	M3	0,2310	44,4563	10,2694
C3268	CONCRETO P/VIBR., FCK=10MPa COM AGREGADO PRODUZIDO (S/TRANSP.)	M3	0,2200	428,1308	94,1888
					Total: 282,5622
					Total Simples: 284,58
					Encargos Sociais: INCLUSO
					Valor BDI: 59,65
					Valor Geral: 344,23

C0408 - BOCA DE BUEIRO SIMPLES CAPEADO (1.00 X 1.00m) - UN

SERVIÇOS	Unidade	Coefficiente	Preço	Total	
C0057	ALVENARIA DE PEDRA ARGAMASSADA (TRAÇO 1:4) C/AGREGADOS PRODUZIDOS (S/TRANSP)	M3	3,2640	469,0336	1.530,9258
C1402	FORMA PLANA CHAPA COMPENSADA RESINADA, ESP.= 10mm P/GALERIA E BUEIROS CAPEADOS	M2	9,1000	75,2267	684,5630
					Total: 2.215,4888
					Total Simples: 2.215,49
					Encargos Sociais: INCLUSO
					Valor BDI: 464,37
					Valor Geral: 2.679,86

C0409 - BOCA DE BUEIRO SIMPLES CAPEADO (1.50 X 1.00m) - UN

SERVIÇOS	Unidade	Coefficiente	Preço	Total	
C0057	ALVENARIA DE PEDRA ARGAMASSADA (TRAÇO 1:4) C/AGREGADOS PRODUZIDOS (S/TRANSP)	M3	4,1100	469,0336	1.927,7283
C1402	FORMA PLANA CHAPA COMPENSADA RESINADA, ESP.= 10mm P/GALERIA E BUEIROS CAPEADOS	M2	10,1200	75,2267	761,2942



Amontada
GOVERNO MUNICIPAL

PREFEITURA MUNICIPAL DE AMONTADA/CE

Pavimentação Asfáltica (Graças a Mosquito T2 e Pernambuquinho a Santarém) para o município de Amontada/CE

TABELA 28 B.D.I 20,96% B.D.I MARERIAIS 15,00%

Total:	2.689,0225
Total Simples:	2.689,02
Encargos Sociais:	INCLUSO
Valor BDI:	563,62
Valor Geral:	3.252,64

C4675 - AQUISIÇÃO E ASSENTAMENTO DE TUBO CORRUGADO DE DUPLA PAREDE PEAD D=60,0cm - M

EQUIPAMENTOS (CHORARIO)		Unidade	Coefficiente	Preço	Total
I0765	RETRO ESCAVADEIRA DE PNEUS (CHP)	H	0,0045	140,7320	0,6333
				Total:	0,6333
MAO DE OBRA					
I2391	PEDREIRO	H	0,1800	26,8600	4,8348
I2543	SERVENTE	H	0,3000	20,2600	6,0780
				Total:	10,9128
MATERIAIS					
I0109	AREIA MEDIA	M3	0,6930	83,5800	57,9209
I8674	TUBO CORRUGADO DUPLA PAREDE PEAD D=60,0cm	M	1,0000	507,4900	507,4900
				Total:	565,4109
Total Simples:					576,96
Encargos Sociais:					INCLUSO
Valor BDI:					120,93
Valor Geral:					697,89

C4677 - AQUISIÇÃO E ASSENTAMENTO DE TUBO CORRUGADO DE DUPLA PAREDE PEAD D=90,0cm - M

EQUIPAMENTOS (CHORARIO)		Unidade	Coefficiente	Preço	Total
I0765	RETRO ESCAVADEIRA DE PNEUS (CHP)	H	0,0158	140,7320	2,2236
				Total:	2,2236
MAO DE OBRA					
I2391	PEDREIRO	H	0,2030	26,8600	5,4526
I2543	SERVENTE	H	0,3690	20,2600	7,4759
				Total:	12,9285
MATERIAIS					
I0109	AREIA MEDIA	M3	1,1410	83,5800	95,3648
I8676	TUBO CORRUGADO DUPLA PAREDE PEAD D=90,0cm	M	1,0000	992,7400	992,7400
				Total:	1.088,1048
Total Simples:					1.103,26
Encargos Sociais:					INCLUSO
Valor BDI:					231,24
Valor Geral:					1.334,50

C3220 - FAIXA HORIZONTAL/TINTA REFLETIVA/RESINA ACRÍLICA - M2

EQUIPAMENTOS (CHORARIO)		Unidade	Coefficiente	Preço	Total
I0583	CAMINHÃO C/CARROCERIA DE MADEIRA HP 92 (CHI)	H	0,0000	52,9166	0,0000
I0638	MÁQUINA P/PINT. FAIXAS SINAL. AUTOPR. (CHI)	H	0,0014	113,1313	0,1616
I0673	VEÍCULO UTILITÁRIO KOMBI (CHI)	H	0,0014	26,3797	0,0377
I0704	CAMINHÃO C/CARROCERIA DE MADEIRA HP 92 (CHP)	H	0,0071	125,8582	0,8990
I0752	MÁQUINA P/PINT. FAIXAS SINAL. AUTOPR. (CHP)	H	0,0057	222,9266	1,2739
I0786	VEÍCULO UTILITÁRIO KOMBI (CHP)	H	0,0057	80,1191	0,4578
				Total:	2,8300
MAO DE OBRA					
I2543	SERVENTE	H	0,0571	20,2600	1,1577
I2567	TECNICO PRE MARCADOR	H	0,0071	32,9900	0,2356
				Total:	1,3933



Amontada
GOVERNO MUNICIPAL

PREFEITURA MUNICIPAL DE AMONTADA/CE
Pavimentação Asfáltica (Graças a Mosquito T2 e Pernambuco a Santarém) para o município de Amontada/CE

TABELA 28 B.D.I 20,96% B.D.I MARERIAIS 15,00%

MATERIAIS

I2521	MICRO ESFERA DE VIDRO	KG	0,5500	7,2800	4,0040
I2533	SOLVENTE (TOLUENO)	L	0,0400	13,3400	0,5336
I2540	TINTA REFLETIVA RESINA ACRÍLICA (P/SINALIZAÇÃO)	L	0,6000	30,4000	18,2400
Total:					22,7776
Total Simples:					27,00
Encargos Sociais:					INCLUSO
Valor BDI:					5,66
Valor Geral:					32,66

C4527 - TACHA REFLETIVA BIDIRECIONAL: FORNECIMENTO/APLICAÇÃO - UN

EQUIPAMENTOS (CHORARIO)

		Unidade	Coeficiente	Preço	Total
I0704	CAMINHÃO C/CARROCERIA DE MADEIRA HP 92 (CHP)	H	0,0250	125,8582	3,1465
Total:					3,1465

MAO DE OBRA

I2391	PEDREIRO	H	0,0250	26,8600	0,6715
I2543	SERVENTE	H	0,1400	20,2600	2,8364
Total:					3,5079

MATERIAIS

I8362	TACHAS BIDIRECIONAIS	UN	1,0000	20,4400	20,4400
Total:					20,4400
Total Simples:					27,09
Encargos Sociais:					INCLUSO
Valor BDI:					5,68
Valor Geral:					32,77

C3297 - PLACA DE REGULAMENTAÇÃO/ADVERTÊNCIA REFLETIVA EM AÇO GALVANIZADO C/PELÍCULA ANTI-PICHANTE - M2

EQUIPAMENTOS (CHORARIO)

		Unidade	Coeficiente	Preço	Total
I0581	CAMINHÃO C/CARROCERIA DE MADEIRA HP 136 (CHI)	H	0,9000	66,2459	59,6213
I0703	CAMINHÃO C/CARROCERIA DE MADEIRA HP 136 (CHP)	H	0,1000	175,2984	17,5298
Total:					77,1511

MAO DE OBRA

I0498	CARPINTEIRO	H	0,1000	26,8600	2,6860
I2543	SERVENTE	H	1,0000	20,2600	20,2600
Total:					22,9460

MATERIAIS

I0198	PONTALETE / BARROTE DE 3"x3" - APARELHADO	M	3,0000	22,1100	66,3300
I2525	PARAFUSO C/PORCA E ARRUELA DE 1/4X1 1/2"	UN	2,0000	0,6000	1,2000
I2526	PARAFUSO C/PORCA E ARRUELA DE 5/16X3 1/2"	UN	3,0000	1,0400	3,1200
I2542	TRAVESSA DE MADEIRA C/SECAO DE 3"X1 1/2"	M	1,0000	10,4900	10,4900
I2573	PLACA REFLETIVA DE AÇO GALVANIZADO C/PELÍCULA ANTI-PICHANTE	M2	1,0000	671,2100	671,2100
Total:					752,3500

SERVIÇOS

C3268	CONCRETO P/VIBR., FCK=10MPa COM AGREGADO PRODUZIDO (S/TRANSP.)	M3	0,0180	428,1308	7,7064
Total:					7,7064
Total Simples:					860,15
Encargos Sociais:					INCLUSO
Valor BDI:					180,29
Valor Geral:					1.040,44

C4993 - DESMOBILIZAÇÃO DE EQUIPAMENTOS EM CAVALO MECÂNICO C/ PRANCHA DE 3 EIXOS - KM

EQUIPAMENTOS (CHORARIO)

	Unidade	Coeficiente	Preço	Total
--	---------	-------------	-------	-------



Amontada
GOVERNO MUNICIPAL

PREFEITURA MUNICIPAL DE AMONTADA/CE
Pavimenta o Asf ltica (Gra as a Mosquito T2 e Pernambuquinho a Santar m) para o munic pio de Amontada/CE

TABELA 28 B.D.I 20,96% B.D.I MARERIAIS 15,00%
I0716 CAVALO MEC NICO C/PRANC. 3 EIXOS (CHP) H

0,0125	400,3973	5,0050
	Total:	5,0050
	Total Simples:	5,00
	Encargos Sociais:	INCLUSO
	Valor BDI:	1,05
	Valor Geral:	6,05

Mara Cristina Assinado de forma
digital por Mara Cristina
Martins:1410 Martins:14105665871
5665871 Dados: 2025.11.12
07:39:33 -03'00'

Mara Cristina Martins
Engenheira Civil
RNP-260307738-4