

AVISO DE CONTRATAÇÃO DIRETA

DISPENSA DE LICITAÇÃO DE Nº 05/2026 – **ELETRÔNICA** –
PROCESSO ADMINISTRATIVO DE Nº 3208/2026, com FUNDAMENTO LEGAL - ART. Nº 75, INCISO II, DA LEI
14.133/2021.

A CÂMARA MUNICIPAL DE SANTO ANDRÉ, ESTADO DE SÃO PAULO, Inscrita no CNPJ nº 43.307.008/0001-08, com sede na Praça IV Centenário, 02 – Centro – Santo André - SP - CEP – 09040-905, torna público que, realizará contratação com critério de julgamento pelo **MENOR PREÇO GLOBAL, COM EXCLUSIVIDADE PARA ME E EPP**, em atendimento às LC 123/06 e 147/14 e nos termos do Artigo nº 75, inciso II da Lei 14.133/2021 e Resolução 03/2024 da Câmara Municipal de Santo André e as exigências estabelecidas neste aviso conforme os critérios e procedimentos a seguir definidos, objetivando obter a melhor proposta, observadas as datas e horários discriminados a seguir:

DATA LIMITE PARA APRESENTAÇÃO DAS PROPOSTAS E DOCUMENTAÇÃO:	Conforme plataforma BMNET
INÍCIO DA SESSÃO DE DISPUTA DE PREÇOS:	Conforme plataforma BMNET
REFERÊNCIAS DE HORÁRIO:	HORÁRIO DE BRASÍLIA-DF
ENDEREÇO ELETRÔNICO PARA ENVIO DA PROPOSTA E DOCUMENTAÇÃO:	https://novobmnet.com.br

1. DO OBJETO:

1.1. Aquisição de rodízio para cadeiras escritório – tipo padrão com pino HGA, conforme condições e exigências estabelecidas neste instrumento.

1.2. A descrição detalhada do objeto da presente contratação direta consta do Anexo I – Termo de Referência deste aviso, bem como as condições de habilitação estabelecidas.

1.3. Compõem este aviso, além das condições específicas, os seguintes documentos:

ANEXO I - TERMO DE REFERÊNCIA

ANEXO II - MODELO DE PROPOSTA COMERCIAL

ANEXO III - MINUTA DE CONTRATO

ANEXO IV - DECLARAÇÃO DE CUMPRIMENTO DE EXIGÊNCIAS LEGAIS

ANEXO V - DECLARAÇÃO DE NEPOTISMO

ANEXO VI - INFORMAÇÕES PARA O CONTRATO

ANEXO VII - DECLARAÇÃO DE MICROEMPRESA OU EMPRESA DE PEQUENO PORTE

2. PARTICIPAÇÃO

2.1. Poderão participar desta Dispensa os interessados cujo ramo de atividade seja compatível com o objeto deste processo e que se enquadrem como EPP, ME ou MEI.

2.2. A participação na presente dispensa eletrônica dar-se-á mediante Sistema de Licitação Eletrônica disponível no endereço <https://novobmnet.com.br>.



2.3. Os fornecedores deverão atender aos procedimentos previstos no Manual do Sistema de Dispensa Eletrônica, disponível no Portal de Compras BBMNET para acesso ao sistema e operacionalização.

2.4. O fornecedor é o responsável por qualquer transação efetuada diretamente ou por seu representante no Sistema de Dispensa Eletrônica, não cabendo ao provedor do Sistema ou ao órgão entidade promotora do procedimento a responsabilidade por eventuais danos decorrentes de uso indevido da senha, ainda que por terceiros não autorizados.

2.5. Os fornecedores deverão inserir suas propostas iniciais dentro do sistema, através do modelo disponibilizado pela Plataforma, sob o título “Ficha Técnica” e que conterá todos os itens do Anexo II - Modelo de Proposta, durante o período definido na Plataforma BBMNET para o “Recebimento das Propostas”, observando, na formulação do preço, o máximo de 02 (duas) casas decimais após a vírgula.

2.6. Cada fornecedor deverá informar em campo próprio do sistema a marca e modelo, quando se aplicar, descrição dos itens e demais informações de acordo com o Anexo II do Aviso e demais características do(s) material(is) ofertado(s).

2.7. A proposta apresentada e os lances formulados deverão incluir todas e quaisquer despesas necessárias ao cumprimento do objeto desta licitação, tais como: tributos, fretes, seguros e demais despesas inerentes, devendo o preço ofertado corresponder, rigorosamente, às especificações do objeto licitado.

2.8. A duração da etapa de lances será de 06 (seis) horas, de acordo com informação do sistema. Ao término do tempo normal estipulado, o sistema entrará na prorrogação, sendo adicionado um período de 02 (dois) minutos, prorrogáveis sempre que alguma empresa apresentar lance.

2.9. O intervalo mínimo de diferença de valores ou percentuais entre os **lances**, que incidirá em relação à proposta que cobrir a melhor oferta, deverá ser R\$ 20,00 (vinte reais).

2.10. O primeiro classificado deverá apresentar a **proposta final readequada** em até 02 (duas) horas após o término da fase de lance, que deverá ser inserida na plataforma BBMNet, sob pena de desclassificação da proposta, além das demais penalidades previstas neste Aviso.

2.11. Constatando o atendimento das exigências fixadas, o objeto será Adjudicado e Homologado ao autor da proposta ou lance de menor preço.

3. CRITÉRIOS DE JULGAMENTO DA PROPOSTA

3.1. No julgamento das propostas, a classificação se dará em ordem crescente dos preços apresentados, sendo considerada vencedora a proposta que cotar o menor preço global, observada as especificações técnicas definidas no Anexo I deste, bem como as condições exigidas no presente Aviso.

3.2. Na descrição complementar da proposta NÃO poderão constar elementos ou informações que identifiquem cada fornecedor.

3.3. Encerrada a fase de lances, será verificada a conformidade das propostas apresentadas com os requisitos estabelecidos neste Instrumento convocatório, sendo desclassificadas as que estiverem em desacordo.



3.4. No caso de o preço da proposta vencedora estar acima do estimado pela Administração, deverá haver a negociação de condições mais vantajosas.

3.4.1. Neste caso, será encaminhada contraproposta ao fornecedor que tenha apresentado o melhor preço, para que seja obtida a melhor proposta com preço compatível ao estimado pela Administração.

3.4.2. A negociação poderá ser feita com os demais fornecedores classificados, respeitada a ordem de classificação, quando o primeiro colocado, mesmo após a negociação, for desclassificado em razão de sua proposta permanecer acima do preço máximo definido para a contratação.

3.4.3. Em qualquer caso, concluída a negociação, o resultado será registrado na ata do procedimento da dispensa eletrônica.

3.5. Estando o preço compatível, será solicitado o envio da proposta readequada e, se necessário, de documentos complementares, adequados ao último lance.

3.6. O prazo de validade da proposta não será inferior a 60 (sessenta) dias, a contar da data de sua apresentação.

3.7. Será desclassificada a proposta vencedora que:

3.7.1. conter vícios insanáveis;

3.7.2. não obedecer às especificações técnicas exigidas neste aviso ou em seus anexos;

3.7.3. apresentar preços inexequíveis ou permanecerem acima do preço máximo definido para a contratação;

3.7.4. não tiverem sua exequibilidade demonstrada, quando exigido pela Administração;

3.7.5. apresentar desconformidade com quaisquer outras exigências deste aviso ou seus anexos, desde que insanável.

3.8. Quando o **fornecedor** não conseguir comprovar que possui ou possuirá recursos suficientes para executar a contento o objeto, será considerada inexequível a proposta de preços ou menor lance que:

3.8.1. for insuficiente para a cobertura dos custos da contratação, apresente preços global ou unitários simbólicos, irrisórios ou de valor zero, incompatíveis com os preços dos insumos e salários de mercado, acrescidos dos respectivos encargos, ainda que o ato convocatório da dispensa não tenha estabelecido limites mínimos, exceto quando se referirem a materiais e instalações de propriedade do próprio fornecedor, para os quais ele renuncie a parcela ou à totalidade da remuneração.

3.8.2. apresentar um ou mais valores da planilha de custo que sejam inferiores àqueles fixados em instrumentos de caráter normativo obrigatório, tais como leis, medidas provisórias e convenções coletivas de trabalho vigentes.



3.9. Se houver indícios de inexequibilidade da proposta de preço, ou em caso da necessidade de esclarecimentos complementares, poderão ser efetuadas diligências, para que a empresa comprove a exequibilidade da proposta.

3.10. Erros no preenchimento da planilha não constituem motivo para a desclassificação da proposta. A planilha poderá ser ajustada pelo fornecedor, no prazo indicado pelo sistema, desde que não haja majoração do preço.

3.10.1. O ajuste de que trata este dispositivo se limita a sanar erros ou falhas que não alterem a substância das propostas;

3.10.2. Considera-se erro no preenchimento da planilha passível de correção a indicação de recolhimento de impostos e contribuições na forma do Simples Nacional, quando não cabível esse regime.

3.11. Para fins de análise da proposta quanto ao cumprimento das especificações do objeto, poderá ser colhida a manifestação escrita do setor requisitante do material ou da área especializada no objeto.

3.12. Se a proposta ou lance vencedor for desclassificado, será examinada a proposta ou lance subsequente, e, assim sucessivamente, na ordem de classificação.

3.13. Havendo necessidade, a sessão será suspensa, informando-se no “chat” a nova data e horário para a sua continuidade.

3.14. Encerrada a análise quanto à aceitação da proposta, se iniciará a fase de habilitação.

4. HABILITAÇÃO

4.1. Encerrada a etapa de negociação e aceitação da proposta será iniciada a fase de Habilitação, onde será disponibilizado ao fornecedor classificado em primeiro lugar o comando para inserção dos documentos. O prazo para inserção dos documentos solicitados neste aviso será de até 02 (duas) horas, a contar do disparo da mensagem da liberação do comando para inserção dos documentos, sujeito a desclassificação, caso não faça no tempo determinado.

4.2. O Licitante detentor da melhor oferta deverá apresentar a **proposta final readequada**, que deverá ser inserida na plataforma BBMNet, no mesmo prazo acima, sob pena de desclassificação, além das demais penalidades previstas neste aviso.

4.3. Declarada a vencedora, o(a) Agente de Contratação designado abrirá prazo de 10 (dez) minutos para o registro, via sistema, das intenções recursais.

4.4. **HABILITAÇÃO:** Deverão ser inseridos no sistema, pelo fornecedor vencedor, os **documentos de Habilitação** abaixo elencados, conforme previsto no art. 63, II da Lei Federal 14.133/2021:

4.4.1. Certidão expedida pela Junta Comercial que ateste o enquadramento às condições fixadas pela Lei Complementar nº 123/06, e alterações posteriores, para enquadramento nesse status jurídico, conforme prescreve o Art. 8º da Instrução Normativa nº 103/07 do Departamento Nacional de Registro do Comércio - DNRC.



- 4.4.2. Comprovante de Inscrição no **Cadastro Nacional de Pessoa Jurídica (CNPJ)** perante a Receita Federal do Brasil.
- 4.4.3. Prova de regularidade para com a **Fazenda Federal** (Relativos aos Tributos Federais, Previdenciários e à Dívida Ativa da União), consolidada de acordo com Portaria Conjunta RFB/PGFN nº 1.751/2014.
- 4.4.4. Prova de regularidade relativa ao **Fundo de Garantia por Tempo de Serviço FGTS**, expedido pela Caixa Econômica Federal ou prova equivalente que comprove, inequivocamente, a regularidade da situação.
- 4.4.5. Certidão de regularidade de débito para com o **Instituto Nacional de Seguro Social (INSS)**, caso não possua a Certidão de Tributos Federais, Previdenciários e a Dívida da União, alvo do item 4.4.3.
- 4.4.6. Prova de inexistência de débitos inadimplidos perante a **Justiça do Trabalho (CNDT)**.
- 4.4.7. **Declarações conforme ANEXOS IV a VII.**
- 4.4.8. Serão assegurados os benefícios contidos na **Lei Complementar 123/2006**.
- 4.4.9. Havendo alguma restrição na comprovação da regularidade fiscal, será assegurado o prazo de **05 (cinco) dias úteis**, cujo termo inicial corresponderá ao momento em que o Fornecedor for declarado o vencedor do certame, prorrogável por igual período a critério da Administração Pública, para a regularização da documentação, pagamento ou parcelamento do débito e emissão de eventuais certidões negativas ou positivas com efeito de certidão negativa, conforme previsto no §1º do Art. 43 da Lei Complementar nº 123/06.

4.5 Qualificação Econômico-Financeira

- 4.5.1. Certidão negativa de falência e concordata expedida pelo distribuidor da sede da pessoa jurídica ou Certidão negativa de recuperação judicial ou extrajudicial expedida pelo distribuidor da sede da pessoa jurídica.
- 4.5.2. Nas hipóteses em que a certidão encaminhada for positiva, deve o licitante apresentar comprovante da homologação/deferimento pelo juízo competente do plano de recuperação judicial/extrajudicial em vigor.
- 4.5.3. Para o caso de empresas em recuperação judicial: apresentar declaração e papel timbrado, de estar ciente de que, no momento da assinatura do contrato deverá apresentar cópia do ato de nomeação do administrador judicial ou, se administrador for pessoa jurídica, o nome do profissional responsável pela condução do processo e, ainda, declaração, relatório ou documento equivalente do juízo o do administrador, de que a licitante está cumprindo o plano de recuperação judicial.

5. PROPOSTA

- 5.1. A Proposta de preço deverá ser apresentada conforme modelo constante no Anexo II deste aviso.
- 5.2. As propostas de preço que não estiverem em consonância com as exigências deste aviso serão desconsideradas, julgando-se pela desclassificação.



5.3. Os preços ofertados não poderão exceder os valores unitários constantes neste aviso devendo obedecer ao valor estipulado pela Administração.

6. DOS RECURSOS ORÇAMENTÁRIOS:

6.1. As despesas decorrentes desta contratação estão programadas em dotação orçamentária própria, prevista no orçamento da Câmara Municipal de Santo André, sendo para o exercício de 2026: Dotação orçamentária: 33.90.30 - Material de Consumo.

6.2. As despesas para os exercícios subsequentes, caso necessárias, serão alocadas à mesma dotação orçamentária, prevista para atendimento dessa finalidade, a ser consignada à CONTRATANTE, na Lei Orçamentária Anual.

7. DO VALOR ESTIMADO:

7.1. O valor global estimado para contratação é de R\$ 4.375,00 (quatro mil, trezentos e setenta e cinco reais).

8. DO PAGAMENTO:

8.1 O pagamento será efetuado em até 5 (cinco) dias úteis após o envio do documento de pagamento à Gerência de Orçamento e Finanças da Contratante, que se dará em prazo não superior a 5 (cinco) dias úteis da emissão do Termo de Recebimento Definitivo, com prévia verificação de regularidade fiscal e trabalhista. Caso a Contratante não tenha recebido o documento de pagamento até a data da emissão do Termo de Recebimento Definitivo, o prazo de envio à Gerência de Orçamento e Finanças passará a ser de 5 (cinco) dias úteis após o recebimento do documento de pagamento.

8.2 O pagamento será realizado por meio de ordem bancária, para crédito em banco, agência e conta corrente indicados pela Contratada.

8.3. A Fiscalização solicitará à CONTRATADA, na hipótese de incorreções, a retificação da Nota Fiscal, a ser realizada em, no máximo, 05 (cinco) dias úteis.

8.4. São de responsabilidade da CONTRATADA todos os impostos, taxas, licenças e registros em órgãos públicos municipais, estaduais ou federais que se fizerem necessários. Quando da emissão da nota fiscal/fatura, a CONTRATADA deverá destacar o valor da retenção de tributos na forma da legislação pertinente. Considera-se preço do item a receita bruta a ele correspondente.

8.5 A Contratada regularmente optante pelo Simples Nacional, nos termos da Lei Complementar nº 123, de 2006, não sofrerá a retenção tributária quanto aos impostos e contribuições abrangidos por aquele regime. No entanto, o pagamento ficará condicionado à apresentação de comprovação, por meio de documento oficial, de que faz jus ao tratamento tributário favorecido previsto na referida Lei Complementar.

8.6. O Imposto de Renda – IR será retido nos termos da Instrução Normativa RFB nº 2145, de 26 de junho de 2023 - Publicada no DOU de 27/06/2023, seção 1, página 42 e/ou alterações.



8.7. No caso de a CONTRATADA estar em situação de recuperação judicial, deverá apresentar declaração, relatório ou documento equivalente de seu administrador judicial, ou se o administrador judicial for pessoa jurídica, do profissional responsável pela condução do processo, de que está cumprindo o plano de recuperação judicial.

8.8. A não apresentação da comprovação de que trata a cláusula anterior assegura à CONTRATANTE o direito de sustar o pagamento respectivo e/ou pagamentos seguintes.

9. DAS PENALIDADES:

9.1. As penalidades estão previstas nos art. 156 a 163 da Lei Federal nº 14.133/21 e na Resolução 03/2024 da Câmara Municipal de Santo André, bem como os procedimentos relativos à aplicação de multas e outras sanções decorrentes da inexecução total ou parcial do contrato.

9.2. Pela inexecução total ou parcial do contrato, fica a CONTRATADA sujeita às seguintes penalidades, a serem aplicadas de forma discricionária por esta Administração Pública, observado o princípio da razoabilidade:

- I - advertência;
- II - multa de 10% (dez por cento) sobre o valor da parcela inadimplente;
- III - multa de 20% (vinte por cento) sobre o valor do contrato quando houver inexecução total da avença;
- IV - impedimento de licitar e contratar no âmbito da Administração Pública direta e indireta do Município de Santo André, pelo prazo máximo de 03 (três) anos;
- V - declaração de inidoneidade para licitar ou contratar no âmbito da Administração Pública direta e indireta de todos os entes federativos, pelo prazo mínimo de 3 (três) anos e máximo de 6 (seis) anos;
- VI – Pelo atraso injustificado na execução do contrato, sujeitará a CONTRATADA à multa de mora de 0,3% do valor total da contratação ao dia, enquanto perdurar atraso, até o limite de 30 (trinta) dias, sendo que a aplicação de multa de mora não impedirá que a Administração a converta em compensatória e promova a extinção unilateral do contrato com a aplicação cumulada de outras sanções previstas na legislação.

9.2.1. De acordo com o disposto no § 7º do art. 156 da Lei 14.133/2021, as sanções previstas para as penalidades de advertência, impedimento de licitar e contratar, bem como para declaração de inidoneidade para licitar ou contratar, poderão ser cumulativas com a aplicação de multa.

9.3. A aplicação das sanções não exclui, em hipótese alguma, a obrigação de reparação integral do dano causado à Administração Pública.

10. DA GARANTIA CONTRATUAL:

10.1. Não haverá exigência da garantia contratual devido à baixa complexidade da contratação e pelo fato de não haver riscos à Contratante, conforme item 4.5 do Anexo I - Termo de Referência.

11. EXTINÇÃO



11.1. Haverá extinção contratual na ocorrência de qualquer dos motivos elencados no Art. 137, na forma estabelecida no Art. 138, com as consequências previstas no Art. 139, todos da Lei Federal nº 14.133/21, sem prejuízo das sanções enumeradas no Art. 156.

11.2. A CONTRATANTE terá a opção de extinguir o contrato, sem ônus, quando não dispuser de créditos orçamentários para sua continuidade ou quando entender que o contrato não mais lhe oferece vantagem, nos termos do disposto no Art. 106, inciso III, da Lei Federal nº 14.133/21.

12. DAS DISPOSIÇÕES GERAIS:

12.1. Todas as referências de tempo descritas neste Aviso e utilizadas durante a sessão pública observarão o horário de Brasília – DF.

12.2. Será divulgada ata da sessão pública no sistema eletrônico.

12.3. A homologação do resultado desta licitação não implicará direito à contratação.

12.4. Na contagem dos prazos estabelecidos neste Aviso e seus Anexos, excluir-se-á o dia do início e incluir-se-á o do vencimento. Só se iniciam e vencem os prazos em dias de expediente desta Administração.

12.5. Caso a sessão pública seja suspensa, inclusive em caso de diligências, será reiniciada mediante aviso prévio no sistema e a ocorrência será registrada em ata.

12.6. Impugnações, pedidos de esclarecimentos e recursos poderão ser realizados de acordo com o art. 165 e seguintes da Lei Federal 14.133/2021.

12.7. Poderá a Câmara Municipal revogar o presente aviso, no todo ou em parte, por conveniência administrativa e interesse público, decorrente de fato superveniente, devidamente justificado.

12.8. A Câmara Municipal de Santo André deverá anular o presente Aviso no todo ou em parte, sempre que acontecer ilegalidade, de ofício ou por provocação.

12.9. A anulação do procedimento não gera direito à indenização, ressalvado o disposto no parágrafo 1º, do art. 71 da Lei Federal nº 14.133/21, que acarreta na apuração de responsabilidades.

12.10. Após a fase de classificação das propostas, não cabe desistência da melhor proposta, salvo por motivo justo decorrente de fato superveniente e aceito pela Câmara Municipal.

12.11. Quaisquer esclarecimentos relativos a este Aviso de Contratação Direta deverão ser formulados por escrito e enviados exclusivamente através da plataforma BBMNet, em até 03 (três) dias úteis anteriores à data fixada para o término do recebimento das propostas.

12.12. Tratamento dos Dados - A Câmara Municipal de Santo André e os fornecedores obrigam-se a realizar o tratamento de dados pessoais em obediências às disposições legais vigentes, nos moldes da Lei 13.709/18 (LGPD), com vistas a dar efetiva proteção aos dados coletados de pessoas naturais que possam identificá-las ou torná-las identificáveis.





12.13. Publicidade - A Administração efetivará a publicação do inteiro teor convocatório e de seus anexos, conforme Art. 54 da Lei 14133/21, bem como a publicação do extrato deste Edital em jornal de grande circulação, conforme o estabelecido em seu, Parag. 1º, da mesma Lei Federal.

Santo André, SP. 11 de junho de 2026, 473º ano da fundação da cidade.

CARLOS FERREIRA
PRESIDENTE DA CÂMARA MUNICIPAL DE SANTO ANDRÉ



Autenticar documento em <https://camarasempapel.cmsandre.sp.gov.br/autenticidade> com o identificador 3100390036003300330032003A00540052004100, Documento assinado digitalmente conforme MP nº 2.200-2/2001, que institui a Infra-estrutura de Chaves Públicas Brasileira - ICP-Brasil.

ANEXO I - TERMO DE REFERÊNCIA

1. CONDIÇÕES GERAIS DA CONTRATAÇÃO

Aquisição de RODÍZIO PARA CADEIRAS ESCRITÓRIO – TIPO PADRÃO COM PINO HGA PARA A CMSA, utilizados para as manutenções comuns do dia-a-dia conforme Portaria 3214 MTb e suas respectivas NR's, e legislação vigente aplicável, nos termos da descrição abaixo, conforme condições e exigências estabelecidas neste instrumento:

100 conjuntos de 5 PÇS, totalizando 500 unidades de RODÍZIO PARA CADEIRAS ESCRITÓRIO – TIPO PADRÃO COM PINO HGA conf. ABNT NBR 13962:18, CATMAT 604848 (compras.gov.br)

1.1 Este processo segue as diretrizes da LEI 14.133/21 que estabelece as normas gerais de licitação e contratação para as Administrações Públicas diretas, autárquicas e fundacionais da União, dos Estados, do Distrito Federal e dos Municípios.

1.2 Trata-se de MATERIAL utilizado no serviço interno e contínuo do Núcleo de Manutenção e Instalação da CMSA, caracterizado pelo art.6º da LEI 14133/21- “XIII - *bens e serviços comuns: aqueles cujos padrões de desempenho e qualidade podem ser objetivamente definidos pelo edital, por meio de especificações usuais de mercado*” para a manutenção da atividade administrativa e legislativa da CMSA.

1.3 A contratação será através dispensa de licitação conforme Art. 75, caput, inciso II.

1.4 Os itens objeto desta contratação são caracterizados como comuns.

1.5 Os prazos (em dias corridos) a serem seguidos serão:

- Prazo de entrega materiais: 20 dias ÚTEIS da assinatura da Ordem de Compra
- Prazo contratual: 180 dias, contados do(a) EMISSÃO DA ORDEM DE COMPRA.

1.6 A ordem de compra oferecerá maior detalhamento das regras que serão aplicadas em relação à vigência da contratação.

2. FUNDAMENTAÇÃO E DESCRIÇÃO DA NECESSIDADE DA CONTRATAÇÃO

2.1 Esta requisição de materiais é baseada na necessidade de uso normal pela manutenção na CMSA.

2.2 A compra de rodízios das cadeiras de escritório é básica para viabilizar e garantir a substituição de rodízios quebrados e manter o funcionamento contínuo e seguro das cadeiras, dentro da vida útil prevista ao material, garantindo o desenvolvimento normal das atividades legislativas diárias da CMSA.

2.3 A utilização de rodízios padronizados pela ABNT garante qualidade, confiabilidade e intercambiabilidade nas cadeiras, evitando compra de materiais de baixa qualidade e consequente quebra prematura.

2.4 Rodas em gel, pino de aço e corpo metálico garantem longevidade, redução de ruídos na



movimentação e consequente bem estar aos utilizadores das cadeiras na CMSA.

3. DESCRIÇÃO DO BEM COMO UM TODO, CONSIDERADO O CICLO DE VIDA DO OBJETO E A ESPECIFICAÇÃO DO PRODUTO

3.1 Trata-se de compra de rodízios de cadeiras de escritório utilizados na manutenção corretiva destinada a reparar e corrigir quebras e defeitos apresentados nas cadeiras, mantendo-as em perfeito funcionamento; sendo:

- Tipo de haste e encaixe: HGA
- Capacidade de Carga: $\geq 40\text{Kg}$ por rodízio;
- Eixo em metal evitando quebra de rodízio;
- O kit de 5 rodinhas deve suportar carga maior ou igual a 200 kg
- Rodizio em Gel para proteger o piso;
- Eixo em metal medidas: 11 mm de diâmetro e 2 cm de altura;
- Material do corpo: metal ou compósito de alta resistência;

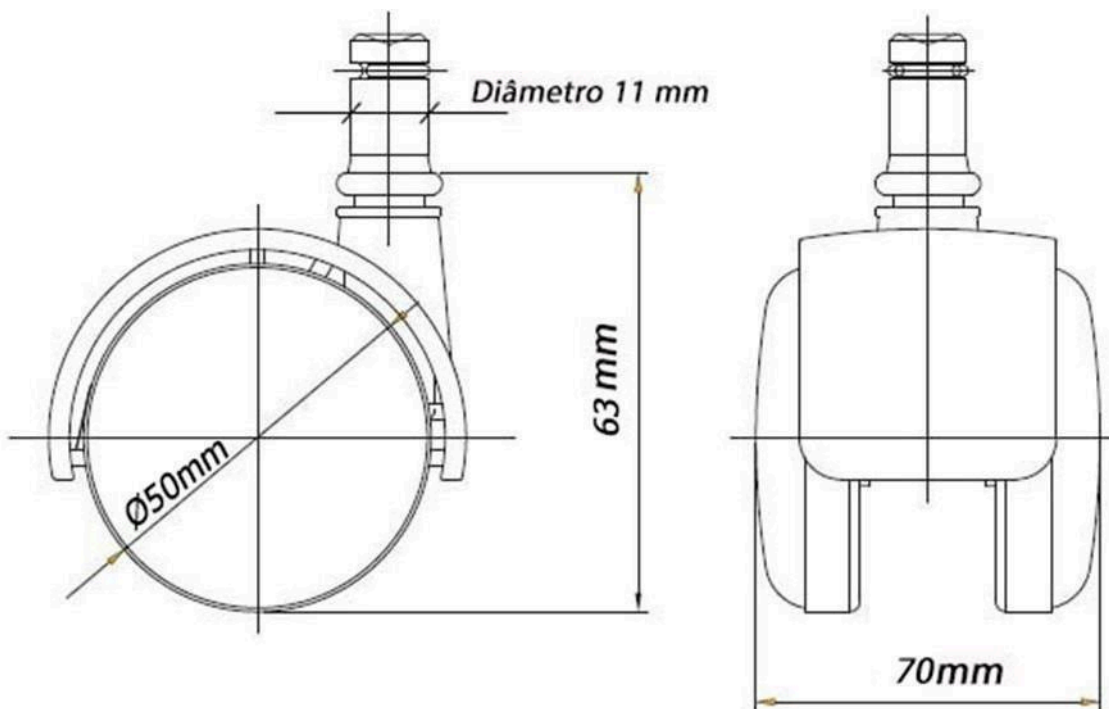

Produto em conformidade com a ABNT-NBR 13.962

3.2 Na execução da manutenção, mantém-se o foco no Meio ambiente: de forma a garantir o uso e disposição ambientalmente corretas dos materiais.

3.3 Os descritivos de rodízios seguem as exigências sobre segurança, higiene e medicina do trabalho, com o estrito cumprimento da legislação vigente, bem como o cumprimento da legislação ambiental.

4. REQUISITOS DA CONTRATAÇÃO



Sustentabilidade

4.1 Todos os materiais devem permitir reciclagem, não contendo em sua composição substâncias difíceis de se separar e cujos benefícios do processo de reciclagem não superam os custos. Há necessidade de reduzir os possíveis impactos ambientais e respectivas medidas de tratamento ou mitigadoras, incluídos requisitos de baixo consumo de energia e de outros recursos, bem como logística reversa para desfazimento e reciclagem de itens e refugos, quando aplicável.

Indicação de Marcas ou Modelos

4.2 Na presente contratação não será admitida a indicação de marca, se houver, será apenas como referência para melhor compreensão do objeto a ser adquirido sendo permitido o fornecimento de material similar, com as mesmas aprovações e certificações.

4.3 Quando da aplicação de similaridade, os interessados deverão colocar à disposição da Câmara Municipal de Santo André todas as condições indispensáveis à realização de testes e fornecer, sem ônus, os manuais impressos em língua portuguesa, necessários ao seu perfeito manuseio, quando for o caso.

Subcontratação

4.4 Não será admitida a subcontratação do objeto contratual, conforme item 4.4 do Termo de Referência.

Garantia da Contratação

4.5 Não haverá exigência da garantia contratual devido à baixa complexidade da contratação e pelo fato de não haver riscos à Contratante, conforme item 4.5 do Anexo I - Termo de Referência.

5. MODELO DE EXECUÇÃO DO OBJETO

Condições de Entrega

5.1 O prazo de entrega dos itens é de 20 dias úteis, contados da assinatura da ordem de compra.

5.2 Poderão ocorrer remessas parciais, em caráter excepcional, em caso de insuficiência de estoque do Fornecedor, desde que, previamente autorizado pelo Fiscal e desde que o prazo máximo de entrega não ultrapasse os 10 dias úteis da data de autorização.

5.3 Caso não seja possível a entrega na data assinalada, a empresa deverá comunicar as razões respectivas com pelo menos 5 dias úteis de antecedência para que qualquer pleito de prorrogação de prazo seja analisado, ressalvadas situações de caso fortuito e força maior.

5.4 Os itens deverão ser entregues na Praça IV Centenário, 2, Centro, Santo André - SP, CEP 09040-905.

Garantia, Manutenção e Assistência Técnica

5.5 O prazo de garantia dos itens será de, 90 (noventa) dias, contado a partir do primeiro dia útil subsequente à data do recebimento definitivo do objeto.

5.6 A garantia será prestada com vistas a manter os materiais fornecidos em perfeitas condições de uso, sem qualquer ônus ou custo adicional para o Contratante.

5.7 Uma vez notificada, a Contratada realizará a reparação ou substituição dos itens que apresentarem vício ou defeito no prazo de até 5 dias úteis, contados a partir da data de retirada do objeto das dependências da Câmara Municipal de Santo André pela Contratada ou pela assistência técnica autorizada.

5.8 O prazo indicado no subitem anterior, durante seu transcurso, poderá ser prorrogado uma única vez,



por igual período, mediante solicitação escrita e justificada da Contratada, aceita pela Contratante.

5.9 O custo referente ao transporte dos itens cobertos pela garantia será de responsabilidade da Contratada.

6. MODELO DE GESTÃO DO CONTRATO

6.1 O contrato deverá ser executado fielmente pelas partes, em conformidade com as cláusulas avençadas e as normas da Lei nº 14.133, de 2021, e cada parte responderá pelas consequências de sua inexecução total ou parcial.

6.2 Em caso de impedimento, ordem de paralisação ou suspensão do contrato, o cronograma de entrega será prorrogado automaticamente pelo tempo correspondente, anotadas tais circunstâncias mediante simples apostila.

6.3 As comunicações entre a Contratante e a Contratada devem ser realizadas por escrito sempre que o ato exigir tal formalidade, admitindo-se o uso de mensagem eletrônica para esse fim.

6.4 O Contratante poderá convocar representante da Contratada para adoção de providências que devam ser cumpridas de imediato.

6.5 Após a assinatura do contrato, o fiscal poderá convocar o representante da empresa Contratada para reunião inicial para apresentação do plano de fiscalização, que conterà informações acerca das obrigações contratuais, dos mecanismos de fiscalização, das estratégias para execução do objeto, do plano complementar de execução da Contratada, quando houver, do método de aferição dos resultados e das sanções aplicáveis, dentre outros.

6.6 A execução do objeto deverá ser acompanhada e fiscalizada pelo(s) fiscal(is) do contrato, ou pelos respectivos substitutos.

6.7 O fiscal do contrato acompanhará a execução do objeto, para que sejam cumpridas todas as condições estabelecidas na contratação, de modo a assegurar os melhores resultados para a Câmara Municipal de Santo André.

6.7.1 O fiscal do contrato anotará em registro próprio todas as ocorrências relacionadas à execução do objeto, com a descrição do que for necessário para a regularização das faltas ou dos defeitos observados.

6.7.2 Identificada qualquer inexatidão ou irregularidade, o fiscal do contrato emitirá notificações para a correta execução do objeto, determinando prazo para a correção.

6.8 O fiscal do contrato verificará a manutenção das condições de habilitação da Contratada, acompanhará o empenho, o pagamento, as garantias, as glosas e a formalização de apostilamento e termos aditivos, solicitando quaisquer documentos comprobatórios pertinentes, caso necessário.

6.8.1 Caso ocorra descumprimento das obrigações contratuais, o fiscal do contrato atuará tempestivamente na solução do problema.

6.9 O fiscal do contrato tomará providências para a formalização de processo administrativo de responsabilização para fins de aplicação de sanções, a ser conduzido pela comissão de que trata o art. 158 da Lei nº 14.133, de 2021, ou pelo agente ou pelo setor com competência para tal, conforme o caso.

6.10 O fiscal do contrato deverá elaborar relatório final com informações sobre a consecução dos objetivos que tenham justificado a contratação e eventuais condutas a serem adotadas para o aprimoramento das atividades da Câmara Municipal de Santo André.

6.11 A fiscalização do contrato será exercida pelo(s) servidor(es) CASSIO ALMEIDA.

6.12 A comissão de recebimento será formada pelos servidores JORGE RAPHAEL e PÉRCIO PARCIANELLO.

7. CRITÉRIOS DE MEDIÇÃO E DE PAGAMENTO



Recebimento do Objeto

7.1 Os itens serão recebidos provisoriamente, de forma sumária, no ato da entrega, juntamente com a nota fiscal ou instrumento de cobrança equivalente, pelo(a) responsável pelo acompanhamento e fiscalização do contrato, para efeito de posterior verificação de sua conformidade com as especificações constantes no Termo de Referência e na proposta.

7.2 Os itens poderão ser rejeitados, no todo ou em parte, inclusive antes do recebimento provisório, quando em desacordo com as especificações constantes no Termo de Referência e na proposta, devendo ser substituídos no prazo de 5 dias úteis, a contar da notificação da Contratada, às suas custas, sem prejuízo da aplicação das penalidades.

7.3 O recebimento definitivo ocorrerá no prazo de 5 dias úteis, a contar do recebimento da nota fiscal ou instrumento de cobrança equivalente pela Câmara Municipal de Santo André, após a verificação da qualidade e quantidade do **material** e consequente aceitação mediante termo detalhado.

7.4 O prazo para recebimento definitivo poderá ser excepcionalmente prorrogado, de forma justificada, por igual período, quando houver necessidade de diligências para a aferição do atendimento das exigências contratuais.

7.5 No caso de controvérsia sobre a execução do objeto, quanto à dimensão, qualidade e quantidade, deverá ser observado o teor do art. 143 da Lei nº 14.133, de 2021, comunicando-se à empresa para emissão de nota fiscal no que pertença à parcela incontroversa da execução do objeto, para efeito de liquidação e pagamento.

7.6 O prazo para a solução, pela Contratada, de inconsistências na execução do objeto ou de saneamento da nota fiscal ou de instrumento de cobrança equivalente, verificadas pela Câmara Municipal de Santo André durante a análise prévia à liquidação de despesa, não será computado para os fins do recebimento definitivo.

7.7 O recebimento provisório ou definitivo não excluirá a responsabilidade civil pela solidez e pela segurança do objeto nem a responsabilidade ético-profissional pela perfeita execução do contrato.

7.8 Para fins de liquidação, o fiscal do contrato deverá verificar se a nota fiscal ou instrumento de cobrança equivalente apresentado expressa os elementos necessários e essenciais do documento.

Prazo de pagamento

7.9 Havendo a efetiva execução do objeto, o pagamento será efetuado no prazo de até 5 (cinco) dias úteis contados da finalização da liquidação da despesa.

7.10 No caso de atraso pela Contratante, os valores devidos à Contratada serão atualizados monetariamente entre o termo final do prazo de pagamento até a data de sua efetiva realização, mediante aplicação do Índice de Preços ao Consumidor Amplo - IPCA de correção monetária.

Forma de pagamento

7.11 O pagamento será realizado por meio de ordem bancária, para crédito em banco, agência e conta corrente indicados pela Contratada.

7.12 Será considerada data do pagamento o dia em que constar como emitida a ordem bancária para pagamento.

7.13 Quando do pagamento, será efetuada a retenção tributária prevista na legislação aplicável.

7.13.1 Independentemente do percentual de tributo inserido na planilha, quando houver, serão retidos na fonte, quando da realização do pagamento, os percentuais estabelecidos na legislação vigente.

7.14 A Contratada regularmente optante pelo Simples Nacional, nos termos da Lei Complementar nº



123, de 2006, não sofrerá a retenção tributária quanto aos impostos e contribuições abrangidos por aquele regime. No entanto, o pagamento ficará condicionado à apresentação de comprovação, por meio de documento oficial, de que faz jus ao tratamento tributário favorecido previsto na referida Lei Complementar.

8. FORMA E CRITÉRIOS DE SELEÇÃO DO FORNECEDOR

Forma de Seleção e Critério de Julgamento da Proposta

8.1 O fornecedor será selecionado por meio do processo de contratação direta, por dispensa de licitação, com adoção do critério de julgamento pelo menor preço global, considerando a possibilidade de contratação por lote ou de forma global.

Regularidade Fiscal e Trabalhista

8.2 Prova de inscrição no Cadastro Nacional de Pessoas Jurídicas do Ministério da Fazenda (CNPJ).

8.3 Prova de regularidade perante as Fazendas:

8.4 Nacional, mediante apresentação de Certidão Conjunta Negativa de Débitos ou Certidão Conjunta Positiva com Efeitos de Negativa emitida pela Secretaria da Receita Federal do Brasil e Procuradoria-Geral da Fazenda Nacional, do domicílio ou sede do licitante;

8.5 Prova de regularidade perante o Fundo de Garantia por Tempo de Serviço (FGTS), por meio da apresentação do CRF - Certificado de Regularidade do FGTS.

8.6 Prova de inexistência de débitos inadimplidos perante a Justiça do Trabalho, mediante a apresentação da Certidão Negativa de Débitos Trabalhistas (CNDT) ou Certidão Positiva de Débitos Trabalhistas com Efeito de Negativa, nos termos do Título VII-A da Consolidação das Leis do Trabalho, aprovada pelo Decreto-Lei nº 5.452, de 1º de maio de 1943.

9. ESTIMATIVAS DO VALOR DA CONTRATAÇÃO

9.1. O ORÇAMENTO estimado da contratação da contratação é de caráter sigiloso, sem prejuízo da divulgação do detalhamento dos quantitativos e das demais informações necessárias para a elaboração de proposta e será tornado público apenas e imediatamente após o julgamento das propostas, conforme Art. 24, da Lei 14133/21.

10. ADEQUAÇÃO ORÇAMENTÁRIA

10.1. As despesas decorrentes da presente contratação correrão à conta de recursos específicos consignados no orçamento da Câmara Municipal de Santo André, a saber: 3.3.90.30 MATERIAL DE CONSUMO.



ANEXO II - MODELO DE PROPOSTA COMERCIAL
COM BASE NO ART. Nº 75, INCISO II, da Lei 14.133/2021

1. FORNECEDOR

RAZÃO SOCIAL			
PORTE	<input type="checkbox"/> ME	<input type="checkbox"/> EPP	<input type="checkbox"/> OUTRO
NOME FANTASIA			
CNPJ			
ENDEREÇO			
CIDADE/ESTADO		CEP	
REPRESENTANTE		E-MAIL	
FONE			
	<input type="checkbox"/> Emitimos Nota Fiscal Eletrônica	<input type="checkbox"/> Não Emitimos Nota Fiscal Eletrônica	

2. OBJETO

Aquisição de RODIZIO PARA CADEIRAS ESCRITÓRIO – TIPO PADRÃO COM PINO HGA para a Câmara Municipal de Santo André – SP.

Item	Descrição	Qtd	Unidade	Valor Unitário	Valor Total
01	RODIZIO PARA CADEIRAS ESCRITÓRIO – TIPO PADRÃO COM PINO HGA PARA A CMSA	500	Peça	R\$	R\$
Valor Total					R\$

3. CONDIÇÕES DE FORNECIMENTO:

- **Preço:** Nos preços ofertados estão inclusos todos os ônus decorrentes de despesas diretas e indiretas (impostos, frete, encargos, etc.) e descontos se houver;
- **Pagamento:** Em até 05 (cinco) dias úteis após a emissão da Nota Fiscal eletrônica e seu aceite dado pelo Chefe de Núcleo de Manutenção, que será o responsável pela fiscalização deste ajuste;
- **Prazo de Entrega:** Até 20 (vinte) dias úteis após a assinatura da Ordem de Compra;
- **Local de Entrega:** Sede da Câmara Municipal de Santo André, situada na Praça IV Centenário, nº 2, Centro, Santo André / SP;
- **Vigência:** A vigência será de 180 (cento e oitenta) dias após assinatura do Contrato ou por perda do objeto, o que ocorrer primeiro;
- **Garantia:** 90 (noventa) dias após o recebimento dos materiais;



- **Local de Entrega:** Sede da Câmara de Santo André - Praça IV Centenário, nº 2, Centro, Santo André / SP, CEP 09040-905;
- **Validade da proposta:** Mínimo de 60 (sessenta) dias.

DECLARO QUE ESTA PROPOSTA COMERCIAL ATENDE PLENAMENTE A TODOS OS REQUISITOS ELECADOS ACIMA E NO ANEXO I – TERMO DE REFERÊNCIA.

Será exigida Nota Fiscal Eletrônica para contribuintes que recolham ICMS no Estado de São Paulo nos termos da Portaria CAT 162/2008, para contribuintes que recolham ISS no Município de Santo André nos termos do Decreto nº 16.505/2014 e, nos demais casos em que a normatização tributária o exigir.

____/____/____
DATA

ASSINATURA DO RESPONSÁVEL

NOME DO RESPONSÁVEL: _____

CARGO: _____



ANEXO III - MINUTA DO CONTRATO DE Nº 05/2026

DISPENSA DE Nº 05/2026 – ELETRÔNICA

AQUISIÇÃO DE RODIZIO PARA CADEIRAS ESCRITÓRIO – TIPO PADRÃO COM PINO HGA, CONFORME CONDIÇÕES E EXIGÊNCIAS ESTABELECIDAS NESTE INSTRUMENTO, QUE ENTRE SI CELEBRAM A CÂMARA MUNICIPAL DE SANTO ANDRÉ E A EMPRESA

A CÂMARA MUNICIPAL DE SANTO ANDRÉ, inscrita no CNPJ n.º 43.307.008/0001-08 localizada na Praça IV Centenário, 02 – Centro – Santo André / SP, doravante denominada **CONTRATANTE**, neste ato representada pelo **Presidente** Sr., e a empresa [razão social], inscrita no CNPJ n.º, localizada [endereço completo], doravante denominada **CONTRATADA**, neste ato representada por [qualificação], Sr./Sra., inscrito(a) no CPF n.º, portador da carteira de identidade n.º, residente e domiciliado no(a) [endereço completo], e-mail: e telefone, resolvem celebrar este contrato, cuja celebração foi autorizada pelo despacho de fls. ... do Processo Administrativo Principal CM nº 3208/2026, que se regerá pela Lei Federal nº 14.133/21, atendidas as cláusulas e condições que se enunciam a seguir.

FUNDAMENTO DO CONTRATO

Este contrato decorre da autorização do Senhor Presidente da Câmara Municipal de Santo André ao homologar a licitação na modalidade DISPENSA ELETRÔNICA sob nº 05/2026, do tipo **MENOR PREÇO GLOBAL, COM EXCLUSIVIDADE PARA ME E EPP**, consoante se verifica nos autos do Processo Administrativo Principal nº 3208/2026 e regido pela Lei Federal nº 14.133/21 e pela Resolução 03/2024 desta Câmara.

1. OBJETO

1.1. Este contrato tem por objeto a **aquisição de rodízio para cadeiras escritório – tipo padrão com pino HGA, conforme condições e exigências estabelecidas neste instrumento**, conforme especificações e exigências contidas no Termo de Referência e demais anexos do Aviso de Contratação Direta.

1.1.1. A **CONTRATADA** participou do processo de contratação direta, e conforme disposto em Aviso de Contratação, Termo de Referência, anexos e na proposta de preços apresentada, segue(m) abaixo o(s) item(ns) que ofertou a melhor proposta e venceu:

Item	Descrição	Qtd	Unidade	Valor Unitário	Valor Total
01	RODIZIO PARA CADEIRAS ESCRITÓRIO – TIPO PADRÃO COM PINO HGA PARA A CMSA	500	Peça	R\$	R\$
Valor Total					R\$



2. DO VALOR

2.1. A **CONTRATANTE** pagará à **CONTRATADA** os preços previstos em sua proposta, que é parte integrante deste contrato.

2.2. O valor da contratação é de R\$,.... (.....), já incluídas todas as despesas ordinárias diretas e indiretas decorrentes da execução do objeto, inclusive tributos e/ou impostos, encargos sociais, trabalhistas, previdenciários, fiscais e comerciais incidentes, taxa de administração, frete, seguro e outros necessários para a perfeita execução integral do objeto contratado.

2.2.1. Os preços contratados serão considerados completos e suficientes para o fornecimento dos itens objeto deste contrato, sendo desconsiderada qualquer reivindicação de pagamento adicional devido a erro ou má interpretação feita pela **CONTRATADA**.

3. DOS DOCUMENTOS

3.1. Vinculam esta contratação, independentemente de transcrição:

- 3.1.1. O Termo de Referência;
- 3.1.2. O Aviso de Contratação Direta;
- 3.1.3. A Proposta da **CONTRATADA**;
- 3.1.4. Eventuais anexos dos documentos supracitados.

3.2. A formalização de contrato presume que a **CONTRATADA**:

3.2.1. Examinou criteriosamente e detalhadamente todos os elementos técnicos instrutores, que os comparou entre si e obteve da **CONTRATANTE** as informações necessárias à sua execução;

3.3. Serão incorporados ao presente contrato, mediante TERMOS DE APOSTILAMENTO E ADITIVOS, modificações que sejam necessárias, alterações nos projetos, especificações, prazos, atualização de preços ou normas gerais de serviços da **CONTRATANTE**.

4. DA VIGÊNCIA E PRORROGAÇÃO

4.1. A vigência do contrato será de 180 (cento e oitenta) dias ou por perda do objeto, o que ocorrer primeiro.

5. DA EXECUÇÃO DO OBJETO

5.1. A **CONTRATADA** obriga-se a executar o objeto contratado, conforme os prazos e especificações constantes do Anexo I – Termo de Referência, permitindo à Contratada a conferência de suas solicitações, bem como apresentando nota fiscal eletrônica.

5.2. A execução do objeto deverá obedecer ao detalhamento disposto no Termo de Referência.

5.3. O Objeto deverá ser entregue dentro do prazo máximo de 20 (vinte) dias úteis, contados a partir da assinatura da Ordem de Compra. A entrega será única e deverá compreender todos os itens contratados,



exceto em caso de recusa de item específico, que deverá ser substituído de acordo com o estabelecido no item 5.5;

5.3.1. O prazo indicado no subitem anterior, durante seu transcurso, poderá ser prorrogado uma única vez, por igual período, mediante solicitação escrita e justificada da Contratada, aceita pela Contratante.

5.4. O fiscal do contrato verificará, sempre que necessário, se a CONTRATADA mantém as condições de habilitação.

5.5. O objeto poderá ser rejeitado, no todo ou em parte, quando em desacordo com as especificações constantes no aviso e seus anexos e na proposta apresentada, sem prejuízo da aplicação das penalidades.

5.6. Uma vez notificada, a Contratada realizará a reparação ou substituição dos itens que apresentarem vício ou defeito no prazo de até 5 (cinco) dias úteis, contados a partir da data de retirada do objeto das dependências da Câmara Municipal de Santo André pela Contratada ou pela assistência técnica autorizada.

5.7. O fiscal do contrato verificará os documentos no ateste de cada Nota Fiscal e encaminhará ao setor competente para a formalização do procedimento de liquidação e pagamento.

6. PREPOSTO E FISCAL

6.1. A CONTRATADA designa o(a) Sr(a). , a quem outorga poderes legais para representá-la na execução do contrato e que servirá ainda de elemento permanente de ligação com o Fiscal da CONTRATANTE, devendo atendê-los em horário comercial, de segunda a sexta-feira, sem ônus adicional para o CONTRATANTE.

6.2. A CONTRATANTE indica o(a) Chefe de Núcleo de Manutenção, como seu Fiscal para representá-la na execução do presente ajuste, garantindo a qualidade e a excelência do objeto contratado e terá atuação durante toda a vigência do Ajuste, devendo manifestar-se sempre sobre o atendimento pleno e demais condições que envolvam a sua execução, relatando as ocorrências em processo próprio de acompanhamento.

6.3 A comissão de recebimento será formada pelo Engenheiro Elétrico e pelo Chefe de Núcleo de Almoxarifado.

6.3. A fiscalização em nenhuma hipótese eximirá, nem reduzirá as responsabilidades legais e contratuais da CONTRATADA, seja quanto aos danos materiais e pessoais que forem causados a terceiros, seja por atos próprios da mesma, seja por atitudes de seus funcionários e prepostos.

7. DA SUBCONTRATAÇÃO

7.1. Não será admitida a subcontratação do objeto contratual, conforme item 4.4 do Termo de Referência.



8. DO PAGAMENTO

8.1. A conferência da entrega será feita pela CONTRATADA, dando ensejo à emissão da respectiva nota fiscal, a ser enviada ao setor competente para a formalização do procedimento de liquidação e pagamento.

8.2 O pagamento será efetuado pela Diretoria de Orçamento e Finanças, após o recebimento definitivo, por meio de depósito em conta corrente, através de ordem bancária, após a apresentação da respectiva nota fiscal/fatura, devidamente discriminada e atestada por servidor(a) designado(a) pela CONTRATANTE.

8.3. Recebidas a Nota Fiscal Eletrônica, a CONTRATANTE terá o prazo de até 05 (cinco) dias úteis para solicitar eventuais esclarecimentos e correções necessárias.

8.3.1. A Fiscalização solicitará à CONTRATADA, na hipótese de incorreções, a retificação da Nota Fiscal, a ser realizada em, no máximo, 05 (cinco) dias úteis;

8.3.2. Após a conferência e aprovação da Nota Fiscal, a Fiscalização enviará à Gerência de Orçamento e Finanças toda a documentação, para pagamento em até 05 (cinco) dias úteis.

8.4. São de responsabilidade da CONTRATADA todos os impostos, taxas, licenças e registros em órgãos públicos municipais, estaduais ou federais que se fizerem necessários. Quando da emissão da nota fiscal/fatura, a CONTRATADA deverá destacar o valor da retenção de tributos na forma da legislação pertinente. Considera-se preço do item a receita bruta a ele correspondente.

8.5. O Imposto de Renda – IR será retido nos termos da Instrução Normativa RFB nº 2145, de 26 de junho de 2023 - Publicada no DOU de 27/06/2023, seção 1, página 42 e/ou alterações.

8.6. No caso de a CONTRATADA estar em situação de recuperação judicial, deverá apresentar declaração, relatório ou documento equivalente de seu administrador judicial, ou se o administrador judicial for pessoa jurídica, do profissional responsável pela condução do processo, de que está cumprindo o plano de recuperação judicial.

8.7. A não apresentação da comprovação de que trata a cláusula anterior assegura à CONTRATANTE o direito de sustar o pagamento respectivo e/ou pagamentos seguintes.

9. DO REAJUSTE

9.1 Reajuste - Os valores a serem pagos pela CONTRATANTE permanecerão fixos e não serão reajustados durante o prazo contratual.

10. DAS OBRIGAÇÕES DA CONTRATADA

10.1. Constituem obrigações do **CONTRATADA**:

10.1.1. assinar este Contrato no prazo máximo de **10 (dez) dias úteis**, contados do recebimento da comunicação;



- 10.1.2. cumprir todas as obrigações constantes no Aviso de Contratação Direta, seus anexos e sua proposta, assumindo como exclusivamente seus os riscos e as despesas decorrentes da boa e perfeita execução do objeto;
- 10.1.3. atender rigorosamente às cláusulas contratuais;
- 10.1.4. promover a organização técnica e administrativa dos serviços, de modo a conduzi-los eficaz e eficientemente, de acordo com os documentos e especificações do Termo de Referência e Aviso de Contratação, no prazo determinado.
- 10.1.5. manter todas as condições de habilitação e qualificação exigidas no Aviso;
- 10.1.6. aceitar nas mesmas condições os acréscimos ou supressões que se fizerem necessárias, até o limite 25% (vinte e cinco por cento);
- 10.1.7. não contratar, durante a vigência do contrato, cônjuge, companheiro ou parente em linha reta, colateral ou por afinidade, até o terceiro grau, de dirigente da contratante ou de agente público que tenha desempenhado função na licitação ou que atue na fiscalização ou gestão do contrato;
- 10.1.8. acatar as orientações da **CONTRATANTE**, emanadas pelo fiscal do Contrato, quando cabíveis, sujeitando-se à ampla e irrestrita fiscalização, prestando todos os esclarecimentos solicitados e atendendo às reclamações formuladas.

11. DAS OBRIGAÇÕES DA CONTRATANTE

- 11.1. Constituem obrigações da **CONTRATANTE**:
- 11.2. realizar a fiscalização do Contrato, através de servidor especialmente designado, que exercerá todas as atribuições compatíveis com a fiscalização do presente Contrato dispostas na Resolução nº 03/2024 e na Lei 14.133/2021;
- 11.3. o fiscal, conforme atribuições, tomará conhecimento do Contrato e de suas eventuais alterações, com o objetivo de assegurar, quando de seu uso, o correto cumprimento de suas disposições;
- 11.4. verificar minuciosamente, no prazo fixado, a conformidade do objeto executado com as especificações constantes das notas fiscais eletrônicas e eventuais planilhas, para fins de aceitação e recebimento, para remessa à Diretoria de Finanças e Orçamento para pagamento;
- 11.5. comunicar ao preposto da **CONTRATADA**, por escrito, sobre imperfeições, falhas ou irregularidades verificadas no objeto, para que sejam promovidas as substituições, reparações ou correções;
- 11.6. zelar pelos atos relativos ao cumprimento das obrigações assumidas e aplicar, garantida a ampla defesa e o contraditório, as penalidades decorrentes do descumprimento do pactuado no Contrato, aviso de contratação e anexos;
- 11.7. comunicar à **CONTRATADA** para emissão de Nota Fiscal relativa à parcela incontroversa da execução do objeto, para efeito de liquidação e pagamento, quando houver controvérsia sobre a execução do objeto, quanto à dimensão, qualidade e quantidade;
- 11.8. registrar no Portal Nacional de Contratações Públicas (PNCP), no Tribunal de Contas do Estado e no Portal da Transparência do Órgão (endereço eletrônico) as eventuais irregularidades detectadas e penalidades aplicadas, após o devido processo legal;



11.9. providenciar as devidas publicações no Portal Nacional de Contratações Públicas (PNCP);

11.10. a CONTRATANTE não responderá por quaisquer compromissos assumidos pela CONTRATADA com terceiros, ainda que vinculados à execução do presente Contrato, bem como por qualquer dano causado a terceiros em decorrência de ações da CONTRATADA, de seus empregados, prepostos ou subordinados.

12. DAS INFRAÇÕES E SANÇÕES ADMINISTRATIVAS

12.1. As penalidades estão previstas nos art. 156 a 163 da Lei Federal nº 14.133/21 e na Resolução 03/2024 da Câmara Municipal de Santo André, bem como os procedimentos relativos à aplicação de multas e outras sanções decorrentes da inexecução total ou parcial do contrato.

12.2. Pela inexecução total ou parcial do contrato, fica a CONTRATADA sujeita às seguintes penalidades, a serem aplicadas de forma discricionária por esta Administração Pública, observado o princípio da razoabilidade:

I - advertência;

II - multa de 10% (dez por cento) sobre o valor da parcela inadimplente;

III - multa de 20% (vinte por cento) sobre o valor do contrato quando houver inexecução total da avença;

IV - impedimento de licitar e contratar no âmbito da Administração Pública direta e indireta do Município de Santo André, pelo prazo máximo de 03 (três) anos;

V - declaração de inidoneidade para licitar ou contratar no âmbito da Administração Pública direta e indireta de todos os entes federativos, pelo prazo mínimo de 3 (três) anos e máximo de 6 (seis) anos;

VI - Pelo atraso injustificado na execução do contrato, sujeitará a CONTRATADA à multa de mora de 0,3% do valor total da contratação ao dia, enquanto perdurar atraso, até o limite de 30 (trinta) dias, sendo que a aplicação de multa de mora não impedirá que a Administração a converta em compensatória e promova a extinção unilateral do contrato com a aplicação cumulada de outras sanções previstas na legislação.

12.3. De acordo com o disposto no § 7º do art. 156 da Lei 14.133/2021, as sanções previstas para as penalidades de advertência, impedimento de licitar e contratar, bem como para declaração de inidoneidade para licitar ou contratar, poderão ser cumulativas com a aplicação de multa.

13. DA EXTINÇÃO CONTRATUAL

13.1. O Contrato pode ser extinto antes de cumpridas as obrigações nele estipuladas, ou antes do prazo nele fixado, por algum dos motivos previstos no artigo 137 da Lei nº 14.133/21, bem como amigavelmente, assegurados o contraditório e a ampla defesa.

13.1.1. Nesta hipótese, aplicam-se também os artigos 138 e 139 da mesma Lei.

13.1.2. A alteração social ou a modificação da finalidade ou da estrutura da empresa não ensejará a extinção se não restringir sua capacidade de concluir o contrato.

13.1.2.1. Se a operação implicar mudança da pessoa jurídica contratada, deverá ser formalizado termo aditivo para alteração subjetiva.



13.2. O termo de rescisão, sempre que possível, será precedido por relatório circunstanciado, firmado pelo fiscal do contrato, atestando o inadimplemento das obrigações assumidas ou o descumprimento das cláusulas contratuais.

14. DA DOTAÇÃO ORÇAMENTÁRIA

14.1. As despesas decorrentes do presente Contrato, no corrente exercício, no montante de R\$ (.....) correrão por conta da nota de Empenho nºs, de .../.../2026, devidamente apropriada no elemento de despesa 33.90.30 - Material de Consumo, vinculada à atividade da Lei Orçamentária Anual vigente.

14.2. As despesas para os exercícios subsequentes, se necessárias, serão alocadas à mesma dotação orçamentária, previstas para atendimento dessa finalidade, a ser consignada à CONTRATANTE, na Lei Orçamentária Anual, caso necessário.

15. DAS ALTERAÇÕES

15.1. A CONTRATADA fica obrigada a aceitar, nas mesmas condições contratuais, os acréscimos ou supressões que se fizerem no objeto contratual, até 25% (vinte e cinco por cento) do valor inicial atualizado do contrato, em conformidade com o estabelecido no art. 125 da Lei n. 14.133/2021.

15.2. O presente Contrato poderá ser alterado, com as devidas justificativas, unilateralmente pela Administração, quando:

15.2.1. Existir modificação do projeto ou das especificações, para melhor adequação técnica a seus objetivos;

15.2.2. Existir necessidade de modificar o valor registrado em decorrência de acréscimo ou diminuição quantitativa de seu objeto, nos limites permitidos pela Lei 14.133/21;

15.3. As alterações qualitativas e quantitativas observarão os requisitos dispostos no art. 124 e seguintes da Lei nº 14.133/2021.

16. DO FORO

16.1. Fica eleito o Foro da Comarca de Santo André, com exclusão de qualquer outro, por mais privilegiado que seja para dirimir qualquer questão oriunda da execução deste contrato.

17. DA PUBLICIDADE

17.1. A Administração efetivará a publicação do Contrato, nos termos do Artigo 94, Inciso II, da Lei Federal nº 14.133/21 e no Portal Nacional de Contratações Públicas (PNCP).

18. OUTRAS DISPOSIÇÕES

18.1. Nenhuma modificação poderá ser feita na entrega dos materiais e nas especificações do objeto sem autorização expressa da CONTRATANTE.



18.2. Acréscimos ou Supressões - A CONTRATADA ficará obrigada a aceitar, nas mesmas condições contratuais, acréscimos ou supressões que se fizerem necessários, até o limite de 25% (vinte e cinco por cento) do valor inicial atualizado do contrato, obedecido ao disposto no Art. 125 da Lei Federal nº 14.133/21.

18.3. Manutenção das Condições Habilitatórias - A CONTRATADA obriga-se a manter, durante toda a execução contratual, em compatibilidade com as obrigações por ela assumidas, as condições habilitatórias e de qualificação exigidas na respectiva licitação.

18.4. Tratamento dos Dados - As Partes obrigam-se a realizar o tratamento de dados pessoais em obediências às disposições legais vigentes, nos moldes da Lei 13.709/18 (LGPD), com vistas a dar efetiva proteção aos dados coletados de pessoas naturais que possam identificá-las ou torná-las identificáveis.

E, para firmeza e validade do que aqui ficou estipulado, foi lavrado o presente contrato, em 02 (duas) vias de igual teor, que, depois de lido e achado conforme, é assinado pelas partes contratantes e pelas testemunhas abaixo.

Câmara Municipal de Santo André (SP), de de 2026
473º ano da fundação da cidade.

CARLOS FERREIRA

.....

pela CONTRATANTE

pela CONTRATADA

Testemunha 01:

Nome: _____

RG: _____

Ass.: _____

Testemunha 02:

Nome: _____

RG: _____

Ass.: _____





**TERMO DE CIÊNCIA E NOTIFICAÇÃO
CÂMARA MUNICIPAL DE SANTO ANDRÉ**

CONTRATO DE PRESTAÇÃO DE SERVIÇO Nº/2026

CONTRATANTE: CÂMARA MUNICIPAL DE SANTO ANDRÉ

CONTRATADA:

CONTRATO Nº (DE ORIGEM):/2026.

OBJETO: Aquisição de rodízio para cadeiras escritório – tipo padrão com pino HGA.

ADVOGADO(S) / Nº OAB: (*)

Pelo presente TERMO, nós, abaixo identificados:

1. Estamos CIENTES de que:

- a) o ajuste acima referido, seus aditamentos, bem como o acompanhamento de sua execução contratual, estarão sujeitos a análise e julgamento pelo Tribunal de Contas do Estado de São Paulo, cujo trâmite processual ocorrerá pelo sistema eletrônico;
- b) poderemos ter acesso ao processo, tendo vista e extraído cópias das manifestações de interesse, Despachos e Decisões, mediante regular cadastramento no Sistema de Processo Eletrônico, em consonância com o estabelecido na Resolução nº 01/2011 do TCESP;
- c) além de disponíveis no processo eletrônico, todos os Despachos e Decisões que vierem a ser tomados, relativamente ao aludido processo, serão publicados no Diário Oficial do Estado, Caderno do Poder Legislativo, parte do Tribunal de Contas do Estado de São Paulo, em conformidade com o artigo 90 da Lei Complementar nº 709, de 14 de janeiro de 1993, iniciando-se, a partir de então, a contagem dos prazos processuais, conforme regras do Código de Processo Civil;
- d) as informações pessoais dos responsáveis pela contratante estão cadastradas no módulo eletrônico do “Cadastro Corporativo TCESP – CadTCESP”, nos termos previstos no Artigo 2º das Instruções nº01/2020, conforme “Declaração(ões) de Atualização Cadastral” anexa (s);
- e) é de exclusiva responsabilidade da contratada manter seus dados sempre atualizados.

2. Damo-nos por NOTIFICADOS para:

- a) O acompanhamento dos atos do processo até seu julgamento final e consequente publicação;
- b) Se for o caso e de nosso interesse, nos prazos e nas formas legais e regimentais, exercer o direito de defesa, interpor recursos e o que mais couber.

Santo André (SP), de.....de 202....





Autoridade Máxima do Órgão/Entidade:

Nome:

Cargo: Presidente da Câmara Municipal de Santo

André CPF:

**Responsável pela Homologação do Certame ou Ratificação da
Dispensa/Inexigibilidade de Licitação:**

Nome:

Cargo: Presidente da Câmara Municipal de Santo

André CPF:

Assinatura: _____

Ordenador de Despesas da CONTRATANTE:

Nome:

Cargo: Presidente da Câmara Municipal de Santo

André CPF:

Assinatura: _____

Responsáveis que assinaram o Ajuste:

Pela CONTRATANTE:

Nome:

Cargo: Presidente da Câmara Municipal de Santo

André CPF:

Assinatura: _____

Pela CONTRATADA:

Nome:

Cargo:

CPF:

Assinatura: _____

Advogado:

(*) Facultativo. Indicar quando já constituído, informando, inclusive, o endereço eletrônico.



ANEXO IV - MODELO DE DECLARAÇÕES

CUMPRIMENTO DE EXIGÊNCIAS LEGAIS

À

Câmara Municipal de Santo André

Dispensa Eletrônica nº 05/2026

Objeto: Aquisição de rodízio para cadeiras escritório – tipo padrão com pino HGA.

A empresa, inscrita no CNPJ, localizada, na cidade de, com telefone, endereço de e-mail, por meio de seu representante legal, (administrador ou procurador com poderes), inscrito no CPF e RG, declara:

- estar ciente de todas as informações e das condições locais para o cumprimento das obrigações objeto da licitação;
- estar ciente e concordar com as condições contidas no Edital e seus anexos;
- que a empresa é idônea e atende a todos os pré-requisitos da Licitação e demais exigências contidas na Lei Federal n.º 14.133/2021;
- que não se enquadra nas hipóteses previstas no §1º do art. 9º e nas disposições dos incisos e parágrafos do art. 14, ambos da Lei Federal n.º 14.133/2021, atendendo às condições de participação da Licitação e legislação vigente;
- cumprir todos os requisitos de habilitação definidos neste Edital;
- cumprir as exigências de reserva de cargos para pessoa com deficiência e para reabilitado da Previdência Social, previstas em lei e em outras normas específicas.
- que a proposta protocolada está em conformidade com as exigências editalícias, foi elaborada de forma independente;
- que a proposta protocolada compreende na integralidade os custos para atendimento dos direitos trabalhistas assegurados na Constituição Federal, nas leis trabalhistas, nas normas infralegais, nas convenções coletivas de trabalho e nos termos de ajustamento de conduta vigentes na data de entrega das propostas.
- Fará prova de todas as informações declaradas neste processo licitatório, quando necessário ou solicitado e que se compromete a apresentar a documentação original, quando a mesma for solicitada pelo Pregoeiro, no prazo que o mesmo estipular;
- Para fins do disposto no inciso VI do art. 68 da Lei Federal n.º 14.133/2021 e inciso XXXIII, artigo 7º da Constituição Federal, não emprega menor de dezoito anos em trabalho noturno,



perigoso ou insalubre e não emprega menor de dezesseis anos. (* Caso empregue menor, a partir de 14 anos - na condição de aprendiz - **deverá fazer a ressalva**).

Que atesta,(no que for aplicável), o atendimento à política pública ambiental de licitação sustentável, em especial que se responsabiliza integralmente com a logística reversa dos produtos, embalagens e serviços pós-consumo no limite da proporção que fornecerem ao poder público, assumindo a responsabilidade pela destinação final, ambientalmente adequada.

Presta abaixo todas as informações necessárias para receber os possíveis créditos advindos de contrato, que vier a ser firmado, decorrente da adjudicação e homologação do presente Certame:

Desta forma, o declarante está ciente que responderá pela veracidade das informações prestadas, na forma da lei.

_____ de _____ de 2026
Local Data

Representante Legal da Empresa	
Nome:	
CPF:	
Assinatura:	



ANEXO V – DECLARAÇÃO DE NEPOTISMO

REF.: PROCESSO Nº 2201/2008 - AÇÃO CIVIL PÚBLICA - JUÍZO DE DIREITO DA 1ª VARA DA FAZENDA PÚBLICA DA COMARCA DE SANTO ANDRÉ - DECLARAÇÃO NEPOTISMO

Em atenção às informações solicitadas no Processo de Ação Civil Pública supra, instaurado pelo Ministério Público do Estado de São Paulo, em face dos elementos coligidos no Inquérito Civil nº 34/07, para a apuração de eventual existência de nepotismo na Administração Municipal de Santo André (direta e indireta), declaro que:

Não possuo parentes (*) em linha reta ou colateral, por consanguinidade ou afinidade até 3º grau, e/ou cônjuge ou companheiro(a), ocupantes de cargos de provimento em comissão e/ou Mandatos Políticos na Administração Pública de Santo André (direta e indireta).

Possuo parentes (*) em linha reta ou colateral, por consanguinidade ou afinidade até 3º grau, e/ou cônjuge ou companheiro(a), ocupantes de cargos de provimento em comissão e/ou Mandatos Políticos na Administração Pública de Santo André (direta e indireta).

(*) *pai, mãe, filho, filha, sogro, sogra, genro, nora, madrastra, padrasto, enteado, enteada, avó, avô, neto, neta, avó, avô, neto, neta do cônjuge ou companheiro(a), bisavó, bisavô, bisneto, bisneta, bisavó, bisavô, bisneto, bisneta do cônjuge ou companheiro(a), irmão, irmã, cunhado, cunhada, tio, tia, sobrinho, sobrinha, tio, tia, sobrinho, sobrinha do cônjuge ou companheiro(a).*

1) _____	2) _____
Nome	Nome
_____	_____
Grau de Parentesco	Grau de Parentesco
_____	_____
Cargo	Cargo

_____ Santo André _____, _____ de _____ de 2026

Nome e Assinatura do Declarante: _____

Cargo Ocupado: _____

Súmula Vinculante nº 13 do STF - “A nomeação de cônjuge, companheiro ou parente em linha reta, colateral ou por afinidade, até o terceiro grau, inclusive, da autoridade nomeante ou de servidor da mesma pessoa jurídica, investido em cargo de direção, chefia ou assessoramento, para o exercício de cargo em comissão ou confiança, ou, ainda, de função gratificada na Administração Pública direta e indireta, em qualquer dos Poderes da União, dos Estados, do Distrito Federal e dos municípios, compreendido o ajuste mediante designações recíprocas, viola a Constituição Federal”.



ANEXO VI - INFORMAÇÕES PARA O CONTRATO

À
CÂMARA MUNICIPAL DE SANTO ANDRÉ
Ref.: Dispensa Eletrônica nº 05/2026

A empresa inscrita no CNPJ n....., localizada na cidade de, com telefone, endereço de e-mail, por meio de seu representante legal (sócio, administrador ou procurador com poderes), inscrito no CPF e RG, DECLARA, caso seja vencedora da licitação, as seguintes informações:

1. Dados Bancários para o pagamento:

Banco:
Agência:
Conta:
Chave PIX:

2. Dados do Responsável Legal pela assinatura do contrato:

Nome:
CPF:
RG:
Telefone:
E-mail: +
Endereço:

3. Dados do Preposto (Vide Art. 118, da Lei 14.133/21):

Nome:
CPF:
RG:
Telefone fixo e whatsapp:
E-mail:
Endereço:

Santo André (SP), de de 2026

(assinatura do Responsável)



ANEXO VII - DECLARAÇÃO DE MICROEMPRESA OU EMPRESA DE PEQUENO PORTE

DECLARO, sob as penas da lei, sem prejuízo das sanções e multas previstas neste ato convocatório, que a empresa _____ CNPJ nº _____ é _____ (ME/EPP/MEI) (*), nos termos do enquadramento previsto na Lei Complementar nº 123, de 14 de dezembro de 2006, em seu Art. 3º, cujos termos declaro conhecer na íntegra, estando apta, portanto, a usufruir do tratamento diferenciado legalmente estabelecido no procedimento licitatório de Dispensa Eletrônica nº 05/2026, ref. ao processo nº 3208/2026, realizado pela **Câmara Municipal de Santo André**.

DECLARO, ainda, que a empresa não se enquadra em qualquer dos impedimentos previstos nos §§ 4º e seguintes todos do Art. 3º da Lei Complementar nº 123, de 14 de dezembro de 2006, e alterações posteriores, cujos termos declaro conhecer na íntegra.

(*) *Especificar se é microempresa ou empresa de pequeno porte.*

_____, _____ de _____ de 2026.
Local Data

▪
Assinatura do(a) Representante Legal ou Credenciado(a)

Nome: _____

CPF: _____

▪
Assinatura do(a) Contador(a) (**)

CRC: _____ Data Emissão: _____

(**) *Esta assinatura é facultativa para a etapa de habilitação, mas é obrigatória para a assinatura do contrato.*

