

LEGENDA DE ACABAMENTOS

- 1 PISO DE CONCRETO COM CONCRETO MOLDOADO IN LOCO, USADO, ARMADO, ESPESURA DE 8CM, COM CAMADA PIMENTADA NA CORES AZUL, ESCURO, AZUL MEDIO E AZUL CLARO (VER PROJETO DE ARQUITETURA) E JUNTAS SERRADAS COM DISCO DIAMANTADO A CADA 3,00M.
- 2 PISO DE CONCRETO COM CONCRETO MOLDOADO IN LOCO, USADO, ARMADO, ESPESURA DE 8CM, COM CAMADA PIMENTADA NA CORES VERMELHO ESCURO, VERMELHO MEDIO E VERMELHO CLARO (VER PROJETO DE ARQUITETURA) E JUNTAS SERRADAS COM DISCO DIAMANTADO A CADA 3,00M.
- 3 PISO DE CONCRETO COM CONCRETO MOLDOADO IN LOCO, USADO, ARMADO, ESPESURA DE 8CM, COM CAMADA PIMENTADA NA CORES AMARELO ESCURO, AMARELO MEDIO E AMARELO CLARO (VER PROJETO DE ARQUITETURA) E JUNTAS SERRADAS COM DISCO DIAMANTADO A CADA 3,00M.
- 4 PISO DE CONCRETO COM CONCRETO MOLDOADO IN LOCO, USADO, ARMADO, ESPESURA DE 8CM, COM JUNTAS SERRADAS COM DISCO DIAMANTADO A CADA 3,00M E VEDAÇÃO COM MANTIQUE DE FIBROCEM.
- 5 ESTRUTURA DE CONCRETO COM CONCRETO MOLDOADO IN LOCO.
- 6 PISO DE CONCRETO COM CONCRETO MOLDOADO IN LOCO, USADO, ARMADO, ESPESURA DE 8CM, COM CAMADA PIMENTADA NA COR CINZA ESCURO E JUNTAS SERRADAS COM DISCO DIAMANTADO A CADA 3,00M + PINTURA DE PISO COM TINTA EPOXI, DUAS DEMÃO, COR BRANCO (REF. "CORAL BRANCO" - WANDERFOX), SIMILAR EQUIVALENTE OU DE QUALIDADE SUPERIOR.
- 7 PAVIMENTO FLEVEEL - ASFALTO
- 8 AREA FINA, COM GRANULOMETRIA ENTRE 0,8 E 1,2MM
- 9 PISO DE MADEIRA CERTIFICADA, SOBRE ESTRUTURA DE MADEIRA + TRATAMENTO EM VERNIZ MARITIMO FOSCO INCOLOR
- 10 REDE DE ESCALADA INFANTIL DE POLIESTER REFORÇADA
- 11 REDE DE PROTEÇÃO, FIXADA EM MADEIRA COM REFORÇO METÁLICO
- 12 REVEST. PARA PISO EM PORCELANATO BOMEX CM (REF. ELIANE, LINHA MARINI, MODELO BRANCO AC, SUPERFÍCIE ACEFINADA, ESPESURA DE 9,5mm, SIMILAR EQUIVALENTE OU DE QUALIDADE IGUAL/SUPERIOR); ANTE A ASSENTAR COM ARGAMASSA COLANTE INDUSTRIALIZADA DE 1,5mm + REGULADORA DE BASE.
- 13 PISO DE CONCRETO COM CONCRETO MOLDOADO IN LOCO, USADO, ARMADO, ESPESURA DE 8CM, COM JUNTAS SERRADAS E TRATAMENTO COM FARGOSO DE POLIETILENO E SELANTE PU + POLIMENTO MECÂNICO.
- 14 CARPETE EM PLACAS DE 60x60CM, ESPESURA DE 8,7mm (REF. TARKETT, LINHA BASIC DOTS, COR CINZA, COD. 200990), SIMILAR EQUIVALENTE OU DE QUALIDADE IGUAL/SUPERIOR.
- 15 LAJE IMPERMEABILIZADA COM MANTA ASFÁLTICA 4mm + CONTRAPISO.
- 16 PISO MOLDOADO DE BORRACHA RECICLADA (100% NATURAL), PIMENTADO, ESPESURA 4,5MM, COR AMARELO, INSTALADO SOBRE BASE DE CONCRETO NIVELADA (REF. FISBLEVE, LINHA PISO DE BORRACHA, PISO RECICLADO DE 2 CAMADAS, SIMILAR EQUIVALENTE OU DE QUALIDADE IGUAL/SUPERIOR).

- ### PAREDES
- 1 PINTURA COM TINTA LATEXACRÍLICA EM PAREDES, DUAS DEMÃO, APLICADO SOBRE MASSA CORDEIRA ACRÍLICA, COR BRANCO (REF. CORAL "BRANCO SELV", SIMILAR EQUIVALENTE OU DE QUALIDADE IGUAL/SUPERIOR).
 - 2 PINTURA COM TINTA LATEXACRÍLICA EM PAREDES, DUAS DEMÃO, APLICADO SOBRE MASSA CORDEIRA ACRÍLICA, COR AMARELO (REF. CORAL "AMARELO CANÁRIO", SIMILAR EQUIVALENTE OU DE QUALIDADE IGUAL/SUPERIOR).
 - 3 PINTURA EM ESTRUTURA METÁLICA, APARENTE COM TINTA ESMALTE SINTÉTICO, DUAS DEMÃO, - CORES BRANCO, AMARELO, VERMELHO E AZUL, (VER PROJETO DE ARQUITETURA), SIMILAR EQUIVALENTE OU DE QUALIDADE IGUAL/SUPERIOR.
 - 4 ACABAMENTO EM VERNIZ PARA ESTRUTURA DE MADEIRA, INCOLOR, DUAS DEMÃO (REF. SUIVIL, VERNIZ COPAL, SIMILAR EQUIVALENTE OU DE QUALIDADE IGUAL/SUPERIOR).
 - 5 REVEST. CERÂMICO EM PLACA TIPO ESMALTADA EXTRA, 20x20 CM, ASSENTADO SOBRE ARGAMASSA INDUSTRIALIZADA (REF. ELIANE, LINHA FINECA, MODELO BRANCO PISONA AC, SUPERFÍCIE ACETINADA, ESPESURA DE 7mm, SIMILAR EQUIVALENTE OU DE QUALIDADE IGUAL/SUPERIOR); INSTALADA A 1,0 CM DO PISO.
 - 6 PINTURA EM ESTRUTURA METÁLICA, APARENTE COM TINTA ESMALTE SINTÉTICO, DUAS DEMÃO, - CORES BRANCO (REF. CORAL "BRANCO SELV", SIMILAR EQUIVALENTE OU DE QUALIDADE IGUAL/SUPERIOR) + PROTEÇÃO PASSIVA CONTRA INCÊNDIO COM TINTA INTUMESCENTE.
 - 7 PAINEL SUPERFÍCIE ACETINADA EM FIBRA DE VIDRO, ESPESURA 3,0MM, BORDA, COR CINZA (REF. BONEX, LITE BLUC, COM CANAL ELÉTRICO, COM CANAL ELÉTRICO, SIMILAR EQUIVALENTE OU DE QUALIDADE IGUAL/SUPERIOR); INSTALADO EM PAREDE COM ACABAMENTO EM PINTURA COM TINTA LATEXACRÍLICA EM PAREDES, DUAS DEMÃO, APLICADO SOBRE MASSA CORDEIRA ACRÍLICA, COR CINZA (REF. CORAL "CINZA ELÉFANTE", SIMILAR EQUIVALENTE OU DE QUALIDADE IGUAL/SUPERIOR).

- ### TETO / FORRO
- 1 PINTURA COM TINTA LATEXACRÍLICA EM LAJE/CONCRETO, DUAS DEMÃO, - CORES BRANCO (REF. CORAL "BRANCO SELV", SIMILAR EQUIVALENTE OU DE QUALIDADE IGUAL/SUPERIOR).
 - 2 FORRO EM GESSO ACARTONADO TIPO LISO E TAMBACADO, PINTADO COM TINTA LATEXACRÍLICA, DUAS DEMÃO, - CORES BRANCO (REF. CORAL "BRANCO NETE", SIMILAR EQUIVALENTE OU DE QUALIDADE IGUAL/SUPERIOR).
 - 3 FORRO EM FIBRA MINERAL EM PLACA ACÚSTICA REMOVÍVEL DE 60x60 X 120MM, NRC 0,85, COR BRANCO, - REF. ONA SONEX, HUMANICARE, SIMILAR EQUIVALENTE OU DE QUALIDADE IGUAL/SUPERIOR.
 - 4 COBERTURA APARENTE EM VIDRO, FIXADO SOBRE ESTRUTURA METÁLICA + PROTEÇÃO PASSIVA CONTRA INCÊNDIO COM TINTA INTUMESCENTE APLICADA EM ESTRUTURA METÁLICA.

- ### RODAPÉ
- 1 BORDA DE POLIESTER, ALTURA DE 70MM, COR BRANCO (REF. ANITA LIDA, SRI, COD. 20099 - 401998), SIMILAR EQUIVALENTE OU DE QUALIDADE IGUAL/SUPERIOR).
- ### COBERTURA
- 1 COBERTURA APARENTE EM VIDRO, FIXADO SOBRE ESTRUTURA METÁLICA (VIGAS E TORÇÕES) + PROTEÇÃO PASSIVA CONTRA INCÊNDIO COM TINTA INTUMESCENTE APLICADA EM ESTRUTURA METÁLICA.
 - 2 LAJE IMPERMEABILIZADA COM EMULSÃO ACRÍLICA.
 - 3 PERÍODO EM ESTRUTURA DE MADEIRA + ACABAMENTO EM VERNIZ MARITIMO FOSCO INCOLOR
 - 4 LAJE IMPERMEABILIZADA COM MANTA ASFÁLTICA 4mm + PROTEÇÃO MECÂNICA.
 - 5 RUFOS CONTRA-RUFO METÁLICO.
 - 6 PLACA ORNAMENTAL COM REVESTIMENTO TEXTURIZADO, PIMENTADO - COR BRANCA.

DIVERSOS

<ul style="list-style-type: none"> 1 PAREDE EM BLOCO HCM 2 PAREDE EM BLOCO XCM 3 PISO DE CONCRETO 4 PORCELANATO BOMEX 5 PILAR - VERIFICAR PROJETO DE ESTRUTURA 6 PILAR METÁLICO - VERIFICAR PROJETO DE ESTRUTURA 	<ul style="list-style-type: none"> 7 INDICAÇÃO DE CORTES A 1/100 (DESENHO) E 1/10 (DA FOLHA) 8 INDICAÇÃO DE ELVAÇÕES A 1/100 (DESENHO) E 1/10 (DA FOLHA) 9 INDICAÇÃO DE ELVAÇÕES A 1/100 (DESENHO) E 1/10 (DA FOLHA) 10 INDICAÇÃO DE PÉ DIREITO 11 INDICAÇÃO DE ESQUADRIAS (PORTAS E JANELAS) 	<ul style="list-style-type: none"> 12 PISO PODOTÁTIL - CONCRETO ÁREAS EXTERNAS 13 LIXEIRA FIXA 14 BARRIL DE COLETA DE LÍQUIDOS 15 BARRIL DE COLETA DE LÍQUIDOS 16 POSTE H= 4M - VER PROJETO DE ELÉTRICA 17 POSTE H= 10M - VER PROJETO DE ELÉTRICA 18 FECHAMENTO COM GRADA, ELETROFONICO
--	--	--

PAISAGISMO

<ul style="list-style-type: none"> 1 ARVORE A REMOVER 2 ARVORE EXISTENTE A MANTER 3 CEDRO-ROSA (Cedrus deodora) 	<ul style="list-style-type: none"> 4 QUAMEZEIRA (Eucalyptus granium) 5 PÉ AMARELO (Scaevola taccada) 6 COSTEIRA-DE-ÁZUL (Mentha arvensis) 	<ul style="list-style-type: none"> 7 AGAPANTO (Agapanthus africanus) 8 GRAMA EXISTENTE A MANTER 9 SEMEADURA (Zizania japonica) 	<ul style="list-style-type: none"> 10 GRAMA ESMERALDA (Zizania japonica) 11 DONDEIO EM FENÇA (Cymbopogon nardus) 12 PEDRA BRITADA BRANCA 1/1
--	--	---	---

TABELA DE PORTAS

PORTA	LARG.	ALT.	TIPO	PREÇO	LARG.	ALT.	TIPO
PT14	110	180	PORTÃO EM AÇO, 1 FOLHA DE ABRIR	80	210	PORTA DE MADEIRA, 1 FOLHA SIMPLES DE ABRIR	
PT11	110	200	PORTÃO EM AÇO, 1 FOLHA DE ABRIR	90	210	PORTA DE MADEIRA, 1 FOLHA SIMPLES DE ABRIR + BARRA	
PT10	110	200	PORTÃO EM AÇO, 2 FOLHAS DE ABRIR	90	210	PORTA DE MADEIRA, 1 FOLHA SIMPLES DE ABRIR	

TABELA DE JANELAS E CAIXILHOS

JANELA	LARG.	ALT.	FEIT.	TIPO	CAIXILHO	LARG.	ALT.	FEIT.	TIPO
JN1	180	120	90	JANELA TIPO GULHOTINA DE ALUMÍNIO, 2 LÂMINAS DESLIZANTES + 2 LÂMINAS FIXAS	CX2	400	300	-	CAIXILHO EM ALUMÍNIO, 4 PORTAS DE CORRER + 2 LÂMINAS MAXIM AR.
CX1	180	300	-	CAIXILHO EM ALUMÍNIO, PORTA ÚNICA DE ABRIR + BARRA DE ABRIR + BARRA ANTI-PÂNICO	CX3	180	300	-	CAIXILHO EM ALUMÍNIO, 4 PORTAS DE CORRER + 2 LÂMINAS FIXAS E 2 LÂMINAS MAXIM AR.

QUADRO DE ÁREAS - RESUMO

ÁREA (TOTAL)	ÁREA (TOTAL)	ÁREA (TOTAL)	ÁREA (TOTAL)	ÁREA (TOTAL)	ÁREA (TOTAL)
ÁREA TOTAL PLAYGROUND 1 (11-8 ANOS)	11777,12 m ²	EPISÓDIOS			
ÁREA TOTAL PLAYGROUND 2 (8-12 ANOS)	403,85 m ²	PAVIMENTO PORTAS 1		623,28 m ²	m ²
ÁREA TOTAL PLAYGROUND 3 (12-15 ANOS)	403,85 m ²	PAVIMENTO PORTAS 2		191,91 m ²	m ²
ÁREA TOTAL PLAYGROUND 4 (15-18 ANOS)	461,71 m ²	PAVIMENTO TERREDO		242,23 m ²	m ²
ÁREA TOTAL PUMP TRACK	540,00 m ²	PAVIMENTO SUPERFÍCIE		620,18 m ²	m ²
ÁREA TOTAL ESTACIONAMENTO	1239,70 m ²	ÁREA TOTAL CONSTRUIDA - EXPOSIÇÕES		1917,79 m ²	m ²
ÁREA TOTAL PARQUE DAS CRIANÇAS	19772,20 m ²				

- ### NOTAS GERAIS
1. TODAS AS MEDIDAS DEVERÃO SER CONFERIDAS NA OBRA.
 2. O PROJETO ESTÁ DE ACORDO COM AS NORMAS E LEGISLAÇÃO RELATIVAS À NBR 9050/2004 - ACESSIBILIDADE, A EDIFICAÇÕES, MOBILIÁRIO, ESPAÇOS E EQUIPAMENTOS URBANOS, NBR 15302/1995 - ELABORAÇÃO DE PROJETOS DE EDIFICAÇÕES DE ARQUITETURA E INTERIORES, NBR 13532/2004 - REPRESENTAÇÃO DE CALHAS, RUFOS E APENAS DEVERÃO SER CONFERIDOS JUNTAMENTE COM O PROJETO DE ÁGUAS PLUVIAIS.
 3. O DIMENSIONAMENTO DE CALHAS, RUFOS E APENAS DEVERÃO SER CONFERIDOS JUNTAMENTE COM O PROJETO DE ÁGUAS PLUVIAIS.
 4. VER PROJETOS ESPECÍFICOS DE ESTRUTURA E INSTALAÇÕES DE ELÉTRICA, ILUMINAÇÃO, TOMAQUE E ALIMENTADORES, HIDRÁULICA (ÁGUA FRIA, REUO), ESODOTO E ALIMENTADORES E PREVENÇÃO E COMBATE A INCÊNDIO.
 5. MEDIDAS DE PROJETO EM METROS.

Secretaria de Planejamento Urbano

VERSÃO	DATA	DES.	VER.	M.L.	APR.	EMISSÃO INICIAL	DESCRIÇÃO
00	11/2025	J.S./S.R.	I.M.	M.L.	APR.		
COORDENADORES							<p>EQUIPE TÉCNICA</p> <p>Arq. Ivo Moraes CAU: A287519-5</p> <p>Arq. Joviana Santana CAU: A172731-4</p> <p>Arq. Thiago Rodrigues CAU: A62812-3</p> <p>Arq. Marcos Davanali CAU: A121856-5</p> <p>Arq. João Marcos Rocha CAU: A164178-6</p>
COORDENADOR ARQUITETURA							<p>Arq. Marlon Vinícius Lima CAU: A96639-8</p>
COORDENADOR ENGENHARIA							<p>Eng. Samuel Isaque P. Ferreira CREA: 5070546180</p>
CONTRATAÇÃO							
<p>INPLENITUS Projetos, Gerenciamento e Fiscalização de Obras Ltda.</p> <p>End.: Av. das Nações Unidas, 12.399 - 31A - Brooklin Novo - SP Fone +55 11 3739 - 4659 E-mail: inplenitus@inplenitus.com.br Site: www.inplenitus.com.br</p>							
CLIENTE				ESCALA		DATA	
PREFEITURA MUNICIPAL DE MARÍLIA				1:75		11/2025	
OBJETO				VERSÃO		FORMATO	
PARQUE DAS CRIANÇAS E EXPOSIÇÕES				00		A1	
ENGENHEIRO				PROFISINA		FOLHA Nº	
AVENIDA DAS EMERALDAS - CENTRO DE MARÍLIA				ARQ		141 / 148	
FASE				DESCRIÇÃO		SÉRIE Nº	
PROJETO EXECUTIVO				SÉRIE 100		AMP. PUMP TRACK - CORTE AA, BB E ELEVAÇÃO 01	

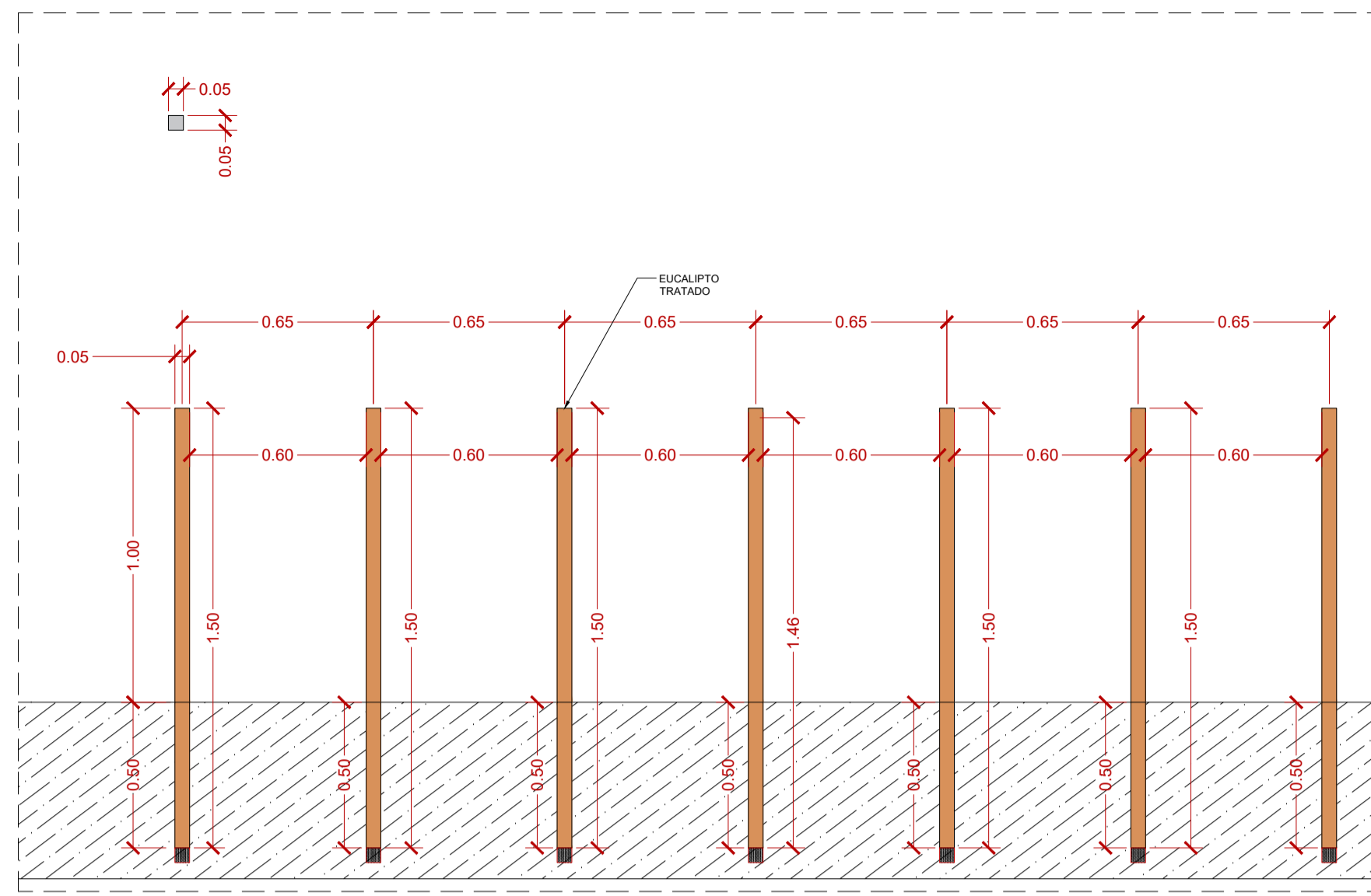

01 DET - BARRAS FIXAS - LATERAL - PLANTA
Escala 1:20

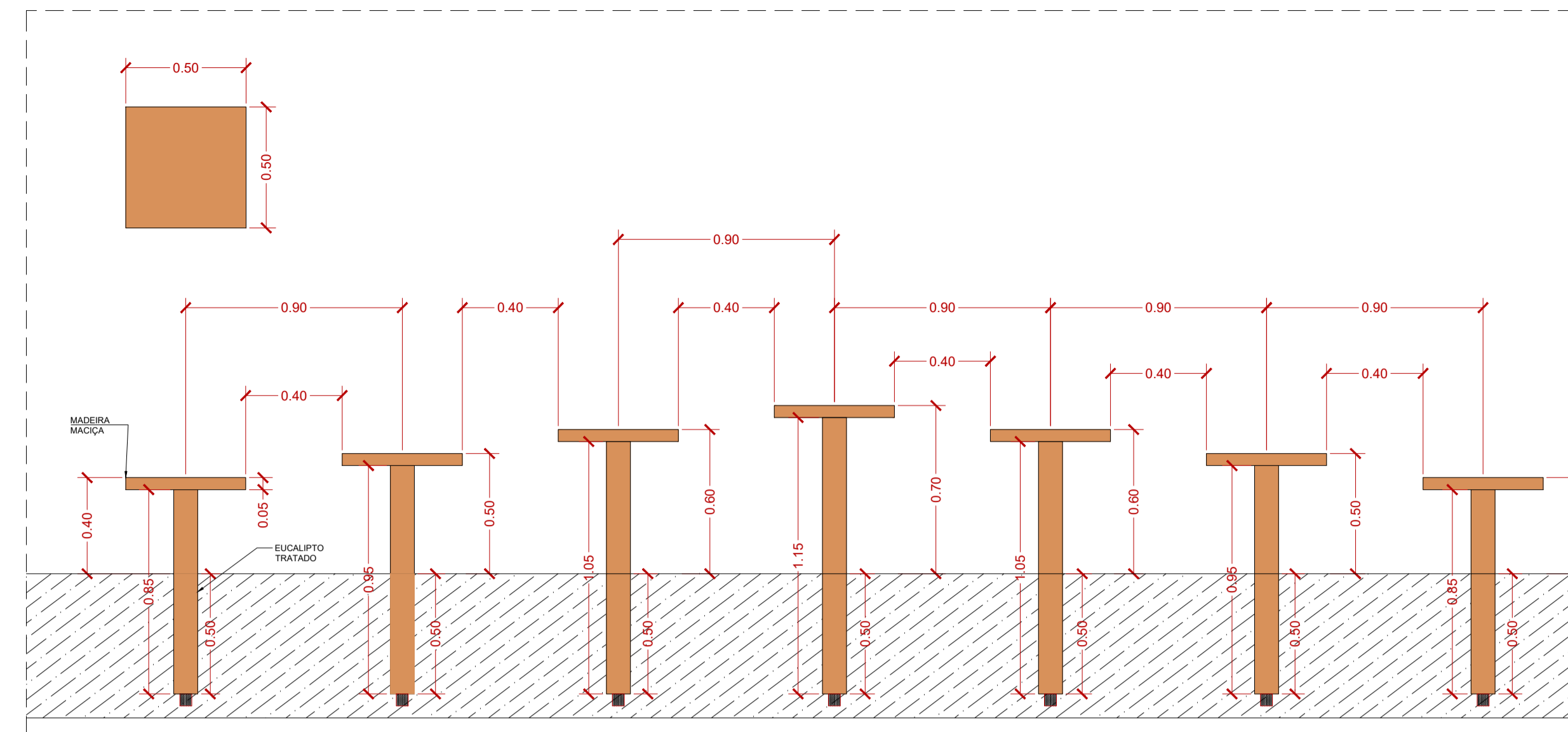

02 DET. PLATAFORMA DE EQUILIBRIO - LATERAL - PLANTA
Escala 1:20

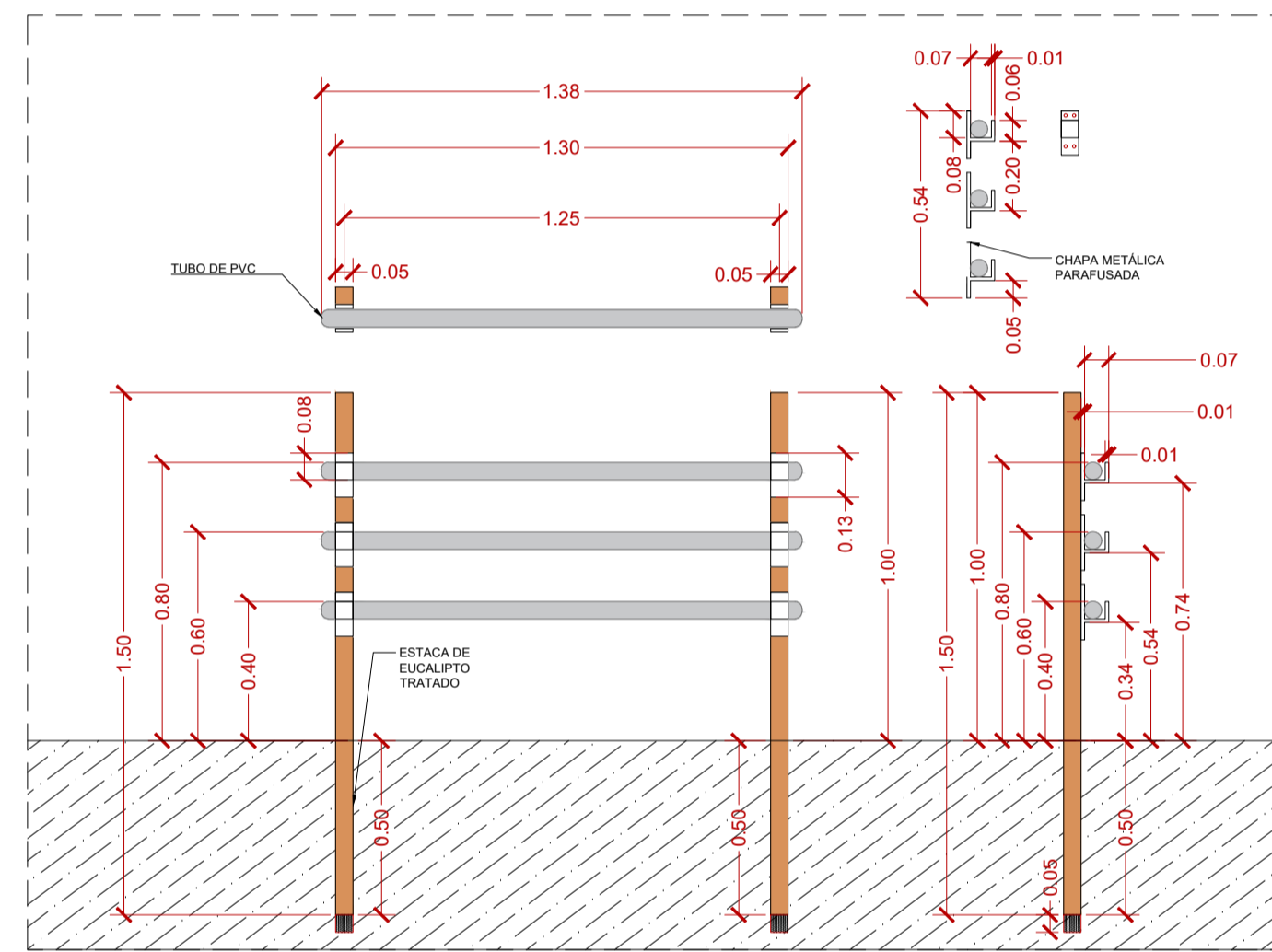

03 DET. SALTO BARRA - FRONTAL - LATERAL - PLANTA
Escala 1:20

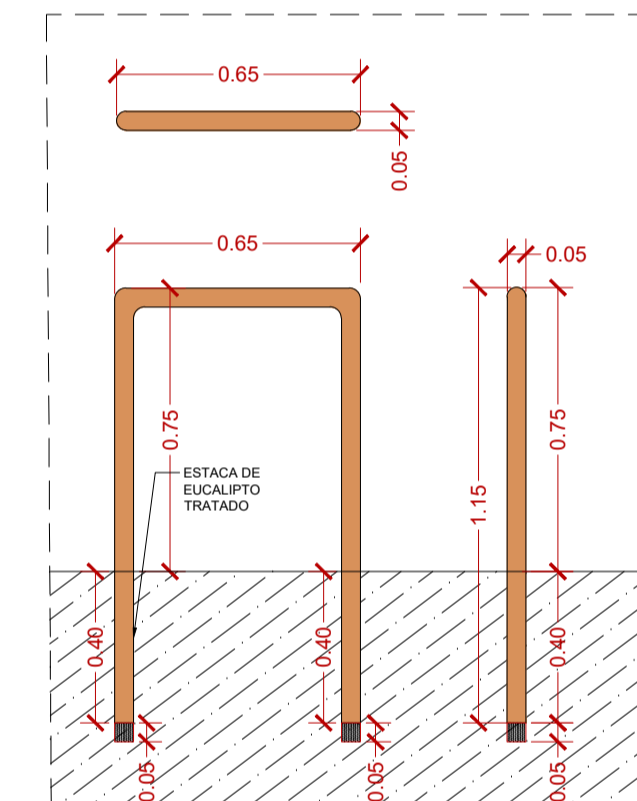

04 DET. BARRA DE PASSAGEM - FRONTAL - LATERAL - PLANTA
Escala 1:20

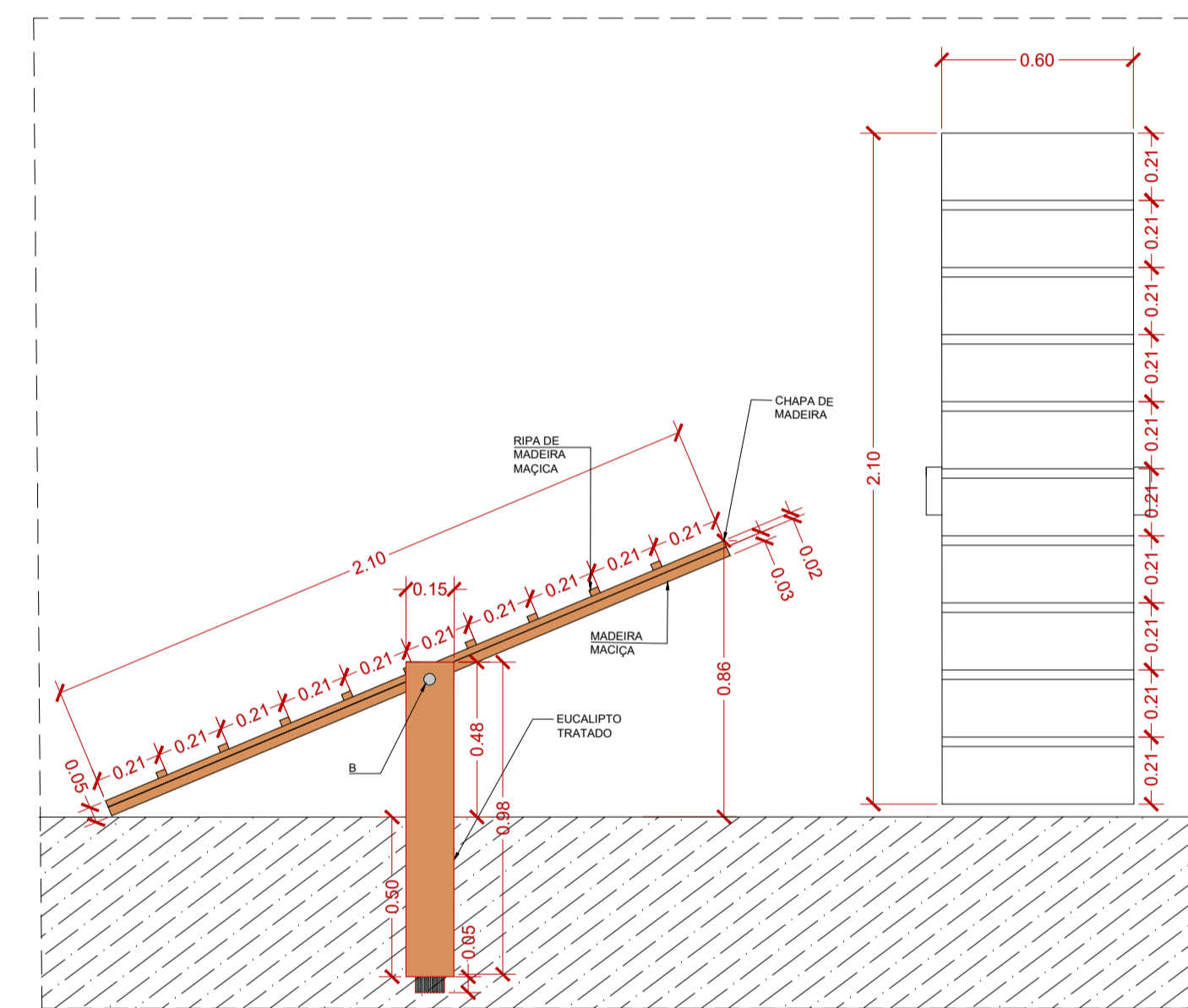

05 DET. GANGORRA - LATERAL - PLANTA
Escala 1:20

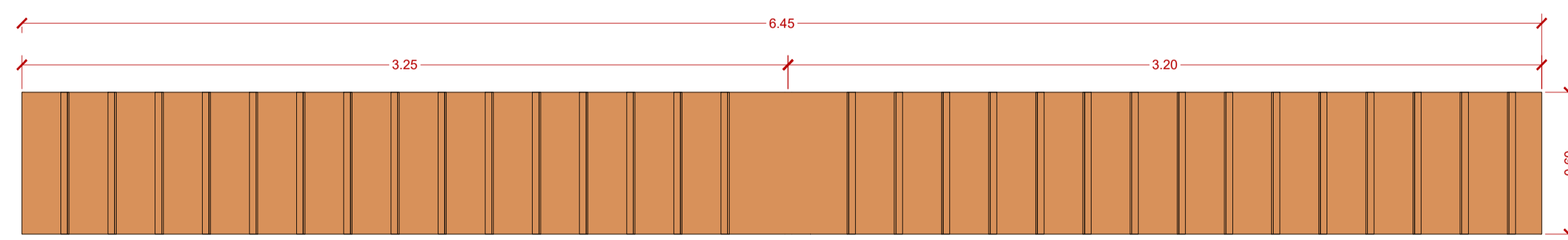

06 DET. RAMPA PET - FRONTAL - LATERAL - PLANTA
Escala 1:20

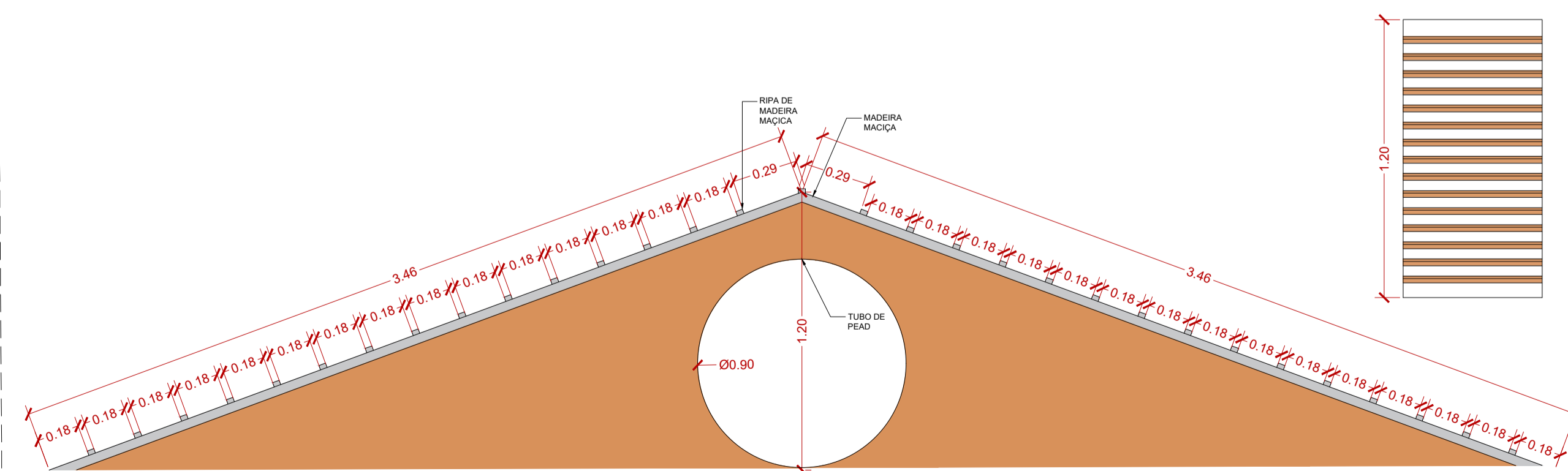

Secretaria de
Planejamento
Urbano



VERSÃO	DATA	DES.	VER.	M.L.	APR.	EMISSÃO INICIAL
00	11/2025	J.S./S.R	I.M.	M.L.		

COORDENADORES	EQUIPE TÉCNICA
<p>COORDENADOR ARQUITETURA Arq. Marlon Vinícius Lima CAU: A96639-8</p>	<p>Arq. Ivay Mariani CAU: A287519-5 Arq. Thiago Rodrigues CAU: A174224-8 Arq. Marcos Divanival CAU: A122711-4 Arq. João Marcos Rocha CAU: A157905-3</p>

CLIENTE	ESCALA	DATA
PREFEITURA MUNICIPAL DE MARÍLIA	1:20	11/2025

OBJETO	VERSÃO	FORMATO
PARQUE DAS CRIANÇAS E EXPOSIÇÕES	00	A1

ENFERM	PROFESSOR	FOLHA Nº
AVENIDA DAS ESMERALDAS - CENTRO DE MARÍLIA	ARQ	143 / 148

FASE	DESCRIÇÃO
PROJETO EXECUTIVO	SÉRIE 100 AMPLIAÇÃO DO ESPAÇO PET - DETALHES



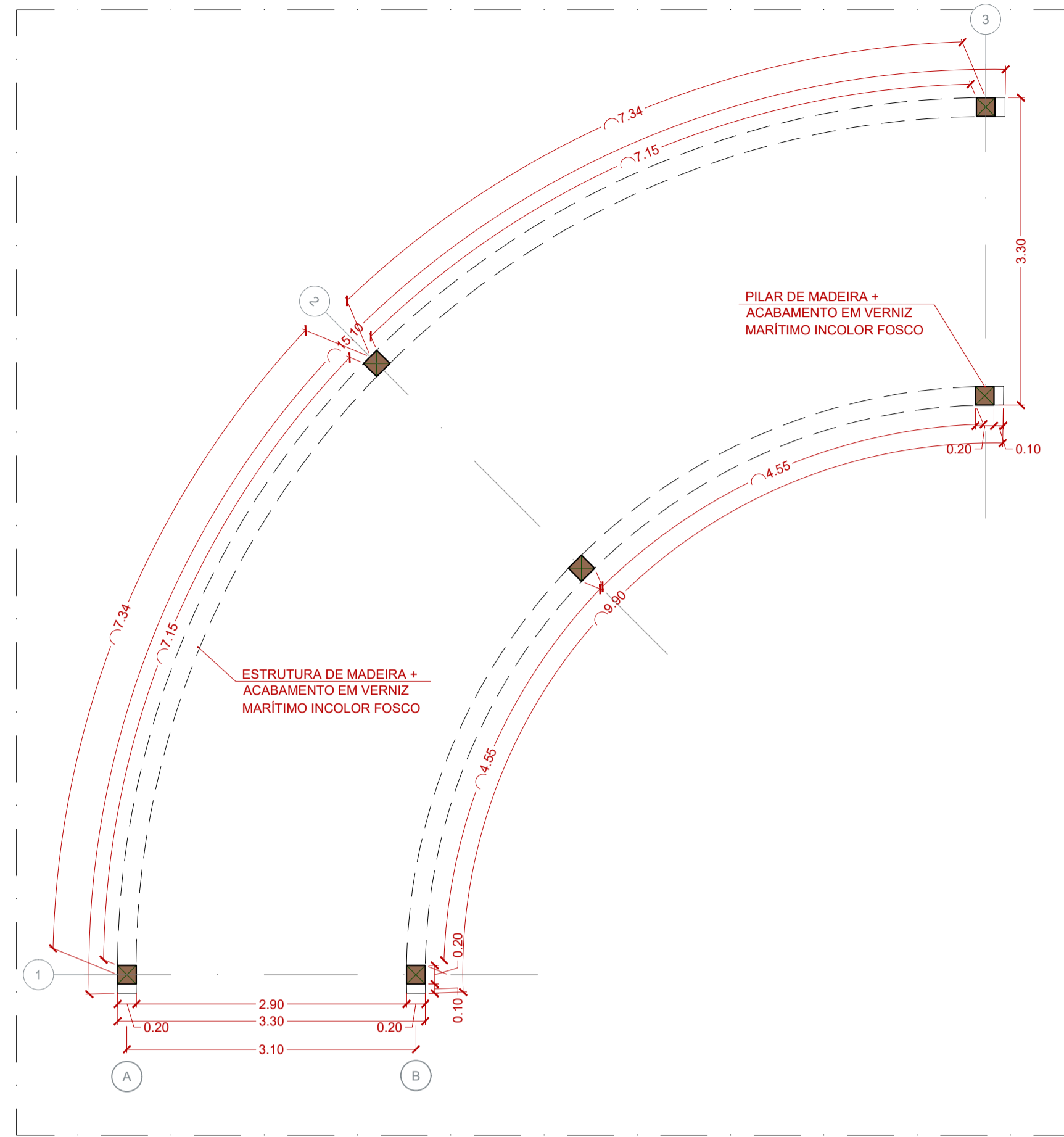

01 PERGOLADO | PLANTA
Escala 1:50

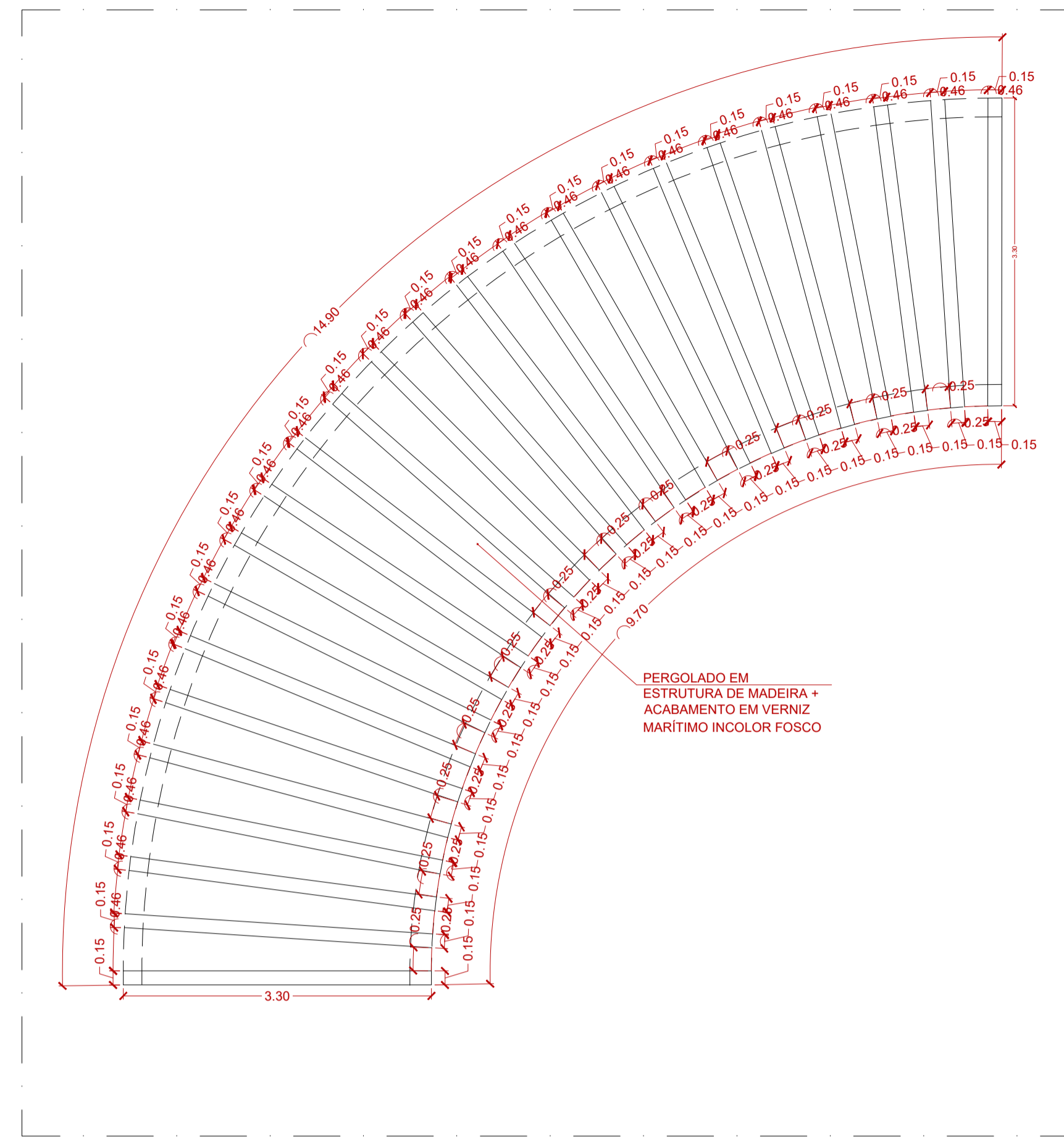

02 PERGOLADO | PLANTA
Escala 1:50

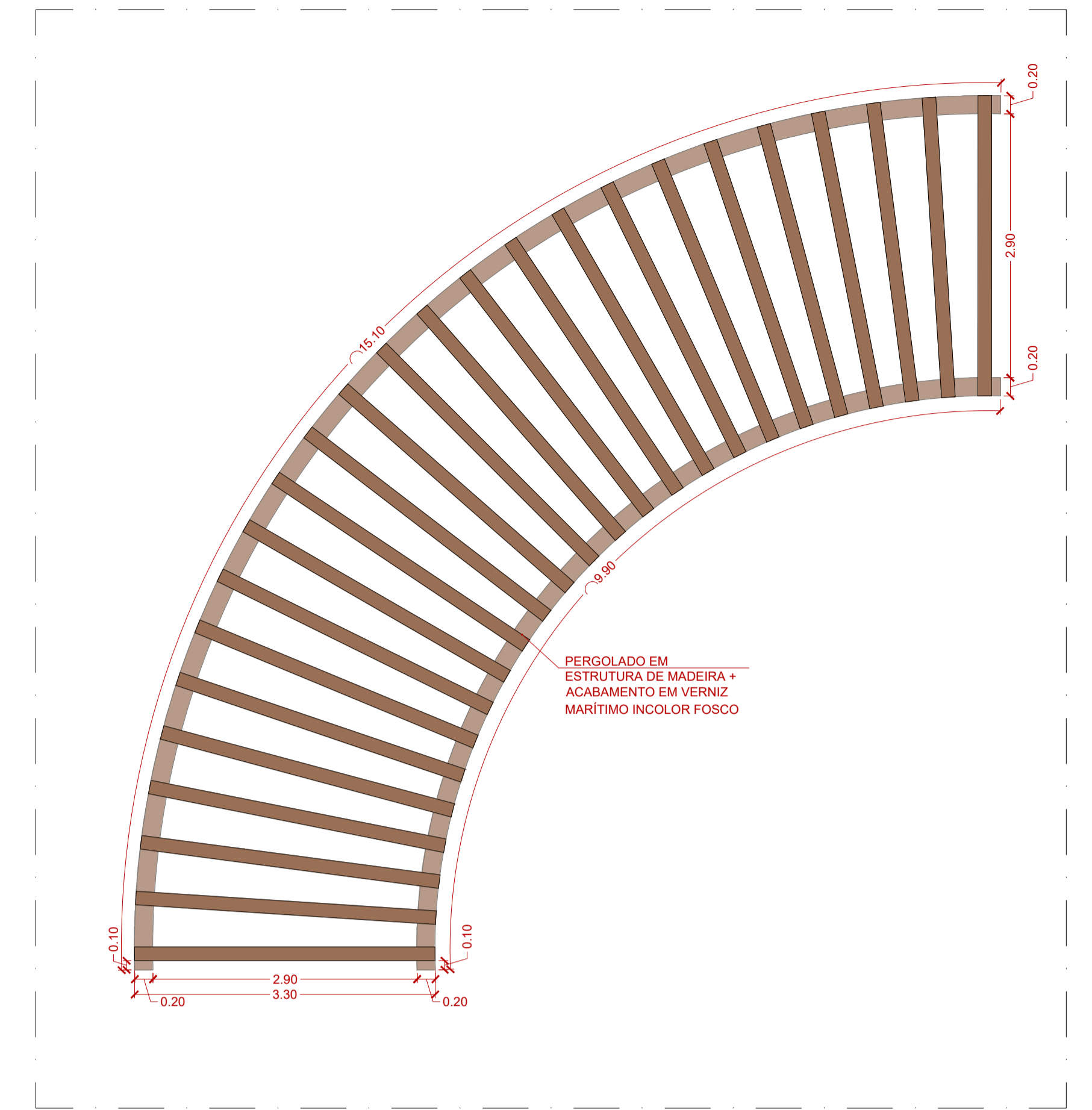

03 PERGOLADO | PLANTA DE COBERTURA
Escala 1:50

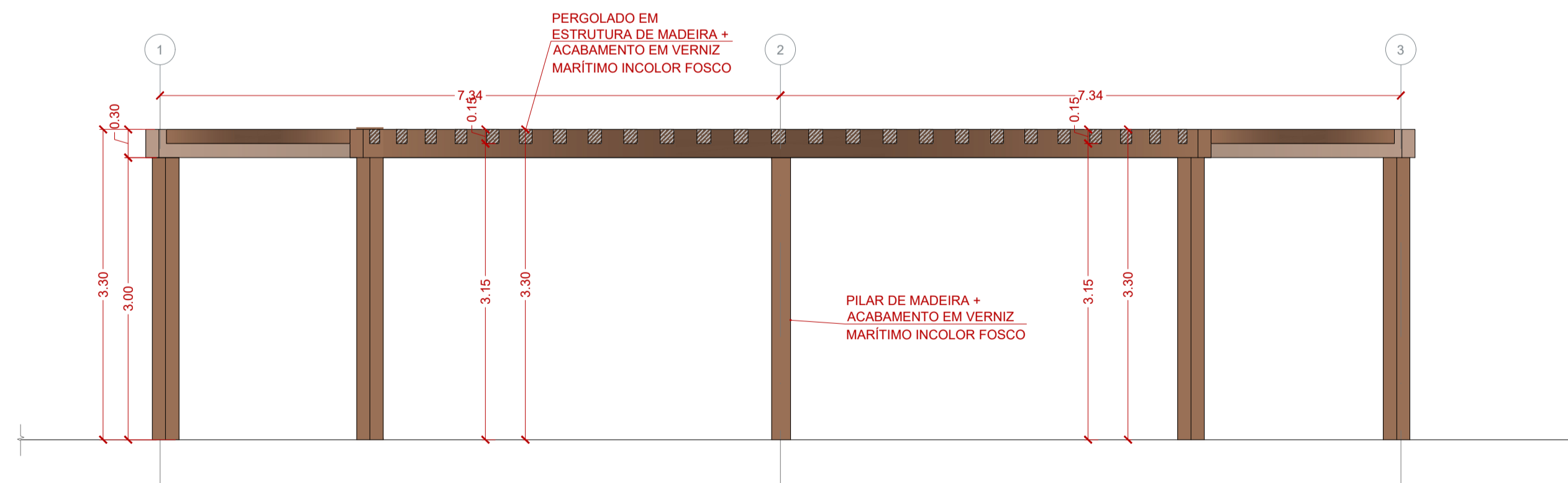

04 PERGOLADO | VISTA 1
Escala 1:50

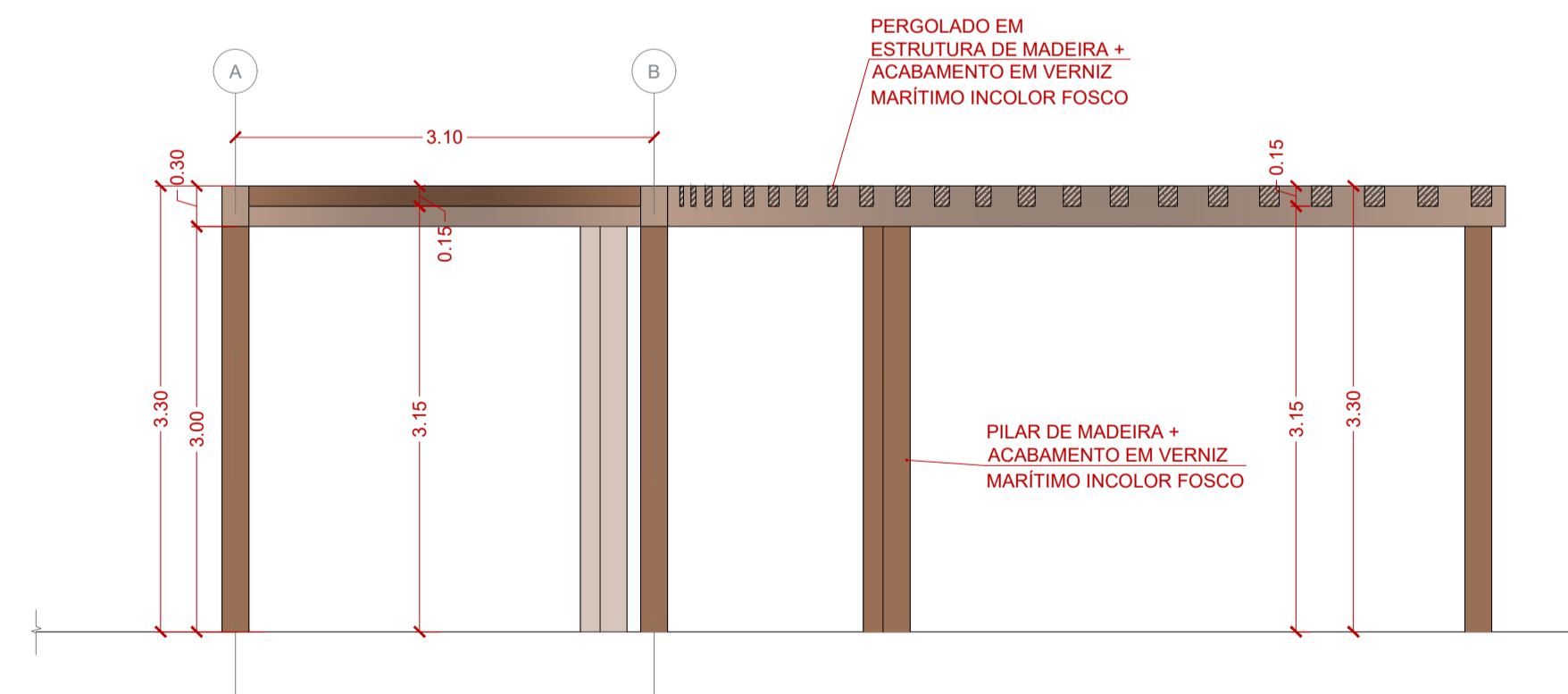

05 PERGOLADO | VISTA 2
Escala 1:50

Secretaria de
Planejamento
Urbano



VERSÃO	DATA	DES.	VER.	M.L.	APR.	EMISSÃO INICIAL	DESCRIÇÃO
00	11/2025	J.S./S.R	I.M.	M.L.			

COORDENADORES	COORDENADOR ARQUITETURA	COORDENADOR ENGENHARIA	COORDENADOR FISCALIZAÇÃO
Arq. Ivá Moraes CAU: A327519-5 Arq. Thiago Rodrigues CAU: A174224-8 Arq. Marcos D'Avanhal CAU: A122711-4 Arq. João Marcos Rocha CAU: A157053-3	Arq. Joviana Santana CAU: A172731-4 Arq. Everton Konno CAU: A620812-3 Arq. Valeska Nobre CAU: A121856-5 Arq. Sérgio Rigueti CAU: A164178-6	Eng. Samuel Isaque P. Ferreira CREA: 5070546180	

INPLENITUS
 Projetos, Gerenciamento e Fiscalização de Obras Ltda.
 End.: Av. das Nações Unidas, 12.399 - 31A - Brooklin Novo - SP
 Fone +55 11 3739 - 4659
 E-mail: inplenitus@inplenitus.com.br
 Site: www.inplenitus.com.br

CLIENTE:	PREFEITURA MUNICIPAL DE MARÍLIA	ESCALA:	1:50	DATA:	11/2025
OBJETO:	PARQUE DAS CRIANÇAS E EXPOSIÇÕES	VERSÃO:	00	FORMATO:	A1
ENDEREÇO:	AVENIDA DAS ESMERALDAS - CENTRO DE MARÍLIA	DISCIPLINA:	ARQ	FOLHA Nº:	144 / 148
FASE:	PROJETO EXECUTIVO	DESCRIÇÃO:	SÉRIE 100 DETALHE PERGOLADO PLANTAS E VISTAS		

LEGENDA DE ACABAMENTOS

PISO

4 PISO DE CONCRETO COM CONCRETO MOLDOADO IN LOCO, USINADO, ARRABO, ESPESURA DE 6CM, COM JUNTAS SERRADAS COM DISCO DIAMANTADO A CADA 3.00m E VEDAÇÃO COM MASTIQUE DE SILICONE.

12 REVEST. PARA PISO EM PORCELANATO 60X60 CM (REF.: ELIANE, LINHA MUNARI, MODELO BRANCO AC, SUPERFÍCIE ACETINADA, ESPESURA DE 9.5mm, SIMILAR/EQUIVALENTE OU DE QUALIDADE IGUAL/SUPERIOR), JUNTA DE ASSENTAM. DE 3mm + ASSENTAM. COM ARGAMASSA COLANTE INDUSTRIALIZADA DE 1.5mm + REGULARIZAÇÃO DE BASE.

PAREDES

PINTURA COM TINTA LÁTEXACRÍLICA EM PAREDES, DUAS DEMÃOS, APLICADO SOBRE MASSA CORRIDA ACRÍLICA, COR BRANCO (REF. CORAL "BRANCO GEL", SIMILAR/EQUIVALENTE OU DE QUALIDADE IGUAL/SUPERIOR).

REVEST. CERÂMICO COM PLACAS TIPO ESMALTADA EXTRA: 20X20 CM, ASSENTADO SOBRE ARGAMASSA INDUSTRIALIZADA (REF.: ELIANE, LINHA PISCINA, MODELO BRANCO PISCINA AC, SUPERFÍCIE ACETINADA, ESPESURA DE 7mm, SIMILAR/EQUIVALENTE OU DE QUALIDADE IGUAL/SUPERIOR) INSTALADA ATÉ O FORRO.

TETO / FORRO

1 PINTURA COM TINTA LÁTEXACRÍLICA EM LAJE/CONCRETO, DUAS DEMÃOS - COR BRANCO (REF. CORAL "BRANCO NEVE", SIMILAR/EQUIVALENTE OU DE QUALIDADE IGUAL/SUPERIOR).

COBERTURA

2 LAJE IMPERMEABILIZADA COM EMULSÃO ACRÍLICA.

DIVERSOS

PAREDE EM BLOCO 19CM INDICAÇÃO DE PÉ DIREITO INDICAÇÃO DE CORTES: A (Nº DO DESENHO) E B (Nº DA FOLHA)

PORCELANATO 60X60CM INDICAÇÃO DE ESQUADRIAS (PORTAS E JANELAS) INDICAÇÃO DE INÍCIO DE PAGINAÇÃO DE PISOS/VESTIMENTOS

EQUIPAMENTOS/ACESSÓRIOS

TORNEIRAS

Tn1, TORNEIRA DE PAREDE COM AREJADOR PARA JARDIM E TANQUE TIPO "DECA, LINHA MAX, CÓD. 1154 C34" OU DE QUALIDADE IGUAL/SUPERIOR.

Tn2, TORNEIRA ANTIVANDALISMO PARA JARDIM TIPO ESFERA CADEADO COM TRINCO REFORÇADO.

ACESSÓRIOS ESPECIAIS

Sae, SOLEIRA INCLINADA EM GRANITO CINZA ANDORINHA.

Rc, RALO ESCAMOTEÁVEL EM INOX - VERIFICAR PROJETO DE ESGOTO.

TABELA DE PORTAS

	LARG.	ALT.	TIPO
PH1	110	235	PORTÃO EM AÇO, 1 FOLHA DE ABRIR
PH2	200	235	PORTÃO EM AÇO, 2 FOLHAS DE ABRIR

NOTAS:

- ESTE PROJETO ESTÁ DE ACORDO COM AS NORMAS E LEGISLAÇÃO RELATIVOS À NBR 9050 DE ACESSIBILIDADE E A NBR 6492 DE REPRESENTAÇÃO DE PROJETO DE ARQUITETURA.
- PROJETO COM UNIDADE DE MEDIDA EM METROS.
- VER PROJETOS ESPECÍFICOS (ESTRUTURA, ELÉTRICA, HIDRÁULICA, AR CONDICIONADO, CENOTECNIA, ACÚSTICA E SONORIZAÇÃO);
- AS VÁLVULAS DE DESCARGA DOS WCS "PCP" DEVERÃO ATENDER AO ITEM 7.7.3.1 DA NBR 9050/2020;
- TODOS OS EQUIPAMENTOS/ACESSÓRIOS DEVERÃO INCLUIR O FORNECIMENTO DE TODOS OS MATERIAIS ACESSÓRIOS E COMPLEMENTARES NECESSÁRIOS À SUA INSTALAÇÃO;
- SEGUIR ESPECIFICAÇÃO DE RALOS E INCLINAÇÃO PARA ESCOAMENTO DE ÁGUA INDICADOS NO PROJETO DE HIDRÁULICA.
- TODAS AS MEDIDAS DEVERÃO SER CONFERIDAS EM OBRA.

5 x 20 SOLEIRA RAMPADA SEM ESCALA

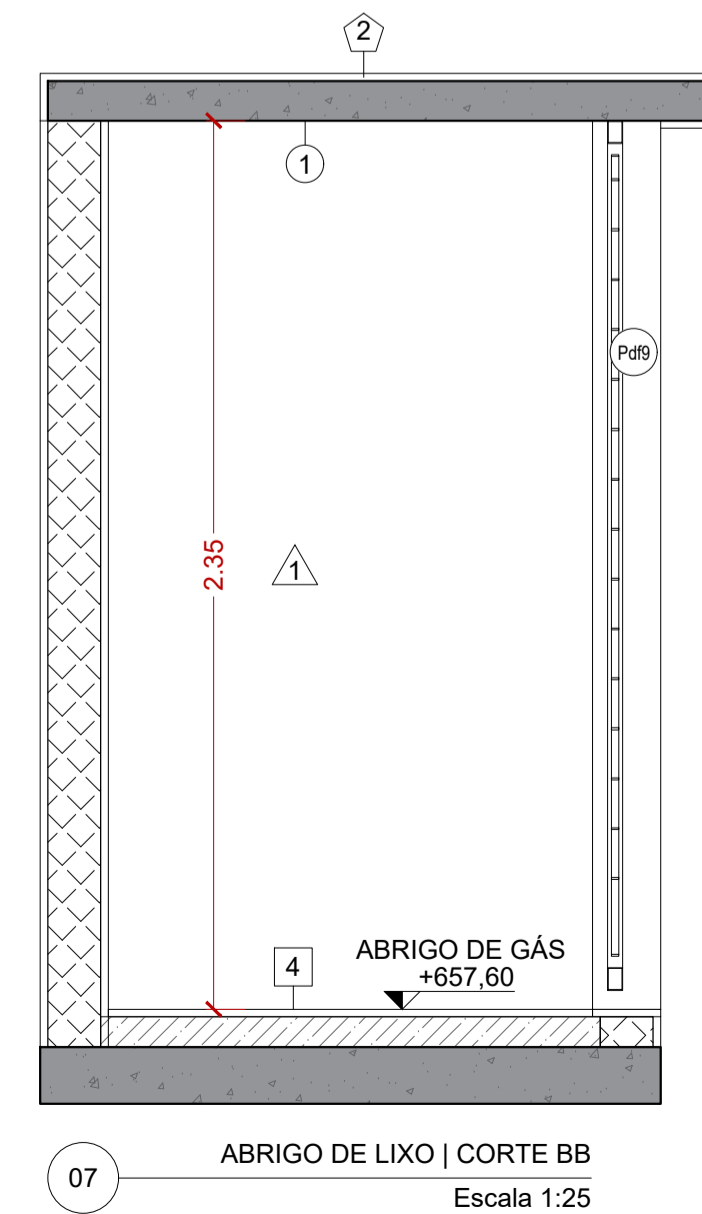
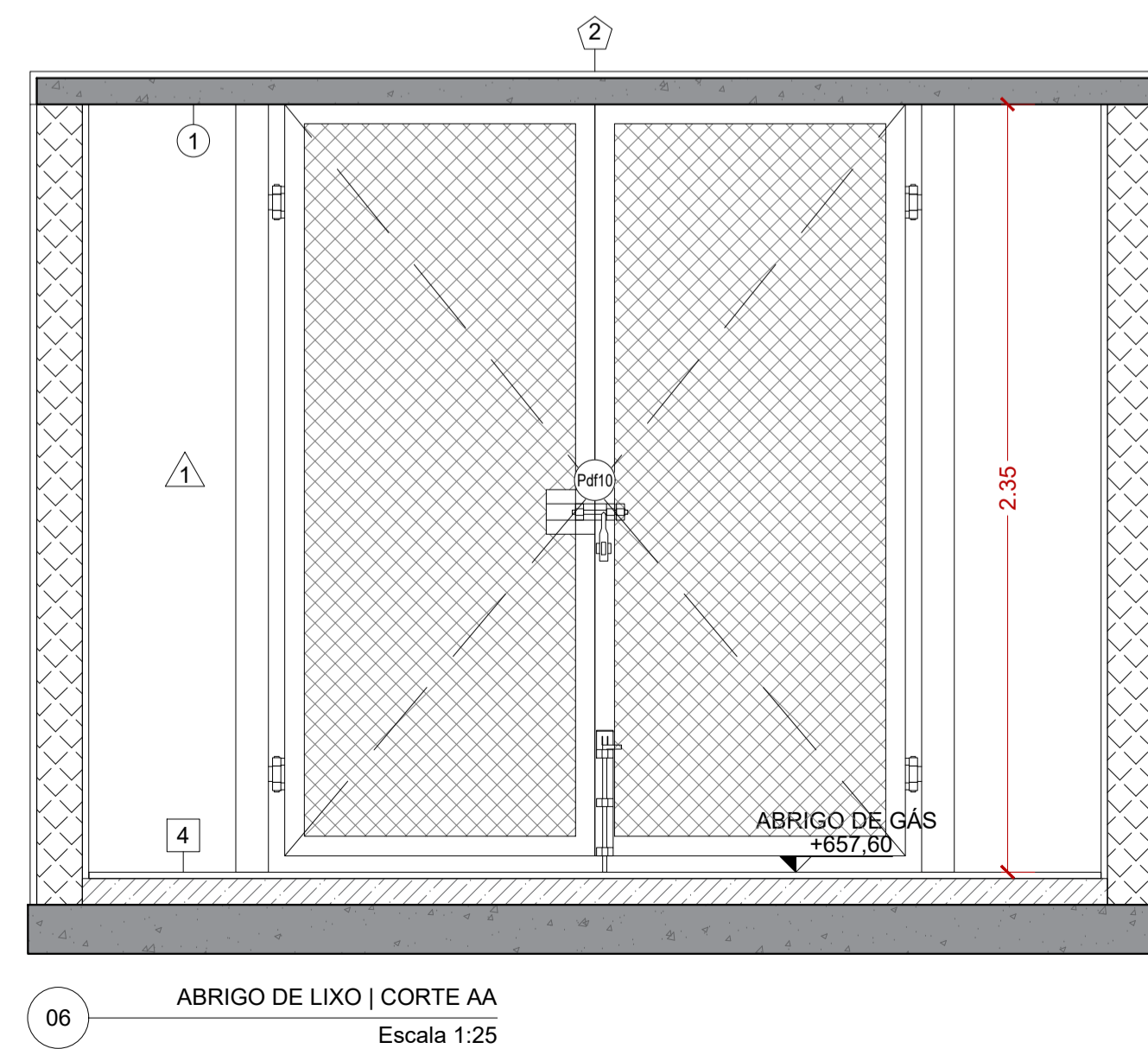
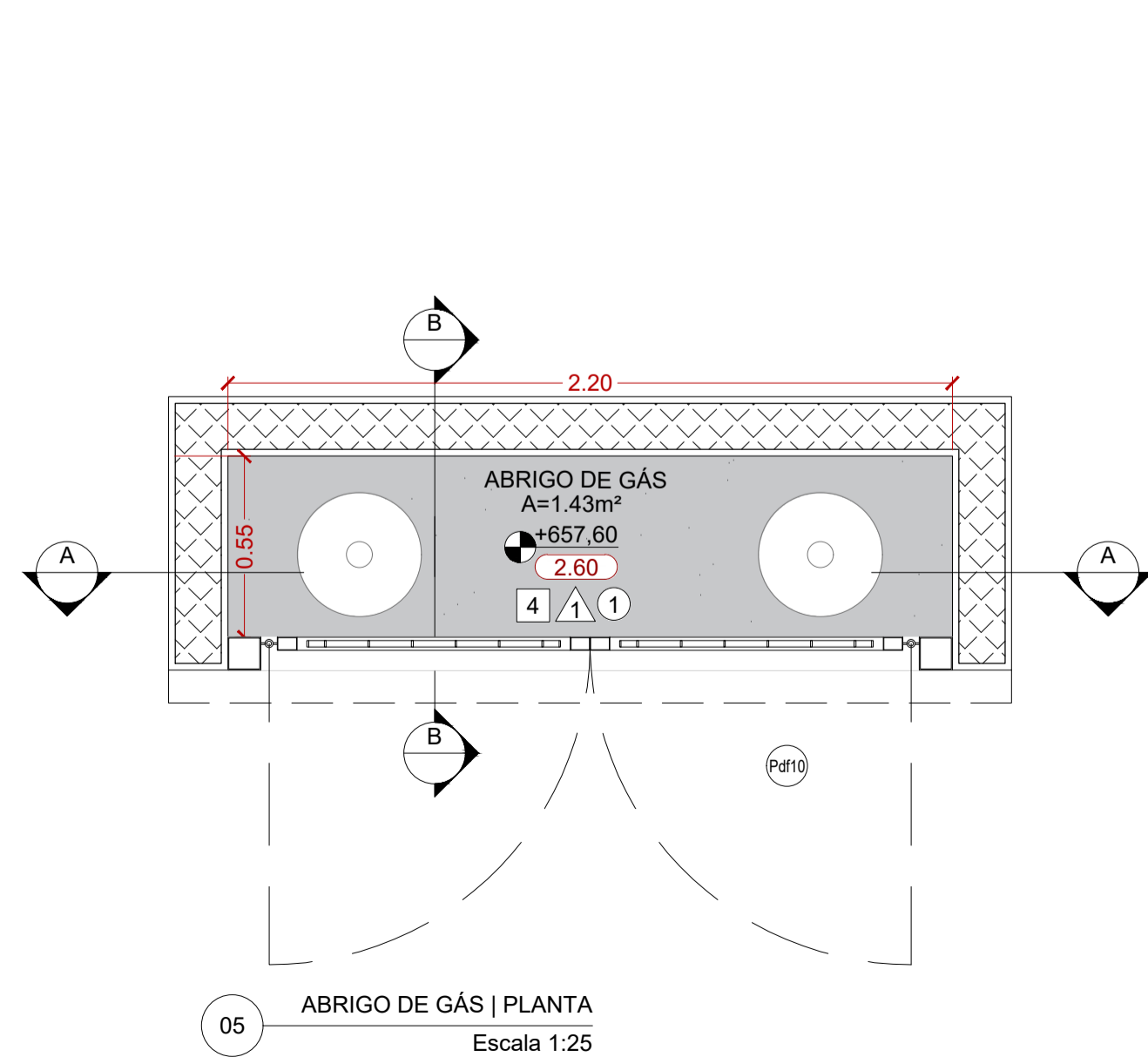
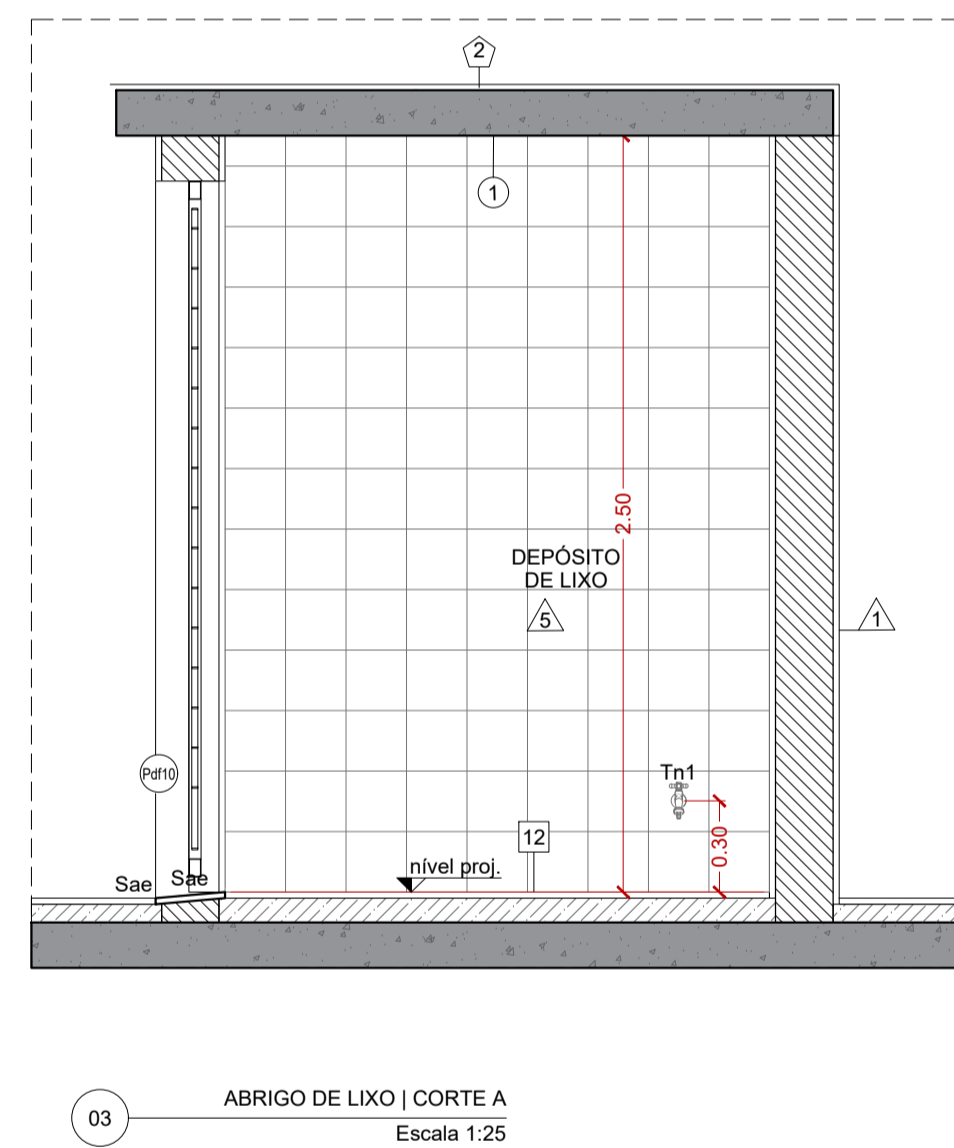
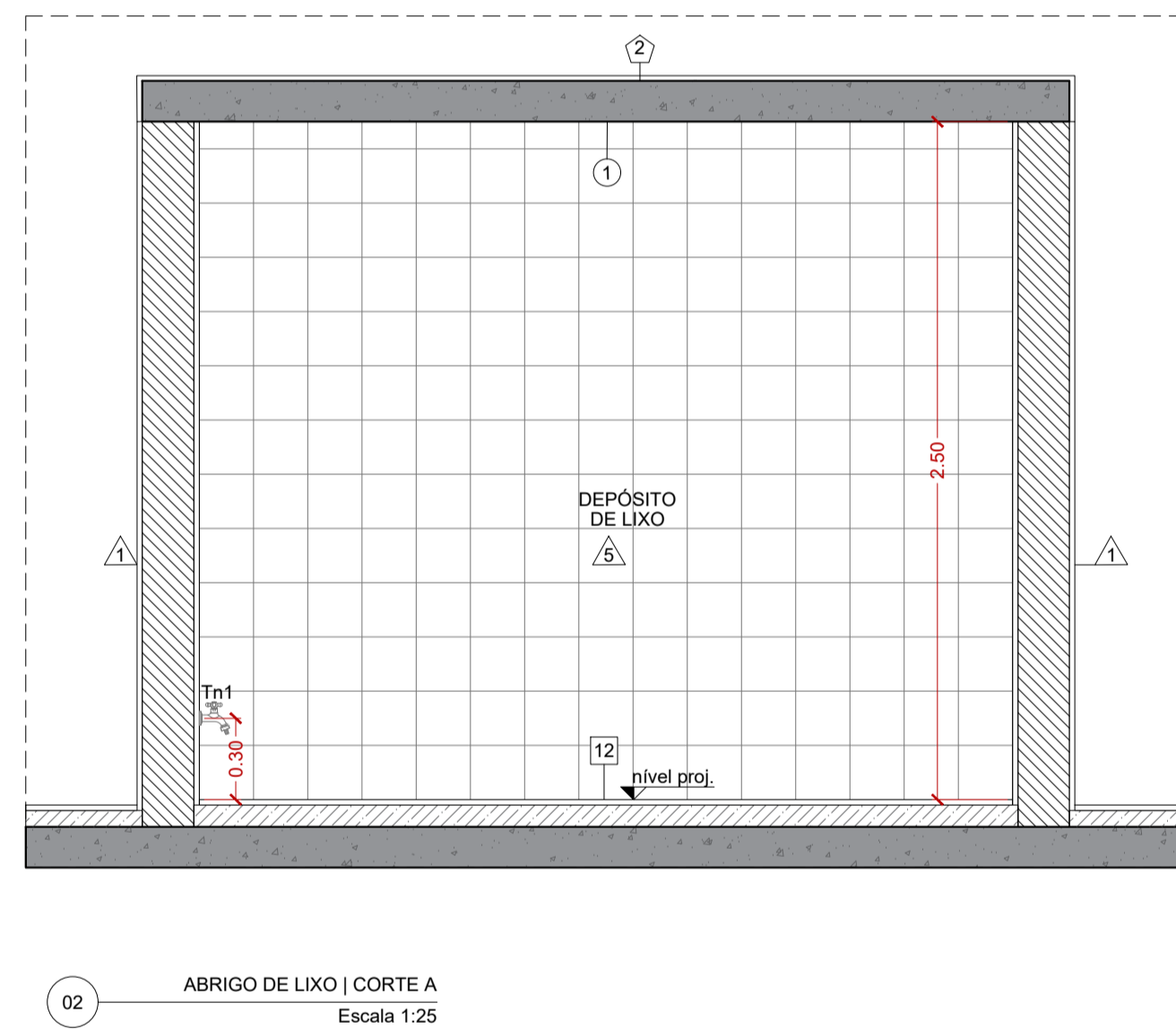
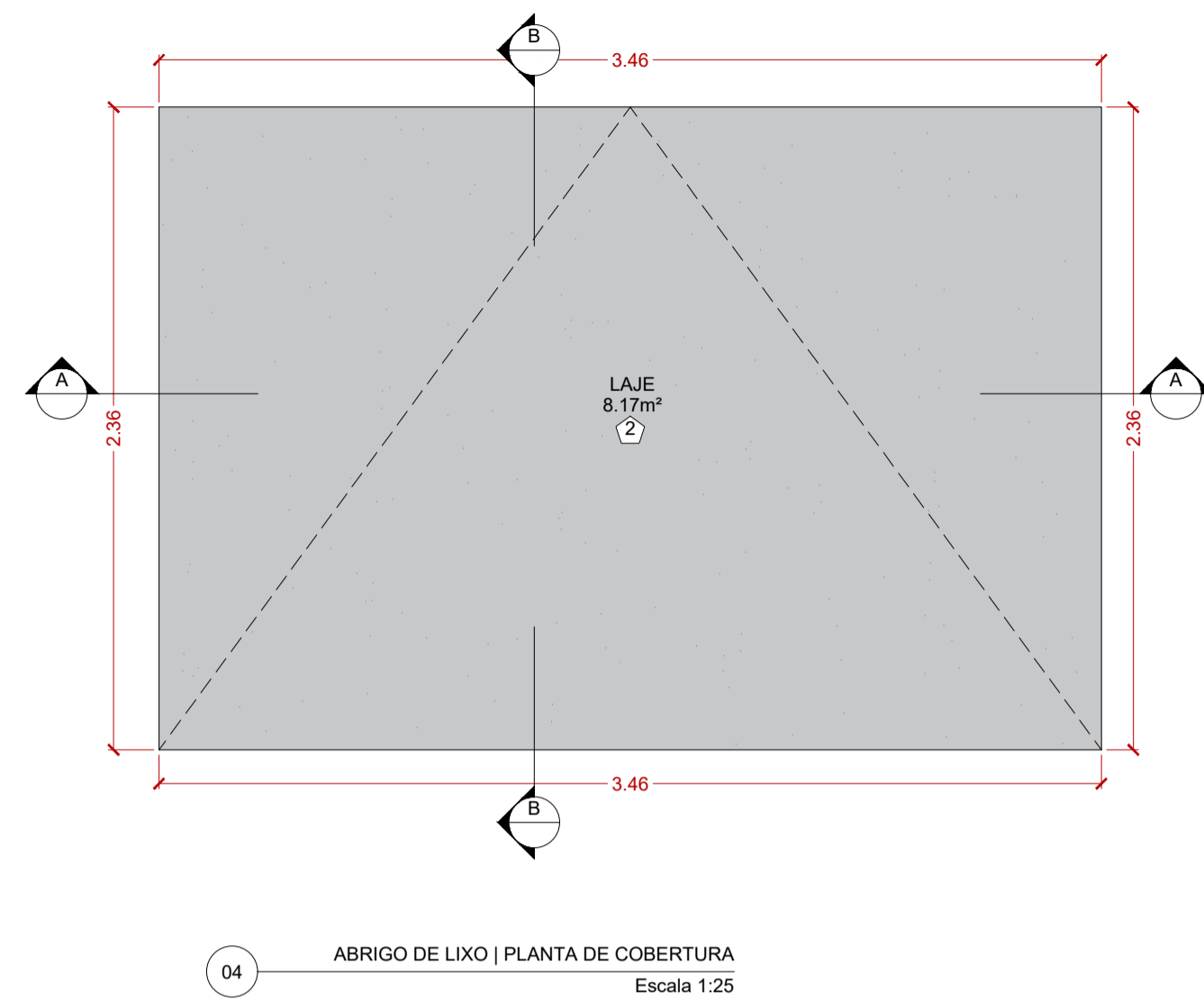
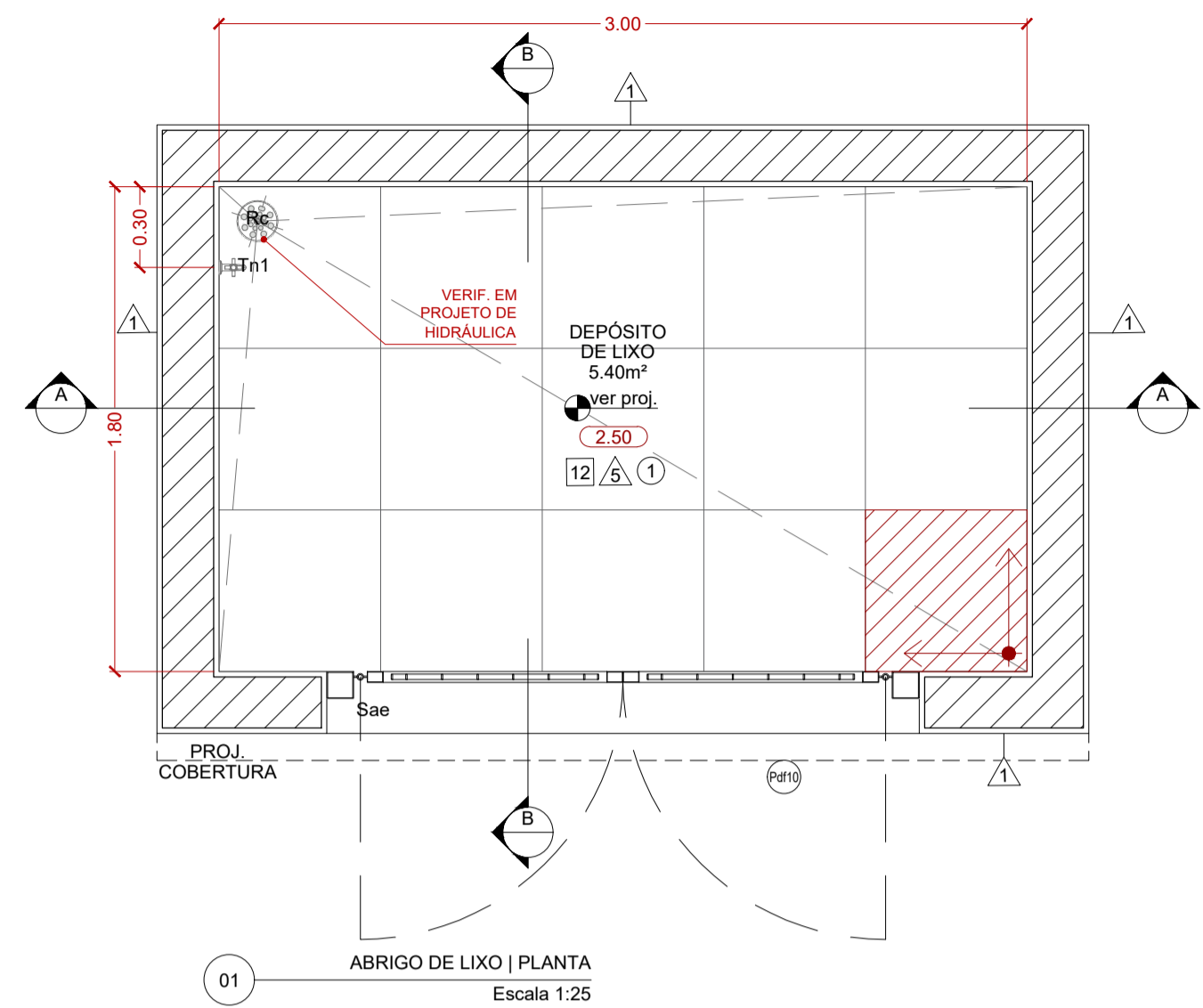

Secretaria de Planejamento Urbano

Marília PREFEITURA

VERSÃO	DATA	DES.	VER.	APR.	EMISSÃO INICIAL	DESCRIÇÃO
00	11/2025	J.S./S.R.	I.M.	M.L.		

COORDENADORES:

Arq. Ivá Moraes CAU: A287519-5
Arq. Thiago Rodrigues CAU: A174224-8
Arq. Marcos Davaneri CAU: A122711-4
Arq. João Marcos Rocha CAU: A157063-3

Arq. Juliana Santana CAU: A172731-1
Arq. Everton Konno CAU: A62812-3
Arq. Vagner Nobre CAU: A121856-5
Arq. Sérgio Rigueti CAU: A164178-6

COORDENADOR ARQUITETURA: Arq. Marlon Vinícius Lima CAU: A96639-8

COORDENADOR ENGENHARIA: Eng. Samuel Isaías P. Ferreira CREA: 5070546180

CONTRATADA: **INPLENITUS** Projetos, Gerenciamento e Fiscalização de Obras Ltda.

End.: Av. das Nações Unidas, 12.399 - 31A - Brooklin Novo - SP
Fone +55 11 3739 - 4659
E-mail: inplenitus@inplenitus.com.br
Site: www.inplenitus.com.br

CLIENTE: PREFEITURA MUNICIPAL DE MARÍLIA

OBJETO: PARQUE DAS CRIANÇAS E EXPOSIÇÕES

ENFERMEIRO: AVENIDA DAS ESMERALDAS - CENTRO DE MARÍLIA

FASE: PROJETO EXECUTIVO

DESCRIÇÃO: SÉRIE 100 AMPLIAÇÃO ABRIGO DE LIXO, ABRIGO DE GÁS

ESCALA: 1:25

DATA: 11/2025

VERSÃO: 00

FORMATO: A1

FOLHA Nº: 145/148

INPLENITUS

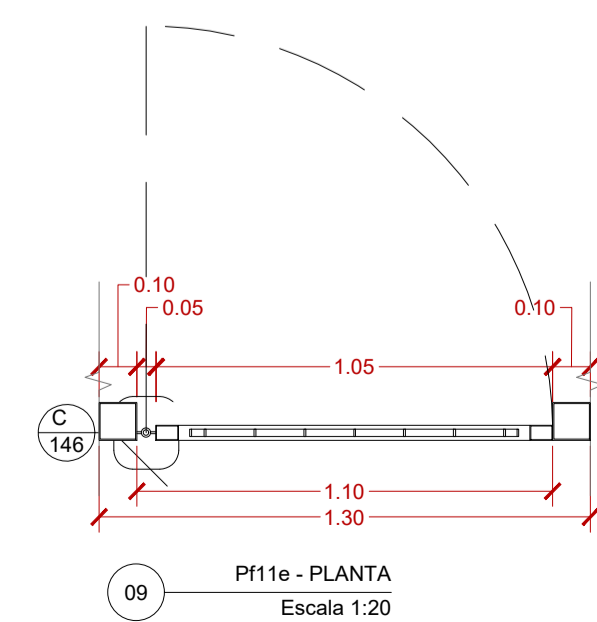
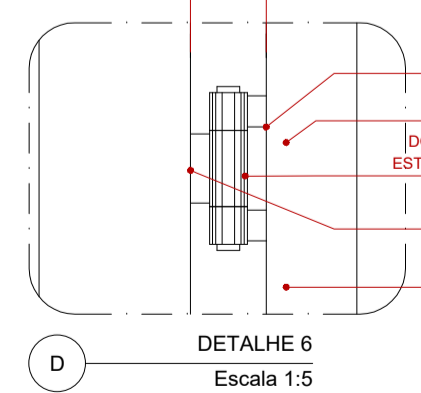
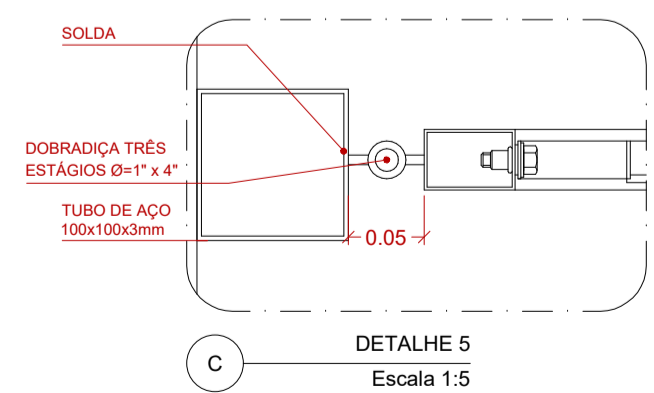
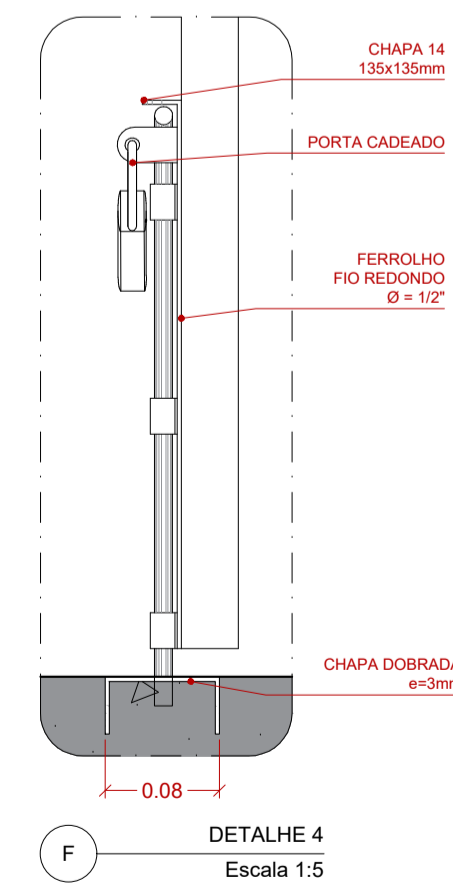
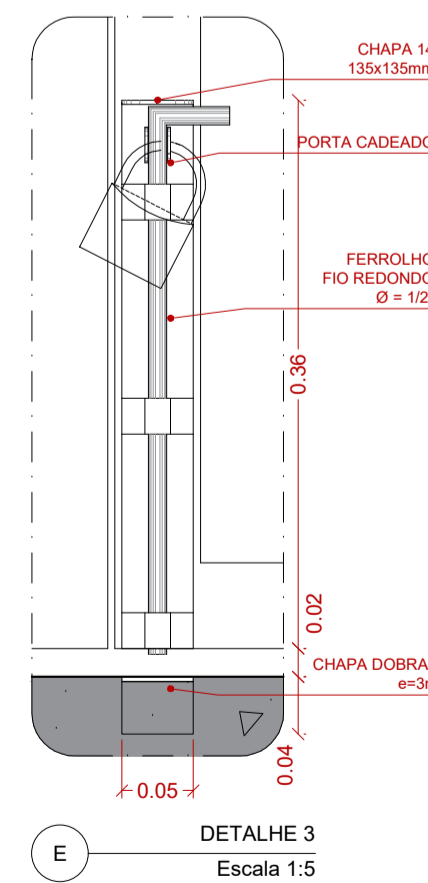
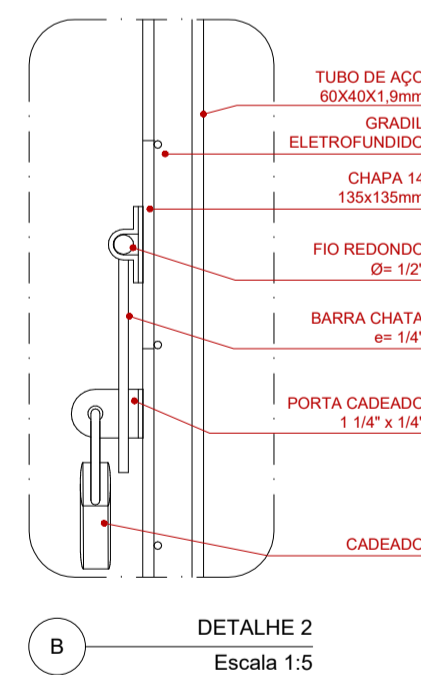
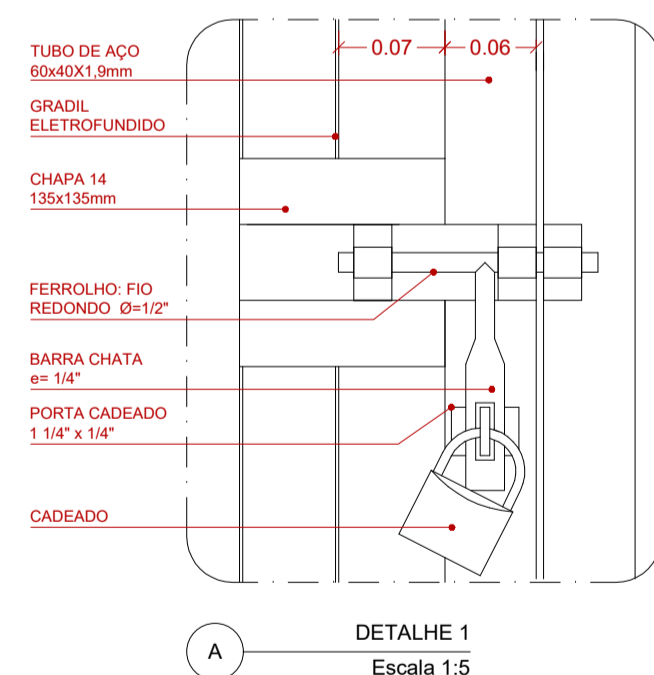
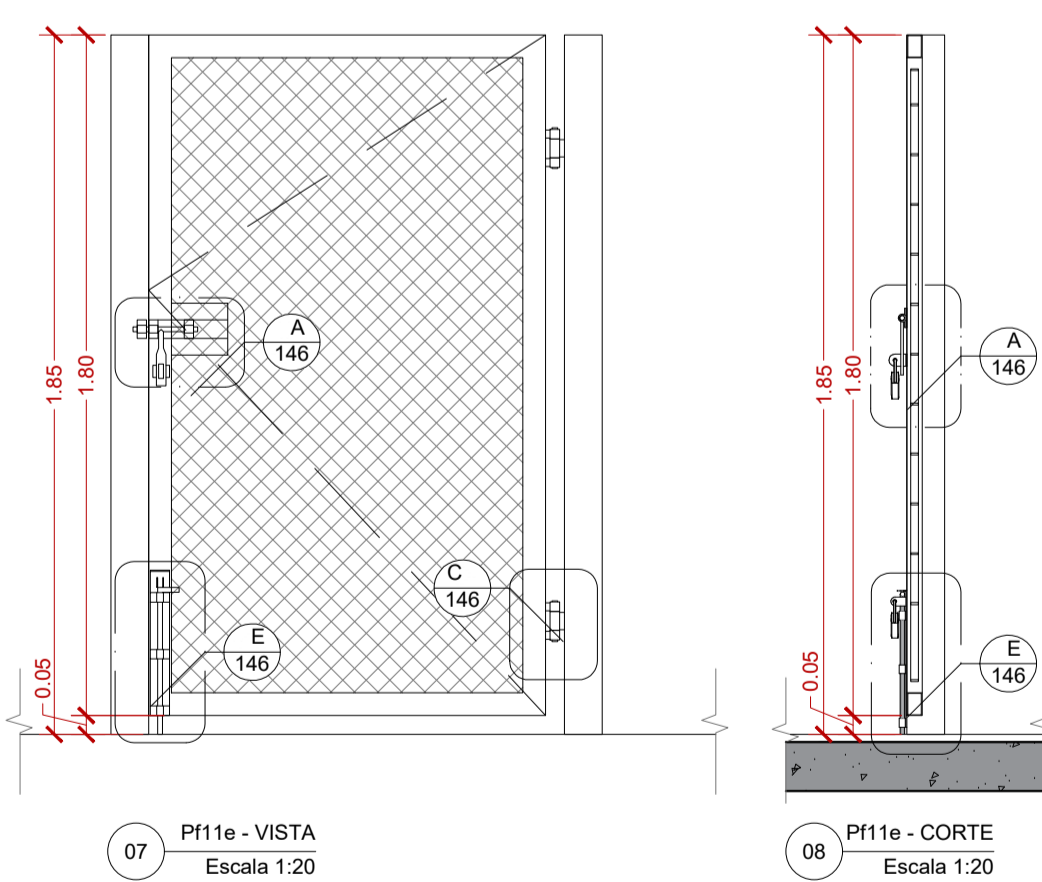
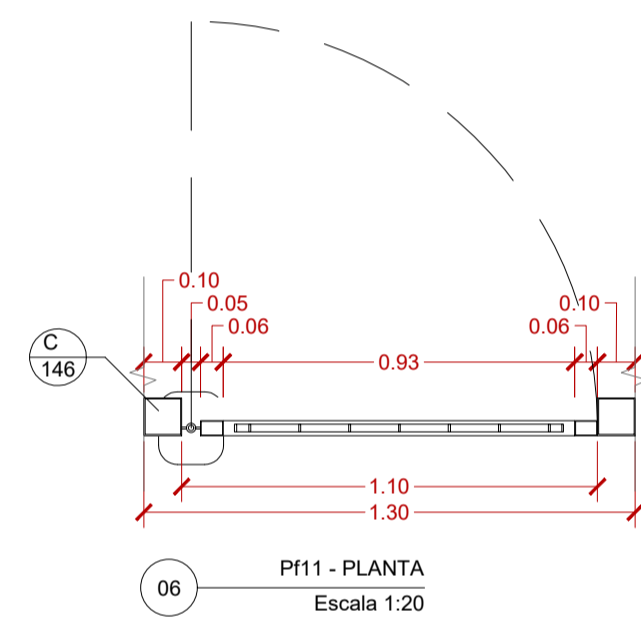
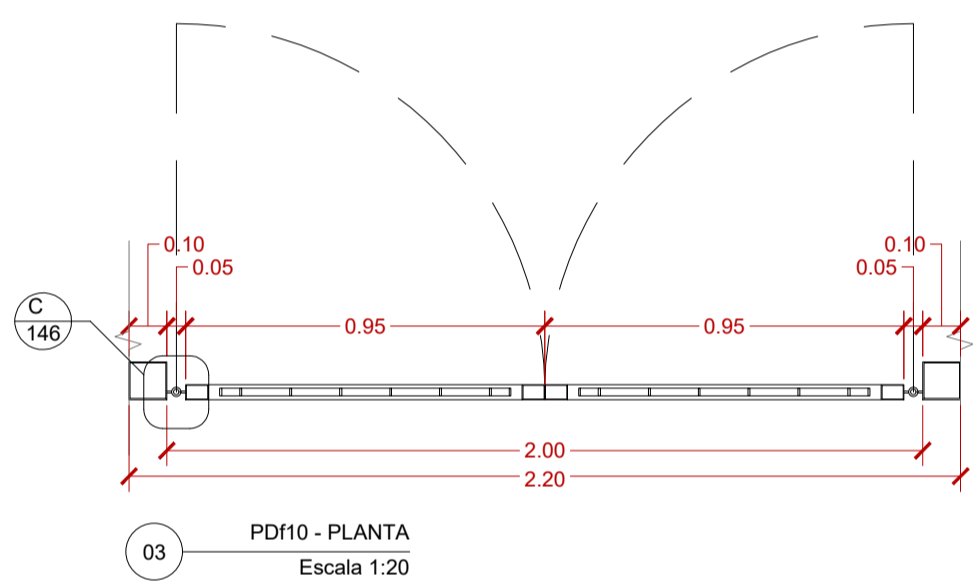
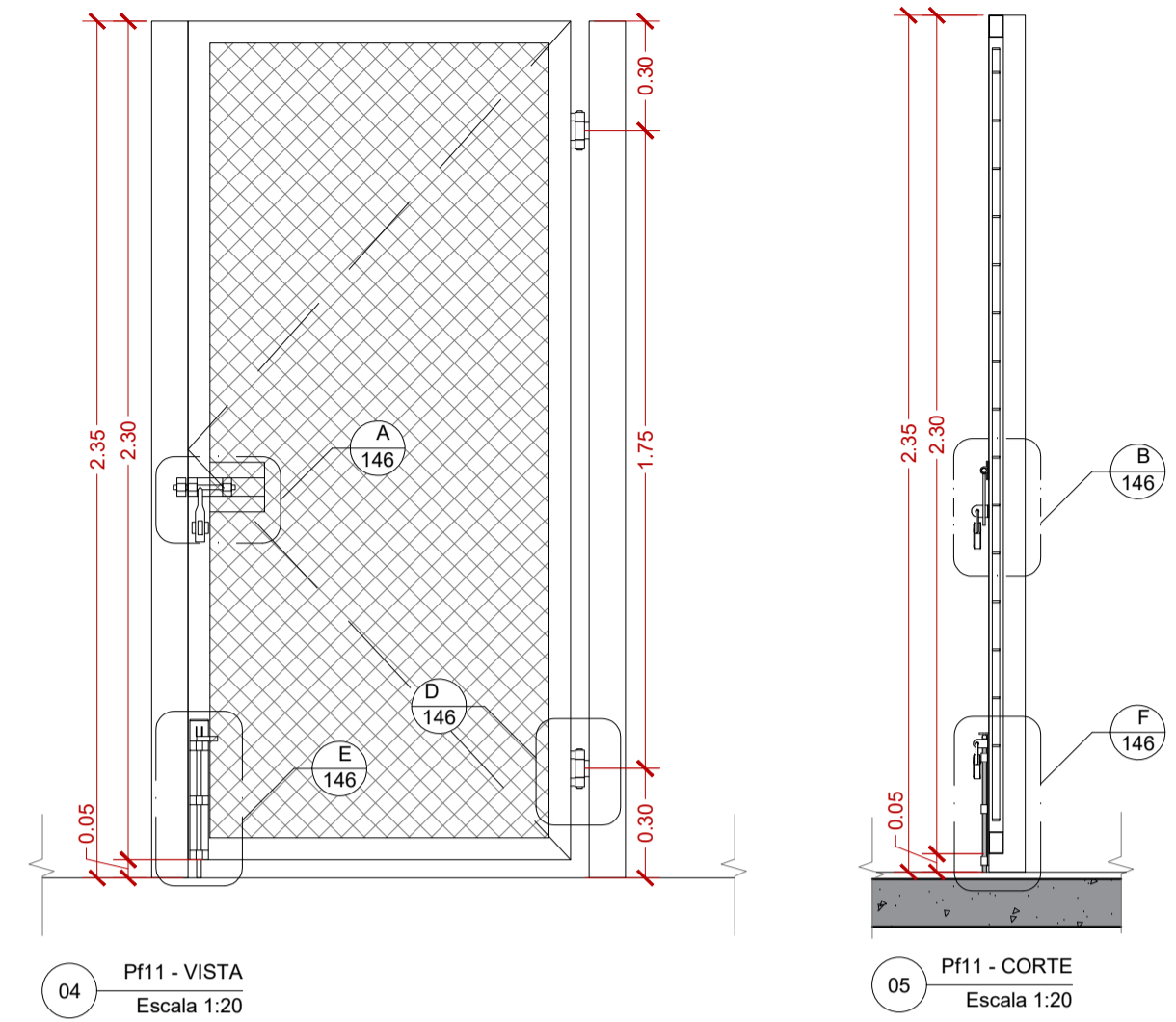
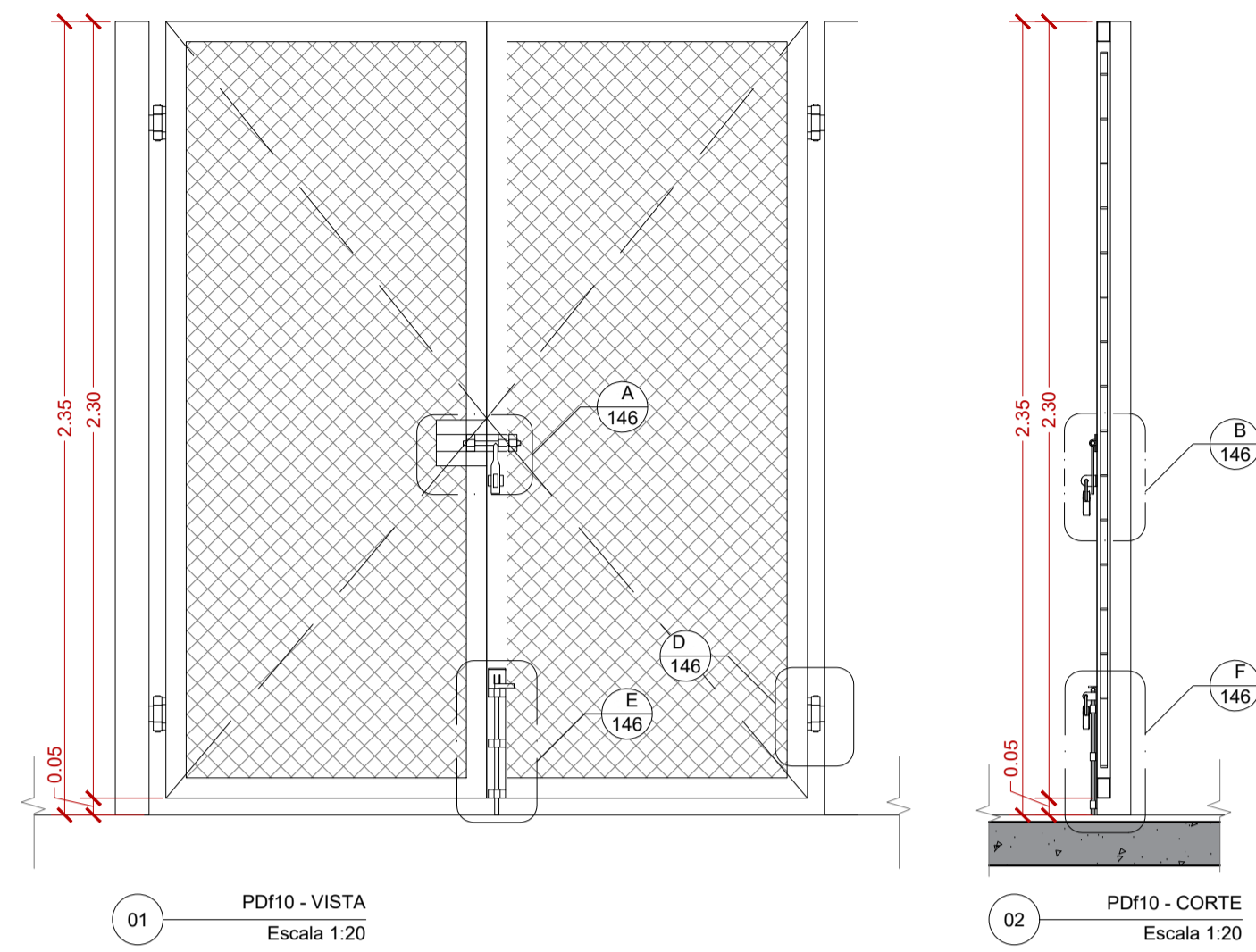

NOME	DIMENSÕES	MATERIAL	FUNCIONAMENTO	QUANT.
PD10	200 cm x 235 cm	PORTÃO DUPLO DE ABRIR EM AÇO.	2 FOLHAS DE ABRIR	02 UNIDS.
PORTÃO DE ABRIR COMPOSTO DE MONTANTES EM TUBO DE AÇO 100x100x3mm + FOLHA SIMPLES DE ABRIR COM TELA DE ALAMBRADO FIO 10 EM MALHA QUADRANGULAR E REQUADRO EM BARRA CHATA GALVANIZADA + CONJUNTO DE FECHOS INFERIOR E SUPERIOR CONFORME DETALHES. PINTURA: ACABAMENTO EM PINTURA ELETROSTÁTICA BRANCA RAL 9003.				
PF11	110 cm x 235 cm	PORTÃO DE ABRIR EM AÇO.	1 FOLHA DE ABRIR	02 UNIDS.
PORTÃO DE ABRIR COMPOSTO DE MONTANTES EM TUBO DE AÇO 100x100x3mm + FOLHA SIMPLES DE ABRIR COM TELA DE ALAMBRADO FIO 10 EM MALHA QUADRANGULAR E REQUADRO EM BARRA CHATA GALVANIZADA + CONJUNTO DE FECHOS INFERIOR E SUPERIOR CONFORME DETALHES. PINTURA: ACABAMENTO EM PINTURA ELETROSTÁTICA BRANCA RAL 9003.				
PF11e	110 cm x 180 cm	PORTÃO DE ABRIR EM AÇO.	1 FOLHA DE ABRIR	02 UNID.
PORTÃO DE ABRIR COMPOSTO DE MONTANTES EM TUBO DE AÇO 100x100x3mm + FOLHA SIMPLES DE ABRIR COM TELA DE ALAMBRADO FIO 10 EM MALHA QUADRANGULAR E REQUADRO EM BARRA CHATA GALVANIZADA + CONJUNTO DE FECHOS INFERIOR E SUPERIOR CONFORME DETALHES. PINTURA: ACABAMENTO EM PINTURA ELETROSTÁTICA BRANCA RAL 9003.				

Secretaria de
Planejamento Urbano

VERSÃO	DATA	DES.	VER.	M.L.	APR.	EMISSÃO INICIAL	DESCRIÇÃO
00	11/2025	J.S./S.R	I.M.	M.L.			

COORDENADOR ARQUITETURA
Arq. Marlon Vinícius Lima
CAU: A96639-8

COORDENADOR ENGENHARIA
Eng. Samuel Isaque P. Ferreira
CREA: 5070546180

EQUIPE TÉCNICA
Arq. Ivy Moraes
CAU: A287519-5
Arq. Thiago Rodrigues
CAU: A174224-8
Arq. Marcos Davaneri
CAU: A122711-4
Arq. João Marcos Rocha
CAU: A157065-3

Arq. Joviana Santana
CAU: A172731-1
Arq. Everton Konno
CAU: A62812-3
Arq. Valdeirson Nobre
CAU: A121856-5
Arq. Sérgio Rigueti
CAU: A164178-6

CONTRATADA: **INPLENITUS**
Projetos, Gerenciamento e Fiscalização de Obras Ltda.

End.: Av. das Nações Unidas, 12.399 - 31A - Brooklin Novo - SP
Fone +55 11 3739 - 4659
E-mail: inplenitus@inplenitus.com.br
Site: www.inplenitus.com.br

CLIENTE	ESCALA	DATA
PREFEITURA MUNICIPAL DE MARÍLIA	INDICADA	11/2025
OBJETO	VERSÃO	FORMATO
PARQUE DAS CRIANÇAS E EXPOSIÇÕES	00	A1
ENFEREJO	PROFISINA	FOLHA Nº
AVENIDA DAS ESMERALDAS - CENTRO DE MARÍLIA	ARQ	146/ 148
FASE	DESCRIÇÃO	
PROJETO EXECUTIVO	SÉRIE 100 MAPA DE VÃOS	

FORMATO DA FOLHA: A1
 Este documento é propriedade intelectual de seus autores. Não pode ser, sem permissão expressa, reproduzido ou usado para qualquer outro fim além do que foi indicado.

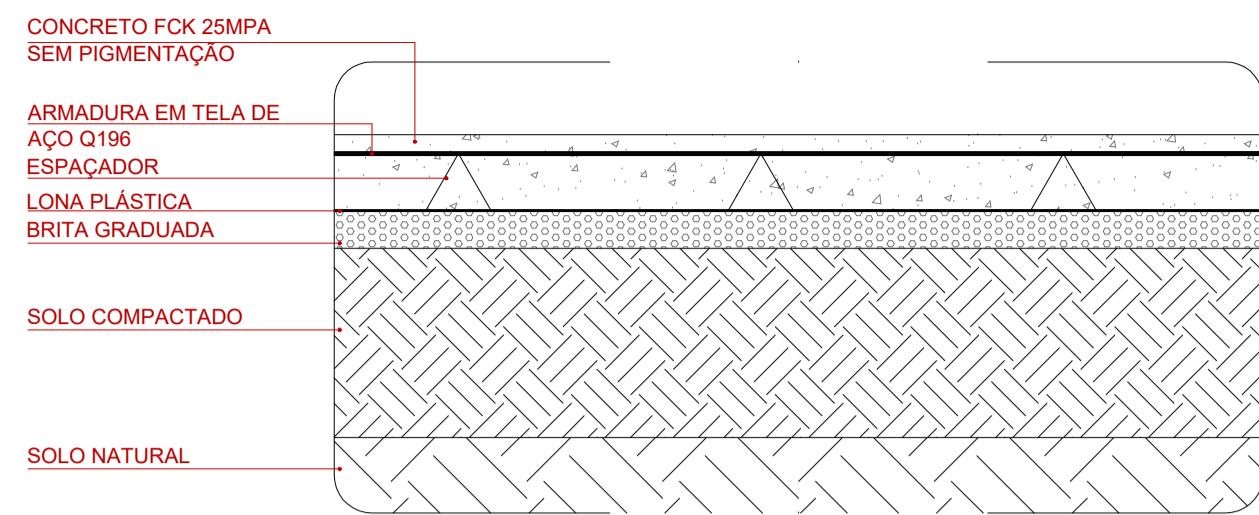

01 DETALHE - PISO DE CONCRETO NATURAL
Escala 1:10

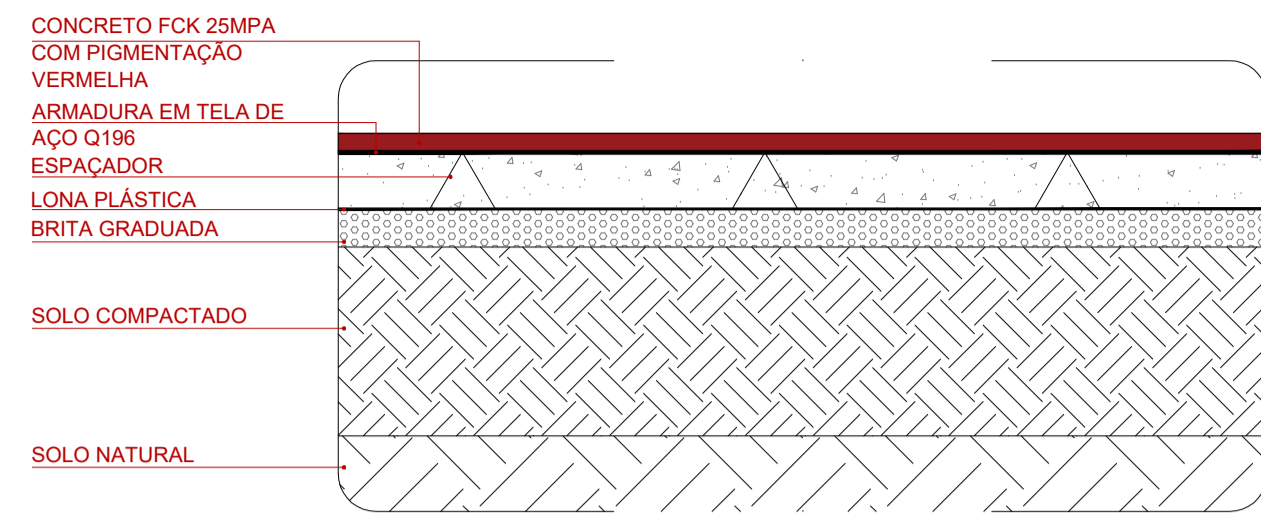

02 DETALHE - PISO DE CONCRETO PIGMENTADO
Escala 1:10

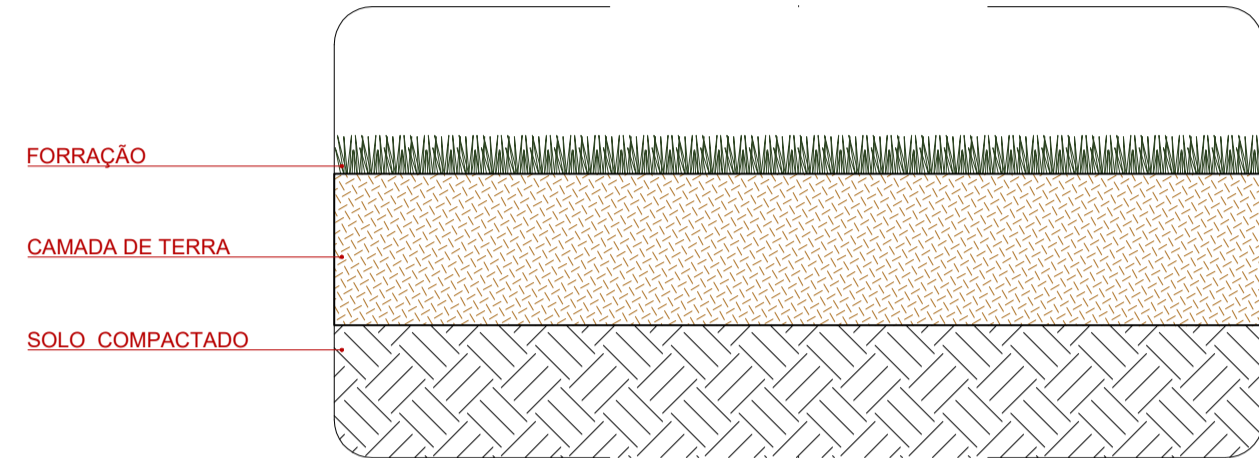

03 DETALHE - JARDIM
Escala 1:10

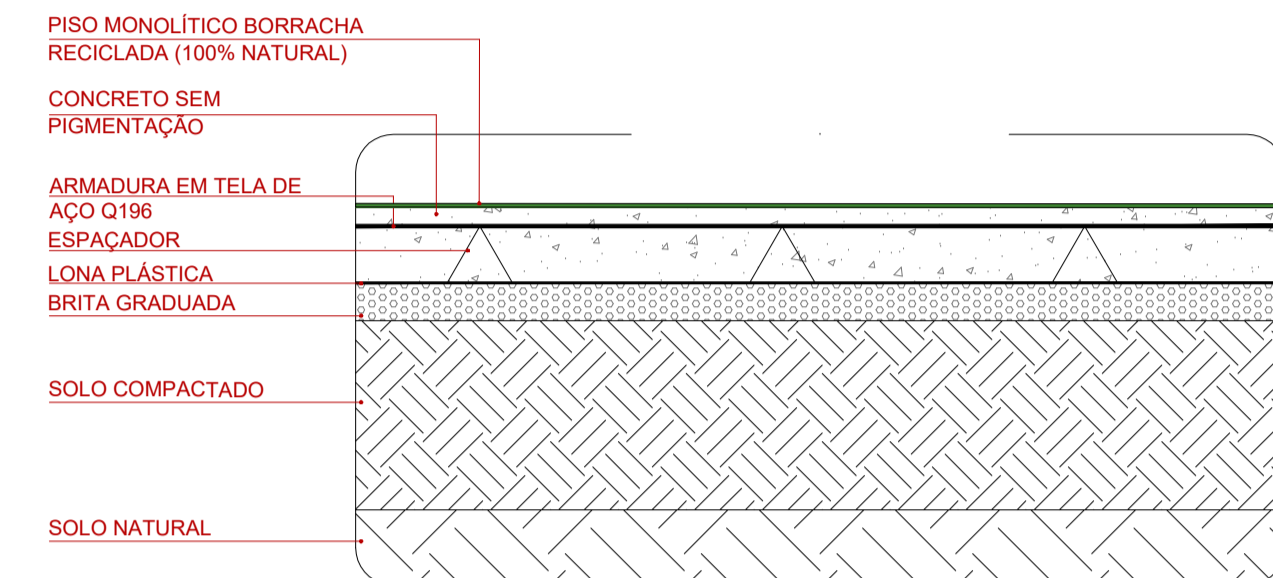

04 DETALHE - PISO DE BORRACHA RECICLADA
Escala 1:10

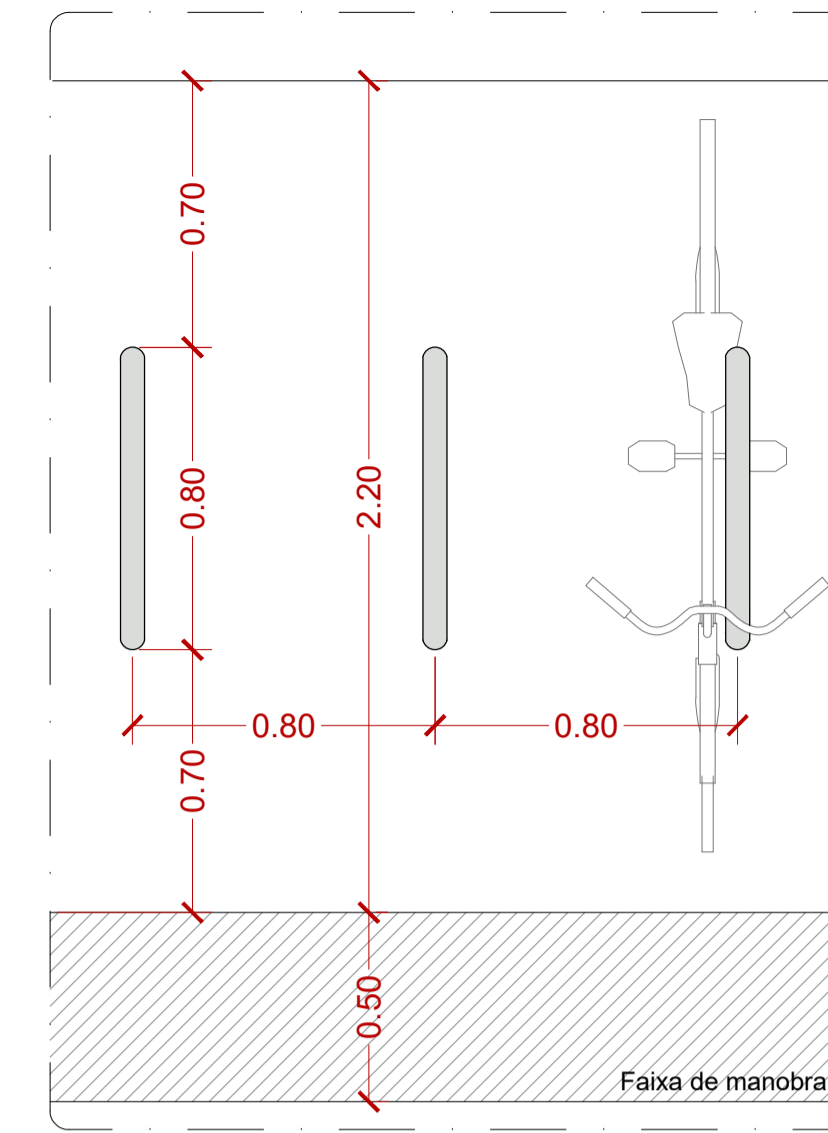

18 DETALHE TIPO DE BICICLETÁRIO - PLANTA
Escala 1:20

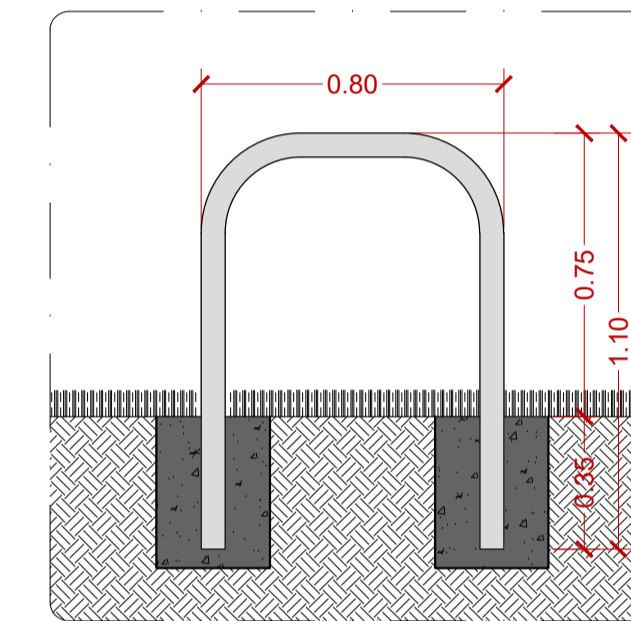

19 DETALHE TIPO DE BICICLETÁRIO - VISTA LATERAL
Escala 1:20

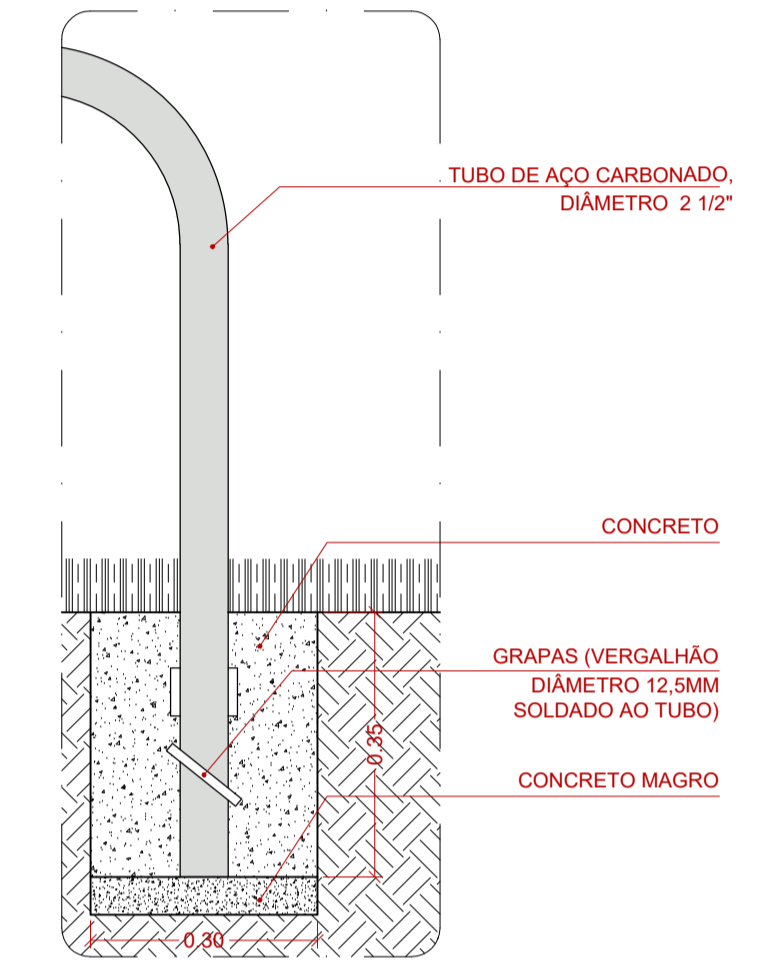

20 DETALHE TIPO DE BICICLETÁRIO - BASE DE CONCRETO
Escala 1:10

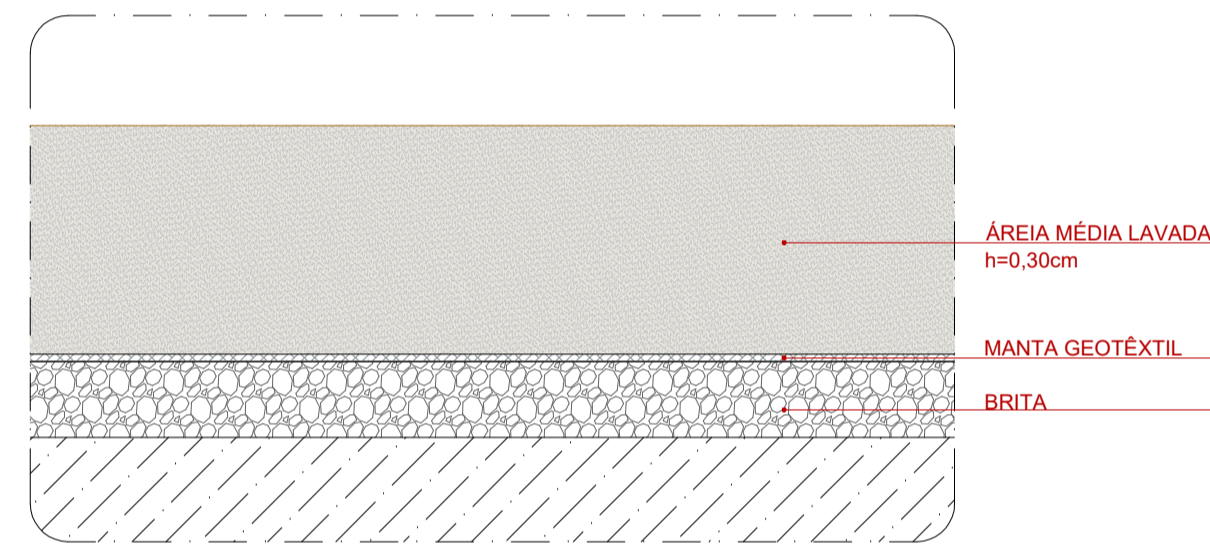

05 DETALHE - CAIXA DE AREIA
Escala 1:10

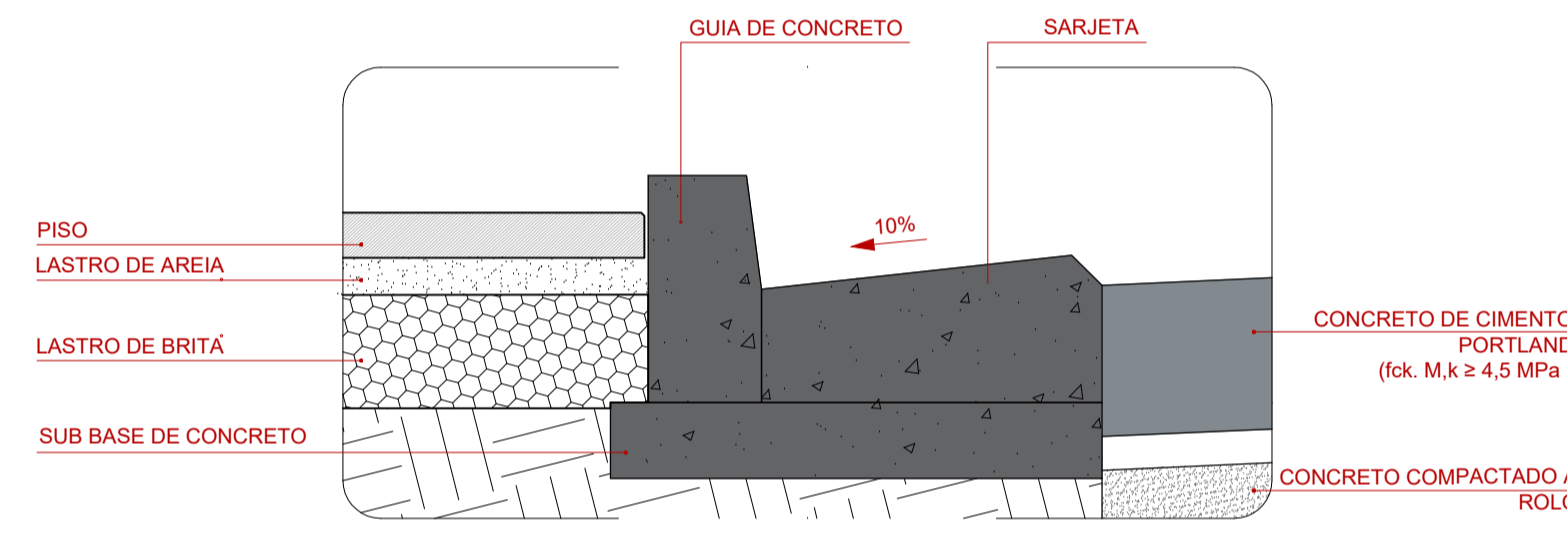

06 DETALHE - GUIA DE CONCRETO
Escala 1:10

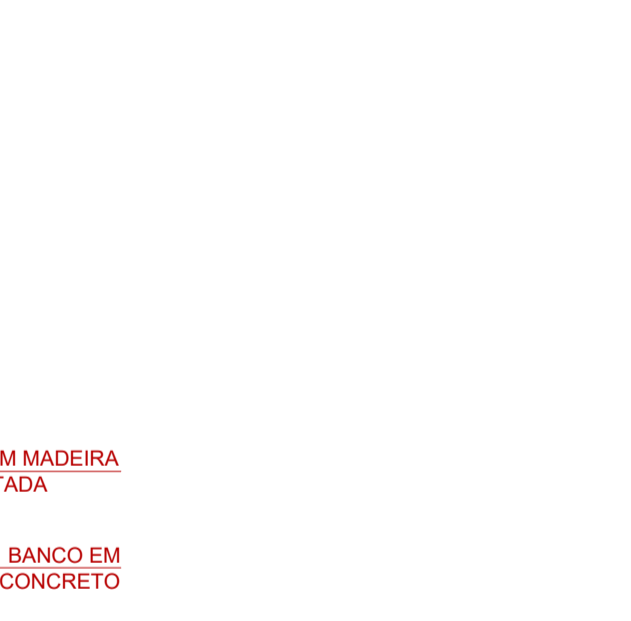

16 Piso Tátil de Alerta
Escala 1:5

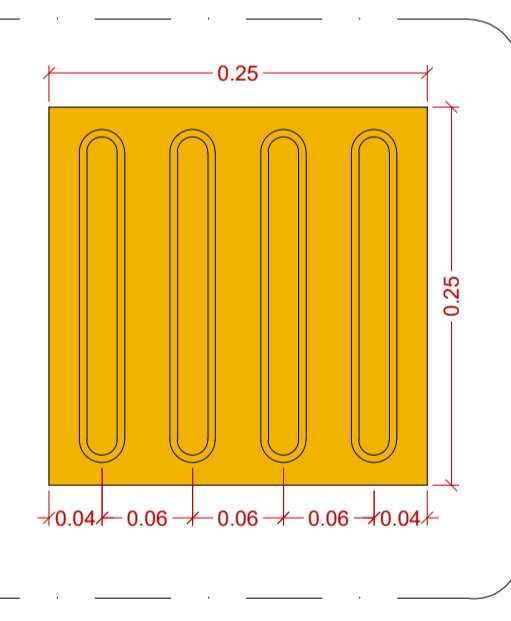

17 Piso Tátil Direcional
Escala 1:5

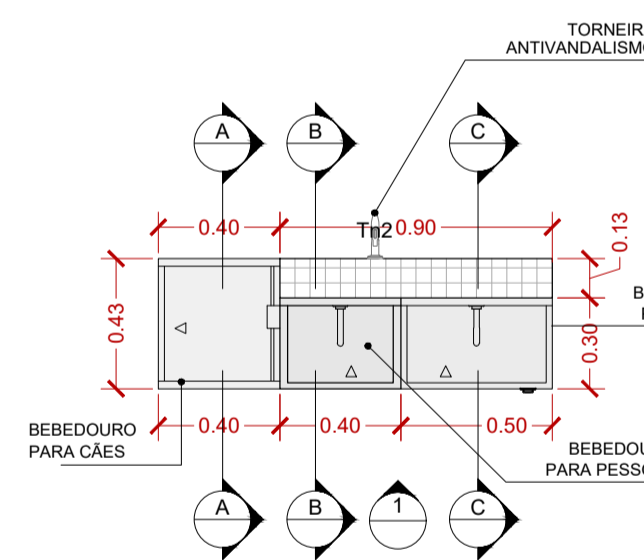

07 BEBEDOURO | PLANTA
Escala 1:25

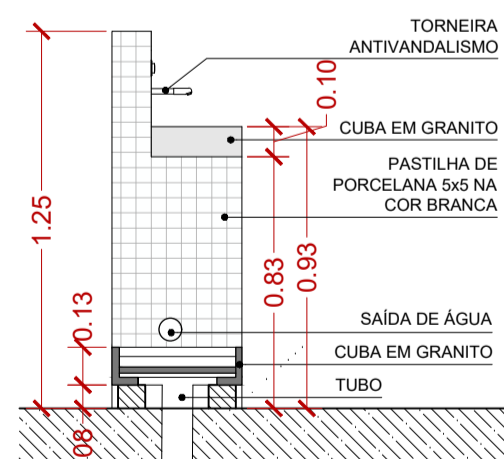

08 BEBEDOURO | CORTE AA
Escala 1:25

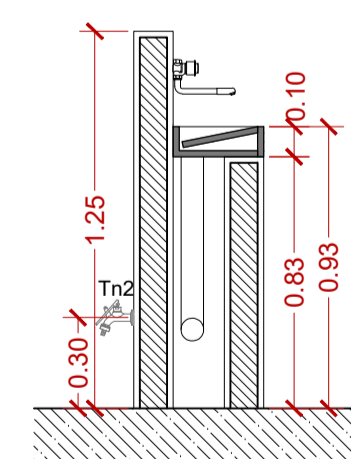

09 BEBEDOURO | CORTE BB
Escala 1:25

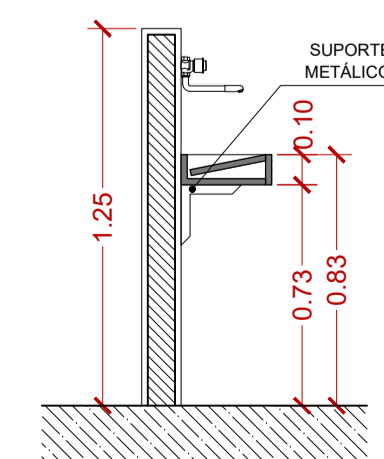

10 BEBEDOURO | CORTE CC
Escala 1:25

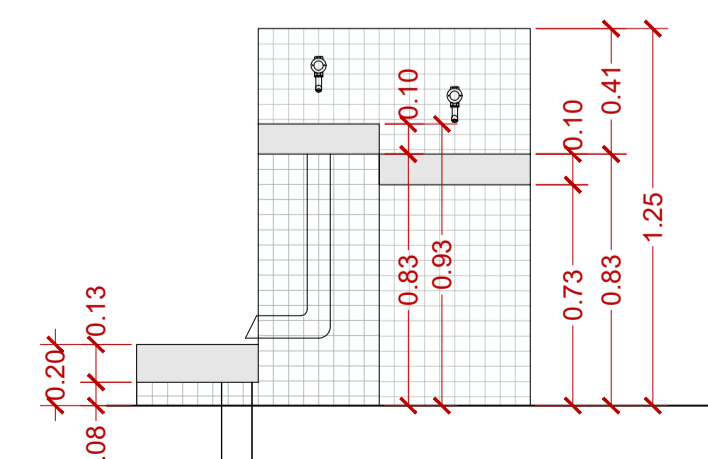

11 BEBEDOURO | ELEVAÇÃO 01
Escala 1:25

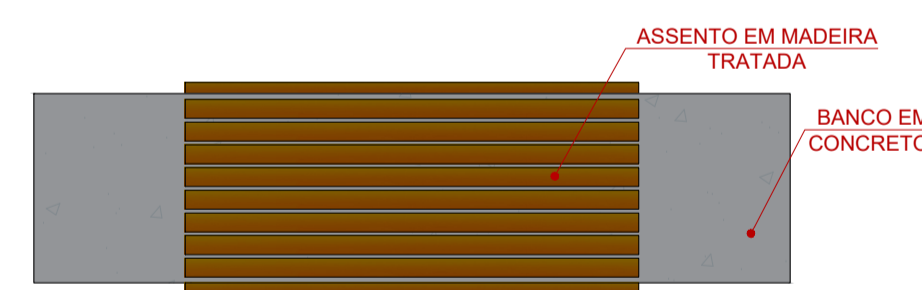

12 DET. BANCO | PLANTA
Escala 1:20

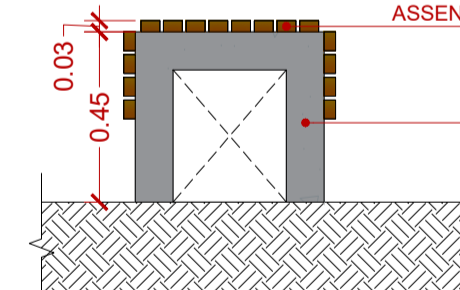

13 DET. BANCO | CORTE LATERAL
Escala 1:20

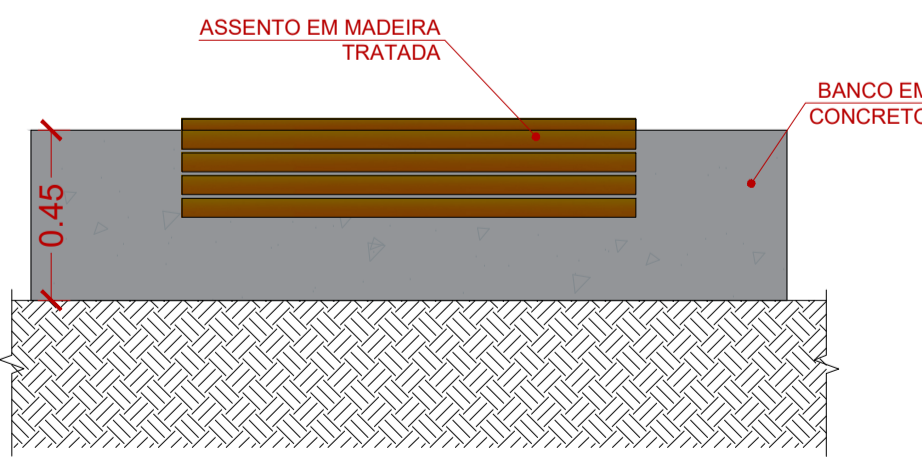

14 DET. BANCO | ELEVAÇÃO FRONTAL
Escala 1:20

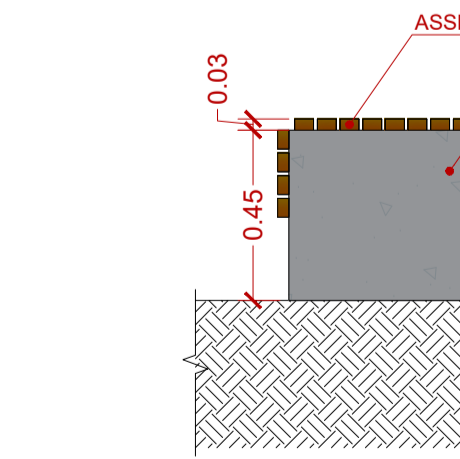

15 DET. BANCO | ELEVAÇÃO LATERAL
Escala 1:20

Secretaria de
Planejamento
Urbano



00	11/2025	J.S./S.R	I.M.	M.L.	EMIÇÃO INICIAL
VERSÃO	DATA	DES.	VER.	APR.	DESCRIÇÃO

COORDENADORES	<p>Arq. Iny Mariani CAU: A287519-5</p> <p>Arq. Thiago Rodrigues CAU: A174224-8</p> <p>Arq. Marcos Davaneri CAU: A122711-4</p> <p>Arq. João Marcos Rocha CAU: A157905-3</p>	<p>Arq. Juliana Santana CAU: A127231-4</p> <p>Arq. Everton Konno CAU: A62812-3</p> <p>Arq. Vanderlei Nobre CAU: A121856-5</p> <p>Arq. Sérgio Rigueti CAU: A164178-6</p>
---------------	--	---

CONTRATADA: **INPLENITUS**
Projetos, Gerenciamento e Fiscalização de Obras Ltda.
End.: Av. das Nações Unidas, 12.399 - 31A - Brooklin Novo - SP
Fone: +55 11 3739 - 4659
E-mail: inplenitus@inplenitus.com.br
Site: www.inplenitus.com.br

CLIENTE:	PREFEITURA MUNICIPAL DE MARÍLIA	ESCALA:	INDICADA	DATA:	11/2025
OBJETO:	PARQUE DAS CRIANÇAS E EXPOSIÇÕES	VERSÃO:	00	FORMATO:	A1
ENDEREÇO:	AVENIDA DAS ESMERALDAS - CENTRO DE MARÍLIA	PROFISSIONAL:	ARQ	FOLHA Nº:	147 / 148
FASE:	PROJETO EXECUTIVO	DESCRIÇÃO:	SÉRIE 100 DETALHES GERAIS		

Mudança de direção 150° a 180°

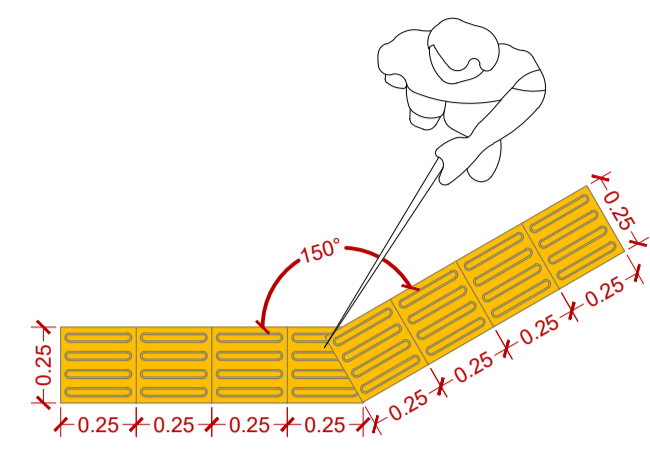

01 DETALHE TIPO - 01
Escala 1:25

Mudança de direção 90° encontro de duas faixas direcionais

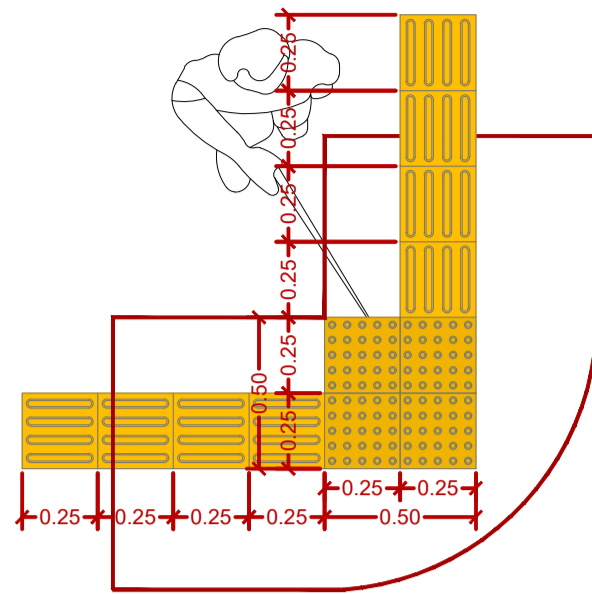

02 DETALHE TIPO - 02
Escala 1:25

Mudança de direção 90° encontro de três faixas direcionais

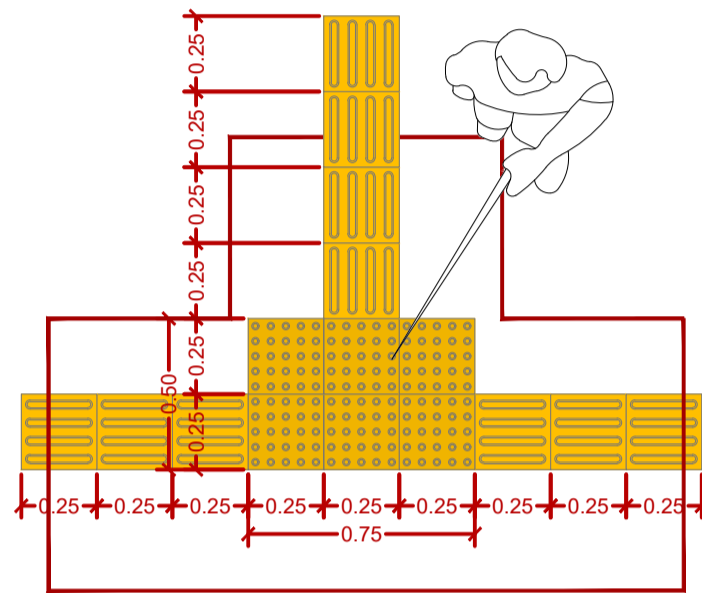

03 DETALHE TIPO - 03
Escala 1:25

Mudança de direção 90° encontro de quatro faixas direcionais

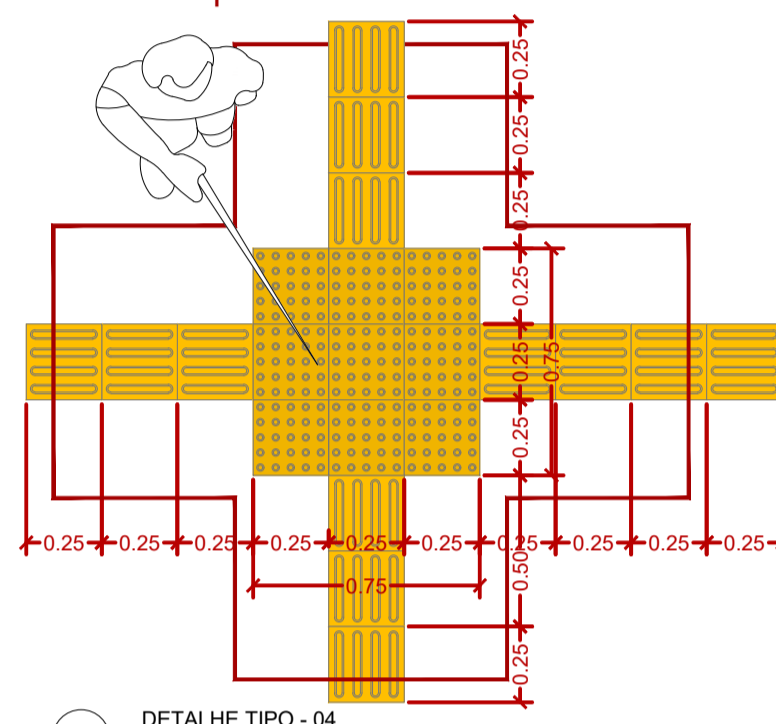

04 DETALHE TIPO - 04
Escala 1:25

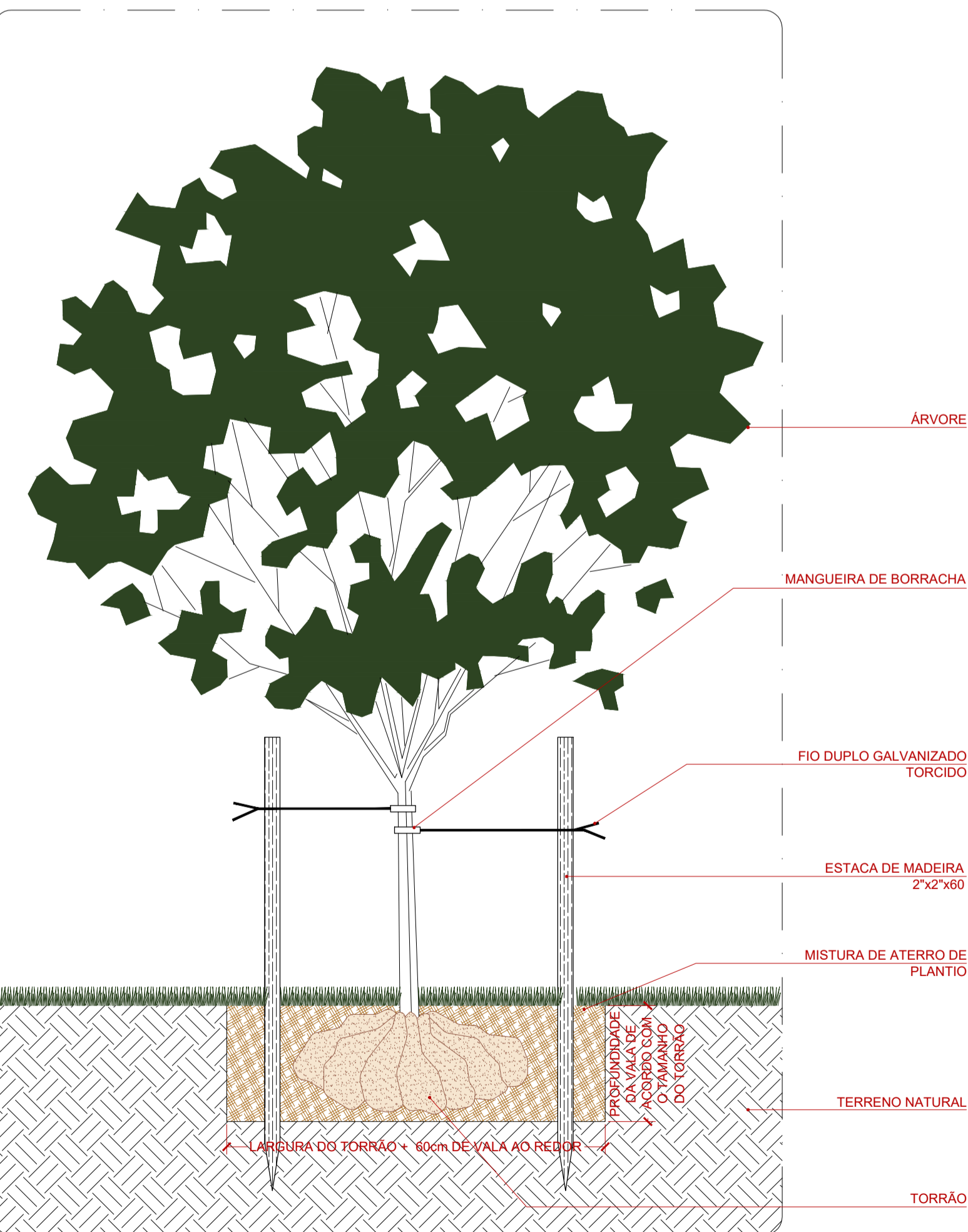
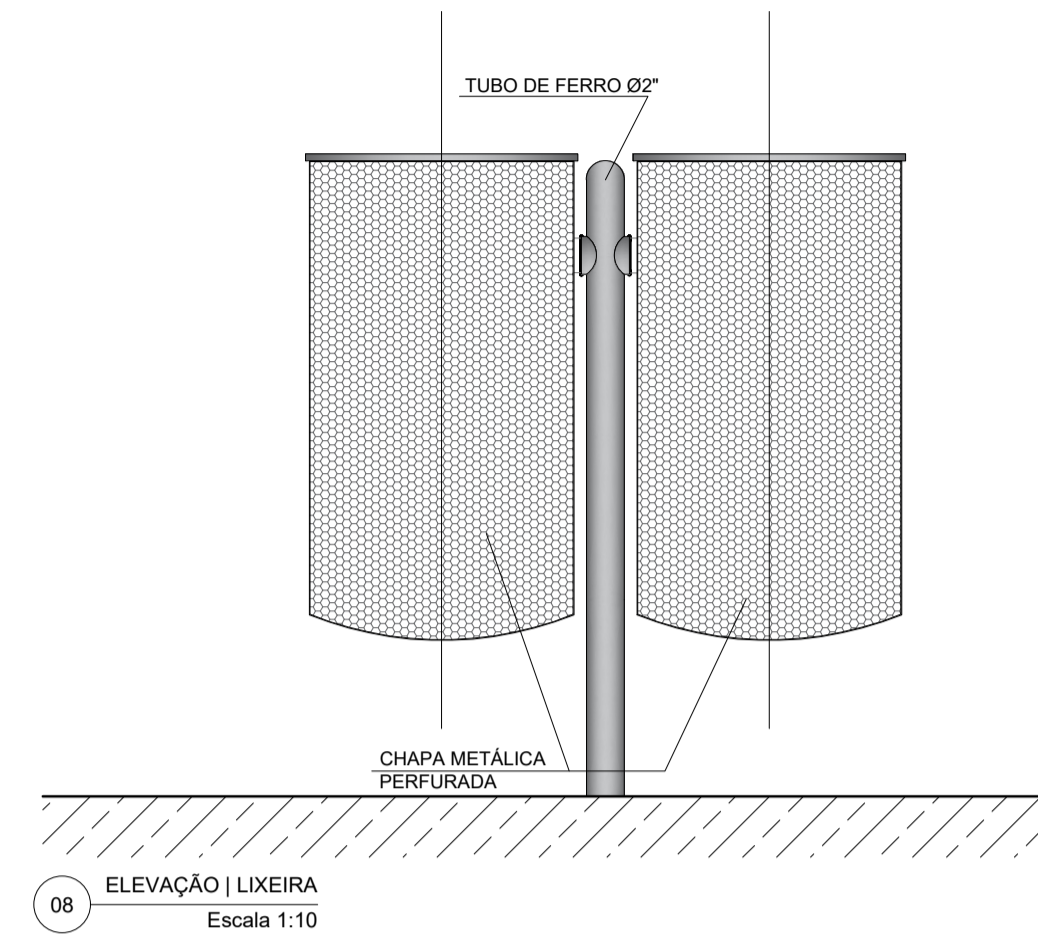
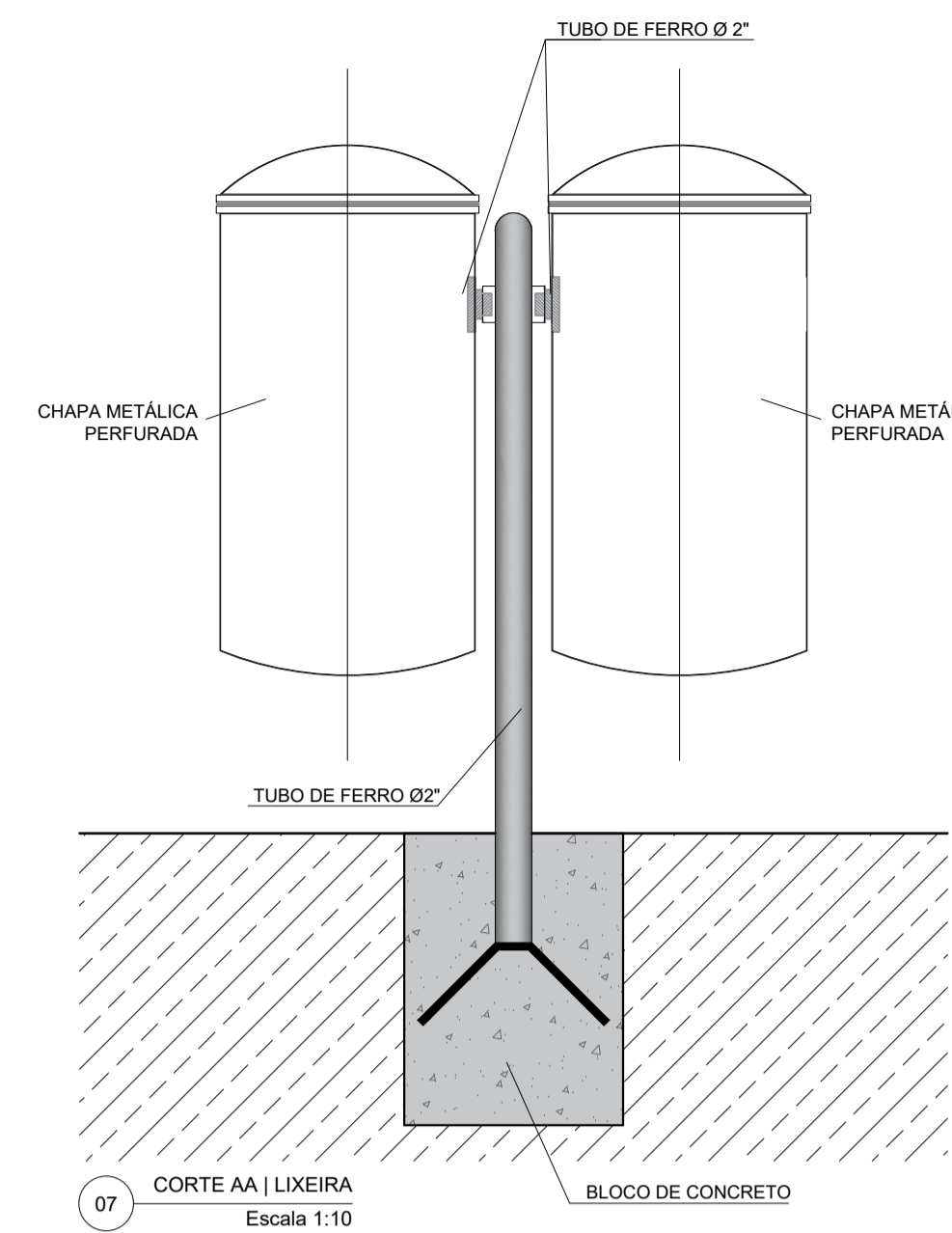
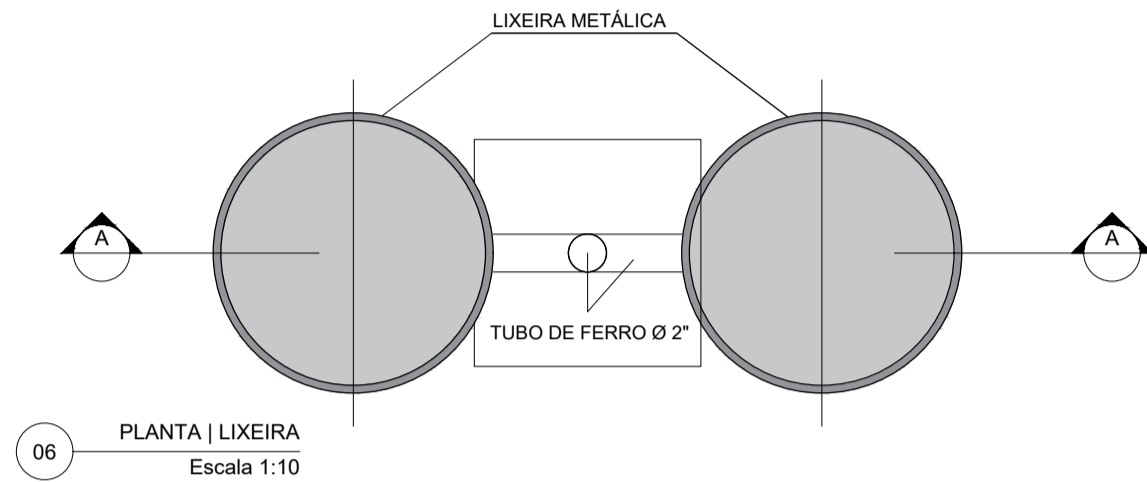

05 DETALHE - PLANTIO DE ÁRVORE
Escala 1:25

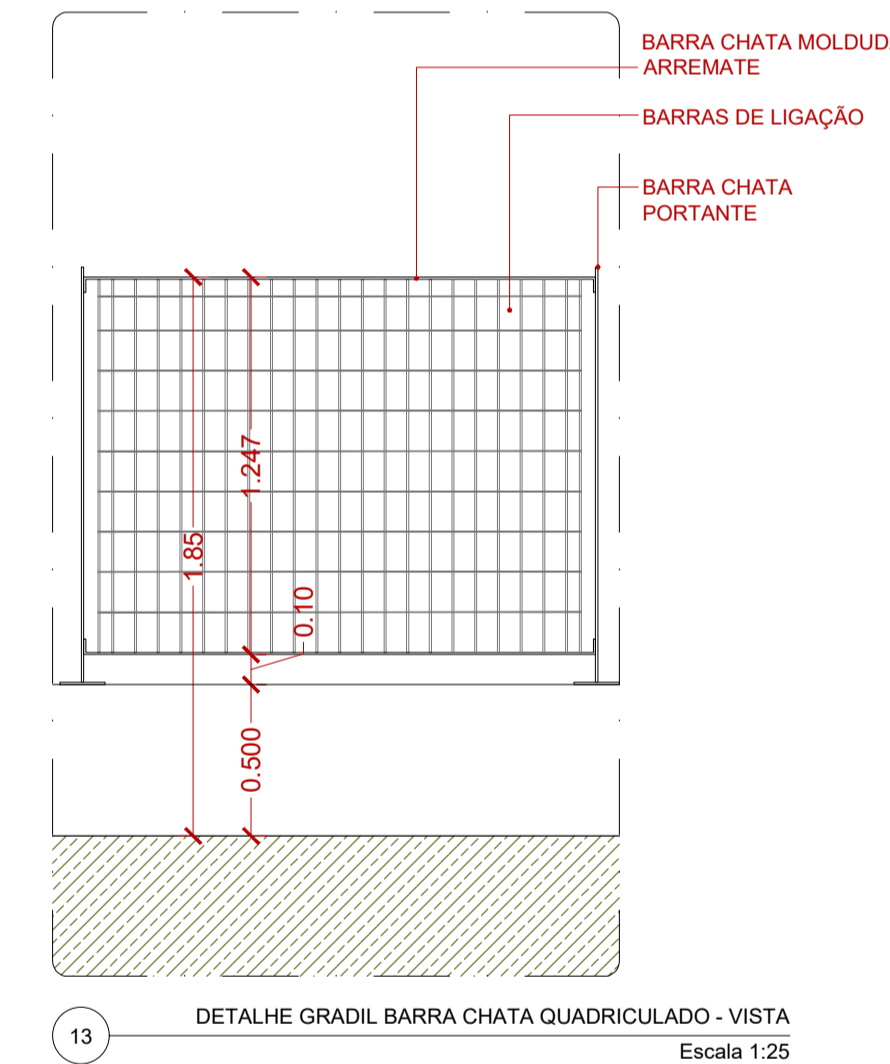
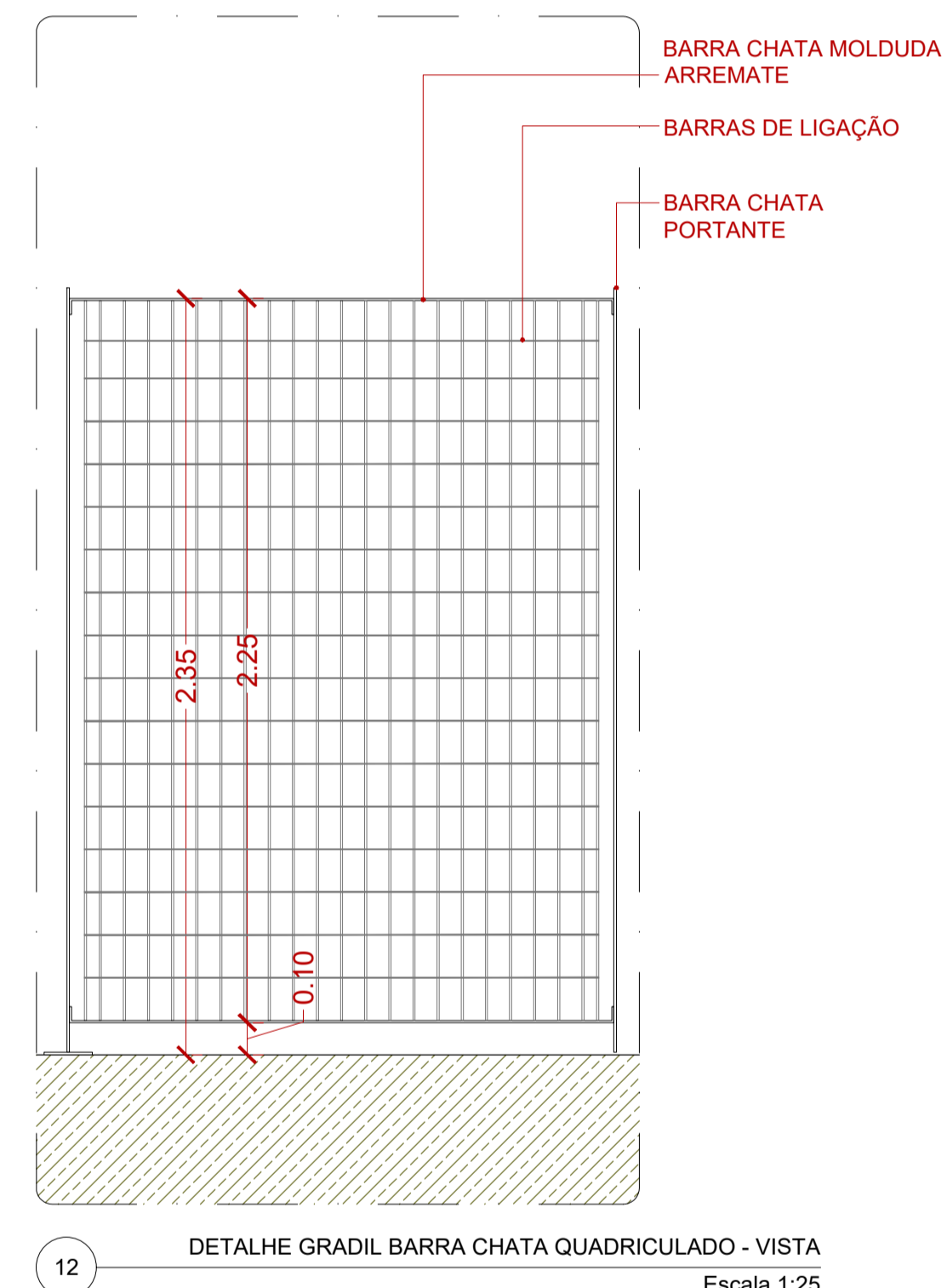
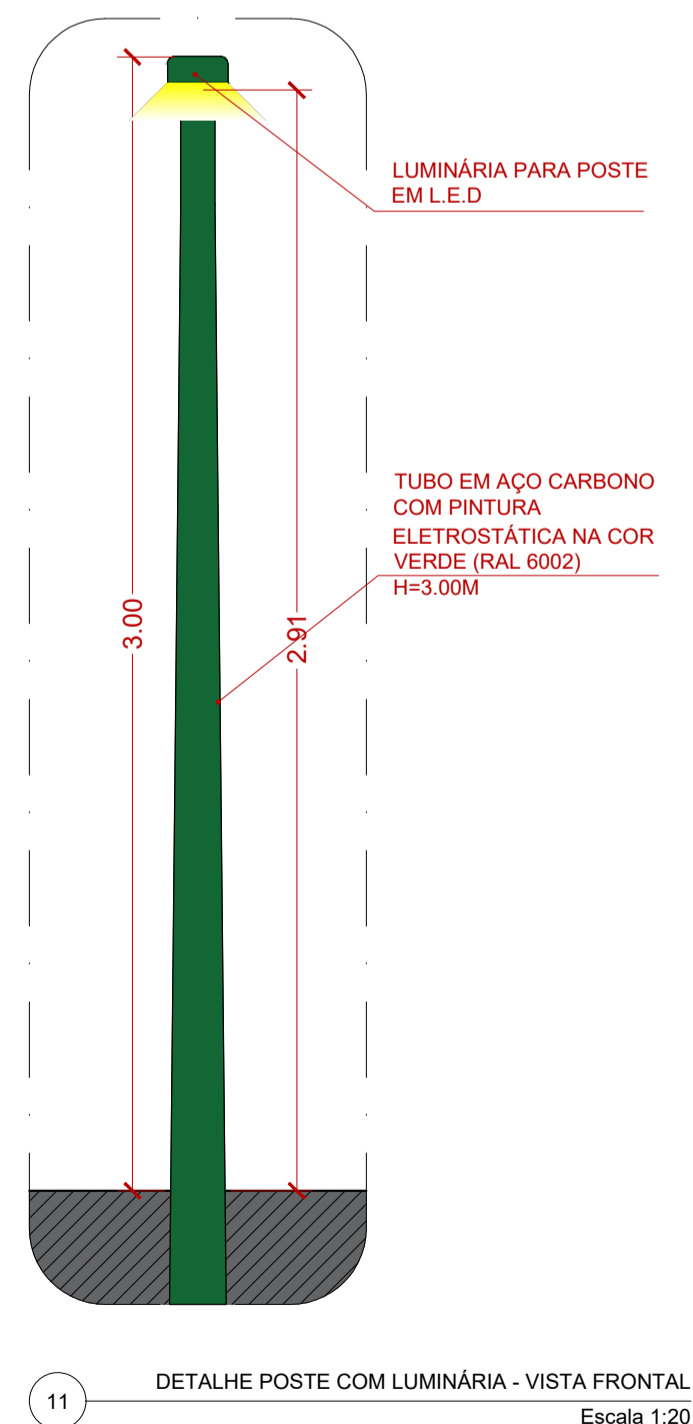
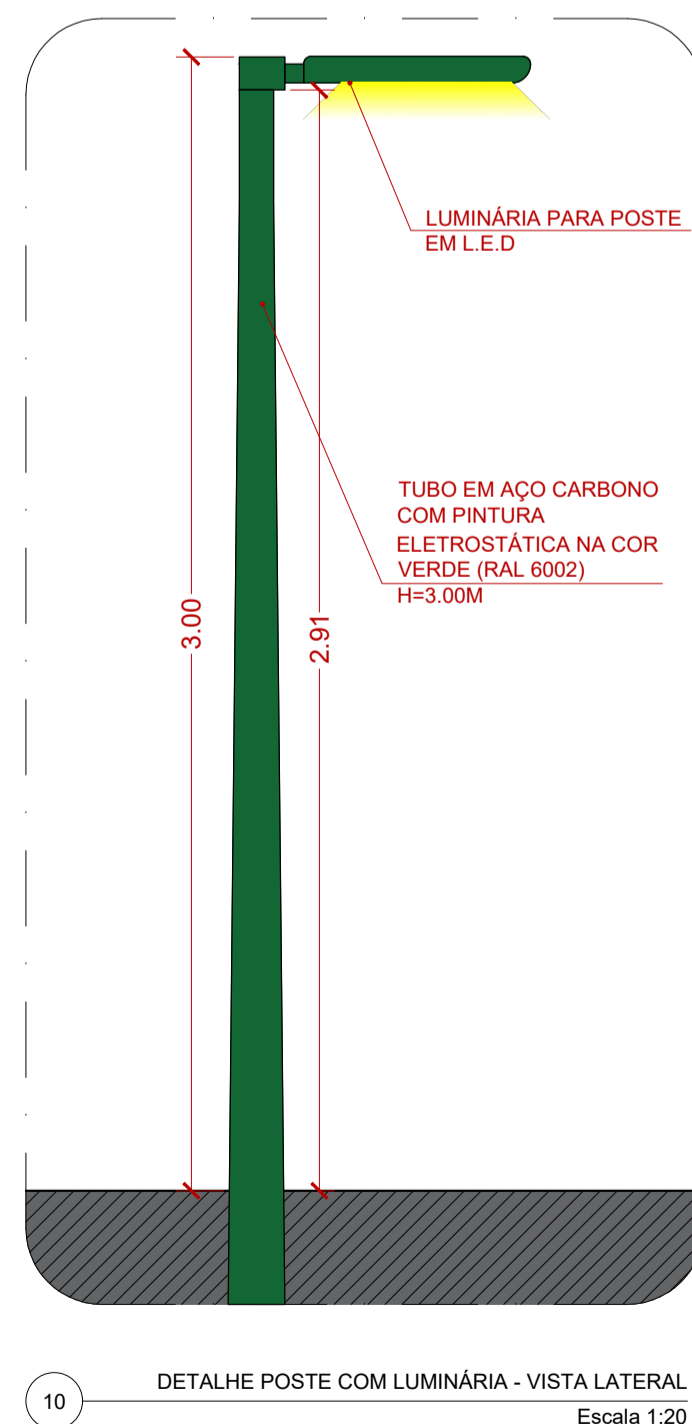
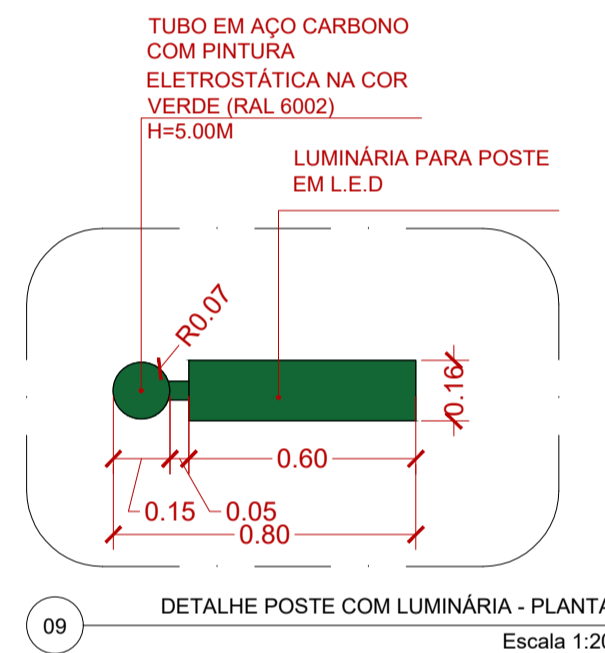

Secretaria de
Planejamento
Urbano



VERSÃO	DATA	DES.	VER.	M.L.	APR.	EMISSÃO INICIAL	DESCRIÇÃO
00	11/2025	J.S./S.R.	I.M.	M.L.		EMISSÃO INICIAL	
COORDENADORES							<p> EQUIPE TÉCNICA Arq. Ivo Moraes CAU: A027519-5 Arq. Thiago Rodrigues CAU: A174224-8 Arq. Marcos Davaneri CAU: A122711-4 Arq. João Marcos Rocha CAU: A157065-3 Arq. Joviana Santana CAU: A172731-4 Arq. Everton Korro CAU: A02812-3 Arq. Vanderlei Nobre CAU: A121856-5 Arq. Sérgio Rigueti CAU: A164178-6 </p>
COORDENADOR ARQUITETURA							<p> Arq. Marlon Vinícius Lima CAU: A96639-8 </p>
COORDENADOR ENGENHARIA							<p> Eng. Samuel Isaque P. Ferreira CREA: 5070546180 </p>
CONTRATADA							
<p> INPLENITUS Projetos, Gerenciamento e Fiscalização de Obras Ltda. End.: Av. das Nações Unidas, 12.399 - 31A - Brooklin Novo - SP Fone +55 11 3739 - 4659 E-mail: inplenitus@inplenitus.com.br Site: www.inplenitus.com.br </p>							
CLIENTE							<p> ESCALA: INDICADA DATA: 11/2025 </p>
OBJETO							<p> VERSÃO: 00 FORMATO: A1 </p>
ENDEREÇO							<p> AVENIDA DAS ESMERALDAS - CENTRO DE MARÍLIA DISCIPLINA: ARQ FOLHA Nº: 148 / 148 </p>
FASE							<p> PROJETO EXECUTIVO SÉRIE 100 DETALHES GERAIS </p>



LEGENDA DE ACABAMENTOS

PISO

- 1 PISO DE CONCRETO COM CONCRETO MOLDOADO IN LOCO. USANDO: ARMADO. ESPESURA DE 8CM. COM CAMADA PIMENTADA NA CORDE AZUL ESCURO. AZUL MEDIO E AZUL CLARO VER PROJEITO DE ARQUITETURA E JANTAS SERRADAS COM DISCO DIAMETRADO A CADA 3,00m.
- 2 PISO DE CONCRETO COM CONCRETO MOLDOADO IN LOCO. USANDO: ARMADO. ESPESURA DE 8CM. COM CAMADA PIMENTADA NA CORDE VERMELHO ESCURO. VERMELHO MEDIO E VERMELHO CLARO VER PROJEITO DE ARQUITETURA E JANTAS SERRADAS COM DISCO DIAMETRADO A CADA 3,00m.
- 3 PISO DE CONCRETO COM CONCRETO MOLDOADO IN LOCO. USANDO: ARMADO. ESPESURA DE 8CM. COM CAMADA PIMENTADA NA CORDE AMARELO ESCURO. AMARELO MEDIO E AMARELO CLARO VER PROJEITO DE ARQUITETURA E JANTAS SERRADAS COM DISCO DIAMETRADO A CADA 3,00m.
- 4 PISO DE CONCRETO COM CONCRETO MOLDOADO IN LOCO. USANDO: ARMADO. ESPESURA DE 8CM. COM JANTAS SERRADAS COM DISCO DIAMETRADO A CADA 3,00m E VEDAÇÃO COM MASTIQUE DE SECCAO.
- 5 ESTRUTURA DE CONCRETO COM CONCRETO MOLDOADO IN LOCO.
- 6 PISO DE CONCRETO COM CONCRETO MOLDOADO IN LOCO. USANDO: ARMADO. ESPESURA DE 8CM. COM CAMADA PIMENTADA NA CORDE ESCURO E JANTAS SERRADAS COM DISCO DIAMETRADO A CADA 3,00m + PINTURA DE PISO COM TINTA EPOXI, DUAS DEMAOIS, COR BRANCO (REF. "CORAL BRANCO", WANDERPOY, SIMILAR EQUIVALENTE OU DE QUALIDADE SUPERIOR).
- 7 PAVIMENTO FIBRIL - ASFALTO
- 8 AREA PVA, COM GRANULOMETRIA ENTRE 0,6 E 1,2MM
- 9 PISO DE MADEIRA CERTIFICADA, SOBRE ESTRUTURA DE MADEIRA + TRATAMENTO EM VERNIZ MARITIMO FOCO FORCO
- 10 REDE DE ESCALADA INFANTIL, DE POLIESTER REFORCADA.
- 11 REDE DE PROTEÇÃO, FIADA EM MADEIRA COM REFORÇO METÁLICO
- 12 REVEST. PARA PISO EM PORCELANATO 60x60 CM (REF. ELIANE, LINHA MARINER, MODELO BRANCO AC, SUPERFICIE ACETINADA, ESPESURA DE 8 mm, SIMILAR EQUIVALENTE OU DE QUALIDADE IGUAL/SUPERIOR). JUNTA DE ASSENTAM. DE 3mm + ASSENTAM. COM ARMADURA COLANTE INDUSTRIALIZADA DE 1,5mm + REGULAZADORA DE BASE.
- 13 PISO DE CONCRETO COM CONCRETO MOLDOADO IN LOCO. USANDO: ARMADO. ESPESURA DE 8CM. COM JANTAS SERRADAS E TRATAMENTO COM TARGUO DE POLIETILENO E BELANTE PU + PAVIMENTO MECANICO
- 14 CARPETE EM PLACAS DE 60x60, ESPESURA DE 6,7mm (REF. TARKET, LINHA BASIC OPTS, COR CINZA, COD. 348886, SIMILAR EQUIVALENTE OU DE QUALIDADE IGUAL/SUPERIOR)
- 15 LAJE IMPERMEABILIZADA COM MANTA ASFALTICA 4mm + CONTRASSO
- 16 PISO MULTICAPAS DE BARRACHA RECICLADA (VINIL, NATURAL, IMPERMEABILIZADA, ESPESURA 3,0MM, COM ARMELLO, INSTALADO SOBRE BASE DE CONCRETO MATELADA (REF. PISO-EVE, LINHA PISO DE BARRACHA, PREU RECICLADO DE 2 CAMADAS, SIMILAR EQUIVALENTE OU DE QUALIDADE IGUAL/SUPERIOR)

PAREDES

- 1 PINTURA COM TINTA LATEXACRILICA EM PAREDES, DUAS DEMAOIS, APLICADO SOBRE MASSA CORRIDA ACRILICA, COR BRANCO (REF. CORAL "BRANCO NEVO", SIMILAR EQUIVALENTE OU DE QUALIDADE IGUAL/SUPERIOR)
- 2 PINTURA COM TINTA LATEXACRILICA EM PAREDES, DUAS DEMAOIS, APLICADO SOBRE MASSA CORRIDA ACRILICA, COR AMARELO (REF. CORAL "AMARELO CANARIO", SIMILAR EQUIVALENTE OU DE QUALIDADE IGUAL/SUPERIOR)
- 3 PINTURA EM ESTRUTURA METALICA APARENTE COM TINTA ESMALTE SINTETICO, DUAS DEMAOIS, - CORES BRANCO, AMARELO, VERMELHO E AZUL, VER PROJEITO DE ARQUITETURA, SIMILAR EQUIVALENTE OU DE QUALIDADE IGUAL/SUPERIOR)
- 4 ACABAMENTO EM VERNIZ PARA ESTRUTURA DE MADEIRA, INCOLOR, DUAS DEMAOIS (REF. SUAVEL, VERNIZ COPAL, SIMILAR EQUIVALENTE OU DE QUALIDADE IGUAL/SUPERIOR)
- 5 REVEST. CERAMICO COM PLACA TIPO ESALTADA EXTRA, 20x20 CM, ASSELTADO SOBRE ARGAMASSA INDUSTRIALIZADA (REF. ELIANE, LINHA PISCINA, MODELO BRANCO PISCINA AC, SUPERFICIE ACETINADA, ESPESURA DE 10mm, SIMILAR EQUIVALENTE OU DE QUALIDADE IGUAL/SUPERIOR), INSTALADA ATE O FORRO.
- 6 PINTURA EM ESTRUTURA METALICA APARENTE COM TINTA ESMALTE SINTETICO, DUAS DEMAOIS, - CORES BRANCO, AMARELO, VERMELHO E AZUL, VER PROJEITO DE ARQUITETURA, SIMILAR EQUIVALENTE OU DE QUALIDADE IGUAL/SUPERIOR + PROTEÇÃO PASSIVA CONTRA INCENDIO COM TINTA INTUMESCENTE
- 7 PAREDE EM PLACAS ACUSTICAS EM FIBRA DE VIDRO, COM 100MM, NBR 5, COR BRANCO, COM ONDA ELEFANTE, SIMILAR EQUIVALENTE OU DE QUALIDADE IGUAL/SUPERIOR, INSTALADO EM PAREDE COM ACABAMENTO EM PINTURA COM TINTA LATEXACRILICA EM PAREDES, DUAS DEMAOIS, APLICADO SOBRE MASSA CORRIDA ACRILICA, COR CINZA (REF. CORAL, "ONDA ELEFANTE", SIMILAR EQUIVALENTE OU DE QUALIDADE IGUAL/SUPERIOR)

TETO / FORRO

- 1 PINTURA COM TINTA LATEXACRILICA EM LAJE/CONCRETO, DUAS DEMAOIS, - COR BRANCO (REF. CORAL "BRANCO NEVO", SIMILAR EQUIVALENTE OU DE QUALIDADE IGUAL/SUPERIOR)
- 2 FORRO EM GESSO ACANTONADO TIPO LISO E TABICADO, PINTADO COM TINTA LATEXACRILICA, DUAS DEMAOIS, - COR BRANCO (REF. CORAL "BRANCO NEVO", SIMILAR EQUIVALENTE OU DE QUALIDADE IGUAL/SUPERIOR)
- 3 FORRO EM FIBRA ARMADA EM PLACAS ACUSTICAS REATIVAS DE 60x60 X 100MM, NBR 5, COR BRANCO, (REF. OVA SONEX, HUANCANI, SIMILAR EQUIVALENTE OU DE QUALIDADE IGUAL/SUPERIOR)
- 4 COBERTURA APARENTE EM VITRO, FIXADO SOBRE ESTRUTURA METALICA + PROTEÇÃO PASSIVA CONTRA INCENDIO COM TINTA INTUMESCENTE APLICADA EM ESTRUTURA METALICA.

RODAPÉ

- 1 REDE DE POLIESTER, ALTURA DE 1,0m, COR BRANCO (REF. SAVA LIZDA, REF. COD. 2029 - 401 9789, SIMILAR EQUIVALENTE OU DE QUALIDADE IGUAL/SUPERIOR)

COBERTURA

- 1 COBERTURA APARENTE EM VITRO, FIXADO SOBRE ESTRUTURA METALICA (VIGAS E TERÇAS) + PROTEÇÃO PASSIVA CONTRA INCENDIO COM TINTA INTUMESCENTE APLICADA EM ESTRUTURA METALICA.
- 2 LAJE IMPERMEABILIZADA COM EMULSAO ACRILICA
- 3 PERGOLEADO EM ESTRUTURA DE MADEIRA + ACABAMENTO EM VERNIZ MARITIMO FOCO FORCO
- 4 LAJE IMPERMEABILIZADA COM MANTA ASFALTICA 4mm + PROTEÇÃO MECANICA
- 5 RUFICONTRA RUFO METALICO
- 6 PLACA OMENTICA COM REVESTIMENTO TEXTURIZADO PIMENTADO - COR BRANCA

DIVERSOS

<ul style="list-style-type: none"> 1 PAREDE EM BLOCO VCM 2 PAREDE EM BLOCO BCM 3 PISO DE CONCRETO 4 PAVIMENTADO EM VITRO 5 PILAR - VERIFICAR PROJETO DE ESTRUTURA 6 PILAR METALICO - VERIFICAR PROJETO DE ESTRUTURA 	<ul style="list-style-type: none"> 7 INDICAÇÃO DE CORTES A (Nº DO DESENHO) E (Nº DA FOLHA) 8 INDICAÇÃO DE ELEVADO A (Nº DO DESENHO) E (Nº DA FOLHA) 9 INDICAÇÃO DE ELEVADO B (Nº DO DESENHO) E (Nº DA FOLHA) 10 INDICAÇÃO DE PE DIREITO 11 INDICAÇÃO DE ESCALARIAS (PORTAS E JANELAS) 	<ul style="list-style-type: none"> 12 PISO PISOTATAIL - CONCRETO AREAS EXTERNAS 13 LIXEIRA FIXA 14 BEEBODURO, BEEBODURO ACESIVEL, NBR 9050 E BEEBODURO PARA PET 15 POSTE 10 - 4M - VER PROJETO DE ELETRICA 16 POSTE 10 - 8M - VER PROJETO DE ELETRICA 17 FUNDAMENTO COM GRADE ELETROFUNDIDO
---	--	---

PAISAGISMO

<ul style="list-style-type: none"> 1 ARVORE A REMOVER 2 ARVORE EXISTENTE A MANTER 3 CERDOR ROSA (RUBRA FLAVES) 4 ARVORE EXISTENTE A PLANTAR 5 COSTELA DE SAO (MORCELA DANONIA) 	<ul style="list-style-type: none"> 6 QUARESMEIRA (FLORESCER BRANCO) 7 CECILIA (PLANTAS SUAVISSIMAS) 8 CECILIA (PLANTAS SUAVISSIMAS) 9 CECILIA (PLANTAS SUAVISSIMAS) 	<ul style="list-style-type: none"> 10 ACAPICANTO (PILARETAS BRANCO) 11 GRAMA EXISTENTE A MANTER 12 GRAMA ESMERALDA (SERRAVALLE JARDINS) 13 GRAMA EXISTENTE A PLANTAR 14 PEDRA BRITADA BRANCA N1
---	---	--

TABELA DE PORTAS

TIPO	LARG.	ALT.	TIPO
P11a	110	180	PORTÃO EM ADO, 1 FOLHA DE ABRIR
P11	110	210	PORTÃO EM ADO, 1 FOLHA DE ABRIR
P11b	210	210	PORTÃO EM ADO, 2 FOLHAS DE ABRIR
P11c	110	210	PORTÃO EM ADO, 1 FOLHA SIMPLES DE ABRIR + BARRA
P11d	110	210	PORTÃO EM ADO, 1 FOLHA SIMPLES DE ABRIR

TABELA DE JANELAS E CAIXILHOS

TIPO	LARG.	ALT.	PEIT.	TIPO
J11	180	120	90	JANELA TIPO GULHOTINA DE ALUMINIO - 4 LAMINAS DESLIZANTES + 2 LAMINAS FIXAS
C11	180	300	300	CAIXILHO EM ALUMINIO - 4 PORTAS DE CORRER + 2 LAMINAS FIXAS + 2 LAMINAS MAXI AR

QUADRO DE ÁREAS - RESUMO

ÁREA DO TERRENO	VALOR	UNID.	EXPOSIÇÃO	VALOR	UNID.
ÁREA TOTAL PLAYGROUND 1 (6 ANOS)	403,99	m²	PAVIMENTO INFERIOR 1	623,38	m²
ÁREA TOTAL PLAYGROUND 2 (8-12 ANOS)	420,55	m²	PAVIMENTO INFERIOR 2	161,91	m²
ÁREA TOTAL PLAYGROUND 3 (12+ ANOS)	491,71	m²	PAVIMENTO TERREO	240,33	m²
ÁREA TOTAL PUMP TRACK	540,00	m²	PAVIMENTO SUPERIOR	602,16	m²
ÁREA TOTAL ESTACIONAMENTO	1233,70	m²	ÁREA TOTAL CONTRUIDA - EXPOSIÇÕES	1677,77	m²
ÁREA TOTAL PARQUE DAS CRIANÇAS	1677,20	m²			

NOTAS GERAIS

1. TODAS AS MEDIDAS DEVERÃO SER CONFERIDAS NA OBRA
2. O PROJETO ESTÁ DE ACORDO COM AS NORMAS E LEGISLAÇÃO RELATIVAS À NBR 9062/2010 - ACESSIBILIDADE A EDIFICAÇÕES, MOBILIÁRIO, ESPAÇOS E EQUIPAMENTOS URBANOS, NBR 13302/1995 - ELABORAÇÃO DE PROJETOS DE EDIFICAÇÕES DE ARQUITETURA E NBR 9076/2004 - REPRESENTAÇÃO DE PROJETOS DE ARQUITETURA
3. O DIMENSIONAMENTO DE CALHAS, RUFOS E JANS DEVERÃO SER CONFERIDOS JUNTAMENTE COM O PROJETO DE ÁGUAS PLUVIAIS
4. VER PROJETOS ESPECÍFICOS DE ESTRUTURA E INSTALAÇÕES DE ELETRICIDADE (ILUMINAÇÃO, TOMADAS E ALIMENTADORES), HIDRÁULICA (ÁGUA FRIA, REUO, ESGOTO E ALIMENTADORES) E PREVENÇÃO CONTRA INCENDIO
5. MEDIDAS DE PROJETO EM METROS



VERSÃO	DATA	DES.	VER.	I.M.	M.L.	APR.	EMIÇÃO INICIAL
00	11/2025	V.N					

COORDENADORES:

<p>Arq. Marlon Vinícius Lima CAU: A96639-8</p>	<p>Arq. Samuel Isaque P. Ferreira CREA: 5070546180</p>	<p>Arq. Joviana Santana CAU: A287519-5</p>	<p>Arq. Everton Komro CAU: A282812-3</p>	<p>Arq. Vagner de Nobre CAU: A121856-5</p>	<p>Arq. João Marcos Rocha CAU: A157063-3</p>
--	--	--	--	--	--

INPLENITUS
 Projetos, Gerenciamento e Fiscalização de Obras Ltda.
 End.: Av. das Nações Unidas, 12.399 - 31A - Brooklin Novo - SP
 Fone +55 11 3739 - 4659
 E-mail: inplenitus@inplenitus.com.br
 Site: www.inplenitus.com.br

CLIENTE	ESCALA	DATA
PREFEITURA MUNICIPAL DE MARÍLIA	1:350	11/2025
OBJETO	VERSÃO	FORMATO
PARQUE DAS CRIANÇAS E EXPOSIÇÕES	00	A1
ENCOMENDADO	PROFISSIONAL	FOLHA Nº
AVENIDA DAS EMERALDAS - CENTRO DE MARÍLIA	ARQ	201 / 230
FASE	DESCRIÇÃO	SÉRIE
PROJETO EXECUTIVO	IMPLANTAÇÃO GERAL	200

FORMATO DA FOLHA: A1
 Este documento é propriedade intelectual de seus autores, não podendo, sem permissão expressa, ser reproduzido ou usado para qualquer outro fim não autorizado.

