

**ESPECIFICAÇÃO DE MATERIAL DE
EMBALAGEM**

CÓDIGO: 212922178

EMISSÃO: 12/09/2002
REVISÃO - AE: 11/06/2024



FUNDAÇÃO PARA O
REMÉDIO POPULAR

FL. 1/2

SELO DE SEGURANÇA

| REQUISITOS | MÉTODO | ESPECIFICAÇÃO |
|---|--------------------------------|---|
| CORTE | VISUAL | 25 x 20 mm (canto arredondado), com picotes de segurança (Anexo I.2) |
| FRONTAL • PICOTE | MGME 311 | Meio corte , conforme desenho da faca do anexo I.2, devendo romper-se sem dificuldade durante a retirada do selo. |
| • TIPO • COR • ESPESSURA | VISUAL MGME 006 MGME 313 | BOPP impresso Transparente 50 µm ± 10% |
| ADESIVO • TIPO • GRAMATURA • ADESIVIDADE | — MGME 314 MGME 311 | Acrílico 20 g/m ² ± 10% Permanente, de pega instantânea, para adesão sobre cartonados. O adesivo também é indicado para aplicações em metais, madeira com verniz, papel, papel reciclado, papelão, vidro liso, PEBD, PET, PP e porcelana. |
| SUPORTE/LINER • TIPO • GRAMATURA | VISUAL MGME 314 | Glassine 60 g/m ² ± 10% |
| PRODUTO FINAL (FRONTAL + ADESIVO + LINER) • GRAMATURA TOTAL • ESPESSURA TOTAL | MGME 314 MGME 313 | 128 g/m ² ± 10% 124 µm ± 10% |
| IMPRESSÃO • TIPO • COR | — MGME 006 | Flexografia Azul Escuro - Ideal - Ref.: Pantone Reflex Blue C Mínimo - Ref.: Pantone 293 C Máximo - Ref.: Pantone 294 C |
| • TEXTO | MGME 030 | Conforme anexo I.1 |
| DIMENSÕES • COMPRIMENTO DO SELO • LARGURA DO SELO • ESPAÇAMENTO ENTRE OS SELOS (A) • LARGURA DO LINER (B) • DIÂMETRO EXTERNO DA BOBINA • DIÂMETRO INTERNO DO TUBETE (PAPELÃO) | MGME 117 | 25,0 ± 1,0 mm 20,0 ± 1,0 mm 4,0 ± 1,0 mm 24,0 ± 1,0 mm 270,0 mm (máximo) 76,0 mm (aprox.) |
| APRESENTAÇÃO • EMOBINAMENTO | VISUAL | Rolo, conforme anexo I.3 |
| ACONDICIONAMENTO | VISUAL | Caixa de papelão, papel kraft ou filme plástico |
| CONDIÇÕES GERAIS DE RECEBIMENTO | EGME 007 | Conforme determina a Especificação Geral |

Obs.:

- A arte-final será fornecida pela FURP, por mídia digital.
- O pedido deverá ser atendido de acordo com o **padrão de cores** (ideal, mínimo e máximo) aprovado pelo Controle de Qualidade **com antecedência**.
- O fabricante deverá informar a referência do adesivo utilizado em toda entrega do material.

Referência: - ADC 1200 -> Colacril

Histórico:

- Inclusão dos métodos MGME 313 (espessura), MGME 314 (gramatura) e MGME 311 (adesividade e violabilidade) e complemento da especificação do picote "..., devendo romper-se sem dificuldade durante a retirada do selo."
- Inclusão de espessura do frontal e espessura total do Produto Final, tipo de adesivo "acrílico" e a observação "O fabricante deverá informar a referência do adesivo utilizado em toda entrega do material". Exclusão de gramatura do frontal.
- Alteração de "gramatura (frontal + adesivo)" para "gramatura total (frontal + adesivo + liner)", gramatura do suporte/liner de "72 g/m² (aprox.)" para "60 g/m² ± 10%".
- Inclusão da referência ADC 1200 Colacril.

ORIGINAL ASSINADO PELOS RESPONSÁVEIS

ESPECIFICAÇÃO DE MATERIAL DE
EMBALAGEM

CÓDIGO: 212922178

EMIÇÃO: 12/09/2002
REVISÃO - AE: 11/06/2024



FL. 2/2

A N E X O I

I.1) ARTE - FINAL - EMISSÃO DE: 12/09/2002

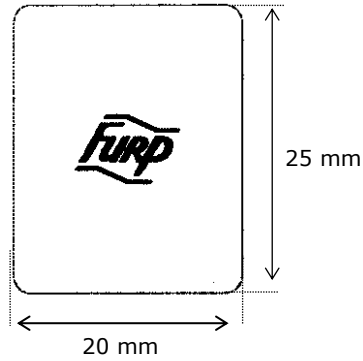

I.2) DESENHO DA FACA - PICOTE DE SEGURANÇA - REVISÃO: A DE: 06/10/2023

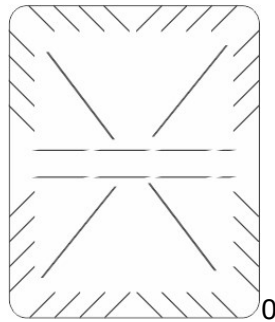

I.3) ESQUEMA DE EMOBINAMENTO - REVISÃO DE: 12/07/2013

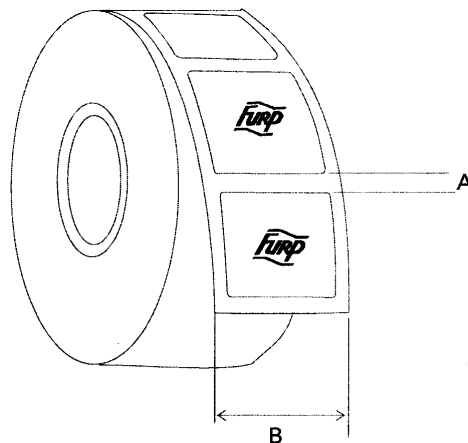

A - Espaço entre os Rótulos
B - Largura do Liner

Arte-final aprovada por SPGR em: 11/07/2013 - SEM ALTERAÇÃO

SPGR: R0000518

ORIGINAL ASSINADO PELOS RESPONSÁVEIS