

Aviso de

CONTRATAÇÃO DIRETA

DL-90003/2026

CONTRATANTE (UASG)

180352

OBJETO

Contratação de empresa para prestação de serviços de manutenção predial na UIS da sede do 25º BPM/I

VALOR TOTAL DA CONTRATAÇÃO

R\$ 49.260,90

DATA DA SESSÃO

Dia *14/05/2026*

HORÁRIO DA FASE DE LANCES

Das *09h até 15h* (horário de Brasília)

CRITÉRIO DE JULGAMENTO:

menor preço global

PREFERÊNCIA ME/EPP/EQUIPARADAS

SIM



Baixe o app Compras.gov.br
e apresente sua proposta

Sumário

1. OBJETO DA CONTRATAÇÃO DIRETA	3
2. REGISTRO DE PREÇOS	3
3. PARTICIPAÇÃO NA DISPENSA ELETRÔNICA.	3
4. INGRESSO NA DISPENSA ELETRÔNICA E CADASTRAMENTO DA PROPOSTA INICIAL	5
5. FASE DE LANCES	6
6. JULGAMENTO E ACEITAÇÃO DAS PROPOSTAS	7
7. HABILITAÇÃO	10
8. ATA DE REGISTRO DE PREÇOS	11
9. FORMAÇÃO DO CADASTRO DE RESERVA	11
10. CONTRATAÇÃO	11
11. INFRAÇÕES E SANÇÕES ADMINISTRATIVAS	12
12. DAS DISPOSIÇÕES GERAIS	15

180352 – CPI-8

AVISO DE CONTRATAÇÃO DIRETA Nº DL-352/0003/26

(Processo Administrativo nº 20260414189)

(Processo SEI nº 057.00170147/2026-30)

Torna-se público que o(a) *Polícia Militar do Estado de São Paulo*, por meio do(a) Comando de Policiamento do Interior Oito, pela Seção de Despesa Orçamento e Custos sediado(a) Avenida Joaquim Constantino, 351, Bairro Vila Formosa, CEP 19053-300, Presidente Prudente/SP, realizará Dispensa Eletrônica, com critério de julgamento *menor preço*, na hipótese do [art. 75, caput, inciso II](#), da [Lei nº 14.133, de 1º de abril de 2021](#), observando a disciplina do referido diploma legal, do [Decreto estadual nº 68.304, de 9 de janeiro de 2024](#), do [Decreto estadual nº 67.608, de 27 de março de 2023](#), e demais normas da legislação aplicável, e, ainda, as condições estabelecidas neste Aviso e em seus Anexos, de acordo com as subdivisões subsequentes na forma de itens que compõem este instrumento.

Data da sessão: 14/05/2026

Horário da Fase de Lances: 09:00 às 15:00

Link: <https://www.gov.br/compras/pt-br>

Critério de Julgamento: *menor preço global*

Regime de Execução: *Empreitada por Preço global*

1. OBJETO DA CONTRATAÇÃO DIRETA

1.1. O objeto do presente procedimento de dispensa de licitação é a escolha da proposta mais vantajosa para *prestação de serviço de manutenção predial na UIS, tendo sede no 25º BPM/I – Dracena/SP*, conforme condições, quantidades e exigências estabelecidas neste Aviso de Contratação Direta e seus Anexos.

1.1.1. *A licitação será realizada em único item*

1.2. O critério de julgamento adotado será o *menor preço*, observadas as exigências contidas neste Aviso de Contratação Direta e seus Anexos quanto às especificações do objeto.

2. REGISTRO DE PREÇOS

2.1. *A disciplina deste item 2 não se aplica no presente procedimento, por não se tratar de dispensa eletrônica para registro de preços.*

3. PARTICIPAÇÃO NA DISPENSA ELETRÔNICA.

3.1. A participação na presente dispensa eletrônica ocorrerá por meio do Sistema de Dispensa Eletrônica, ferramenta informatizada integrante do Sistema de Compras do Governo Federal – Compras.gov.br, disponível no Portal de Compras do Governo Federal, no sítio eletrônico www.gov.br/compras.

3.1.1. O procedimento será divulgado no Compras.gov.br e no [Portal Nacional de Contratações Públicas - PNCP](#), e encaminhado automaticamente aos fornecedores registrados no Sistema de Registro Cadastral Unificado - Sicaf, por mensagem eletrônica, na correspondente linha de fornecimento que pretende atender.

3.1.2. O Compras.gov.br poderá ser acessado pela web ou pelo [aplicativo Compras.gov.br](#).

3.1.3. O fornecedor é o responsável por qualquer transação efetuada diretamente ou por seu representante no Sistema de Dispensa Eletrônica, não cabendo ao provedor do Sistema ou ao órgão ou entidade promotor do procedimento a responsabilidade por eventuais danos decorrentes de uso indevido da senha, ainda que por terceiros não autorizados.

3.2. Nos limites previstos no art. 4º da [Lei nº 14.133, de 2021](#), e na [Lei Complementar nº 123, de 14 de dezembro de 2006](#), serão observadas, caso aplicáveis, as regras de tratamento favorecido para as microempresas e empresas de pequeno porte.

3.3. Em relação às regras aplicáveis à presente dispensa eletrônica concernentes a tratamento favorecido para as microempresas, empresas de pequeno porte e equiparadas, observa-se que:

3.3.1. *Para todos itens, a participação é exclusiva a microempresas, empresas de pequeno porte que atendam ao disposto no art. 34 da [Lei nº 11.488, de 2007](#), e no art. 16 da [Lei nº 14.133, de 2021](#).*

3.3.1.1. O tratamento favorecido a que se refere a subdivisão acima fica limitado às microempresas, às empresas de pequeno porte que, no ano-calendário de realização do procedimento, ainda não tenham celebrado contratos com a Administração Pública cujos valores somados extrapolem a receita bruta máxima admitida para fins de enquadramento como empresa de pequeno porte.

3.4. Não poderão participar desta dispensa de licitação os fornecedores:

3.4.1. que não atendam às condições deste Aviso de Contratação Direta e seu(s) Anexo(s);

3.4.2. que não tenham representação legal no Brasil com poderes expressos para receber citação e responder administrativa ou judicialmente;

3.4.3. que se enquadrem nas seguintes vedações:

a) autor do anteprojeto, do projeto básico ou do projeto executivo, pessoa física ou jurídica, quando a contratação versar sobre obra, serviços ou fornecimento de bens a ela relacionados, observado o disposto no § 2º do art. 14 da [Lei nº 14.133, de 2021](#);

b) empresa, isoladamente ou em consórcio, responsável pela elaboração do projeto básico ou do projeto executivo, ou empresa da qual o autor do projeto seja dirigente, gerente, controlador, acionista ou detentor de mais de 5% (cinco por cento) do capital com direito a voto, responsável técnico ou subcontratado, quando a contratação versar sobre obra, serviços ou fornecimento de bens a ela necessários, observado o disposto no § 2º do art. 14 da [Lei nº 14.133, de 2021](#);

c) pessoa física ou jurídica que se encontre, ao tempo da contratação, impossibilitada de contratar em decorrência de sanção que lhe foi imposta;

d) aquele que mantenha vínculo de natureza técnica, comercial, econômica, financeira, trabalhista ou civil com dirigente do órgão ou entidade contratante ou com agente público que desempenhe função na dispensa de licitação ou atue na fiscalização ou na gestão do contrato, ou que deles seja cônjuge, companheiro ou parente em linha reta, colateral ou por afinidade, até o terceiro grau;

e) empresas controladoras, controladas ou coligadas, nos termos da [Lei nº 6.404, de 15 de dezembro de 1976](#), concorrendo entre si;

f) pessoa física ou jurídica que, nos 5 (cinco) anos anteriores à divulgação do Aviso, tenha sido condenada judicialmente, com trânsito em julgado, por exploração de trabalho infantil, por submissão de trabalhadores a condições análogas às de escravo ou por contratação de adolescentes nos casos vedados pela legislação trabalhista.

3.4.3.1. Equiparam-se aos autores do projeto as empresas integrantes do mesmo grupo econômico;

3.4.3.2. O impedimento de que trata a alínea “c” acima será também aplicado ao fornecedor que atue em substituição a outra pessoa, física ou jurídica, com o intuito de burlar a efetividade da sanção a ela aplicada, inclusive a sua controladora, controlada ou coligada, desde que devidamente comprovado o ilícito ou a utilização fraudulenta da personalidade jurídica do fornecedor.

3.5. Não poderão participar desta dispensa de licitação sociedades cooperativas, tendo em vista o disposto no art. 16 da [Lei nº 14.133, de 2021](#), e no art. 5º da [Lei nº 12.690, de 2012](#).

3.6. Não poderá participar, direta ou indiretamente, da dispensa eletrônica ou da execução do contrato agente público do órgão ou entidade contratante, devendo ser observadas as situações que possam configurar conflito de interesses no exercício ou após o exercício do cargo ou emprego, nos termos da legislação que disciplina a matéria, conforme [§ 1º do art. 9º da Lei nº 14.133, de 2021](#).

3.6.1. A vedação de que trata a subdivisão acima estende-se a terceiro que auxilie a condução da contratação na qualidade de integrante de equipe de apoio, profissional especializado ou funcionário ou representante de empresa que preste assessoria técnica.

4. INGRESSO NA DISPENSA ELETRÔNICA E CADASTRAMENTO DA PROPOSTA INICIAL

4.1. O ingresso do fornecedor na disputa da dispensa eletrônica ocorrerá com o cadastramento de sua proposta inicial, na forma deste item 4.

4.2. O fornecedor interessado, após a divulgação do Aviso de Contratação Direta, encaminhará, exclusivamente por meio do Sistema de Dispensa Eletrônica, a proposta com a descrição do objeto ofertado, **a marca do produto** e o **preço**, até a data e o horário estabelecidos para abertura do procedimento.

4.3. Todas as especificações do objeto contidas na proposta, em especial o **preço**, vinculam o Contratado.

4.4. Nos valores propostos estarão inclusos todos os custos operacionais, encargos previdenciários, trabalhistas, tributários, comerciais e quaisquer outros que incidam direta ou indiretamente na execução do objeto.

4.4.1. A proposta deverá conter declaração de que compreende a integralidade dos custos para atendimento dos direitos trabalhistas assegurados na [Constituição Federal](#), nas leis trabalhistas, nas normas infralegais, nas convenções coletivas de trabalho e nos termos de ajustamento de conduta vigentes na data de entrega das propostas.

4.4.2. Os preços ofertados, tanto na proposta inicial, quanto na etapa de lances, serão de exclusiva responsabilidade do fornecedor, não lhe assistindo o direito de pleitear qualquer alteração, sob alegação de erro, omissão ou qualquer outro pretexto.

4.5. Independentemente do percentual de tributo que constar da planilha, quando houver determinação legal de retenção de tributo, no pagamento serão retidos na fonte os percentuais que sejam estabelecidos na legislação vigente.

4.6. A apresentação das propostas implica obrigatoriedade do cumprimento das disposições nelas contidas, em conformidade com o que dispõe a documentação que integra este Aviso, assumindo o proponente o compromisso de executar o objeto a ser contratado nos seus termos, bem como de utilizar os materiais, equipamentos, ferramentas e utensílios necessários, em quantidades e qualidades adequadas à perfeita execução contratual, promovendo, quando requerido, sua substituição.

4.7. O prazo de validade da proposta não será inferior a **60 (sessenta)** dias, a contar da data de sua apresentação.

4.8. No cadastramento da proposta inicial, o fornecedor deverá, também, assinalar Termo de Aceitação, em campo próprio do sistema eletrônico, relativo às seguintes declarações:

4.8.1. que inexistem fatos impeditivos para sua habilitação no certame, ciente da obrigatoriedade de declarar ocorrências posteriores;

4.8.2. que está ciente e concorda com as condições contidas no Aviso de Contratação Direta e seus Anexos;

4.8.3. que se responsabiliza pelas transações que forem efetuadas no sistema, assumindo-as como firmes e verdadeiras;

4.8.4. que cumpre as exigências de reserva de cargos para pessoa com deficiência e para reabilitado da Previdência Social, de que trata [o art. 93 da Lei nº 8.213, de 1991](#);

4.8.5. que não emprega menor de 18 (dezoito) anos em trabalho noturno, perigoso ou insalubre e não emprega menor de 16 (dezesesseis) anos, salvo menor, a partir de 14 (quatorze) anos, na condição de aprendiz, nos termos do [artigo 7º, XXXIII, da Constituição Federal](#).

4.9. O fornecedor enquadrado como microempresa, empresa de pequeno porte deverá declarar, ainda, em campo próprio do sistema eletrônico, que cumpre os requisitos estabelecidos no [artigo 3º da Lei Complementar nº 123, de 2006](#), estando apto a usufruir do tratamento favorecido estabelecido em seus arts. 42 a 49, observado o disposto nos [§§ 1º ao 3º do art. 4º da Lei nº 14.133, de 2021](#), excetuada a hipótese de se verificar a exceção dos [§§ 2º e 3º do art. 4º supracitado](#), conforme especificado no item 4.9.1 subsequente.

4.9.1. Não têm direito ao tratamento favorecido estabelecido nos arts. 42 a 49 da [Lei Complementar nº 123, de 2006](#), as microempresas, as empresas de pequeno porte e as cooperativas (se admitida a participação de cooperativas no item 3.5) que, no ano-calendário de realização do certame, tenham celebrado contratos com a Administração Pública cujos valores somados extrapolem a receita bruta máxima admitida para fins de enquadramento como empresa de pequeno porte, nos termos do § 2º do art. 4º da [Lei nº 14.133, de 2021](#).

4.9.2. Na hipótese de se verificar a exceção especificada na subdivisão anterior, ou de não cumprimento de outro requisito legal para tratamento favorecido, o fornecedor deverá assinalar o campo “não”, por não ter direito ao tratamento favorecido previsto na [Lei Complementar nº 123, de 2006](#).

5. FASE DE LANCES

5.1. A partir da data e horário estabelecidos neste Aviso de Contratação Direta, a sessão pública será automaticamente aberta pelo sistema para o envio de lances públicos e sucessivos, exclusivamente por meio do sistema eletrônico, sendo encerrado no horário de finalização de lances também já previsto neste Aviso.

5.2. Iniciada a etapa competitiva, os fornecedores deverão encaminhar lances exclusivamente por meio do sistema eletrônico, sendo imediatamente informados do seu recebimento e do valor consignado no registro.

5.2.1. O lance deverá ser ofertado pelo *valor unitário* relativo ao item.

5.3. O fornecedor somente poderá oferecer *valor inferior* ao último lance por ele ofertado e registrado pelo sistema.

5.3.1. O fornecedor poderá oferecer lances sucessivos iguais ou superiores ao lance que esteja vencendo o certame, desde que inferiores ao menor por ele ofertado e registrado pelo sistema, sendo tais lances definidos como “lances intermediários” para os fins deste Aviso de Contratação Direta.

5.3.2. O intervalo mínimo de diferença de *valores* entre os lances, que incidirá tanto em relação aos lances intermediários quanto em relação ao que cobrir a melhor oferta, é de *R\$ 650,00 (seiscentos e cinquenta reais)*

5.4. Havendo lances iguais ao menor já ofertado, prevalecerá aquele que for recebido e registrado primeiro no sistema.

5.5. Caso o fornecedor não apresente lances, concorrerá com o valor de sua proposta.

5.6. Durante o procedimento, os fornecedores serão informados, em tempo real, do valor do *menor lance* registrado, vedada a identificação do fornecedor.

5.7. Imediatamente após o término do prazo estabelecido para a fase de lances, haverá o seu encerramento, com o ordenamento e divulgação dos lances, pelo sistema, em ordem crescente de classificação.

5.7.1. O encerramento da fase de lances ocorrerá de forma automática pontualmente no horário indicado, sem qualquer possibilidade de prorrogação e não havendo tempo aleatório ou mecanismo similar.

6. JULGAMENTO E ACEITAÇÃO DAS PROPOSTAS

6.1. Encerrada a fase de lances, quando a proposta do primeiro colocado permanecer *acima do preço máximo* definido para a contratação, poderá haver negociação de condições mais vantajosas.

6.1.1. Na hipótese a que se refere a subdivisão acima, será encaminhada contraproposta ao fornecedor que tenha apresentado o *menor preço*, para que seja obtida a melhor proposta compatível em relação ao estipulado pela Administração.

6.1.2. A negociação poderá ser feita com os demais fornecedores classificados, exclusivamente por meio do sistema, respeitada a ordem de classificação, quando o primeiro colocado, mesmo após a negociação, for desclassificado em razão de sua proposta permanecer *acima do preço máximo* definido para a contratação.

6.2. Em qualquer caso, concluída a negociação, se houver, o resultado será divulgado a todos e registrado na ata do procedimento da dispensa eletrônica, devendo esta ser anexada aos autos do processo de contratação.

6.3. Constatada a compatibilidade entre o valor da proposta e o estipulado para a contratação, será solicitado ao fornecedor o envio da proposta adequada ao último lance ofertado ou ao valor negociado, se for o caso, acompanhada de documentos complementares, quando necessários.

6.3.1. *Além da documentação supracitada, considerando que o custo global estimado do objeto da dispensa eletrônica é decomposto em seus respectivos custos unitários por meio*

de planilha elaborada pela Administração conforme documentação anexada a este Aviso, o fornecedor com a melhor proposta será convocado para encaminhar planilha por ele elaborada, com os respectivos valores adequados ao valor final da sua proposta.

6.4. Encerrada a etapa de negociação, se houver, será verificado se o fornecedor provisoriamente classificado em primeiro lugar atende às condições de participação no certame, conforme previsto no art. 14 da [Lei nº 14.133, de 2021](#), na legislação correlata, e no item 3.4 deste Aviso, especialmente quanto à existência de sanção que impeça a participação no processo de contratação direta ou a futura contratação, mediante a consulta aos seguintes cadastros:

6.4.1. Sicafe;

6.4.2. Cadastro Nacional de Empresas Inidôneas e Suspensas - Ceis, mantido pela Controladoria-Geral da União (<https://portaldatransparencia.gov.br/sancoes/consulta>);

6.4.3. Cadastro Nacional de Empresas Punidas – Cnep, mantido pela Controladoria-Geral da União (<https://portaldatransparencia.gov.br/sancoes/consulta>);

6.4.4. Cadastro Nacional de Condenações Cíveis por Ato de Improbidade Administrativa e Inelegibilidade – CNCIAI, do Conselho Nacional de Justiça (http://www.cnj.jus.br/improbidade_adm/consultar_requerido.php);

6.4.5. Sistema Eletrônico de Aplicação e Registro de Sanções Administrativas – e-Sanções (<http://www.esancoes.sp.gov.br>); e

6.4.6. Relação de apenados publicada pelo Tribunal de Contas do Estado de São Paulo (<https://www.tce.sp.gov.br/apenados>).

6.5. A consulta ao cadastro CNCIAI será realizada em nome da pessoa jurídica fornecedora e também de seu sócio majoritário, por força do artigo 12 da [Lei nº 8.429, de 1992](#).

6.6. Caso conste na Consulta de Situação do Fornecedor a existência de Ocorrências Impeditivas Indiretas, o órgão diligenciará para verificar se houve fraude por parte das empresas apontadas no Relatório de Ocorrências Impeditivas Indiretas ([Instrução Normativa SEGES/MPDG nº 3, de 2018](#), art. 29, *caput*, c/c [Decreto estadual nº 67.608, de 2023](#)).

6.6.1. A tentativa de burla será verificada por meio dos vínculos societários, linhas de fornecimento similares, dentre outros ([Instrução Normativa SEGES/MPDG nº 3, de 2018](#), art. 29, § 1º, c/c [Decreto estadual nº 67.608, de 2023](#)).

6.6.2. O fornecedor será convocado para manifestação previamente a uma eventual desclassificação ([Instrução Normativa SEGES/MPDG nº 3, de 2018](#), art. 29, § 2º, c/c [Decreto estadual nº 67.608, de 2023](#)).

6.6.3. Constatada a existência de sanção, o fornecedor será considerado inabilitado, por falta de condição de participação.

6.7. Verificadas as condições de participação, será examinada a proposta classificada em primeiro lugar quanto à adequação ao objeto e à compatibilidade do preço em relação ao máximo estipulado para contratação neste Aviso de Contratação Direta e em seus Anexos.

6.8. Será desclassificada a proposta vencedora que:

6.8.1. contiver vícios insanáveis;

6.8.2. não obedecer às especificações técnicas pormenorizadas neste Aviso ou em seus Anexos;

6.8.3. apresentar preços inexequíveis ou permanecer acima do orçamento estimado que tenha sido definido para a contratação;

- 6.8.4. não tiver sua exequibilidade demonstrada, quando exigido pela Administração;
- 6.8.5. apresentar desconformidade com quaisquer outras exigências deste Aviso ou seus Anexos, desde que insanável.
- 6.9. Quando o fornecedor não conseguir comprovar que possui ou possuirá recursos suficientes para executar a contento o objeto, será considerada inexequível a proposta ou lance que:
- 6.9.1. for insuficiente para a cobertura dos custos da contratação, apresente preços global ou unitários simbólicos, irrisórios ou de valor zero, incompatíveis com os preços dos insumos e salários de mercado, acrescidos dos respectivos encargos, ainda que o ato convocatório da dispensa não tenha estabelecido limites mínimos, exceto quando se referirem a materiais e instalações de propriedade do próprio fornecedor, para os quais ele renuncie a parcela ou à totalidade da remuneração;
- 6.9.2. apresentar um ou mais valores da planilha de custo que sejam inferiores àqueles fixados em instrumentos de caráter normativo obrigatório, tais como leis, medidas provisórias e convenções coletivas de trabalho vigentes.
- 6.10. *Além das disposições acima, a análise de aceitabilidade de preços considerará o seguinte:*
- 6.10.1. *O critério de aceitabilidade de preços será o valor global estimado para a contratação, e os custos unitários tidos como relevantes, conforme documentação e planilha anexadas a este Aviso.*
- 6.10.2. *Serão consideradas inexequíveis as propostas cujos valores forem inferiores a 75% (setenta e cinco por cento) do valor orçado pela Administração, observado o disposto na subdivisão subsequente.*
- 6.10.2.1. *A inexequibilidade, na hipótese de proposta cujo valor seja inferior a 75% (setenta e cinco por cento) do valor orçado pela Administração, só será considerada após diligência da Administração, facultando ao fornecedor comprovar, no prazo assinalado pela Administração, a viabilidade dos preços constantes em sua proposta, sob pena de desclassificação.*
- 6.11. Se houver indícios de inexequibilidade da proposta de preço, ou em caso da necessidade de esclarecimentos complementares, poderão ser efetuadas diligências, para que o fornecedor comprove a exequibilidade da proposta.
- 6.12. Erros no preenchimento da planilha não constituem motivo para a desclassificação da proposta. A planilha poderá ser ajustada pelo fornecedor, no prazo indicado pelo sistema, desde que não haja majoração do preço e que se comprove que este é o bastante para arcar com todos os custos da contratação.
- 6.12.1. O ajuste de que trata a subdivisão acima se limita ao saneamento de erros ou falhas que não alterem a substância das propostas.
- 6.12.2. Considera-se erro no preenchimento da planilha passível de correção a indicação de recolhimento de impostos e contribuições na forma do Simples Nacional, quando não cabível esse regime.
- 6.13. Para fins de análise da proposta quanto ao cumprimento das especificações do objeto, poderá ser colhida a manifestação escrita do setor requisitante ou da área especializada no objeto.

6.14. Se a proposta ou lance vencedor for desclassificado, será examinada a proposta ou lance subsequente, e assim sucessivamente, na ordem de classificação.

6.15. Havendo necessidade, a sessão será suspensa, informando-se no “chat” a nova data e horário para a sua continuidade.

6.16. Encerrada a análise quanto à aceitação da proposta, será iniciada a fase de habilitação, observado o disposto neste Aviso de Contratação Direta.

7. HABILITAÇÃO

7.1. Os documentos que serão exigidos para fins de habilitação estão especificados no Anexo I deste Aviso, e serão solicitados do fornecedor mais bem classificado na fase de lances, nos termos dos arts. 62 a 70 da [Lei nº 14.133, de 2021](#).

7.2. A habilitação dos fornecedores será verificada por meio do Sicaf, quanto aos documentos por ele abrangidos.

7.2.1. É dever do fornecedor atualizar previamente as comprovações constantes do Sicaf para que estejam vigentes na data da abertura da sessão pública, ou encaminhar, quando solicitado, a respectiva documentação atualizada.

7.2.2. O descumprimento da subdivisão acima implicará a inabilitação do fornecedor, exceto se a consulta aos sítios eletrônicos oficiais emissores de certidões lograr êxito em encontrar a(s) certidão(ões) válida(s).

7.3. Na hipótese de necessidade de envio de documentos complementares, indispensáveis à confirmação dos já apresentados para a habilitação, ou de documentos não constantes do Sicaf, o fornecedor será convocado a encaminhá-los, em formato digital, por meio do sistema, no prazo de **02 (duas) horas**, sob pena de inabilitação (art. 17, § 2º, do [Decreto estadual nº 68.304, de 2024](#)).

7.4. Somente haverá a necessidade de comprovação do preenchimento de requisitos mediante apresentação dos documentos originais não-digitais quando houver dúvida em relação à integridade do documento digital ou quando a lei expressamente o exigir.

7.5. Não serão aceitos documentos de habilitação com indicação de CNPJ/CPF diferentes, salvo aqueles legalmente permitidos.

7.6. Se o fornecedor for a matriz, todos os documentos deverão estar em nome da matriz, e se o fornecedor for a filial, todos os documentos deverão estar em nome da filial, exceto para atestados de capacidade técnica, caso exigidos, e no caso daqueles documentos que, pela própria natureza, comprovadamente, forem emitidos somente em nome da matriz.

7.7. Caso a documentação que compõe este Aviso estabeleça que o objeto desta dispensa eletrônica contém mais de um item e exigências de habilitação econômico-financeira e técnica cumulativas, o fornecedor provisoriamente vencedor quanto a um item, que estiver competindo em relação a outro item, ficará obrigado a comprovar os requisitos de habilitação econômico-financeira e técnica cumulativamente, isto é, somando as exigências concernentes ao item em que venceu com aquelas que se referem ao item em que estiver competindo, e assim sucessivamente, sob pena de inabilitação, além da aplicação das sanções cabíveis.

7.7.1. Não havendo a comprovação dos requisitos de habilitação econômico-financeira e técnica cumulativos, a inabilitação recairá sobre o(s) item(ns) de menor(es) valor(es) cuja retirada seja suficiente para a habilitação do fornecedor quanto ao(s) remanescente(s).

7.8. Havendo necessidade de analisar minuciosamente os documentos exigidos, a sessão será suspensa, sendo informada a nova data e horário para a sua continuidade.

7.9. Será inabilitado o fornecedor que não comprovar sua habilitação, seja por não apresentar quaisquer dos documentos exigidos, ou por os apresentar em desacordo com o estabelecido neste Aviso de Contratação Direta.

7.9.1. Na hipótese de o fornecedor não atender às exigências para a habilitação, a Administração examinará a proposta subsequente, e assim sucessivamente, na ordem de classificação, até a apuração de uma proposta que atenda às especificações do objeto e às condições de habilitação.

7.10. Constatado o atendimento às exigências de habilitação, o fornecedor será habilitado.

7.11. A disciplina dos recursos, da adjudicação e da homologação encontra-se no item 12 deste Aviso.

8. ATA DE REGISTRO DE PREÇOS

8.1. *A disciplina deste item 8 não se aplica no presente procedimento, por não se tratar de dispensa eletrônica para registro de preços.*

9. FORMAÇÃO DO CADASTRO DE RESERVA

9.1. *A disciplina deste item 9 não se aplica no presente procedimento, por não se tratar de dispensa eletrônica para registro de preços.*

10. CONTRATAÇÃO

10.1. *Após a adjudicação e homologação, caso se conclua pela contratação, sua formalização ocorrerá mediante a assinatura de Termo de Contrato, cuja minuta integra este Aviso como Anexo.*

10.1.1. *Se, por ocasião da formalização da contratação, algum dos documentos apresentados pelo adjudicatário para fins de comprovação das condições de habilitação estiver com o prazo de validade expirado, a Administração verificará a situação por meio eletrônico hábil de informações e certificará a regularidade nos autos do processo, anexando a ele os documentos comprobatórios, salvo impossibilidade devidamente justificada.*

10.1.2. *Se não for possível atualizar os documentos referidos na subdivisão acima por meio eletrônico hábil de informações, o adjudicatário será notificado para, no prazo de 02 (dois) dias úteis, comprovar a sua situação de regularidade mediante a apresentação das certidões respectivas com prazos de validade em plena vigência, sob pena de a contratação não se realizar.*

10.1.3. *Constitui condição para a celebração da contratação, bem como para a realização dos pagamentos dela decorrentes, a inexistência de registros em nome do adjudicatário no “Cadastro Informativo dos Créditos não Quitados de Órgãos e Entidades Estaduais – CADIN ESTADUAL”. Esta condição será considerada cumprida se o devedor comprovar que os respectivos registros se encontram suspensos, nos termos do art. 8º, §§ 1º e 2º, da Lei estadual nº 12.799, de 2008.*

10.1.4. *Com a finalidade de verificar se o fornecedor mantém as condições de participação no certame, serão novamente consultados, previamente à celebração da contratação, os cadastros especificados no item 6.4 deste Aviso.*

10.1.5. *Constitui(em), igualmente, condição(ões) para a celebração da contratação:*

10.1.5.1. *a apresentação do(s) documento(s) que deva(m) ser exibido(s) pelo adjudicatário anteriormente ou por ocasião da celebração da contratação, caso exigida em*

disposição(ões) ou declaração(ões) específica(s) que esteja(m) prevista(s) neste instrumento ou na documentação que o integra como Anexo;

10.1.5.2. a indicação de gestor encarregado de representar o adjudicatário com exclusividade perante o Contratante, caso se trate de sociedade cooperativa (se admitida a participação de cooperativa no item 3.5);

10.1.6. O fornecedor deverá manter as condições de habilitação e contratação previstas neste Aviso durante a vigência da contratação.

10.1.7. O prazo de vigência da contratação é o estabelecido na documentação que integra este Aviso.

10.2. O adjudicatário terá o prazo de 05 (cinco) dias, contados a partir da data de sua convocação, para assinar o Termo de Contrato, sob pena de decadência do direito, sem prejuízo das sanções previstas na Lei nº 14.133, de 2021.

10.2.1. O contrato será assinado com a utilização de meio eletrônico, nos termos da legislação aplicável.

10.2.2. O prazo para assinatura previsto na subdivisão anterior poderá ser prorrogado por igual período, por solicitação justificada do adjudicatário e aceita pela Administração.

10.2.3. Será considerado celebrado o contrato, em caso de assinaturas por meio eletrônico em datas diferentes, na data da última assinatura eletrônica das partes do termo contratual.

11. INFRAÇÕES E SANÇÕES ADMINISTRATIVAS

11.1. Comete infração administrativa, nos termos da lei, o fornecedor que, com dolo ou culpa:

11.1.1. der causa à inexecução parcial do contrato;

11.1.2. der causa à inexecução parcial do contrato que cause grave dano à Administração ou ao funcionamento dos serviços públicos ou ao interesse coletivo;

11.1.3. der causa à inexecução total do contrato;

11.1.4. deixar de entregar a documentação exigida para o certame;

11.1.5. não manter a proposta, salvo em decorrência de fato superveniente devidamente justificado;

11.1.6. não celebrar o contrato ou não entregar a documentação exigida para a contratação, quando convocado dentro do prazo de validade de sua proposta;

11.1.6.1. recusar-se, sem justificativa, a formalizar a contratação, no prazo e condições estabelecidos pela Administração;

11.1.7. ensejar o retardamento da execução ou da entrega do objeto da contratação sem motivo justificado;

11.1.8. apresentar declaração ou documentação falsa exigida para o certame ou prestar declaração falsa durante a dispensa eletrônica ou a execução do contrato;

11.1.9. fraudar a dispensa eletrônica ou praticar ato fraudulento na execução do contrato;

11.1.10. comportar-se de modo inidôneo ou cometer fraude de qualquer natureza;

11.1.10.1. agir em conluio ou em desconformidade com a lei;

11.1.10.2. induzir deliberadamente a erro no julgamento;

11.1.11. praticar atos ilícitos com vistas a frustrar os objetivos deste certame;

11.1.12. praticar ato lesivo previsto no [art. 5º da Lei nº 12.846, de 1º de agosto de 2013](#).

11.2. O fornecedor que cometer qualquer das infrações discriminadas nas subdivisões anteriores ficará sujeito às seguintes sanções, após regular processo administrativo, sem prejuízo da responsabilidade civil e criminal:

a) Advertência pela falta do item 11.1.1 deste Aviso de Contratação Direta, quando não se justificar a imposição de penalidade mais grave;

b) *Multa:*

(1) *Moratória de 0,5% (meio por cento) por dia de atraso injustificado sobre o valor da parcela inadimplida, até o limite de 60 (sessenta) dias;*

a. *O atraso superior a 30 (trinta) dias autoriza a Administração a promover a extinção do contrato por descumprimento ou cumprimento irregular de suas cláusulas, conforme dispõe o inciso I do caput do art. 137 da Lei nº 14.133, de 2021;*

(2) *Compensatória, para as infrações descritas nos itens 11.1.8 a 11.1.12, de 20% a 30% do valor do Contrato;*

(3) *Compensatória, para a inexecução total do contrato prevista no item 11.1.3, de 20% a 30% do valor do Contrato;*

(4) *Para infrações descritas no item 11.1.2, a multa será de 20% a 30% do valor do Contrato;*

(5) *Para infrações descritas nos itens 11.1.4 a 11.1.6, a multa será de 10% a 30% do valor do Contrato;*

(6) *Para infrações descritas no item 11.1.7, a multa será de 10% a 20% do valor do Contrato;*

b.1) A sanção de multa prevista no inciso II do caput do art. 156 da [Lei nº 14.133, de 2021](#), calculada na forma deste instrumento, não poderá ser inferior a 0,5% (cinco décimos por cento) nem superior a 30% (trinta por cento) do valor do contrato (§ 3º do art. 156 da [Lei nº 14.133, de 2021](#)).

c) Impedimento de licitar e contratar no âmbito da Administração Pública direta e indireta do Estado de São Paulo, pelo prazo máximo de 3 (três) anos, nos casos das infrações previstas nos itens 11.1.2 a 11.1.7 deste Aviso de Contratação Direta, quando não se justificar a imposição de penalidade mais grave;

d) Declaração de inidoneidade para licitar ou contratar, que impedirá o responsável de licitar ou contratar no âmbito da Administração Pública direta e indireta de todos os entes federativos, pelo prazo mínimo de 3 (três) anos e máximo de 6 (seis) anos, nos casos dos itens 11.1.8 a 11.1.12, bem como nos casos dos itens 11.1.2 a 11.1.7 que justifiquem a imposição da penalidade mais grave que a sanção de impedimento de licitar e contratar;

11.3. A aplicação das sanções previstas neste Aviso de Contratação Direta não exclui, em hipótese alguma, a obrigação de reparação integral do dano causado à Administração Pública ([art. 156, § 9º, da Lei nº 14.133, de 2021](#)).

11.4. As sanções de advertência, impedimento de licitar e contratar e declaração de inidoneidade para licitar ou contratar poderão ser aplicadas cumulativamente com a penalidade de multa, garantido o exercício de prévia e ampla defesa ([art. 156, § 7º, da Lei nº 14.133, de 2021](#)).

11.5. Antes da aplicação da sanção de multa, será facultada a defesa do interessado no prazo de 15 (quinze) dias úteis, contado da data de sua intimação ([art. 157 da Lei nº 14.133, de 2021](#)).

11.6. Se a multa aplicada e as indenizações cabíveis forem superiores ao valor do pagamento eventualmente devido pelo Contratante ao Contratado, além da perda desse valor, a diferença será descontada da garantia prestada, caso exigida na documentação que integra este Aviso, ou, quando for o caso, será cobrada judicialmente ([art. 156, § 8º, da Lei nº 14.133, de 2021](#)).

11.7. A aplicação das sanções realizar-se-á em processo administrativo que assegure o contraditório e a ampla defesa ao Contratado, observando-se o procedimento previsto no *caput* e parágrafos do [art. 158 da Lei nº 14.133, de 2021](#), para as penalidades de impedimento de licitar e contratar e de declaração de inidoneidade para licitar ou contratar.

11.8. Na aplicação das sanções serão considerados ([art. 156, § 1º, da Lei nº 14.133, de 2021](#)):

- 11.8.1. a natureza e a gravidade da infração cometida;
- 11.8.2. as peculiaridades do caso concreto;
- 11.8.3. as circunstâncias agravantes ou atenuantes;
- 11.8.4. os danos que dela provierem para a Administração Pública;
- 11.8.5. a implantação ou o aperfeiçoamento de programa de integridade, conforme normas e orientações dos órgãos de controle.

11.9. A recusa injustificada do adjudicatário em formalizar a contratação no prazo e condições estabelecidos pela Administração, descrita no item 11.1.6.1, caracterizará o descumprimento total da obrigação assumida e o sujeitará às penalidades legalmente estabelecidas.

11.10. As sanções são autônomas e a aplicação de uma não exclui a de outra.

11.11. Os atos previstos como infrações administrativas na [Lei nº 14.133, de 2021](#), ou em outras leis de licitações e contratos da Administração Pública que também sejam tipificados como atos lesivos na [Lei nº 12.846, de 1º de agosto de 2013](#), serão apurados e julgados conjuntamente, nos mesmos autos, observados o rito procedimental e a autoridade competente definidos na referida Lei ([art. 159 da Lei nº 14.133, de 2021](#)).

11.12. A personalidade jurídica poderá ser desconsiderada sempre que utilizada com abuso do direito para facilitar, encobrir ou dissimular a prática dos atos ilícitos previstos na [Lei nº 14.133, de 2021](#), ou para provocar confusão patrimonial, e, nesse caso, todos os efeitos das sanções aplicadas à pessoa jurídica serão estendidos aos seus administradores e sócios com poderes de administração, a pessoa jurídica sucessora ou a empresa do mesmo ramo com relação de coligação ou controle, de fato ou de direito, com o sancionado, observados, em todos os casos, o contraditório, a ampla defesa e a obrigatoriedade de análise jurídica prévia ([art. 160 da Lei nº 14.133, de 2021](#)).

11.13. O Contratante deverá, no prazo máximo 15 (quinze) dias úteis, contado da data de aplicação da sanção, informar e manter atualizados os dados relativos às sanções por ele aplicadas, para fins de publicidade no Cadastro Nacional de Empresas Inidôneas e Suspensas (Ceis) e no Cadastro Nacional de Empresas Punidas (Cnep), instituídos no âmbito do Poder Executivo Federal ([art. 161 da Lei nº 14.133, de 2021](#)).

11.14. As sanções de impedimento de licitar e contratar e declaração de inidoneidade para licitar ou contratar são passíveis de reabilitação na forma do [art. 163 da Lei nº 14.133, de 2021](#).

12. DAS DISPOSIÇÕES GERAIS

12.1. No caso de todos os fornecedores restarem desclassificados ou inabilitados (procedimento fracassado), a Administração poderá:

- a) republicar o presente Aviso com uma nova data;
- b) contratar, desde que atendidos os requisitos de habilitação, o fornecedor que tenha ofertado a melhor proposta em pesquisa de preços que tenha servido de base ao procedimento, privilegiando-se, sempre que possível, a de menor preço;
- c) fixar prazo para que os fornecedores interessados possam ajustar suas propostas ou sanear a documentação necessária à sua habilitação, conforme o caso.

12.1.1. No caso da alínea “b” da subdivisão anterior, a contratação será operacionalizada fora deste procedimento.

12.1.2. As providências das alíneas “a” e “b” da subdivisão anterior também poderão ser utilizadas se não houver o comparecimento de quaisquer fornecedores interessados (procedimento deserto).

12.2. Qualquer fornecedor poderá apresentar recurso administrativo quanto aos atos de julgamento de proposta e de habilitação ou inabilitação.

12.2.1. O recurso contendo as razões recursais deverá ser apresentado em momento único, no prazo de 1 (um) dia útil, contado a partir da data de divulgação do ato de habilitação ou inabilitação.

12.2.2. Os recursos deverão ser encaminhados pelo meio eletrônico: cpi8uge@policiamilitar.sp.gov.br (**setor de licitações**).

12.2.3. Os recursos interpostos fora do prazo não serão conhecidos.

12.2.4. O prazo para apresentação de contrarrazões ao recurso pelos demais fornecedores será de 1 (um) dia útil, contado da data da intimação pessoal ou da divulgação da interposição do recurso, assegurada a vista dos elementos indispensáveis à defesa de seus interesses.

12.2.5. O acolhimento do recurso importará na invalidação apenas dos atos insuscetíveis de aproveitamento.

12.2.6. Os autos do processo permanecerão com vista franqueada aos interessados **pelo meio eletrônico e-mail: cpi8uge@policiamilitar.sp.gov.br (setor de licitações) ou pelo site: sei.sp.gov.br.**

12.3. Exaurida a fase recursal, será observado, no que couber, o disposto no art. 71 da [Lei nº 14.133, de 2021](#).

12.3.1. Constatada a regularidade dos atos praticados, a autoridade superior adjudicará o objeto ao fornecedor vencedor e homologará o procedimento.

12.4. Havendo a necessidade de realização de ato de qualquer natureza pelos fornecedores, cujo prazo não conste deste Aviso de Contratação Direta, deverá ser atendido o prazo indicado pelo agente competente da Administração na respectiva notificação.

12.5. Caberá ao fornecedor acompanhar as operações, ficando responsável pelo ônus decorrente da perda do negócio diante da inobservância de quaisquer mensagens emitidas pela Administração ou de sua desconexão.

12.6. Não havendo expediente ou ocorrendo qualquer fato superveniente que impeça a realização do certame na data marcada, a sessão será automaticamente transferida para o 1º (primeiro) dia útil subsequente, no mesmo horário anteriormente estabelecido, desde que não haja comunicação em contrário.

12.7. Os horários estabelecidos na divulgação deste procedimento e durante o envio de lances observarão o horário de Brasília-DF, inclusive para contagem de tempo e registro no Sistema e na documentação relativa ao procedimento.

12.8. No julgamento das propostas e da habilitação, a Administração poderá sanar erros ou falhas que não alterem a substância das propostas, dos documentos e sua validade jurídica, mediante despacho fundamentado, registrado em ata e acessível a todos, atribuindo-lhes validade e eficácia para fins de habilitação e classificação.

12.9. As normas disciplinadoras deste Aviso de Contratação Direta serão interpretadas em favor da ampliação da disputa entre os interessados, desde que não comprometam o interesse público, o princípio da isonomia, a finalidade e a segurança da contratação.

12.10. Os fornecedores assumem todos os custos de preparação e apresentação de suas propostas e a Administração não será, em nenhum caso, responsável por esses custos, independentemente da condução ou do resultado do processo de contratação.

12.11. Da sessão pública será divulgada Ata no sistema eletrônico.

12.12. Para dirimir quaisquer questões decorrentes do certame, não resolvidas na esfera administrativa, será competente o foro da Comarca da Capital do Estado de São Paulo.

12.13. Integram este Aviso de Contratação Direta, para todos os fins e efeitos, os seguintes Anexos:

- 12.13.1. **ANEXO I – Termo de Referência;**
- 12.13.2. **ANEXO II – Minuta de Termo de Contrato;**
- 12.13.3. **ANEXO III- Resolução SSP- 05.2026**
- 12.13.4. **ANEXO IV – Modelos(s) referente(s) a planilha de proposta;**
- 12.13.5. **ANEXO V – Modelo(s) de Declaração(ões);**
- 12.13.6. **ANEXO VI Vistoria;**
- 12.13.7. **ANEXO VII – Planilha Orçamentária.**

Presidente Prudente, na data da assinatura digital.

SILVIO DE OLIVEIRA ZANDONADI

Cap PM Chefe da Seção Despesas, Orçamentos e Custo

ESP-COMANDO POLIC.INTER-(CPI-8-CEL PM S.FILHO)

Termo de Referência 133/2026

Informações Básicas

Número do artefato	UASG	Editado por	Atualizado em
133/2026	180352-ESP-COMANDO POLIC.INTER-(CPI-8-CEL PM S.FILHO)	MARCIO JOSE DIAS DA SILVA	29/04/2026 15:53 (v 0.21)

Status
ASSINADO

Outras informações

Categoria	Número da Contratação	Processo Administrativo
VI - obras e serviços de arquitetura e engenharia/Serviços comuns de engenharia	217/2026	057.00170147/2026-30

1. Definição do objeto

1. CONDIÇÕES GERAIS DA CONTRATAÇÃO

1.1. Contratação de empresa especializada na prestação de serviços comuns de manutenção preventiva e corretiva de bem imóvel, com fornecimento de peças, equipamentos, materiais e mão de obra para a reforma predial da Unidade Intensiva de Saúde (UIS) - Odontológica do 25º BPM/I, situado na Avenida Alcides Chacon Couto, nº 502, Bairro Metrôpole, Dracena/SP, de acordo com as normas da Associação Brasileira de Normas Técnicas (ABNT), códigos, leis, decretos, portarias e normas federais, estaduais e municipais, nos termos da tabela abaixo, conforme condições e exigências estabelecidas neste Termo de Referência, de acordo com as subdivisões na forma de itens que compõem este instrumento.

ITEM	ESPECIFICAÇÃO	CATSER	SIAFÍSICO	UNIDADE DE MEDIDA	QTDE	VALOR UNITÁRIO	VALOR TOTAL
1	Serviço de Manutenção / Predial Reforma	1627	7907-3	Unidade	01	R\$ 49.260,90	R\$ 49.260,90

1.1.1. Em caso de eventual divergência entre a descrição do item do catálogo do sistema Compras.gov.br e as disposições deste Termo de Referência, prevalecem as disposições deste Termo de Referência.

1.1.2. Este Termo de Referência foi elaborado em conformidade com o Decreto estadual nº 68.185, de 11 de dezembro de 2023.

1.1.3. O objeto desta contratação não inclui o emprego de bens de luxo, nos termos do Decreto estadual nº 67.985, de 27 de setembro de 2023.

1.2. O prazo de vigência da contratação é de 50 (cinquenta) dias, a partir da assinatura do contrato, sendo 30 (trinta) dias para execução, iniciando a execução no 11º (décimo primeiro) de vigência, 05 (cinco) dias para o recebimento provisório e 05 (cinco) dias para recebimento definitivo, na forma do artigo 75, caput, VIII, da Lei nº 14133, de 2021.

1.3. O instrumento de celebração da contratação estabelece a disciplina que será aplicada em relação à vigência da contratação.

Subcontratação

1.4. O Contratado não poderá subcontratar, ceder ou transferir, total ou parcialmente, o objeto contratual.

2. Fundamentação da contratação

2.1. A presente contratação tem por objeto a execução de serviço de manutenção predial na Unidade Intensiva de Saúde (UIS) - Odontológica do 25º BPM/I, visando garantir a funcionalidade do local de forma salubre, a fim de não prejudicar o bom andamento dos atendimentos naquela Seção.

2.2. O objeto da contratação está previsto no Plano de Contratações Anual 2026, *nos termos do Decreto estadual nº 67.689, de 3 de maio de 2023*, conforme detalhamento a seguir:

I) ID PCA no PNCP: 46377800000127-0-000146/2026;

II) Data de publicação no PNCP: 28/06/2025;

III) Id do item no PCA: 220

IV) Classe/Grupo: 545;

V) Identificador da Futura Contratação: 180352-217/2026.

3. Descrição da solução

3.1. A solução consiste na contratação de empresa especializada para a prestação de serviço de manutenção predial na Unidade Intensiva de Saúde (UIS) - Odontológica do 25º BPM/I.

3.2. A reforma predial terá como finalidade garantir a funcionalidade dos atendimentos odontológicos.

3.3. A contratação de serviço de manutenção predial se justifica pela urgência em restaurar as condições mínimas de conforto, salubridade, estética e conservação da estrutura e do patrimônio público.

3.4. A demanda visa a execução de reforma predial na UIS Odontológica do 25º BPM/I, conforme croqui (subitem 5.9.10.) e locais definidos nas imagens (subitem 5.9.11 e seguintes), contemplando:

- Remoção e substituição completa dos pisos, revestimentos em massas e concreto;
- Instalações hidráulica e esgoto;
- Readequação de ambientes internos (salas, banheiros, alojamento, sala de esterelização, sala odontológica, consultório médico, recepção, atendimento e área de circulação);
- Pintura interna.

3.5. Forma de execução:

3.5.1. O serviço será executado nas dependências da UIS Odontológica, em local previamente indicado pela Administração, em reunião própria, devendo a contratada fornecer toda a mão de obra, equipamentos, ferramentas e insumos necessários.

3.5.2. A empresa contratada deverá observar as normas técnicas aplicáveis, bem como as normas de segurança do trabalho vigente.

3.6. Justificativa da solução adotada:

3.6.1. Diante das condições precárias e insalubre atual da sala da UIS Odontológica e da importância dos atendimentos odontológicos que ocorrem diariamente na sede do 25º BPM/I, recomenda-se a continuidade do

processo de contratação para a execução da reforma predial, com base nas diretrizes estabelecidas neste Termo de Referência.

4. Requisitos da contratação

Sustentabilidade

4.1. Além dos critérios de sustentabilidade eventualmente inseridos na descrição do objeto, devem ser atendidos os seguintes requisitos:

4.1.1. Utilização de materiais sustentáveis e/ou reciclados na medida do possível;

4.1.2. Adoção de práticas que minimizem o desperdício de materiais durante a execução dos reparos;

4.1.3. Esses requisitos não apenas garantem que o serviço seja realizado com responsabilidade ambiental, mas também promovem práticas que contribuem para a sustentabilidade a longo prazo.

Garantia da contratação

4.2. Não haverá exigência da garantia da contratação dos artigos 96 e seguintes da Lei nº 14.133, de 2021.

Vistoria

4.3. A avaliação prévia do local de execução dos serviços é imprescindível para o conhecimento pleno das condições e peculiaridades do objeto a ser contratado, sendo assegurado ao interessado o direito de realização de vistoria prévia, acompanhado por servidor designado para esse fim, de segunda à sexta-feira, das 09 horas às 17 horas.

4.4. Serão disponibilizados data e horário diferentes aos interessados em realizar a vistoria prévia.

4.5. Para a vistoria, o representante legal do fornecedor ou responsável técnico deverá estar devidamente identificado, apresentando documento de identidade civil e documento expedido pelo fornecedor comprovando sua habilitação para a realização da vistoria.

4.5.1. O licitante deverá vistoriar o local da obra a fim de conhecer as condições físicas, peculiaridades e quantidades envolvidas. Os quantitativos apresentados devem ser confirmados "in loco" pelos licitantes, incluindo-os em seus custos.

4.5.2. A Contratada deverá cumprir rigorosamente o disposto na CLT e suas Normas Regulamentadoras. As irregularidades constatadas pela Fiscalização do Contratante deverão ser prontamente sanadas. A contratada deverá manter o canteiro de obras sempre limpo.

4.6. Caso o licitante opte por não realizar a vistoria, deverá prestar declaração formal de seu representante legal de que conhece o local e as condições da realização do objeto, ou declaração formal assinada por seu responsável técnico acerca do conhecimento pleno das condições e peculiaridades da contratação.

4.7. O interessado não poderá pleitear modificações nos preços, nos prazos ou nas condições contratuais, tampouco alegar quaisquer prejuízos ou reivindicar quaisquer benefícios, sob a invocação de insuficiência de dados ou de informações sobre o local em que será realizado o objeto da contratação.

5. Modelo de execução do objeto

Condições de Execução

5.1. A execução do objeto seguirá a seguinte dinâmica:

5.1.1. Início da execução do objeto:

5.1.1.1. será iniciado no 11º (décimo primeiro) dia após a vigência do Contrato (assinatura), com 30 (trinta) dias para execução dos serviços, 05 (cinco) dias para o recebimento provisório e 05 (cinco) dias para o recebimento definitivo;

- 5.1.1.2. a Reunião da Ordem de Início de Serviço do Gestor de Contrato, Fiscal do Contrato e representante da empresa Contratada deverá ocorrer em até 10 (dez) dias após a data de assinatura do Termo de Contrato.
- 5.1.2. Não poderão ser executados serviços não previstos em contrato sem motivação prévia e autorização do Contratante;
- 5.1.3. Todo transporte de equipamentos e materiais deve ser realizado dentro das normas de segurança e por conta da Contratada;
- 5.1.4. Caberá somente ao Contratante a suspensão dos itens considerados desnecessários, os quais serão subtraídos do valor global;
- 5.1.5. Na execução dos serviços não poderá haver adaptações para a adoção de materiais com padrão comercial de produção. Excepcionalmente, eventuais alterações em relação ao projeto apresentado, deverão ser analisadas pelo Gestor do Contrato e aprovadas pelo Dirigente do Contrato;
- 5.1.6. Todos os resíduos da construção deverão ser convenientemente removidos e destinados por conta da Contratada;
- 5.1.7. A obra deve ser entregue limpa;
- 5.1.8. Todo entorno afetado pelos serviços prestados, deve ser reconstruída, como calçamento, paredes próximas, pisos e etc;
- 5.1.9. O serviço deverá ser executado em até 50 (cinquenta) dias, não se admitindo prorrogação deste prazo, salvo justificativa em que apresente provas de fatos supervenientes e alheios à responsabilidade da contratada a ser analisada pelo Gestor do Contrato e deliberada pelo Dirigente do Contrato.

Local e horário da prestação dos serviços

5.2. Os serviços serão prestados no seguinte endereço: Avenida Alcides Chacon Couto, nº 502, Bairro Metrópole, município de Dracena/SP.

5.3. Os serviços em regra, ocorrerão em dias de horário comercial, cito segunda-feira a sexta-feira das 08h00 às 18h00, podendo excepcionalmente, ser ajustado com o Gestor e Fiscal do Contrato, dia e horário diferente deste, a bem do interesse da Administração Pública.

Rotinas a serem cumpridas

5.4. A execução contratual observará as rotinas abaixo:

5.4.1. Caberá a CONTRATADA detalhar as informações técnicas com a realização de levantamentos de todas as áreas. A equipe deverá ser dimensionada de forma que os escopos dos serviços sejam integralmente executados dentro do prazo estipulado neste Termo de Referência, devendo atentar ao local que não terá a rotina de atividades paralisada.

Materiais a serem disponibilizados

5.5. Para a perfeita execução dos serviços, o Contratado deverá disponibilizar os materiais, equipamentos, ferramentas e utensílios necessários, nas quantidades estimadas e qualidades a seguir estabelecidas, promovendo sua substituição quando necessário:

5.5.1. A Contratada deverá fornecer materiais de qualidade comprovada, que tenham durabilidade, confiabilidade e que sejam preferencialmente de marcas reconhecidas no mercado;

5.5.2. Os materiais a serem empregados nos serviços deverão ser novos (de primeiro uso), sendo vedado o emprego de materiais usados ou reconicionados, sob pena de infração contratual sujeita às sanções administrativas previstas no Edital de Licitação;

5.5.3. Os materiais fornecidos deverão permitir reparos, substituição e ampliação futura das instalações;

Informações relevantes para o dimensionamento da proposta

5.6. A demanda do órgão tem como base as seguintes características:

5.6.1. Foi elaborado os valores a partir de tabelas referenciais de preço da CDHU versão 201 (ABR26);

5.6.2. A empresa contratada deverá observar todas as condições de execução apresentadas neste documento.

Especificação da garantia do serviço

5.7. O prazo de garantia contratual dos serviços, complementar à garantia legal, será de até 05 (cinco) anos, contados a partir do 1º dia útil à data do recebimento definitivo do objeto, nos termos do artigo 618 do Código Civil Brasileiro.

5.8. Profissionais:

5.8.1. O pessoal empregado deverá ser competente para a execução do serviço, além de serem identificados previamente, portar crachá de identificação fornecido pela Contratada, cabendo à fiscalização da contratante e à segurança da Unidade, a proibição da entrada e permanência de indivíduos considerados suspeitos e indesejáveis, ou que de alguma forma representem prejuízos à segurança da Organização Policial Militar – OPM, no local da obra.

5.8.2. A relação de funcionários que trabalharão no serviço, constando nome completo, data de nascimento e número do Registro Geral (RG), deverá ser entregue ao Fiscal do serviço à segurança da Unidade, antes do início dos trabalhos, para controle; em casos de alterações, as mesmas deverão ser informadas de imediato.

5.9. SERVIÇOS PRELIMINARES

5.9.1. Canteiro de serviços

5.9.1.1. O canteiro de serviços, para efeito deste TERMO DE REFERÊNCIA, compreende todas as instalações provisórias junto à área das intervenções, com a finalidade de garantir as condições adequadas de trabalho, abrigo, segurança e higiene a todos os elementos envolvidos, direta ou indiretamente, na execução e identificação, em conformidade às normas técnicas vigentes;

5.9.1.2. Cuidados especiais deverão ser adotados no caso de armazenamento dos materiais a serem utilizados na execução do serviço;

5.9.1.3. No caso de materiais perecíveis, tais como, aditivos, resinas, massa corrida, tinta, etc., devem ser tomadas medidas especiais para a correta proteção, evitando-se infiltrações de água e outros líquidos nos depósitos destes materiais;

5.9.1.4. Do mesmo modo os materiais metálicos devem estar sempre protegidos, limpos e armazenados de forma adequada;

5.9.1.5. A Contratada dedicará especial atenção aos detalhes de armazenamento e utilização desses materiais, de maneira a garantir a sua correta aplicação nas peças a que se destinam;

5.9.1.6. Após a conclusão do serviço, de acordo com as determinações da Fiscalização, o canteiro de serviços e os demais ambientes envolvidos deverão ser totalmente limpos, procedendo-se a desmontagem de suas instalações, executando-se demolições necessárias, eliminação de todas as interferências, removendo-se todo o entulho e materiais inservíveis (restituição da área em condições de utilização);

5.9.1.7. Todos os elementos utilizados durante o serviço deverão ser mantidos em permanente estado de limpeza, higiene e conservação;

5.9.1.8. O local para a instalação do canteiro de serviço será definido pela Fiscalização.

5.9.2. Equipamentos

5.9.2.1. O canteiro de serviços instalado pela CONTRATADA deverá contar, de acordo com a natureza de cada uma de suas etapas, com todos os equipamentos, maquinários, ferramentas etc., necessários à sua boa execução.

5.9.3. Remoção

5.9.3.1. A CONTRATADA deverá, com esmero e perícia, retirar todos os itens existentes na área a ser adequada, que apresentem interferências técnicas e/ou estéticas, com a aplicação das soluções previstas em projeto;

5.9.3.2. As retiradas necessárias deverão ser efetuadas pela CONTRATADA dentro da mais perfeita técnica, tomando os devidos cuidados de modo a evitarem danos a terceiros e a outras instalações não afetadas pelos serviços previstos neste memorial e obedecendo ao disposto do título próprio da Norma Regulamentadora NR18 do Ministério do Trabalho;

5.9.3.3. Antes do início dos serviços, a CONTRATADA procederá a um detalhado exame e levantamento da área de intervenção. Deverão ser considerados aspectos importantes tais como a natureza da estrutura, as linhas de abastecimento de energia elétrica, água e gás, as quais deverão ser protegidas;

5.9.3.4. Devido a existência de tubulações, deverão ser tomadas precauções especiais ficando a CONTRATADA responsável por corrigir eventuais danos, sendo que estes consertos deverão ser realizados por profissionais e equipamentos especializados e com peças de reposição adequadas;

5.9.3.5. Toda a retirada será manual. Os serviços serão aceitos após posterior remoção da totalidade dos entulhos resultantes. A execução de serviços de retirada, deverá atender às especificações da NBR 5682, NR 18 e demais normas e práticas complementares. Serão de responsabilidade da CONTRATADA todos os materiais, equipamentos e mão-de-obra necessários para a perfeita execução dos serviços discriminados;

5.9.3.6. Toda retirada deverá ser efetuada utilizando-se ferramentas adequadas e obedecendo aos critérios de segurança recomendados e de acordo com a programação pré-determinadas nas reuniões iniciais.

5.9.3.7. Estão previstos, dentre outros, os seguintes serviços de remoção:

5.9.3.7.1. Demolição manual de 65,20 m (sessenta e cinco metros lineares e vinte centésimos de metros lineares) de soleira em material cerâmico, incluindo a base, com fornecimento de mão-de-obra necessária para a retirada de soleira em pedra assentado com argamassa dos rodapés fixados na sala de atendimento da UIS; (medidas)

5.9.3.7.2. Demolição manual de 58,68 m² (cinquenta e oito metros quadrados e sessenta e oito centésimos de metros quadrados) de revestimento em massa de piso de todos os pisos assentados em todas as salas da Seção Odontológica;

5.9.3.7.3. Demolição manual de 2,93 m³ (dois metros cúbicos e noventa e três centésimos de metros cúbicos), de piso em concreto simples, existentes no contra piso em todas as salas da Seção Odontológica;

5.9.3.7.4. Todos os materiais retirados deverão passar pelo crivo da Fiscalização e dos responsáveis, a fim de verificar a possibilidade e necessidade de reaproveitamento ou descarte;

5.9.3.7.5. Todo entulho será removido e transportado a locais apropriados, de acordo com as normas da Vigilância Sanitária e Conselho Nacional do Meio Ambiente.

5.9.4. Hidráulica e esgoto:

5.9.4.1. Fornecimento e instalação de 10,00 m (dez metros lineares) de tubos de PVC rígido branco PxB com virola e anel de borracha, linha esgoto série normal, DN= 50 mm (2 polegadas), para encanamento da saída de água na sala do Gabinete Odontológico; inclusive conexões. Nos tubos deverão estar gravados marca do fabricante, norma de fabricação e o diâmetro do tubo; incluindo aberturas e fechamentos de rasgos para tubulações embutidas, ou escavação e reaterro apiloado de valas com profundidade média de 60 cm para tubulações enterradas ou fixação por grampos ou presilhas para tubulações aparentes, conforme Normas Técnicas: NBR-5688 e NBR-8160;

5.9.4.2. Fornecimento e instalação de 3,00 m (três metros lineares) de tubos de PVC rígido soldável marrom DN= 25 mm (3/4), para encanamento da saída de água na sala do Gabinete Odontológico; O item inclui o fornecimento de materiais e mão de obra, inclusive conexões, para sistemas prediais de água fria. Nos tubos deverão estar gravados marca do fabricante, norma de fabricação e o diâmetro do tubo. O item inclui ainda, conexões de PVC rígido com bucha e reforço de latão, juntas soldáveis e rosqueáveis para ligações incluindo aberturas e fechamentos de rasgos para tubulações embutidas, ou escavação e reaterro apiloado de valas com profundidade média de 60 cm para

tubulações enterradas ou fixação por grampos ou presilhas para tubulações aparentes, conforme Normas Técnicas: NBR-5648 e NBR-5626;

5.9.4.3. Fornecimento e instalação de 3,00 un (três unidades) de torneira clínica om volante tipo alavanca, conforme a norma NBR 9050. Item inclui também materiais acessórios e mão de obra necessários para instalação e ligação à rede de água, sendo uma para o consultório médico, uma para o consultório odontológico e uma para a sala de esterilização);

5.9.4.4. Fornecimento e instalação de 3,00 un (três unidades) de engate flexível metálico com diâmetro nominal (DN) de 1/2", comprimento variável de 30 cm. O item inclui materiais acessórios e a mão de obra necessária para a instalação do engate flexível em aparelhos sanitários, sendo uma para o consultório médico, uma para o consultório odontológico e uma para a sala de esterilização;

5.9.4.5. Fornecimento e instalação de 3,00 un (três unidades) de sifão sanfonado universal, entrada de 1' e com saída de 40 mm ou 50mm. O item inclui materiais acessórios e a mão de obra necessária para a sua instalação e ligação à rede de esgoto, sendo uma para o consultório médico, uma para o consultório odontológico e uma para a sala de esterilização);

5.9.4.6. Fornecimento e instalação de 3,00 un (três unidades) da válvula, em metal cromado de 1 1/2', inclusive materiais acessórios necessários para a instalação, sendo uma para o consultório médico, uma para o consultório odontológico e uma para a sala de esterilização;

5.9.4.7. Fornecimento e instalação de 3,00 un (três unidades) de saboneteira tipo dispenser, constituída por reservatório em plástico ABS, para refil de 800 ml de sabão líquido tipo gel. Inclui também materiais acessórios e mão de obra necessária para a instalação da saboneteira, sendo uma para o consultório médico, uma para o consultório odontológico e uma para a sala de esterilização.

5.9.5. Concreto:

5.9.5.1. Fornecimento de material e execução da mão-de-obra de 3,52 m³ (três metros cúbicos e cinquenta e dois centésimos de metros cúbicos) de concreto usinado, fck = 20 Mpa, espessura 0,06m, para substituição de todo concreto instalados em todas as salas da Seção Odontológica. Item remunera a mão-de-obra.

5.9.6. Pisos e porcelanatos:

5.9.6.1. Fornecimento e instalação de 64,55 m² (sessenta e quatro metros quadrados e cinquenta e cinco centésimos de metros quadrados) de revestimento em porcelanato esmaltado polido para área interna e ambiente com tráfego médio, grupo absorção Bla <= 0,5%. Resistência ao manchamento: classe de limpabilidade mínima 3. Resistência química mínima: classe B. Assentado com argamassa colante industrializada, rejuntado. (instalação em todas as salas da Seção Odontológica). Fornecimento de argamassa colante industrializada tipo AC-II, rejunte flexível para porcelanato em diversas cores e a mão de obra necessária para execução dos serviços de limpeza e preparo da superfície de assentamento, preparo e aplicação da argamassa industrializada, assentamento das peças conforme exigências das normas e recomendações dos fabricantes e o rejuntamento das peças com junta média até 5 mm. Medidas: tamanho mínimo 0,80m x 0,80m. Norma técnica: NBR 15463;

5.9.6.2. Fornecimento e instalação de 65,20 m (sessenta e cinco metros lineares e vinte centésimos de metros lineares) de rodapé em porcelanato esmaltado polido para área interna e ambiente com tráfego médio, grupo absorção Bla <= 0,5%. Resistência ao manchamento: classe de limpabilidade mínima 3. Resistência química mínima: classe B. Assentado com argamassa colante industrializada, rejuntado. (instalação em todas as salas da Seção Odontológica). Fornecimento de argamassa colante industrializada tipo AC-II, rejunte flexível para porcelanato em diversas cores e a mão de obra necessária para execução dos serviços de limpeza e preparo da superfície de assentamento, preparo e aplicação da argamassa industrializada, assentamento das peças conforme exigências das normas e recomendações dos fabricantes e o rejuntamento das peças com junta média até 5 mm. (Rodapé emutiNorma técnica: NBR 15463;

5.9.6.3. Fornecimento e instalação de 18,15 m² (dezoito metros quadrados e quinze centésimos de metros quadrados) de revestimento em porcelanato esmaltado polido para área interna e ambiente com tráfego médio, grupo absorção Bla <= 0,5%. Resistência ao manchamento: classe de limpabilidade mínima 3. Resistência química mínima: classe B. Assentado com argamassa colante industrializada, rejuntado. (instalação nas paredes dos lavatórios da sala

de esterilização, consultório médico e sala odontológica). Fornecimento de argamassa colante industrializada tipo AC-II, rejunte flexível para porcelanato em diversas cores e a mão de obra necessária para execução dos serviços de limpeza e preparo da superfície de assentamento, preparo e aplicação da argamassa industrializada, assentamento das peças conforme exigências das normas e recomendações dos fabricantes e o rejuntamento das peças com junta média até 5 mm. Medidas: tamanho mínimo 0,80m x 0,80m. Norma técnica: NBR 15463.

5.9.7. Pedras e mármore:

5.9.7.1. Fornecimento e instalação de 2,52 m² (dois metros quadrados e cinquenta e dois centésimos de metros quadrados) de revestimento em granito, espessura de 2 cm, com largura até 20 cm. O item inclui o fornecimento de materiais e a mão de obra necessária para execução do revestimento, assentamento com argamassa colante industrializada, rejuntamento com argamassa de diversas cores e limpeza da pedra; acabamento polido. (02 lavatórios em pedras de granito com medidas da mesa 1,15m x 0,60m, borda 0,10m e saia com 0,20m, sendo 01 instalado no consultório médico, na parede lateral da foto 2 contida no subitem 5.9.11.5) e 01 instalado na sala odontológica, na parede lateral da foto 4, contida no subitem 5.9.11.6). Item remunera na mão de obra a fixação de ambos os lavatórios;

5.9.7.2. Fornecimento e instalação de 7,70 m (sete metros lineares e setenta centésimos de metros lineares) de soleira em granito, espessura de 2 cm e largura de 21 cm até 30 cm, sendo 07 (sete) revestimento em soleira com as seguintes medidas:

5.9.7.2.1. 01 de (0,30 m de largura x 1,50 m de comprimento) para a porta da recepção;

5.9.7.2.2. 01 de (0,20 m de largura x 0,80 m de comprimento) para a porta do consultório médico;

5.9.7.2.3. 01 de (0,20 m de largura x 0,80 m de comprimento) para a porta da sala de esterilização;

5.9.7.2.4. 01 de (0,20 m de largura x 0,80 m de comprimento) para a porta da sala odontológica;

5.9.7.1.5. 01 de (0,20 m de largura x 0,80 m de comprimento) para o vão de porta da sala de atendimento;

5.9.7.1.6. 01 de (0,20 m de largura x 0,80 m de comprimento) para o vão de porta no alojamento;

5.9.7.1.7. 01 de (0,30m de largura x 2,20m de comprimento) para o corredor externo;

5.9.7.2. incluindo materiais e a mão de obra necessária para execução de revestimento de soleira com assentamento com argamassa colante industrializada, rejuntamento com argamassa de diversas cores e limpeza da pedra e acabamento polido.

5.9.7.3. Modelo de instalação dos lavatórios em mármore nas salas de atendimento médico e odontológico da UIS do 25º BPM/I:

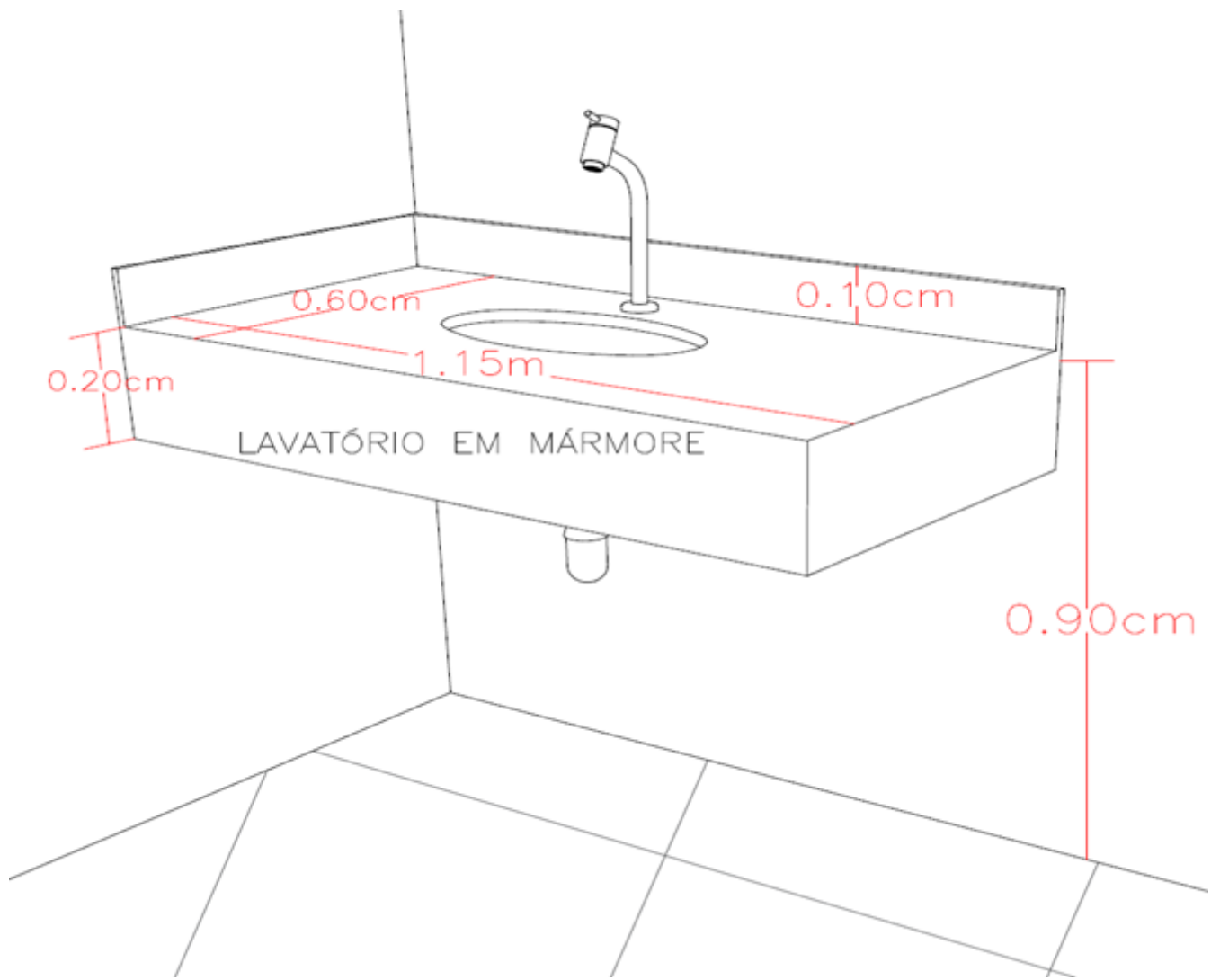

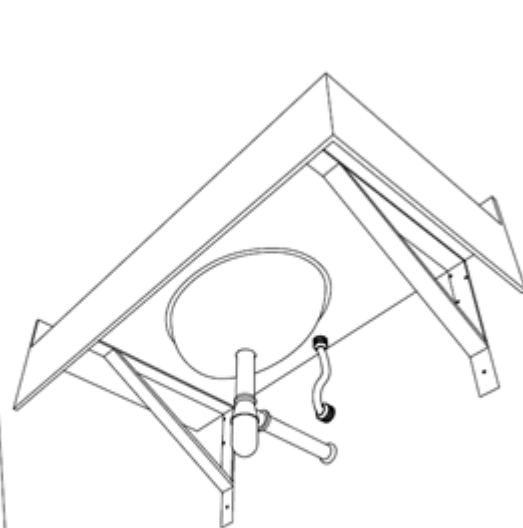
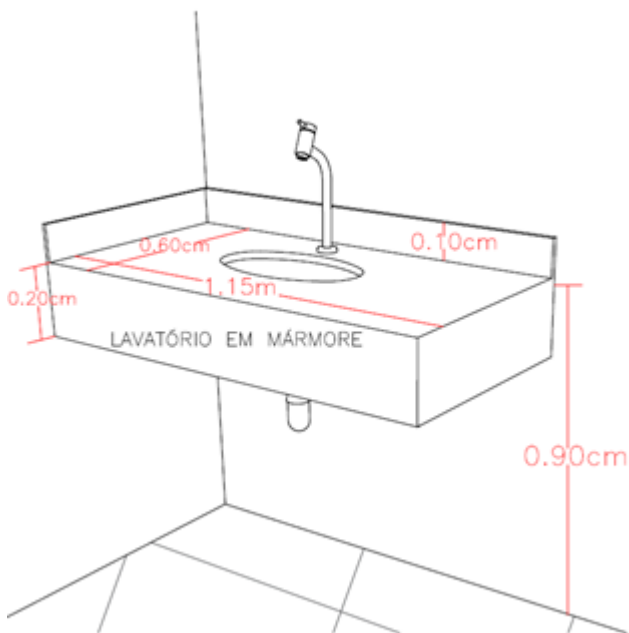
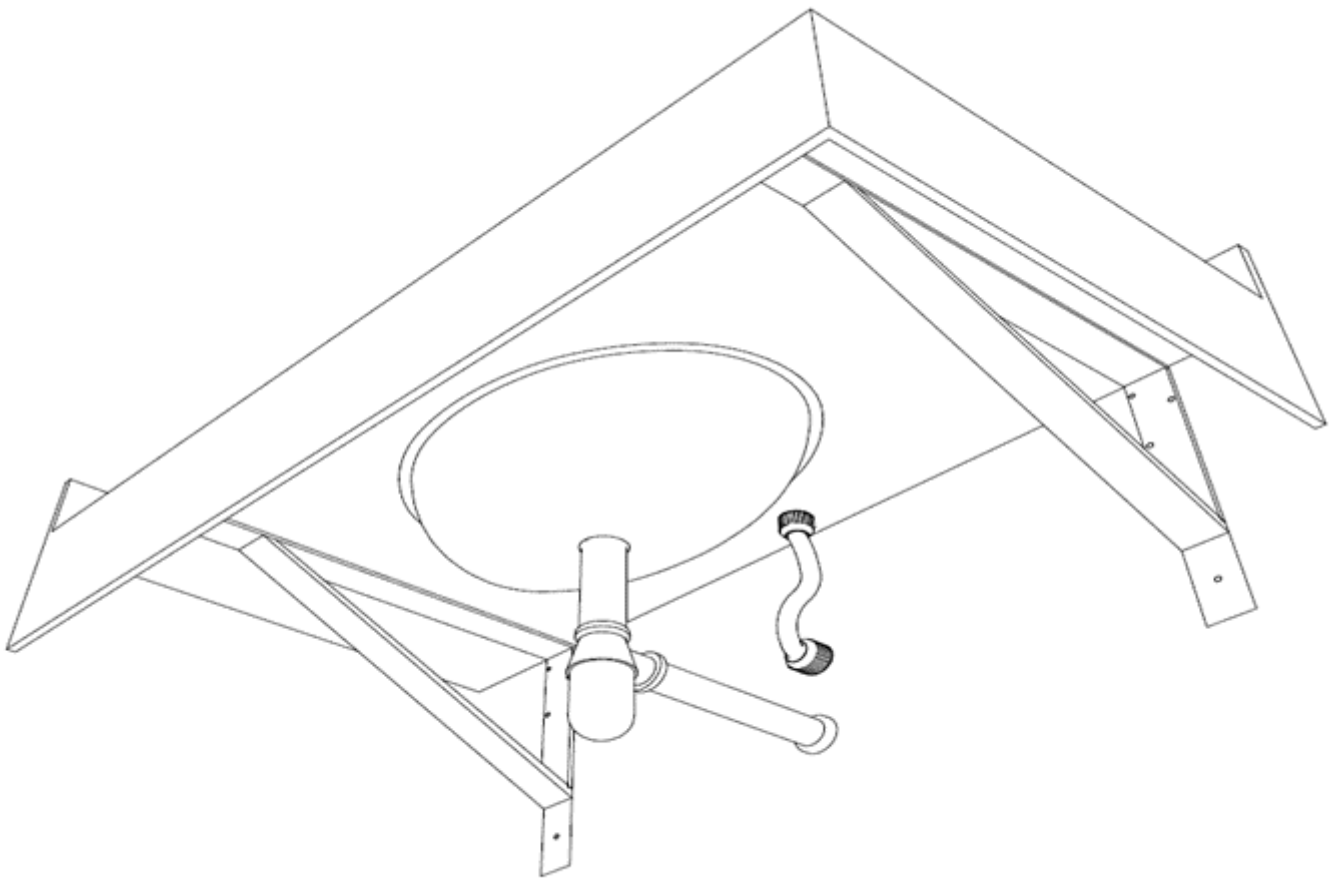

5.9.8. Interruptores e Tomadas:

5.9.8.1. Fornecimento e substituição de 01 un (uma unidade) de caixa de tomada em alumínio para piso de 4 x 4, com saída de 3/4 ou 1. Inclui anel e parafusos de regulação para fixação da placa, altura mínima de 45 mm e também a regulação para o nivelamento da placa no piso.(para instalação de tomadas próximo á cadeira odontológica);

5.9.8.2. Fornecimento e instalação de 03 cj (três conjuntos) de tomada de 20 A - 250V, 2P + T; com placa haste, contatos de prata e componentes de função elétrica em liga de cobre (completa) . Norma técnica: NBR 14136. (para instalação de duas próximo a cadeira odontológica e uma na recepção);

5.9.8.3. Fornecimento e instalação de 01 cj (um conjunto) de interruptor com 1 tecla simples e placa. Item inclui o espelho correspondente. (para acionamento da iluminação no ambiente de circulação);

5.9.8.4. Fornecimento e instalação de 01 un (uma unidade) de plafon, para acabamento de ponto de luz, com soquete E-27 integrado para lâmpada fluorescente compacta, em plástico, ou PVC, disponível nas cores branco e preto, conforme o fabricante; Inclui também materiais acessórios e a mão-de-obra necessária para a instalação do plafon em teto ou parede (para iluminação no ambiente de circulação).

5.9.9. Pintura interna:

5.9.9.1. Emassamento de 20,00 m² (vinte metros quadrados) de massa corrida a base de PVA, aplicação para fechamentos de furos e fissuras nas paredes internas da Seção Odontológica;

5.9.9.2. Fornecimento de 286,02 m² (duzentos e oitenta e seis metros quadrados e dois centésimos de metros quadrados) de tinta acrílica antimoho em massa, inclusive preparo, (para pintura do lado interno nas paredes da Seção Odontológica com lixamento. Incluindo o fornecimento de selador de tinta para pintura acrílica, tinta plástica à base de resina acrílica acetinado fosco, solúvel em água, acabamento semibrilho, específica para prevenção da proliferação de fungos e mofo, com resistência à umidade em ambientes frios ou quentes, tais como saunas, lavanderias, câmaras frias e locais com vapores ou condensação de água (impermeabilizante acrílico de alta flexibilidade). Inclui ainda, materiais acessórios e mão de obra necessária para a execução dos serviços de: limpeza da superfície, lixamento, remoção do pó e aplicação do selador, conforme recomendações do fabricante; aplicação da tinta, em 2 ou 3 demãos sobre superfície revestida com massa, conforme especificações do fabricante e as normas NBR 11702 e NBR 15079;

5.9.9.3. Aplicação de 10,08 m² (doze metros quadrados e sessenta centésimos de metros quadrados) de esmalte à base água em madeira, inclusive preparo. Inclui ainda acabamento acetinado ou brilhante ou fosco, conforme norma NBR 11702, materiais acessórios e a mão de obra necessária para a execução dos serviços de: limpeza da superfície, conforme recomendações do fabricante; aplicação da tinta esmalte, em várias demãos (3 ou mais demãos), sendo a primeira demão aplicada como fundo selante, conforme especificações do fabricante (Pintura de 03 portas, sendo uma na sala do consultório odontológico, 01 na sala do consultório médico e 01 na sala de esterilização, conforme croqui (subitem 5.9.10);

5.9.9.4. Aplicação de 7,82 m² (sete metros quadrados e oitenta e dois centésimos de metros quadrados) de esmalte à base de água, em superfície metálica, inclusive preparo, para pintura da porta de entrada na recepção da UIS Odontológica e de três tampas dos quadros de energia elétrica, internet e caixa de passagem). O item inclui materiais acessórios e a mão de obra necessária para a execução dos serviços: de limpeza da superfície, conforme recomendações do fabricante; aplicação do esmalte, em várias demãos (2 ou 3), fundo para metais e madeira à base de água; sobre superfícies de metais, alumínio, galvanizados, madeira e alvenaria, conforme especificações do fabricante.

5.9.10. Croqui:

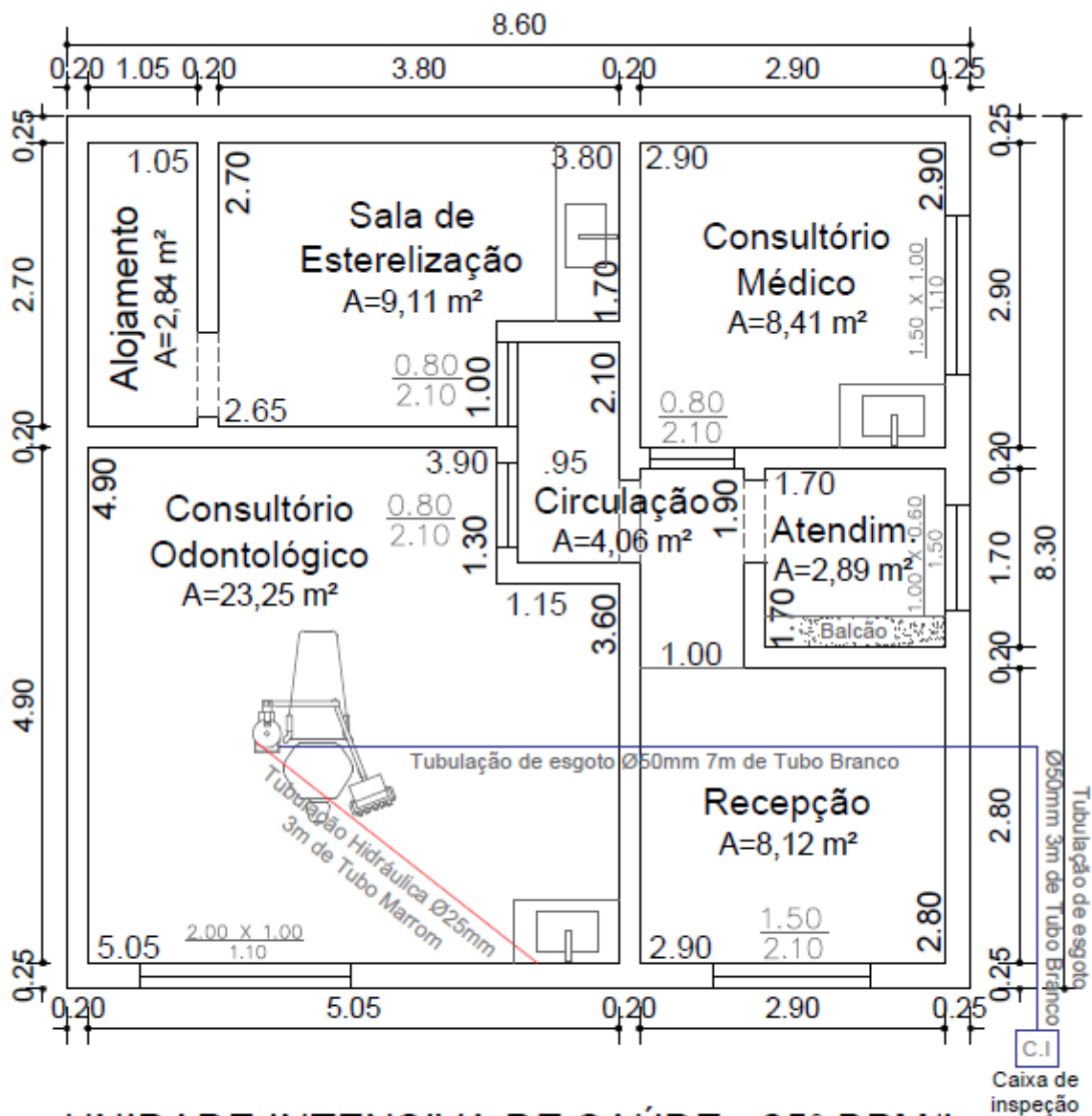

UNIDADE INTENSIVA DE SAÚDE - 25° BPM/I
 AVENIDA Alcides Chacon Couto 502
 Bairro: Metrópole - Dracena/SP
 Área Construída 71,38 m²

5.9.11. Imagens do local da execução:

5.9.11.1. Imagens da entrada da Unidade Intensiva de Saúde (UIS) do 25° BPM/I:



5.9.11.2. Imagens da entrada da UIS - vão para o corredor externo (instalação de soleira):





5.9.11.3. Imagens da Sala de Recepção na UIS do 25º BPM/I:



5.9.11.4. Imagens da Sala de Esterilização na UIS do 25º BPM/I:



5.9.11.5. Imagens da Sala de Atendimento Médico na UIS do 25º BPM/I:

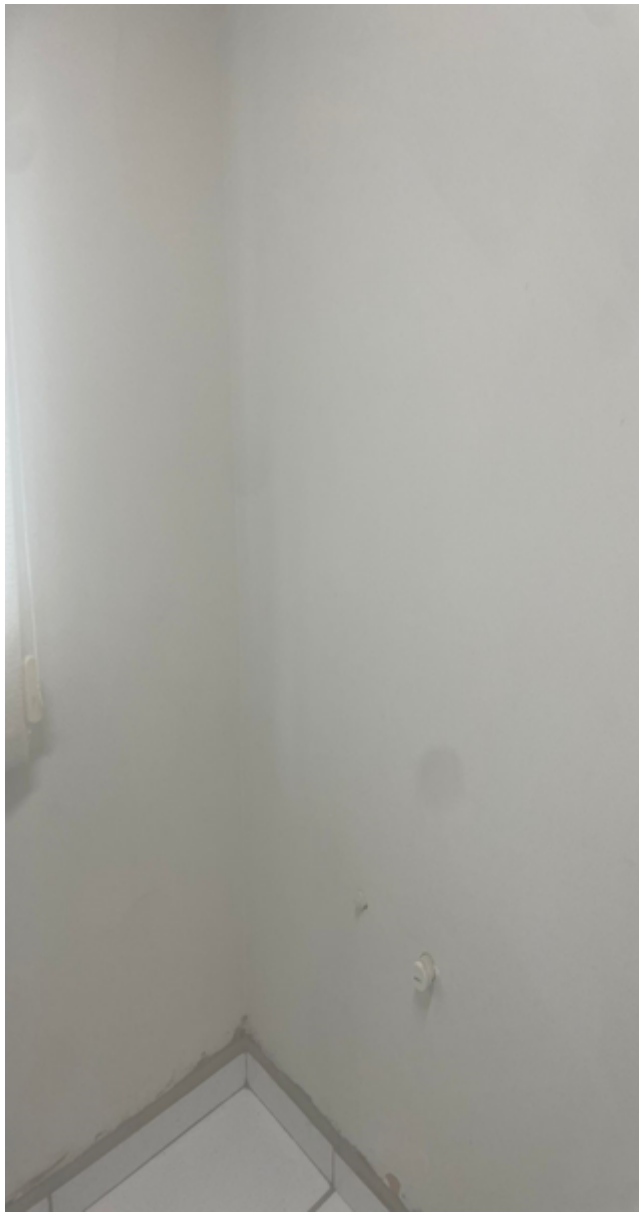
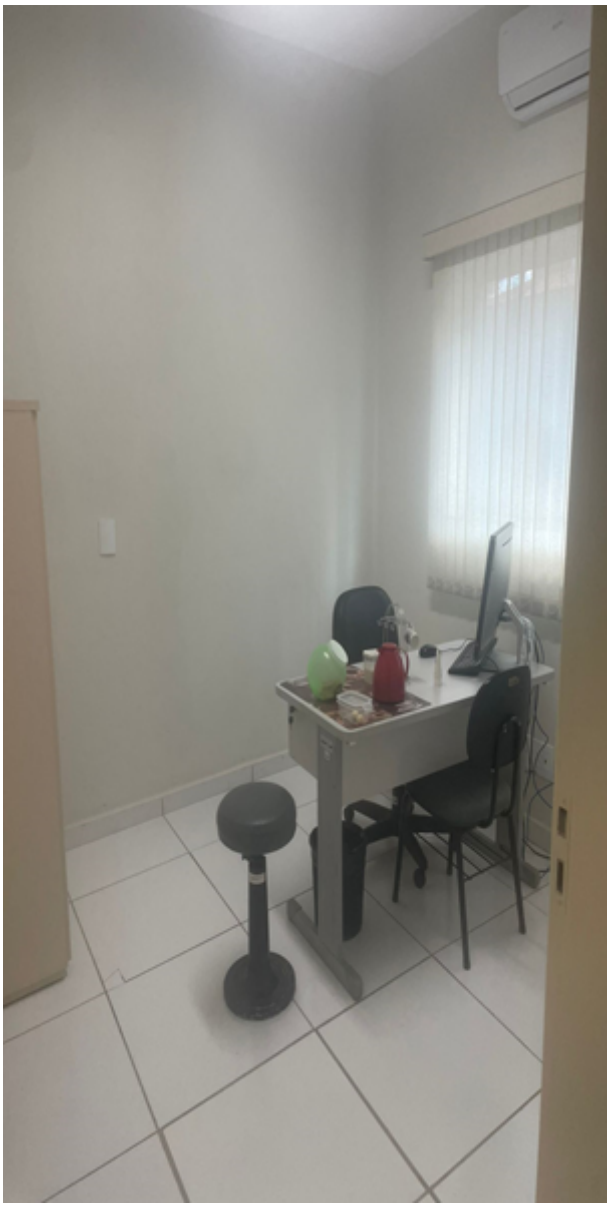



5.9.11.6. Imagens da Sala de Atendimento Odontológico na UIS do 25º BPM/I:

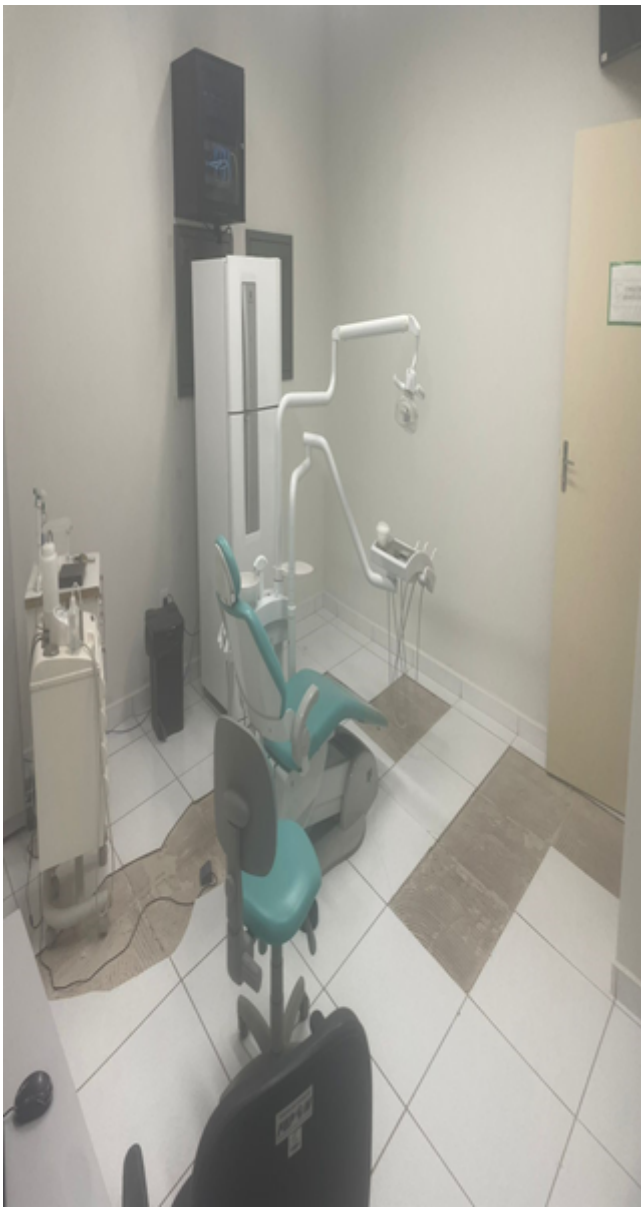



5.9.12. Limpeza da Obra:

5.9.12.1. O local deverá ser entregue completamente limpo, interna e externamente, com todas as instalações em perfeito funcionamento;

5.9.12.2. Carga de Entulho

5.9.12.2.1. Fornecimento dos serviços de carregamento de entulhos, sendo aproximadamente 3,00 m³ (três metros cúbicos) de retiradas dos entulhos separado de obra com caçamba metálica;

5.9.12.2.2. Remoção e transporte dos entulhos até unidade de destinação final indicada pelo Município onde ocorrer a geração e retirada do entulho, ou área licenciada para tal finalidade pela Companhia de Tecnologia de Saneamento Ambiental (CETESB), e que atenda às exigências de legislação municipal, acondicionados em caçambas distintas, sem mistura de material, abrangendo:

5.9.12.2.3. A empresa ou prestadora dos serviços de remoção do entulho, resíduos provenientes da construção civil, deverá cumprir todas as exigências e determinações previstas na legislação. Resolução nº 307, de 5 de julho de 2002, pelo Conselho Nacional do Meio Ambiente (CONAMA), Decreto nº 37952, de 11 de maio de 1999, e normas;

5.9.12.2.4. Fornecimento da mão-de-obra e recipientes adequados, necessários para o transporte manual, vertical ou horizontal, do material de entulho, até o local onde está situada a caçamba;

5.9.12.2.5. Proteção das áreas envolvidas, bem como o despejo e acomodação dos materiais;

5.9.12.2.6. A mão-de-obra, os materiais acessórios e os equipamentos necessários ao carregamento, transporte e descarga deverão ser condizentes com a natureza dos serviços prestados;

5.9.12.2.7. Na retirada do entulho, a empresa executora dos serviços de coleta e transporte, deverá apresentar o "Controle de Transporte de Resíduos" (CTR) devidamente preenchido, contendo informações sobre o gerador, origem, quantidade e descrição dos resíduos e seu destino, unidade de disposição final, bem como o comprovante

declarando a sua correta destinação;

5.9.12.2.8. Estão inclusos todos os impostos legais e despesas necessárias junto aos órgãos regulamentadores das atividades envolvidas;

5.9.12.2.9. Concluídos todos os trabalhos de execução e limpeza da área objeto da obra, será realizado o teste de todos os sistemas instalados com a presença do fiscal.

5.9.12.3. A Contratada deverá manter o canteiro de obras sempre limpo.

6. Modelo de gestão do contrato

6.1. O contrato deverá ser executado fielmente pelas partes, de acordo com as cláusulas avençadas e as normas da Lei nº 14.133, de 2021, e cada parte responderá pelas consequências de sua inexecução total ou parcial.

6.2. Em caso de impedimento, ordem de paralisação ou suspensão do contrato, o cronograma de execução será prorrogado automaticamente pelo tempo correspondente, anotadas tais circunstâncias mediante simples apostila.

6.3. As comunicações entre o Contratante e o Contratado devem ser realizadas por escrito sempre que o ato exigir tal formalidade, admitindo-se o uso de mensagem eletrônica para esse fim.

6.4. O Contratante poderá convocar representante do Contratado para adoção de providências que devam ser cumpridas de imediato.

6.5. Após a celebração da contratação, o Contratante poderá convocar o representante do Contratado para reunião inicial para apresentação do plano de fiscalização, que conterá informações acerca das obrigações contratuais, dos mecanismos de fiscalização, das estratégias para execução do objeto, do plano complementar de execução do Contratado, quando houver, do método de aferição dos resultados e das sanções aplicáveis, dentre outros.

Preposto

6.6. O Contratado designará formalmente o seu preposto, antes do início da prestação dos serviços, indicando no instrumento os poderes e deveres em relação à execução do objeto contratado.

6.7. O Contratante poderá recusar, desde que justificadamente, a indicação ou a manutenção do preposto do Contrato, hipótese em que o Contratado designará outro para o exercício da atividade.

Fiscalização

6.8. A execução do contrato deverá ser acompanhada e fiscalizada pelo(s) fiscal(is) do contrato, ou pelo(s) respectivo(s) substituto(s) (Lei nº 14.133, de 2021, art. 117, *caput*).

Fiscalização Técnica

6.9. O fiscal técnico do contrato acompanhará a execução do contrato, para que sejam cumpridas todas as condições estabelecidas no contrato, de modo a assegurar os melhores resultados para a Administração (Decreto estadual nº 68.220, de 2023, art. 17).

6.10. O fiscal técnico do contrato anotar no histórico de gerenciamento do contrato todas as ocorrências relacionadas à execução do contrato, com a descrição do que for necessário para a regularização das faltas ou dos defeitos observados (Lei nº 14.133, de 2021, art. 117, §1º, e Decreto estadual nº 68.220, de 2023, art. 17, inciso II).

6.11. O fiscal técnico realizará, em conformidade com cronograma físico-financeiro, as medições dos serviços executados e aprovará a planilha de medição emitida pelo Contratado (Decreto estadual nº 68.220, de 2023, art. 17, inciso III).

6.12. O fiscal técnico adotará medidas preventivas de controle de contratos, manifestando-se quanto à necessidade de suspensão da execução do objeto (Decreto estadual nº 68.220, de 2023, art. 17, inciso IV).

6.13. O fiscal técnico do contrato informará ao gestor do contrato, em tempo hábil, a situação que demandar decisão ou adoção de medidas que ultrapassem sua competência, para que adote as medidas necessárias e saneadoras, se for o caso (Lei federal nº 14.133, de 2021, artigo 117, § 2º).

6.14. No caso de ocorrências que possam inviabilizar a execução do contrato nas datas aprazadas, o fiscal técnico do contrato comunicará o fato imediatamente ao gestor do contrato (Decreto estadual nº 68.220, de 2023, art. 17, inciso II).

Fiscalização Administrativa

6.15. O fiscal administrativo do contrato verificará a manutenção das condições de habilitação do Contratado, acompanhará o empenho, o pagamento, as garantias, as glosas e a formalização de apostilamento e termos aditivos, solicitando quaisquer documentos comprobatórios pertinentes, caso necessário (Decreto estadual nº 68.220, de 2023, art. 18, incisos II e III).

6.16. Caso ocorra descumprimento das obrigações contratuais, o fiscal administrativo do contrato atuará tempestivamente na solução do problema, reportando ao gestor do contrato para que tome as providências cabíveis, quando ultrapassar a sua competência (Decreto estadual nº 68.220, de 2023, art. 18, inciso IV).

6.17. Sempre que solicitado pelo Contratante, o Contratado deverá comprovar o cumprimento da reserva de cargos prevista em lei para pessoa com deficiência, para reabilitado da Previdência Social ou para aprendiz, bem como as reservas de cargos previstas em outras normas específicas, com a indicação dos empregados que preencherem as referidas vagas, nos termos do parágrafo único do artigo 116 da Lei nº 14.133, de 2021.

Gestor do Contrato

6.18. O gestor do contrato exercerá a atividade de coordenação dos atos de fiscalização técnica, administrativa e setorial e dos atos preparatórios à instrução processual visando, entre outros, à prorrogação, à alteração, ao reequilíbrio, ao pagamento, à eventual aplicação de sanções e extinção do contrato (Decreto estadual nº 68.220, de 2023, inciso III do art. 2º).

6.19. O gestor do contrato acompanhará a manutenção das condições de habilitação do Contratado, para fins de empenho de despesa e pagamento, e anotará os problemas que obstem o fluxo normal da liquidação e do pagamento da despesa no relatório de riscos eventuais (Decreto estadual nº 68.220, de 2023, art. 16, inciso IX).

6.20. O gestor do contrato emitirá documento comprobatório da avaliação realizada pelos fiscais técnico, administrativo e setorial, quando houver, quanto ao cumprimento de obrigações assumidas pelo Contratado, com menção ao seu desempenho na execução contratual, baseado nos indicadores objetivamente definidos e aferidos, e a eventuais penalidades aplicadas, devendo constar do cadastro de atesto de cumprimento de obrigações (Decreto estadual nº 68.220, de 2023, art. 16, inciso VI).

6.21. O gestor do contrato tomará providências para a formalização de processo administrativo de responsabilização para fins de aplicação de sanções, a ser conduzido pela comissão de que trata o art. 158 da Lei nº 14.133, de 2021, ou pelo agente ou pelo setor com competência para tal, conforme o caso (Decreto estadual nº 68.220, de 2023, art. 16, inciso VIII).

6.22. O gestor do contrato deverá elaborar relatório final com informações sobre a consecução dos objetivos que tenham justificado a contratação e eventuais condutas a serem adotadas para o aprimoramento das atividades da Administração (Decreto estadual nº 68.220, de 2023, art. 16, inciso VII e parágrafo único).

6.23. O gestor do contrato deverá enviar a documentação pertinente ao setor de contratos para a formalização dos procedimentos de liquidação e pagamento, no valor dimensionado pela fiscalização e gestão nos termos do contrato.

7. Critérios de medição e pagamento

7.1. A avaliação da execução do serviço deverá levar em conta o itens que compõe o escopo deste Termo e a planilha de composição em anexo, especificamente nas unidades de medida de cada item (unidade, m, m², m³, etc),

realizando medições nas datas ou períodos definidos no Termo de Contrato, devendo a medição ser atestada pelo gestor; a qual deverá ser encaminhada juntamente com a Nota Fiscal para efetivação do respectivo pagamento.

7.1.1. Será indicada a retenção ou glosa no pagamento, proporcional à irregularidade verificada, sem prejuízo das sanções cabíveis, caso se constate que o Contratado:

7.1.1.1. não tenha produzido os resultados acordados;

7.1.1.2. tenha deixado de executar as atividades contratadas, ou não as tenha executado com a qualidade mínima exigida; ou

7.1.1.3. tenha deixado de utilizar materiais e recursos humanos exigidos para a execução do serviço, ou os tenha utilizado com qualidade ou quantidade inferior à demandada.

Do recebimento

7.2. **Os serviços serão recebidos provisoriamente, no prazo de 05 (cinco) dias**, pelo(s) fiscal(is) técnico e administrativo, mediante termo(s) detalhado(s), quando verificado o cumprimento das exigências de caráter técnico e administrativo (Art. 140, I, 'a', da Lei nº 14.133, de 2021, e arts. 17, X, e 18, VI, do Decreto estadual nº 68.220, de 2023).

7.3. O prazo da disposição acima será contado do recebimento de comunicação de cobrança oriunda do Contratado com a comprovação da prestação dos serviços a que se referem a parcela a ser paga.

7.4. O fiscal técnico do contrato realizará o recebimento provisório do objeto do contrato mediante termo detalhado que comprove o cumprimento das exigências de caráter técnico (Art. 17, X, Decreto estadual nº 68.220, de 2023).

7.5. O fiscal administrativo do contrato realizará o recebimento provisório do objeto do contrato mediante termo detalhado que comprove o cumprimento das exigências de caráter administrativo (Art. 18, VI, Decreto estadual nº 68.220, de 2023).

7.6. O fiscal setorial do contrato, quando houver, realizará o recebimento provisório sob o ponto de vista técnico e administrativo.

7.7. Para efeito de recebimento provisório, ao final de cada período de faturamento, que observará os parâmetros definidos no item 7.2, o fiscal técnico do contrato deverá apurar o resultado das avaliações da execução do objeto e, se for o caso, a análise do desempenho e qualidade da prestação dos serviços realizados em consonância com os indicadores previstos no ato convocatório, que poderá resultar no redimensionamento de valores a serem pagos ao Contratado, registrando em relatório a ser encaminhado ao gestor do contrato.

7.7.1. Será considerado como ocorrido o recebimento provisório com a entrega do termo detalhado ou, em havendo mais de um a ser feito, com a entrega do último;

7.7.2. O Contratado fica obrigado a reparar, corrigir, remover, reconstruir ou substituir, às suas expensas, no todo ou em parte, o objeto em que se verificarem vícios, defeitos ou incorreções resultantes da execução ou materiais empregados, cabendo à fiscalização não atestar a última e/ou única medição de serviços até que sejam sanadas todas as eventuais pendências que possam vir a ser apontadas no Recebimento Provisório;

7.7.3. A fiscalização não efetuará o ateste da última e/ou única medição de serviços até que sejam sanadas todas as eventuais pendências que possam vir a ser apontadas no Recebimento Provisório (Art. 119 c/c art. 140 da Lei nº 14.133, de 2021);

7.7.4. O recebimento provisório também ficará sujeito, quando cabível, à conclusão de todos os testes de campo e à entrega dos Manuais e Instruções exigíveis;

7.7.5. Os serviços poderão ser rejeitados, no todo ou em parte, quando em desacordo com as especificações constantes neste Termo de Referência e na proposta, sem prejuízo da aplicação das penalidades cabíveis.

7.8. Quando a fiscalização for exercida por um único servidor, o Termo Detalhado deverá conter o registro, a análise e a conclusão acerca das ocorrências na execução do contrato, em relação à fiscalização técnica e administrativa e demais documentos que julgar necessários, devendo encaminhá-los ao gestor do contrato para recebimento definitivo.

7.9. **Os serviços serão recebidos definitivamente no prazo de 05 (cinco) dias**, contados do recebimento provisório, por servidor ou comissão designada pela autoridade competente, após a verificação da qualidade e quantidade do serviço e conseqüente aceitação mediante termo detalhado, obedecendo os seguintes procedimentos:

7.9.1. Emitir documento comprobatório da avaliação realizada pelos fiscais técnico, administrativo e setorial, quando houver, no cumprimento de obrigações assumidas pelo Contratado, com menção ao seu desempenho na execução contratual, baseado em indicadores objetivamente definidos e aferidos, e a eventuais penalidades aplicadas, devendo constar do cadastro de atesto de cumprimento de obrigações, conforme regulamento (Decreto estadual nº 68.220, de 2023, art. 16, inciso VI);

7.9.2. Realizar a análise dos relatórios e de toda a documentação apresentada pela fiscalização e, caso haja

irregularidades que impeçam a liquidação e o pagamento da despesa, indicar as cláusulas contratuais pertinentes, solicitando ao Contratado, por escrito, as respectivas correções;

7.9.3. Emitir Termo Detalhado para efeito de recebimento definitivo dos serviços prestados, com base nos relatórios e documentações apresentadas;

7.9.4. Comunicar ao Contratado para que emita a Nota Fiscal ou Fatura, com o valor exato dimensionado pela fiscalização; e

7.9.5. Enviar a documentação pertinente ao setor de contratos para a formalização dos procedimentos de liquidação e pagamento, no valor dimensionado pela fiscalização e gestão.

7.10. No caso de controvérsia sobre a execução do objeto, quanto à dimensão, qualidade e quantidade, se houver parcela incontroversa, deverá ser observado o teor do art. 143 da Lei nº 14.133, de 2021, com a comunicação ao Contratado para emissão de Nota Fiscal no que pertine à parcela incontroversa, para efeito de liquidação e pagamento.

7.11. Nenhum prazo de recebimento ocorrerá enquanto pendente a solução, pelo Contratado, de inconsistências verificadas na execução do objeto ou no instrumento de cobrança.

7.12. O recebimento provisório ou definitivo não excluirá a responsabilidade civil pela solidez e pela segurança do serviço nem a responsabilidade ético-profissional pela perfeita execução do contrato.

Liquidação

7.13. Recebida a Nota Fiscal ou documento de cobrança equivalente, correrá o prazo de 05 (cinco) dias úteis para fins de liquidação, a contar de seu recebimento pela Administração, na forma desta seção, prorrogáveis por igual período, justificadamente, quando houver necessidade de diligências para a aferição do atendimento das exigências contratuais (art. 7º, I, e §§ 2º e 3º, da Instrução Normativa SEGES/ME nº 77, de 4 de novembro de 2022, c/c o Decreto estadual nº 67.608, de 2023).

7.14. Para fins de liquidação, o setor competente deve verificar se a Nota Fiscal ou Fatura apresentada expressa os elementos necessários e essenciais do documento, tais como, caso aplicáveis:

7.14.1. o prazo de validade;

7.14.2. a data da emissão;

7.14.3. os dados do contrato e do órgão contratante;

7.14.4. o período respectivo de execução do contrato;

7.14.5. o valor a pagar; e

7.14.6. eventual destaque do valor de retenções tributárias cabíveis.

7.15. Havendo erro na apresentação da Nota Fiscal/Fatura, ou circunstância que impeça a liquidação da despesa, esta ficará sobrestada até que o Contratado providencie as medidas saneadoras, reiniciando-se o prazo após a comprovação da regularização da situação, sem ônus ao Contratante;

7.16. A Nota Fiscal ou Fatura deverá ser obrigatoriamente acompanhada da comprovação da regularidade fiscal, constatada por meio de consulta on-line ao SICAF ou, na impossibilidade de acesso ao referido Sistema, mediante consulta aos sítios eletrônicos oficiais ou à documentação mencionada no art. 68 da Lei nº 14.133/2021.

7.17. A Administração deverá realizar consulta ao SICAF para: a) verificar a manutenção das condições de habilitação exigidas no edital; b) identificar possível razão que impeça a participação em licitação, no âmbito do órgão ou entidade, tais como proibição de contratar com o Poder Público, bem como ocorrências impeditivas indiretas (Instrução Normativa SEGES/MPDG nº 3, de 26 de abril de 2018 c/c Decreto estadual nº 67.608, de 2023).

7.18. Constatando-se, junto ao SICAF, a situação de irregularidade do Contratado, será providenciada sua notificação, por escrito, para que, no prazo de 5 (cinco) dias úteis, regularize sua situação ou, no mesmo prazo, apresente sua defesa. O prazo poderá ser prorrogado uma vez, por igual período, a critério do Contratante.

7.19. Não havendo regularização ou sendo a defesa considerada improcedente, o Contratante deverá comunicar aos órgãos responsáveis pela fiscalização da regularidade fiscal quanto à inadimplência do Contratado, bem como quanto à existência de pagamento a ser efetuado, para que sejam acionados os meios pertinentes e necessários para garantir o recebimento de seus créditos.

7.20. Persistindo a irregularidade, o Contratante deverá adotar as medidas necessárias à extinção contratual nos autos do processo administrativo correspondente, assegurada ao Contratado a ampla defesa.

7.21. Havendo a efetiva execução do objeto, os pagamentos serão realizados normalmente, até que se decida pela extinção do contrato, caso o Contratado não regularize sua situação junto ao SICAF.

Prazo de pagamento

7.22. O pagamento será efetuado no prazo de 30 (trinta) dias, contados da apresentação da nota fiscal ou documento de cobrança equivalente, desde que tenha sido finalizada a liquidação da despesa, conforme seção anterior, nos termos do art. 2º, II, do Decreto estadual nº 67.608, de 2023.

7.23. No caso de atraso pelo Contratante, os valores devidos ao Contratado serão atualizados monetariamente na forma da legislação aplicável (artigo 2º, inciso III, do Decreto estadual nº 67.608, 2023, c/c o artigo 1º do Decreto estadual nº 32.117, de 1990), bem como incidirão juros moratórios, a razão de 0,5% (meio por cento) ao mês, calculados *pro rata temporis*, em relação ao atraso verificado.

Forma de pagamento

7.24. O pagamento será realizado por meio de ordem bancária, para depósito em conta corrente bancária em nome do Contratado no Banco do Brasil S/A.

7.24.1. Constitui condição para a realização dos pagamentos a inexistência de registros em nome do Contratado no “Cadastro Informativo dos Créditos não Quitados de Órgãos e Entidades Estaduais– CADIN ESTADUAL”, o qual deverá ser consultado por ocasião da realização de cada pagamento. O cumprimento desta condição poderá se dar pela comprovação, pelo Contratado, de que os registros estão suspensos, nos termos do artigo 8º da Lei estadual nº 12.799, de 2008.

7.25. Será considerada data do pagamento o dia em que constar como emitida a ordem bancária para pagamento.

7.26. O Contratante poderá, por ocasião do pagamento, efetuar a retenção de tributos determinada por lei, ainda que não haja indicação de retenção na nota fiscal apresentada ou que se refira a retenções não realizadas em meses anteriores.

7.26.1. Independentemente do percentual de tributo inserido na planilha, quando houver, serão retidos na fonte, quando da realização do pagamento, os percentuais estabelecidos na legislação vigente.

7.27. O Contratado regularmente optante pelo Simples Nacional, nos termos da Lei Complementar nº 123, de 2006, não sofrerá a retenção tributária quanto aos impostos e contribuições abrangidos por aquele regime. No entanto, o pagamento ficará condicionado à apresentação de comprovação, por meio de documento oficial, de que faz jus ao tratamento tributário favorecido previsto na referida Lei Complementar.

8. Critérios de seleção do fornecedor

Forma de seleção e critério de julgamento da proposta

8.1. O fornecedor será selecionado por meio da realização de procedimento de dispensa de licitação, na forma eletrônica, com fundamento na hipótese do art. 75, caput, inciso I, ELETRÔNICA, com adoção do critério de julgamento pelo MENOR PREÇO, observando-se o disposto no Decreto estadual nº 68.304, de 9 de janeiro de 2024.

Critérios de aceitabilidade de preços

8.2. O critério de aceitabilidade de preços será o valor global estimado para a contratação. No momento adequado, o licitante que estiver mais bem colocado na disputa será convocado a apresentar à Administração, por meio eletrônico, planilha que contenha o preço global, os quantitativos e os preços unitários tidos como relevantes, conforme modelo de planilha elaborado pela Administração (integrante da documentação que compõe a presente contratação) para efeito de avaliação de exequibilidade (art.59, § 3º da Lei nº 14.133, de 2021).

Regime de execução

8.3. O regime de execução do contrato será *EMPREITADA POR PREÇO GLOBAL*.

Exigências de habilitação

8.4. Previamente à celebração da contratação, a Administração verificará o eventual descumprimento das condições para contratação, especialmente quanto à existência de sanção que a impeça, mediante a consulta aos seguintes cadastros informativos oficiais:

- a) Sicaf;
- b) Cadastro Nacional de Empresas Inidôneas e Suspensas - Ceis, mantido pela Controladoria-Geral da União (<https://portaldatransparencia.gov.br/sancoes/consulta>);

c) Cadastro Nacional de Empresas Punidas – Cnep, mantido pela Controladoria-Geral da União (<https://portaldatransparencia.gov.br/sancoes/consulta>);

d) Cadastro Nacional de Condenações Cíveis por Ato de Improbidade Administrativa e Inelegibilidade – CNCIAI, do Conselho Nacional de Justiça (http://www.cnj.jus.br/improbidade_adm/consultar_requerido.php);

e) Sistema Eletrônico de Aplicação e Registro de Sanções Administrativas – e-Sanções (<http://www.esancoes.sp.gov.br>);

f) Relação de apenados publicada pelo Tribunal de Contas do Estado de São Paulo (<https://www.tce.sp.gov.br/apenados>); e

g) Cadastro Informativo de créditos não quitados do setor público federal – Cadin, de que trata a Lei nº 10.522, de 2002, no que concerne à medida prevista no inciso I, alínea “c”, do art. 13 da Lei Complementar nº 225, de 2026.

8.5. Em relação a pessoa jurídica fornecedora, a consulta ao cadastro especificado na alínea ‘d’ da subdivisão anterior será realizada também quanto a seu sócio majoritário, por força do art. 12 da Lei nº 8.429, de 1992, que prevê, dentre as sanções impostas ao responsável pela prática de ato de improbidade administrativa, a proibição de contratar com o Poder Público, inclusive por intermédio de pessoa jurídica da qual seja sócio majoritário.

8.6. Caso conste na Consulta de Situação do interessado a existência de Ocorrências Impeditivas Indiretas, o gestor diligenciará para verificar se houve fraude por parte das empresas apontadas no Relatório de Ocorrências Impeditivas Indiretas.

8.7. Também constitui condição para a celebração da contratação, bem como para a realização dos pagamentos dela decorrentes, a inexistência de registros em nome do fornecedor no “Cadastro Informativo dos Créditos não Quitados de Órgãos e Entidades Estaduais – Cadin estadual”, de que trata a Lei estadual nº 12.799, de 2008. Esta condição será considerada cumprida se o devedor comprovar que os respectivos registros se encontram suspensos, nos termos do art. 8º, §§ 1º e 2º, da Lei estadual nº 12.799, de 2008.

8.8. A habilitação do interessado será verificada por meio do Sicafe, quanto aos documentos por ele abrangidos.

8.9. É dever do interessado manter atualizada a respectiva documentação constante do Sicafe, ou encaminhar, quando solicitado pela Administração, a respectiva documentação atualizada.

8.10. Não serão aceitos documentos de habilitação com indicação de CNPJ/CPF diferentes, salvo aqueles legalmente permitidos.

8.11. Para fins de habilitação, deverá o licitante comprovar os seguintes requisitos das seções subsequentes deste item 8, que serão exigidos conforme sua natureza jurídica:

Habilitação jurídica

8.12. **Empresário individual:** inscrição no Registro Público de Empresas Mercantis, a cargo da Junta Comercial da respectiva sede.

8.13. **Microempreendedor Individual - MEI:** Certificado da Condição de Microempreendedor Individual - CCMEI, cuja aceitação ficará condicionada à verificação da autenticidade no sítio <https://www.gov.br/empresas-e-negocios/pt-br/empreendedor>.

8.14. **Sociedade empresária:** inscrição do ato constitutivo, estatuto ou contrato social no Registro Público de Empresas Mercantis, a cargo da Junta Comercial da respectiva sede, acompanhada de documento comprobatório de seus administradores.

8.15. **Sociedade empresária estrangeira:** portaria de autorização de funcionamento no Brasil, publicada no Diário Oficial da União e arquivada na Junta Comercial da unidade federativa onde se localizar a filial, agência, sucursal ou estabelecimento, a qual será considerada como sua sede, conforme Instrução Normativa DREI/ME n.º 77, de 18 de março de 2020.

8.16. **Sociedade simples:** inscrição do ato constitutivo no Registro Civil de Pessoas Jurídicas do local de sua sede, acompanhada de documento comprobatório de seus administradores.

8.17. **Filial, sucursal ou agência de sociedade simples ou empresária:** inscrição do ato constitutivo da filial, sucursal ou agência da sociedade simples ou empresária, respectivamente, no Registro Civil das Pessoas Jurídicas

ou no Registro Público de Empresas Mercantis onde opera, com averbação no Registro onde tem sede a matriz.

8.18. **Ato de autorização:** para o exercício da atividade de serviço de engenharia comum A.R.T. (Anotação de Responsabilidade Técnica), expedido pelo Conselho Regional de Engenharia Arquitetura e Agronomia - CREA; nos termos da norma ABNT NBR 5674, que sugere que a manutenção preventiva seja realizada anualmente, a fim de evitar comprometer o desempenho, segurança e salubridade do prédio.

8.19. Os documentos apresentados deverão estar acompanhados de todas as alterações ou da consolidação respectiva.

Habilitação fiscal, social e trabalhista

8.20. Prova de inscrição no Cadastro Nacional de Pessoas Jurídicas.

8.21. Prova de regularidade fiscal perante a Fazenda Nacional, mediante apresentação de certidão expedida conjuntamente pela Secretaria da Receita Federal do Brasil (RFB) e pela Procuradoria-Geral da Fazenda Nacional (PGFN), referente aos créditos tributários federais e à Dívida Ativa da União (DAU) por elas administrados, inclusive aqueles relativos à Seguridade Social, nos termos da Portaria Conjunta nº 1.751, de 02 de outubro de 2014, do Secretário da Receita Federal do Brasil e da Procuradora-Geral da Fazenda Nacional;

8.22. Prova de regularidade com o Fundo de Garantia do Tempo de Serviço (FGTS).

8.23. Declaração de que não emprega menor de 18 (dezoito) anos em trabalho noturno, perigoso ou insalubre e não emprega menor de 16 (dezesesseis) anos, salvo menor, a partir de 14 (quatorze) anos, na condição de aprendiz, nos termos do artigo 7º, XXXIII, da Constituição Federal;

8.24. Prova de inexistência de débitos inadimplidos perante a Justiça do Trabalho, mediante a apresentação de certidão negativa ou positiva com efeito de negativa, nos termos do Título VII-A da Consolidação das Leis do Trabalho, aprovada pelo Decreto-Lei nº 5.452, de 1º de maio de 1943.

8.25. Prova de inscrição no cadastro de contribuintes Estadual/Distrital e/ou Municipal/Distrital relativo ao domicílio ou sede do fornecedor, pertinente ao seu ramo de atividade e compatível com o objeto contratual.

8.26. Prova de regularidade com a Fazenda Estadual/Distrital quanto ao Imposto sobre operações relativas à Circulação de Mercadorias e sobre prestações de Serviços de transporte interestadual e intermunicipal e de comunicação - ICMS, e/ou de regularidade com a Fazenda Municipal/Distrital quanto ao Imposto sobre Serviços de Qualquer Natureza - ISSQN, do domicílio ou sede do fornecedor, relativa à atividade em cujo exercício contrata ou concorre.

8.27. Caso o fornecedor se considere isento ou imune de tributos relacionados ao objeto contratual, em relação aos quais seja exigida regularidade fiscal neste instrumento, deverá comprovar tal condição mediante a apresentação de declaração da Fazenda respectiva do seu domicílio ou sede, ou outra equivalente, na forma da lei.

8.28. O fornecedor enquadrado como microempreendedor individual que pretenda auferir os benefícios do tratamento diferenciado previstos na Lei Complementar nº 123, de 2006, estará dispensado da prova de inscrição nos cadastros de contribuintes estadual e municipal.

Qualificação Econômico-Financeira

8.29. Certidão negativa de insolvência civil expedida pelo distribuidor do domicílio ou sede do licitante, caso se trate de sociedade simples.

8.30. Certidão negativa de falência, expedida pelo distribuidor da sede do fornecedor, caso se trate de empresário individual ou sociedade empresária.

Qualificação Técnica

8.31. Declaração de que o licitante tomou conhecimento de todas as informações e das condições locais para o cumprimento das obrigações objeto da licitação, assegurado a ele o direito de realização de vistoria prévia.

8.32. A declaração acima poderá ser substituída por declaração formal assinada pelo responsável técnico do licitante acerca do conhecimento pleno das condições e peculiaridades da contratação.

8.33. Registro ou inscrição do licitante na entidade profissional do Conselho Regional de Engenharia e Agronomia (CREA), e e/ou Conselho de Arquitetura e Urbanismo (CAU), e/ou Conselho Federal de Engenharia e Agronomia (CONFEA), e Certidão de Responsabilidade Técnica (CRT), em plena validade.

8.33.1. Sociedades empresárias estrangeiras atenderão à exigência prevista na subdivisão acima por meio da apresentação, no momento da celebração da contratação, da solicitação de registro perante a entidade profissional competente no Brasil;

8.34. Apresentação do(s) profissional(is) abaixo indicado(s), devidamente registrado(s) no conselho profissional competente, detentor(es) de atestado de responsabilidade técnica por execução de serviço(s) de características semelhantes, também abaixo indicado(s):

a) Para o Engenheiro Civil: serviços de obras de reforma em prédio administrativo.

8.34.1. O(s) profissional(is) indicado(s) na forma da subdivisão acima deverá(ão) participar do serviço objeto do contrato, e será admitida a sua substituição por profissional(is) de experiência equivalente ou superior, desde que aprovada pela Administração.

8.34.2. Por ocasião do início da execução do contrato, a comprovação do vínculo do(s) profissional(is) a que se refere a subdivisão anterior poderá se dar mediante a apresentação de contrato de trabalho, de anotações da CTPS – Carteira de Trabalho e Previdência Social, ou, no caso de prestador de serviços autônomo, do respectivo contrato de prestação de serviços, ou, no caso de sócio(s), de cópia do contrato social atualizado.

Qualificação Técnico-Operacional

8.35. Comprovação de capacidade operacional para execução de serviço similar de complexidade tecnológica e operacional equivalente ou superior ao objeto desta contratação, ou ao item pertinente, por meio da apresentação de certidão(ões) ou atestado(s), fornecido(s) por pessoas jurídicas de direito público ou privado, ou regularmente emitido (s) pelo conselho profissional competente, quando for o caso;

8.35.1. Serão admitidos, para fins de comprovação de quantitativo mínimo de serviço similar, a apresentação e o somatório de diferentes certidões ou atestados de serviços executados de forma concomitante, pois essa situação equivale, para fins de comprovação de capacidade técnico-operacional, a uma única contratação, nos termos do item 10.9 do Anexo VII-A da Instrução Normativa SEGES/MPDG nº 5, de 2017, aplicável por força da Instrução Normativa SEGES/ME nº 98, de 2022, c/c o art. 1º, inciso VII, do Decreto estadual nº 67.608, de 2023 ;

8.35.2. Os atestados de capacidade técnica podem ser apresentados em nome da matriz ou da filial do licitante;

8.35.3. O licitante disponibilizará todas as informações necessárias à comprovação da legitimidade do(s) atestado (s), apresentando, quando solicitado pela Administração, cópia do contrato que deu suporte à contratação, endereço atual do contratante e local em que foram prestados os serviços, dentre outros documentos;

8.35.4. O(s) atestado(s) deverá(ão) referir-se a serviços prestados no âmbito de sua atividade econômica principal ou secundária especificadas no contrato social vigente;

8.36. Serão aceitos atestados ou outros documentos hábeis emitidos por entidades estrangeiras quando acompanhados de tradução para o português, salvo se comprovada a inidoneidade da entidade emissora;

8.37. A apresentação de certidões ou atestados de desempenho anterior emitido em favor de consórcio do qual tenha feito parte será admitido, desde que atendidos os requisitos do art. 67, §§ 10 e 11, da Lei nº 14.133, de 2021 e a disciplina sobre o tema.

Qualificação Técnico-Profissional

8.38. Apresentação do(s) profissional(is), devidamente indicado(s) e registrado(s) no conselho profissional competente, detentor(es) de atestado de responsabilidade técnica por execução de serviço(s) de características semelhantes.

Outras comprovações

8.39. Declaração subscrita por representante legal do licitante, atestando que:

a) cumpre as normas relativas à saúde e segurança no trabalho, nos termos do artigo 117, parágrafo único, da Constituição Estadual;

b) atenderá, na data da contratação, ao disposto no artigo 5º-C e se compromete a não disponibilizar empregado que incorra na vedação prevista no artigo 5º-D, ambos da Lei nº 6.019, de 1974, com redação dada pela Lei nº 13.467, de 2017, quando o caso.

c) tem ciência de que o descumprimento do Decreto estadual nº 66.819, de 2022, ou do Decreto estadual nº 67.409, de 2022, poderá acarretar a extinção do contrato por ato unilateral da Administração, bem como a aplicação das sanções administrativas cabíveis, observadas as normas legais e regulamentares pertinentes, independentemente da responsabilização na esfera criminal;

d) se compromete a cumprir o disposto na Lei estadual nº 12.684, de 26 de julho de 2007, a qual proíbe o uso, no Estado de São Paulo, de produtos, materiais ou artefatos que contenham quaisquer tipos de amianto ou asbesto ou outros minerais que, acidentalmente, tenham fibras de amianto na sua composição.

9. Estimativas do Valor da Contratação

9.1. O valor estimado da contratação é de R\$ 49.260,90 (quarenta e nove mil, duzentos e sessenta reais e noventa centavos), conforme planilha orçamentária de materiais e mão de obra, elaborada com base no Boletim CDHU nº 201, em anexo. O valor estimado da contratação foi definido com observância do disposto no artigo 23, §2º, inciso II da Lei Federal nº 14.133/2021.

10. Adequação orçamentária

10.1. *As despesas decorrentes da presente contratação correrão à conta de recursos específicos consignados no Orçamento do Estado.*

10.2. *No presente exercício, a contratação será atendida pela seguinte dotação:*

I) *Gestão/Unidade: 00001/180352*

II) *Fonte de Recursos: 150010001*

III) *Programa de Trabalho: 06181181949930000*

IV) *Elemento de Despesa: 339039-79*

V) *Plano Interno: 010.015.0292*

11. Responsáveis

Todas as assinaturas eletrônicas seguem o horário oficial de Brasília e fundamentam-se no §3º do Art. 4º do [Decreto nº 10.543, de 13 de novembro de 2020](#).

MARCIO JOSE DIAS DA SILVA

1º Ten PM - Oficial P/4



Assinou eletronicamente em 29/04/2026 às 15:53:17.

ANEXO II

ÓRGÃO OU ENTIDADE PÚBLICA

(Processo Administrativo nº)

CONTRATO ADMINISTRATIVO Nº/....., CELEBRADO
ENTRE O(A), POR
INTERMÉDIO DO(A) E
.....

O Estado de São Paulo / [Entidade com personalidade jurídica], por intermédio do(a) (órgão contratante), com sede no(a), na cidade de /Estado de São Paulo, inscrito(a) no CNPJ sob o nº, neste ato representado(a) pelo(a) (cargo e nome), nomeado(a) pelo(a) [Portaria/_____] nº, de de de 20..., publicado(a) no DOE de de de, [portador(a) da identificação funcional _____ nº/inscrito(a) no CPF sob o nº..... (se ausente identificação funcional individualizada)], no uso da competência conferida pela legislação aplicável, doravante denominado(a) CONTRATANTE, e o(a), inscrito(a) no CNPJ/MF sob o nº, sediado(a) na, doravante designado(a) CONTRATADO, neste ato representado(a) por (nome e função no Contratado), inscrito(a) no CPF sob o nº, conforme atos constitutivos da fornecedora OU procuração apresentada nos autos, tendo em vista o que consta no Processo nº e em observância às disposições da Lei nº 14.133, de 1º de abril de 2021, e demais normas da legislação aplicável, resolvem celebrar o presente Termo de Contrato, decorrente da Dispensa de Licitação OU da Inexigibilidade de Licitação n. .../..., mediante as condições a seguir enunciadas, de acordo com as subdivisões subseqüentes na forma de cláusulas e respectivos itens que compõem este instrumento.

CLÁUSULA PRIMEIRA – OBJETO (art. 92, I e II)

1.1. O objeto do presente instrumento é a contratação de, conforme detalhamento e especificações técnicas deste instrumento, do Termo de Referência/Projeto Básico, da proposta do Contratado e demais documentos da contratação constantes do processo administrativo em epígrafe.

1.2. Objeto da contratação:

ITEM	ESPECIFICAÇÃO	CATSER	UNIDADE DE MEDIDA	QUANTIDADE TOTAL	VALOR UNITÁRIO	VALOR TOTAL
1						
2						
3						
...						

1.3. O presente Termo de Contrato vincula-se à seguinte documentação, que se considera parte integrante deste instrumento, independentemente de transcrição:

- 1.3.1. O *Termo de Referência/Projeto Básico*;
 - 1.3.2. A *Autorização de Contratação Direta e o Aviso de Dispensa Eletrônica, que componham a documentação da presente contratação*;
 - 1.3.3. A Proposta do Contratado;
 - 1.3.4. Eventuais anexos dos documentos supracitados.
- 1.4. O regime de execução é o de *empreitada por preço global / empreitada por preço unitário / empreitada integral / contratação por tarefa / contratação integrada / contratação semi-integrada / fornecimento e prestação de serviço associado*.

CLÁUSULA SEGUNDA – VIGÊNCIA E PRORROGAÇÃO

2.1. O prazo de vigência da contratação é de *XX (XXX)*, contados do(a), na forma do artigo 105 da Lei nº 14.133, de 2021.

2.1.1. O prazo de vigência será automaticamente prorrogado, independentemente de termo aditivo, quando o objeto não for concluído no período firmado acima, desde que justificadamente, pelo prazo necessário à conclusão do objeto, caso em que deverá a Administração providenciar a readequação do cronograma fixado para o contrato.

2.1.2. Quando a não conclusão do objeto da contratação decorrer de culpa do Contratado:

2.1.2.1. O Contratado será constituído em mora, aplicáveis a ele as respectivas sanções administrativas;

2.1.2.2. O Contratante poderá optar pela extinção do contrato e, nesse caso, adotará as medidas admitidas em lei para a continuidade da execução contratual, nos termos do parágrafo único do artigo 111 da Lei nº 14.133, de 2021.

2.1.3. Não obstante o prazo estipulado nesta cláusula, quando ultrapassado o exercício, a vigência nos exercícios subsequentes ao da celebração do contrato estará sujeita a condição resolutiva, consubstanciada esta na inexistência de recursos aprovados nas respectivas Leis Orçamentárias de cada exercício para atender as respectivas despesas. Ocorrendo a resolução do contrato, com base na condição estipulada nesta subdivisão, o Contratado não terá direito a qualquer espécie de indenização.

OU

[segunda alternativa de redação para as subdivisões da cláusula segunda]

2.2. O prazo de vigência da contratação é de *XX (XXX)*, contados do(a), prorrogável por até 10 (dez) anos, a critério do Contratante, na forma dos artigos 106 e 107 da Lei nº 14.133, de 2021.

2.2.1. O Contratado poderá se opor à prorrogação de que trata a subdivisão acima, desde que o faça mediante documento escrito, recepcionado pelo Contratante em até 90 (noventa) dias antes do vencimento do contrato ou de cada uma das prorrogações do prazo de vigência.

2.2.2. Dentre outras exigências, a prorrogação de que trata a subdivisão acima é condicionada ao ateste, pela autoridade competente, de que as condições e os preços permanecem vantajosos para a Administração e em harmonia com os preços do mercado, conforme pesquisa a ser realizada à época do aditamento pretendido, permitida a negociação com o Contratado, observando-se, ainda, os seguintes requisitos:

a) Estar formalmente demonstrado no processo que a forma de prestação dos serviços tem natureza continuada;

b) Seja juntado relatório que discorra sobre a execução do contrato, com informações de que os serviços tenham sido prestados regularmente;

- c) *Seja juntada justificativa, por escrito, de que a Administração mantém interesse na realização do serviço;*
- d) *Haja manifestação expressa do Contratado informando o interesse na prorrogação;*
- e) *Seja comprovado que o Contratado mantém as condições iniciais de habilitação.*

2.2.3. *O Contratado não tem direito subjetivo à prorrogação contratual, e não poderá pleitear qualquer espécie de indenização em razão da não prorrogação do prazo de vigência contratual por conveniência do Contratante.*

2.2.4. *Eventuais prorrogações de contrato serão formalizadas mediante celebração de termo aditivo, respeitadas as condições prescritas na Lei nº 14.133, de 2021.*

2.2.5. *Nas eventuais prorrogações contratuais, custos não renováveis já pagos ou amortizados no âmbito da contratação, quando houver, deverão ser eliminados como condição para a prorrogação.*

2.2.6. *O contrato não poderá ser prorrogado quando o Contratado tiver sido penalizado com as sanções de declaração de inidoneidade ou impedimento de licitar e contratar com poder público, observadas as abrangências de aplicação.*

2.2.7. *Não obstante o prazo estipulado nesta cláusula, a vigência nos exercícios subsequentes ao da celebração do contrato estará sujeita a condições resolutivas consubstanciadas:*

I - na inexistência de recursos aprovados nas respectivas Leis Orçamentárias de cada exercício para atender as respectivas despesas, acarretando a extinção do contrato a partir de sua ocorrência; ou

II - na ausência de vantagem para o Contratante na manutenção do contrato, desde que o Contratante comunique ao Contratado a opção pela extinção do contrato com ao menos 2 (dois) meses de antecedência em relação à próxima data de aniversário do contrato, acarretando a extinção do contrato a partir da referida data de aniversário contratual.

2.2.8. *Ocorrendo a resolução do contrato, com base em uma das condições resolutivas estipuladas na subdivisão acima desta cláusula, o Contratado não terá direito a qualquer espécie de indenização.*

OU

[terceira alternativa de redação para as subdivisões da cláusula segunda]

2.3. *O prazo de vigência da contratação é de XX (XXX)....., contados do(a), improrrogável, nos termos do art. 75, caput, VIII, da Lei nº 14.133, de 2021.*

2.3.1. *Não obstante o prazo estipulado na subdivisão acima desta cláusula, o contrato será rescindido antes do término do prazo de vigência, sem ônus para o Contratante, caso sobrevenha contratação definitiva, após regular licitação. Ocorrendo a resolução deste contrato, com base na condição estipulada nesta subdivisão, o Contratado não terá direito a qualquer espécie de indenização.*

CLÁUSULA TERCEIRA – MODELOS DE EXECUÇÃO E GESTÃO CONTRATUAIS (art. 92, IV, VII e XVIII)

3.1. *O regime de execução contratual, os modelos de gestão e de execução, assim como os prazos e condições de início, conclusão, entrega, observação e recebimento do objeto, e critérios de medição, constam no Termo de Referência/Projeto Básico, que constitui parte integrante deste Contrato.*

CLÁUSULA QUARTA – SUBCONTRATAÇÃO

4.1. *Não será admitida a subcontratação, cessão ou transferência, total ou parcial, do objeto contratual.*

OU

[segunda alternativa de redação para subdivisão(ões) da cláusula quarta]

4.2. Não é admitida a cessão ou transferência, total ou parcial, do objeto contratual, mas é permitida a subcontratação parcial do objeto, até o limite de% (..... por cento) do valor total do contrato, nas seguintes condições:

4.2.1. É vedada a subcontratação completa ou da parcela principal do objeto, abaixo discriminada:

a) ...

b) ...

4.2.2. Poderá(ão) ser subcontratada(s) a(s) seguinte(s) parcela(s) do objeto:

a)

b)

4.2.3. Em qualquer hipótese de subcontratação, permanece a responsabilidade integral do Contratado pela perfeita execução contratual, cabendo-lhe realizar a supervisão e coordenação das atividades do subcontratado, bem como responder direta e solidariamente perante o Contratante pelo rigoroso cumprimento das obrigações contratuais correspondentes ao objeto da subcontratação.

4.2.4. A subcontratação será formalizada de acordo com o seguinte procedimento:

4.2.4.1. Submissão, pelo Contratado, de pedido por escrito e fundamentado de subcontratação parcial, contendo descrição da parcela do objeto que se pretende subcontratar, acompanhado de planilha detalhada demonstrando a quantidade e o valor da parcela a ser subcontratada;

4.2.4.2. Autorização prévia do Contratante, por escrito, para a subcontratação parcial, desde que seja verificado o cumprimento dos requisitos necessários para a subcontratação;

4.2.4.3. Apresentação pelo Contratado dos documentos do subcontratado de regularidade jurídica, fiscal, social e trabalhista exigidos na habilitação do certame, bem como de documentação que comprove a capacidade técnica do subcontratado, nos termos do art. 122, § 1º, da Lei nº 14.133, de 2021;

4.2.4.4. Análise e autorização da subcontratação parcial pelo Contratante, por escrito, desde que verificado o preenchimento dos requisitos após exame da documentação do subcontratado apresentada pelo Contratado. O Contratado poderá substituir o subcontratado cuja regularidade e capacidade técnica não sejam demonstradas conforme a documentação exigida na subdivisão anterior, mantido o mesmo objeto, no prazo que lhe for assinalado pelo Contratante;

4.2.4.5. Apresentação pelo Contratado de cópia do Termo de Subcontratação ou ajuste equivalente celebrado entre o Contratado e o subcontratado, o qual será juntado aos autos do processo administrativo;

4.2.4.6. Este procedimento é aplicável às hipóteses de substituição do subcontratado.

4.2.5. Os pagamentos serão realizados exclusivamente ao Contratado.

4.2.6. É vedada a subcontratação de pessoa física ou jurídica, se aquela ou os dirigentes desta mantiverem vínculo de natureza técnica, comercial, econômica, financeira, trabalhista ou civil com dirigente do órgão ou entidade contratante ou com agente público que desempenhe função na contratação ou atue na fiscalização ou na gestão do contrato, ou se deles forem cônjuge, companheiro ou parente em linha reta, colateral, ou por afinidade, até o terceiro grau.

CLÁUSULA QUINTA - PREÇO

5.1. O valor mensal da contratação é de R\$ (.....), perfazendo o valor total de R\$ (.....).

OU

[segunda alternativa de redação para o item 5.1 (conforme item 5.2)]

- 5.2. *O valor total da contratação é de R\$...... (.....)*
- 5.3. No valor acima estão incluídos, além do lucro, todas as despesas diretas e indiretas decorrentes da execução do objeto, inclusive tributos e/ou impostos, encargos sociais, trabalhistas, previdenciários, fiscais e comerciais incidentes, taxa de administração, frete, seguro e outros necessários ao cumprimento integral do objeto da contratação.
- 5.4. *O valor indicado nesta cláusula é meramente estimativo, de forma que os pagamentos devidos ao Contratado dependerão dos quantitativos efetivamente demandados, medidos e fornecidos.*
- 5.5. Caso o Contratado seja optante pelo Simples Nacional e, por causa superveniente à contratação, perca as condições de enquadramento como microempresa ou empresa de pequeno porte ou, ainda, torne-se impedido de beneficiar-se desse regime tributário diferenciado por incorrer em alguma das vedações previstas na Lei Complementar nº 123, de 2006, não poderá deixar de cumprir as obrigações avençadas perante a Administração, tampouco requerer o reequilíbrio econômico-financeiro, com base na alegação de que a sua proposta levou em consideração as vantagens daquele regime tributário diferenciado.

CLÁUSULA SEXTA - PAGAMENTO (art. 92, V e VI)

- 6.1. O prazo para pagamento ao Contratado e demais condições a ele referentes encontram-se definidos no *Termo de Referência/Projeto Básico*, que constitui parte integrante deste Contrato.

CLÁUSULA SÉTIMA - REAJUSTE (art. 92, V)

- 7.1. *Os preços inicialmente ajustados são fixos e irrevogáveis pelo prazo de 1 (um) ano contado da data do orçamento estimado, especificada na subdivisão subsequente.*
- 7.1.1 *O orçamento estimado pela Administração baseou-se nas planilhas referenciais [elaboradas com base no SICRO/SINAPI/____ do mês xxxx do ano de yyyy] **OU** [datadas de____/____/____], motivo pelo qual esta é a data do orçamento estimado.*
- 7.2. *É previsto reajuste anual dos preços inicialmente ajustados, de modo que, caso o prazo de execução do objeto contratual ultrapasse a data em que se configure 1 (um) ano a contar da data do orçamento estimado, e independentemente de pedido do Contratado, os preços iniciais serão reajustados, mediante a aplicação, pelo Contratante, do índice _____ (indicar o índice a ser adotado), exclusivamente para as obrigações iniciadas e concluídas após a ocorrência da anualidade.*
- 7.3. *No caso de reajuste(s) subsequente(s) ao primeiro, o interregno mínimo de 1 (um) ano será contado a partir dos efeitos financeiros do último reajuste.*
- 7.4. *No caso de atraso ou não divulgação do(s) índice(s) de reajustamento, o Contratante pagará ao Contratado a importância calculada pela última variação conhecida, liquidando a diferença correspondente tão logo seja(m) divulgado(s) o(s) índice(s) definitivo(s).*
- 7.5. *Nas aferições finais, o(s) índice(s) utilizado(s) para reajuste será(ão), obrigatoriamente, o(s) definitivo(s).*
- 7.6. *Caso o(s) índice(s) estabelecido(s) para reajustamento venha(m) a ser extinto(s) ou de qualquer forma não possa(m) mais ser utilizado(s), será(ão) adotado(s), em substituição, o(s) que vier(em) a ser determinado(s) pela legislação então em vigor.*
- 7.7. *Na ausência de previsão legal quanto ao índice substituto, as partes elegerão novo índice oficial, para reajustamento do preço do valor remanescente, por meio de termo aditivo.*
- 7.8. *O reajuste será realizado por apostilamento.*

OU

[segunda alternativa de redação para os itens 7.1 a 7.8 (conforme os itens 7.9 a 7.29), caso se trate de contratação sujeita a repactuação]

- 7.9. Os preços inicialmente ajustados poderão ser repactuados para manutenção do equilíbrio econômico-financeiro, após o interregno de 1 (um) ano, mediante solicitação do Contratado.
- 7.10. O interregno mínimo de 1 (um) ano para a primeira repactuação será contado:
- Para os custos relativos à mão de obra, vinculados à data-base da categoria profissional: a partir da data de início dos efeitos financeiros do acordo, convenção coletiva ou dissídio coletivo de trabalho ao qual a proposta estiver vinculada, relativo a cada categoria profissional abrangida pelo contrato;
 - Para os demais custos, decorrentes do mercado (não relativos a mão de obra): a partir da data da apresentação da proposta.
- 7.11. Nas repactuações subsequentes à primeira, o interregno mínimo de 1 (um) ano será contado a partir da data da última repactuação correspondente à mesma parcela objeto da nova solicitação.
- 7.11.1. Entende-se como última repactuação a data em que iniciados seus efeitos financeiros, independentemente daquela em que apostilada.
- 7.12. A repactuação poderá ser dividida em tantas parcelas quantas forem necessárias, observado o princípio da anualidade do reajuste de preços da contratação, podendo ser realizada em momentos distintos para discutir a variação de custos que tenham sua anualidade resultante em datas diferenciadas, como os decorrentes de mão de obra e os decorrentes dos insumos necessários à execução dos serviços (art. 135, § 4º, da Lei n.º 14.133, de 2021).
- 7.13. Quando a contratação envolver mais de uma categoria profissional, a repactuação dos custos contratuais decorrentes da mão de obra poderá ser dividida em tantos quantos forem os acordos, convenções ou dissídios coletivos de trabalho das respectivas categorias (art. 135, § 5º, da Lei n.º 14.133, de 2021).
- 7.14. É vedada a inclusão, por ocasião da repactuação, de benefícios não previstos na proposta inicial, exceto quando se tornarem obrigatórios por força de lei, acordo, convenção ou dissídio coletivo de trabalho.
- 7.15. Na repactuação, o Contratante não se vinculará às disposições contidas em acordos, convenções ou dissídios coletivos de trabalho que tratem de obrigações e direitos que somente se aplicam aos contratos com a Administração Pública, de matéria não trabalhista, de pagamento de participação dos trabalhadores nos lucros ou resultados do Contratado, ou que estabeleçam direitos não previstos em lei, como valores ou índices obrigatórios de encargos sociais ou previdenciários, bem como de preços para os insumos relacionados ao exercício da atividade (art. 135, §§ 1º e 2º, da Lei n.º 14.133, de 2021).
- 7.16. Quando a repactuação solicitada pelo Contratado se referir aos custos da mão de obra, o Contratado efetuará a demonstração analítica da variação dos custos por meio de Planilha de Custos e Formação de Preços, acompanhada da apresentação do novo acordo, convenção coletiva ou sentença normativa da categoria profissional abrangida pelo contrato que fundamenta a repactuação.
- 7.16.1. A repactuação para reajustamento do contrato em razão de novo Acordo, Convenção ou Dissídio Coletivo de Trabalho visa a repassar integralmente a variação de custos da mão de obra decorrente desses instrumentos.
- 7.17. Quando a repactuação solicitada pelo Contratado se referir aos demais custos, decorrentes do mercado (não relativos a mão de obra), a respectiva variação será apurada mediante a aplicação do índice de reajustamento(indicar o índice a ser adotado), exclusivamente para as obrigações iniciadas e concluídas após a ocorrência da anualidade, observando a data de referência e o interregno mínimo definidos nesta cláusula, com base na seguinte fórmula:
- $R = V (I - I^0) / I^0$, onde:
- R = Valor do reajustamento procurado;
- V = Valor contratual correspondente à parcela dos custos decorrentes do mercado (não relativos a mão de obra) a ser reajustada;

I^o = índice inicial - refere-se ao índice de custos ou de preços correspondente à data de apresentação da proposta ou à data do último reajustamento aplicado;

I = Índice relativo ao mês do reajustamento

7.17.1. No caso de atraso ou não divulgação do índice de reajustamento, o Contratante pagará ao Contratado a importância calculada pela última variação conhecida, liquidando a diferença correspondente tão logo seja divulgado o índice definitivo; fica o Contratado obrigado a apresentar memória de cálculo referente ao reajustamento de preços do valor remanescente, sempre que este ocorrer.

7.17.2. Nas aferições finais, o índice utilizado para a repactuação dos custos decorrentes do mercado (não relativos a mão de obra) será, obrigatoriamente, o definitivo.

7.17.3. Caso o índice estabelecido venha a ser extinto ou de qualquer forma não possa mais ser utilizado, será adotado, em substituição, o que vier a ser determinado pela legislação então em vigor.

7.17.4. Na ausência de previsão legal quanto ao índice substituto, as partes elegerão novo índice oficial, para reajustamento do preço do valor remanescente dos custos decorrentes do mercado (não relativos a mão de obra), por meio de termo aditivo.

7.18. Independentemente do requerimento de repactuação dos custos decorrentes do mercado (não relativos a mão de obra), o Contratante verificará, a cada anualidade, se houve deflação do índice adotado que justifique o recálculo dos custos em valor menor, promovendo, em caso positivo, a redução dos valores correspondentes da planilha contratual.

7.19. Os efeitos financeiros da repactuação decorrente da variação dos custos contratuais de mão de obra vinculados aos acordos, às convenções ou aos dissídios coletivos de trabalho retroagirão, quando for o caso, à data do início dos efeitos financeiros do novo acordo, convenção ou sentença normativa que fundamenta a repactuação.

7.20. Os novos valores contratuais decorrentes das repactuações poderão se iniciar em data futura, desde que assim acordado entre as partes, sem prejuízo da contagem da anualidade para concessão das repactuações futuras.

7.21. Os efeitos financeiros da repactuação ficarão restritos exclusivamente aos itens que a motivaram, e apenas em relação à diferença porventura existente.

7.22. O pedido de repactuação deverá ser formulado durante a vigência do contrato e antes de eventual prorrogação ou encerramento contratual, sob pena de preclusão.

7.23. Caso, na data da prorrogação contratual, ainda não tenha sido celebrado o novo acordo, convenção coletiva ou dissídio coletivo da categoria, ou ainda não tenha sido possível ao Contratante ou ao Contratado proceder aos cálculos devidos, deverá ser inserida cláusula no termo aditivo de prorrogação para resguardar o direito futuro à repactuação, a ser exercido tão logo se disponha dos valores reajustados, sob pena de preclusão.

7.24. A extinção do contrato não configurará óbice para o deferimento da repactuação solicitada tempestivamente, hipótese em que será concedida por meio de termo indenizatório.

7.25. O Contratante decidirá sobre o pedido de repactuação em até XX (XXX)....., contado a partir da data em que for apresentada, pelo Contratado, solicitação acompanhada de documentação contendo demonstração analítica da variação dos custos a serem repactuados (art. 92, § 6º, c/c o art. 135, § 6º, Lei nº 14.133, de 2021).

7.25.1. O prazo referido na subdivisão anterior não se iniciará enquanto o Contratado não cumprir os atos ou apresentar a documentação solicitada pelo Contratante para a comprovação da variação dos custos.

7.26. A repactuação de preços será formalizada por apostilamento.

7.27. *As repactuações não interferem no direito das partes de solicitar, a qualquer momento, a manutenção do equilíbrio econômico-financeiro inicial do contrato com base no disposto no art. 124, inciso II, alínea “d”, da Lei nº 14.133, de 2021.*

7.28. *Se ocorrer repactuação para valor maior, o Contratado deverá complementar a garantia contratual que tenha sido anteriormente prestada, caso exigida neste instrumento, de modo que se mantenha a proporção inicial em relação ao valor contratado.*

7.29. *Caso ocorra majoração da tarifa de transporte público, será facultada a revisão de item relativo a valores pagos a título de vale-transporte, constante da Planilha de Custos e Formação de Preços que constitui parte integrante do presente Contrato, desde que comprovada pelo Contratado a sua efetiva repercussão sobre os preços contratados. Caso sejam preenchidos os requisitos legais, a revisão dos custos relativos ao vale-transporte será formalizada por termo aditivo a este Contrato.*

CLÁUSULA OITAVA - OBRIGAÇÕES DO CONTRATANTE (art. 92, X, XI e XIV)

8.1. São obrigações do Contratante:

8.1.1. Exigir o cumprimento de todas as obrigações assumidas pelo Contratado, de acordo com o contrato e a documentação que o integra;

8.1.2. Receber o objeto no prazo e condições estabelecidas no *Termo de Referência/Projeto Básico*;

8.1.3. Notificar o Contratado por escrito da ocorrência de eventuais imperfeições, falhas ou irregularidades constatadas no curso da execução dos serviços, fixando prazo para a sua correção, certificando-se de que as soluções por ele propostas sejam as mais adequadas;

8.1.4. Notificar o Contratado, por escrito, sobre vícios, defeitos ou incorreções verificadas no objeto fornecido, para que seja por ele substituído, reparado ou corrigido, no total ou em parte, a expensas do Contratado;

8.1.5. Acompanhar e fiscalizar a execução do contrato e o cumprimento das obrigações pelo Contratado;

8.1.6. Comunicar ao Contratado para emissão de Nota Fiscal no que se refere à parcela incontroversa, para efeito de liquidação e pagamento, se houver parcela incontroversa no caso de controvérsia sobre a execução do objeto, quanto à dimensão, qualidade e quantidade, observando-se o [art. 143 da Lei nº 14.133, de 2021](#);

8.1.7. Efetuar o pagamento ao Contratado do valor correspondente à execução do objeto, no prazo, forma e condições estabelecidos no presente Contrato e no *Termo de Referência/Projeto Básico*;

8.1.8. Aplicar ao Contratado as sanções previstas na lei e neste Contrato;

8.1.9. Cientificar o órgão de representação judicial da Procuradoria Geral do Estado para adoção das medidas cabíveis quando necessária medida judicial diante do descumprimento de obrigações pelo Contratado;

8.1.10. Explicitamente emitir decisão sobre todas as solicitações e reclamações relacionadas à execução do presente Contrato, ressalvados os requerimentos manifestamente impertinentes, meramente protelatórios ou de nenhum interesse para a boa execução do ajuste, observado o prazo de **XX (XXX)** para decisão, a contar da conclusão da instrução do requerimento, admitida a prorrogação motivada, por igual período, e excepcionada a hipótese de disposição legal ou cláusula contratual que estabeleça prazo específico;

8.1.11. Responder eventuais pedidos de reestabelecimento do equilíbrio econômico-financeiro feitos pelo Contratado no prazo máximo de **XX (XXX)**, contado a partir da conclusão da instrução do requerimento, sendo admitida a prorrogação motivada desse prazo por igual período, e observado o disposto no parágrafo único do artigo 131 da [Lei nº 14.133, de 2021](#);

8.1.12. *Notificar os emitentes das garantias quanto ao início de processo administrativo para apuração de descumprimento de cláusulas contratuais;*

8.1.13. *Comunicar ao Contratado na hipótese de posterior alteração do projeto pelo Contratante, se o caso estiver enquadrado na situação disciplinada pelo art. 93, § 3º, da Lei nº 14.133, de 2021;*

8.1.14. Fornecer por escrito as informações necessárias para o desenvolvimento dos serviços objeto do contrato;

8.1.15. Realizar avaliações periódicas da qualidade dos serviços, após seu recebimento;

8.1.16. *Exigir do Contratado que providencie a seguinte documentação como condição indispensável para o recebimento definitivo de objeto concernente à última e/ou única medição, quando for o caso:*

- a) *"as built", elaborado pelo responsável por sua execução;*
- b) *comprovação das ligações definitivas de energia, água, telefone e gás;*
- c) *laudo de vistoria do corpo de bombeiros aprovando o serviço;*
- d) *"habite-se", emitida pelo Município; e*
- e) *certidão negativa de débitos previdenciários específica para o registro junto ao Cartório de Registro de Imóveis;*

8.1.17. *Arquivar, entre outros documentos, projetos, "as built", especificações técnicas, orçamentos, termos de recebimento, contratos e aditamentos, relatórios de inspeções técnicas após o recebimento do serviço e notificações expedidas;*

8.1.18. *Assegurar que o ambiente de trabalho, inclusive seus equipamentos e instalações, apresentem condições adequadas ao cumprimento, pelo Contratado, das normas de segurança e saúde no trabalho, caso haja previsão nos instrumentos da contratação de que o serviço seja executado nas dependências do Contratante, ou em local por ele designado;*

8.1.19. *Previamente à expedição da ordem de serviço, quando for o caso, verificar pendências, liberar áreas e/ou adotar providências cabíveis para a regularidade do início da sua execução;*

8.1.20. Observar, no tratamento de dados pessoais de profissionais, empregados, prepostos, administradores e/ou sócios do Contratado, a que tenha acesso durante a execução do objeto a que se refere a cláusula primeira deste contrato, as normas legais e regulamentares aplicáveis, em especial, a [Lei nº 13.709, de 14 de agosto de 2018](#), com suas alterações subsequentes.

8.2. O prazo para resposta ao pedido de restabelecimento do equilíbrio econômico-financeiro não se iniciará enquanto o Contratado não cumprir os atos ou apresentar a documentação solicitada pelo Contratante para adequada instrução do requerimento.

8.3. A Administração não responderá por quaisquer compromissos assumidos pelo Contratado com terceiros, ainda que vinculados à execução do contrato, bem como por qualquer dano causado a terceiros em decorrência de ato do Contratado, de seus profissionais, prepostos ou subordinados.

CLÁUSULA NONA - OBRIGAÇÕES DO CONTRATADO (art. 92, XIV, XVI e XVII)

9.1. O Contratado deve cumprir todas as obrigações estabelecidas em lei, e aquelas constantes deste Contrato e da documentação que o integra, assumindo como exclusivamente seus os riscos e as despesas decorrentes da boa e perfeita execução do objeto, observando, ainda, as obrigações a seguir dispostas:

9.1.1. Designar e manter preposto aceito pelo Contratante para representar o Contratado na execução do contrato;

- 9.1.1.1. A indicação ou a manutenção do preposto do Contratado poderá ser recusada pelo Contratante, desde que devidamente justificada, hipótese em que o Contratado deverá designar outro para o exercício da atividade;
- 9.1.2. Atender às determinações regulares emitidas pelo fiscal do contrato ou autoridade superior ([art. 137, II, da Lei nº 14.133, de 2021](#)) e prestar todo esclarecimento ou informação por eles solicitados;
- 9.1.3. Alocar os profissionais necessários ao perfeito cumprimento das cláusulas deste contrato, com habilitação e conhecimento adequados, utilizando os materiais, equipamentos, ferramentas e utensílios demandados, cuja quantidade, qualidade e tecnologia deverão atender às recomendações de boa técnica e à legislação de regência;
- 9.1.4. Reparar, corrigir, remover, reconstruir ou substituir, às suas expensas, no total ou em parte, no prazo fixado pelo fiscal do contrato, os serviços nos quais se verificarem vícios, defeitos ou incorreções resultantes da execução ou dos materiais empregados;
- 9.1.5. Responsabilizar-se pelos vícios e danos decorrentes da execução do objeto, de acordo com o [Código de Defesa do Consumidor \(Lei nº 8.078, de 1990\)](#), bem como por todo e qualquer dano causado diretamente à Administração ou a terceiros em razão da execução do contrato, não excluindo nem reduzindo essa responsabilidade a fiscalização ou o acompanhamento da execução contratual pelo Contratante, que ficará autorizado a descontar dos pagamentos devidos ou da garantia, caso exigida na documentação que integra este instrumento, o valor correspondente aos danos sofridos;
- 9.1.6. Efetuar comunicação ao Contratante, assim que tiver ciência da impossibilidade de realização ou finalização do serviço no prazo estabelecido, para adoção de ações de contingência cabíveis;
- 9.1.7. Não contratar, durante a vigência do contrato, cônjuge, companheiro ou parente em linha reta, colateral ou por afinidade, até o terceiro grau, de dirigente do Contratante, de agente público que desempenhe(ou) função na contratação ou de fiscal ou gestor do contrato, nos termos do [artigo 48, parágrafo único, da Lei nº 14.133, de 2021](#);
- 9.1.8. Quando não for possível a verificação da regularidade no Sistema de Cadastramento Unificado de Fornecedores – Sicaf ou em outros meios eletrônicos hábeis de informações, o Contratado deverá atender a notificação para entregar ao setor responsável pela fiscalização do contrato, no prazo de 5 (cinco) dias úteis, os seguintes documentos: 1) certidão conjunta relativa aos tributos federais e à Dívida Ativa da União; 2) certidões que comprovem regularidade fiscal perante as Fazendas Estadual/Distrital e/ou Municipal/Distrital do domicílio ou sede do Contratado que tenham sido exigidas para fins de habilitação na documentação que integra este instrumento; 3) Certidão de Regularidade do FGTS – CRF; e 4) Certidão Negativa, ou positiva com efeitos de negativa, de Débitos Trabalhistas;
- 9.1.9. Responsabilizar-se pelo cumprimento das obrigações previstas em Acordo, Convenção, ou Dissídio Coletivo de Trabalho das categorias abrangidas pelo contrato, e por todas as obrigações e encargos trabalhistas, previdenciários, fiscais, sociais, comerciais e os demais previstos em legislação específica, cuja inadimplência não transfere a responsabilidade ao Contratante, nos termos do artigo 121 da [Lei nº 14.133, de 2021](#);
- 9.1.10. Comunicar ao Fiscal do contrato, assim que possível, qualquer ocorrência anormal ou acidente que se verifique no local da execução dos serviços;
- 9.1.11. Prestar todo esclarecimento ou informação solicitada pelo Contratante ou por seus prepostos, garantindo-lhes o acesso, a qualquer tempo, ao local dos trabalhos, bem como aos documentos relativos à execução do objeto;
- 9.1.12. Paralisar, por determinação do Contratante, qualquer atividade que não esteja sendo executada de acordo com a boa técnica ou que ponha em risco a segurança de pessoas ou bens de terceiros;

9.1.13. Promover a guarda, manutenção e vigilância de materiais, ferramentas, e tudo o que for necessário à execução do objeto, durante a vigência do contrato;

9.1.14. Conduzir os trabalhos com estrita observância às normas da legislação pertinente, cumprindo as determinações dos Poderes Públicos, mantendo sempre limpo o local dos serviços e nas melhores condições de segurança, higiene e disciplina;

9.1.15. Submeter previamente, por escrito, ao Contratante, para análise e aprovação, quaisquer mudanças nos métodos executivos que fujam às especificações do *Termo de Referência/Projeto Básico*, observando-se o disposto no Capítulo VII do Título III da [Lei nº 14.133, de 2021](#);

9.1.16. Não permitir a utilização de qualquer trabalho do menor de 16 (dezesesseis) anos, exceto na condição de aprendiz para os maiores de 14 (quatorze) anos, nem permitir a utilização do trabalho do menor de 18 (dezoito) anos em trabalho noturno, perigoso ou insalubre;

9.1.17. Manter, durante toda a execução do contrato, em compatibilidade com as obrigações assumidas, todas as condições de habilitação e qualificação exigidas para a contratação direta;

9.1.18. Cumprir, durante todo o período de execução do contrato, a reserva de cargos prevista em lei para pessoa com deficiência, para reabilitado da Previdência Social ou para aprendiz, bem como as reservas de cargos previstas em outras normas específicas ([art. 116, da Lei nº 14.133, de 2021](#));

9.1.19. Comprovar o cumprimento da reserva de cargos a que se refere a subdivisão acima, no prazo fixado pelo fiscal do contrato, com a indicação dos empregados que preencheram as referidas vagas ([art. 116, parágrafo único, da Lei nº 14.133, de 2021](#));

9.1.20. Guardar sigilo sobre todas as informações obtidas em decorrência do cumprimento do contrato, respondendo, administrativa, civil e criminalmente por sua indevida divulgação e incorreta ou inadequada utilização;

9.1.21. Arcar com o ônus decorrente de eventual equívoco no dimensionamento de sua proposta, inclusive quanto aos custos variáveis decorrentes de fatores futuros, mas que sejam previsíveis em seu ramo de atividade;

9.1.22. Cumprir as disposições legais e regulamentares federais, estaduais e municipais que interfiram na execução do objeto, bem como as normas de segurança do Contratante;

9.1.23. *Realizar os serviços de manutenção e assistência técnica no(s) seguinte(s) local(is) ... [inserir endereço(s)];*

9.1.23.1. O técnico deverá se deslocar ao local da repartição, salvo se o Contratado tiver unidade de prestação de serviços em distância de até [...] [inserir distância conforme avaliação técnica] do local demandado;

9.1.24. *Realizar a transição contratual com transferência de conhecimento, tecnologia e técnicas empregadas, sem perda de informações, podendo ser exigida do Contratado, inclusive, a capacitação dos técnicos do Contratante ou do novo fornecedor que continuará a execução dos serviços;*

9.1.25. *Ceder ao Contratante todos os direitos patrimoniais relativos ao objeto contratado, o qual poderá ser livremente utilizado e/ou alterado em outras ocasiões, sem necessidade de nova autorização do Contratado;*

9.1.25.1. Considerando que o objeto da contratação envolve a elaboração de projeto relativo a obra imaterial de caráter tecnológico, insuscetível de privilégio, a cessão de todos os direitos patrimoniais a que se refere a subdivisão anterior inclui o fornecimento de todos os dados, documentos e elementos de informação pertinentes à tecnologia de concepção, desenvolvimento, fixação em suporte físico de qualquer natureza e aplicação da obra, nos termos do § 1º do art. 93 da [Lei nº 14.133, de 2021](#);

- 9.1.26. *Manter seus profissionais nos horários predeterminados na documentação que integra este Contrato;*
- 9.1.27. Apresentar seus profissionais devidamente identificados por meio de crachá;
- 9.1.28. Apresentar ao Contratante, quando for o caso, a relação nominal de seus profissionais que adentrarão no órgão para a execução do objeto da contratação;
- 9.1.29. Observar os preceitos da legislação sobre a jornada de trabalho, conforme a categoria profissional;
- 9.1.30. Atender às solicitações do Contratante quanto à substituição dos profissionais alocados, no prazo fixado pela fiscalização do contrato, nos casos em que ficar constatado descumprimento das obrigações relativas à execução do serviço, conforme descrito nas especificações do objeto;
- 9.1.31. Instruir seus profissionais quanto à necessidade de acatar as Normas Internas do Contratante;
- 9.1.32. Instruir seus profissionais a respeito das atividades a serem desempenhadas, alertando-os a não executarem atividades não abrangidas pelo contrato, devendo o Contratado relatar ao Contratante toda e qualquer eventual ocorrência neste sentido, a fim de evitar desvio de função;
- 9.1.33. Instruir os seus profissionais quanto à prevenção de incêndios nas áreas do Contratante;
- 9.1.34. Adotar as providências e precauções necessárias, inclusive consulta nos respectivos órgãos, se necessário for, a fim de que não venham a ser danificadas as redes hidrossanitárias, elétricas e de comunicação;
- 9.1.35. Estar registrada ou inscrita no Conselho Profissional competente, conforme a(s) área(s) de atuação prevista(s) no *Termo de Referência/Projeto Básico*, em plena validade;
- 9.1.36. Obter junto aos órgãos competentes, conforme o caso, as licenças necessárias e demais documentos e autorizações exigíveis, na forma da legislação aplicável;
- 9.1.37. *Elaborar o Diário de Obra ou Livro de Ordem, incluindo diariamente, pelo Engenheiro preposto responsável, as informações sobre o andamento do empreendimento, tais como número de funcionários, de equipamentos, condições de trabalho, condições meteorológicas, serviços executados, registro de ocorrências e outros fatos relacionados, bem como os comunicados à Fiscalização e situação das atividades em relação ao cronograma previsto;*
- 9.1.38. Refazer, às suas expensas, os trabalhos executados em desacordo com o estabelecido nas especificações, bem como substituir aqueles realizados com materiais defeituosos ou com vício de construção, pelo prazo de 05 (cinco) anos, contado da data de emissão do Termo de Recebimento Definitivo;
- 9.1.39. No caso de utilização na execução do objeto deste contrato de produtos ou subprodutos florestais de origem nativa da flora brasileira referidos no art. 1º do [Decreto estadual nº 66.819, de 2022](#), proceder às respectivas aquisições de pessoa jurídica com inscrição validada no CADMADEIRA;
- 9.1.40. Comprovar a procedência legal de produtos ou subprodutos florestais que sejam utilizados em cada etapa da execução contratual, por ocasião da respectiva medição, mediante a apresentação da documentação indicada no *Termo de Referência/Projeto Básico*, conforme o caso;
- 9.1.41. No caso de utilização na execução do objeto deste contrato de produtos ou subprodutos de origem mineral referidos no § 1º do art. 1º do [Decreto estadual nº 67.409, de 2022](#), proceder às respectivas aquisições de pessoa jurídica com inscrição validada no CADMINÉRIO;
- 9.1.42. Dar pleno cumprimento ao disposto na [Lei estadual nº 12.684, de 26 de julho de 2007](#), a qual proíbe o uso, no Estado de São Paulo, de produtos, materiais ou artefatos que contenham quaisquer tipos

de amianto ou asbesto ou outros minerais que, acidentalmente, tenham fibras de amianto na sua composição;

9.1.43. Observar as diretrizes, critérios e procedimentos para a gestão dos resíduos da construção civil estabelecidos na [Resolução nº 307, de 05/07/2002](#), com as alterações posteriores, do Conselho Nacional de Meio Ambiente - CONAMA, nos seguintes termos:

9.1.43.1. O gerenciamento dos resíduos originários da contratação deverá obedecer às diretrizes técnicas e procedimentos do Plano Municipal de Gestão de Resíduos da Construção Civil, conforme o caso;

9.1.43.2. Nos termos dos artigos 3º e 10 da Resolução CONAMA nº 307, de 05/07/2002, o Contratado deverá providenciar a destinação ambientalmente adequada dos resíduos da construção civil originários da contratação, obedecendo, no que couber, aos seguintes procedimentos:

9.1.43.2.1. resíduos Classe A (reutilizáveis ou recicláveis como agregados): deverão ser reutilizados ou reciclados na forma de agregados, ou encaminhados a aterros de resíduos classe A de preservação de material para usos futuros;

9.1.43.2.2. resíduos Classe B (recicláveis para outras destinações): deverão ser reutilizados, reciclados ou encaminhados a áreas de armazenamento temporário, sendo dispostos de modo a permitir a sua utilização ou reciclagem futura;

9.1.43.2.3. resíduos Classe C (para os quais não foram desenvolvidas tecnologias ou aplicações economicamente viáveis que permitam a sua reciclagem/recuperação): deverão ser armazenados, transportados e destinados em conformidade com as normas técnicas específicas;

9.1.43.2.4. resíduos Classe D (perigosos, contaminados ou prejudiciais à saúde): deverão ser armazenados, transportados e destinados em conformidade com as normas técnicas específicas;

9.1.43.3. Em nenhuma hipótese o Contratado poderá dispor os resíduos originários da contratação em aterros de resíduos sólidos urbanos, áreas de “bota fora”, encostas, corpos d’água, lotes vagos e áreas protegidas por Lei, bem como em áreas não licenciadas;

9.1.43.4. Para fins de fiscalização do fiel cumprimento do Plano Municipal de Gestão de Resíduos da Construção Civil, conforme o caso, o Contratado comprovará, sob pena de multa, que todos os resíduos removidos estão acompanhados de Controle de Transporte de Resíduos, em conformidade com as normas da Associação Brasileira de Normas Técnicas - ABNT, ABNT NBR nºs 15.112, 15.113, 15.114, 15.115 e 15.116, de 2004;

9.1.44. Observar as seguintes diretrizes de caráter ambiental:

9.1.44.1. Qualquer instalação, equipamento ou processo, situado em local fixo, que libere ou emita matéria para a atmosfera, por emissão pontual ou fugitiva, utilizado na execução contratual, deverá respeitar os limites máximos de emissão de poluentes admitidos na [Resolução CONAMA nº 382, de 26/12/2006](#), e legislação correlata, de acordo com o poluente e o tipo de fonte;

9.1.44.2. Na execução contratual, conforme o caso, a emissão de ruídos não poderá ultrapassar os níveis considerados aceitáveis pela Norma NBR-10.151 - Avaliação do Ruído em Áreas Habitadas visando o conforto da comunidade, da Associação Brasileira de Normas Técnicas - ABNT, ou aqueles estabelecidos na NBR-10.152 - Níveis de Ruído para conforto acústico, da Associação Brasileira de Normas Técnicas - ABNT, nos termos da [Resolução CONAMA nº 01, de 08/03/90](#), e legislação correlata;

9.1.45. Deverão ser utilizados, na execução contratual, agregados reciclados, sempre que existir a oferta de tais materiais, capacidade de suprimento e custo inferior em relação aos agregados naturais, conforme tenha sido disciplinado no *Termo de Referência/Projeto Básico* e em conformidade com o previsto na planilha de formação de preços que integra este instrumento;

9.1.46. Responsabilizar-se pelas despesas decorrentes:

9.1.46.1. de qualquer acidente de trabalho na execução dos serviços;

9.1.46.2. do uso indevido de patentes ou outros direitos de propriedade intelectual de terceiros;

9.1.46.3. de danos resultantes de defeitos ou incorreções dos serviços executados;

9.1.47. Realizar, conforme o caso, por meio de laboratórios previamente autorizados pela fiscalização e sob custas do Contratado, os testes, ensaios, exames e provas que lhe caibam, necessários ao controle de qualidade dos materiais, serviços e equipamentos a serem aplicados nos trabalhos, conforme procedimento previsto nas especificações do *Termo de Referência/Projeto Básico*;

9.1.48. *Providenciar, conforme o caso, as ligações definitivas das utilidades previstas no projeto (água, esgoto, gás, energia elétrica, telefone, etc.), bem como atuar junto aos órgãos federais, estaduais e municipais e concessionárias de serviços públicos para a obtenção de licenças e regularização dos serviços e atividades concluídas (ex.: "habite-se", licenças ambientais, alvarás, etc.);*

9.1.49. *Fornecer os projetos executivos desenvolvidos pelo Contratado, que formarão um conjunto de documentos técnicos, gráficos e descritivos referentes aos segmentos especializados de engenharia, prévia e devidamente compatibilizados, de modo a considerar todas as possíveis interferências capazes de oferecer impedimento total ou parcial, permanente ou temporário, à execução do empreendimento, de maneira a abrangê-la em seu todo, compreendendo a completa caracterização e entendimento de todas as suas especificações técnicas, para posterior execução e implantação do objeto garantindo a plena compreensão das informações prestadas, bem como sua aplicação correta nos trabalhos:_____;*

9.1.49.1. A elaboração dos projetos executivos deverá partir das soluções desenvolvidas na documentação técnica constante no Projeto Básico e apresentar o detalhamento dos elementos construtivos e especificações técnicas, incorporando as alterações exigidas pelas mútuas interferências entre os diversos projetos;

9.1.50. *Em se tratando de atividades que envolvam serviços de natureza intelectual, após a assinatura deste contrato, o Contratado deverá participar de reunião inicial, devidamente registrada em Ata, para dar início à execução do serviço, com o esclarecimento das obrigações contratuais, em que estejam presentes os técnicos responsáveis pela elaboração do termo de referência/Projeto Básico, o gestor do contrato, o(s) fiscal(is) técnico e administrativo do contrato, os técnicos da área requisitante, o preposto do Contratado e o(s) gerente(s) da(s) área(s) que executará(ão) os serviços contratados;*

9.1.51. Comprovar inscrição no Cadastro Nacional de Obras, no caso de se tratar de hipótese de inscrição obrigatória nos termos da legislação aplicável.

9.2. Em atendimento à [Lei nº 12.846, de 2013](#), e ao [Decreto estadual nº 69.588, de 2025](#), o Contratado se compromete a conduzir os seus negócios de forma a coibir fraudes, corrupção e quaisquer outros atos lesivos à Administração Pública, nacional ou estrangeira, de modo que o Contratado não poderá oferecer, dar ou se comprometer a dar a quem quer que seja, tampouco aceitar ou se comprometer a aceitar de quem quer que seja, por conta própria ou por intermédio de outrem, qualquer pagamento, doação, compensação, vantagens financeiras ou benefícios de qualquer espécie relacionados de forma direta ou indireta ao objeto deste contrato, o que deve ser observado, ainda, pelos seus prepostos, colaboradores e eventuais subcontratados, caso permitida a subcontratação.

9.2.1. O descumprimento das obrigações previstas na subdivisão acima poderá submeter o Contratado à extinção unilateral do contrato, a critério do Contratante, sem prejuízo da aplicação das sanções penais e administrativas cabíveis e, também, da instauração do processo administrativo de responsabilização de que tratam a [Lei nº 12.846, de 2013](#), e o [Decreto estadual nº 69.588, de 2025](#).

9.3. O Contratado obriga-se a não admitir a participação, na execução deste contrato, de:

9.3.1. agente público de órgão ou entidade contratante, ou terceiro que auxilie a condução da contratação na qualidade de integrante de equipe de apoio, profissional especializado ou funcionário ou representante de empresa que preste assessoria técnica, nos termos dos §§ 1º e 2º do artigo 9º da [Lei nº 14.133, de 2021](#);

9.3.2. pessoa que mantenha vínculo de natureza técnica, comercial, econômica, financeira, trabalhista ou civil com dirigente do órgão ou entidade contratante ou com agente público que tenha desempenhado função no certame ou atue na fiscalização ou na gestão do contrato, ou que deles seja cônjuge, companheiro ou parente em linha reta, colateral ou por afinidade, até o terceiro grau, nos termos do inciso IV do artigo 14 e/ou parágrafo único do artigo 48 da [Lei nº 14.133, de 2021](#);

9.3.3. pessoas que se enquadrem nas demais vedações previstas no artigo 14 da [Lei nº 14.133, de 2021](#).

9.4. O Contratado deverá observar a vedação constante do [Decreto estadual nº 68.829, de 4 de setembro de 2024](#).

CLÁUSULA DÉCIMA - OBRIGAÇÕES PERTINENTES À LGPD

10.1. *Sempre que realizarem qualquer tipo de tratamento de dados pessoais no âmbito da execução do objeto deste contrato, as partes deverão observar as normas previstas na [Lei nº 13.709, de 14 de agosto de 2018](#) (Lei Geral de Proteção de Dados Pessoais – LGPD), com suas alterações subsequentes, e as demais normas legais e regulamentares aplicáveis.*

OU

[segunda alternativa de redação para a cláusula décima contendo diversas subdivisões caso a contratação demande atuação do Contratado como operador no tratamento de dados pessoais em nome do Contratante, com as três últimas subdivisões aplicáveis se admitida subcontratação]

10.2. *No âmbito da execução do objeto deste contrato, o Contratado deve cumprir a [Lei nº 13.709, de 14 de agosto de 2018](#), com suas alterações subsequentes (Lei Geral de Proteção de Dados Pessoais - LGPD), as demais normas legais e regulamentares aplicáveis à proteção de dados pessoais, inclusive regulamentos editados pela Agência Nacional de Proteção de Dados, e deve observar as instruções por escrito do Contratante no tratamento de dados pessoais.*

10.2.1. *O Contratado deve assegurar que o acesso a dados pessoais seja limitado aos empregados, prepostos ou colaboradores que necessitem conhecer/acessar os dados pertinentes, na medida em que sejam estritamente necessários para as finalidades deste contrato, e cumprir a legislação aplicável, assegurando que todos esses indivíduos estejam sujeitos a compromissos de confidencialidade ou obrigações profissionais de confidencialidade.*

10.2.2. *Considerando a natureza dos dados tratados, as características específicas do tratamento e o estado atual da tecnologia, assim como os princípios previstos no caput do artigo 6º da [Lei nº 13.709, de 2018](#), o Contratado deve adotar, em relação aos dados pessoais, medidas de segurança, técnicas e administrativas aptas a proteger os dados e informações de acessos não autorizados e de situações acidentais ou ilícitas de destruição, perda, alteração, comunicação ou qualquer forma de tratamento inadequado ou ilícito.*

10.2.3. *Considerando a natureza do tratamento, o Contratado deve, enquanto operador de dados pessoais, implementar medidas técnicas e organizacionais apropriadas para o cumprimento das obrigações do Contratante previstas na [Lei nº 13.709, de 2018](#).*

10.2.4. O Contratado deve:

10.2.4.1. *notificar o Contratante na primeira oportunidade possível, ao receber requerimento de um titular de dados, na forma prevista no artigo 18 da [Lei nº 13.709, de 2018](#); e*

10.2.4.2. *quando for o caso, auxiliar o Contratante na elaboração da resposta ao requerimento a que se refere a subdivisão anterior.*

10.2.5. O Contratado deve notificar ao Contratante, na primeira oportunidade possível, a ocorrência de incidente de segurança relacionado a dados pessoais, fornecendo informações suficientes para que o Contratante cumpra quaisquer obrigações de comunicar à autoridade nacional e aos titulares dos dados a ocorrência do incidente de segurança sujeita à Lei nº 13.709, de 2018.

10.2.6. O Contratado deve adotar as medidas cabíveis para auxiliar na investigação, mitigação e reparação de cada um dos incidentes de segurança.

10.2.7. O Contratado deve auxiliar o Contratante na elaboração de relatórios de impacto à proteção de dados pessoais, observado o disposto no artigo 38 da Lei nº 13.709, de 2018, no âmbito da execução deste Contrato.

10.2.8. Na ocasião do encerramento deste contrato, o Contratado deve, imediatamente, ou, mediante justificativa, em até 10 (dez) dias úteis da data de seu encerramento, devolver todos os dados pessoais ao Contratante ou eliminá-los, conforme decisão do Contratante, inclusive eventuais cópias de dados pessoais tratados no âmbito deste contrato, certificando por escrito, ao Contratante, o cumprimento desta obrigação.

10.2.9. O Contratado deve colocar à disposição do Contratante, conforme solicitado, toda informação necessária para demonstrar o cumprimento do disposto nesta cláusula, e deve permitir auditorias e contribuir com elas, incluindo inspeções, pelo Contratante ou auditor por ele indicado, em relação ao tratamento de dados pessoais.

10.2.10. O Contratado responderá por quaisquer danos, perdas ou prejuízos causados ao Contratante ou a terceiros decorrentes do descumprimento da Lei nº 13.709, de 2018 ou de instruções do Contratante relacionadas a este contrato, não excluindo ou reduzindo essa responsabilidade a fiscalização do Contratante em seu acompanhamento.

10.2.11. Caso o objeto da presente contratação envolva o tratamento de dados pessoais com fundamento no consentimento do titular de que trata o inciso I do artigo 7º da Lei nº 13.709, de 2018, deverão ser observadas pelo Contratado ao longo de toda a vigência do contrato todas as obrigações específicas vinculadas a essa hipótese legal de tratamento de dados pessoais, conforme instruções por escrito do Contratante.

10.2.12. [É vedada a transferência de dados pessoais, pelo Contratado, para fora do território do Brasil.] **OU** [É vedada a transferência de dados pessoais, pelo Contratado, para fora do território do Brasil sem o prévio consentimento, por escrito, do Contratante, e demonstração da observância, pelo Contratado, da adequada proteção desses dados, cabendo ao Contratado o cumprimento de toda a legislação de proteção de dados ou de privacidade nacional e de outro(s) país(es) que for aplicável.]

E

[na segunda alternativa de redação para a cláusula décima, inclusão das três subdivisões seguintes caso seja admitida subcontratação de atividades de tratamento de dados pessoais]

10.2.13. O Contratado não poderá realizar subcontratação, tampouco divulgar dados pessoais a qualquer subcontratado, ou substituir subcontratado, exceto se previamente autorizada de forma específica e por escrito pelo Contratante.

10.2.14. O Contratado deve tomar medidas razoáveis para assegurar que empregados, prepostos ou colaboradores de qualquer subcontratado que necessitem conhecer/acessar dados pessoais relacionados à execução deste contrato estejam sujeitos a compromissos de confidencialidade ou obrigações profissionais de confidencialidade, e cumprir, no tocante à subcontratação, todas as disposições aplicáveis da Lei nº 13.709, de 2018.

10.2.15. A subcontratação, mesmo quando autorizada pelo Contratante, não exime o Contratado das obrigações decorrentes deste contrato, de modo que o Contratado permanecerá por elas integralmente responsável perante o Contratante, inclusive na hipótese de descumprimento dessas obrigações por subcontratado.

OU**[terceira alternativa de redação para a cláusula décima contendo diversas subdivisões caso a contratação demande atuação do Contratado como operador no tratamento de dados pessoais em nome do Contratante, e controlador que tomará decisões sobre o tratamento de dados pessoais]**

- 10.3. Sempre que realizarem qualquer tipo de tratamento de dados pessoais no âmbito da execução do objeto deste contrato, as partes deverão observar as normas previstas na Lei nº 13.709, de 14 de agosto de 2018, com suas alterações subsequentes (Lei Geral de Proteção de Dados Pessoais - LGPD), as demais normas legais e regulamentares aplicáveis, inclusive regulamentos editados pela Agência Nacional de Proteção de Dados, bem como a disciplina estabelecida neste instrumento.
- 10.4. O Contratado:
- 10.4.1. quando se caracterizar como operador que realiza o tratamento de dados pessoais em nome do Contratante, deve:
- 10.4.1.1. observar as instruções por escrito do Contratante para execução desse tratamento;
- 10.4.1.2. implementar medidas técnicas e organizacionais apropriadas para o cumprimento das obrigações do Contratante previstas na Lei nº 13.709, de 2018;
- 10.4.1.3. adotar as medidas cabíveis para auxiliar na investigação, mitigação e reparação de cada incidente de segurança;
- 10.4.2. quando se caracterizar como controlador de dados pessoais, somente poderá tratá-los com fundamento nas hipóteses previstas na Lei nº 13.709, de 2018, seguindo as regras e os princípios nela previstos, em especial os princípios da finalidade, adequação, necessidade, segurança e prevenção.
- 10.5. O Contratado deve assegurar que o acesso a dados pessoais seja limitado aos empregados, prepostos ou colaboradores que necessitem conhecer/acessar os dados pertinentes, na medida em que sejam estritamente necessários para as finalidades deste contrato, e cumprir a legislação aplicável, assegurando que todos esses indivíduos estejam sujeitos a compromissos de confidencialidade ou obrigações profissionais de confidencialidade.
- 10.6. Considerando a natureza dos dados tratados, as características específicas do tratamento e o estado atual da tecnologia, assim como os princípios previstos no caput do artigo 6º da Lei nº 13.709, de 2018, o Contratado deve adotar, em relação aos dados pessoais, medidas de segurança, técnicas e administrativas aptas a proteger os dados e informações de acessos não autorizados e de situações acidentais ou ilícitas de destruição, perda, alteração, comunicação ou qualquer forma de tratamento inadequado ou ilícito.
- 10.7. O Contratado deve comunicar na primeira oportunidade possível ao Contratante o conhecimento de requerimento de titular de dados pessoais a ele dirigido, de incidente de segurança relacionado a dados pessoais, ou de outra circunstância cuja ciência seja relevante para o cumprimento pelo Contratante da legislação aplicável ao tratamento de dados pessoais decorrente deste instrumento, fornecendo informações suficientes para que ele cumpra quaisquer deveres previstos na Lei nº 13.709, de 2018.
- 10.8. Por ocasião do encerramento deste contrato, é dever do Contratado eliminar os dados pessoais, com exceção das hipóteses do artigo 16 da Lei nº 13.709, de 2018, quando for o caso e nos seus estritos limites.
- 10.9. O Contratado deve colocar à disposição do Contratante, conforme solicitado, toda informação necessária para demonstrar o cumprimento do disposto nesta cláusula.
- 10.10. O Contratado responderá por quaisquer danos, perdas ou prejuízos causados ao Contratante ou a terceiros decorrentes do descumprimento da Lei nº 13.709, de 2018, não excluindo ou reduzindo essa responsabilidade a fiscalização do Contratante em seu acompanhamento.

CLÁUSULA DÉCIMA PRIMEIRA – GARANTIA DE EXECUÇÃO (art. 92, XII)

11.1. *Não haverá exigência de garantia contratual da execução.*

OU

[segunda alternativa de redação para esta cláusula contendo diversas subdivisões, com 2 opções de redação para a primeira subdivisão]

11.2. *A contratação conta com garantia de execução prestada pelo Contratado, nos moldes do art. 96 da Lei nº 14.133, de 2021, na modalidade XXXXXX, no valor de R\$ _____, correspondente a X% (XXXX por cento) do valor inicial do contrato, observando-se para a definição e aplicação desse percentual, quando o caso, o disposto no parágrafo único do artigo 98 do referido diploma legal.*

OU

[segunda opção de redação para a primeira subdivisão da segunda alternativa de redação, em caso de o Contratado ficar depositário de bem(ns)]

11.3. *A contratação conta com garantia de execução prestada pelo Contratado, nos moldes do art. 96, combinado com art. 101, ambos da Lei nº 14.133, de 2021, na modalidade XXXXXX, no valor de R\$ _____, correspondente a X% (XXXX por cento) do valor inicial do contrato, observando-se para a definição e aplicação desse percentual, quando o caso, o disposto no parágrafo único do artigo 98 do referido diploma legal, acrescido do valor dos bens abaixo arrolados, dos quais o Contratado será depositário:*

11.3.1. *BEM 1:....., de Valor:*

11.3.2. *BEM 2:....., de Valor:*

11.3.3. *...*

11.3.4. *Valor total dos bens acima indicados:*

11.4. *A validade da garantia, qualquer que seja a modalidade escolhida, deverá abranger o período de vigência contratual.*

11.5. *Caso seja feita opção pela modalidade de seguro-garantia:*

11.5.1. *A apólice deverá ter validade durante a vigência do contrato, permanecendo em vigor mesmo que o Contratado não pague o prêmio nas datas convencionadas;*

11.5.2. *O prazo de vigência da apólice do seguro-garantia deverá acompanhar as modificações referentes à vigência do contrato principal mediante a emissão do respectivo endosso pela seguradora, observando-se, quando for o caso, o disposto no § 2º do artigo 96 e no parágrafo único do artigo 97 da Lei nº 14.133, de 2021;*

11.5.3. *Será permitida a substituição da apólice de seguro-garantia na data de renovação ou de aniversário, desde que mantidas as condições e coberturas da apólice vigente e desde que nenhum período fique descoberto, nas condições estabelecidas pelo parágrafo único do artigo 97, c/c o § 2º do artigo 96 da Lei nº 14.133, de 2021.*

11.6. *Na hipótese de suspensão do contrato por ordem ou inadimplemento da Administração, o Contratado ficará desobrigado de renovar a garantia ou de endossar a apólice de seguro até a ordem de reinício da execução ou o adimplemento pela Administração.*

11.7. *A garantia assegurará, qualquer que seja a modalidade escolhida, o pagamento de:*

11.7.1. *Prejuízos advindos do inadimplemento total ou parcial do objeto do contrato;*

11.7.2. *Multas moratórias e compensatórias aplicadas pelo Contratante ao Contratado; e*

11.7.3. *Obrigações trabalhistas, previdenciárias e para com o FGTS relacionadas à contratação não adimplidas pelo Contratado, quando couber.*

11.8. *Não serão aceitas garantias que incluam outras isenções de responsabilidade que não as seguintes:*

- 11.8.1. *Caso fortuito ou força maior;*
- 11.8.2. *Descumprimento das obrigações pelo Contratado decorrentes de atos ou fatos imputáveis exclusivamente ao Contratante;*
- 11.8.3. *Hipóteses de isenção de responsabilidade decorrentes de exigência legal ou regulamentar.*
- 11.9. *No caso de alteração do valor do contrato, ou prorrogação de sua vigência, a garantia deverá ser ajustada ou renovada seguindo os mesmos parâmetros.*
- 11.10. *Se o valor da garantia for utilizado total ou parcialmente para o pagamento de qualquer obrigação, o Contratado deverá efetuar a respectiva reposição no prazo máximo de XX (XXX) dias úteis, contados da data em que for notificado pelo Contratante para fazê-lo.*
- 11.11. *O Contratante executará a garantia na forma prevista na legislação que rege a matéria.*
- 11.11.1. *O emitente da garantia ofertada pelo Contratado deverá ser notificado pelo Contratante quanto ao início de processo administrativo para apuração de descumprimento de cláusulas contratuais (art. 137, § 4º, da Lei n.º 14.133, de 2021).*
- 11.11.2. *Caso se trate da modalidade seguro-garantia, ocorrido o sinistro durante a vigência da apólice, sua caracterização e comunicação poderão ocorrer fora desta vigência, não caracterizando fato que justifique a negativa do sinistro, desde que respeitados os prazos prescricionais aplicados ao contrato de seguro, nos termos do art. 20 da Circular Susep nº 662, de 11 de abril de 2022.*
- 11.12. *A garantia deve assegurar a cobertura de todos os eventos ocorridos durante a sua validade, ainda que a notificação quanto ao início de processo administrativo para apuração de descumprimento de cláusulas contratuais (§ 4º do artigo 137 da Lei nº 14.133, de 2021) ou a comunicação do sinistro pelo Contratante ocorra após expirada a vigência da contratação ou a validade da garantia.*
- 11.13. *Extinguir-se-á a garantia com a restituição da apólice, carta-fiança, autorização para a liberação de importâncias depositadas em dinheiro a título de garantia ou anuência ao resgate do título de capitalização, acompanhada de declaração do Contratante, mediante termo circunstanciado, de que o Contratado cumpriu todas as cláusulas do contrato.*
- 11.14. *A garantia somente será liberada ou restituída após a fiel execução do contrato ou após a sua extinção por culpa exclusiva da Administração e, quando em dinheiro, será atualizada monetariamente.*
- 11.15. *O garantidor não é parte para figurar em processo administrativo instaurado pelo Contratante com o objetivo de apurar prejuízos e/ou aplicar sanções ao Contratado.*
- 11.16. *O Contratado autoriza o Contratante a reter, a qualquer tempo, a garantia, na forma prevista neste Contrato.*
- 11.17. *A garantia de execução é independente de eventual garantia do produto ou serviço prevista especificamente no Termo de Referência/Projeto Básico.*

CLÁUSULA DÉCIMA SEGUNDA – INFRAÇÕES E SANÇÕES ADMINISTRATIVAS (art. 92, XIV)

- 12.1. Comete infração administrativa, nos termos da [Lei nº 14.133, de 2021](#), o Contratado que:
- der causa à inexecução parcial do contrato;
 - der causa à inexecução parcial do contrato que cause grave dano à Administração ou ao funcionamento dos serviços públicos ou ao interesse coletivo;
 - der causa à inexecução total do contrato;
 - ensejar o retardamento da execução ou da entrega do objeto da contratação sem motivo justificado;
 - apresentar documentação falsa ou prestar declaração falsa durante a execução do contrato;

- f) praticar ato fraudulento na execução do contrato;
- g) comportar-se de modo inidôneo ou cometer fraude de qualquer natureza;
- h) praticar ato lesivo previsto no [art. 5º da Lei nº 12.846, de 1º de agosto de 2013](#).

12.2. Garantida a prévia defesa, serão aplicadas ao Contratado que incorrer nas infrações acima descritas as seguintes sanções:

- i) **Advertência**, se o Contratado der causa à inexecução parcial do contrato, quando não se justificar a imposição de penalidade mais grave ([art. 156, § 2º, da Lei nº 14.133, de 2021](#));
- ii) **Impedimento de licitar e contratar**, se praticadas as condutas descritas nas alíneas “b”, “c” e “d” da subdivisão anterior desta cláusula, quando não se justificar a imposição de penalidade mais grave ([art. 156, § 4º, da Lei nº 14.133, de 2021](#));
- iii) **Declaração de inidoneidade para licitar ou contratar**, quando praticadas as condutas descritas nas alíneas “e”, “f”, “g” e “h” da subdivisão anterior desta cláusula, bem como nas alíneas “b”, “c” e “d” da referida subdivisão, que justifiquem a imposição de penalidade mais grave ([art. 156, § 5º, da Lei nº 14.133, de 2021](#)).
- iv) **Multa:**

Calculada em conformidade com a documentação que integra este instrumento.

OU

[segunda alternativa de redação para subdivisões do inciso "iv"]

(1) Moratória de% (..... por cento) por dia de atraso injustificado sobre o valor da parcela inadimplida, até o limite de XX (XXX) dias;

(2) Moratória de 0,07% (sete centésimos por cento) do valor total do contrato por dia de atraso injustificado, até o máximo de 2% (dois por cento), pela inobservância do prazo fixado para suplementação ou reposição da garantia;

a. O atraso superior a 25 (vinte e cinco) dias autoriza a Administração a promover a extinção do contrato por descumprimento ou cumprimento irregular de suas cláusulas, conforme dispõe o inciso I do caput do art. 137 da Lei nº 14.133, de 2021;

(3) Compensatória, para as infrações descritas nas alíneas “e” a “h” do item 12.1, de% a ...% do valor do Contrato;

(4) Compensatória, para a inexecução total do contrato prevista na alínea “c” do item 12.1, de% a ...% do valor do Contrato;

(5) Para infração descrita na alínea “b” do item 12.1, a multa será de% a ...% do valor do Contrato;

(6) Para infrações descritas na alínea “d” do item 12.1, a multa será de% a ...% do valor do Contrato;

(7) Para a infração descrita na alínea “a” do item 12.1, a multa será de% a ...% do valor do Contrato.

iv.1) A sanção de multa prevista no inciso II do *caput* do art. 156 da [Lei nº 14.133, de 2021](#), calculada na forma deste Contrato, não poderá ser inferior a 0,5% (cinco décimos por cento) nem superior a 30% (trinta por cento) do valor do contrato (§ 3º do art. 156 da [Lei nº 14.133, de 2021](#)).

12.3. A aplicação das sanções previstas neste Contrato não exclui, em hipótese alguma, a obrigação de reparação integral do dano causado ao Contratante ([art. 156, §9º, da Lei nº 14.133, de 2021](#)).

12.4. A multa poderá ser aplicada cumulativamente com as demais sanções previstas neste Contrato ([art. 156, §7º, da Lei nº 14.133, de 2021](#)).

12.4.1. Antes da aplicação da multa será facultada a defesa do interessado no prazo de 15 (quinze) dias úteis, contado da data de sua intimação ([art. 157, da Lei nº 14.133, de 2021](#)).

12.4.2. Se a multa aplicada e as indenizações cabíveis forem superiores ao valor do pagamento eventualmente devido pelo Contratante ao Contratado, além da perda desse valor, a diferença será descontada da garantia prestada, caso exigida na documentação que integra este instrumento, ou, quando for o caso, será cobrada judicialmente ([art. 156, §8º, da Lei nº 14.133, de 2021](#)).

12.5. A aplicação das sanções realizar-se-á em processo administrativo que assegure o contraditório e a ampla defesa ao Contratado, observando-se o procedimento previsto no *caput* e parágrafos do [art. 158 da Lei nº 14.133, de 2021](#), para as penalidades de impedimento de licitar e contratar e de declaração de inidoneidade para licitar ou contratar.

12.6. Na aplicação das sanções serão considerados ([art. 156, §1º, da Lei nº 14.133, de 2021](#)):

- a) a natureza e a gravidade da infração cometida;
- b) as peculiaridades do caso concreto;
- c) as circunstâncias agravantes ou atenuantes;
- d) os danos que dela provierem para o Contratante;
- e) a implantação ou o aperfeiçoamento de programa de integridade, conforme normas e orientações dos órgãos de controle.

12.7. As sanções são autônomas e a aplicação de uma não exclui a de outra.

12.8. Os atos previstos como infrações administrativas na [Lei nº 14.133, de 2021](#), ou em outras leis de licitações e contratos da Administração Pública que também sejam tipificados como atos lesivos na [Lei nº 12.846, de 2013](#), serão apurados e julgados conjuntamente, nos mesmos autos, observados o rito procedimental e autoridade competente definidos na referida Lei ([art. 159 da Lei nº 14.133, de 2021](#)).

12.9. A personalidade jurídica do Contratado poderá ser desconsiderada sempre que utilizada com abuso do direito para facilitar, encobrir ou dissimular a prática dos atos ilícitos previstos na [Lei nº 14.133, de 2021](#), ou para provocar confusão patrimonial, e, nesse caso, todos os efeitos das sanções aplicadas à pessoa jurídica serão estendidos aos seus administradores e sócios com poderes de administração, a pessoa jurídica sucessora ou a empresa do mesmo ramo com relação de coligação ou controle, de fato ou de direito, com o sancionado, observados, em todos os casos, o contraditório, a ampla defesa e a obrigatoriedade de análise jurídica prévia ([art. 160, da Lei nº 14.133, de 2021](#)).

12.10. O Contratante deverá, no prazo máximo de 15 (quinze) dias úteis, contado da data de aplicação da sanção, informar e manter atualizados os dados relativos às sanções por ele aplicadas, para fins de publicidade no Cadastro Nacional de Empresas Inidôneas e Suspensas (Ceis) e no Cadastro Nacional de Empresas Punidas (Cnep), instituídos no âmbito do Poder Executivo Federal ([Art. 161, da Lei nº 14.133, de 2021](#)).

12.11. As sanções de impedimento de licitar e contratar e declaração de inidoneidade para licitar ou contratar são passíveis de reabilitação na forma do [art. 163 da Lei nº 14.133, de 2021](#).

12.12. O descumprimento pelo Contratado das obrigações previstas nos incisos I e II do artigo 11 do [Decreto estadual nº 66.819, de 2022](#), ou nos incisos I e II do artigo 9º do [Decreto estadual nº 67.409, de 2022](#), poderá acarretar a extinção do contrato por ato unilateral, bem como a aplicação das sanções administrativas cabíveis, observadas as normas legais e regulamentares pertinentes, independentemente de sua responsabilização na esfera criminal.

CLÁUSULA DÉCIMA TERCEIRA – DA EXTINÇÃO CONTRATUAL ([art. 92, XIX](#))

13.1. O contrato poderá ser extinto na forma, pelos motivos e com as consequências previstos nos [artigos 137 a 139 e 155 a 163 da Lei nº 14.133, de 2021](#).

13.1.1. O Contratado reconhece desde já os direitos do Contratante nos casos de extinção por ato unilateral da Administração, prevista no artigo 138 da [Lei nº 14.133, de 2021](#), *bem como no art. 1º, § 2º, item 3, do Decreto estadual nº 55.938, de 2010, com a redação que lhe foi dada pelo Decreto estadual nº 57.159, de 2011, na hipótese da configuração de trabalho em caráter não eventual por pessoas físicas,*

com relação de subordinação ou dependência, quando o Contratado for sociedade cooperativa (se admitida a participação/contratação de cooperativa).

13.1.2. O contrato poderá ser extinto por algum dos motivos previstos no artigo 137 da [Lei nº 14.133, de 2021](#), devendo a extinção ser formalmente motivada nos autos do processo, assegurados o contraditório e a ampla defesa.

13.1.3. A alteração social ou modificação da finalidade ou da estrutura da empresa não ensejará a extinção contratual se não restringir sua capacidade de concluir o contrato.

13.1.3.1. Se a operação societária de que trata a subdivisão acima implicar mudança em pessoa jurídica contratada, deverá ser formalizada alteração subjetiva por termo aditivo.

13.2. O termo de extinção, sempre que possível, será precedido da indicação de:

13.2.1. Balanço dos eventos contratuais já cumpridos ou parcialmente cumpridos;

13.2.2. Relação dos pagamentos já efetuados e ainda devidos;

13.2.3. Indenizações e multas.

13.3. A extinção do contrato não configura óbice para o reconhecimento de eventual desequilíbrio econômico-financeiro, hipótese em que será concedida indenização por meio de termo indenizatório ([art. 131, caput, da Lei n.º 14.133, de 2021](#)).

13.4. Se for constatada irregularidade no certame ou na execução contratual, caso não seja possível o saneamento, a decisão pelo Contratante sobre a suspensão da execução ou sobre a declaração de nulidade do contrato somente será adotada na hipótese em que se revelar medida de interesse público, observado o disposto nos artigos 147 a 149 da [Lei nº 14.133, de 2021](#), conferindo-se ao Contratado oportunidade para prévia manifestação e participação na instrução.

CLÁUSULA DÉCIMA QUARTA – DOTAÇÃO ORÇAMENTÁRIA (art. 92, VIII)

14.1. No presente exercício, as despesas decorrentes desta contratação correrão à conta de recursos específicos consignados no respectivo Orçamento do Estado, na dotação abaixo discriminada:

I. Gestão/Unidade:

II. Fonte de Recursos:

III. Programa de Trabalho:

IV. Elemento de Despesa:

V. Plano Interno:

VI. Nota de Empenho:

14.2. *Quando a execução do contrato ultrapassar o presente exercício, a dotação relativa ao(s) exercício(s) financeiro(s) subsequente(s) será indicada após aprovação da Lei Orçamentária respectiva e liberação dos créditos correspondentes, mediante apostilamento.*

CLÁUSULA DÉCIMA QUINTA – DOS CASOS OMISSOS (art. 92, III)

15.1. Aplicam-se aos casos omissos as disposições contidas na [Lei nº 14.133, de 2021](#), e disposições regulamentares pertinentes, e, subsidiariamente, as disposições contidas na [Lei nº 8.078, de 1990 – Código de Defesa do Consumidor](#) – e princípios gerais dos contratos.

CLÁUSULA DÉCIMA SEXTA – ALTERAÇÕES

16.1. Eventuais alterações contratuais reger-se-ão pela disciplina dos [arts. 124 e seguintes da Lei nº 14.133, de 2021](#).

16.2. O Contratado é obrigado a aceitar, nas mesmas condições contratuais, os acréscimos ou supressões que se fizerem necessários no objeto, a critério exclusivo do Contratante, até o limite estabelecido no artigo 125 da [Lei nº 14.133, de 2021](#).

16.3. Se o contrato não contemplar preços unitários para obras ou serviços cujo aditamento se fizer necessário, esses serão fixados por meio da aplicação da relação geral entre os valores da proposta e o do orçamento-base da Administração sobre os preços referenciais ou de mercado vigentes na data do aditamento, respeitados os limites estabelecidos no artigo 125 da [Lei nº 14.133, de 2021](#).

16.4. Na presente contratação, a diferença percentual entre o valor global do contrato e o preço global de referência não poderá ser reduzida em favor do Contratado em decorrência de aditamentos que modifiquem a planilha orçamentária (artigo 128 da [Lei nº 14.133, de 2021](#)).

16.5. Eventuais alterações contratuais deverão ser promovidas mediante celebração de termo aditivo, respeitadas as disposições da [Lei nº 14.133, de 2021](#), admitindo-se que, nos casos de justificada necessidade de antecipação de seus efeitos, a formalização do aditivo ocorra no prazo máximo de 1 (um) mês (art. 132 da [Lei nº 14.133, de 2021](#)).

16.6. Caso haja alteração unilateral do contrato que aumente ou diminua os encargos do Contratado, o equilíbrio econômico-financeiro inicial será restabelecido no mesmo termo aditivo.

16.7. Registros que não caracterizam alteração do contrato podem ser realizados por simples apostila, dispensada a celebração de termo aditivo, na forma do [art. 136 da Lei nº 14.133, de 2021](#).

CLÁUSULA DÉCIMA SÉTIMA – PUBLICAÇÃO

17.1. Incumbirá ao Contratante divulgar o presente instrumento no Portal Nacional de Contratações Públicas (PNCP), na forma prevista no [art. 94 da Lei 14.133, de 2021](#), bem como no respectivo sítio oficial na Internet, em atenção ao art. 91, *caput*, da [Lei nº 14.133, de 2021](#), e ao [art. 8º, § 2º, da Lei nº 12.527, de 2011](#), c/c art. 22 do [Decreto estadual nº 68.155, de 2023](#).

CLÁUSULA DÉCIMA OITAVA– FORO (art. 92, §1º)

18.1. Fica eleito o Foro da Comarca da Capital do Estado de São Paulo para dirimir quaisquer questões que decorrerem deste Termo de Contrato, que não puderem ser resolvidas na esfera administrativa, conforme [art. 92, §1º, da Lei nº 14.133, de 2021](#).

E assim, por estarem as partes justas e contratadas, foi lavrado o presente instrumento em **01 (uma) via**, que, lido e achado conforme pelo Contratado e pelo Contratante, vai por eles assinado para que produza todos os efeitos de Direito, sendo assinado também pelas testemunhas abaixo identificadas.

[Local], [dia] de [mês] de [ano]. **OU** [Local], data da última assinatura eletrônica das partes.

Representante legal do CONTRATANTE

Representante legal do CONTRATADO

TESTEMUNHAS:

1-

2-



DIÁRIO OFICIAL DO ESTADO DE SÃO PAULO

Publicado na Edição de 2 de março de 2026 | Caderno Executivo | Seção Atos Normativos

RESOLUÇÃO SSP-05/2026

Regulamenta a aplicação das sanções previstas na Lei Federal nº 14.133/2021, no âmbito da Secretaria da Segurança Pública.

O **SECRETÁRIO DA SEGURANÇA PÚBLICA**, no exercício de suas atribuições legais e regulamentares, e, considerando as significativas alterações introduzidas pela Lei Federal nº 14.133, de 1º de abril de 2021 (LLCA), às licitações e contratações públicas, bem como a necessidade de disciplinar a aplicação de sanções, nos termos dos artigos 155 a 163 desse diploma legal,

RESOLVE:

CAPÍTULO I - DAS DISPOSIÇÕES INICIAIS

Artigo 1º - A aplicação de sanções aos licitantes e contratados, em decorrência de infrações cometidas em procedimentos licitatórios, em contratações administrativas e em outros ajustes regidos pela LLCA obedecerá ao disposto nesta Resolução.

Artigo 2º - São consideradas infrações para os fins desta Resolução:

- I - dar causa à inexecução parcial do contrato;
- II - dar causa à inexecução parcial do contrato que cause grave dano à Administração, ao funcionamento dos serviços públicos ou ao interesse coletivo;
- III - dar causa à inexecução total do contrato;
- IV - deixar de entregar a documentação exigida para o certame;
- V - não manter a proposta, salvo em decorrência de fato superveniente devidamente justificado;
- VI - não celebrar o contrato ou não entregar a documentação exigida para a contratação, quando convocado dentro do prazo de validade de sua proposta;
- VII - ensejar o retardamento da execução ou da entrega do objeto da licitação sem motivo justificado;
- VIII - apresentar declaração ou documentação falsa exigida para o certame ou prestar declaração falsa durante a licitação ou a execução do contrato;
- IX - fraudar a licitação ou praticar ato fraudulento na execução do contrato;
- X - comportar-se de modo inidôneo ou cometer fraude de qualquer natureza;
- XI - praticar atos ilícitos com vistas a frustrar os objetivos da licitação;

XII - praticar ato lesivo previsto no artigo 5º da Lei nº 12.846, de 1º de agosto de 2013.

Artigo 3º - As sanções administrativas aplicáveis são:

I - advertência;

II - multa;

III - impedimento de licitar e contratar com a Administração Pública Direta e Indireta do Estado de São Paulo, pelo prazo máximo de 3 (três) anos;

IV - declaração de inidoneidade para licitar ou contratar no âmbito da Administração Pública direta e indireta de todos os entes federativos, pelo prazo mínimo de 3 (três) e máximo de 6 (seis) anos.

Artigo 4º - Além das sanções previstas no artigo 3º desta Resolução, incidirá em multa de mora o contratado que der causa ao atraso injustificado na execução do contrato, na forma prevista em edital ou em contrato.

Parágrafo único. A aplicação de multa de mora não impedirá que a Administração a converta em compensatória e promova a extinção unilateral do contrato com a aplicação cumulada de outras sanções previstas nesta Resolução.

Artigo 5º - Na aplicação das sanções a que se refere o artigo 2º desta Resolução, serão considerados:

I - a natureza e a gravidade da infração cometida;

II - as peculiaridades do caso concreto;

III - as circunstâncias agravantes ou atenuantes;

IV - os danos à Administração que advierem da infração cometida;

V - a implantação ou o aperfeiçoamento de programa de integridade, conforme normas e orientações dos órgãos de controle.

§1º - São consideradas circunstâncias agravantes:

1 - a existência de registro do licitante ou contratado no E-Sanções ou na Relação de Apenados do TCESP, em vigência no momento do cometimento da infração, em decorrência de penalidade aplicada no âmbito da Secretaria da Segurança Pública, nos 12 (doze) meses anteriores ao fato ensejador da sanção;

2 - a desclassificação ou inabilitação por descumprimento das exigências do edital, quando for notória a impossibilidade de atendimento ao estabelecido;

3 - a inércia deliberada do licitante ou do contratado em face das diligências destinadas a esclarecer ou a complementar a instrução do processo licitatório ou o inadimplemento de obrigações contratuais;

4 - a falsidade de declaração, apresentada pelo licitante, de que é beneficiário de tratamento diferenciado concedido em legislação específica;

5 - a reincidência na infração;

6 - a imprescindibilidade do bem ou serviço contratado para o funcionamento de serviços públicos ou satisfação de necessidade coletiva.

§ 2º - São consideradas circunstâncias atenuantes:

1 - a falha escusável do licitante ou contratado;

2- a apresentação de documentação que contenha vícios ou omissões para os quais não tenha contribuído o licitante ou o contratado e que não sejam de fácil identificação por estes últimos;

3- a juntada de documentação que, embora não tenha atendido às exigências do edital, foi encaminhada de forma equivocada, sem indício de má-fé;

4 - a adoção de medidas destinadas a mitigar os efeitos danosos da conduta infracional.

Artigo 6º - Considera-se reincidência a repetição de conduta prevista no artigo 2º desta Resolução, sancionada por decisão administrativa irrecurável.

Parágrafo único - Para efeito de reincidência, não prevalece a sanção anterior, se entre a data da decisão administrativa definitiva e aquela da prática posterior houver decorrido período superior a 5 (cinco) anos.

CAPÍTULO II - DAS SANÇÕES

Seção I – Da Advertência

Artigo 7º - A advertência será aplicada exclusivamente ao contratado que der causa à inexecução parcial do contrato, da qual não advenha grave dano à Administração, quando não se justificar a imposição de penalidade mais grave.

Parágrafo único - Será considerada inexecução parcial sem grave prejuízo à Administração aquela relacionada ao descumprimento de cláusulas contratuais, que não comprometa o cumprimento da execução contratual, bem como não cause dano ao interesse público.

Seção II – Da Multa prevista no inciso II do artigo 3º desta Resolução

Artigo 8º - A multa prevista no inciso II do artigo 3º desta Resolução não poderá ser inferior a 0,5% (cinco décimos por cento) nem superior a 30% (trinta por cento) do valor do contrato licitado ou celebrado e poderá ser aplicada a todas as infrações tratadas por esta Resolução.

Artigo 9º - Em caso de inexecução parcial do ajuste será aplicada a multa prevista no inciso II do artigo 3º desta Resolução, na seguinte conformidade:

I - aquisição de bens, contratação de prestação de serviços não contínuos e obras e serviços de engenharia: de 10% (dez por cento) a 20% (vinte por cento) do valor total do contrato;

II - serviços e fornecimentos contínuos: de 10% (dez por cento) a 20% (vinte por cento) do valor anual do contrato;

Artigo 10 – Em caso de inexecução total do ajuste será aplicada a multa prevista no inciso II do artigo 3º desta Resolução, na seguinte conformidade:

I - aquisição de bens, contratação de prestação de serviços não contínuos e obras e serviços de engenharia: de 20% (vinte por cento) a 30% (trinta por cento) do valor total do contrato;

II - serviços e fornecimentos contínuos: de 20% (vinte por cento) a 30% (trinta por cento) do valor anual do contrato.

Artigo 11 – A multa prevista no inciso II do artigo 3º desta Resolução será aplicada nos termos e percentuais abaixo indicados:

I - deixar de entregar a documentação exigida para o certame: de 5% (cinco por cento) a 10% (dez por cento) sobre o valor total do contrato;

II - não manter a proposta, salvo em decorrência de fato superveniente devidamente justificado: de 10% (dez por cento) a 20% (vinte por cento) sobre o valor total do contrato;

III - não celebrar o contrato ou não entregar a documentação exigida para a contratação, quando convocado dentro do prazo de validade de sua proposta: de 20% (vinte por cento) a 30% (trinta por cento) sobre o valor total do contrato;

IV - apresentar declaração ou documentação falsa exigida para o certame ou prestar declaração falsa durante a licitação ou a execução do contrato: de 20% (vinte por cento) a 30% (trinta por cento) sobre o valor total do contrato;

V - fraudar a licitação ou praticar ato fraudulento na execução do contrato: de 20% (vinte por cento) a 30% (trinta por cento) sobre o valor total do contrato;

VI - comportar-se de modo inidôneo ou cometer fraude de qualquer natureza: de 20% (vinte por cento) a 30% (trinta por cento) sobre o valor total do contrato;

VII - praticar atos ilícitos visando a frustrar os objetivos da licitação: de 20% (vinte por cento) a 30% (trinta por cento) sobre o valor total do contrato;

VIII - praticar ato lesivo previsto no artigo 5º da Lei nº 12.846, de 1º de agosto de 2013: de 20% (vinte por cento) a 30% (trinta por cento) sobre o valor total do contrato.

Artigo 12 - Nas hipóteses de inexecução parcial ou total do contrato, a autoridade competente deverá deliberar, formalmente, quanto à vantajosidade da manutenção do contrato vigente ou inaugurar, imediatamente, os procedimentos para a extinção do contrato.

Seção III – Da multa de mora prevista no artigo 4º desta Resolução

Artigo 13 - Em caso de atraso injustificado na execução do contrato será aplicada a multa de mora prevista no artigo 4º desta Resolução:

I - sobre o valor da parcela inadimplida;

II - a partir do primeiro dia útil seguinte ao término do prazo estipulado para cumprimento da obrigação.

§1º- A multa de mora prevista no *caput* deste artigo será:

1 - no caso de aquisição de bens ou de prestação de serviços não contínuos:

a) 0,5% (meio por cento) ao dia, para atraso de até 60 (sessenta) dias;

b) após 60 (sessenta) dias, ficará caracterizada a inexecução parcial ou total do contrato, sem prejuízo de eventual extinção unilateral em prazo inferior, conforme o caso.

2 - no caso de serviços e fornecimentos contínuos:

a) 0,5% (meio por cento) ao dia, para atraso de até 60 (sessenta) dias;

b) após 60 (sessenta) dias, ficará caracterizada a inexecução parcial ou total do contrato, conforme o caso, sem prejuízo de eventual extinção unilateral em prazo inferior, dadas as características do serviço prestado ou bem adquirido.

3 - no caso de obras e serviços de engenharia:

a) 0,7% (sete décimos por cento) ao dia, para atraso de até 30 (trinta) dias;

b) 1% (um por cento) ao dia, para atraso de até 30 (trinta) dias, no caso de reincidência;

c) após 30 (trinta) dias, ficará caracterizada a inexecução parcial ou total do contrato, conforme o caso, sem prejuízo de eventual extinção unilateral em prazo inferior, dadas as características do serviço prestado.

§ 2º – Os prazos referidos nos itens 1 a 3 do §1º deste artigo serão contados em dias corridos.

§ 3º – A multa de mora poderá:

1 - ser convertida na multa sancionatória prevista no inciso II do artigo 3º desta Resolução;

2 - ser aplicada em conjunto com as demais sanções previstas nesta Resolução;

3 - ensejar a extinção unilateral do contrato.

Seção IV – Do Impedimento de Licitar e Contratar

Artigo 14 - A sanção de impedimento de licitar e contratar com a Administração Pública Direta e Indireta do Estado de São Paulo, será aplicada ao contratado ou licitante pelas infrações nos termos abaixo, quando não se justificar a imposição de declaração de inidoneidade, pelos seguintes prazos, respeitado o prazo máximo de 3 (três) anos:

I - de 3 (três) meses a 9 (nove) meses pela conduta de deixar de entregar a documentação exigida para o certame;

II - de 6 (seis) meses a 18 (dezoito) meses pela conduta de:

a) não manter a proposta, salvo em decorrência de fato superveniente devidamente justificado;

b) não celebrar o contrato ou não entregar a documentação exigida para a contratação, quando convocado dentro do prazo de validade de sua proposta;

c) retardamento da execução ou da entrega do objeto da licitação sem motivo justificado;

III - de 12 (doze) meses a 3 (três) anos, pela conduta de dar causa à inexecução parcial do contrato que cause grave dano à Administração, ao funcionamento dos serviços públicos ou ao interesse coletivo;

IV - de 2 (dois) anos a 3 (três) anos, pela conduta de dar causa à inexecução total do contrato.

Seção V – Da Declaração de Inidoneidade para Licitar ou Contratar

Artigo 15 – A declaração de inidoneidade para licitar ou contratar no âmbito da Administração Pública direta e indireta de todos os entes federativos será aplicada ao contratado ou licitante pelas infrações nos termos abaixo, pelos seguintes prazos, devendo ser observado o prazo mínimo de 3 (três) anos e máximo de 6 (seis) anos:

I - de 3 (três) anos a 5 (cinco) anos, pela conduta de praticar atos ilícitos com vistas a frustrar os objetivos da licitação;

II - de 4 (quatro) anos a 6 (seis) anos pela conduta de:

- a) apresentar declaração ou documentação falsa exigida para o certame ou prestar declaração falsa durante a licitação ou a execução do contrato;
- b) fraudar a licitação ou praticar ato fraudulento na execução do contrato;
- c) comportar-se de modo inidôneo ou cometer fraude de qualquer natureza;
- d) praticar ato lesivo previsto no artigo 5º da Lei nº 12.846, de 1º de agosto de 2013.

Parágrafo único - A sanção prevista no *caput* será aplicada quando justificada a imposição de penalidade mais grave pela prática das seguintes condutas, pelos seguintes prazos:

I - de 3 (três) anos a 5 (cinco) anos pela conduta de:

- a) dar causa à inexecução parcial do contrato que cause grave dano à Administração, ao funcionamento dos serviços públicos ou ao interesse coletivo;
- b) deixar de entregar a documentação exigida para o certame;
- c) não manter a proposta, salvo em decorrência de fato superveniente devidamente justificado;
- d) não celebrar o contrato ou não entregar a documentação exigida para a contratação, quando convocado dentro do prazo de validade de sua proposta;
- e) ensejar o retardamento da execução ou da entrega do objeto da licitação sem motivo justificado.

II - de 4 (quatro) anos a 6 (seis) anos, pela conduta de dar causa à inexecução total do contrato;

CAPÍTULO III - DAS COMPETÊNCIAS

Artigo 16 - O Dirigente da Unidade Gestora Executora (UGE) será competente para:

I - instaurar os processos sancionatórios e de responsabilização;

II - aplicar as sanções de advertência e multa nos casos de inexecução parcial do contrato que não resulte em grave dano à Administração, quando não se justificar a imposição de penalidade mais grave;

III - aplicar as sanções decorrentes de infrações no procedimento licitatório para constituição de Sistema de Registro de Preços, do descumprimento do pactuado na ata de registro de preço, em relação à sua demanda registrada, ou do descumprimento das obrigações contratuais, em relação às suas próprias contratações;

IV - aplicar as penalidades decorrentes do descumprimento do pactuado na ata de registro de preço, na condição de órgão participante, em relação à sua demanda registrada, ou do descumprimento das obrigações contratuais, em relação às suas próprias contratações.

Parágrafo único - Os atos previstos neste artigo serão formalizados mediante despacho motivado, com a devida indicação dos fundamentos fáticos e jurídicos.

Artigo 17 - O Dirigente da Unidade Orçamentária (UO) será competente para aplicar:

I - sanção de multa pelas seguintes condutas:

- a) dar causa à inexecução parcial do contrato que cause grave dano à Administração, ao funcionamento dos serviços públicos ou ao interesse coletivo;
- b) dar causa à inexecução total do contrato;
- c) deixar de entregar a documentação exigida para o certame;
- d) não manter a proposta, salvo em decorrência de fato superveniente devidamente justificado;
- e) não celebrar o contrato ou não entregar a documentação exigida para a contratação, quando convocado dentro do prazo de validade de sua proposta;
- f) ensejar o retardamento da execução ou da entrega do objeto da licitação sem motivo justificado;
- g) apresentar declaração ou documentação falsa exigida para o certame ou prestar declaração falsa durante a licitação ou a execução do contrato;
- h) fraudar a licitação ou praticar ato fraudulento na execução do contrato;
- i) comportar-se de modo inidôneo ou cometer fraude de qualquer natureza;
- j) praticar atos ilícitos com vistas a frustrar os objetivos da licitação;
- k) praticar ato lesivo previsto no artigo 5º da Lei nº 12.846, de 1º de agosto de 2013.

II - a sanção de impedimento de licitar e contratar pelas seguintes condutas:

- a) dar causa à inexecução parcial do contrato que cause grave dano à Administração, ao funcionamento dos serviços públicos ou ao interesse coletivo;
- b) dar causa à inexecução total do contrato;
- c) deixar de entregar a documentação exigida para o certame;
- d) não manter a proposta, salvo em decorrência de fato superveniente devidamente justificado;
- e) não celebrar o contrato ou não entregar a documentação exigida para a contratação, quando convocado dentro do prazo de validade de sua proposta;
- f) ensejar o retardamento da execução ou da entrega do objeto da licitação sem motivo justificado.

Artigo 18 - Compete exclusivamente ao Secretário de Segurança Pública a aplicação da sanção de declaração de inidoneidade para licitar ou contratar, prevista no artigo 15 desta resolução, que será precedida de análise pelo órgão jurídico da Pasta.

CAPÍTULO IV - DA APURAÇÃO DE INFRAÇÕES E APLICAÇÃO DE SANÇÕES ADMINISTRATIVAS

Seção I - Das espécies de processo para aplicação das sanções

Artigo 19 - A aplicação das sanções objeto desta Resolução obedecerá ao seguinte:

I - para as sanções previstas nos incisos I a II do artigo 3º, desta Resolução e para a multa de mora será instaurado processo sancionatório;

II - para as sanções previstas nos incisos III e IV, do artigo 3º, desta Resolução, será instaurado processo de responsabilização, a ser conduzido por comissão composta de 2 (dois) ou

mais servidores estáveis.

§1º - O processo sancionatório e o processo de responsabilização terão início com o registro da infração.

§2º - O processo sancionatório e o processo de responsabilização deverão ser instaurados junto ao SEI/SP - Sistema Eletrônico de Informações do Estado de São Paulo - nos termos do Decreto nº 67.641, de 10 de abril de 2023, e ser relacionados, apensados ou anexados ao processo principal, de forma que a consulta a ambos possa ser simultânea.

§3º - O processo sancionatório e o processo de responsabilização deverão ser instruídos com as peças extraídas do processo principal identificadas individualmente, evitando a reunião de vários documentos em um único arquivo.

§4º - Com o início do processo sancionatório ou do processo de responsabilização, deverão ser notificados os emitentes das garantias que houver.

Seção II - Do registro da infração

Artigo 20 - Constatada a prática das infrações previstas nesta Resolução, no transcorrer do procedimento licitatório ou durante a execução do contrato, o fato deverá ser relatado formalmente ao Dirigente da UGE para que exerça o controle preventivo e delibere sobre o prosseguimento.

§1º - O relato formal da infração constitui um dever do agente público que tomar conhecimento do fato.

§ 2º - O relato formal da infração deverá conter os seguintes elementos:

- 1 - descrição da conduta irregular praticada pelo licitante ou contratado;
- 2 - motivação do ato, com enquadramento da situação fática às infrações previstas nesta Resolução;
- 3 - memorial de cálculo da multa, com base nesta Resolução;
- 4 - proposta de aplicação das sanções, nos termos desta Resolução.

§ 3º - O relato formal da infração será lavrado em documento digital, por meio do SEI/SP ou outro que venha a substituí-lo.

§ 4º - Compete:

1 - ao agente de contratação, bem como ao presidente da comissão de contratação, conforme o caso, o relato formal da infração cometida durante a licitação.

2 - ao gestor e a qualquer fiscal do contrato o relato formal da infração cometida durante a execução contratual.

§ 5º - Em sendo o relato formal da infração lavrado pelo fiscal do contrato, este deverá ser remetido preliminarmente ao gestor do contrato, para que exerça o controle preventivo do ato.

Seção III - Do processo sancionatório para aplicação de advertência

Artigo 21 - À vista de relato formal sobre inexecução parcial do contrato, sem grave dano à Administração, o dirigente da UGE determinará, mediante despacho fundamentado, a abertura do processo sancionatório para aplicação de advertência.

§ 1º - O despacho fundamentado consistirá na conferência e aprovação da aplicação da sanção.

§2º - Após seu despacho fundamentado o Dirigente de UGE encaminhará os autos ao gestor do contrato, para que intime o interessado para apresentar defesa no prazo de 15 (quinze) dias úteis, contados da data do recebimento da intimação.

§ 3º - Expirado o prazo para manifestação do interessado, a autoridade competente proferirá decisão fundamentada.

Seção IV - Do processo sancionatório para aplicação da multa prevista no artigo 2º, inciso II desta Resolução e da multa de mora prevista no 3º desta Resolução

Artigo 22 - À vista de relato formal sobre a prática de infração sujeita à multa ou à multa de mora, o Dirigente da UGE determinará, mediante despacho fundamentado, a abertura do processo sancionatório.

§1º - O despacho fundamentado consistirá na conferência e aprovação da aplicação da multa proposta no relato formal.

§2º - Após seu despacho fundamentado o Dirigente de UGE encaminhará os autos ao gestor do contrato, para que intime o interessado para apresentar defesa no prazo de 15 (quinze) dias úteis, contados da data do recebimento da intimação.

§3º - Expirado o prazo para manifestação do interessado, a autoridade competente proferirá decisão fundamentada.

§4º - Mantida a aplicação da penalidade, o interessado deverá ser intimado para ciência e, se for o caso, para pagamento da multa, no prazo de 15 (quinze) dias úteis, contado da data de sua intimação para o recolhimento, devendo comprová-lo nos autos do processo sancionatório.

Seção V - Do processo de responsabilização para aplicação das penalidades de impedimento de licitar e contratar e declaração de inidoneidade para licitar ou contratar.

Artigo 23 - À vista de relato formal sobre a prática de infração sujeita às penalidades de impedimento de licitar e contratar e declaração de inidoneidade para licitar ou contratar, o Dirigente da UGE determinará, mediante despacho fundamentado, a abertura do processo de responsabilização, nos termos do artigo 19, inciso II desta Resolução.

§1º - O despacho fundamentado consistirá:

- 1 - Na conferência da penalidade proposta no relato formal;
- 2 - Na constituição de comissão composta de 2 (dois) ou mais servidores estáveis, de acordo com o artigo 19, inciso II desta Resolução.

§2º - A comissão referida no inciso II do §1º deste artigo:

- 1 - avaliará fatos e circunstâncias conhecidos;
- 2 - intimará o interessado para, no prazo de 15 (quinze) dias úteis contados da intimação, apresentar defesa escrita e especificar as provas que pretenda produzir.

3 - notificará os emitentes das garantias exigidas no contrato sobre o início do processo de responsabilização para apuração de descumprimento de cláusulas contratuais, nos termos do artigo 137, § 4º, da LLCA.

Artigo 24 - Se estiverem presentes indícios que recomendem, desde logo, a rescisão unilateral do contrato, deverá o interessado ser intimado de ambas as consequências da infração constatada.

Artigo 25 - Na hipótese de deferimento de pedido de produção de novas provas ou de juntada de provas julgadas indispensáveis pela comissão, o interessado poderá apresentar alegações finais, no prazo de 15 (quinze) dias úteis, contados da data da intimação.

Artigo 26 - Serão indeferidas pela comissão, mediante decisão fundamentada, provas ilícitas, impertinentes, desnecessárias, protelatórias ou intempestivas.

Artigo 27 - Finalizada a produção de provas ou expirado o prazo para alegações finais, a comissão elaborará relatório pormenorizado dos fatos no prazo máximo de 15 (quinze) dias úteis.

Artigo 28 - Os processos de responsabilização deverão ser remetidos, após o término da fase de instrução, à autoridade competente para fins de avaliação da regularidade do seu processamento.

Parágrafo único - Constatada a regularidade, a autoridade competente proferirá decisão, salvo nos casos de declaração de inidoneidade para licitar ou contratar, hipótese em que os autos serão remetidos ao órgão de assessoramento jurídico preliminarmente à decisão do Titular da Pasta.

Seção VI - Dos recursos

Artigo 29 - Da decisão que aplicar as sanções de advertência, multa, multa de mora e impedimento de licitar e contratar, caberá recurso, no prazo de 15 (quinze) dias úteis, a contar da intimação.

Parágrafo único - O recurso deverá ser dirigido à autoridade que tiver proferido a decisão recorrida que, se não a reconsiderar no prazo de 5 (cinco) dias úteis, encaminhará o recurso com sua motivação à autoridade superior, que deverá proferir sua decisão no prazo máximo de 20 (vinte) dias úteis contados do recebimento dos autos.

Artigo 30 - Da decisão que aplicar a sanção de inidoneidade para licitar e contratar, caberá apenas pedido de reconsideração, que deverá ser apresentado no prazo de 15 (quinze) dias úteis, contados da data da intimação, e decidido no prazo máximo de 20 (vinte) dias úteis, contados do seu recebimento pela autoridade competente.

Artigo 31 - O recurso e o pedido de reconsideração suspenderão o ato ou a decisão recorrida, até que sobrevenha decisão final da autoridade competente.

Artigo 32 - Na elaboração de suas decisões, a autoridade competente será auxiliada pelo órgão de assessoramento jurídico, que deverá dirimir dúvidas e subsidiá-la com as informações necessárias.

Seção VII - Das intimações

Artigo 33 - A intimação dos atos previstos nesta Resolução será feita ao preposto ou ao representante legal do interessado, conforme o caso, mediante mensagem eletrônica formal por meio do SEI/SP ao endereço de e-mail registrado no Sistema de Cadastramento Unificado de Fornecedores (SICAF).

Parágrafo único - Resultando infrutífera a intimação a que refere o *caput* deste artigo, será esta efetuada por meio de publicação no Diário Oficial do Estado de São Paulo.

CAPÍTULO V - DAS DISPOSIÇÕES FINAIS

Artigo 34 - A imposição das sanções previstas nesta Resolução não impede a propositura de ação judicial visando à reparação integral do dano causado.

Artigo 35 - Se a multa aplicada e as indenizações cabíveis forem superiores ao valor de pagamento eventualmente devido pela Administração ao contratado, além da perda desse valor, a diferença será descontada da garantia prestada ou será cobrada judicialmente.

Artigo 36 - Aplica-se na contagem dos prazos previstos nesta Resolução o disposto no artigo 183 da LLCA.

Artigo 37 - A prescrição ocorrerá em 5 (cinco) anos, contados da ciência da infração pela Administração, e será:

I - interrompida pela instauração do processo de responsabilização a que se refere o *caput*

deste artigo;

II - suspensão pela celebração de acordo de leniência previsto na Lei nº 12.846, de 1º de agosto de 2013;

III - suspensão por decisão judicial que inviabilize a conclusão da apuração administrativa.

Artigo 38 - Os atos previstos como infrações administrativas na LLCA ou em outras leis de licitações e contratos da Administração Pública que também sejam tipificados como atos lesivos na Lei Federal nº 12.846, de 1º de agosto de 2013, serão apurados e julgados conjuntamente, nos mesmos autos, observados o rito procedimental e a autoridade competente definidos na referida lei.

Artigo 39 - A personalidade jurídica poderá ser desconsiderada sempre que utilizada com abuso do direito para facilitar, encobrir ou dissimular a prática dos atos ilícitos previstos na LLCA ou para provocar confusão patrimonial, e, nesse caso, todos os efeitos das sanções aplicadas à pessoa jurídica serão estendidos aos seus administradores e sócios com poderes de administração, a pessoa jurídica sucessora ou a empresa do mesmo ramo com relação de coligação ou controle, de fato ou de direito, com o sancionado, observados, em todos os casos, o contraditório, a ampla defesa e a obrigatoriedade de análise jurídica prévia.

Artigo 40 - Esta Resolução deverá integrar, obrigatoriamente, como anexo, os instrumentos convocatórios de licitação, os contratos e os instrumentos equivalentes, inclusive nas hipóteses de dispensa ou inexigibilidade de licitação.

Artigo 41 - Esta Resolução entrará em vigor na data de sua publicação, produzindo efeitos em relação aos certames e contratos regidos pela Lei Federal nº 14.133/2021.

OSVALDO NICO GONÇALVES

Secretário da Segurança Pública

PLANILHA ORÇAMENTÁRIA DE MATERIAIS E MÃO DE OBRA

OBRA:		Manutenção Predial na Sede do 25º Batalhão de Polícia Militar do Estado de São Paulo						
LOCAL:		Avenida Alcides Chacon Couto, 502 - Bairro Metr�pole - Dracena/SP			Boletim CDH n� 201		Vig�ncia a partir de ABR26	
1 - REMO�O								
ref.	c�digo	item	descri�o	unid	quantid.	Material	M�o de Obra	Custo Total
CDHU	03.04.040	1.1	Demoli�o manual de rodap�, soleira ou peitoril, em material cer�mico e/ou ladrilho hidr�ulico, incluindo a base (retirada completa dos rodap� fixados nas salas de atendimento da UIS).	m	65,20			R\$ -
CDHU	03.03.060	1.2	Demoli�o manual de revestimento em massa de piso (retirada total dos pisos assentados na UIS).	m�	58,68			R\$ -
CDHU	03.01.020	1.3	Demoli�o manual de concreto simples (retirada do contra piso em todas as salas da UIS).	m�	2,93			R\$ -
SUBTOTAL ITEM 1								R\$ -
2 - HIDRA�LICA E ESGOTO								
ref.	c�digo	item	descri�o	unid	quantid.	Material	M�o de Obra	Custo Total
CDHU	46.02.050	2.1	Tube de PVC r�gido branco PxB com virola e anel de borracha, linha esgoto s�rie normal, DN= 50 mm, inclusive conex�es (tubula�o para capta�o de �gua da cadeira odontol�gica).	m	10,00			R\$ -
CDHU	46.01.020	2.2	Tube de PVC r�gido sold�vel marrom, DN= 25 mm, (3/4"), inclusive conex�es (tubula�o hidr�ulica para abastecer torneira da cadeira odontol�gica).	m	3,00			R\$ -
CDHU	44.03.300	2.3	Torneira cl�nica com volante tipo alavanca (uma torneira para o consult�rio m�dico, uma para o consult�rio odontol�gico e uma para a sala de estereliza�o).	unid	3,00			R\$ -
CDHU	44.20.100	2.4	Engate flex�vel met�lico DN= 1/2" (um engate para instala�o das torneiras, sendo um no consult�rio m�dico, um no consult�rio odontol�gico e um na sala de estereliza�o).	unid	3,00			R\$ -
CDHU	44.20.010	2.5	Sif�o pl�stico sanfonado universal de 1" (um sif�o para instala�o do lavat�rio no consult�rio m�dico, um no consult�rio odontol�gico e um na sala de estereliza�o).	unid	3,00			R\$ -
CDHU	44.20.650	2.6	V�lvula de metal cromado de 1" (uma v�lvula para instala�o do lavat�rio no consult�rio m�dico, uma no consult�rio odontol�gico e uma na sala de estereliza�o).	unid	3,00			R\$ -
CDHU	44.03.130	2.7	Saboneteira tipo dispenser, para refil de 800 ml (uma saboneteira para instala�o no lavat�rio do consult�rio m�dico, uma no consult�rio odontol�gico e uma na sala de estereliza�o).	unid	3,00			R\$ -
SUBTOTAL ITEM 2								R\$ -
3 - CONCRETO								
ref.	c�digo	item	descri�o	unid	quantid.	Material	M�o de Obra	Custo Total
CDHU	11.01.100	3.1	Concreto usinado, fck = 20 Mpa (concretagem de todas as salas da UIS - espessura 0,06m).	m�	3,52			R\$ -
SUBTOTAL ITEM 3								R\$ -
4 - PISOS E PORCELANATOS								
ref.	c�digo	item	descri�o	unid	quantid.	Material	M�o de Obra	Custo Total
CDHU	18.08.062	4.1	Revestimento em porcelanato esmaltado polido para �rea interna e ambiente com tr�fego m�dio, grupo de absor�o Bia <= 0,5%, assentado com argamassa colante industrializada, rejuntado. Resist�ncia ao mancharmento: classe de limpabilidade m�nima 3. Resist�ncia qu�mica m�nima: classe B. Medidas: tamanho m�nimo 0,80m x 0,80m. (porcelanato para ser assentado em todas as salas da UIS).	m�	64,55			R\$ -
CDHU	18.08.072	4.2	Rodap� em porcelanato esmaltado polido para �rea interna e ambiente com tr�fego m�dio, grupo de absor�o Bia <= 0,5%, assentado com argamassa colante industrializada, rejuntado. Resist�ncia ao mancharmento: classe de limpabilidade m�nima 3. Resist�ncia qu�mica m�nima: classe B. (porcelanato para rodap� embutido da UIS - altura 0,10m).	m	65,20			R\$ -
CDHU	18.08.062	4.3	Revestimento em porcelanato esmaltado polido para �rea interna e ambiente com tr�fego m�dio, grupo de absor�o Bia <= 0,5%, assentado com argamassa colante industrializada, rejuntado. Resist�ncia ao mancharmento: classe de limpabilidade m�nima 3. Resist�ncia qu�mica m�nima: classe B. Medidas: tamanho m�nimo 0,80m x 0,80m. (porcelanato para ser assentado nas parede dos lavat�rios da sala de estereliza�o, consult�rio m�dico e sala odontol�gica).	m�	18,15			R\$ -
SUBTOTAL ITEM 4								R\$ -
5 - PEDRAS E M�RMORES								
ref.	c�digo	item	descri�o	unid	quantid.	Material	M�o de Obra	Custo Total
CDHU	19.01.022	5.1	Revestimento em granito, espessura de 2 cm, acabamento polido (02 pedras granito para lavat�rio com medidas da mesa 1,15m x 0,60m, borda de 0,10m e saia com 0,20 m, sendo um instalado no consult�rio m�dico e um no consult�rio odontol�gico).	m�	2,52			R\$ -

CDHU	19.01.064	5.2	Peitoril e/ou soleira em granito, espessura de 2 cm e largura de 21 cm até 30 cm, acabamento polido (sete soleiras, sendo uma na porta da recepção medindo 0,30m x 1,50m - uma na porta do consultório médico com medidas 0,20m x 0,80m, uma na porta da sala de esterelização medindo 0,20m x 0,80m, uma na porta da sala odontológica com medidas 0,20m x 0,80m, um vão de porta na sala de atendimento medindo 0,20 x 0,80m, um vão de porta no alojamento com medidas 0,20m x 0,80m e uma no corredor externo com medidas 0,30m x 2,20m).	m	7,70			R\$	-
------	-----------	-----	--	---	------	--	--	-----	---

SUBTOTAL ITEM 5 R\$ -

6 - INTERRUPTORES E TOMADAS

ref.	código	item	descrição	unid	quantid.	Material	Mão de Obra	Custo Total
CDHU	40.02.010	6.1	Caixa de tomada em alumínio para piso 4' x 4' (para substituição de tomadas próximo a cadeira odontológica).	unid	1,00			R\$ -
CDHU	40.04.460	6.2.	Tomada 2P+T de 20 A - 250 V, completa (duas próximo a cadeira odontológica e uma na recepção).	cj	3,00			R\$ -
CDHU	40.05.020	6.3	Interruptor com 1 tecla simples e placa (para substituição do acionamento da iluminação na circulação).	cj	1,00			R\$ -
CDHU	41.20.080	6.4	Plafon plástico e/ou PVC para acabamento de ponto de luz, com soquete E-27 para lâmpada fluorescente compacta (para substituição iluminação no ambiente de circulação).	unid	1,00			R\$ -

SUBTOTAL ITEM 6 R\$ -

7 - PINTURA INTERNA

ref.	código	item	descrição	unid	quantid.	Material	Mão de Obra	Custo Total
CDHU	33.02.060	7.1	Massa corrida a base de PVA (massa corrida para fechamento de furos e fissuras nas paredes internas da UIS Odontológica).	m²	20,00			R\$ -
CDHU	33.10.030	7.2	Tinta acrílica antimofa em massa, inclusive preparo (pintura interna nas paredes da UIS Odontológica - lixar e preparar a parede para receber a pintura).	m²	286,02			R\$ -
CDHU	33.12.011	7.3	Esmalte à base de água em madeira (pintura de três portas de madeira nas salas da UIS Odontológica).	m²	10,08			R\$ -
CDHU	33.11.050	7.4	Esmalte à base água em superfície metálica (pintura da porta de entrada na recepção da UIS Odontológica e de três tampas dos quadros de energia elétrica, internet e caixa de passagem).	m²	7,82			R\$ -

SUBTOTAL ITEM 7 R\$ -

8 - LIMPEZA DA OBRA

ref.	código	item	descrição	unid	quantid.	Material	Mão de Obra	Custo Total
CDHU	05.07.040	8.1	Remoção de entulho separado de obra com caçamba metálica - terra, alvenaria, concreto, argamassa, madeira, papel, plástico ou metal	m³	3,00			R\$ -

SUBTOTAL ITEM 8 R\$ -

	Material	Mão de Obra	Total
Subtotal			
BDI 25%			
TOTAL GERAL			

VALIDADE DA PROPOSTA 60 DIAS

_____, XX, xxxxxxxxxxxxxxxx de 2026.

representante legal
(com carimbo da empresa)

ANEXO V

MODELO(S) DE DECLARAÇÃO(ÕES)

MODELO DE DECLARAÇÃO EXIGIDA PARA HABILITAÇÃO
(em papel timbrado do licitante)

Eu, _____, portador do CPF nº _____, na condição de representante legal de _____ (nome empresarial ou denominação), interessado em participar da Dispensa de Licitação nº 90003/2026, Processo nº 057.00170147/2026-30, DECLARO, sob as penas da Lei, que o licitante:

a) cumpre as normas relativas à saúde e segurança no trabalho, nos termos do parágrafo único do artigo 117 da Constituição Estadual; e

b) atenderá, na data da contratação, ao disposto no artigo 5º-C e se compromete a não disponibilizar empregado que incorra na vedação prevista no artigo 5º-D, ambos da Lei nº 6.019, de 1974, com redação dada pela Lei nº 13.467, de 2017, quando o caso.

c) tem ciência de que o descumprimento do Decreto estadual nº 66.819, de 2022, ou do Decreto estadual nº 67.409, de 2022, poderá acarretar a extinção do contrato por ato unilateral da Administração, bem como a aplicação das sanções administrativas cabíveis, observadas as normas legais e regulamentares pertinentes, independentemente da responsabilização na esfera criminal;

d) se compromete a cumprir o disposto na Lei estadual nº 12.684, de 26 de julho de 2007, a qual proíbe o uso, no Estado de São Paulo, de produtos, materiais ou artefatos que contenham quaisquer tipos de amianto ou asbesto ou outros minerais que, acidentalmente, tenham fibras de amianto na sua composição.

(Local e data).

(Nome/assinatura do representante legal)

ANEXO VI

MODELOS REFERENTES À VISTORIA PRÉVIA

ANEXO VI.1

**DECLARAÇÃO DE CONHECIMENTO DO LOCAL E DAS CONDIÇÕES DA REALIZAÇÃO DO OBJETO
DA LICITAÇÃO PRECEDIDA DE VISTORIA**
(elaborada pelo licitante)

Eu, _____, portador do CPF nº _____, na condição de representante legal de _____ (nome empresarial ou denominação), interessado em participar da Dispensa de Licitação nº 90003/2026, Processo nº 057.00170147/2026-30, DECLARO que o licitante tem conhecimento do local e das condições da realização do objeto da licitação, e que realizou vistoria prévia no(s) local(is) em que será realizado o objeto da licitação, colhendo todas as informações e subsídios necessários para a elaboração da sua proposta.

O licitante está ciente desde já que, em conformidade com o estabelecido no Edital, não poderá pleitear em nenhuma hipótese modificações nos preços, prazos ou condições ajustadas, tampouco alegar quaisquer prejuízos ou reivindicar quaisquer benefícios sob a invocação de insuficiência de dados ou informações sobre o(s) local(is) em que será realizado o objeto da licitação.

(Local e data)

(nome/assinatura do representante legal)

ANEXO VI.2

DECLARAÇÃO DE CONHECIMENTO DO LOCAL E DAS CONDIÇÕES DA REALIZAÇÃO DO OBJETO DA LICITAÇÃO

(elaborada pelo licitante)

Eu, _____, portador do CPF nº _____, na condição de representante legal de _____ (nome empresarial ou denominação), interessado em participar da Dispensa de Licitação nº 90003/2026, Processo nº 057.00170147/2026-30, DECLARO que o licitante tem conhecimento do local e das condições da realização do objeto da licitação, que não realizou a vistoria prévia prevista no Edital e que, mesmo ciente da possibilidade de fazê-la e dos riscos e consequências envolvidos, optou por formular a proposta sem realizar a vistoria prévia que lhe havia sido facultada.

O licitante está ciente desde já que, em conformidade com o estabelecido no Edital, não poderá pleitear em nenhuma hipótese modificações nos preços, prazos ou condições ajustadas, tampouco alegar quaisquer prejuízos ou reivindicar quaisquer benefícios sob a invocação de insuficiência de dados ou informações sobre o(s) local(is) em que será realizado o objeto da licitação.

(Local e data)

(nome/assinatura do representante legal)

ANEXO VI.3

DECLARAÇÃO DE CONHECIMENTO PLENO DAS CONDIÇÕES E PECULIARIDADES DA CONTRATAÇÃO

(elaborada pelo licitante)

Eu, _____, portador do CPF nº _____, na condição de responsável técnico de _____ (nome empresarial ou denominação), interessado em participar da Dispensa de Licitação nº 90003/2026, Processo nº 057.00170147/2026-30, DECLARO que o licitante tem conhecimento pleno das condições e peculiaridades da contratação, que não realizou a vistoria prévia prevista no Edital e que, mesmo ciente da possibilidade de fazê-la e dos riscos e consequências envolvidos, optou por formular a proposta sem realizar a vistoria prévia que lhe havia sido facultada.

O licitante está ciente desde já que, em conformidade com o estabelecido no Edital, não poderá pleitear em nenhuma hipótese modificações nos preços, prazos ou condições ajustadas, tampouco alegar quaisquer prejuízos ou reivindicar quaisquer benefícios sob a invocação de insuficiência de dados ou informações sobre o(s) local(is) em que será realizado o objeto da licitação.

(Local e data)

(nome/assinatura/qualificação do responsável técnico)

PLANILHA ORÇAMENTÁRIA DE MATERIAIS E MÃO DE OBRA

OBRA:		Manutenção Predial na Sede do 25º Batalhão de Polícia Militar do Estado de São Paulo						
LOCAL:		Avenida Alcides Chacon Couto, 502 - Bairro Metr�pole - Dracena/SP			Boletim CDH n� 201		Vig�ncia a partir de ABR26	
1 - REMO�O								
ref.	c�digo	item	descri�o	unid	quantid.	Material	M�o de Obra	Custo Total
CDHU	03.04.040	1.1	Demoli�o manual de rodap�, soleira ou peitoril, em material cer�mico e/ou ladrilho hidr�ulico, incluindo a base (retirada completa dos rodap� fixados nas salas de atendimento da UIS).	m	65,20		R\$ 3,41	R\$ 222,33
CDHU	03.03.060	1.2	Demoli�o manual de revestimento em massa de piso (retirada total dos pisos assentados na UIS).	m�	58,68		R\$ 11,36	R\$ 666,60
CDHU	03.01.020	1.3	Demoli�o manual de concreto simples (retirada do contra piso em todas as salas da UIS).	m�	2,93		R\$ 249,81	R\$ 731,94
SUBTOTAL ITEM 1						R\$ -	R\$ 1.620,88	R\$ 1.620,88
2 - HIDR�ULICA E ESGOTO								
ref.	c�digo	item	descri�o	unid	quantid.	Material	M�o de Obra	Custo Total
CDHU	46.02.050	2.1	Tubo de PVC r�gido branco PxB com virola e anel de borracha, linha esgoto s�rie normal, DN= 50 mm, inclusive conex�es (tubula�o para capta�o de �gua da cadeira odontol�gica).	m	10,00	R\$ 16,21	R\$ 33,50	R\$ 497,10
CDHU	46.01.020	2.2	Tubo de PVC r�gido sold�vel marrom, DN= 25 mm, (3/4'), inclusive conex�es (tubula�o hidr�ulica para abastecer torneira da cadeira odontol�gica).	m	3,00	R\$ 6,27	R\$ 27,92	R\$ 102,57
CDHU	44.03.300	2.3	Torneira cl�nica com volante tipo alavanca (uma torneira para o consult�rio m�dico, uma para o consult�rio odontol�gico e uma para a sala de estereliza�o).	unid	3,00	R\$ 356,64	R\$ 21,30	R\$ 1.133,82
CDHU	44.20.100	2.4	Engate flex�vel met�lico DN= 1/2' (um engate para instala�o das torneiras, sendo um no consult�rio m�dico, um no consult�rio odontol�gico e um na sala de estereliza�o).	unid	3,00	R\$ 26,21	R\$ 6,81	R\$ 99,06
CDHU	44.20.010	2.5	Sif�o pl�stico sanfonado universal de 1' (um sif�o para instala�o do lavat�rio no consult�rio m�dico, um no consult�rio odontol�gico e um na sala de estereliza�o).	unid	3,00	R\$ 10,27	R\$ 22,33	R\$ 97,80
CDHU	44.20.650	2.6	V�lvula de metal cromado de 1' (uma v�lvula para instala�o do lavat�rio no consult�rio m�dico, uma no consult�rio odontol�gico e uma na sala de estereliza�o).	unid	3,00	R\$ 36,29	R\$ 11,16	R\$ 142,35
CDHU	44.03.130	2.7	Saboneteira tipo dispenser, para refill de 800 ml (uma saboneteira para instala�o no lavat�rio do consult�rio m�dico, uma no consult�rio odontol�gico e uma na sala de estereliza�o).	unid	3,00	R\$ 62,37	R\$ 6,91	R\$ 207,84
SUBTOTAL ITEM 2						R\$ 1.656,25	R\$ 624,29	R\$ 2.280,54
3 - CONCRETO								
ref.	c�digo	item	descri�o	unid	quantid.	Material	M�o de Obra	Custo Total
CDHU	11.01.100	3.1	Concreto usinado, fck = 20 Mpa (concretagem de todas as salas da UIS - espessura 0,06m).	m�	3,52	R\$ 493,41		R\$ 1.736,80
SUBTOTAL ITEM 3						R\$ 1.736,80	R\$ -	R\$ 1.736,80
4 - PISOS E PORCELANATOS								
ref.	c�digo	item	descri�o	unid	quantid.	Material	M�o de Obra	Custo Total
CDHU	18.08.062	4.1	Revestimento em porcelanato esmaltado polido para �rea interna e ambiente com tr�fego m�dio, grupo de absor�o Bia <= 0,5%, assentado com argamassa colante industrializada, rejuntado. Resist�ncia ao manchamento: classe de limpabilidade m�nima 3. Resist�ncia qu�mica m�nima: classe B. Medidas: tamanho m�nimo 0,80m x 0,80m. (porcelanato para ser assentado em todas as salas da UIS).	m�	64,55	R\$ 143,67	R\$ 45,32	R\$ 12.199,31
CDHU	18.08.072	4.2	Rodap� em porcelanato esmaltado polido para �rea interna e ambiente com tr�fego m�dio, grupo de absor�o Bia <= 0,5%, assentado com argamassa colante industrializada, rejuntado. Resist�ncia ao manchamento: classe de limpabilidade m�nima 3. Resist�ncia qu�mica m�nima: classe B. (porcelanato para rodap� embutido da UIS - altura 0,10m).	m	65,20	R\$ 25,50	R\$ 12,59	R\$ 2.483,47
CDHU	18.08.062	4.3	Revestimento em porcelanato esmaltado polido para �rea interna e ambiente com tr�fego m�dio, grupo de absor�o Bia <= 0,5%, assentado com argamassa colante industrializada, rejuntado. Resist�ncia ao manchamento: classe de limpabilidade m�nima 3. Resist�ncia qu�mica m�nima: classe B. Medidas: tamanho m�nimo 0,80m x 0,80m. (porcelanato para ser assentado nas parede dos lavat�rios da sala de estereliza�o, consult�rio m�dico e sala odontol�gica).	m�	18,15	R\$ 143,67	R\$ 45,32	R\$ 3.430,17
SUBTOTAL ITEM 4						R\$ 13.544,11	R\$ 4.568,84	R\$ 18.112,95
5 - PEDRAS E M�RMORES								
ref.	c�digo	item	descri�o	unid	quantid.	Material	M�o de Obra	Custo Total
CDHU	19.01.022	5.1	Revestimento em granito, espessura de 2 cm, acabamento polido (02 pedras granito para lavat�rio com medidas da mesa 1,15m x 0,60m, borda de 0,10m e saia com 0,20 m, sendo um instalado no consult�rio m�dico e um no consult�rio odontol�gico).	m�	2,52	R\$ 462,13	R\$ 50,25	R\$ 1.291,20

PLANILHA ORÇAMENTÁRIA DE MATERIAIS E MÃO DE OBRA

OBRA:		Manutenção Predial na Sede do 25º Batalhão de Polícia Militar do Estado de São Paulo							
LOCAL:		Avenida Alcides Chacon Couto, 502 - Bairro Metr�pole - Dracena/SP			Boletim CDH n� 201		Vig�ncia a partir de ABR26		
CDHU	19.01.064	5.2	Peitoril e/ou soleira em granito, espessura de 2 cm e largura de 21 cm at� 30 cm, acabamento polido (sete soleiras, sendo uma na porta da recep�o medindo 0,30m x 1,50m - uma na porta do consult�rio m�dico com medidas 0,20m x 0,80m, uma na porta da sala de estereliza�o medindo 0,20m x 0,80m, uma na porta da sala odontol�gica com medidas 0,20m x 0,80m, um v�o de porta na sala de atendimento medindo 0,20 x 0,80m, um v�o de porta no alojamento com medidas 0,20m x 0,80m e uma no corredor externo com medidas 0,30m x 2,20m).	m	7,70	R\$ 191,54	R\$ 22,61	R\$ 1.648,96	
SUBTOTAL ITEM 5						R\$ 2.639,43	R\$ 300,73	R\$ 2.940,16	
6 - INTERRUPTORES E TOMADAS									
ref.	c�digo	item	descri�o	unid	quantid.	Material	M�o de Obra	Custo Total	
CDHU	40.02.010	6.1	Caixa de tomada em alum�nio para piso 4' x 4' (para substitui�o de tomadas pr�ximo a cadeira odontol�gica).	unid	1,00	R\$ 42,77	R\$ 44,67	R\$ 87,44	
CDHU	40.04.460	6.2.	Tomada 2P+T de 20 A - 250 V, completa (duas pr�ximo a cadeira odontol�gica e uma na recep�o).	cj	3,00	R\$ 14,38	R\$ 16,75	R\$ 93,39	
CDHU	40.05.020	6.3	Interruptor com 1 tecla simples e placa (para substitui�o do acionamento da ilumina�o na circula�o).	cj	1,00	R\$ 14,50	R\$ 18,98	R\$ 33,48	
CDHU	41.20.080	6.4	Plafon pl�stico e/ou PVC para acabamento de ponto de luz, com soquete E-27 para lâmpada fluorescente compacta (para substitui�o ilumina�o no ambiente de circula�o).	unid	1,00	R\$ 7,01	R\$ 4,54	R\$ 11,55	
SUBTOTAL ITEM 6						R\$ 107,42	R\$ 118,44	R\$ 225,86	
7 - PINTURA INTERNA									
ref.	c�digo	item	descri�o	unid	quantid.	Material	M�o de Obra	Custo Total	
CDHU	33.02.060	7.1	Massa corrida a base de PVA (massa corrida para fechamento de furos e fissuras nas paredes internas da UIS Odontol�gica).	m�	20,00	R\$ 3,02	R\$ 13,43	R\$ 329,00	
CDHU	33.10.030	7.2	Tinta acr�lica antimofa em massa, inclusive preparo (pintura interna nas paredes da UIS Odontol�gica - lixar e preparar a parede para receber a pintura).	m�	286,02	R\$ 14,04	R\$ 23,98	R\$ 10.874,48	
CDHU	33.12.011	7.3	Esmalte � base de �gua em madeira (pintura de tr�s portas de madeira nas salas da UIS Odontol�gica).	m�	10,08	R\$ 19,76	R\$ 33,50	R\$ 536,86	
CDHU	33.11.050	7.4	Esmalte � base �gua em superf�cie met�lica (pintura da porta de entrada na recep�o da UIS Odontol�gica e de tr�s tampas dos quadros de energia el�trica, internet e caixa de passagem).	m�	7,82	R\$ 19,34	R\$ 33,50	R\$ 413,21	
SUBTOTAL ITEM 7						R\$ 4.426,54	R\$ 7.727,01	R\$ 12.153,55	
8 - LIMPEZA DA OBRA									
ref.	c�digo	item	descri�o	unid	quantid.	Material	M�o de Obra	Custo Total	
CDHU	05.07.040	8.1	Remo�o de entulho separado de obra com �ambra met�lica - terra, alvenaria, concreto, argamassa, madeira, papel, pl�stico ou metal	m�	3,00	R\$ 99,03	R\$ 13,63	R\$ 337,98	
SUBTOTAL ITEM 8						R\$ 297,09	R\$ 40,89	R\$ 337,98	
						Material	M�o de Obra	Total	
						Subtotal	R\$ 24.407,64	R\$ 15.001,08	R\$ 39.408,72
						BDI 25%	R\$ 6.101,91	R\$ 3.750,27	R\$ 9.852,18
						TOTAL GERAL	R\$ 30.509,55	R\$ 18.751,35	R\$ 49.260,90

Dracena, 27 de abril de 2026.

Raul Victor de
Oliveira Sousa

Assinado de forma digital por Raul
Victor de Oliveira Sousa
Dados: 2026.04.27 09:54:00 -03'00'