



Governo do Estado de São Paulo  
Polícia Militar do Estado de São Paulo  
CMI- ST LICITAÇÕES

EDITAL

# PREGÃO ELETRÔNICO

90016/2026

**CONTRATANTE (UASG)**  
*((933749)/ (UGE 180.169))*

## **OBJETO**

*Ata de Registro de Preços para Aquisição de até 3.000 unidades de fiel retrátil  
(Conforme TR 39/2026).*

**VALOR TOTAL DA CONTRATAÇÃO**  
**R\$ 89.700,00**

**DATA DA SESSÃO PÚBLICA**  
Dia **17/07/2026** às **09h** (horário de Brasília)

**CRITÉRIO DE JULGAMENTO:**  
*Menor Preço Por Item*

**MODO DE DISPUTA:**  
*Aberto e Fechado*

**PREFERÊNCIA ME/EPP/EQUIPARADAS**  
**SIM**

## Sumário

- [1. DO OBJETO](#)
- [2. DO REGISTRO DE PREÇOS](#)
- [3. DA PARTICIPAÇÃO NA LICITAÇÃO](#)
- [4. DA APRESENTAÇÃO DA PROPOSTA E DOS DOCUMENTOS DE HABILITAÇÃO](#)
- [5. DO PREENCHIMENTO DA PROPOSTA](#)
- [6. DA ABERTURA DA SESSÃO, CLASSIFICAÇÃO DAS PROPOSTAS E FORMULAÇÃO DE LANCES](#)
- [7. DA FASE DE JULGAMENTO](#)
- [8. DA FASE DE HABILITAÇÃO](#)
- [9. DA ATA DE REGISTRO DE PREÇOS](#)
- [10. DA FORMAÇÃO DO CADASTRO DE RESERVA](#)
- [11. DOS RECURSOS](#)
- [12. DAS INFRAÇÕES ADMINISTRATIVAS E SANÇÕES](#)
- [13. DA IMPUGNAÇÃO AO EDITAL E DO PEDIDO DE ESCLARECIMENTO](#)
- [14. DAS DISPOSIÇÕES GERAIS](#)

### **POLÍCIA MILITAR DO ESTADO DE SÃO PAULO**

#### **PREGÃO ELETRÔNICO Nº 90016/2026**

(Processo Administrativo nº057.00290360/2026-67)

Torna-se público que o(a) *.Centro de Material de Intendência*, por meio do(a) *Seção de Finanças*, sediado(a) *Av. Agua Fria, 1923, São Paulo (SP)*, realizará licitação, na modalidade PREGÃO, na forma ELETRÔNICA, nos termos da [Lei nº 14.133, de 1º de abril de 2021](#), do [Decreto estadual nº 67.608, de 27 de março de 2023](#), da [Instrução Normativa SEGES/ME nº 73, de 30 de setembro de 2022](#), e demais normas da legislação aplicável e, ainda, de acordo com as condições estabelecidas neste Edital e em seus Anexos, observando-se as subdivisões subsequentes na forma de itens que compõem este instrumento.

## **1. DO OBJETO**

1.1. O objeto da presente licitação é *Ata de Registro de Preços para Aquisição de até 3.000 unidades de fiel retrátil*, conforme condições, quantidades e exigências estabelecidas neste Edital e seus Anexos.

1.2. *A licitação será realizada em único item.*

## **2. DO REGISTRO DE PREÇOS**

**2.1. Trata-se de licitação para registro de preços, em que as regras referentes aos órgãos ou entidades gerenciador e participante(s), bem como a eventuais adesões são as que constam da minuta de Ata de Registro de Preços apresentada como Anexo deste Edital.**

## **3. DA PARTICIPAÇÃO NA LICITAÇÃO**

3.1. Poderão participar deste Pregão os interessados que atuarem em atividade compatível com o objeto da licitação e que estiverem previamente credenciados no Sistema de Cadastramento Unificado de Fornecedores - Sicaf e no Sistema de Compras do Governo Federal ([www.gov.br/compras](http://www.gov.br/compras)).

3.1.1. Os interessados deverão atender às condições exigidas no cadastramento no Sicaf até o 3º (terceiro) dia útil anterior à data prevista para recebimento das propostas.

3.1.2. O licitante responsabiliza-se exclusiva e formalmente pelas transações efetuadas em seu nome, assume como firmes e verdadeiras suas propostas e seus lances, inclusive os atos praticados diretamente ou por seu representante, excluída a responsabilidade do provedor do sistema ou do órgão ou entidade promotora da licitação por eventuais danos decorrentes de uso indevido das credenciais de acesso, ainda que por terceiros.

3.2. É de responsabilidade do cadastrado conferir a exatidão dos seus dados cadastrais nos Sistemas relacionados na subdivisão anterior e mantê-los atualizados junto aos órgãos responsáveis pela informação, devendo proceder, imediatamente, à correção ou à alteração dos registros tão logo identifique incorreção ou aqueles se tornem desatualizados.

3.3. A não observância do disposto na subdivisão anterior poderá ensejar desclassificação no momento da habilitação.

3.4. Nos limites previstos no art. 4º da [Lei nº 14.133, de 2021](#), e na [Lei Complementar nº 123, de 14 de dezembro de 2006](#), serão observadas, caso aplicáveis, as regras de tratamento favorecido para as microempresas e empresas de pequeno porte, bem como para as cooperativas que atendam ao disposto no art. 34 da [Lei nº 11.488, de 15 de junho de 2007](#), e no art. 16 da [Lei nº 14.133, de 2021](#), para o agricultor familiar, para o produtor rural pessoa física e para o microempreendedor individual – MEI.

3.5. Em relação às regras aplicáveis à presente licitação concernentes a tratamento favorecido para as microempresas, empresas de pequeno porte e equiparadas, observa-se que:

3.5.1. *Para o item único a participação é exclusiva a microempresas, empresas de pequeno porte e cooperativas que atendam ao disposto no art. 34 da [Lei nº 11.488, de 2007](#), e no art. 16 da [Lei nº 14.133, de 2021](#) (se admitida a participação de cooperativas no item 3.10), nos termos do [art. 48 da Lei Complementar nº 123, de 2006](#).*

3.5.1.1. *O tratamento favorecido a que se refere a subdivisão acima fica limitado às microempresas, às empresas de pequeno porte e às cooperativas (se admitida a participação de cooperativas no item 3.10) que, no ano-calendário de realização da licitação, ainda não tenham celebrado contratos com a Administração Pública cujos valores somados extrapolem a receita bruta máxima admitida para fins de enquadramento como empresa de pequeno porte.*

3.5.2. *Para o item único a participação é ampla, sendo aplicáveis as regras de tratamento favorecido constantes dos arts. 42 a 45 da [Lei Complementar nº 123, de 2006](#), observado o disposto no § 2º do art. 4º da [Lei nº 14.133, de 2021](#).*

3.5.3. *Considerando o valor estimado do item/grupo objeto desta licitação, não se aplicam a ele as regras de tratamento favorecido constantes dos arts. 42 a 49 da [Lei Complementar nº 123, de 2006](#), nos termos dos §§ 1º e 3º do art. 4º da [Lei nº 14.133, de 2021](#).*

3.6. Não poderão disputar esta licitação:

3.6.1. aquele que não atenda às condições deste Edital e seu(s) Anexo(s);

3.6.2. autor do anteprojeto, do projeto básico ou do projeto executivo, pessoa física ou jurídica, quando a licitação versar sobre serviços ou fornecimento de bens a ele relacionados, observado o disposto nos §§ 2º e 4º

do art. 14 da [Lei nº 14.133, de 2021](#);

3.6.3. empresa, isoladamente ou em consórcio, responsável pela elaboração do projeto básico ou do projeto executivo, ou empresa da qual o autor do projeto seja dirigente, gerente, controlador, acionista ou detentor de mais de 5% (cinco por cento) do capital com direito a voto, responsável técnico ou subcontratado, quando a licitação versar sobre serviços ou fornecimento de bens a ela necessários, observado o disposto nos §§ 2º e 4º do art. 14 da [Lei nº 14.133, de 2021](#);

3.6.4. pessoa física ou jurídica que se encontre, ao tempo da licitação, impossibilitada de participar da licitação em decorrência de sanção que lhe foi imposta;

3.6.5. aquele que mantenha vínculo de natureza técnica, comercial, econômica, financeira, trabalhista ou civil com dirigente do órgão ou entidade contratante ou com agente público que desempenhe função na licitação ou atue na fiscalização ou na gestão do contrato, ou que deles seja cônjuge, companheiro ou parente em linha reta, colateral ou por afinidade, até o terceiro grau;

3.6.6. empresas controladoras, controladas ou coligadas, nos termos da [Lei nº 6.404, de 15 de dezembro de 1976](#), concorrendo entre si;

3.6.7. pessoa física ou jurídica que, nos 5 (cinco) anos anteriores à divulgação do edital, tenha sido condenada judicialmente, com trânsito em julgado, por exploração de trabalho infantil, por submissão de trabalhadores a condições análogas às de escravo ou por contratação de adolescentes nos casos vedados pela legislação trabalhista;

3.6.8. agente público do órgão ou entidade licitante;

3.6.9. aquele que não tenha representação legal no Brasil com poderes expressos para receber citação e responder administrativa ou judicialmente.

3.7. Não poderá participar, direta ou indiretamente, da licitação ou da execução do contrato agente público do órgão ou entidade licitante ou contratante, devendo ser observadas as situações que possam configurar conflito de interesses no exercício ou após o exercício do cargo ou emprego, nos termos da legislação que disciplina a matéria, conforme [§ 1º do art. 9º da Lei nº 14.133, de 2021](#).

3.7.1. A vedação de participação de agente público do órgão ou entidade licitante ou contratante de que trata a subdivisão acima estende-se a terceiro que auxilie a condução da contratação na qualidade de integrante de equipe de apoio, profissional especializado ou funcionário ou representante de empresa que preste assessoria técnica.

3.8. O impedimento decorrente de imposição de sanção de que trata o item 3.6.4 será também aplicado ao licitante que atue em substituição a outra pessoa, física ou jurídica, com o intuito de burlar a efetividade da sanção a ela aplicada, inclusive a sua controladora, controlada ou coligada, desde que devidamente comprovado o ilícito ou a utilização fraudulenta da personalidade jurídica do licitante.

3.9. No que concerne aos itens 3.6.2 e 3.6.3, equiparam-se aos autores do projeto as empresas integrantes do mesmo grupo econômico.

3.10. *Será permitida a participação de sociedades cooperativas nesta licitação, nos termos do art. 16 da [Lei nº 14.133, de 2021](#).*

## **4. DA APRESENTAÇÃO DA PROPOSTA E DOS DOCUMENTOS DE HABILITAÇÃO**

4.1. Na presente licitação, a fase de habilitação sucederá as fases de apresentação de propostas e lances e de julgamento.

4.2. Os licitantes encaminharão, exclusivamente por meio do sistema eletrônico, a proposta com o *preço*, até a data e o horário estabelecidos para abertura da sessão pública.

4.3. No cadastramento da proposta inicial, o licitante declarará, em campo próprio do sistema, que:

4.3.1. está ciente e concorda com as condições contidas no Edital e seus Anexos, bem como que a proposta apresentada compreenderá a integralidade dos custos para atendimento dos direitos trabalhistas assegurados na [Constituição Federal](#), nas leis trabalhistas, nas normas infralegais, nas convenções coletivas de trabalho e nos termos de ajustamento de conduta vigentes na data de sua entrega em definitivo e que cumpre plenamente os requisitos de habilitação definidos no instrumento convocatório;

4.3.2. não emprega menor de 18 (dezoito) anos em trabalho noturno, perigoso ou insalubre e não emprega menor de 16 (dezesseis) anos, salvo menor, a partir de 14 (quatorze) anos, na condição de aprendiz, nos termos do [artigo 7º, XXXIII, da Constituição Federal](#);

4.3.3. não possui empregados executando trabalho degradante ou forçado, observando o disposto nos [incisos III e IV do art. 1º e no inciso III do art. 5º da Constituição Federal](#);

4.3.4. cumpre as exigências de reserva de cargos para pessoa com deficiência e para reabilitado da Previdência Social, previstas em lei e em outras normas específicas.

4.4. O fornecedor enquadrado como microempresa, empresa de pequeno porte *ou sociedade cooperativa que atenda ao disposto no art. 34 da [Lei nº 11.488, de 2007](#) (se admitida a participação de cooperativa no item 3.10)* deverá declarar, ainda, em campo próprio do sistema eletrônico, que cumpre os requisitos estabelecidos no [artigo 3º da Lei Complementar nº 123, de 2006](#), estando apto a usufruir do tratamento favorecido estabelecido em seus [arts. 42 a 49](#), observado o disposto nos [§§ 1º ao 3º do art. 4º da Lei n.º 14.133, de 2021](#), excetuada a hipótese de se verificar uma das exceções dos §§ 1º ao 3º do art. 4º supracitado, conforme especificado nos itens 4.4.1 e 4.4.2 subsequentes.

4.4.1. Não se aplica o tratamento favorecido estabelecido nos arts. 42 a 49 da [Lei Complementar nº 123, de 2006](#), na hipótese em que o objeto tenha valor estimado superior ao limite estabelecido nos §§ 1º e 3º do art. 4º da [Lei nº 14.133, de 2021](#), conforme seja especificado, quando houver, em subdivisão do item 3.5.

4.4.2. Não têm direito ao tratamento favorecido estabelecido nos arts. 42 a 49 da [Lei Complementar nº 123, de 2006](#), as microempresas, as empresas de pequeno porte e as cooperativas (se admitida a participação de cooperativas no item 3.10) que, no ano-calendário de realização da licitação, tenham celebrado contratos com a Administração Pública cujos valores somados extrapolem a receita bruta máxima admitida para fins de enquadramento como empresa de pequeno porte, nos termos do § 2º do art. 4º da [Lei nº 14.133, de 2021](#).

4.4.3. Na hipótese de se verificar uma das exceções especificadas no item 4.4.1 ou no item 4.4.2, ou de não cumprimento de outro requisito legal para tratamento favorecido, o licitante deverá assinalar o campo “não”, por não ter direito ao tratamento favorecido previsto na [Lei Complementar nº 123, de 2006](#).

4.4.4. Na hipótese de item para participação exclusiva de microempresas, empresas de pequeno porte e equiparadas, a assinalação do campo “não” impedirá o prosseguimento no certame, para aquele item.

4.4.5. Na hipótese de itens em que a participação não seja exclusiva para microempresas, empresas de pequeno porte e equiparadas, a assinalação do campo “não” apenas produzirá o efeito de o licitante não ter direito ao tratamento favorecido previsto na [Lei Complementar nº 123, de 2006](#), mesmo que microempresa, empresa de pequeno porte *ou sociedade cooperativa equiparada (se admitida a participação de cooperativa no item 3.10)*.

4.4.6. O licitante organizado em cooperativa (se admitida a participação de cooperativa no item 3.10) deverá declarar, ainda, em campo próprio do sistema eletrônico, que cumpre os requisitos estabelecidos no [artigo 16 da Lei nº 14.133, de 2021](#).

4.5. A falsidade da declaração de que tratam os itens 4.3 e 4.4 sujeitará o licitante às sanções previstas na [Lei nº 14.133, de 2021](#), e neste Edital.

4.6. Os licitantes poderão retirar ou substituir a proposta anteriormente inserida no sistema, até a abertura da sessão pública.

4.7. Não haverá ordem de classificação na etapa de apresentação da proposta pelo licitante, o que ocorrerá somente após os procedimentos de abertura da sessão pública e da fase de envio de lances.

4.8. Serão disponibilizados para acesso público os documentos que compõem a proposta dos licitantes convocados

para apresentação de propostas, após a fase de envio de lances.

4.9. Caberá ao licitante interessado em participar da licitação acompanhar as operações no sistema eletrônico durante o processo licitatório e se responsabilizar pelo ônus decorrente da perda de negócios diante da inobservância de mensagens emitidas pela Administração ou de sua desconexão.

4.10. O licitante deverá comunicar imediatamente ao provedor do sistema qualquer acontecimento que possa comprometer o sigilo ou a segurança, para imediato bloqueio de acesso.

## 5. DO PREENCHIMENTO DA PROPOSTA

5.1. O licitante deverá enviar sua proposta mediante o preenchimento, no sistema eletrônico, dos seguintes campos:

5.1.1. *Valor unitário e total do item;*

5.1.2. *Marca;*

5.1.3. *Fabricante;*

5.1.4. *Quantidade cotada, devendo respeitar o mínimo especificado na documentação que constitui Anexo deste Edital.*

5.2. Todas as especificações do objeto contidas na proposta vinculam o licitante.

**5.2.1. Nesta licitação para registro de preços, o licitante NÃO poderá oferecer proposta em quantitativo inferior ao máximo previsto para futura contratação, nos termos da documentação que constitui Anexo deste Edital.**

5.3. Nos valores propostos estarão inclusos todos os custos operacionais, encargos previdenciários, trabalhistas, tributários, comerciais e quaisquer outros que incidam direta ou indiretamente na execução do objeto.

5.4. Os preços ofertados, tanto na proposta inicial, quanto na etapa de lances, serão de exclusiva responsabilidade do licitante, não lhe assistindo o direito de pleitear qualquer alteração, sob alegação de erro, omissão ou qualquer outro pretexto.

5.5. Independentemente do percentual de tributo inserido na planilha, quando houver determinação legal de retenção de tributo, no pagamento serão retidos na fonte os percentuais que sejam estabelecidos na legislação vigente.

5.6. As microempresas e empresas de pequeno porte impedidas de optar pelo Simples Nacional, ante as vedações previstas na [Lei Complementar nº 123, de 2006](#), não poderão aplicar os benefícios decorrentes desse regime tributário diferenciado em sua proposta, devendo elaborá-la de acordo com as normas aplicáveis às demais pessoas jurídicas.

5.6.1. Quando for o caso, e se vier a ser contratado, o licitante na situação descrita na subdivisão acima deverá requerer ao órgão fazendário competente a sua exclusão do Simples Nacional até o último dia útil do mês subsequente àquele em que ocorrida a situação de vedação, nos termos do art. 30, *caput*, inc. II, e § 1º, inc. II, da [Lei Complementar nº 123, de 2006](#), apresentando à Administração a comprovação da exclusão ou o seu respectivo protocolo.

5.6.2. Se o Contratado não realizar espontaneamente o requerimento de que trata a subdivisão acima, caberá ao ente público contratante comunicar o fato ao órgão fazendário competente, solicitando que o Contratado seja excluído de ofício do Simples Nacional, nos termos do art. 29, inc. I, da [Lei Complementar nº 123, de 2006](#).

5.7. A apresentação das propostas implica obrigatoriedade do cumprimento das disposições nelas contidas, em conformidade com o que dispõe a documentação que integra este Edital, assumindo o proponente o compromisso de executar o objeto licitado nos seus termos, bem como de utilizar os materiais, equipamentos, ferramentas e utensílios necessários, em quantidades e qualidades adequadas à perfeita execução contratual, promovendo, quando requerido, sua substituição.

5.8. O prazo de validade da proposta não será inferior a 60 (sessenta) dias, a contar da data de sua apresentação.

5.9. Os licitantes devem respeitar os preços máximos estabelecidos nas normas de regência de contratações

públicas, quando participarem de licitações públicas.

5.9.1. *Caso seja definido no início deste Edital o critério de julgamento por maior desconto, o preço já decorrente da aplicação do desconto ofertado deverá respeitar os preços máximos previstos na subdivisão acima.*

5.10. O descumprimento das regras supramencionadas por parte do Contratado pode ensejar a responsabilização pelo Tribunal de Contas competente e, após o devido processo legal, gerar as seguintes consequências: assinatura de prazo para a adoção das medidas necessárias ao exato cumprimento da lei, nos termos do [art. 71, inc. IX, da Constituição Federal](#), e do art. 33, inc. X, da [Constituição do Estado de São Paulo](#); ou condenação dos agentes públicos responsáveis e do Contratado ao pagamento de indenização pelos prejuízos ao erário, caso verificada a ocorrência de superfaturamento por sobrepreço na execução do contrato.

## **6. DA ABERTURA DA SESSÃO, CLASSIFICAÇÃO DAS PROPOSTAS E FORMULAÇÃO DE LANCES**

6.1. A abertura da presente licitação dar-se-á automaticamente em sessão pública, por meio de sistema eletrônico, na data, horário e local indicados neste Edital.

6.2. Os licitantes poderão retirar ou substituir a proposta anteriormente inserida no sistema, até a abertura da sessão pública.

6.3. O sistema disponibilizará campo próprio para troca de mensagens entre o pregoeiro e os licitantes.

6.4. Iniciada a etapa competitiva, os licitantes deverão encaminhar lances exclusivamente por meio de sistema eletrônico, sendo imediatamente informados do seu recebimento e do valor consignado no registro.

6.5. O lance deverá ser ofertado pelo valor unitário do item.

6.6. Os licitantes poderão oferecer lances sucessivos, observando o horário fixado para abertura da sessão e as regras estabelecidas neste Edital.

6.7. O licitante somente poderá oferecer lance de *valor inferior* ao último por ele ofertado e registrado pelo sistema.

6.8. O intervalo mínimo de diferença de *valores* entre os lances, que incidirá tanto em relação aos lances intermediários quanto em relação à proposta que cobrir a melhor oferta, deverá ser de *R\$ 0,29 (vinte e nove centavos)*.

6.9. O licitante poderá, uma única vez, excluir seu último lance ofertado, no intervalo de 15 (quinze) segundos após o registro no sistema, na hipótese de lance inconsistente ou inexecuível.

6.10. O procedimento seguirá de acordo com o modo de disputa adotado, definido no início deste Edital.

6.11. *Será adotado para o envio de lances no pregão eletrônico o modo de disputa “aberto e fechado”, segundo o qual os licitantes apresentarão lances públicos e sucessivos, com lance final e fechado.*

6.11.1. *A etapa de lances da sessão pública terá duração inicial de 15 (quinze) minutos. Após esse prazo, o sistema encaminhará aviso de fechamento iminente dos lances, após o que transcorrerá o período de até 10 (dez) minutos, aleatoriamente determinado, findo o qual será automaticamente encerrada a recepção de lances.*

6.11.2. *Encerrado o prazo previsto na subdivisão acima, o sistema abrirá oportunidade para que o autor da oferta de valor mais baixo e os das ofertas com preços até 10% (dez por cento) superiores àquela possam ofertar um lance final e fechado em até 5 (cinco) minutos, o qual será sigiloso até o encerramento deste prazo.*

6.11.3. *No procedimento de que trata a subdivisão anterior, o licitante poderá optar por manter o seu último lance da etapa aberta, ou por ofertar melhor lance.*

6.11.4. *Não havendo pelo menos 3 (três) ofertas nas condições definidas nas duas subdivisões anteriores, poderão os autores dos melhores lances subsequentes, na ordem de classificação, até o máximo de 3 (três), oferecer um lance final e fechado em até 5 (cinco) minutos, o qual será sigiloso até o encerramento deste prazo.*

6.12. Após o término dos prazos estabelecidos nas subdivisões anteriores, o sistema ordenará e divulgará os lances segundo a ordem crescente de valores.

6.13. Não serão aceitos dois ou mais lances de mesmo valor, prevalecendo aquele que for recebido e registrado em primeiro lugar.

6.14. Durante o transcurso da sessão pública, os licitantes serão informados, em tempo real, do valor do menor lance registrado, vedada a identificação do licitante.

6.15. No caso de desconexão com o pregoeiro, no decorrer da etapa competitiva do pregão, o sistema eletrônico poderá permanecer acessível aos licitantes para a recepção dos lances.

6.16. Quando a desconexão do sistema eletrônico para o pregoeiro persistir por tempo superior a 10 (dez) minutos, a sessão pública será suspensa e reiniciada somente após decorridas 24 (vinte e quatro) horas da comunicação do fato pelo pregoeiro aos participantes, no sítio eletrônico utilizado para divulgação.

6.17. Caso o licitante não apresente lances, concorrerá com o valor de sua proposta.

6.18. *Em relação à hipótese de itens não exclusivos para participação de microempresas e empresas de pequeno porte, uma vez encerrada a etapa de lances, será efetivada a verificação automática, junto à Receita Federal, do porte da entidade empresarial, caso a contratação não se enquadre nas vedações dos §§ 1º e 2º do art. 4º da [Lei nº 14.133, de 2021](#). O sistema identificará em coluna própria as microempresas e empresas de pequeno porte participantes, procedendo à comparação com os valores da primeira colocada, se esta for empresa de maior porte, assim como das demais classificadas, para o fim de aplicar-se o disposto nos [arts. 44 e 45 da Lei Complementar nº 123, de 2006](#).*

6.18.1. *Nessas condições, as propostas de microempresas e empresas de pequeno porte que se encontrarem na faixa de até 5% (cinco por cento) acima da melhor proposta ou melhor lance serão consideradas empatadas com a primeira colocada.*

6.18.2. *A melhor classificada nos termos da subdivisão acima terá o direito de encaminhar uma última oferta para desempate, obrigatoriamente em valor inferior ao da primeira colocada, no prazo de 5 (cinco) minutos controlados pelo sistema, contados após a comunicação automática para tanto.*

6.18.3. *Caso a microempresa ou a empresa de pequeno porte melhor classificada desista ou não se manifeste no prazo estabelecido, serão convocadas as demais licitantes microempresa e empresa de pequeno porte que se encontrem naquele intervalo de até 5% (cinco por cento), na ordem de classificação, para o exercício do mesmo direito, no prazo estabelecido na subdivisão acima.*

6.18.4. *No caso de equivalência dos valores apresentados pelas microempresas e empresas de pequeno porte que se encontrem nos intervalos estabelecidos nas subdivisões anteriores, será realizado sorteio entre elas para que se identifique aquela que primeiro poderá apresentar melhor oferta.*

6.18.5. *Não se aplica o tratamento favorecido estabelecido nos arts. 44 e 45 da [Lei Complementar nº 123, de 2006](#), na hipótese em que o objeto tenha valor estimado superior ao limite estabelecido nos §§ 1º e 3º do art. 4º da [Lei nº 14.133, de 2021](#), conforme seja especificado, quando houver, em subdivisão do item 3.5.*

6.19. Só poderá haver empate entre propostas iguais (não seguidas de lances), ou entre lances finais da fase fechada do modo de disputa aberto e fechado (se adotado esse modo de disputa no início deste Edital e no item 6.11).

6.19.1. Havendo eventual empate entre propostas ou lances, os critérios de desempate serão aqueles previstos no [caput do art. 60 da Lei nº 14.133, de 2021](#), nesta ordem:

6.19.1.1. disputa final, hipótese em que os licitantes empatados poderão apresentar nova proposta em ato contínuo à classificação;

6.19.1.2. avaliação do desempenho contratual prévio dos licitantes, para a qual deverão preferencialmente ser utilizados registros cadastrais para efeito de atesto de cumprimento de obrigações previstos na [Lei nº 14.133, de 2021](#), conforme regulamento;

6.19.1.3. desenvolvimento pelo licitante de ações de equidade entre homens e mulheres no ambiente de trabalho, conforme regulamento;

6.19.1.4. desenvolvimento pelo licitante de programa de integridade, conforme orientações dos órgãos de controle.

6.19.2. Persistindo o empate, será assegurada preferência, nos termos do § 1º do art. 60 da [Lei nº 14.133, de 2021](#), sucessivamente, aos bens e serviços produzidos ou prestados por:

6.19.2.1. empresas estabelecidas no território do Estado de São Paulo;

6.19.2.2. empresas brasileiras;

6.19.2.3. empresas que invistam em pesquisa e no desenvolvimento de tecnologia no País;

6.19.2.4. empresas que comprovem a prática de mitigação, nos termos da [Lei nº 12.187, de 29 de dezembro de 2009](#).

6.19.3. Caso persista o empate após obedecido o disposto no *caput* e no § 1º do [art. 60 da Lei nº 14.133, de 2021](#), o desempate ocorrerá por sorteio, a ser realizado em local, data e horário que serão divulgados por meio de mensagem no sistema, sendo facultada a presença a todos os interessados, incluindo os demais licitantes.

6.19.4. Será observado o disposto no § 2º do art. 60 da [Lei nº 14.133, de 2021](#), e no inciso III do art. 41 c/c o inciso I do art. 58 da [Lei Complementar nº 225, de 2026](#), quando for o caso.

6.20. Encerrada a etapa de envio de lances da sessão pública, na hipótese de a proposta do primeiro colocado permanecer *acima do preço máximo* definido para a contratação, o pregoeiro poderá negociar condições mais vantajosas, após definido o resultado do julgamento.

6.20.1. A negociação poderá ser feita com os demais licitantes, segundo a ordem de classificação inicialmente estabelecida, quando o primeiro colocado, mesmo após a negociação, for desclassificado em razão de sua proposta permanecer acima do orçamento estimado definido pela Administração.

6.20.2. A negociação será realizada por meio do sistema, podendo ser acompanhada pelos demais licitantes.

6.20.3. O resultado da negociação será divulgado a todos os licitantes e anexado aos autos do processo licitatório.

6.20.4. O pregoeiro solicitará ao licitante mais bem classificado que, no prazo de 2 (*duas*) horas, envie a proposta adequada ao último lance ofertado após a negociação realizada, acompanhada, se for o caso, de documentos complementares, quando necessários à confirmação daqueles exigidos neste Edital e já apresentados.

6.20.5. É facultado ao pregoeiro prorrogar o prazo estabelecido, a partir de solicitação fundamentada feita no chat pelo licitante antes de findo o prazo, ou de ofício, a critério do pregoeiro, quando constatado que o prazo estabelecido não é suficiente para o envio da documentação exigida.

6.21. Após a negociação do preço, o pregoeiro iniciará a fase de aceitação e julgamento da proposta.

## 7. DA FASE DE JULGAMENTO

7.1. Encerrada a etapa de negociação, o pregoeiro verificará se o licitante provisoriamente classificado em primeiro lugar atende às condições de participação no certame, conforme previsto no [art. 14 da Lei nº 14.133, de 2021](#), na legislação correlata, e no item 3.6 deste Edital, especialmente quanto à existência de sanção que impeça a participação no certame ou a futura contratação, mediante a consulta aos seguintes cadastros:

7.1.1. Sicaf;

7.1.2. Cadastro Nacional de Empresas Inidôneas e Suspensas - Ceis, mantido pela Controladoria-Geral da União (<https://portaldatransparencia.gov.br/sancoes/consulta>);

7.1.3. Cadastro Nacional de Empresas Punidas – Cnep, mantido pela Controladoria-Geral da União (<https://portaldatransparencia.gov.br/sancoes/consulta>);

7.1.4. Cadastro Nacional de Condenações Cíveis por Ato de Improbidade Administrativa e Inelegibilidade – CNCIAI, do Conselho Nacional de Justiça ([http://www.cnj.jus.br/improbidade\\_adm/consultar\\_requerido.php](http://www.cnj.jus.br/improbidade_adm/consultar_requerido.php));

7.1.5. Sistema Eletrônico de Aplicação e Registro de Sanções Administrativas – e-Sanções (<http://www.esancoes.sp.gov.br>);

7.1.6. Relação de apenados publicada pelo Tribunal de Contas do Estado de São Paulo (<https://www.tce.sp.gov.br/apenados>); e

7.1.7. Cadastro Informativo de créditos não quitados do setor público federal – Cadin, de que trata a [Lei nº 10.522, de 2002](#), no que concerne à medida prevista no inciso I, alíneas “b” e “c”, do art. 13 da [Lei Complementar nº 225, de 2026](#).

7.2. Em relação a pessoa jurídica licitante, a consulta ao cadastro CNCIAI será realizada também quanto a seu sócio majoritário, por força do [art. 12 da Lei nº 8.429, de 1992](#).

7.3. Caso conste na Consulta de Situação do licitante a existência de Ocorrências Impeditivas Indiretas, o pregoeiro diligenciará para verificar se houve fraude por parte das empresas apontadas no Relatório de Ocorrências Impeditivas Indiretas ([Instrução Normativa SEGES/MPDG nº 3, de 2018, art. 29, caput, c/c Decreto estadual nº 67.608, de 2023](#)).

7.3.1. A tentativa de burla será verificada por meio dos vínculos societários, linhas de fornecimento similares, dentre outros ([Instrução Normativa SEGES/MPDG nº 3, de 2018, art. 29, § 1º, c/c Decreto estadual nº 67.608, de 2023](#)).

7.3.2. O licitante será convocado para manifestação previamente a uma eventual desclassificação ([Instrução Normativa SEGES/MPDG nº 3, de 2018, art. 29, § 2º, c/c Decreto estadual nº 67.608, de 2023](#)).

7.3.3. Constatada a existência de sanção, o licitante será considerado inabilitado, por falta de condição de participação.

7.4. Caso atendidas as condições de participação, prosseguirá a análise da fase de julgamento da proposta classificada em primeiro lugar.

7.5. Caso o licitante provisoriamente classificado em primeiro lugar tenha se utilizado de algum tratamento favorecido a microempresas e empresas de pequeno porte, o pregoeiro verificará se faz jus ao benefício, em conformidade com os itens 3.5 e 4.4 deste Edital.

7.6. Verificadas as condições de participação e de utilização do tratamento favorecido, o pregoeiro examinará a proposta classificada em primeiro lugar quanto à adequação ao objeto e à compatibilidade do preço em relação ao máximo estipulado para contratação neste Edital e em seus Anexos.

7.6.1. Se a proposta vencedora for desclassificada, o pregoeiro examinará a proposta subsequente, e, assim sucessivamente, na ordem de classificação.

7.6.2. Encerrada a fase de julgamento, caso se verifique a conformidade da proposta de que trata o item 7.6, o pregoeiro passará à verificação da documentação de habilitação do licitante conforme disposições do item 8.

7.7. Será desclassificada a proposta vencedora que:

7.7.1. contiver vícios insanáveis;

7.7.2. não obedecer às especificações técnicas pormenorizadas neste Edital ou em seus Anexos;

7.7.3. apresentar preços inexequíveis ou permanecer acima do orçamento estimado definido para a contratação;

7.7.4. não tiver sua exequibilidade demonstrada, quando exigido pela Administração;

7.7.5. apresentar desconformidade com quaisquer outras exigências deste Edital ou seus Anexos, desde que insanável.

7.8. *Serão considerados indício de inexecuibilidade das propostas valores inferiores a 50% (cinquenta por cento) do valor orçado pela Administração.*

7.8.1. *A inexecuibilidade, na hipótese de que trata a subdivisão acima, só será considerada após diligência do pregoeiro, que comprove:*

7.8.1.1. *que o custo do licitante ultrapassa o valor da proposta; e*

7.8.1.2. *inexistirem custos de oportunidade capazes de justificar o vulto da oferta.*

7.9. Se houver indícios de inexequibilidade da proposta de preço, ou em caso da necessidade de esclarecimentos complementares, poderão ser efetuadas diligências, para que o licitante comprove a exequibilidade da proposta.

7.10. *Considerando que o custo global estimado do objeto licitado é decomposto em seus respectivos custos unitários por meio de planilha elaborada pela Administração conforme documentação anexada a este Edital, o licitante classificado em primeiro lugar será convocado para apresentar planilha por ele elaborada, com os respectivos valores adequados ao valor final da sua proposta, sob pena de não aceitação da proposta.*

7.11. Erros no preenchimento da planilha não constituem motivo para a desclassificação da proposta. A planilha poderá ser ajustada pelo fornecedor, no prazo indicado pelo sistema, desde que não haja majoração do preço e que se comprove que este é o bastante para arcar com todos os custos da contratação.

7.11.1. O ajuste de que trata a subdivisão acima se limita ao saneamento de erros ou falhas que não alterem a substância das propostas.

7.11.2. Considera-se erro no preenchimento da planilha passível de correção a indicação de recolhimento de impostos e contribuições na forma do Simples Nacional, quando não cabível esse regime.

7.12. Para fins de análise da proposta quanto ao cumprimento das especificações do objeto, poderá ser colhida a manifestação escrita do setor requisitante ou da área especializada no objeto.

7.13. *Considerando a exigência de apresentação de amostras na documentação que integra este Edital como Anexo, por ocasião do julgamento das propostas, será exigido do licitante classificado em primeiro lugar a sua realização, conforme procedimento disciplinado na documentação que integra este Edital como Anexo, sob pena de não aceitação da proposta.*

7.13.1. *Por meio de mensagem no sistema, será divulgado o local, data e horário de realização do procedimento para a avaliação das amostras (em conformidade com a exigência estabelecida neste Edital), cuja presença será facultada a todos os interessados, incluindo os demais licitantes.*

7.13.2. *Os resultados das avaliações serão divulgados por meio de mensagem no sistema.*

7.13.3. *Se não houver entrega das amostras ou se ocorrer atraso na entrega, sem justificativa aceita pelo pregoeiro, ou se houver entrega de amostras fora das especificações previstas neste Edital, a proposta do licitante será recusada.*

7.13.3.1. *Se as amostras apresentadas pelo primeiro classificado não forem aceitas, o pregoeiro analisará a aceitabilidade da proposta ou lance ofertado pelo segundo classificado. Seguir-se-á com a verificação das amostras e, assim, sucessivamente, até a verificação de uma que atenda às especificações constantes na documentação que integra este Edital como Anexo.*

## 8. DA FASE DE HABILITAÇÃO

8.1. Os documentos que serão exigidos para fins de habilitação estão especificados no Anexo I deste Edital, consistindo na documentação necessária e suficiente para demonstrar a capacidade do licitante de realizar o objeto da licitação, nos termos dos [arts. 62 a 70 da Lei nº 14.133, de 2021](#).

8.1.1. A documentação exigida para fins de habilitação jurídica, fiscal, social e trabalhista e econômico-financeira poderá ser substituída pelo registro cadastral no Sicaf.

8.1.2. *Nesta licitação, não haverá exigência de que o licitante ateste, sob pena de inabilitação, que conhece o local e as condições de realização do objeto, ou que tem conhecimento pleno das condições e peculiaridades da contratação.*

8.1.3. Se o licitante for a matriz, todos os documentos deverão estar em nome da matriz, e se o licitante for a filial, todos os documentos deverão estar em nome da filial, exceto para atestados de capacidade técnica, caso exigidos, e no caso daqueles documentos que, pela própria natureza, comprovadamente, forem emitidos somente em nome da matriz.

8.2. Os documentos exigidos para fins de habilitação poderão ser apresentados em original ou por cópia.

8.3. Os documentos exigidos para fins de habilitação poderão ser substituídos por registro cadastral emitido por

órgão ou entidade pública, desde que o registro tenha sido feito em obediência ao disposto na [Lei nº 14.133, de 2021](#).

8.4. Será verificado se o licitante apresentou declaração de que atende aos requisitos de habilitação, e o declarante responderá pela veracidade das informações prestadas, na forma da lei ([art. 63, I, da Lei nº 14.133, de 2021](#)).

8.5. Será verificado se o licitante apresentou no sistema, sob pena de inabilitação, a declaração de que cumpre as exigências de reserva de cargos para pessoa com deficiência e para reabilitado da Previdência Social, previstas em lei e em outras normas específicas.

8.6. O licitante deverá apresentar, sob pena de desclassificação, declaração de que sua proposta econômica compreende a integralidade dos custos para atendimento dos direitos trabalhistas assegurados na [Constituição Federal](#), nas leis trabalhistas, nas normas infralegais, nas convenções coletivas de trabalho e nos termos de ajustamento de conduta vigentes na data de entrega das propostas.

8.7. A habilitação será verificada por meio do Sicaf, quanto aos documentos por ele abrangidos.

8.7.1. Somente haverá a necessidade de comprovação do preenchimento de requisitos mediante apresentação dos documentos originais não-digitais quando houver dúvida em relação à integridade do documento digital ou quando a lei expressamente o exigir ([Instrução Normativa SEGES/MPDG nº 3, de 2018, art. 4º, § 1º, e art. 6º, § 4º, c/c Decreto estadual nº 67.608, de 2023](#)).

8.8. É de responsabilidade do licitante conferir a exatidão dos seus dados cadastrais no Sicaf e mantê-los atualizados junto aos órgãos responsáveis pela informação, devendo proceder, imediatamente, à correção ou à alteração dos registros tão logo identifique incorreção ou aqueles se tornem desatualizados ([Instrução Normativa SEGES/MPDG nº 3, de 2018, art. 7º, caput, c/c Decreto estadual nº 67.608, de 2023](#)).

8.8.1. A não observância do disposto na subdivisão acima poderá ensejar desclassificação no momento da habilitação ([Instrução Normativa SEGES/MPDG nº 3, de 2018, art. 7º, parágrafo único, c/c Decreto estadual nº 67.608, de 2023](#)).

8.9. A verificação pelo pregoeiro, em sítios eletrônicos oficiais de órgãos e entidades emissores de certidões constitui meio legal de prova, para fins de habilitação.

8.9.1. Os documentos exigidos para habilitação que não estejam contemplados no Sicaf serão enviados por meio do sistema, em formato digital, no prazo de 2 (duas) horas, prorrogável por igual período, contado da solicitação do pregoeiro.

8.10. A verificação no Sicaf ou a exigência dos documentos nele não contidos somente será feita em relação ao licitante vencedor.

8.10.1. Os documentos relativos à regularidade fiscal especificados na documentação que integra este Edital como Anexo somente serão exigidos, em qualquer caso, em momento posterior ao julgamento das propostas, e apenas do licitante mais bem classificado.

8.11. Após a entrega dos documentos para habilitação, não será permitida a substituição ou a apresentação de novos documentos, salvo em sede de diligência, para ([Lei nº 14.133, de 2021, art. 64](#)):

8.11.1. complementação de informações acerca dos documentos já apresentados pelos licitantes e desde que necessária para apurar fatos existentes à época da abertura do certame; e

8.11.2. atualização de documentos cuja validade tenha expirado após a data de recebimento das propostas.

8.12. Na análise dos documentos de habilitação, o pregoeiro poderá sanar erros ou falhas que não alterem a substância dos documentos e sua validade jurídica, mediante decisão fundamentada, registrada em ata e acessível a todos, atribuindo-lhes eficácia para fins de habilitação e classificação.

8.13. Na hipótese de o licitante não atender às exigências para habilitação, o pregoeiro examinará a proposta subsequente e assim sucessivamente, na ordem de classificação, até a apuração de uma proposta que atenda ao presente Edital, observado o prazo definido no item 8.9.1.

8.14. Somente serão disponibilizados para acesso público os documentos de habilitação do licitante cuja proposta atenda ao Edital de licitação, após concluídos os procedimentos de que trata a subdivisão anterior.

8.15. *A comprovação de regularidade fiscal e trabalhista das microempresas, das empresas de pequeno porte e*

das cooperativas que atendam ao disposto no art. 34 da [Lei nº 11.488, de 2007](#) (se admitida a participação de cooperativas no item 3.10) somente será exigida para efeito de contratação, e não como condição para participação na licitação, exceto na hipótese em que o objeto tenha valor estimado superior ao limite estabelecido nos §§ 1º e 3º do art. 4º da [Lei nº 14.133, de 2021](#), conforme seja especificado, quando houver, em subdivisão do item 3.5.

8.15.1. Havendo alguma restrição no que tange à regularidade fiscal e trabalhista, o licitante habilitado nas condições da subdivisão acima deverá comprovar sua regularização sob pena de decadência, sem prejuízo da aplicação das sanções cabíveis, mediante a apresentação das competentes certidões negativas de débitos, ou positivas com efeito de negativa, no prazo de 5 (cinco) dias úteis, contado a partir do momento em que o licitante for declarado vencedor do certame, prorrogável por igual período, a critério da Administração.

8.16. A disciplina da adjudicação e da homologação encontra-se no item 14 deste Edital.

## 9. DA ATA DE REGISTRO DE PREÇOS

9.1. Homologado o resultado da licitação, o licitante mais bem classificado terá o prazo de 05 (cinco) dias, contados a partir da data de sua convocação, para assinar a Ata de Registro de Preços, conforme minuta que integra este Edital como Anexo, sob pena de decadência do direito, sem prejuízo das sanções previstas na [Lei nº 14.133, de 2021](#).

9.1.1. O prazo de convocação poderá ser prorrogado uma vez, por igual período, mediante solicitação do licitante mais bem classificado ou do fornecedor convocado, desde que:

- a) a solicitação seja devidamente justificada e apresentada dentro do prazo; e
- b) a justificativa apresentada seja aceita pela Administração.

9.1.2. A ata de registro de preços será assinada com a utilização de meio eletrônico, nos termos da legislação aplicável, e disponibilizada no sistema de registro de preços.

9.2. Serão formalizadas tantas Atas de Registro de Preços quantas forem necessárias para o registro de todos os itens constantes na documentação que integra este Edital, com a indicação do licitante vencedor, a descrição do(s) item(ns), as respectivas quantidades, preços registrados e demais condições.

9.3. O preço registrado, com a indicação dos fornecedores, será divulgado no PNCP e disponibilizado durante a vigência da ata de registro de preços.

9.4. A existência de preços registrados implicará compromisso de fornecimento nas condições estabelecidas, mas não obrigará a Administração a contratar, facultada a realização de licitação específica para a contratação pretendida, desde que devidamente justificada.

9.5. Na hipótese de o convocado não assinar a ata de registro de preços no prazo e nas condições estabelecidas neste item 9, a Administração poderá convocar os licitantes remanescentes do cadastro de reserva, na ordem de classificação, para fazê-lo em igual prazo e nas condições propostas pelo primeiro classificado, observado o disposto no item 10 deste Edital.

## 10. DA FORMAÇÃO DO CADASTRO DE RESERVA

10.1. Após a homologação da licitação, será incluído na ata, na forma de anexo, o registro:

- a) dos licitantes que aceitarem cotar o objeto com preço igual ao do adjudicatário, observada a classificação na licitação; e
- b) dos licitantes que mantiverem sua proposta original.

10.2. As contratações respeitarão a ordem de classificação dos licitantes registrados na ata.

10.2.1. A apresentação de novas propostas dos licitantes que aceitarem cotar o objeto com preço igual ao do adjudicatário na forma da alínea "a" da subdivisão anterior não prejudicará o resultado do certame em relação ao licitante mais bem classificado.

10.2.2. Os licitantes que aceitarem cotar o objeto com preço igual ao do adjudicatário antecederão, na ordem de classificação, aqueles que mantiverem sua proposta original.

10.3. A [fase de apresentação de amostra(s) que seja exigida na documentação que integra este Edital, quando houver, e a] habilitação dos licitantes que comporão o cadastro de reserva será(ão) efetuada(s) quando houver necessidade de contratação dos licitantes remanescentes, nas seguintes hipóteses:

a) quando o licitante vencedor não assinar a ata de registro de preços no prazo e nas condições estabelecidos neste Edital; ou

b) quando houver o cancelamento do registro do fornecedor ou o cancelamento parcial do registro de preços, nas hipóteses previstas no item 9 da Ata de Registro de Preços, conforme minuta que integra este Edital como Anexo.

10.4. Na hipótese de nenhum dos licitantes que aceitaram cotar o objeto com preço igual ao do adjudicatário concordar com a contratação em igual prazo e nas condições propostas pelo primeiro classificado, a Administração, observados o valor estimado e a sua eventual atualização na forma prevista na documentação que integra este Edital, poderá:

a) convocar os licitantes que mantiveram sua proposta original para negociação, na ordem de classificação, com vistas à obtenção de preço melhor, mesmo que acima do preço do adjudicatário;

b) adjudicar e celebrar a contratação nas condições ofertadas pelos licitantes remanescentes, observados o disposto neste item 10 e a ordem de classificação, quando frustrada a negociação de melhor condição.

## 11. DOS RECURSOS

11.1. A interposição de recurso referente ao julgamento das propostas, à habilitação ou inabilitação de licitantes, à anulação ou revogação da licitação, observará o disposto no [art. 165 da Lei nº 14.133, de 2021](#).

11.2. O prazo recursal é de 3 (três) dias úteis, contados da data de intimação ou de lavratura da ata.

11.3. Quando o recurso apresentado impugnar o julgamento das propostas ou o ato de habilitação ou inabilitação do licitante:

11.3.1. a intenção de recorrer deverá ser manifestada imediatamente, sob pena de preclusão;

11.3.2. o prazo para a manifestação da intenção de recorrer não será inferior a 10 (dez) minutos;

11.3.3. o prazo para apresentação das razões recursais será iniciado na data de intimação ou de lavratura da ata de habilitação ou inabilitação.

11.4. Os recursos deverão ser encaminhados em campo próprio do sistema.

11.5. O recurso será dirigido à autoridade que tiver editado o ato ou proferido a decisão recorrida, a qual poderá reconsiderar sua decisão no prazo de 3 (três) dias úteis, ou, nesse mesmo prazo, encaminhar o recurso para a autoridade superior, a qual deverá proferir sua decisão no prazo de 10 (dez) dias úteis, contado do recebimento dos autos.

11.6. Os recursos interpostos fora do prazo não serão conhecidos.

11.7. O prazo para apresentação de contrarrazões ao recurso pelos demais licitantes será de 3 (três) dias úteis, contados da data da intimação pessoal ou da divulgação da interposição do recurso, assegurada a vista imediata dos elementos indispensáveis à defesa de seus interesses.

11.8. O recurso terá efeito suspensivo do ato ou da decisão recorrida até que sobrevenha decisão final da autoridade competente.

11.9. O acolhimento do recurso invalida tão somente os atos insuscetíveis de aproveitamento.

11.10. Os autos do processo permanecerão com vista franqueada aos interessados *pelo meio eletrônico [cmilicit@policiamilitar.sp.gov.br](mailto:cmilicit@policiamilitar.sp.gov.br)*.

## 12. DAS INFRAÇÕES ADMINISTRATIVAS E SANÇÕES

12.1. Comete infração administrativa, nos termos da lei, o licitante ou Contratado que, com dolo ou culpa:

12.1.1. der causa à inexecução parcial do contrato;

12.1.2. der causa à inexecução parcial do contrato que cause grave dano à Administração ou ao funcionamento dos serviços públicos ou ao interesse coletivo;

12.1.3. der causa à inexecução total do contrato;

12.1.4. deixar de entregar a documentação exigida para o certame, inclusive não entregar qualquer documento que tenha sido solicitado pelo pregoeiro durante o certame;

12.1.5. salvo em decorrência de fato superveniente devidamente justificado, não mantiver a proposta, em especial quando:

12.1.5.1. não enviar a proposta adequada ao último lance ofertado ou após a negociação;

12.1.5.2. recusar-se a enviar o detalhamento da proposta quando exigível;

12.1.5.3. pedir para ser desclassificado quando encerrada a etapa competitiva;

12.1.5.4. *deixar de apresentar amostra, caso exigida na documentação que integra este Edital; ou*

12.1.5.5. *caso exigida na documentação que integra este Edital, apresentar amostra em desacordo com as especificações do Edital;*

12.1.6. não celebrar o contrato ou não entregar a documentação exigida para a contratação, quando convocado dentro do prazo de validade de sua proposta;

12.1.6.1. recusar-se, sem justificativa, a formalizar a contratação **ou a ata de registro de preços** no prazo e condições estabelecidos pela Administração;

12.1.7. ensejar o retardamento da execução ou da entrega do objeto da contratação sem motivo justificado;

12.1.8. apresentar declaração ou documentação falsa exigida para o certame ou prestar declaração falsa durante a licitação ou a execução do contrato;

12.1.9. fraudar a licitação ou praticar ato fraudulento na execução do contrato;

12.1.10. comportar-se de modo inidôneo ou cometer fraude de qualquer natureza, em especial quando:

12.1.10.1. agir em conluio ou em desconformidade com a lei;

12.1.10.2. induzir deliberadamente a erro no julgamento;

12.1.10.3. *caso exigida na documentação que integra este Edital, apresentar amostra falsificada ou deteriorada;*

12.1.11. praticar atos ilícitos com vistas a frustrar os objetivos da licitação;

12.1.12. praticar ato lesivo previsto no [art. 5º da Lei nº 12.846, de 2013](#).

12.2. Com fundamento na [Lei nº 14.133, de 2021](#), a Administração poderá, após regular processo administrativo, garantida a prévia defesa, aplicar aos licitantes, adjudicatários e/ou Contratado as seguintes sanções, sem prejuízo das responsabilidades civil e criminal:

12.2.1. advertência;

12.2.2. multa;

12.2.3. impedimento de licitar e contratar; e

12.2.4. declaração de inidoneidade para licitar ou contratar.

12.3. Na aplicação das sanções serão considerados:

12.3.1. a natureza e a gravidade da infração cometida;

12.3.2. as peculiaridades do caso concreto;

12.3.3. as circunstâncias agravantes ou atenuantes;

12.3.4. os danos que dela provierem para a Administração Pública;

12.3.5. a implantação ou o aperfeiçoamento de programa de integridade, conforme normas e orientações dos órgãos de controle.

12.4. A sanção de multa será calculada em conformidade a **Resolução nº SSP-05/2026**, publicada no diário oficial do Estado de São Paulo em **02MAR26**, que integra este instrumento, e aplicada após regular processo administrativo.

12.4.1. A sanção de multa prevista no inciso II do *caput* do art. 156 da [Lei nº 14.133, de 2021](#), calculada na forma deste Edital, não poderá ser inferior a 0,5% (cinco décimos por cento) nem superior a 30% (trinta por cento) do valor do contrato (§ 3º do art. 156 da [Lei nº 14.133, de 2021](#)).

12.5. As sanções de advertência, impedimento de licitar e contratar e declaração de inidoneidade para licitar ou contratar poderão ser aplicadas cumulativamente com a penalidade de multa, garantido o exercício de prévia e ampla defesa.

12.6. Antes da aplicação da sanção de multa, será facultada a defesa do interessado no prazo de 15 (quinze) dias úteis, contado da data de sua intimação.

12.7. A sanção de advertência será aplicada, após regular processo administrativo, ao responsável em decorrência da infração administrativa relacionada no item 12.1.1, quando não se justificar a imposição de penalidade mais grave.

12.8. A sanção de impedimento de licitar e contratar será aplicada, após regular processo administrativo, ao responsável em decorrência das infrações administrativas relacionadas nos itens 12.1.2, 12.1.3, 12.1.4, 12.1.5, 12.1.6 e 12.1.7, quando não se justificar a imposição de penalidade mais grave, e impedirá o responsável de licitar ou contratar no âmbito da Administração Pública direta e indireta do Estado de São Paulo, pelo prazo máximo de 3 (três) anos.

12.9. A sanção de declaração de inidoneidade para licitar ou contratar será aplicada, após regular processo administrativo, ao responsável em decorrência das infrações administrativas relacionadas nos itens 12.1.8, 12.1.9, 12.1.10, 12.1.11 e 12.1.12, bem como das infrações administrativas previstas nos itens 12.1.2, 12.1.3, 12.1.4, 12.1.5, 12.1.6 e 12.1.7 que justifiquem a imposição de penalidade mais grave que a sanção de impedimento de licitar e contratar, cuja extensão e duração observará o disposto no [art. 156, § 5º, da Lei nº 14.133, de 2021](#).

12.10. A recusa injustificada do adjudicatário em formalizar a contratação **ou a ata de registro de preços**, no prazo e condições estabelecidos pela Administração, descrita no item 12.1.6.1, caracterizará o descumprimento total da obrigação assumida e o sujeitará às penalidades legalmente estabelecidas (art. 90, § 5º, da [Lei nº 14.133, de 2021](#)).

12.11. A apuração de responsabilidade relacionada às sanções de impedimento de licitar e contratar e de declaração de inidoneidade para licitar ou contratar demandará a instauração de processo de responsabilização a ser conduzido por comissão composta nos termos do art. 158 da [Lei nº 14.133, de 2021](#), que avaliará fatos e circunstâncias conhecidos e intimará o licitante, o adjudicatário ou o Contratado para, no prazo de 15 (quinze) dias úteis, contado da data de sua intimação, apresentar defesa escrita e especificar as provas que pretenda produzir.

12.12. As sanções são autônomas e a aplicação de uma não exclui a de outra.

12.13. Da aplicação das sanções de advertência, multa e impedimento de licitar e contratar, caberá recurso no prazo de 15 (quinze) dias úteis, contado da data da intimação, observando-se o disposto no art. 166 da [Lei nº](#)

[14.133, de 2021](#).

12.14. Da aplicação da sanção de declaração de inidoneidade para licitar ou contratar, caberá pedido de reconsideração no prazo de 15 (quinze) dias úteis, contado da data da intimação, observando-se o disposto no art. 167 da [Lei nº 14.133, de 2021](#).

12.15. O recurso e o pedido de reconsideração terão efeito suspensivo do ato ou da decisão recorrida até que sobrevenha decisão final da autoridade competente.

12.16. A aplicação das sanções previstas neste Edital não exclui, em hipótese alguma, a obrigação de reparação integral dos danos causados à Administração Pública.

12.17. Se a multa aplicada e as indenizações cabíveis forem superiores ao valor do pagamento eventualmente devido pelo Contratante ao Contratado, além da perda desse valor, a diferença será descontada da garantia prestada, caso exigida na documentação que integra o Edital, ou, quando for o caso, será cobrada judicialmente (art. 156, § 8º, da [Lei nº 14.133, de 2021](#)).

12.18. Os atos previstos como infrações administrativas na lei de licitações e contratos da Administração Pública que também sejam tipificados como atos lesivos na [Lei nº 12.846, de 2013](#), serão apurados e julgados conjuntamente, nos mesmos autos, observados o rito procedimental e a autoridade competente definidos na referida Lei.

12.19. A personalidade jurídica poderá ser desconsiderada sempre que utilizada com abuso do direito para facilitar, encobrir ou dissimular a prática dos atos ilícitos previstos na [Lei nº 14.133, de 2021](#), ou para provocar confusão patrimonial, e, nesse caso, todos os efeitos das sanções aplicadas à pessoa jurídica serão estendidos aos seus administradores e sócios com poderes de administração, a pessoa jurídica sucessora ou a empresa do mesmo ramo com relação de coligação ou controle, de fato ou de direito, com o sancionado, observados, em todos os casos, o contraditório, a ampla defesa e a obrigatoriedade de análise jurídica prévia, nos termos do art. 160 do referido diploma legal.

12.20. O Contratante deverá, no prazo máximo 15 (quinze) dias úteis, contado da data de aplicação da sanção, informar e manter atualizados os dados relativos às sanções por ele aplicadas, para fins de publicidade no Cadastro Nacional de Empresas Inidôneas e Suspensas (Ceis) e no Cadastro Nacional de Empresas Punidas (Cnep), instituídos no âmbito do Poder Executivo federal (art. 161 da [Lei nº 14.133, de 2021](#)).

#### **12.21. Tratando-se de licitação para registro de preços:**

**12.21.1. Será da competência do órgão ou entidade gerenciadora, garantidos o contraditório e a ampla defesa, aplicar as penalidades decorrentes de infrações no procedimento licitatório, do descumprimento do pactuado na ata de registro de preço, em relação à sua demanda registrada, ou do descumprimento das obrigações contratuais, em relação às suas próprias contratações;**

**12.21.2. Será da competência do respectivo órgão ou entidade participante, garantidos o contraditório e a ampla defesa, aplicar as penalidades decorrentes do descumprimento do pactuado na ata de registro de preço, em relação à sua demanda registrada, ou do descumprimento das obrigações contratuais, em relação às suas próprias contratações;**

**12.21.3. O órgão ou entidade participante deverá informar ao órgão ou entidade gerenciadora as ocorrências descritas na subdivisão anterior.**

## **13. DA IMPUGNAÇÃO AO EDITAL E DO PEDIDO DE ESCLARECIMENTO**

13.1. Qualquer pessoa é parte legítima para impugnar este Edital por irregularidade na aplicação da [Lei nº 14.133, de 2021](#), ou para solicitar esclarecimento sobre os seus termos, devendo protocolar a impugnação ou o pedido de esclarecimento até 3 (três) dias úteis antes da data da abertura do certame.

13.2. A impugnação e o pedido de esclarecimento poderão ser realizados por forma eletrônica, *pelo(s) seguinte(s) meio(s):* **cmilicit@policiamilitar.sp.gov.br**.

13.3. As impugnações e pedidos de esclarecimentos não suspendem os prazos previstos no certame.

13.3.1. A concessão de efeito suspensivo à impugnação é medida excepcional, e, caso ocorra, será motivada nos autos do processo de licitação.

13.4. A decisão da impugnação ou a resposta ao pedido de esclarecimento serão divulgadas em sítio eletrônico oficial conforme especificado na subdivisão subsequente, no prazo de até 3 (três) dias úteis, limitado ao último dia útil anterior à data da abertura do certame.

13.4.1. As decisões das impugnações e as respostas aos pedidos de esclarecimento serão juntadas aos autos do processo licitatório, ficarão disponíveis para consulta por qualquer interessado, e serão publicadas *no sistema e no(s) sítio(s) eletrônico(s) na Internet no Portal Nacional de Contratações Públicas (PNCP), sistema Compras Gov e através de solicitação pelo email: [cmilicit@policiamilitar.sp.gov.br](mailto:cmilicit@policiamilitar.sp.gov.br)*, sem informar a identidade do responsável pela impugnação ou pelo pedido de esclarecimento.

13.5. Acolhida a impugnação, será definida e publicada nova data para a realização do certame, exceto quando a alteração não comprometer a formulação das propostas.

13.6. A ausência de impugnação implicará na aceitação tácita, pelo licitante, das condições previstas neste Edital e em seus Anexos.

13.7. A ausência de pedido de esclarecimento implicará na presunção de que os interessados não tiveram dúvidas a respeito da presente licitação, razão pela qual não serão admitidos questionamentos extemporâneos.

## 14. DAS DISPOSIÇÕES GERAIS

14.1. Exaurida a fase recursal, será observado o disposto no art. 71 da [Lei nº 14.133, de 2021](#).

14.1.1. Constatada a regularidade dos atos praticados, a autoridade superior adjudicará o objeto da licitação ao licitante vencedor e homologará o procedimento licitatório.

14.2. *A disciplina da formalização da contratação observará o disposto nas subdivisões deste item 14.2.*

14.2.1. *Após a homologação da licitação, em sendo realizada a contratação, sua formalização ocorrerá mediante a assinatura de Termo de Contrato, cuja minuta integra este Edital como Anexo.*

14.2.1.1. *Se, por ocasião da formalização da contratação, algum dos documentos apresentados pelo adjudicatário para fins de comprovação das condições de habilitação estiver com o prazo de validade expirado, a Administração verificará a situação por meio eletrônico hábil de informações e certificará a regularidade nos autos do processo, anexando a ele os documentos comprobatórios, salvo impossibilidade devidamente justificada.*

14.2.1.2. *Se não for possível atualizar os documentos referidos na subdivisão acima por meio eletrônico hábil de informações, o adjudicatário será notificado para, no prazo de 02 (dois) dias úteis, comprovar a sua situação de regularidade mediante a apresentação das certidões respectivas com prazos de validade em plena vigência, sob pena de a contratação não se realizar.*

14.2.1.3. *Constitui condição para a celebração da contratação, bem como para a realização dos pagamentos dela decorrentes, a inexistência de registros em nome do adjudicatário no “Cadastro Informativo dos Créditos não Quitados de Órgãos e Entidades Estaduais – Cadin estadual”, de que trata a [Lei estadual nº 12.799, de 2008](#). Esta condição será considerada cumprida se o devedor comprovar que os respectivos registros se encontram suspensos, nos termos do art. 8º, §§ 1º e 2º, da [Lei estadual nº 12.799, de 2008](#).*

14.2.1.4. *Com a finalidade de verificar se o licitante mantém as condições de participação no certame, serão novamente consultados, previamente à celebração da contratação, os cadastros especificados no item 7.1 deste Edital.*

14.2.1.5. *Constitui(em), igualmente, condição(ões) para a celebração da contratação:*

14.2.1.5.1. *a apresentação do(s) documento(s) que deva(m) ser exibido(s) pelo adjudicatário anteriormente ou por ocasião da celebração da contratação, caso exigida em disposição(ões) ou declaração(ões) específica(s) que esteja(m) prevista(s) neste instrumento ou na documentação que o*

*integra como Anexo;*

*14.2.1.5.2. a indicação de gestor encarregado de representar o adjudicatário com exclusividade perante o Contratante, caso se trate de sociedade cooperativa (se admitida a participação de cooperativa no item 3.10);*

*14.2.2. O adjudicatário terá o prazo de 05 (cinco) dias, contados a partir da data de sua convocação, para assinar o Termo de Contrato, sob pena de decadência do direito, sem prejuízo das sanções previstas na [Lei nº 14.133, de 2021](#).*

*14.2.2.1. O contrato será assinado com a utilização de meio eletrônico, nos termos da legislação aplicável.*

*14.2.2.2. O prazo para assinatura previsto na subdivisão anterior poderá ser prorrogado por igual período, por solicitação justificada do interessado e aceita pela Administração.*

*14.2.2.3. Será considerado celebrado o contrato, em caso de assinaturas por meio eletrônico em datas diferentes, na data da última assinatura eletrônica das partes do termo contratual.*

*14.2.3. Na hipótese de o vencedor da licitação não comprovar manter as condições de habilitação e preencher as condições de contratação consignadas neste Edital, ou não assinar o contrato, ou recusar a contratação, a Administração, sem prejuízo da apuração do cabimento de aplicação de sanções e das demais cominações legais cabíveis a esse licitante, poderá convocar os licitantes remanescentes, respeitada a ordem de classificação, para a celebração do contrato em conformidade com o procedimento e as condições estabelecidas no art. 90 da [Lei nº 14.133, de 2021](#).*

*14.2.4. Será facultada à Administração a convocação dos demais licitantes classificados para a contratação de remanescente em consequência de rescisão de contrato celebrado com fundamento nesta licitação, observados os critérios estabelecidos no § 7º do art. 90 da [Lei nº 14.133, de 2021](#).*

14.3. Será divulgada ata da sessão pública no sistema eletrônico.

14.4. Não havendo expediente ou ocorrendo qualquer fato superveniente que impeça a realização do certame na data marcada, a sessão será automaticamente transferida para o 1º (primeiro) dia útil subsequente, no mesmo horário anteriormente estabelecido, desde que não haja comunicação em contrário, pelo pregoeiro.

14.5. Todas as referências de tempo no Edital, no aviso e durante a sessão pública observarão o horário de Brasília - DF.

14.6. A homologação do resultado desta licitação não implicará direito à contratação.

14.7. As normas disciplinadoras da licitação serão interpretadas em favor da ampliação da disputa entre os interessados, desde que não comprometam o interesse público, o princípio da isonomia, a finalidade e a segurança da contratação.

14.8. Os casos omissos serão solucionados pelo pregoeiro.

14.9. Os licitantes assumem todos os custos de preparação e apresentação de suas propostas e a Administração não será, em nenhum caso, responsável por esses custos, independentemente da condução ou do resultado do processo licitatório.

14.10. Na contagem dos prazos estabelecidos neste Edital e seus Anexos, excluir-se-á o dia do início e incluir-se-á o do vencimento. Só se iniciam e vencem os prazos em dias de expediente na Administração.

14.11. No julgamento das propostas e da habilitação, o pregoeiro poderá sanar erros ou falhas que não alterem a substância das propostas, dos documentos e sua validade jurídica, mediante decisão fundamentada, registrada em ata e acessível a todos, atribuindo-lhes validade e eficácia para fins de habilitação e classificação.

*14.11.1. As falhas passíveis de saneamento na documentação apresentada pelo licitante são aquelas cujo conteúdo retrate situação fática ou jurídica já existente na data da abertura da sessão pública deste Pregão.*

*14.11.2. O desatendimento de exigências formais não essenciais não importará o afastamento do licitante, desde que seja possível o aproveitamento do ato, observados os princípios da isonomia e do interesse público, nos termos do inc. III do art. 12 da [Lei nº 14.133, de 2021](#).*

14.12. Em relação à disciplina acerca de programas de integridade, será observado o disposto no [Decreto estadual](#)

[nº 69.861, de 11 de setembro de 2025](#), e na [Resolução CGE nº 4, de 27 de fevereiro de 2026](#), quando for o caso.

14.13. Caso seja vencedor da licitação, o licitante a ser contratado estará sujeito à assinatura de Termo de Ciência e de Notificação, quando prevista a sua apresentação em ato normativo editado pelo Tribunal de Contas do Estado de São Paulo, conforme a disciplina aplicável.

14.14. O Edital e seus anexos estão disponíveis, na íntegra, no Portal Nacional de Contratações Públicas (PNCP) [www.compras.gov.br](http://www.compras.gov.br) ou pelo e-mail [cmilit@policiamilitar.sp.gov.br](mailto:cmilit@policiamilitar.sp.gov.br).

14.15. Para dirimir quaisquer questões decorrentes da licitação, não resolvidas na esfera administrativa, será competente o foro da Comarca da Capital do Estado de São Paulo.

14.16. Integram este Edital, para todos os fins e efeitos, os seguintes Anexos:

14.16.1. ANEXO I - Termo de Referência;

14.16.1.1. Anexo I.1 – Estudo Técnico Preliminar;

14.16.2. ANEXO II – Modelos(s) referente(s) a planilha de proposta;

14.16.3. ANEXO III – Modelo(s) de Declaração(ões);

14.16.4. ANEXO IV – Minuta da Ata de Registro de Preço;

14.16.5. ANEXO V – Minuta de Termo de Contrato;

14.16.6. ANEXO VI – Resolução nº SSP-05/2026;

14.16.6. ANEXO VII – Planilha Orçamentária.

*São Paulo, data da assinatura eletrônica*

JULIANA ROSA BARROS DE ALMEIDA  
Ten Cel PM - Dirigente



Documento assinado eletronicamente por **Juliana Rosa Barros De Almeida, TENENTE-CORONEL PM**, em 26/06/2026, às 17:03, conforme horário oficial de Brasília, com fundamento no [Decreto Estadual nº 67.641, de 10 de abril de 2023](#).



A autenticidade deste documento pode ser conferida no site [https://sei.sp.gov.br/sei/controlador\\_externo.php?acao=documento\\_conferir&id\\_orgao\\_acesso\\_externo=0](https://sei.sp.gov.br/sei/controlador_externo.php?acao=documento_conferir&id_orgao_acesso_externo=0), informando o código verificador **0111954478** e o código CRC **69CD5A5A**.

## ESP - CENTRO DE MATERIAL DE INTENDÊNCIA

## Termo de Referência 39/2026

## Informações Básicas

Número do artefato	UASG	Editado por	Atualizado em
39/2026	933749-ESP - CENTRO DE MATERIAL DE INTENDÊNCIA	HELLEN EVELIN MEDEIROS RIBEIRO	12/06/2026 22:39 (v 0.8)
Status	ASSINADO		

## Outras informações

Categoria	Número da Contratação	Processo Administrativo
II - compra, inclusive por encomenda/Bens de consumo		057.00290360/2026-67

## 1. Definição do objeto

1.1. Aquisição de Fiel Retrátil nos termos da tabela abaixo, conforme condições e exigências estabelecidas neste Termo de Referência, de acordo com as subdivisões na forma de itens que compõem este instrumento.

Item	Especificação	CATMAT	Unidade de medida	Quantidade Total	Valor unitário	Valor Total
1	Fiel Retrátil	601993	Unid.	3.000	R\$ 29,90	R\$ 89.700,00

1.1.1. Em caso de eventual divergência entre a descrição do item do catálogo do sistema Compras.gov.br e as disposições deste Termo de Referência, prevalecem as disposições deste Termo de Referência.

1.1.2 Este Termo de Referência foi elaborado em conformidade com o Decreto Estadual nº 68.185, de 11 de dezembro de 2023.

1.2. Os bens objeto desta contratação são caracterizados como comuns, conforme justificativa constante do Estudo Técnico Preliminar, elaborado nos termos do Decreto Estadual nº 68.017, de 11 de outubro de 2023.

1.3. O objeto desta contratação não se enquadra como bem de luxo, observando o disposto no artigo 20 da Lei nº 14.133, de 2021 e no Decreto Estadual nº 67.985, de 27 de setembro de 2023.

1.4. O prazo de vigência da contratação é de **180 (cento e oitenta) dias** contados da assinatura do contrato, na forma do artigo 105 da Lei nº 14.133, de 2021.

1.5. O contrato estabelece a disciplina que será aplicada em relação à vigência da contratação.

## Subcontratação

1.6. O Contratado não poderá subcontratar, ceder ou transferir, total ou parcialmente, o objeto contratual.

## **2. Fundamentação da contratação**

2.1. A fundamentação da contratação e de seus quantitativos encontra-se pormenorizada em Tópico específico do Estudo Técnico Preliminar, apêndice deste Termo de Referência.

2.2. O objeto da contratação está previsto no PCA-E 2026, no total de 3000 unidades Fiel Retrátil, previstos nas Prioridades com Recursos Disponíveis cuja execução foi determinada pelo Portaria nº PM4 – 001/4.1/26, de 23 de fevereiro de 2026, conforme consta das informações básicas deste Termo de Referência.

## **3. Descrição da solução**

3.1. Fiel Retrátil: Conjunto de peças montadas, formando um pequeno estojo, que acoplado ao cinturão, proporciona ao usuário livres movimentos com a arma, em vários ângulos e posições diferentes, mantendo a arma sempre fixa ao cinturão e ao alcance do usuário, conforme figura 1;

3.1.1. Conjunto em Poliamida Tipo-6: Na cor preta, formando um pequeno estojo, contendo internamente uma mola, nas especificações:

3.1.2. Mola: No formato de lâmina em aço inoxidável (AISI 301);

3.1.2.1. Dimensões da mola: Chapa # 0,20 mm x 3 mm x 2000 mm;

3.1.3. Fixação: Fixado ao cinturão através de um passador (trava). Confeccionado em Poliamida Tipo-6, na cor preta, e presa à base do conjunto por meio de um pino elástico;

3.1.4. Pino elástico: Material em aço ABNT 1070;

3.1.4.1. Dimensões do pino elástico: Diâmetro 2,5 mm x 24 mm de comprimento;

3.1.5. Carretel: Fabricado em Poliamida Tipo-6, nas dimensões: diâmetro de 45 x 14,5 mm de largura;

3.1.6. Trava de Segurança: Dispositivo que trava a queda da arma, impossibilitando que a mesma venha se chocar ao solo, ficando assim, engatada ao fiel retrátil a uma distância de 20 cm;

3.1.7. Material de fabricação: Zamac nº 5;

3.1.8. Tratamento Superficial: Zinco na cor preta ou branca, conforme figura 2;

3.1.9. Fio: Em Poliamida Tipo-6, (100%) resistente;

3.1.9.1. Dimensões: Diâmetro 1,5 mm x 1150 mm de comprimento;

3.1.9.2. Urdume: 32 fios nylon 2;

3.1.9.3. Enchimento: 08 fios nylon 240;

3.1.9.4. Ruptura: 45 Kgf;

3.1.9.5. Alongamento: 8%;

3.1.9.6. Cor: Preta;

3.1.10. Conjunto engate rápido:

3.1.10.1. Material: Zamac nº 5;

3.1.10.2. Cor: Preta;

3.1.10.3. Dimensões: Conforme figura 1;

3.1.11. Fixação do Engate Rápido a Arma: Através do mesmo fio usado no fiel, com 65 mm de comprimento útil;

3.1.12. Acabamento Superficial: O conjunto engate rápido e o Guia Fio deverão receber tratamento superficial de zinco, na cor preta ou branca;

3.1.13. Fechamento do Conjunto Fiel Retrátil: Através de 4 parafusos, nas especificações:

3.1.13.1. Material: Aço Oxidado;

3.1.13.2. Modelo: Plast 3 mm x 12 mm;

3.1.13.3. Cabeça: Panela PHS;

3.1.14. Peso Total do conjunto fiel retrátil: 75 gramas;

3.1.15. Logomarca: Será em alto relevo no centro do Fiel Retrátil, o logo da Polícia Militar do Estado de São Paulo, com 27 mm (vinte e sete milímetros) de altura por 31 mm (trinta e um milímetros) de largura, circundado por duas circunferências a interna de 36 mm (trinta e seis milímetros) e a externa com 48 mm (quarenta e oito milímetros), carregadas com 27 estrelas de cinco pontas, distribuídas equidistantes representando os estados da federação.

3.1.16. Cor: na cor preta;

3.1.17. Deverá ser do tipo destro e do tipo canhoto;

### DESENHOS TÉCNICOS (ILUSTRATIVO)

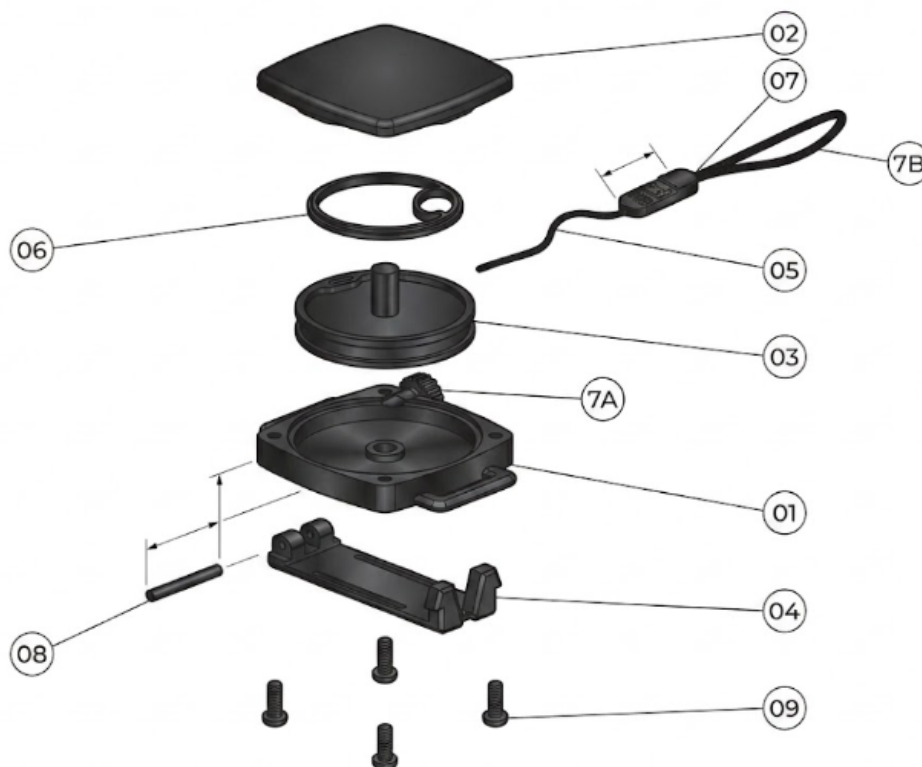

ITEM	DENOMINAÇÃO	MATERIAL	QUANTIDADE	DIMENSÃO BRUTA

01	BASE	POLIAMIDA TIPO 6	01	54 x 54 x 12 mm
02	TAMPA	POLIAMIDA TIPO 6	01	54 x 54 x 10 mm
03	CARRETEL	POLIAMIDA TIPO 6	01	Diâmetro 45 x 14 mm
04	TRAVA PASSADOR	POLIAMIDA TIPO 6	01	19,5 x 65 mm
05	CORDÃO	POLIAMIDA TIPO 6	01	Diâmetro de 1,5 x 1.150 mm
06	MOLA CHATA	AÇO INOX AISI 301	01	0,20 x 3 x 2000 mm
07	ENGATE RÁPIDO	ZAMAC	01	Conforme ilustração
7A	TRAVA DE SEGURANÇA	ZAMAC	01	Conforme ilustração
7B	OLHAL PARA ENGATE NA ARMA	NYLON	01	Diâmetro 1,50 x 65 mm
08	PINO ELÁSTICO	SAE 1070	01	Diâmetro 2,5 x 24 mm
09	PARAFUSO AUTO ATARRAXANTE	SAE 1010 OXIDADO	04	Compatível c/ a caixa

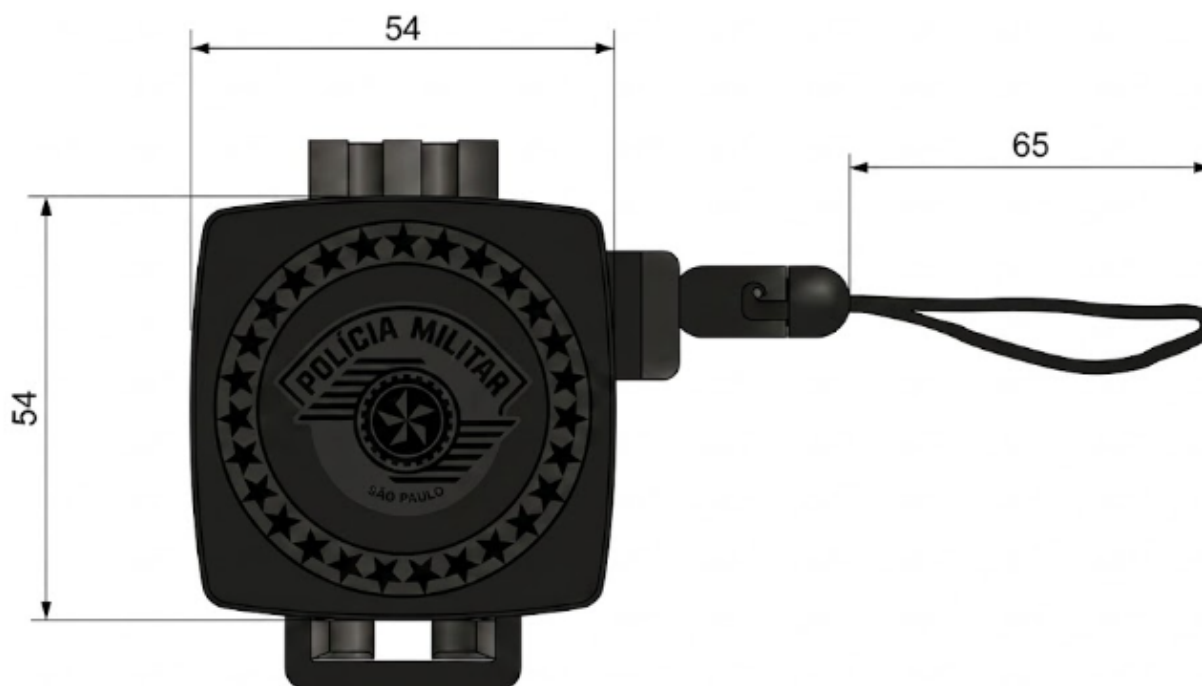

**Figura 1**

## TRAVA DE SEGURANÇA

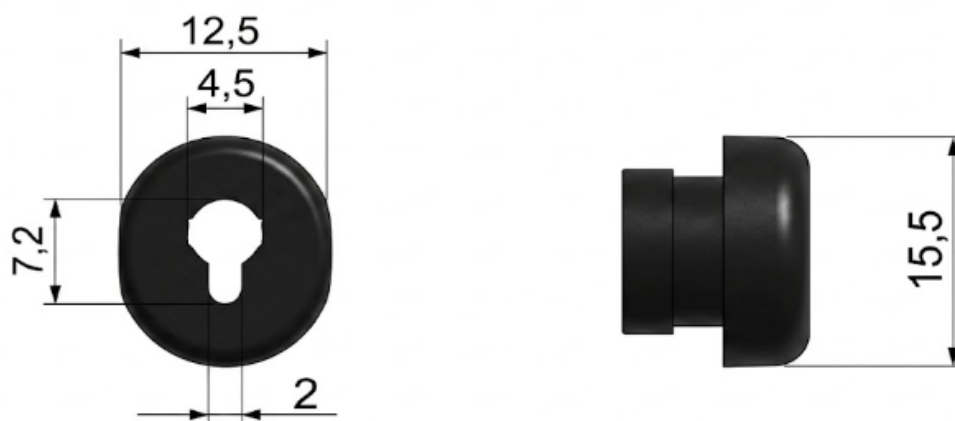

Dimensões em mm ( milímetros )

Figura 2



Figura 3

### 3.2. TOLERÂNCIA DIMENSIONAL GERAL

Dimensional	Unidade de medida	Tolerância
0 a 20 mm	Milímetros	+ ou - 0,2 mm
20,01 a 40 mm	Milímetros	+ ou - 0,3 mm
40,01 a 60 mm	Milímetros	+ ou - 0,5 mm

#### 3.2.1. DETALHES DA CONFECÇÃO

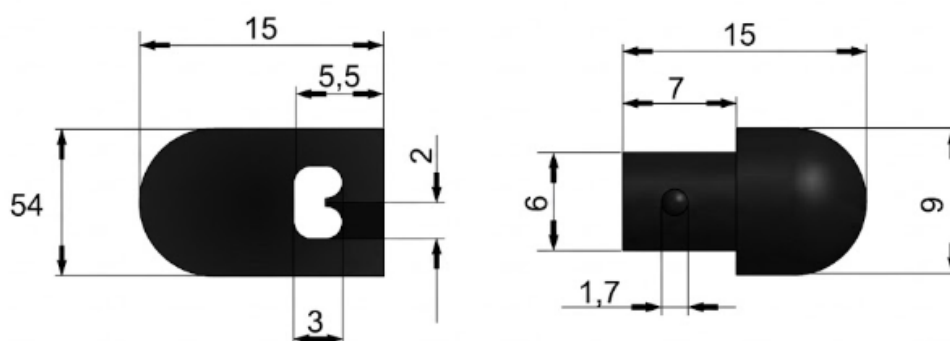
3.2.1.1. A confecção obedecerá ao modelo, conforme figura 1, apresentando perfeito acabamento, nos mínimos detalhes, não sendo permitido: encaixes malfeitos, desalinhamento entre as peças, nuances sensíveis na mesma peça e aparas e pontas;

3.2.1.2. **Logomarca da PMESP:** Composta por um círculo ou esfera, frisado em branco, em campo de blau (azul), carregado de estrelas de cinco pontas em branco. No centro, sob um campo de goles (vermelho), uma estrela de cinco pontas repartida em dez triângulos de ouro. O conjunto está sobreposto a um mapa estilizado do Estado de São Paulo, tendo em campo burelado de doze peças de sable (preto), e dez peças de prata. Em chefe (na parte superior) as palavras "POLÍCIA MILITAR" em contra chefe (na parte inferior) as palavras "SÃO PAULO" tudo dentro de um escudo português clássico:



Figura 4

### 3.3. CONDIÇÕES TÉCNICAS

3.3.1. Etiqueta de identificação e conservação: cada peça deverá trazer em sua embalagem, a razão social e o CNPJ do fabricante, mês e ano de fabricação e indicação do tipo DESTRO ou CANHOTO;

### 3.4. ENSAIOS MECÂNICOS DO FIEL RETRÁTIL E SEUS COMPONENTES

ENSAIOS	CARGA DE RUPTURA
De tração do conjunto fiel retrátil	Mínima de 23,00 Kgf
De tração do cordão	Mínima de 55,00 Kgf
De tração do engate	Mínima de 27,00 Kgf

### 3.5. ACONDICIONAMENTO

3.5.1. Serem embaladas individualmente, em plástico transparente de boa qualidade e acondicionadas em caixas retangulares de papelão, grampeadas na lateral. Fechamento com fita gomada de 8 (oito) cm de largura.

3.5.2. Quantidade de unidades por caixa: Mínimo de 10 (dez) e Máximo de 100 (cem) unidades.

3.5.3. Externamente, cada caixa deverá conter uma etiqueta, com as seguintes inscrições, conforme figura 5:

3.5.4. Nome da empresa fornecedora;

3.5.5. Conteúdo da caixa, tamanho, quantidade e peso;

3.5.6. Mês e ano de fabricação;

3.5.7. Número da nota fiscal e do empenho;

POLÍCIA MILITAR DO ESTADO DE SÃO PAULO CENTRO DE MATERIAL DE INTENDÊNCIA		
ITEM		
MÊS E ANO DE FABRICAÇÃO	<b>2026</b>	MÊS E ANO DE FABRICAÇÃO
FORNECEDOR		
NE Nº	NF Nº	PAR <input type="text"/> ROLO <input type="text"/> UNIDADE <input type="text"/>
PESO BRUTO (KG)	TAMANHO	QUANTIDADE

Figura 5

## 4. Requisitos da contratação

### Sustentabilidade:

4.1. Vide tópicos “Benefícios a serem alcançados com a contratação” e “Possíveis impactos ambientais” do Estudo Técnico Preliminar.

### Indicação de marcas ou modelos (Art. 41, inciso I, da Lei nº 14.133, de 2021):

4.2. Na presente contratação não serão indicadas marcas.

### Da vedação de contratação de marca ou produto

4.3. Não haverá vedação de contratação de marcas ou produtos.

### Da exigência da amostra

4.4. A fim de garantir a qualidade e a conformidade dos produtos oferecidos, a exigência de amostra é uma prática essencial. Esta medida proporciona vários benefícios cruciais:

**4.4.1. Assegurar a Qualidade e Consistência:** A amostra do lote permite verificar a qualidade e a consistência do produto em questão. Isso é fundamental para garantir que o produto final atenda aos padrões de qualidade estabelecidos e que não haja variações significativas ao final.

**4.4.2. Garantia de Qualidade e Uniformidade:** A análise de amostras de lote permite a verificação detalhada da qualidade e da consistência dos produtos. Isso é crucial para garantir que todos os itens de um mesmo lote atendam aos padrões de qualidade estabelecidos, evitando variações que possam impactar a administração pública.

**4.4.3. Conformidade com Especificações:** As amostras possibilitam a realização de testes rigorosos para assegurar que o produto está em total conformidade com as especificações técnicas. Esta verificação é vital para cumprir as normas de segurança e eficácia, evitando o risco de não conformidade que poderia levar a penalidades (processo sancionatório) ou recall.

**4.4.4. Detecção Precoce de Problemas:** A análise da amostra facilita a identificação precoce de problemas de produção, como desvios no processo ou defeitos que poderiam afetar o lote completo. Ao identificar e corrigir esses problemas de maneira antecipada, podemos minimizar impactos negativos na produção e garantir a integridade do produto final.

**4.4.5. Transparência e Confiança:** A prática de exigir amostras do lote promove transparência no processo de controle de qualidade e reforça a confiança dos clientes e parceiros comerciais na integridade e segurança dos produtos oferecidos.

**4.4.6. Controle de Processos:** Permite a monitorização contínua dos processos produtivos e a validação dos métodos de controle de qualidade. Isso é particularmente importante em processos industriais onde a precisão e a uniformidade são críticas para a satisfação do cliente.

4.4.7. Portanto, O objetivo da obrigatoriedade da exigência de amostra para avaliação é a verificação de que o objeto a ser licitado apresenta as mínimas características exigidas pelo Termo de Referência (TR), como inspeção visual de aspectos gerais de qualidade da construção do objeto.

A apresentação da amostra se torna imprescindível para análise quanto a caracterização de uniformes e equipamentos, dentro dos padrões estabelecidos no Regulamento de Uniformes da Polícia Militar do Estado de São Paulo (R-5PM), tais como, nuances de cores dos tecido e aviamentos, dimensões, passadores, fechos de contato, logo marca, zíperes, bandeira, resistência, etc., bem como se permite, de forma antecipada a realização de inspeção visual sobre os detalhes de acabamento, como: costuras enrugadas ou malfeitas, caseados frouxos ou malfeitos, desalinhamento entre os bolsos, nuances sensíveis na mesma peça, linhas soltas, entretelas enrugadas, e quaisquer outros defeitos que comprometam a boa apresentação, uniformidade e eficiência da peça, objeto de análise.

Contudo, a principal e fundamental importância reside justamente na materialização do objeto idealizado pelo TR e que terá a função de balizar a decisão da Comissão de Recebimento quando suscitar algum tipo dúvidas no decorrer do contrato, ou seja, durante a avaliação de recebimento, alguma unidade do contrato apresente aspecto que gera possível conflito com o TR é a amostra aprovada que será utilizada como ponto de apoio para a tomada de decisão por parte da Comissão.

4.5. Havendo o aceite da proposta quanto ao valor, o licitante classificado provisoriamente em primeiro lugar deverá apresentar folder, catálogo ou endereço eletrônico oficial (site), comprovando que o produto ofertado integra sua linha de produção ou, no caso de revendedor, que consta no catálogo do respectivo fabricante/fornecedor ou sua ficha técnica. O não atendimento a essa exigência, bem como a apresentação de produto diverso do especificado no edital, poderá ensejar sua desclassificação pelo pregoeiro. Uma vez demonstrado que o produto integra o catálogo produtivo do licitante ou do fabricante, será considerada atendida a exigência de comprovação de origem e regularidade do item ofertado, assim, deverá apresentar amostra(s), que terá data, local e horário de realização do procedimento de avaliação divulgados por mensagem no sistema, cuja presença será facultada a todos os interessados, incluindo os demais fornecedores interessados.

4.6. Será exigido amostra de **02 (duas) amostras de fiel retrátil**, uma do tipo DESTRO e uma do tipo CANHOTO, conforme descrito neste Termo de Referência, na fase de julgamento da proposta antes da assinatura do contrato, nos termos do artigo 41, inciso II, da Lei nº 14.133/21 como prova de qualidade de produto, nas seguintes condições:

4.6.1. A(s) amostra(s) deverá(ão) ser entregue(s), juntamente com os respectivos certificados e/ou laudos e/ou notas fiscais e/ou congêneres comprobatórios, que deverão ser, no máximo, do ano anterior a publicação do Edital, na **Seção de Intendência e Almoxarifado do Centro de Material de Intendência (DESTINATÁRIO)**, situada na Avenida Água Fria, 1923, fundos, Barro Branco, São Paulo/SP, CEP 02333-001, no prazo limite de **15 (quinze) dias corridos**, em horário de expediente das 08h às 18h de segunda à sexta-feira, a contar do aceite da proposta, sendo que o fornecedor assume total responsabilidade pelo envio e por eventual atraso na entrega. Será aceita a data de postagem da amostra, desde que a empresa apresente o código de rastreamento comprovando que postou a amostra dentro do prazo.

4.6.2. Os laudos apresentados, juntamente com a amostra deverão ser, no máximo, do ano anterior a publicação do Edital e elaborados por laboratórios acreditados pelo INMETRO, assim como os laudos devem ser acreditados para a norma.

4.7. É facultada a prorrogação do prazo estabelecido por igual período, mediante solicitação fundamentada do interessado, motivada por condição superveniente e apresentada antes do término do prazo originalmente fixado.

4.8. No caso de não haver entrega da(s) amostra(s) ou ocorrer atraso na entrega, sem justificativa aceita a proposta será recusada.

4.9. Caso reprovada a amostra, a proposta será recusada.

4.10. Aprovada a amostra, ela poderá fazer parte do lote a ser contratado, desde que esteja íntegra em sua estrutura, livre de danos e avarias quaisquer, oriundas ou não da análise de amostra realizada pela Administração Pública.

4.11. Serão avaliados os seguintes aspectos e padrões mínimos de aceitabilidade, em consonância com a descrição do material e as exigências estabelecidas no item 3 deste Termo de Referência:

4.11.1. Avaliação das composições dos materiais, conforme os documentos apresentados, para verificar a conformidade com a descrição no item 3.

4.11.2. Análise comparativa do formato, assegurando que esteja dentro dos padrões descritos no item 3.

4.11.3. Análise comparativa das medidas, confirmando que atendam aos padrões descritos no item 3.

4.11.4. Demais análise comparativa de Laudos, fichas técnicas e congêneres que comprovem as resistências e características do item, assegurando a conformidade com as descrições do item 3.

4.11.5. Caso durante a análise da(s) amostra(s) e laudo(s) surgir(em) dúvidas quanto a sua real compatibilidade com o objeto descrito no item 3, a equipe técnica poderá remeter a(s) amostra(s) a um dos laboratórios credenciados pelo INMETRO para exames à custado licitante vencedor, para sanar tais dúvidas devidamente justificadas a respeito das especificações.

4.12. Os resultados das avaliações serão divulgados por meio de mensagem no sistema.

4.13. O exemplar aprovado poderá integrar o lote (vide subitem 4.10), enquanto o exemplar reprovado será mantido à disposição da Administração Pública como corpo de prova, salvo deliberação diversa do Dirigente.

4.13.1. Ao término do processo licitatório, após a divulgação do resultado final, os licitantes que tiverem suas amostras reprovadas deverão providenciar a retirada no prazo de até 15 (quinze) dias contados da publicação, sob pena de, decorrido esse prazo sem manifestação, a Administração ficar autorizada a dar a destinação que entender cabível ao material, inclusive o seu descarte, sem direito a ressarcimento.

4.14. A amostra será manuseada, testada e, se necessário, desmontada pela equipe técnica responsável pela análise, para fins de verificação de conformidade com as especificações do edital. Tal procedimento não gerará direito a ressarcimento, indenização ou devolução da amostra, especialmente em caso de reprovação.

4.15. Os interessados deverão colocar à disposição da Administração todas as condições indispensáveis à realização de testes e fornecer, sem ônus, os manuais impressos em língua portuguesa, necessários ao seu perfeito manuseio, quando for o caso.

### **Inspeção e Exame:**

4.16. O material poderá ser inspecionado durante a confecção a critério do Sr. Dirigente e do Gestor de contratos;

4.17. As amostras retiradas na forma do item 5.3.2., poderão ser remetidas a um dos laboratórios acreditado pelo INMETRO para exame, a critério da Comissão de Recebimento e às custas do fornecedor.

### **Recebimento e Recusa**

4.18. Será recusado o recebimento do material quando as características do produto entregue não estiverem em conformidade com a amostra aprovada e homologada ou não atenderem às exigências estabelecidas na presente especificação. A Comissão de Recebimento de Materiais poderá entrar em contato com a Equipe Técnica para ter acesso à amostra aprovada. Ainda, em caso de dúvidas ou divergências quanto às especificações técnicas ou ao atendimento aos requisitos da especificação, poderá ser solicitada à Equipe Técnica a análise de cada caso, com a posterior formalização de documento ao Gestor do Contrato.

### **Da exigência de carta de solidariedade**

4.19. Em caso de fornecedor revendedor ou distribuidor, será exigida carta de solidariedade emitida pelo fabricante do objeto ou de partes dele, que assegure a execução do contrato.

### **Garantia da contratação**

4.20. Não haverá exigência da garantia da contratação dos arts. 96 e seguintes da Lei nº 14.133, de 2021, pelas razões constantes do Estudo Técnico Preliminar.

## **5. Modelo de execução do objeto**

### **Condições de entrega**

5.1. O prazo de entrega inicial será conforme disposto em tabela:

Parcela	Composição da parcela	Prazo de entrega
1	Até 25% do quantitativo total do(s) item(s).	30 (trinta) dias a contar da assinatura do contrato.
2	Acima de 25% até 50% do quantitativo total do(s) item(s).	45 (quarenta e cinco) dias a contar da assinatura do contrato.
3	Acima de 50% até 75% do quantitativo total do(s) item(s).	60 (sessenta) dias a contar da assinatura do contrato.
4	Acima de 75% do quantitativo total do(s) item(s).	90 (noventa) dias a contar da assinatura do contrato.

5.2. Caso não seja possível a entrega na data assinalada, o fornecedor deverá comunicar as razões respectivas com pelo menos **15 (quinze) dias** de antecedência para que qualquer pleito de prorrogação de prazo seja analisado, ressalvadas situações de caso fortuito e força maior.

5.3. Os bens deverão ser entregues no Setor de Almoxarifado e Gráfica do Centro de Material de Intendência, situada na Avenida Água Fria, 1923, fundos, Barro Branco, São Paulo/SP, CEP 02333-001, referência: Centro de Material de Intendência (CMI). A critério da Comissão de Recebimento de Materiais da Diretoria de Logística.

5.3.1. Caso, durante a etapa de recebimento do material, a Comissão de Recebimento identifique elementos que suscitem dúvida tecnicamente fundamentada quanto ao atendimento das especificações técnicas previstas no item 3 deste Termo de Referência ou quanto à correspondência do produto entregue com os laudos, certificados e demais documentos apresentados pelo contratado, observados os critérios de avaliação previstos no item 4.11, poderão ser retiradas amostras dos lotes entregues para fins de verificação complementar. A seleção das amostras deverá ocorrer de forma aleatória e em quantitativo definido conforme os critérios estabelecidos pela ABNT NBR 5426, observando-se o tamanho do lote e os níveis de inspeção aplicáveis.

5.3.2. Tais amostras serão remetidas a um dos laboratórios acreditados pelo INMETRO para exame, a critério da Comissão de Recebimento e à custa do fornecedor contratado.

### **Garantia, manutenção e assistência técnica**

5.4. O prazo de garantia contratual dos bens, complementar à garantia legal, será de, no mínimo, **24 (vinte e quatro) meses**, contado a partir do 1º (primeiro) dia útil subsequente à data do recebimento definitivo do objeto.

5.4.1. Caso o prazo da garantia oferecida pelo fabricante seja inferior ao estabelecido na subdivisão acima, o fornecedor deverá complementar a garantia do bem ofertado pelo período restante.

## **6. Modelo de gestão do contrato**

6.1. O contrato deverá ser executado fielmente pelas partes, de acordo com as cláusulas avençadas e as normas da Lei nº 14.133, de 2021, e cada parte responderá pelas consequências de sua inexecução total ou parcial.

6.2. Em caso de impedimento, ordem de paralisação ou suspensão do contrato, o cronograma de execução será prorrogado automaticamente pelo tempo correspondente, anotadas tais circunstâncias mediante simples apostila.

6.3. As comunicações entre o Contratante e o Contratado devem ser realizadas por escrito sempre que o ato exigir tal formalidade, admitindo-se o uso de mensagem eletrônica para esse fim.

6.4. O Contratante poderá convocar representante do Contratado para adoção de providências que devam ser cumpridas de imediato.

6.5. Após a celebração da contratação, o Contratante poderá convocar o representante do Contratado para reunião inicial para apresentação do plano de fiscalização, que conterá informações acerca das obrigações contratuais, dos mecanismos de fiscalização, das estratégias para execução do objeto, do plano complementar de execução do Contratado, quando houver, do método de aferição dos resultados e das sanções aplicáveis, dentre outros.

### **Fiscalização**

6.6. A execução do contrato deverá ser acompanhada e fiscalizada pelo (s) fiscal (is) do contrato, ou pelo (s) respectivo (s) substituto (s) (Lei nº 14.133, de 2021, artigo 117, caput).

### **Fiscalização técnica**

6.7. O fiscal técnico do contrato acompanhará a execução do contrato, para que sejam cumpridas todas as condições estabelecidas no contrato, de modo a assegurar os melhores resultados para a Administração. (Decreto estadual nº 68.220, de 2023, art. 17).

6.7.1. O fiscal técnico do contrato anotar no histórico de gerenciamento do contrato todas as ocorrências relacionadas à execução do contrato, com a descrição do que for necessário para a regularização das faltas ou dos defeitos observados. (Lei nº 14.133, de 2021, art. 117, § 1º, e Decreto estadual nº 68.220, de 2023, art. 17, inciso II).

6.7.2. O fiscal técnico realizará, em conformidade com cronograma físico-financeiro, as medições do objeto executado e aprovará a planilha de medição emitida pelo Contratado (Decreto estadual nº 68.220, de 2023, art. 17, inciso III).

6.7.3. O fiscal técnico adotará medidas preventivas de controle de contratos, manifestando-se quanto à necessidade de suspensão da execução do objeto (Decreto estadual nº 68.220, de 2023, art. 17, inciso IV).

6.7.4. O fiscal técnico do contrato informará ao gestor do contrato, em tempo hábil, a situação que demandar decisão ou adoção de medidas que ultrapassem sua competência, para que adote as medidas necessárias e saneadoras, se for o caso (Lei federal nº 14.133, de 2021, art. 117, § 2º).

6.7.5. No caso de ocorrências que possam inviabilizar a execução do contrato nas datas aprazadas, o fiscal técnico do contrato comunicará o fato imediatamente ao gestor do contrato (Decreto estadual nº 68.220, de 2023, art. 17, inciso II).

### **Fiscalização administrativa**

6.8. O fiscal administrativo do contrato verificará a manutenção das condições de habilitação do Contratado, acompanhará o empenho, o pagamento, as garantias, as glosas e a formalização de apostilamento e termos aditivos, solicitando quaisquer documentos comprobatórios pertinentes, caso necessário (Decreto estadual nº 68.220, de 2023, art. 18, inciso II e III).

6.8.1. Caso ocorra descumprimento das obrigações contratuais, o fiscal administrativo do contrato atuará tempestivamente na solução do problema, reportando ao gestor do contrato para que tome as providências cabíveis, quando ultrapassar a sua competência (Decreto estadual nº 68.220, de 2023, art. 18, inciso IV).

6.8.2. Sempre que solicitado pelo Contratante, o Contratado deverá comprovar o cumprimento da reserva de cargos prevista em lei para pessoa com deficiência, para reabilitado da Previdência Social ou para aprendiz, bem como as reservas de cargos previstas em outras normas específicas, com a indicação dos empregados que preencherem as referidas vagas, nos termos do parágrafo único do artigo 116 da Lei nº 14.133, de 2021.

### **Gestor do contrato**

6.9. O gestor do contrato exercerá a atividade de coordenação dos atos de fiscalização técnica, administrativa e setorial e dos atos preparatórios à instrução processual visando, entre outros, à prorrogação, à alteração, ao reequilíbrio, ao pagamento, à eventual aplicação de sanções e à extinção do contrato (Decreto estadual nº 68.220, de 2023, inciso III do artigo 2º).

6.10. O gestor do contrato acompanhará a manutenção das condições de habilitação do Contratado, para fins de empenho de despesa e pagamento, e anotará os problemas que obstem o fluxo normal da liquidação e do pagamento da despesa no relatório de riscos eventuais (Decreto estadual nº 68.220, de 2023, art. 16, inciso IX).

6.11. O gestor do contrato emitirá documento comprobatório da avaliação realizada pelos fiscais técnico, administrativo e setorial, quando houver, quanto ao cumprimento de obrigações assumidas pelo Contratado, com menção ao seu desempenho na execução contratual, baseado nos indicadores objetivamente definidos e aferidos, e a eventuais penalidades aplicadas, devendo constar do cadastro de atesto de cumprimento de obrigações (Decreto estadual nº 68.220, de 2023, art. 16, inciso VI).

6.12. O gestor do contrato tomará providências para a formalização de processo administrativo de responsabilização para fins de aplicação de sanções, a ser conduzido pela comissão de que trata o artigo 158 da Lei nº 14.133, de 2021, ou pelo agente ou pelo setor com competência para tal, conforme o caso (Decreto estadual nº 68.220, de 2023, art. 16, inciso VIII).

6.13. O gestor do contrato deverá elaborar relatório final com informações sobre a consecução dos objetivos que tenham justificado a contratação e eventuais condutas a serem adotadas para o aprimoramento das atividades da Administração (Decreto estadual nº 68.220, de 2023, art. 16, inciso VII e parágrafo único).

6.14. O gestor do contrato deverá enviar a documentação pertinente ao setor de contratos para a formalização dos procedimentos de liquidação e pagamento, no valor dimensionado pela fiscalização e gestão nos termos do contrato.

## 7. Critérios de medição e pagamento

### Recebimento

7.1. Os bens serão recebidos provisoriamente, de forma sumária, no ato da entrega, juntamente com a nota fiscal ou instrumento de cobrança equivalente, pelo (a) responsável pelo acompanhamento e fiscalização do contrato, para efeito de posterior verificação de sua conformidade com as especificações constantes no Termo de Referência e na proposta.

7.2. Os bens poderão ser rejeitados, no todo ou em parte, inclusive antes do recebimento provisório, quando em desacordo com as especificações constantes no Termo de Referência e na proposta, devendo ser substituídos no prazo de 15 (quinze) dias úteis, a contar da notificação do Contratado, às suas custas, sem prejuízo da aplicação de penalidades.

7.3. O recebimento definitivo ocorrerá no prazo de até 10 (dez) dias úteis, a contar do recebimento da nota fiscal ou instrumento de cobrança equivalente pela Administração, após a verificação da qualidade e quantidade do material e consequente aceitação mediante termo detalhado.

7.4. No caso de contratação decorrente de despesa cujo valor não ultrapasse o limite de que trata o inciso II do caput do artigo 75 da Lei nº 14.133, de 2021, o prazo máximo para o recebimento definitivo será de até 5 (cinco) dias úteis.

7.5. O prazo para recebimento definitivo poderá ser excepcionalmente prorrogado, de forma justificada, por igual período, quando houver necessidade de diligências para a aferição do atendimento das exigências contratuais.

7.6. No caso de controvérsia sobre a execução do objeto, quanto à dimensão, qualidade e quantidade, se houver parcela incontroversa, deverá ser observado o teor do artigo 143 da Lei nº 14.133, de 2021, com a comunicação ao Contratado para emissão de Nota Fiscal/Fatura no que pertine à parcela incontroversa, para efeito de liquidação e pagamento.

7.7. O prazo para a solução, pelo Contratado, de inconsistências na execução do objeto ou de saneamento da nota fiscal ou de instrumento de cobrança equivalente, verificadas pela Administração durante a análise prévia à liquidação de despesa, não será computado para os fins do recebimento definitivo.

7.8. O recebimento provisório ou definitivo não excluirá a responsabilidade civil pela solidez e pela segurança dos bens nem a responsabilidade ético-profissional pela perfeita execução do contrato.

### Liquidação

7.9. Recebida a Nota Fiscal ou documento de cobrança equivalente, correrá o prazo de 10 (dez) dias úteis para fins de liquidação, a contar de seu recebimento pela Administração, na forma desta seção, prorrogáveis por igual período, justificadamente, quando houver necessidade de diligências para a aferição do atendimento das exigências contratuais (art. 7º, I, e § 2º e 3º, da Instrução Normativa SEGES/ME nº 77, de 4 de novembro de 2022, c/c o Decreto estadual nº 67.608, de 2023).

7.9.1. O prazo de que trata a subdivisão acima será reduzido à metade, mantendo-se a possibilidade de prorrogação nele especificada, no caso de contratação decorrente de despesa cujo valor não ultrapasse o limite de que trata o inciso II do caput do art. 75 da Lei nº 14.133, de 2021.

7.10. Para fins de liquidação, o setor competente deverá verificar se a nota fiscal ou instrumento de cobrança equivalente apresentado expressa os elementos necessários e essenciais do documento, tais como, caso aplicáveis:

a) o prazo de validade;

b) a data da emissão;

- c) os dados do contrato e do órgão contratante;
- d) o período respectivo de execução do contrato;
- e) o valor a pagar; e
- f) eventual destaque do valor de retenções tributárias cabíveis.

7.11. Havendo erro na apresentação da nota fiscal ou instrumento de cobrança equivalente, ou circunstância que impeça a liquidação da despesa, esta ficará sobrestada até que o Contratado providencie as medidas saneadoras, reiniciando-se o prazo após a comprovação da regularização da situação, sem ônus ao Contratante.

7.12. A nota fiscal ou instrumento de cobrança equivalente deverá ser obrigatoriamente acompanhado da comprovação da regularidade fiscal, constatada por meio de consulta on-line ao Sicafe ou, na impossibilidade de acesso ao referido Sistema, mediante consulta aos sítios eletrônicos oficiais ou à documentação mencionada no art. 68 da Lei nº 14.133, de 2021.

7.13. A Administração deverá realizar consulta ao Sicafe para: a) verificar a manutenção das condições de habilitação exigidas no edital; b) identificar possível razão que impeça a participação em licitação, no âmbito do órgão ou entidade, tais como a proibição de contratar com o Poder Público, bem como ocorrências impeditivas indiretas (Instrução Normativa SEGES/MPDG nº 3, de 26 de abril de 2018 c/c Decreto estadual nº 67.608, de 2023).

7.14. Constatando-se, junto ao Sicafe, a situação de irregularidade do Contratado, será providenciada sua notificação, por escrito, para que, no prazo de 5 (cinco) dias úteis, regularize sua situação ou, no mesmo prazo, apresente sua defesa. O prazo poderá ser prorrogado uma vez, por igual período, a critério do Contratante.

7.15. Não havendo regularização ou sendo a defesa considerada improcedente, o Contratante deverá comunicar aos órgãos responsáveis pela fiscalização da regularidade fiscal quanto à inadimplência do Contratado, bem como quanto à existência de pagamento a ser efetuado, para que sejam acionados os meios pertinentes e necessários para garantir o recebimento de seus créditos.

7.16. Persistindo a irregularidade, o Contratante deverá adotar as medidas necessárias à extinção contratual nos autos do processo administrativo correspondente, assegurada ao Contratado a ampla defesa.

7.17. Havendo a efetiva execução do objeto, os pagamentos serão realizados normalmente, até que se decida pela extinção do contrato, caso o Contratado não regularize sua situação junto ao Sicafe.

### **Prazo de pagamento**

7.18. O pagamento será efetuado no prazo de 30 (trinta) dias, contados da apresentação da nota fiscal ou documento de cobrança equivalente, desde que tenha sido finalizada a liquidação da despesa, conforme seção anterior, nos termos do artigo 2º, II, do Decreto estadual nº 67.608, de 2023.

7.19. No caso de atraso pelo Contratante, os valores devidos ao Contratado serão atualizados monetariamente na forma da legislação aplicável (artigo 2º, inciso III, do Decreto estadual nº 67.608, de 2023, c/c o artigo 1º do Decreto estadual nº 32.117, de 1990), bem como incidirão juros moratórios, a razão de 0,5% (meio por cento) ao mês, calculados *pro rata temporis*, em relação ao atraso verificado.

### **Forma de pagamento**

7.20. O pagamento será realizado por meio de ordem bancária, para depósito em conta corrente bancária em nome do Contratado no Banco do Brasil S/A.

7.20.1. Constitui condição para a realização dos pagamentos a inexistência de registros em nome do contratado no “Cadastro Informativo dos Créditos não Quitados de Órgãos e Entidades Estaduais– CADIN ESTADUAL”, o qual deverá ser consultado por ocasião da realização de cada pagamento. O cumprimento desta condição poderá se dar pela comprovação, pelo Contratado, de que os registros estão suspensos, nos termos do artigo 8º da Lei estadual nº 12.799, de 2008.

7.21. Será considerada data do pagamento o dia em que constar como emitida a ordem bancária para pagamento.

7.22. O Contratante poderá, por ocasião do pagamento, efetuar a retenção de tributos determinada por lei, ainda que não haja indicação de retenção na nota fiscal apresentada ou que se refira a retenções não realizadas em meses anteriores.

7.22.1. Independentemente do percentual de tributo inserido na planilha, quando houver, serão retidos na fonte, quando da realização do pagamento, os percentuais estabelecidos na legislação vigente.

7.23. O contratado regularmente optante pelo Simples Nacional, nos termos da Lei Complementar nº 123, de 2006, não sofrerá a retenção tributária quanto aos impostos e contribuições abrangidos por aquele regime. No entanto, o pagamento ficará condicionado à apresentação de comprovação, por meio de documento oficial, de que faz jus ao tratamento tributário favorecido previsto na referida Lei Complementar.

## 8. Critérios de seleção do fornecedor

### Forma de seleção e critério de julgamento da proposta

8.1. O fornecedor será selecionado por meio da realização de procedimento de LICITAÇÃO, na modalidade PREGÃO, sob a forma ELETRÔNICA, com adoção do critério de julgamento pelo MENOR PREÇO.

### Forma de fornecimento

8.2. O fornecimento do objeto será entrega imediata após a assinatura do contrato em remessa única conforme o prazo do subitem 5.1.

### Exigências de habilitação

8.3. Para fins de habilitação, deverá o licitante comprovar os seguintes requisitos das seções subsequentes deste item 8, serão exigidos conforme sua natureza jurídica:

### Habilitação jurídica

8.4. **Pessoa física:** cédula de identidade (RG) ou documento equivalente que, por força de lei, tenha validade para fins de identificação em todo o território nacional;

8.5. **Empresário individual:** inscrição no Registro Público de Empresas Mercantis, a cargo da Junta Comercial da respectiva sede;

8.6. **Microempreendedor Individual - MEI:** Certificado da Condição de Microempreendedor Individual - CCMEI, cuja aceitação ficará condicionada à verificação da autenticidade no sítio <https://www.gov.br/empresas-e-negocios/pt-br/empreendedor>;

8.7. **Sociedade empresária:** inscrição do ato constitutivo, estatuto ou contrato social no Registro Público de Empresas Mercantis, a cargo da Junta Comercial da respectiva sede, acompanhada de documento comprobatório de seus administradores;

8.8. **Sociedade empresária estrangeira:** portaria de autorização de funcionamento no Brasil, publicada no Diário Oficial da União e arquivada na Junta Comercial da unidade federativa onde se localizar a filial, agência, sucursal ou estabelecimento, a qual será considerada como sua sede, conforme Instrução Normativa DREI/ME n.º 77, de 18 de março de 2020;

8.9. **Sociedade simples:** inscrição do ato constitutivo no Registro Civil de Pessoas Jurídicas do local de sua sede, acompanhada de documento comprobatório de seus administradores;

8.10. **Filial, sucursal ou agência de sociedade simples ou empresária:** inscrição do ato constitutivo da filial, sucursal ou agência da sociedade simples ou empresária, respectivamente, no Registro Civil das Pessoas Jurídicas ou no Registro Público de Empresas Mercantis onde opera, com averbação no Registro onde tem sede a matriz;

8.11. **Sociedade cooperativa:** ata de fundação e estatuto social, com a ata da assembleia que o aprovou, devidamente arquivado na Junta Comercial, devendo o estatuto estar adequado à Lei federal nº 12.690, de 2012; documentos de eleição ou designação dos atuais administradores; e registro perante a entidade estadual da Organização das Cooperativas Brasileiras de que trata o art. 107 da Lei nº 5.764, de 16 de dezembro 1971;

8.12. **Agricultor familiar:** Cadastro Nacional da Agricultura Familiar – CAF válido, Declaração de Aptidão ao Programa Nacional de Fortalecimento da Agricultura Familiar – DAP ativa, ou, ainda, outros documentos definidos pelo Grupo Gestor do Programa de Aquisição de Alimentos - PAA, nos termos do artigo 2º, § 3º, do Decreto nº 11.802, de 28 de novembro de 2023;

8.13. **Produtor Rural pessoa física:** matrícula no Cadastro Específico do INSS – CEI, que comprove a qualificação como produtor rural pessoa física, nos termos da Instrução Normativa RFB nº 2.110, de 17 de outubro de 2022 (artigos 15 a 17 e 146);

8.14. Os documentos apresentados deverão estar acompanhados de todas as alterações ou da consolidação respectiva.

### **Habilitação fiscal, social e trabalhista**

8.15. Prova de inscrição no Cadastro Nacional de Pessoas Jurídicas ou no Cadastro de Pessoas Físicas, conforme o caso;

8.16. Prova de regularidade fiscal perante a Fazenda Nacional, mediante apresentação de certidão expedida conjuntamente pela Secretaria da Receita Federal do Brasil (RFB) e pela Procuradoria-Geral da Fazenda Nacional (PGFN), referente aos créditos tributários federais e à Dívida Ativa da União (DAU) por elas administrados, inclusive aqueles relativos à Seguridade Social, nos termos da Portaria Conjunta nº 1.751, de 02 de outubro de 2014, do Secretário da Receita Federal do Brasil e da Procuradora-Geral da Fazenda Nacional;

8.17. Prova de regularidade com o Fundo de Garantia do Tempo de Serviço (FGTS);

8.18. Prova de inexistência de débitos inadimplidos perante a Justiça do Trabalho, mediante a apresentação de certidão negativa ou positiva com efeito de negativa, nos termos do Título VII-A da Consolidação das Leis do Trabalho, aprovada pelo Decreto-Lei nº 5.452, de 1º de maio de 1943;

8.19. Prova de inscrição no cadastro de contribuintes Estadual/Distrital e/ou Municipal/Distrital relativo ao domicílio ou sede do fornecedor, pertinente ao seu ramo de atividade e compatível com o objeto contratual;

8.20. Prova de regularidade com a Fazenda Estadual/Distrital quanto ao imposto sobre operações relativas à Circulação de Mercadorias e sobre prestações de Serviços de transporte interestadual e intermunicipal e comunicação – ICMS, e, nos termos da Lei Complementar nº 214, de 2025, quanto ao Imposto sobre Bens e Serviços - IBS, do domicílio ou sede do fornecedor, relativa à atividade em cujo exercício contrata ou concorre;

8.21. Caso o fornecedor se considere isento ou imune de tributos relacionados ao objeto contratual, em relação aos quais seja exigida regularidade fiscal neste instrumento, deverá comprovar tal condição mediante a apresentação de declaração da Fazenda respectiva do seu domicílio ou sede, ou outra equivalente, na forma da lei.

8.22. O fornecedor enquadrado como microempreendedor individual que pretenda auferir os benefícios do tratamento diferenciado previstos na Lei Complementar n. 123, de 2006, estará dispensado da prova de inscrição nos cadastros de contribuintes estadual e municipal.

### **Qualificação Econômico-Financeira**

8.23. Certidão negativa de insolvência civil expedida pelo distribuidor do domicílio ou sede do licitante, caso se trate de pessoa física, desde que admitida a sua participação na licitação (art. 5º, inciso II, alínea “c”, da Instrução Normativa Seges/ME nº 116, de 2021 c/c Decreto estadual nº 67.608, de 2023), ou de sociedade simples;

8.24. Certidão negativa de falência, expedida pelo distribuidor da sede do fornecedor, caso se trata de empresário individual ou sociedade empresária;

## Qualificação Técnica

8.25. Comprovação de capacidade operacional para execução de fornecimento similar de complexidade tecnológica e operacional equivalente ou superior ao objeto desta contratação, ou ao item pertinente, por meio da apresentação de certidão (ões) ou atestado (s), fornecido (s) por pessoas jurídicas de direito público ou privado, ou regularmente emitido (s) pelo conselho profissional competente, quando for o caso;

8.25.1. Para fins da comprovação de que trata a subdivisão acima, o (s) atestado (s) ou certidão (ões) deverá (ão) dizer respeito a contrato (s) executado (s) com a (s) seguinte (s) característica (s) mínima (s):

8.25.1.1. Deverá (ão) ser apresentado (s) atestado (s) de capacidade técnica anterior em contrato de mesma natureza e porte, fornecido (s) por pessoa (s) jurídica (s) de Direito Público ou Privado. Este (s) atestado (s) deverá (ão) conter, necessariamente, a especificação do tipo de compra, com indicações das quantidades fornecidas de, no mínimo, 30% do objeto a ser contratado;

8.25.1.2. O (s) atestado (s) deverá (ão) conter: local do fornecimento, quantidade do fornecimento dos produtos da mesma natureza e identificação da pessoa jurídica emitente, bem como o nome e o cargo do signatário;

8.25.2. Será admitida, para fins de comprovação de quantitativo mínimo de fornecimento similar, a apresentação e o somatório de diferentes certidões ou atestados de fornecimentos executados de forma concomitante;

8.25.3. Os atestados de capacidade técnica poderão ser apresentados em nome da matriz ou da filial do fornecedor;

8.25.4. O fornecedor disponibilizará todas as informações necessárias à comprovação da legitimidade do(s) atestado (s), apresentando, quando solicitado pela Administração, cópia do contrato que deu suporte à contratação, endereço atual da contratante e local em que foi executado o objeto contratado, dentre outros documentos;

## Outras comprovações

8.26. Tratando-se de consórcio, caso admitida a sua participação:

8.26.1. Apresentação do compromisso público ou particular de constituição do consórcio, subscrito pelos consorciados, o qual deverá incluir, pelo menos, os seguintes elementos:

a) Designação do consórcio e sua composição;

b) Finalidade do consórcio;

c) Prazo de duração do consórcio, que deve coincidir, no mínimo, com o prazo de vigência contratual;

d) Endereço do consórcio e o foro competente para dirimir eventuais demandas entre os consorciados;

e) Definição das obrigações e responsabilidades de cada consorciado e das prestações específicas;

f) Previsão de responsabilidade solidária de todos os consorciados pelos atos praticados pelo consórcio, tanto na fase de licitação quanto na de execução do contrato, abrangendo também os encargos fiscais, trabalhistas e administrativos referentes ao objeto da contratação;

g) Indicação da empresa líder do consórcio e seu respectivo representante legal, que deverá ter poderes para receber citação, interpor e desistir de recursos, firmar a contratação e praticar todos os demais atos necessários à participação na licitação e execução do objeto contratado, sendo responsável pela representação do consórcio perante a Administração;

h) Compromisso subscrito pelas consorciadas de que o consórcio não terá a sua composição modificada sem a prévia e expressa anuência do Contratante até o integral cumprimento do objeto da contratação, observado o prazo de duração do consórcio, definido na alínea "c" deste subitem;

8.26.2. O licitante vencedor é obrigado a promover, antes da celebração da contratação, a constituição e o registro do consórcio, nos termos de seu compromisso de constituição.

8.26.3. Cada consorciado, individualmente, deverá atender as exigências relativas a habilitação jurídica e habilitação fiscal, social e trabalhista, e a certidão negativa de falência/insolvência. Para efeito de habilitação econômico-financeira e de habilitação técnica, quando exigida, será observado o disposto no inciso III do caput do artigo 15 da Lei nº 14.133, de 2021.

8.26.4. A inabilitação de qualquer consorciado acarretará a automática inabilitação do consórcio.

8.27. Tratando-se de cooperativa, será exigida a seguinte documentação complementar, para evidenciar a observância do disposto no artigo 16 da Lei nº 14.133, de 2021:

8.27.1. A relação dos cooperados que atendem aos requisitos técnicos exigidos para a contratação e que executarão o contrato, com as respectivas atas de inscrição, respeitado o disposto nos arts. 4º, inciso XI, 21, inciso I e 42, §§2º a 6º da Lei n. 5.764, de 1971;

8.27.2. A declaração de regularidade de situação do contribuinte individual – DRSCI, para cada um dos cooperados indicados;

8.27.3. Regimento dos fundos instituídos pelos cooperados, com a ata da assembleia;

8.27.4. Edital de convocação e ata da última assembleia geral, e registro de presença dos cooperados presentes nessa assembleia;

8.27.5. Ata da reunião em que os cooperados autorizaram a cooperativa a contratar o objeto da licitação;

8.27.6. A última auditoria contábil-financeira da cooperativa, conforme dispõe o art. 112 da Lei n. 5.764, de 1971, ou uma declaração, sob as penas da lei, de que tal auditoria não foi exigida pelo órgão fiscalizador;

8.27.7. Documentação que seja demonstrativa de atuação em regime cooperado, com repartição de receitas e despesas entre os cooperados, caso essa circunstância não esteja evidenciada na documentação a ser apresentada para atendimento às subdivisões anteriores.

## 9. Estimativas do Valor da Contratação

**Valor (R\$):** 89.700,00

9.1. O custo estimado total da contratação é de R\$ 89.700,00 (oitenta e nove mil e setecentos reais), conforme custos unitários apostos em anexo. O valor estimado da contratação foi definido com observância do disposto no Decreto estadual nº 67.888, de 17 de agosto de 2023.

9.1.1. As estimativas do valor da contratação foram elaboradas em conformidade com os critérios estabelecidos na Instrução Normativa nº 65, de 7 de julho de 2021. O levantamento considerou valores referenciais obtidos a partir de contratações similares realizadas pela Administração Pública, bem como outras fontes de pesquisa admitidas pelo Decreto estadual nº 67.888, de 17 de agosto de 2023. As estimativas contemplam os preços unitários referenciais, as memórias de cálculo e os documentos que lhes dão suporte, com a indicação dos parâmetros utilizados para a obtenção dos preços e para os respectivos cálculos. Tais informações constam no Estudo Técnico Preliminar e Relatório de Pesquisa de Preços, em apêndice ao processo.

## 10. Adequação orçamentária

10.1. As despesas decorrentes da presente contratação correrão à conta de recursos específicos consignados no Orçamento do Estado.

10.2. No presente exercício, a contratação será atendida pela seguinte dotação:

10.2.1. Gestão/Unidade: 180169 – UASG 933749.

10.2.2. Fonte de Recursos: 150.010.001 – TESOURO.

10.2.3. Programa de Trabalho: 180.402 – Administração Geral da Polícia Militar.

10.2.4. Elemento de Despesa: 339030.

10.2.5. Plano Interno: COFIN.

10.2.6. Nota de Empenho: Indicação de recurso.

10.3. Quanto a execução do contrato ultrapassar o presente exercício, a dotação relativa ao(s) exercício(s) financeiro(s) subsequente(s) será indicada após aprovação da Lei Orçamentária respectiva e liberação dos créditos correspondentes, mediante apostilamento.

## 11. Responsáveis

Todas as assinaturas eletrônicas seguem o horário oficial de Brasília e fundamentam-se no §3º do Art. 4º do [Decreto nº 10.543, de 13 de novembro de 2020](#).

**HELLEN EVELIN MEDEIROS RIBEIRO**

Equipe de apoio



Assinou eletronicamente em 12/06/2026 às 22:39:24.

## ESP - CENTRO DE MATERIAL DE INTENDÊNCIA

**Estudo Técnico Preliminar 30/2026****1. Informações Básicas**

Número do processo: 057.0029360/2026-6

**2. Descrição da necessidade**

2.1. A missão precípua da PMESP consiste em desenvolver atividades de polícia ostensiva de preservação da ordem pública, competência atribuída pela Constituição Federal em seu Artigo 144, § 5º:

§ 5º Às polícias militares cabem a polícia ostensiva e a preservação da ordem pública; aos corpos de bombeiros militares, além das atribuições definidas em lei, incumbe a execução de atividades de defesa civil. (BRASIL, 1988)

2.2. Complementarmente, a Lei nº 14.751, de 12DEZ23, Lei Orgânica das Polícias Militares, define a atuação ostensiva das instituições de que trata, como a identificação visual por intermédio de uniformes e equipamentos:

Art. 33. No cumprimento de sua missão constitucional, ressalvadas as atividades sigilosas, as polícias militares e os corpos de bombeiros militares dos Estados, do Distrito Federal e dos Territórios atuarão de forma ostensiva, visivelmente identificados por meio de uniforme, armamento, viatura e equipamentos próprios autorizados em lei. (BRASIL, 2023)

2.3. Sendo assim, o Centro de Material de Intendência, criado pelo Decreto nº 70.365, de 04FEV26, que altera o Decreto nº 65.096 de 28JUL20, fruto de uma reestruturação administrativa da PMESP, possui a responsabilidade de aquisição de tais elementos que conferem a ostensividade do policial militar:

"c) Centro de Material de Intendência (CMI), responsável pela aquisição, recebimento, estocagem e fornecimento de suprimentos, materiais e serviços de intendência.".(SÃO PAULO, 2026)

2.4. O efetivo da Polícia Militar do Estado de São Paulo em 2026 aproxima-se de 82.000 integrantes. O fiel retrátil compõe o uniforme do policial militar, sendo empregado no uso diário em diferentes modalidades de serviço e atividades institucionais. Em razão de sua ampla utilização, verifica-se elevada demanda para aquisição e reposição do material ao efetivo. Ressalta-se, ainda, que a estimativa de vida útil do material é de 48 (quarenta e oito) meses, sendo prevista sua substituição periódica conforme os parâmetros estabelecidos no Ofício PM4-127/3.2/21 (Validade de Uniformes).

2.5. Para alcançar tal objetivo, a previsão estratégica de contratações estabeleceu a aquisição de 3.000 unidades de fiel retrátil, conforme a Portaria nº PM4-001/4.1/26, de 23 de fevereiro de 2026. Contudo, constata-se que o quantitativo do estoque atual da Instituição é insuficiente para atender à demanda de todo o efetivo geral. Diante dessa baixa reserva física, a referida previsão de compra de 3.000 unidades acaba sendo absorvida apenas por demandas pontuais (como o ingresso de novos policiais nas escolas de formação), não contemplando as reposições periódicas obrigatórias exigidas pelo desgaste natural na rotina de toda a tropa.

2.6. Soma-se a isso o fato de que o escopo total desta contratação não estava previsto no instrumento de planejamento da Unidade pois, conforme mencionado anteriormente, o CMI foi criado pelo Decreto nº 70.365, de 04FEV26, e recebeu incumbências logísticas que eram da Diretoria de Logística (UGE 180.180), as quais passaram a ser de responsabilidade da recém-reativada UGE 180.169, conforme Portaria nº DF-1/10/26.

2.7. Diante desse cenário, que configura alteração superveniente na estrutura administrativa e impacta diretamente na continuidade do planejamento logístico, torna-se necessário proceder à revisão do Plano de Contratações Anual (PCA) de 2026, com a devida adequação das demandas às novas atribuições da UGE 180.169 - CMI, ajustando-se o quantitativo para que atenda com segurança e eficiência a totalidade da tropa policial militar.

### 3. Área requisitante

Área Requisitante	Responsável
Divisão de Intendência	Maj. PM Kleber Augusto da Silva

### 4. Descrição dos Requisitos da Contratação

4.1. As condições necessárias (não mais que elas, a fim de não restringir a competição) e critérios suficientes (não menos que o necessário, para que o objeto não fique precisamente definido) para balizar a escolha da solução, incluindo tópicos mínimos de qualidade, de modo a viabilizar a seleção da proposta mais vantajosa para a Administração Pública, mediante devido processo licitatório, reservam singularidade com a categoria do Fiel Retrátil.

4.2. Para a Escola Nacional de Administração Pública (2023), no tema “requisitos da contratação” serão avaliados:

4.2.1. Necessidade de garantia de execução – Lei 14.133/21, artigo 96: vide tópico “Descrição da Solução” do presente ETP.

4.2.2. Amostra/protótipo: a Administração opta pela amostra na fase de julgamento, nos termos do artigo 41, letra d, inciso II, da Lei nº 14.133/21 como prova de qualidade de produto visando avaliar padrões mínimos de qualidade e desempenho. A amostra serve como contraprova para certificar que o objeto a ser licitado confrontado com o recebido está de acordo com os parâmetros exigidos, assim servindo de material referencial (peça modelo) para comparação realizada pela Comissão de Recebimento. Esta medida proporciona vários benefícios cruciais:

4.2.2.1. Assegurar a Qualidade e Consistência: A amostra do lote permite verificar a qualidade e a consistência do produto em questão. Isso é fundamental para garantir que o produto final atenda aos padrões de qualidade estabelecidos e que não haja variações significativas ao final.

4.2.2.2. Garantia de Qualidade e Uniformidade: A análise de amostras de lote permite a verificação detalhada da qualidade e da consistência dos produtos. Isso é crucial para garantir que todos os itens de um mesmo lote atendam aos padrões de qualidade estabelecidos, evitando variações que possam impactar a administração pública.

4.2.2.3. Conformidade com Especificações: As amostras possibilitam a realização de testes rigorosos para assegurar que o produto está em total conformidade com as especificações técnicas. Esta verificação é vital para cumprir as normas de segurança e eficácia, evitando o risco de não conformidade que poderia levar a penalidades (processo sancionatório) ou recall. 3 de 11

4.2.2.4. Detecção Precoce de Problemas: A análise da amostra facilita a identificação precoce de problemas de produção, como desvios no processo ou defeitos que poderiam afetar o lote completo. Ao identificar e corrigir esses problemas de maneira antecipada, podemos minimizar impactos negativos na produção e garantir a integridade do produto final.

4.2.2.5. Transparência e Confiança: A prática de exigir amostras do lote promove transparência no processo de controle de qualidade e reforça a confiança dos clientes e parceiros comerciais na integridade e segurança dos produtos oferecidos.

4.2.2.6. Controle de Processos: Permite a monitorização contínua dos processos produtivos e a validação dos métodos de controle de qualidade. Isso é particularmente importante em processos industriais onde a precisão e a uniformidade são críticas para a satisfação do cliente.

4.2.2.7. Portanto, a exigência de amostra é uma estratégia essencial para garantir a excelência dos produtos e proteger o interesse público. Além disso, trata-se de uma medida preventiva que contribui significativamente para a manutenção dos padrões de qualidade, segurança e conformidade dos produtos. Esta prática não só protege o interesse público, mas também fortalece a reputação e a confiabilidade da empresa no mercado.

4.2.2.8. O objetivo da obrigatoriedade da exigência de amostra para avaliação é a verificação de que o objeto a ser licitado apresenta as mínimas características exigidas pelo Termo de Referência (TR), como inspeção visual de aspectos gerais de qualidade da construção do objeto.

4.2.2.9. A apresentação da amostra se torna imprescindível para análise quanto a caracterização de uniformes, dentro dos padrões estabelecidos no Regulamento de Uniformes da PMESP ou equipamentos, dentro dos padrões estabelecidos na Portaria de Equipamentos Policiais - Normas para padronização, posse e uso da Polícia Militar do Estado de São Paulo, (Portaria PM4-2/3.2/24) tais como, nuances de cores, dimensões, logo marca, resistência, etc., bem como se permite, de forma antecipada a realização de inspeção visual sobre os detalhes de acabamento e quaisquer outros defeitos que comprometam a boa apresentação, uniformidade e eficiência da peça, objeto de análise.

4.2.2.10. Contudo, a principal e fundamental importância reside justamente na materialização do objeto idealizado pelo TR e que terá a função de balizar a decisão da Comissão de Recebimento quando suscitar algum tipo de dúvidas no decorrer do contrato, ou seja, durante a avaliação de recebimento, alguma unidade do contrato apresente aspecto que gera possível conflito com o TR é a amostra aprovada que será utilizada como ponto de apoio para a tomada de decisão por parte da Comissão.

4.2.3. Garantia técnica e como deve se estabelecer a assistência técnica – Lei 14.133/21, artigo 40, § 1º: vide tópico “Descrição da Solução” do presente ETP.

4.2.4. Certificações – Lei 14.133/21, artigo 17, § 6º: mencionadas, assim como laudos, relatórios, ensaios e congêneres, no Termo de Referência, conforme parâmetro do objeto para comprovar

4.2.5. Garantias referentes à sustentabilidade ambiental da contratação – Lei 14.133/21, artigo 11, IV: vide tópicos “Economicidade e Recursos” e “Logística Reversa” do presente ETP.

## **5. Levantamento de Mercado**

5.1. Após pesquisa de mercado alinhada ao Regulamento de Uniformes da Polícia Militar do Estado de São Paulo, considerando aquisições e contratações realizadas por outras entidades públicas, bem como análise de sítios eletrônicos especializados e orçamentos obtidos junto a fornecedores do setor, além da elaboração de pesquisa de preços no sistema Compras.gov, nos termos do Decreto nº 68.017/2023, especialmente em seu artigo 5º, inciso III, alínea “a”, verificou-se que, no decurso do levantamento de mercado — consistente na análise das alternativas possíveis e na justificativa técnica e econômica da solução a ser contratada — é admissível considerar contratações similares realizadas por outros órgãos e entidades públicas, bem como por organizações privadas, no contexto nacional ou internacional. Tal procedimento tem por objetivo identificar a existência de metodologias, tecnologias ou soluções que melhor atendam às necessidades da Administração. Nesse contexto, o valor estimado da contratação deve se manter próximo ao previsto no PCA-E, atualizado conforme pesquisa de mercado, e, de acordo com a Portaria nº PM4-001/4.1/26, o modelo que melhor atende às necessidades da Administração é o Fiel Retrátil, Art. 26 item 11 em conformidade com o Regulamento de Uniformes da Polícia Militar (R-5-PM). Sua utilização não é facultativa, mas sim obrigatória no Cinturão Preto, sendo necessário a todo efetivo que utiliza esse equipamento.

5.2. Por intermédio de publicação no Diário Oficial do Estado nº 122, Caderno Executivo, Seção I, de 28 de novembro de 2023, em conjunto com publicação no Diário Oficial da União nº 225, Seção 3, da mesma data, a Polícia Militar do Estado de São Paulo informou a abertura de Audiência Pública exclusivamente presencial - com o objetivo de permitir a participação da sociedade e de empresas interessadas em sugerir melhorias para o aperfeiçoamento dos uniformes da Instituição e debater os Termos de Referência e Estudos Técnicos Preliminares à luz da nova Lei de Licitações e Contratos Administrativos, no dia 17 de janeiro de 2024, no Auditório da Escola de Educação Física, localizado na Avenida Cruzeiro do Sul, nº 548, bairro Canindé, São Paulo/SP, tudo conforme aduz o caput do artigo 21 da Lei nº 14.133, de 1º de abril de 2021, denominada “Lei de Licitações e Contratos Administrativos”.

5.3. Em 17 de janeiro de 2024, houve realização de Audiência Pública sobre uniformes (Ata de Reunião nº DL – 004 /26/24), na qual compareceram 43 empresas, onde foram discutidos os uniformes que compõem o regulamento da PMESP.

5.4. Foram coletados contatos e informações sobre os fardamentos adquiridos pela PMESP através da Audiência Pública realizada em 17 de janeiro de 2024 (Ata nº DL-004/26/24).

5.5. Considerando o comparecimento de dezenas de empresas nas consultas públicas e audiências públicas de uniformes e equipamentos policiais havidas de janeiro a março de 2024, além de órgãos acreditados pelo Inmetro e policiais militares usuários dos uniformes, muitos dos teores analisados, aliados a e-mails recebidos e diversas outras reuniões, também servem como base para o ETP do Fiel Retrátil:

5.5.1. Entrega fracionada de uniformes contratados. Motivação: a entrega fracionada de produtos contratados, também conhecida como entrega parcial ou entrega por partes, é um processo em que um pedido é dividido em partes e entregue em diferentes momentos ou locais. Essa abordagem tem diversas vantagens e é importante em vários contextos, especialmente no comércio e na logística. Em situações em que parte do pedido está pronta para ser enviada antes das demais, a entrega fracionada permite que os clientes recebam pelo menos fração de seus produtos dentro de prazos mais curtos. A entrega fracionada é útil para gerenciar os níveis de estoque. Se alguns itens estão prontos para envio antes dos outros, a entrega parcial ajuda a liberar espaço no armazém, otimizando a gestão de inventário. A entrega fracionada pode contribuir para a satisfação do cliente, pois permite que os consumidores recebam pelo menos parte de seus pedidos mais rapidamente. Isso é especialmente importante quando há atrasos em determinados itens. Oferece flexibilidade aos clientes, permitindo que eles recebam e utilizem produtos disponíveis enquanto aguardam o restante do pedido. Isso pode ser fundamental, por exemplo, em situações em que alguns produtos são essenciais para o cliente. Em certos casos, a entrega fracionada pode contribuir para a redução dos custos de envio. Se diferentes partes do pedido estão localizadas em depósitos ou centros de distribuição diferentes, pode ser mais eficiente enviar cada parte separadamente, especialmente em termos de custos logísticos. Ao dividir um pedido em partes menores, há uma redução no risco de danos durante o transporte. Menos itens em cada entrega podem significar menor probabilidade de danos significativos. Se certos 5 de 11 produtos são produzidos mais rapidamente do que outros devido a limitações de produção, a entrega fracionada pode ser uma solução para começar a atender a demanda antes que todos os produtos estejam disponíveis. Em operações logísticas complexas, a entrega fracionada pode melhorar a eficiência, pois permite o movimento de produtos conforme eles se tornam disponíveis, sem a necessidade de aguardar a conclusão do pedido inteiro. Em resumo, a entrega fracionada de produtos oferece benefícios tanto para os vendedores quanto para os consumidores, proporcionando maior flexibilidade, satisfação do cliente e eficiência operacional. Essa abordagem é particularmente valiosa em situações em que a prontidão ou disponibilidade de diferentes partes do pedido varia. Diante desse cenário, foi deliberado na Consulta Pública de 22 de janeiro que as confecções e laboratórios teriam até 1º de fevereiro de 2024 para enviar à DL sugestões de tabelas de fracionamento de lotes de entregas. Somente a empresa Especialista Confecções se posicionou. Em sua visão, empenhos superiores a 1.000 unidades de conjuntos poderiam ser fracionados, pois transportar esse volume exige veículo pesado de médio porte, e o valor transportado nesse numérico já é elevado, impactando consideravelmente no custo de transporte, tendo em vista que transportadoras se negam a fazer esse transporte sem seguros específicos e carros de escolta, o que torna inviável economicamente.

5.5.2. Amostra-padrão não mais será oferecida pela DL. Motivação: considerando que as referências dos uniformes passam por constantes atualizações derivadas de pesquisas e desenvolvimentos com os quais a DL se depara em razão dos avanços tecnológicos e de sua constante busca pelo aperfeiçoamento, a velocidade de aprimoramento não acompanha a feitura de amostras-padrões. Ademais, o artigo 42, § 2º, da Lei nº 14.133/21, “faculta” à Administração o fornecimento de protótipo.

5.5.3. Criação de um campo “Laudos” no memorial descritivo do TR. Nesse campo, haverá o seguinte texto: “Caso a norma citada neste Termo de Referência tenha sido revogada, será aceita a equivalente atualizada”. Motivação: facilitar tanto para a contratada quanto para a contratante o que é exigido no tocante a ensaios, laudos, certificações, relatórios e congêneres.

5.5.4. Exigência de laudos emitidos em, no máximo, no ano anterior da abertura do edital. Motivação: a DL estava se deparando com laudos emitidos havia mais de 10 anos, o que conspurca a garantia da Administração de que o produto oferecido é, de fato, correspondente aos parâmetros constantes do TR, em sua composição e pormenores químicos, físicos e mecânicos.

5.5.5. Laudos nominais: muito embora esse tema tenha sido debatido na Audiência Pública e não nas Consultas Públicas, foi acatado pela DL. As empresas de confecção solicitaram a flexibilização da regra de que os laudos estivessem em nome da confecção contratada, mas também possibilitar que estivessem em nome da empresa que ofereceu o tecido ou insumo. Foi deliberado que sim, desde que respeitadas as mesmas regras sobre laudos descritas no TR e que haja prova de vínculo de lote entre confecção contratada e empresa fornecedora do tecido ou insumo, quer por declaração da empresa fornecedora quer por nota fiscal compatível. Motivação: economicidade para as empresas e, por conseguinte, espera-se que haja impacto na redução de preço do produto para o Estado, já que o importante para a Administração é a prova de qualidade em si, inculpada no artigo 42, inciso III, da Lei nº 14.133/21.

5.5.6. Inclusão de observação sobre normas e Laudos, onde, caso a norma citada no Termo de Referência tenha sido revogada, será aceita a equivalente atualizada.

## **6. Descrição da solução como um todo**

6.1. O objeto da contratação está previsto no Plano de Contratação Anual Estratégico (PCA-E) da Instituição, publicado no anexo do Bol G PM 35/26, prevê a aquisição de 3.000 Fíéis Retrátéis, sendo esta demanda classificada como Prioridade com Recursos Disponíveis, cuja execução foi determinada pela Portaria nº PM4 – 001/4.1/26. Diante do contínuo aprimoramento dos uniformes e equipamentos empregados no serviço policial-militar, a medida busca proporcionar melhores condições de desempenho operacional, ergonomia e conforto ao efetivo, sem prejuízo da manutenção dos padrões de apresentação e uniformidade que consolidam a identidade visual da PMESP.

6.2. O Fiel Retrátil é obrigatório no Cinturão Preto, compondo os uniformes B-1, B-2, B-3, B-4, E-1, E-2, E-3, E-4, E-5, E-6, E-7, que conforme disposto no Artigo 26 do Regulamento de Uniformes da Polícia Militar do Estado de São Paulo, é de posse obrigatória para todo o efetivo da PMESP, sendo sua utilização prevista para múltiplas situações operacionais. Estes uniformes devem ser utilizados durante o Policiamento Ostensivo e Preventivo, Apoio Tático, Ações Especiais de Polícia, Fiscalização Ostensiva, Apoio Especializado nas instruções dessas atividades ou com arma de fogo, nas atividades administrativas externas à OPM e em trânsito. O Fiel Retrátil será utilizado juntamente com o Cinturão Preto e a adoção deste equipamento visa garantir a segurança do Policial Militar em suas ações, tendo sua arma presa ao fiel a todo momento, buscando evitar que a arma caia ou mesmo seja subtraída em uma luta corporal. O mesmo garante a funcionalidade necessária ao desempenho das atividades policiais, alinhando-se aos princípios de disciplina, praticidade e profissionalismo que regem a atuação da Polícia Militar do Estado de São Paulo.

6.2.1. Ressalta-se que a Polícia Militar do Estado de São Paulo conta atualmente com aproximadamente 72.000 policiais militares na ativa, os quais possuem previsão de recebimento de 1 (um) fiel retrátil a cada 4 (quatro) anos, conforme estabelecido no Ofício nº PM4-127/3.2/21. Contudo, além da reposição periódica decorrente da vida útil prevista para o material, há necessidade de reposição a qualquer tempo em razão de desgaste prematuro, danos decorrentes do uso operacional, extravio, inutilização do equipamento ou outras situações que comprometam sua funcionalidade. Ademais, a aquisição também se destina ao atendimento dos novos policiais militares incorporados à Corporação, assegurando a adequada distribuição do equipamento e a manutenção dos níveis de suprimento necessários às atividades operacionais.

6.3. Sobre garantia, manutenção e assistência técnica:

6.3.1. O prazo de garantia contratual dos bens, complementar à garantia legal será de, no mínimo, 24 (vinte e quatro) meses, contado a partir do 1º (primeiro) dia útil subsequente à data do recebimento definitivo do objeto, sendo que nesse período deverão ser cobertos quaisquer problemas apresentados em decorrência de defeito de fabricação;

6.3.2. Caso o prazo da garantia oferecida pelo fabricante seja inferior ao estabelecido na subdivisão acima, o fornecedor deverá complementar a garantia do bem ofertado pelo período restante;

6.3.3. A exigência de garantia mínima de 24 (vinte e quatro) meses para a aquisição do Fiel Retrátil, fundamenta-se na necessidade de assegurar a qualidade, resistência, funcionalidade e durabilidade das peças fornecidas, considerando tratar-se de itens de uso contínuo pelo efetivo da Polícia Militar do Estado de São Paulo no desempenho de atividades operacionais e administrativas. O Fiel Retrátil é destinado ao emprego em atividades de policiamento ostensivo, operações especiais, patrulhamento motorizado e com motocicletas, instruções, cursos, estágios e demais ações operacionais, estando submetido diariamente a condições severas de utilização, tais como exposição solar, umidade, atrito, esforço físico intenso e contato com superfícies abrasivas. Tais condições contribuem significativamente para o desgaste progressivo dos componentes das peças. Dessa forma, a garantia

mínima de 24 meses possibilita à Administração resguardar-se contra defeitos de fabricação que possam comprometer a funcionalidade, a segurança e o desempenho operacional das peças. Ademais, a fixação do prazo de garantia mostra-se medida proporcional e compatível com a natureza do objeto e com a expectativa de vida útil prevista para o Fiel Retrátil, permitindo à Administração assegurar o fornecimento de materiais em conformidade com as especificações técnicas do edital, preservar a adequada apresentação do efetivo e promover maior economicidade na gestão dos recursos públicos, evitando substituições prematuras decorrentes de defeitos de fabricação ou baixa durabilidade dos materiais empregados.

6.4. Trata-se de bem comum, conforme artigo 6º, XIII, da Lei nº 14.133/21, pois os padrões de desempenho e qualidade podem ser objetivamente definidos pelo edital, por meio de especificações usuais de mercado.

## **7. Estimativa das Quantidades a serem Contratadas**

7.1. Quanto ao objeto do presente ETP, serão adquiridos 3.000 unidades de Fiel Retrátil previstos no PCA-E 2026, como prioridades com recurso disponível e como prioridades que dependem de suplementação orçamentária para fardamentos, cuja execução foi determinada pela Portaria nº PM4 – 001/4.1/26, de 23 de fevereiro de 2026, em anexo.

## **8. Estimativa do Valor da Contratação**

**Valor (R\$):** 89.700,00

8.1. Estimativa do valor da contratação: R\$89.700,00 (Oitenta e nove mil e setecentos reais).

8.2. Preços unitários referenciais: Fiel Retrátil: R\$29,90 (Vinte nove reais e noventa centavos).

8.3. Memórias de cálculo: mediana de valores obtida através do Relatório de Pesquisa de Preços pesquisado entre 01/07/2025 e 06/05/2026, junto ao site Compras Gov e sites especializados.

## **9. Justificativa para o Parcelamento ou não da Solução**

9.1. Do não parcelamento da solução: Após análise da natureza do objeto e da finalidade da contratação, verificou-se que a aquisição refere-se ao Fiel Retrátil, destinados ao uso pelo efetivo da Polícia Militar do Estado de São Paulo. Considerando que os itens compõem parte dos equipamentos obrigatórios ao Policial Militar, torna-se imprescindível a manutenção da uniformidade entre os materiais empregados na produção do Fiel retrátil, especialmente quanto à tonalidade, acabamento e demais aspectos visuais, de modo a assegurar adequada padronização estética e funcional do efetivo.

9.2. Condições de entrega: a aquisição dos itens poderá ser em remessa única no caso de compra centralizada ou de forma parcelada conforme acionamento da Ata de Registro de Preços na forma disposta em minuta de contrato. Para o parcelamento das entregas deve-se observar a capacidade produtiva e logística do fornecedor, bem como a necessidade da Administração, de modo a garantir a regularidade do fornecimento, a manutenção da qualidade dos produtos e o cumprimento dos prazos contratuais, mitigando riscos decorrentes de demandas concentradas de grande vulto e assegurando maior eficiência na execução contratual.

## **10. Contratações Correlatas e/ou Interdependentes**

10.1. De acordo com o Portal de Compras do Governo Federal: Contratações correlatas são aquelas que guardam relação com o objeto principal, interligando-se a essa prestação do serviço, mas que não precisam, necessariamente, ser adquiridas para a completa prestação do objeto principal. A Instrução Normativa nº 3, de 11 de fevereiro de 2015, traz no inciso XII do art. 2º, o conceito e alguns exemplos de serviços correlatos ao agenciamento de passagens aéreas - transportes terrestres e aquaviários, aluguel de veículos, hospedagem, seguro de viagem, dentre outros. Já

as contratações interdependentes são aquelas que precisam ser contratadas juntamente com o objeto principal para sua completa prestação (GOVERNO FEDERAL (BRASIL), 2020).

10.2. No âmbito da Administração Pública direta e autárquica do Estado de São Paulo, o Decreto nº 68.017, de 11 de outubro de 2023, que também dispõe sobre a elaboração de ETP, os incisos III e IV do artigo 2º, definem, respectivamente, as contratações correlatas como sendo aquelas cujos objetos sejam similares ou correspondentes entre si e as interdependentes como aquelas que, por guardarem relação direta na execução do objeto, devem ser contratadas em conjunto para a plena satisfação da necessidade da Administração (SÃO PAULO (ESTADO), 2023).

10.3. Paralelamente à aquisição, a Administração Pública, por meio de suas unidades gestoras, costuma adquirir outros fardamentos e equipamentos operacionais e complementares que integram os itens padronizados conforme o Regulamento de Uniformes da Polícia Militar do Estado de São Paulo (R-5-PM) e a Portaria PM4-2/3.2/24, como: cinturão preto, coldre, porta carregador, porta tonfa, porta algema e porta espargidor. Esses itens são fundamentais para assegurar a completude, funcionalidade, padronização visual e operacionalidade do efetivo.

## **11. Alinhamento entre a Contratação e o Planejamento**

11.1. Conforme exposto, o planejamento da aquisição é proveniente do PCA-E 2026, elaborado pela 4ª EM/PM, em conjunto com a Divisão de Planejamento de Intendência da Diretoria de Logística. Conforme aduz o princípio da segregação de funções inserto no Art. 5º da Lei 14.133/21, a Divisão de Intendência do Centro de Material de Intendência elabora Pesquisa de Preços, Estudo Técnico Preliminar e Termo de Referência, instrumentos que se alinham à Divisão Administrativa e Financeira do CMI, responsável pelas contratações.

## **12. Benefícios a serem alcançados com a contratação**

12.1. Economicidade e melhor aproveitamento dos recursos humanos, materiais e financeiros disponíveis: esse princípio é um conceito fundamental no contexto da administração pública e das finanças governamentais. Ele se baseia na ideia de que os recursos públicos devem ser utilizados de forma eficiente e responsável, de modo a garantir o máximo benefício para a sociedade com o mínimo de custos ou desperdícios. Em resumo, o princípio da economicidade exige que a gestão dos recursos públicos seja feita de forma economicamente eficiente. Para cumprir esse princípio, os gestores públicos devem buscar constantemente otimizar a alocação de recursos, minimizar gastos desnecessários e garantir que os investimentos públicos estejam alinhados com o interesse público e atendam às necessidades da população. Isso implica em realizar análises de custo-benefício, comparar diferentes opções de gastos e investimentos, e tomar decisões que representem o melhor uso possível dos recursos financeiros públicos. O princípio da economicidade é importante para promover a transparência e a prestação de contas na administração pública, assegurando que o dinheiro dos contribuintes seja utilizado de maneira eficaz e responsável. Além disso, ele desempenha um papel crucial na prevenção da corrupção e no fortalecimento da confiança da população nas instituições governamentais. Conforme exposto no presente ETP, após pesquisa de mercado, a escolha do tipo de solução a contratar apropriada para a Administração Pública.

12.2. A aquisição do Fiel Retrátil, pela Administração Pública, destinada ao uso no âmbito da Polícia Militar do Estado de São Paulo, representa uma medida de elevada viabilidade técnica, econômica e institucional. Este item integra o Cinturão Preto, que faz parte do fardamento básico operacional, conforme previsto no Regulamento de Uniformes (R-5-PM), e é de uso obrigatório para o efetivo nas mais diversas modalidades de policiamento, incluindo patrulhamento ostensivo-preventivo, policiamento com motocicletas, Força Tática, BAEP, eventos, operações e atividades de instrução e formação. A padronização e aquisição em escala do Fiel Retrátil asseguram conformidade com as normas institucionais, promovendo a uniformidade visual da tropa e a disciplina militar. Além de reforçar a apresentação individual adequada, contribui para a eficácia operacional. Do ponto de vista econômico, a aquisição centralizada por meio de processo licitatório proporciona melhor relação custo-benefício, evita aquisições emergenciais ou descentralizadas, e garante o fornecimento de peças produzidas com materiais duráveis, ergonomicamente projetados para uso prolongado e intenso. Isso reduz a necessidade de reposições frequentes, otimiza os recursos públicos e promove a economicidade nas contratações. Sob o aspecto logístico, a padronização do modelo facilita o controle de estoque e o planejamento de distribuição conforme as particularidades operacionais de cada unidade. A adoção de uma peça tecnicamente adequada e já validada institucionalmente permite atender de forma eficaz tanto o

efetivo em formação quanto o efetivo pronto. Do ponto de vista funcional, o Fiel retrátil contribui significativamente para a operacionalidade do policial militar, oferecendo uma segurança ao operador do armamento. Dessa forma, a aquisição do Fiel retrátil atende às diretrizes normativas da PMESP e aos princípios da administração pública, promovendo a padronização visual e a eficiência logística.

### **13. Providências a serem Adotadas**

13.1. A Administração Pública em cumprimento ao disposto no Inciso XI, art. 7º, da Instrução Normativa nº 40/2020, para viabilizar a execução contratual tomará as seguintes providências previamente à celebração do contrato:

13.1.1. Capacitação de Servidores e Empregados: A Administração promoverá a capacitação específica dos servidores ou empregados responsáveis pela fiscalização e gestão do contrato. A capacitação abrangerá as seguintes áreas: 9 de 11

13.1.1.1. Aspectos legais e normativos com treinamentos sobre as leis e regulamentações pertinentes à execução contratual, como a Lei nº 14.133/2021 e a IN 40/2020.

13.1.1.2. Gestão de contratos com a capacitação sobre os processos e boas práticas na gestão contratual, visando garantir o cumprimento das obrigações e a efetiva entrega dos serviços ou produtos contratados.

13.1.1.3. Fiscalização e acompanhamento com treinamento sobre como realizar a fiscalização eficiente e garantir que o contratado cumpra todas as condições estabelecidas no contrato, com ênfase na qualidade e no cumprimento dos prazos.

13.1.2. Adequação do Ambiente da Organização: A Administração tomará as seguintes medidas para garantir a adequada infraestrutura necessária à execução do contrato:

13.1.2.1. Infraestrutura Tecnológica: Serão providenciados monitoramento e gestão contratual adequados, garantindo o acompanhamento em tempo real da execução do contrato, a rastreabilidade de materiais e o controle de prazos e custos. Além disso, será assegurada integração para facilitar a gestão e comunicação entre as áreas envolvidas.

13.1.2.2. Infraestrutura Logística: A adequação Logística será realizada para garantir que os ambientes utilizados na entrega dos materiais e equipamentos sejam adequados, que possuam rastreabilidade do item, efetivo qualificado e equipamentos necessários para o recebimento, de modo a evitar falhas operacionais e assegurar a segurança no ambiente de trabalho.

13.1.2.3. Alocação de Materiais: A alocação de materiais será realizada em locais previamente determinados, com espaço adequado para o armazenamento seguro e organizado de todos os itens recebidos, respeitando as condições estabelecidas no Termo de Referência.

13.1.3. Adequação do Espaço Físico para Recebimento de Materiais e Equipamentos: O espaço físico destinado ao recebimento de materiais será adequadamente preparado, com a realização de ajustes logísticos e operacionais para a entrega e organização dos itens. As providências incluem:

13.1.3.1. Local para entrega e descarga de materiais: A área destinada à entrega e descarga será devidamente sinalizada e organizada para garantir a fluidez e segurança no processo de recebimento. 13.1.3.2. Conferência e Recebimento de Materiais: O recebimento de materiais será feito de acordo com as especificações previstas no contrato, com a equipe capacitada para realizar a conferência física e documental dos itens, garantindo que os materiais estejam em conformidade com o Termo de Referência. 13.1.3.3. Organização dos Materiais: Os materiais serão organizados em caixas, conforme detalhado no Termo de Referência, para garantir que a disposição e identificação de cada item sejam claras e acessíveis. A equipe responsável será capacitada para realizar a organização eficiente e o armazenamento adequado de acordo com as especificações técnicas.

13.1.4. Capacitação dos Colaboradores para Recebimento e Organização dos Espaços: A equipe envolvida no recebimento, conferência e organização dos materiais receberá treinamentos específicos para assegurar que o processo de recebimento e organização seja feito de maneira eficaz, minimizando riscos de falhas e prejuízos. A capacitação incluirá:

13.1.4.1. Procedimentos para conferência de materiais e validação da conformidade com o contrato. 13.1.4.2. Práticas de organização e armazenamento adequado para facilitar o acesso e evitar danos aos materiais.

13.1.4.3. Procedimentos para controle de estoque e registro de entrada e saída de materiais. 13.1.5. Matriz de Risco e Minimização de Riscos: A Administração implementará medidas preventivas e corretivas com base na Matriz de Risco. As providências visam minimizar os riscos relacionados a contratação, ao recebimento de materiais, à execução contratual e à segurança operacional. Serão tomadas as seguintes ações:

13.1.5.1. Monitoramento contínuo: Acompanhamento sistemático de todos os riscos identificados na matriz, com ações de mitigação em tempo real, como o ajuste de processos, o treinamento contínuo da equipe e a adequação de infraestrutura. 10 de 11

13.1.5.2. Planos de contingência: Desenvolvimento de planos de ação para situações de risco identificadas, com foco na redução de impactos negativos para o andamento do contrato e para a segurança no ambiente de trabalho. Essas providências têm como objetivo assegurar a eficiência na execução do contrato, garantir o cumprimento das condições acordadas e promover a boa gestão dos recursos públicos, com a redução de riscos e a organização otimizada dos processos de recebimento e armazenamento de materiais.

13.1.6. Serão realizadas consultas para verificar a regularidade fiscal do contratado, conforme o determinado pelo art. 91, § 4º, da Lei nº 14.133/2021;

13.1.7. Os gestores e fiscais do Contrato serão definidos de acordo com o estipulado pelo Art. 8º, do Decreto Federal nº 11.246/2022.”

## **14. Possíveis Impactos Ambientais**

14.1. Impactos decorrentes da produção dos materiais: A fabricação do Fiel Retrátil, composto por polímero, envolve processo químico, os quais podem gerar impactos ambientais relacionados ao consumo de água, energia elétrica e utilização de insumos químicos. Tais etapas também podem resultar na geração de efluentes industriais, resíduos têxteis e emissões atmosféricas. Dessa forma, recomenda-se que os fornecedores adotem práticas ambientalmente responsáveis, com uso racional de recursos naturais, controle e tratamento adequado de efluentes, gerenciamento correto dos resíduos gerados e observância à legislação ambiental vigente.

14.2. Exigência de materiais e práticas sustentáveis: Considerando os princípios do desenvolvimento sustentável previstos na Lei nº 14.133/2021, recomenda-se a utilização de matérias-primas provenientes de fornecedores regularizados ambientalmente, bem como o emprego, sempre que tecnicamente viável, de materiais sustentáveis, recicláveis ou produzidos mediante processos de menor impacto ambiental. Os fornecedores deverão adotar práticas sustentáveis em toda a cadeia produtiva, incluindo controle de consumo hídrico e energético, destinação ambientalmente adequada dos resíduos, redução de desperdícios e observância às normas ambientais e trabalhistas aplicáveis.

14.3. Impactos relacionados ao uso e à durabilidade do produto: O Fiel Retrátil será utilizado em atividades operacionais e ostensivas, submetido a condições adversas como exposição solar, atrito, umidade e esforço físico intenso. Assim, a adoção de especificações técnicas que assegurem resistência mecânica, contribui para ampliar a vida útil das peças, reduzindo a necessidade de reposições frequentes e, conseqüentemente, a geração de resíduos.

14.4. Impactos relacionados ao descarte ao final da vida útil: Ao término de sua vida útil, as peças que compõem o Fiel Retrátil poderão gerar resíduos têxteis, metálicos e poliméricos caso descartadas inadequadamente. Recomendase, portanto, a adoção de práticas de logística reversa, reaproveitamento, reciclagem de materiais e destinação ambientalmente adequada dos resíduos, em consonância com a Política Nacional de Resíduos Sólidos e os princípios da economia circular.

14.5. Impactos decorrentes do transporte e logística de distribuição: O transporte das peças desde o fabricante até os centros de distribuição pode gerar emissões de gases de efeito estufa, além da utilização de embalagens para acondicionamento dos produtos. Recomenda-se a utilização de embalagens recicláveis ou reutilizáveis, bem como a adoção de planejamento logístico eficiente, com consolidação de cargas e otimização de rotas, visando à redução dos impactos ambientais associados ao transporte.

14.6. Impactos relacionados ao armazenamento: O armazenamento inadequado pode comprometer a qualidade das peças do Fiel Retrátil, ocasionando deformações, desbotamento, quebra das peças etc. Para mitigação desses riscos, deverão ser adotadas boas práticas de armazenagem, com acondicionamento apropriado, controle de estoque e proteção contra umidade, calor excessivo, incidência solar direta e poeira, garantindo a preservação das características técnicas e a durabilidade dos produtos.

## 15. Declaração de Viabilidade

Esta equipe de planejamento declara **viável** esta contratação.

### 15.1. Justificativa da Viabilidade

15.1.1. A contratação é viável, tendo como justificativas:

15.1.1.1. Está de acordo com os parâmetros da Constituição Federal, Lei nº 14.133, de 1º de abril de 2021 (denominada “Lei de Licitações e Contratos Administrativos”), Decreto nº 68.017, de 11 de outubro de 2023 (que dispõe sobre a elaboração de ETP), Decreto nº 7.290, de 15 de dezembro de 1975 (que aprovou o Regulamento Geral da Polícia Militar do Estado de São Paulo), Sistema de Gestão da Polícia Militar do Estado de São Paulo e doutrina mencionada em diversos itens do presente ETP.

15.1.1.2. A aquisição do Fiel Retrátil visa atender às necessidades institucionais da Polícia Militar do Estado de São Paulo, sendo item de uso individual e padronizado e sua utilização garante padronização visual e principalmente segurança ao operador do armamento.

15.1.1.3. Está previsto no PCA-E, conforme Portaria nº PM4 – 001/4.1/26, de 23 de fevereiro de 2026.

15.1.1.4. O objeto foi avaliado sob os critérios de economicidade, melhor aproveitamento dos recursos humanos, materiais e financeiros disponíveis e do prisma de impactos ambientais positivos.

## 16. Responsáveis

Todas as assinaturas eletrônicas seguem o horário oficial de Brasília e fundamentam-se no §3º do Art. 4º do [Decreto nº 10.543, de 13 de novembro de 2020](#).

**HELLEN EVELIN MEDEIROS RIBEIRO**

Equipe de apoio



Assinou eletronicamente em 12/06/2026 às 20:39:16.

**ANEXO II****MODELO(S) REFERENTE(S) A PLANILHA DE PROPOSTA****PREGÃO ELETRÔNICO N° 90016/2026****PROCESSO SEI N° 057.00290360/2026-67****OBJETO: Ata de Registro de preços para aquisição de até 3.000 unidades de fiel retrátil  
(Conforme disposto no TR - 39/2026).**

<b>ITEM</b>	<b>ESPECIFICAÇÃO</b>	<b>CATMAT</b>	<b>UNIDADE DE MEDIDA</b>	<b>QUANTIDADE TOTAL</b>	<b>VALOR UNITÁRIO</b>	<b>VALOR TOTAL</b>
1	Fiel retrátil	601993	unidade	3.000		

**DATA:****PRAZO DE VALIDADE DA PROPOSTA:** 60 (sessenta) dias.**CARIMBO PADRÃO DO CNPJ**

---

**Representante Legal****DADOS DO REPRESENTANTE QUE IRÁ ASSINAR O CONTRATO:**

Nome:

RG:

CPF:

Cargo:

**DADOS BANCÁRIOS DO LICITANTE:**

Banco: Banco do Brasil

Agência:

Conta Corrente

**Baixe o app Compras.gov.br  
e apresente sua proposta**

## ANEXO III

## MODELOS DE DECLARAÇÕES

## ANEXO III.1

## MODELO DE DECLARAÇÃO EXIGIDA PARA HABILITAÇÃO

(em papel timbrado do licitante)

Eu, \_\_\_\_\_, portador do CPF nº \_\_\_\_\_, na condição de representante legal de \_\_\_\_\_ (nome empresarial ou denominação), interessado em participar do **Pregão Eletrônico nº 90016/2026, Processo SEI nº 057.00290360/2026-67**, DECLARO, sob as penas da Lei, que o licitante:

a) *cumpr*e as normas relativas à saúde e segurança no trabalho, nos termos do parágrafo único do artigo 117 da Constituição Estadual;

b) no caso de utilização na execução do objeto deste certame de produtos ou subprodutos florestais de origem nativa da flora brasileira referidos no artigo 1º do Decreto estadual nº 66.819, de 6 de junho de 2022, cumprirá a obrigação de proceder às respectivas aquisições de pessoa jurídica com inscrição validada no CADMADEIRA, em conformidade com o Decreto supracitado;

c) no caso de utilização na execução do objeto deste certame de produtos ou subprodutos de origem mineral referidos no § 1º do artigo 1º do Decreto estadual nº 67.409, de 28 de dezembro de 2022, cumprirá a obrigação de proceder às respectivas aquisições de pessoa jurídica com inscrição validada no CADMINÉRIO, em conformidade com o Decreto supracitado;

d) tem ciência de que o descumprimento do Decreto estadual nº 66.819, de 2022, ou do Decreto estadual nº 67.409, de 2022, poderá acarretar a extinção do contrato por ato unilateral da Administração, bem como a aplicação das sanções administrativas cabíveis, observadas as normas legais e regulamentares pertinentes, independentemente da responsabilização na esfera criminal; e

e) se compromete a cumprir o disposto na Lei estadual nº 12.684, de 26 de julho de 2007, a qual proíbe o uso, no Estado de São Paulo, de produtos, materiais ou artefatos que contenham quaisquer tipos de amianto ou asbesto ou outros minerais que, acidentalmente, tenham fibras de amianto na sua composição..

(Local e data).

\_\_\_\_\_  
(Nome/assinatura do representante legal)

## ANEXO III.2

## MODELO(S) DE DECLARAÇÃO(ÕES)

## DECLARAÇÃO DE ELABORAÇÃO INDEPENDENTE DE PROPOSTA E ATUAÇÃO CONFORME AO MARCO LEGAL ANTICORRUPÇÃO

Eu, \_\_\_\_\_, portador do RG nº \_\_\_\_\_ e do CPF nº \_\_\_\_\_, representante legal do licitante \_\_\_\_\_ (nome empresarial), interessado em participar do **Pregão Eletrônico nº 90016/2026, Processo SEI nº 057.00290360/2026-67**, DECLARO, sob as penas da Lei, especialmente o artigo 299 do Código Penal Brasileiro, que:

- a) a proposta apresentada foi elaborada de maneira independente e o seu conteúdo não foi, no todo ou em parte, direta ou indiretamente, informado ou discutido com qualquer outro licitante ou interessado, em potencial ou de fato, no presente procedimento licitatório;
- b) a intenção de apresentar a proposta não foi informada ou discutida com qualquer outro licitante ou interessado, em potencial ou de fato, no presente procedimento licitatório;
- c) o licitante não tentou, por qualquer meio ou por qualquer pessoa, influir na decisão de qualquer outro licitante ou interessado, em potencial ou de fato, no presente procedimento licitatório;
- d) o conteúdo da proposta apresentada não será, no todo ou em parte, direta ou indiretamente, comunicado ou discutido com qualquer outro licitante ou interessado, em potencial ou de fato, no presente procedimento licitatório antes da adjudicação do objeto;
- e) o conteúdo da proposta apresentada não foi, no todo ou em parte, informado, discutido ou recebido de qualquer integrante relacionado, direta ou indiretamente, ao órgão licitante antes da abertura oficial das propostas; e
- f) o representante legal do licitante está plenamente ciente do teor e da extensão desta declaração e que detém plenos poderes e informações para firmá-la.

DECLARO, ainda, que a pessoa jurídica que represento conduz seus negócios de forma a coibir fraudes, corrupção e a prática de quaisquer outros atos lesivos à Administração Pública, nacional ou estrangeira, em atendimento à Lei Federal nº 12.846/ 2013 e ao Decreto Estadual nº 67.301/2022, tais como:

- I – prometer, oferecer ou dar, direta ou indiretamente, vantagem indevida a agente público, ou a terceira pessoa a ele relacionada;
- II – comprovadamente, financiar, custear, patrocinar ou de qualquer modo subvencionar a prática dos atos ilícitos previstos em Lei;

III – comprovadamente, utilizar-se de interposta pessoa física ou jurídica para ocultar ou dissimular seus reais interesses ou a identidade dos beneficiários dos atos praticados;

IV – no tocante a licitações e contratos:

- a) frustrar ou fraudar, mediante ajuste, combinação ou qualquer outro expediente, o caráter competitivo de procedimento licitatório público;
- b) impedir, perturbar ou fraudar a realização de qualquer ato de procedimento licitatório público;
- c) afastar ou procurar afastar licitante, por meio de fraude ou oferecimento de vantagem de qualquer tipo;
- d) fraudar licitação pública ou contrato dela decorrente;
- e) criar, de modo fraudulento ou irregular, pessoa jurídica para participar de licitação pública ou celebrar contrato administrativo;
- f) obter vantagem ou benefício indevido, de modo fraudulento, de modificações ou prorrogações de contratos celebrados com a administração pública, sem autorização em lei, no ato convocatório da licitação pública ou nos respectivos instrumentos contratuais; ou
- g) manipular ou fraudar o equilíbrio econômico-financeiro dos contratos celebrados com a administração pública;

V – dificultar atividade de investigação ou fiscalização de órgãos, entidades ou agentes públicos, ou intervir em sua atuação, inclusive no âmbito das agências reguladoras e dos órgãos de fiscalização do sistema financeiro nacional.

(Local e data).

**(Nome/assinatura do representante legal)**

**ANEXO IV**

MINUTA DA ATA DE REGISTRO DE PREÇOS

**ESTADO DE SÃO PAULO****POLÍCIA MILITAR DO ESTADO DE SÃO PAULO****DIRETORIA DE LOGÍSTICA**

ATA DE REGISTRO DE PREÇOS [N.º .....]

[O ESTADO DE SÃO PAULO, ATRAVÉS DA POLICIA MILITAR DO ESTADO DE SÃO PAULO, por intermédio do CENTRO DE MATERIAL DE INTENDÊNCIA, com sede na AVENIDA ÁGUA FRIA, 1923, FUNDOS, na cidade de SÃO PAULO, inscrito(a) no CNPJ/MF sob o nº 04.198.514/0051-13, neste ato representado(a) pelo(a) [..... (cargo e nome), nomeado(a) pelo(a) [Portaria nº DF-3/10/20, de 01 de setembro de 2020, publicado no DOE de 17 de julho de 2024, publicado(a) no DOE de ..... de ..... de ....., [portador(a) da identificação funcional \_\_\_\_\_ nº ...../inscrito(a) no CPF sob o nº ..... (se ausente identificação funcional individualizada)], no uso da competência conferida pela legislação aplicável, considerando o resultado obtido conforme o processo administrativo n.º 057.00290360/2026-67 resolve celebrar a presente ATA DE REGISTRO DE PREÇOS, procedendo ao registro dos preços do(s) fornecedor(es) indicado(s) e qualificado(s) nesta ata, de acordo com a classificação por ele(s) alcançada e na(s) quantidade(s) cotada(s), atendendo às condições previstas no **Edital de licitação nº 90016/2026**, sujeitando-se as partes às normas constantes na Lei nº 14.133, de 1º de abril de 2021, no Decreto estadual nº 67.608, de 27 de março de 2023, c/c o Decreto nº 11.462, de 31 de março de 2023, e demais preceitos da legislação aplicável, e em conformidade com as disposições a seguir:

**1. DO OBJETO**

- 1.1. A presente Ata tem por objeto o registro de preços para a eventual contratação de até **3.000 (três mil) unidades de fiel retrátil**, conforme o detalhamento e as especificações técnicas constantes da documentação que constitui Anexo do **Edital de Pregão Eletrônico nº 90016/2026**, que é parte integrante desta Ata, assim como as propostas cujos preços tenham sido registrados, independentemente de transcrição.

Baixe o app [Compras.gov.br](https://www.compras.gov.br)  
e apresente sua proposta

## 2. DOS PREÇOS, ESPECIFICAÇÕES E QUANTITATIVOS

2.1. O preço registrado, as especificações do objeto, a quantidade mínima a ser cotada, a quantidade máxima de cada item que poderá ser contratada, fornecedor e as demais condições ofertadas na proposta são as que seguem:

Fornecedor: _____ (nome empresarial ou denominação, CNPJ/MF, endereço, contatos, representante)								
Item	Especificação	Marca (se aplicável conforme Edital/ Aviso)	Modelo (se aplicável conforme Edital/ Aviso)	Unidade	Quantidade máxima a ser cotada	Quantidade mínima a ser cotada	Valor Un	Prazo de garantia ou validade (se aplicável conforme Edital/ Aviso)

2.2. A listagem do cadastro de reserva referente ao presente registro de preços consta como anexo desta Ata.

## 3. ÓRGÃO(S) GERENCIADOR E PARTICIPANTE(S)

3.1. O órgão ou entidade gerenciadora será [o CENTRO DE MATERIAL DE INTENDÊNCIA; ]

3.2. Além do órgão ou entidade gerenciadora, não há órgãos ou entidades participantes do registro de preços.

## 4. DA ADESÃO À ATA DE REGISTRO DE PREÇOS

4.1. Durante a vigência desta ata de registro de preços, os órgãos e as entidades da Administração Pública estadual, distrital e municipal que não participaram do procedimento de intenção de registro de preços poderão aderir à ata na condição de não participantes, observados os limites e regras estabelecidos neste instrumento, bem como os seguintes requisitos:

- apresentação de justificativa da vantagem da adesão, inclusive em situações de provável desabastecimento ou descontinuidade de serviço público;
- demonstração de que os valores registrados estão compatíveis com os valores praticados pelo mercado na forma do art. 23 da Lei nº 14.133, de 2021; e
- consulta e aceitação prévias do órgão ou da entidade gerenciadora e do fornecedor.

4.1.1. A autorização do órgão ou entidade gerenciadora apenas será realizada após a aceitação da adesão pelo fornecedor.

4.1.1.1. O órgão ou entidade gerenciadora poderá rejeitar adesões caso elas possam acarretar prejuízo à execução de seus próprios contratos ou à sua capacidade de gerenciamento.

4.1.2. Após a autorização do órgão ou entidade gerenciadora, o órgão ou entidade não participante deverá efetivar a contratação solicitada em até 90 (noventa) dias, observado o prazo de vigência da ata.

4.1.3. O prazo para efetivar a contratação de que trata o subitem anterior poderá ser prorrogado excepcionalmente, mediante solicitação do órgão ou entidade não participante aceita pelo órgão ou entidade gerenciadora, desde que respeitado o limite temporal de vigência da ata de registro de preços.

4.1.4. O órgão ou entidade integrante da ata de registro de preços poderá aderir, na qualidade de não participante, a item(ns) para o(s) qual(is) não tenha quantitativo registrado, observados os requisitos deste item 4.

4.1.5. *É da competência do respectivo órgão ou entidade que tenha aderido à ata na condição de não participante, garantidos o contraditório e a ampla defesa, aplicar as penalidades decorrentes do descumprimento das obrigações contratuais, em relação à sua própria contratação, informando as ocorrências ao órgão ou entidade gerenciadora.*

#### **Dos limites para as adesões**

4.1.6. *As contratações adicionais decorrentes das adesões não poderão exceder, por órgão ou entidade, a 50% (cinquenta por cento) dos quantitativos dos itens do instrumento convocatório registrados na ata de registro de preços para o órgão ou entidade gerenciadora e para os participantes.*

4.1.7. *O quantitativo decorrente das adesões não poderá exceder, na totalidade, ao dobro do quantitativo de cada item registrado na ata de registro de preços para o órgão ou entidade gerenciadora e os participantes, independentemente do número de órgãos ou entidades não participantes que aderirem à ata de registro de preços.*

### **5. VALIDADE, FORMALIZAÇÃO DA ATA DE REGISTRO DE PREÇOS E CADASTRO RESERVA**

5.1. O prazo de vigência e validade da Ata de Registro de Preços será de *1 (um) ano, contado a partir do primeiro dia útil subsequente à data de divulgação no Portal Nacional de Contratações Públicas (PNCP), podendo ser prorrogada por igual período, mediante a anuência do fornecedor, desde que comprovado o preço vantajoso.*

5.1.1. *Em caso de termo aditivo para prorrogação do prazo de vigência da ata de registro de preços, haverá quantitativo adicional [equivalente ao quantitativo originalmente registrado, de modo que, no período de vigência da prorrogação, poderá haver contratação de quantidade equivalente ao quantitativo originalmente registrado e da eventual quantidade ainda não contratada do quantitativo originalmente registrado].*

5.1.2. A contratação decorrente da ata de registro de preços terá sua vigência estabelecida no próprio instrumento contratual e serão observadas, no momento da contratação e a cada exercício financeiro, a disponibilidade de créditos orçamentários, bem como a previsão no plano plurianual, quando ultrapassar 1 (um) exercício financeiro.

5.1.3. Na formalização do instrumento da contratação deverá haver a indicação da disponibilidade dos créditos orçamentários respectivos.

5.2. A formalização da contratação com os fornecedores registrados nesta ata de registro de preços deverá ocorrer no prazo de validade deste instrumento.

5.3. Os contratos decorrentes do sistema de registro de preços poderão ser alterados, observado o art. 124 da Lei nº 14.133, de 2021.

5.4. As contratações respeitarão a ordem de classificação dos fornecedores registrados nesta ata.

5.5. O registro de fornecedores que esteja incluído nesta ata na forma de anexo - ao se verificar a existência de fornecedor(es) que tenha(m) aceitado cotar o objeto com preço igual ao do adjudicatário ou que tenha(m) mantido sua proposta original - consiste na formação de cadastro de reserva para o caso de impossibilidade de atendimento pelo signatário da ata.

5.6. *A fase de apresentação de amostra(s) que seja exigida na documentação que integra o instrumento convocatório, quando houver, e a habilitação do(s) fornecedor(es) que compõe(m) o cadastro de reserva na hipótese a que se refere o item 5.5, será(ão) efetuada(s) quando houver necessidade de contratação do(s) fornecedor(es) remanescente(s), por impossibilidade de atendimento da demanda pelo signatário da ata, observada a disciplina estabelecida nesta ata e no instrumento convocatório mencionado no item 1.1.*

5.7. O preço registrado, com indicação dos fornecedores, será divulgado no PNCP e ficará disponibilizado durante a vigência desta ata de registro de preços.

5.8. Caso se caracterize hipótese de impossibilidade de atendimento da demanda pelo signatário da ata de que trata o item 5.6, observado o disposto no referido item, ficará facultado à Administração convocar os fornecedores remanescentes do cadastro de reserva, na ordem de classificação, para contratação nas condições propostas pelo primeiro classificado.

5.8.1. Na hipótese de nenhum dos fornecedores que tenham aceitado cotar o objeto com preço igual ao do adjudicatário concordar com a contratação nas condições propostas pelo primeiro classificado nos termos da subdivisão acima, a Administração, observados o valor estimado e sua eventual atualização na forma prevista na documentação que integra o instrumento convocatório mencionado no item 1.1, poderá:

5.8.1.1. Convocar para negociação os fornecedores remanescentes que tenham mantido sua proposta original, quando houver, na ordem de classificação, com vistas à obtenção de preço melhor, mesmo que acima do preço do adjudicatário;

5.8.1.2. Adjudicar e celebrar a contratação nas condições ofertadas pelos fornecedores remanescentes, observado o disposto nas subdivisões deste item 5 e a ordem de classificação, quando frustrada a negociação de melhor condição.

5.9. A existência de preços registrados implicará compromisso de fornecimento nas condições estabelecidas, mas não obrigará a Administração a contratar, facultada a realização de licitação específica para a contratação pretendida, desde que devidamente justificada.

5.10. No prazo de validade deste instrumento, o(s) órgão(s) ou entidade(s) participante(s) não participará(ão) em outra ata de registro de preços com o mesmo objeto, salvo na hipótese do inciso VIII do *caput* do art. 82 da Lei nº 14.133, de 2021, quando for o caso.

## 6. ALTERAÇÃO OU ATUALIZAÇÃO DOS PREÇOS REGISTRADOS

6.1. Os preços registrados poderão ser alterados em decorrência de eventual redução dos preços praticados no mercado ou de fato que eleve o custo do(s) item(ns) registrado(s), nas seguintes situações:

a) em caso de força maior, caso fortuito ou fato do príncipe ou em decorrência de fatos imprevisíveis ou previsíveis de consequências incalculáveis, que inviabilizem a execução da ata tal como pactuada, nos termos da alínea "d" do inciso II do *caput* do art. 124 da Lei nº 14.133, de 2021;

b) em caso de criação, alteração ou extinção de quaisquer tributos ou encargos legais ou da superveniência de disposições legais, com comprovada repercussão sobre os preços registrados.

6.2. É previsto reajustamento dos preços registrados nesta ata, observados os mesmos critérios estabelecidos no instrumento convocatório mencionado no subitem 1.1 para o reajustamento dos preços de eventual contratação dela decorrente.

6.2.1. Caso seja realizado reajustamento dos preços desta ata, somente caberá reajustamento dos preços de eventual contratação dela decorrente se forem observados os requisitos especificados no respectivo instrumento, e for ultrapassado o interregno mínimo de 1 (um) ano contado a partir dos efeitos do reajustamento dos preços desta ata. No caso de reajustamento(s) subsequente(s) ao primeiro, o interregno mínimo de 1 (um) ano será contado a partir dos efeitos do último reajustamento.

### Vedação a acréscimo de quantitativos

6.3. É vedado:

a) efetuar acréscimos nos quantitativos fixados nesta ata de registro de preços |

## 7. NEGOCIAÇÃO DE PREÇOS REGISTRADOS

7.1. Quando, por motivo superveniente, o preço registrado se tornar superior àquele praticado no mercado, o órgão ou entidade gerenciadora convocará o fornecedor para negociar a sua redução.

7.1.1. Quando for exitosa a negociação a que alude a subdivisão acima, o órgão ou entidade gerenciadora comunicará o novo preço aos órgãos e entidades que tiverem firmado contratos decorrentes da ata de registro de preços, para que realizem negociação com vistas à alteração contratual, observado o disposto no art. 124 da Lei nº 14.133, de 2021.

7.1.2. O fornecedor será liberado do compromisso assumido quanto ao item registrado, sem aplicação de penalidades administrativas, caso não aceite reduzir seu preço aos valores praticados pelo mercado.

7.1.2.1. Na hipótese prevista na subdivisão acima, o órgão ou entidade gerenciadora convocará os fornecedores do cadastro de reserva, na ordem de classificação, para verificar se aceitam reduzir seus preços aos valores de mercado, observado o disposto no item 9.1.3.

7.1.2.1.1. O órgão ou entidade gerenciadora cancelará a ata de registro de preços, nos termos do disposto no item 9.2, e adotará as medidas cabíveis para a obtenção de contratação mais vantajosa, caso, nas negociações a que alude a subdivisão acima, os fornecedores do cadastro de reserva não aceitem reduzir seus preços aos valores de mercado.

7.2. Quando o preço praticado no mercado se tornar superior ao preço registrado, o fornecedor poderá requerer ao órgão ou entidade gerenciadora a alteração do preço registrado, desde que observe os requisitos especificados no item 7.2.1.

7.2.1. O requerimento a que alude o item 7.2 deverá observar o disposto no item 6.1 e estar acompanhado de:

- a) prova de fato superveniente que impossibilite o cumprimento do compromisso registrado nesta ata;
- b) documentação comprobatória da inviabilidade de manutenção do preço registrado.

7.2.2. Na hipótese de não comprovação dos requisitos especificados nos itens 7.2 e 7.2.1:

- a) o pedido será indeferido pelo órgão ou entidade gerenciadora;
- b) o fornecedor deverá cumprir o compromisso registrado na ata sob pena de cancelamento do seu registro, nos termos do item 9.1, sem prejuízo da aplicação das sanções cabíveis, em especial aquelas previstas na Lei nº 14.133, de 2021.

7.2.3. Quando realizado o cancelamento do registro do fornecedor a que alude a alínea “b” do item 7.2.2, o órgão ou entidade gerenciadora convocará os fornecedores do cadastro de reserva, na ordem de classificação, para verificar se aceitam manter seus preços registrados, observado o disposto no item 5.6.

7.2.3.1. O órgão ou entidade gerenciadora cancelará a ata de registro de preços, nos termos do item 9.2, e adotará as medidas cabíveis para a obtenção da contratação mais vantajosa, caso não obtenha êxito nas negociações a que alude a subdivisão acima.

7.2.4. Quando forem comprovados os requisitos estabelecidos nos itens 7.2 e 7.2.1, o órgão ou entidade gerenciadora:

- a) alterará o preço registrado, observados os valores praticados pelo mercado, no limite do impacto causado pelos fatos supervenientes ensejadores da inviabilidade de manutenção do preço inicial;
- b) comunicará o novo preço aos órgãos e entidades que tiverem firmado contratos decorrentes desta ata de registro de preços, para eventual alteração contratual, observado o disposto no art. 124 da Lei nº 14.133, de 2021.

## 8. REMANEJAMENTO DAS QUANTIDADES REGISTRADAS NA ATA DE REGISTRO DE PREÇOS

8.1. As quantidades previstas para os itens com preços registrados nesta ata de registro de preços poderão ser remanejadas pelo órgão ou entidade gerenciadora entre os órgãos ou entidades participantes do registro de preços e, caso seja admitida a adesão no item 4 deste instrumento, órgãos ou entidades não participantes, nas seguintes condições:

- a) de órgão ou entidade participante para órgão ou entidade participante; ou
- b) de órgão ou entidade participante para órgão ou entidade não participante, caso seja admitida a adesão no item 4 deste instrumento, hipótese em que serão observados os limites previstos no art. 86 da Lei nº 14.133, de 2021.

8.2. O órgão ou entidade gerenciadora que tiver estimado as quantidades que pretende contratar será considerado participante para fins do remanejamento.

8.3. O órgão ou entidade gerenciadora somente autorizará o remanejamento solicitado que seja justificado pelo solicitante, se houver prévia anuência do fornecedor e do órgão ou entidade que sofrer redução dos quantitativos informados.

## 9. CANCELAMENTO DO REGISTRO DO LICITANTE VENCEDOR E DOS PREÇOS REGISTRADOS

9.1. O órgão ou entidade gerenciadora cancelará o registro do fornecedor quando este:

- a) descumprir as condições da ata de registro de preços, sem motivo justificado;
- b) se recusar a formalizar a contratação no prazo e condições estabelecidos pela Administração sem justificativa aceitável;
- c) não aceitar manter seu preço registrado, na hipótese prevista no subitem 7.2.2; ou
- d) for apenado com sanção prevista no inciso III do *caput* do art. 156 da Lei nº 14.133, de 2021, aplicada no âmbito da Administração Pública do Estado de São Paulo, ou sanção prevista no inciso IV do *caput* do mesmo artigo.

9.1.1. Na hipótese a que alude a alínea “d” do subitem anterior, caso a penalidade aplicada ao fornecedor não ultrapasse o prazo de vigência desta ata de registro de preços, o órgão ou entidade gerenciadora poderá, mediante decisão fundamentada, decidir pela manutenção do registro de preços, sendo vedadas novas contratações derivadas desta ata enquanto perdurarem os efeitos da sanção.

9.1.2. O cancelamento de registros nas hipóteses previstas no subitem 9.1 será formalizado por despacho do órgão ou da entidade gerenciadora, garantidos o contraditório e a ampla defesa.

9.1.3. Quando for cancelado o registro do fornecedor, o órgão ou entidade gerenciadora poderá convocar os fornecedores que compõem o cadastro de reserva, observados a ordem de classificação e o disposto no subitem 5.6.

9.1.4. O órgão ou entidade participante deverá informar ao órgão ou entidade gerenciadora qualquer das ocorrências previstas no subitem 9.1, dada a necessidade de instauração de procedimento para cancelamento do registro do fornecedor.

9.2. O órgão ou entidade gerenciadora poderá, justificadamente, cancelar, total ou parcialmente, os preços registrados nesta ata de registro de preços:

- a) por razão de interesse público;
- b) a pedido do fornecedor, à vista de prova da ocorrência superveniente de caso fortuito ou força maior que impossibilitem o cumprimento do compromisso registrado; ou
- c) se não houver êxito nas negociações, nos termos dos subitens 7.1.2.1.1 e 7.2.3.1.

## 10. DAS PENALIDADES

10.1. O descumprimento desta Ata de Registro de Preços ensejará aplicação das penalidades estabelecidas no instrumento convocatório mencionado no subitem 1.1, garantidos o contraditório e a ampla defesa.

10.1.1. As sanções cabíveis também se aplicam aos integrantes do cadastro de reserva no registro de preços que, convocados, não honrarem o compromisso assumido injustificadamente.

10.2. É da competência do órgão ou entidade gerenciadora, garantidos o contraditório e a ampla defesa, aplicar as penalidades decorrentes do descumprimento do pactuado nesta ata de registro de preço, em relação à sua demanda registrada, ou do descumprimento das obrigações contratuais, em relação às suas próprias contratações.

10.3. É da competência do respectivo órgão ou entidade participante, garantidos o contraditório e a ampla defesa, aplicar as penalidades decorrentes do descumprimento do pactuado nesta ata de registro de preços, em relação à sua demanda registrada, ou do descumprimento das obrigações contratuais, em relação às suas próprias contratações.

10.4. O órgão ou entidade participante deverá informar ao órgão ou entidade gerenciadora as ocorrências de que trata o subitem 9.1.4, para a finalidade indicada nessa disposição.

## 11. CONDIÇÕES GERAIS

11.1. Os fornecedores registrados nesta ata de registro de preços estarão obrigados a celebrar as contratações que dela poderão advir nas condições estabelecidas, observado o disposto no instrumento convocatório mencionado no item 1.1 e neste instrumento.

11.1.1. A existência de preços registrados não obriga a Administração a celebrar contratações decorrentes desta ata de registro de preços, observando-se o disposto no item 5.9.

11.2. A contratação com os fornecedores registrados nesta ata será formalizada pelo órgão ou entidade interessada mediante a [assinatura de termo de contrato, cuja minuta integra como Anexo o instrumento convocatório mencionado no item 1.1.

11.2.1. Se, por ocasião da formalização da contratação, algum dos documentos apresentados pelo fornecedor para fins de comprovação das condições de habilitação estiver com o prazo de validade expirado, o órgão ou entidade interessada verificará a situação por meio eletrônico hábil de informações e certificará a regularidade nos autos do processo, anexando a ele os documentos comprobatórios, salvo impossibilidade devidamente justificada.

11.2.2. Se não for possível atualizar os documentos referidos no subitem anterior por meio eletrônico hábil de informações, o fornecedor será notificado para, no prazo de 02 (dois) dias úteis, comprovar a sua situação de regularidade mediante a apresentação das certidões respectivas com prazos de validade em vigência, sob pena de a contratação não se realizar.

11.2.3. Constitui condição para a celebração da contratação, bem como para a realização dos pagamentos dela decorrentes, a inexistência de registros em nome do fornecedor no “Cadastro Informativo dos Créditos não Quitados de Órgãos e Entidades Estaduais– CADIN ESTADUAL”. Esta condição será considerada cumprida se o devedor comprovar que os respectivos registros se encontram suspensos, nos termos do art. 8º, §§ 1º e 2º, da Lei estadual nº 12.799, de 2008.

11.2.4. Com a finalidade de verificar se o fornecedor mantém as condições de participação no certame, serão novamente consultados, previamente à celebração da contratação, os cadastros especificados no instrumento convocatório mencionado no item 1.1.

11.2.5. Constitui(em), igualmente, condição(ões) para a celebração da contratação:

11.2.5.1. a apresentação do(s) documento(s) que o fornecedor, à época do certame, houver se comprometido a exibir por ocasião da celebração da contratação por meio de declaração específica, caso exigida na documentação que integra como Anexo o instrumento convocatório mencionado no item 1.1;

11.2.5.2. a indicação de gestor encarregado de representar o fornecedor com exclusividade perante o contratante, caso se trate de sociedade cooperativa (se admitida a participação de cooperativa no instrumento convocatório mencionado no item 1.1);

11.3. O fornecedor terá o prazo de 5 (cinco) dias úteis, contados a partir da data de sua convocação, para assinar o Termo de Contrato, sob pena de decadência, sem prejuízo das sanções previstas na Lei nº 14.133, de 2021.

11.3.1. O contrato será assinado com a utilização de meio eletrônico, nos termos da legislação aplicável.

11.3.2. O prazo para assinatura previsto no subitem anterior poderá ser prorrogado por igual período por solicitação justificada do interessado e aceita pela Administração.

11.3.3. Será considerado celebrado o contrato, em caso de assinaturas por meio eletrônico em datas diferentes, na data da última assinatura eletrônica das partes do termo contratual.

11.4. As condições gerais de execução do objeto, tais como os prazos para entrega e recebimento, as obrigações da Administração e do fornecedor registrado, penalidades e demais condições do ajuste, encontram-se definidos na documentação que integra o instrumento convocatório mencionado no item 1.1.

11.5. No caso de adjudicação por preço global de grupo de itens, só será admitida a contratação de item(ns) específico(s) do grupo se houver prévia pesquisa de mercado e demonstração de sua vantagem para o órgão ou entidade.

Para firmeza e validade do pactuado, a presente Ata foi lavrada em 1 (uma) via eletrônica, que, depois de lida e achada em ordem, vai assinada pelo(a) representante do órgão ou entidade gerenciadora e pelo(as) representante(s) do(s) fornecedor(es) registrado(s), e por testemunhas, todos abaixo identificados.

Local e data

Assinaturas

Representante legal do órgão ou entidade gerenciadora

DIRIGENTE UGE

Fornecedor(s) registrado(s)

Representante(s) legal(is) do(s) fornecedor(s) registrado(s)

**TESTEMUNHAS**

NOME

CARGO/FUNÇÃO

NOME

CARGO/ FUNÇÃO |

## Cadastro de Reserva

*Obedecendo a ordem de classificação, segue relação de fornecedores que aceitaram cotar o(s) item(ns) com preços iguais aos do adjudicatário:*

<i>Fornecedor: _____ (nome empresarial ou denominação, CNPJ/MF, endereço, contatos, representante)</i>								
<i>Item</i>	<i>Especificação</i>	<i>Marca (se aplicável conforme Edital/ Aviso)</i>	<i>Modelo (se aplicável conforme Edital/ Aviso)</i>	<i>Unidade</i>	<i>Quantidade máxima a ser cotada</i>	<i>Quantidade mínima a ser cotada</i>	<i>Valor Un</i>	<i>Prazo de garantia ou validade (se aplicável conforme Edital/ Aviso)</i>

*Obedecendo a ordem de classificação, segue relação de fornecedores que mantiveram sua proposta original:*

<i>Fornecedor: _____ (nome empresarial ou denominação, CNPJ/MF, endereço, contatos, representante)</i>								
<i>Item</i>	<i>Especificação</i>	<i>Marca (se aplicável conforme Edital/ Aviso)</i>	<i>Modelo (se aplicável conforme Edital/ Aviso)</i>	<i>Unidade</i>	<i>Quantidade máxima a ser cotada</i>	<i>Quantidade mínima a ser cotada</i>	<i>Valor Un</i>	<i>Prazo de garantia ou validade (se aplicável conforme Edital/ Aviso)</i>

**TERMO DE CONTRATO**  
**Lei nº 14.133, de 1º de abril de 2021**

**AQUISIÇÕES – LICITAÇÃO**

**ESTADO DE SÃO PAULO**

**POLÍCIA MILITAR DO ESTADO DE SÃO PAULO**

**CENTRO DE MATERIAL DE INTENDENCIA**

**(Processo Administrativo nº 057.00290360/2026-67)**

CONTRATO ADMINISTRATIVO Nº **CMI-000/000/00**, CELEBRADO ENTRE O ESTADO DE SÃO PAULO, POR INTERMÉDIO DA SECRETARIA DA SEGURANÇA PÚBLICA, POLÍCIA MILITAR DO ESTADO DE SÃO PAULO, ATRAVÉS DA **UGE 180.169 (UASG 933749) – CENTRO DE MATERIAL DE INTENDENCIA** E A EMPRESA **XX**.

O Estado de São Paulo, por intermédio Secretaria da Segurança Pública, Polícia Militar do Estado de São Paulo, através da **UGE-180169 (UASG 933749) – CENTRO DE MATERIAL DE INTENDENCIA** inscrita no CNPJ/MF sob o nº **04.198.514/0051-13**, representada por seu Dirigente **XXXXXXXXXXXXXXXXXXXX**, RG Nº **XXXXXXXXXX** e CPF **XXXXXXXXXX**, no uso da competência prevista no inciso I, in fine, do artigo 14 do DECRETO-LEI Nº 233, de 28/04/70, doravante denominado contratante e a empresa **XXXXXXXXXXXXXXXXXXXX**, inscrita no CNPJ/MF sob o nº **XX.XXX.XXX/XXXX-XX**, situada na **XXXXXXXXXXXXXXXXXXXX** CEP: **XXXXX-XXX**, representada neste ato por **XXXXXXXXXXXXXXXXXXXX** RG Nº **XX.XXX.XXX**, inscrito no CPF/MF sob o nº **XXX.XXX.XXX-XX**, doravante denominada contratada, tendo em vista o que consta no Processo nº **057.00290360/2026-67** e em observância às disposições da Lei nº 14.133, de 1º de abril de 2021, e demais normas da legislação aplicável, resolvem celebrar o presente Termo de Contrato, decorrente do **Pregão Eletrônico nº 90016/26**, mediante as cláusulas e condições a seguir enunciadas.

**CLÁUSULA PRIMEIRA – OBJETO (art. 92, I e II)**

1.1. O objeto do presente instrumento é a contratação de **empresa para fornecimento de FIEL RETRÁTIL**, conforme detalhamento e especificações técnicas deste instrumento, do Termo de Referência, da proposta do Contratado e demais documentos da contratação constantes do processo administrativo em epígrafe.

1.2. Objeto da contratação:

ITEM	ESPECIFICAÇÃO	CATMAT	UNIDADE DE MEDIDA	QTDE TOTAL	VALOR UNITÁRIO	VALOR TOTAL
1	FIEL RETRÁTIL	601993	unidade	XXXXX	R\$ XXXX	R\$ XXXX

1.3. O presente Termo de Contrato vincula-se à seguinte documentação, que se considera parte integrante deste instrumento, independentemente de transcrição:

1.3.1. O Termo de Referência;

1.3.2. O Edital da Licitação;

1.3.3. A Proposta do contratado; e

1.3.4. Eventuais anexos dos documentos supracitados.

1.4 O fornecimento do objeto será **com entrega imediata.**

## 2. CLÁUSULA SEGUNDA – VIGÊNCIA E PRORROGAÇÃO

2.1. O prazo de vigência da contratação é de 180 (cento e oitenta) dias contados da assinatura do contrato, na forma do **artigo 105 da Lei nº 14.133, de 2021.**

2.1.1. *O prazo de vigência será automaticamente prorrogado, independentemente de termo aditivo, quando o objeto não for concluído no período firmado acima, desde que justificadamente, pelo prazo necessário à conclusão do objeto, caso em que deverá a Administração providenciar a readequação do cronograma fixado para o contrato.*

2.1.2. *Quando a não conclusão do objeto da contratação decorrer de culpa do Contratado:*

2.1.2.1. *O Contratado será constituído em mora, aplicáveis a ele as respectivas sanções administrativas;*

2.1.2.2 *O Contratante poderá optar pela extinção do contrato e, nesse caso, adotará as medidas admitidas em lei para a continuidade da execução contratual, nos termos do parágrafo único do artigo 111 da Lei nº 14.133, de 2021.*

2.1.3. *Não obstante o prazo estipulado nesta cláusula, quando ultrapassado o exercício, a vigência nos exercícios subsequentes ao da celebração do contrato estará sujeita a condição resolutiva, consubstanciada está na inexistência de recursos aprovados nas respectivas Leis Orçamentárias de cada exercício para atender as respectivas despesas. Ocorrendo a resolução do contrato, com base na condição estipulada neste item, o Contratado não terá direito a qualquer espécie de indenização.*

## 3 CLÁUSULA TERCEIRA – MODELOS DE EXECUÇÃO E GESTÃO CONTRATUAIS (art. 92, IV, VII e XVIII)

3.1 A forma de fornecimento, os modelos de gestão e de execução, assim como os prazos e condições de início, conclusão, entrega, observação e recebimento do objeto, e critérios de medição, constam no Termo de Referência, que constitui parte integrante deste Contrato.

## 4. CLÁUSULA QUARTA – SUBCONTRATAÇÃO

4.1. *Não será admitida a subcontratação, cessão ou transferência, total ou parcial, do objeto contratual.*

## 5. CLÁUSULA QUINTA – PREÇO (art. 92, V)

5.1 O valor total da contratação é de **R\$ XXXXXX (XXXXXXXXXXXXXXXXXX).**

5.2 No valor acima estão incluídos, além do lucro, todas as despesas diretas e indiretas decorrentes da execução do objeto, inclusive tributos e/ou impostos, encargos sociais, trabalhistas, previdenciários, fiscais e comerciais incidentes, taxa de administração, frete, seguro e outros necessários ao cumprimento integral do objeto da contratação.

5.3 O valor indicado nesta cláusula é meramente estimativo, de forma que os pagamentos devidos ao contratado dependerão dos quantitativos efetivamente demandados, medidos e fornecidos.

5.4 Caso o Contratado seja optante pelo Simples Nacional e, por causa superveniente à contratação, perca as condições de enquadramento como microempresa ou empresa de pequeno porte ou, ainda, torne-se impedido de beneficiar-se desse regime tributário diferenciado por incorrer em alguma das vedações previstas na Lei Complementar nº 123, de 2006, não poderá deixar de cumprir as obrigações avençadas perante a Administração, tampouco requerer o reequilíbrio econômico-financeiro, com base na alegação de que a sua proposta levou em consideração as vantagens daquele regime tributário diferenciado.

## **6 CLÁUSULA SEXTA - PAGAMENTO (art. 92, V e VI)**

6.1 O prazo para pagamento ao contratado e demais condições a ele referentes encontram-se definidos no Termo de Referência, que constitui parte integrante deste Contrato.

## **7 CLÁUSULA SÉTIMA - REAJUSTE (art. 92, V)**

7.1 Os preços inicialmente ajustados são fixos e irremovíveis pelo prazo de 1 (um) ano contado da data do orçamento estimado, que corresponde a **XX/XX/XXXX**.

7.2 É previsto reajuste anual dos preços inicialmente ajustados, de modo que, caso o prazo de execução do objeto contratual ultrapasse a data em que se configure 1 (um) ano a contar da data do orçamento estimado, e independentemente de pedido do contratado, os preços iniciais serão reajustados, mediante a aplicação, pelo contratante, do índice **IPCA**, exclusivamente para as obrigações iniciadas e concluídas após a ocorrência da anualidade.

7.3 No caso de reajuste(s) subsequente(s) ao primeiro, o interregno mínimo de um ano será contado a partir dos efeitos financeiros do último reajuste.

7.4 No caso de atraso ou não divulgação do(s) índice(s) de reajustamento, o contratante pagará ao contratado a importância calculada pela última variação conhecida, liquidando a diferença correspondente tão logo seja(m) divulgado(s) o(s) índice(s) definitivo(s).

7.5 Nas aferições finais, o(s) índice(s) utilizado(s) para reajuste será(ão), obrigatoriamente, o(s) definitivo(s).

7.6 Caso o(s) índice(s) estabelecido(s) para reajustamento venha(m) a ser extinto(s) ou de qualquer forma não possa(m) mais ser utilizado(s), será(ão) adotado(s), em substituição, o(s) que vier(em) a ser determinado(s) pela legislação então em vigor.

7.7 Na ausência de previsão legal quanto ao índice substituto, as partes elegerão novo índice oficial, para reajustamento do preço do valor remanescente, por meio de termo aditivo.

7.8 O reajuste será realizado por apostilamento.

## **8 CLÁUSULA OITAVA - OBRIGAÇÕES DO CONTRATANTE (art. 92, X, XI e XIV)**

8.1 São obrigações do Contratante:

8.1.1 Exigir o cumprimento de todas as obrigações assumidas pelo Contratado, de acordo com o contrato e a documentação que o integra;

8.1.2 Receber o objeto no prazo e condições estabelecidas no Termo de Referência;

8.1.3 Notificar o Contratado, por escrito, sobre vícios, defeitos ou incorreções verificadas no objeto fornecido, para que seja por ele substituído, reparado ou corrigido, no total ou em parte, a expensas do Contratado;

8.1.4 Acompanhar e fiscalizar a execução do contrato e o cumprimento das obrigações pelo Contratado;

8.1.5 Efetuar o pagamento ao Contratado do valor correspondente à execução do objeto, no prazo, forma e condições estabelecidos no presente Contrato e no Termo de Referência;

8.1.6 Aplicar ao Contratado as sanções previstas na lei e neste Contrato;

8.1.7 Cientificar o órgão de representação judicial da Procuradoria Geral do Estado para adoção das medidas cabíveis quando necessária medida judicial diante do descumprimento de obrigações pelo Contratado;

8.1.8 Explicitamente emitir decisão sobre todas as solicitações e reclamações relacionadas à execução do presente Contrato, ressalvados os requerimentos manifestamente impertinentes, meramente protelatórios ou de

nenhum interesse para a boa execução do ajuste, observado o prazo de **10 (dez) dias úteis** para decisão, a contar da conclusão da instrução do requerimento, admitida a prorrogação motivada, por igual período, e excepcionada a hipótese de disposição legal ou cláusula contratual que estabeleça prazo específico;

8.1.9 Responder eventuais pedidos de reestabelecimento do equilíbrio econômico-financeiro feitos pelo Contratado no prazo máximo de **10 (dez) dias úteis**, contado a partir da conclusão da instrução do requerimento, sendo admitida a prorrogação motivada desse prazo por igual período, e observado o disposto no parágrafo único do artigo 131 da Lei nº 14.133, de 2021;

8.1.10 Notificar os emitentes das garantias quanto ao início de processo administrativo para apuração de descumprimento de cláusulas contratuais;

8.1.11 Observar, no tratamento de dados pessoais de profissionais, empregados, prepostos, administradores e/ou sócios do Contratado, a que tenha acesso durante a execução do objeto a que se refere a cláusula primeira deste contrato, as normas legais e regulamentares aplicáveis, em especial, a Lei nº 13.709, de 14 de agosto de 2018, com suas alterações subsequentes;

8.2 O prazo para resposta ao pedido de restabelecimento do equilíbrio econômico-financeiro não se iniciará enquanto o Contratado não cumprir os atos ou apresentar a documentação solicitada pelo Contratante para adequada instrução do requerimento.

8.3 A Administração não responderá por quaisquer compromissos assumidos pelo Contratado com terceiros, ainda que vinculados à execução do contrato, bem como por qualquer dano causado a terceiros em decorrência de ato do Contratado, de seus profissionais, prepostos ou subordinados.

## **9 CLÁUSULA NONA - OBRIGAÇÕES DO CONTRATADO (art. 92, XIV, XVI e XVII)**

9.1 O Contratado deve cumprir todas as obrigações estabelecidas em lei, além das obrigações constantes deste Contrato e da documentação que o integra, assumindo como exclusivamente seus os riscos e as despesas decorrentes da boa e perfeita execução do objeto, observando, ainda, as obrigações a seguir dispostas:

9.1.1 Designar o responsável pelo acompanhamento da execução das atividades e pelos contatos com o Contratante;

9.1.2 Responsabilizar-se pelos vícios e danos decorrentes do objeto, de acordo com o Código de Defesa do Consumidor (Lei nº 8.078, de 1990);

9.1.3 Comunicar ao contratante, assim que possível e com a devida antecedência em relação à data da entrega, os motivos que impossibilitem o cumprimento do prazo previsto, com a devida comprovação, caso ocorrida tal circunstância;

9.1.4 Atender às determinações regulares emitidas pelo fiscal ou gestor do contrato ou autoridade superior (art. 137, II, da Lei n.º 14.133, de 2021) e prestar todo esclarecimento ou informação por eles solicitados;

9.1.5 Reparar, corrigir, remover, reconstruir ou substituir, às suas expensas, no total ou em parte, no prazo fixado pelo fiscal do contrato, os bens nos quais se verificarem vícios, defeitos ou incorreções resultantes da execução ou dos materiais empregados;

9.1.6 Responsabilizar-se pelos vícios e danos decorrentes da execução do objeto, bem como por todo e qualquer dano causado diretamente à Administração ou a terceiros em razão da execução do contrato, não excluindo nem reduzindo essa responsabilidade a fiscalização ou o acompanhamento da execução contratual pelo contratante, que ficará autorizado a descontar dos pagamentos devidos ou da garantia, caso exigida na documentação que integra este instrumento, o valor correspondente aos danos sofridos;

9.1.7 Quando não for possível a verificação da regularidade no Sistema de Cadastramento Unificado de Fornecedores – SICAF ou em outros meios eletrônicos hábeis de informações, o Contratado deverá atender a notificação para entregar ao setor responsável pela fiscalização do contrato, no prazo de 5 (cinco) dias úteis, os seguintes documentos: 1) certidão conjunta relativa aos tributos federais e à Dívida Ativa da União; 2) certidões que comprovem regularidade fiscal perante as Fazendas Estadual/Distrital e/ou Municipal/Distrital do domicílio ou sede do Contratado que tenham sido exigidas para fins de habilitação na documentação que integra este instrumento; 3) Certidão de Regularidade do FGTS – CRF; e 4) Certidão Negativa, ou positiva com efeitos de negativa, de Débitos Trabalhistas – CNDT;

9.1.8 Responsabilizar-se pelo cumprimento de todas as obrigações e encargos trabalhistas, previdenciários, fiscais, comerciais e os demais previstos em legislação específica, cuja inadimplência não transfere a responsabilidade ao contratante e não poderá onerar o objeto do contrato, nos termos do artigo 121 da Lei nº 14.133, de 2021;

9.1.9 Comunicar ao Fiscal do contrato, assim que possível, qualquer ocorrência anormal ou acidente que se verifique no local da execução do objeto contratual;

9.1.10 Paralisar, por determinação do Contratante, qualquer atividade que não esteja sendo executada de acordo com a boa técnica ou que ponha em risco a segurança de pessoas ou bens de terceiros;

9.1.11 Manter, durante toda a execução do contrato, em compatibilidade com as obrigações assumidas, todas as condições de habilitação e qualificação exigidas na licitação;

9.1.12 Cumprir, durante todo o período de execução do contrato, a reserva de cargos prevista em lei para pessoa com deficiência, para reabilitado da Previdência Social ou para aprendiz, bem como as reservas de cargos previstas em outras normas específicas (art. 116, da Lei n.º 14.133, de 2021);

9.1.13 Comprovar o cumprimento da reserva de cargos a que se refere o item anterior, no prazo fixado pelo fiscal do contrato, com a indicação dos empregados que preencheram as referidas vagas (art. 116, parágrafo único, da Lei n.º 14.133, de 2021);

9.1.14 Guardar sigilo sobre todas as informações obtidas em decorrência do cumprimento do contrato, respondendo, administrativa, civil e criminalmente por sua indevida divulgação e incorreta ou inadequada utilização;

9.1.15 Arcar com o ônus decorrente de eventual equívoco no dimensionamento de sua proposta, inclusive quanto aos custos variáveis decorrentes de fatores futuros, mas que sejam previsíveis em seu ramo de atividade;

9.1.16 Cumprir as disposições legais e regulamentares federais, estaduais e municipais que interfiram na execução do objeto, bem como as normas de segurança do Contratante;

9.1.17 **Não permitir a utilização de qualquer trabalho do menor de dezesseis anos, exceto na condição de aprendiz para os maiores de quatorze anos, nem permitir a utilização do trabalho do menor de dezoito anos em trabalho noturno, perigoso ou insalubre.**

9.2 Em atendimento à Lei nº 12.846, de 2013, e ao Decreto estadual nº 67.301, de 2022, o Contratado se compromete a conduzir os seus negócios de forma a coibir fraudes, corrupção e quaisquer outros atos lesivos à Administração Pública, nacional ou estrangeira, de modo que o Contratado não poderá oferecer, dar ou se comprometer a dar a quem quer que seja, tampouco aceitar ou se comprometer a aceitar de quem quer que seja, por conta própria ou por intermédio de outrem, qualquer pagamento, doação, compensação, vantagens financeiras ou benefícios de qualquer espécie relacionados de forma direta ou indireta ao objeto deste contrato, o que deve ser observado, ainda, pelos seus prepostos, colaboradores e eventuais subcontratados, caso permitida a subcontratação.

9.2.1 O descumprimento das obrigações previstas na subdivisão acima poderá submeter o Contratado à extinção unilateral do contrato, a critério do Contratante, sem prejuízo da aplicação das sanções penais e administrativas cabíveis e, também, da instauração do processo administrativo de responsabilização de que tratam a Lei nº 12.846, de 2013, e o Decreto estadual nº 67.301, de 2022.

9.3. O Contratado obriga-se a não admitir a participação, na execução deste contrato, de:

9.3.1 agente público de órgão ou entidade licitante ou contratante, ou terceiro que auxilie a condução da contratação na qualidade de integrante de equipe de apoio, profissional especializado ou funcionário ou representante de empresa que preste assessoria técnica, nos termos dos §§ 1º e 2º do artigo 9º da Lei nº 14.133, de 2021;

9.3.2 pessoa que mantenha vínculo de natureza técnica, comercial, econômica, financeira, trabalhista ou civil com dirigente do órgão ou entidade contratante ou com agente público que tenha desempenhado função na licitação ou atue na fiscalização ou na gestão do contrato, ou que deles seja cônjuge, companheiro ou parente em linha reta, colateral ou por afinidade, até o terceiro grau, nos termos do inciso IV do artigo 14 e/ou parágrafo único do artigo 48 da Lei nº 14.133, de 2021;

9.3.3 pessoas que se enquadrem nas demais vedações previstas no artigo 14 da Lei nº 14.133, de 2021.

9.4 Contratado deverá observar a vedação constante do Decreto estadual nº 68.829, de 4 de setembro de 2024.

## **10 CLÁUSULA DÉCIMA– GARANTIA DE EXECUÇÃO (art. 92, XII)**

### **10.1. Não haverá exigência de garantia contratual da execução.**

## **11 CLÁUSULA DÉCIMA PRIMEIRA – INFRAÇÕES E SANÇÕES ADMINISTRATIVAS (art. 92, XIV)**

11.1 Comete infração administrativa, nos termos da Lei nº 14.133, de 2021, o Contratado que:

- a) der causa à inexecução parcial do contrato;
- b) der causa à inexecução parcial do contrato que cause grave dano à Administração ou ao funcionamento dos serviços públicos ou ao interesse coletivo;
- c) der causa à inexecução total do contrato;
- d) ensejar o retardamento da execução ou da entrega do objeto da contratação sem motivo justificado;
- e) apresentar documentação falsa ou prestar declaração falsa durante a execução do contrato;
- f) praticar ato fraudulento na execução do contrato;
- g) comportar-se de modo inidôneo ou cometer fraude de qualquer natureza;
- h) praticar ato lesivo previsto no art. 5º da Lei nº 12.846, de 1º de agosto de 2013.

11.2 Garantida a prévia defesa, serão aplicadas ao Contratado que incorrer nas infrações acima descritas as seguintes sanções:

**I. Advertência**, se o contratado der causa à inexecução parcial do contrato, quando não se justificar a imposição de penalidade mais grave (art. 156, § 2º, da Lei nº 14.133, de 2021);

**II. Impedimento de licitar e contratar**, se praticadas as condutas descritas nas alíneas “b”, “c” e “d” do subitem acima desta cláusula, quando não se justificar a imposição de penalidade mais grave (art. 156, § 4º, da Lei nº 14.133, de 2021);

**III. Declaração de inidoneidade para licitar ou contratar**, quando praticadas as condutas descritas nas alíneas “e”, “f”, “g” e “h” do subitem acima desta cláusula, bem como nas alíneas “b”, “c” e “d” do referido subitem, que justifiquem a imposição de penalidade mais grave (art. 156, § 5º, da Lei nº 14.133, de 2021).

**IV. Multa:** A sanção de multa será calculada em conformidade com a **Resolução nº SSP-05/2026**, publicada no diário oficial do Estado de São Paulo em **02MAR26**, que integra este instrumento, e aplicada após regular processo administrativo.

iv.1) A sanção de multa prevista no inciso II do *caput* do art. 156 da Lei nº 14.133, de 2021, calculada na forma deste Contrato, não poderá ser inferior a 0,5% (cinco décimos por cento) nem superior a 30% (trinta por cento) do valor do contrato (§ 3º do art. 156 da Lei nº 14.133, de 2021).

11.3 A aplicação das sanções previstas neste Contrato não exclui, em hipótese alguma, a obrigação de reparação integral do dano causado ao Contratante (art. 156, § 9º, da Lei nº 14.133, de 2021).

11.4 A multa poderá ser aplicada cumulativamente com as demais sanções previstas neste Contrato (art. 156, § 7º, da Lei nº 14.133, de 2021).

11.4.1 Antes da aplicação da multa será facultada a defesa do interessado no prazo de 15 (quinze) dias úteis, contado da data de sua intimação (art. 157 da Lei nº 14.133, de 2021).

11.4.2. Se a multa aplicada e as indenizações cabíveis forem superiores ao valor do pagamento eventualmente devido pelo Contratante ao Contratado, além da perda desse valor, a diferença será descontada da garantia prestada, caso exigida na documentação que integra este instrumento, ou, quando for o caso, será cobrada judicialmente (art. 156, § 8º, da Lei nº 14.133, de 2021).

11.5. A aplicação das sanções realizar-se-á em processo administrativo que assegure o contraditório e a ampla defesa ao Contratado, observando-se o procedimento previsto no *caput* e parágrafos do art. 158 da Lei nº 14.133, de 2021, para as penalidades de impedimento de licitar e contratar e de declaração de inidoneidade para licitar ou contratar.

11.6. Na aplicação das sanções serão considerados (art. 156, § 1º, da Lei nº 14.133, de 2021):

- a) a natureza e a gravidade da infração cometida;
- b) as peculiaridades do caso concreto;

- c) as circunstâncias agravantes ou atenuantes;
- d) os danos que dela provierem para o Contratante;
- e) a implantação ou o aperfeiçoamento de programa de integridade, conforme normas e orientações dos órgãos de controle.

11.7 As sanções são autônomas e a aplicação de uma não exclui a de outra.

11.8 Os atos previstos como infrações administrativas na Lei nº 14.133, de 2021, ou em outras leis de licitações e contratos da Administração Pública que também sejam tipificados como atos lesivos na Lei nº 12.846, de 2013, serão apurados e julgados conjuntamente, nos mesmos autos, observados o rito procedimental e autoridade competente definidos na referida Lei (art. 159 da Lei nº 14.133, de 2021).

11.9 A personalidade jurídica do Contratado poderá ser desconsiderada sempre que utilizada com abuso do direito para facilitar, encobrir ou dissimular a prática dos atos ilícitos previstos na Lei nº 14.133, de 2021, ou para provocar confusão patrimonial, e, nesse caso, todos os efeitos das sanções aplicadas à pessoa jurídica serão estendidos aos seus administradores e sócios com poderes de administração, a pessoa jurídica sucessora ou a empresa do mesmo ramo com relação de coligação ou controle, de fato ou de direito, com o sancionado, observados, em todos os casos, o contraditório, a ampla defesa e a obrigatoriedade de análise jurídica prévia (art. 160 da Lei nº 14.133, de 2021).

11.10 O Contratante deverá, no prazo máximo de 15 (quinze) dias úteis, contado da data de aplicação da sanção, informar e manter atualizados os dados relativos às sanções por ele aplicadas, para fins de publicidade no Cadastro Nacional de Empresas Inidôneas e Suspensas (Ceis) e no Cadastro Nacional de Empresas Punidas (Cnep), instituídos no âmbito do Poder Executivo Federal (Art. 161 da Lei nº 14.133, de 2021).

11.11 As sanções de impedimento de licitar e contratar e declaração de inidoneidade para licitar ou contratar são passíveis de reabilitação na forma do art. 163 da Lei nº 14.133, de 2021.

## **12. CLÁUSULA DÉCIMA SEGUNDA – EXTINÇÃO CONTRATUAL (art. 92, XIX)**

12.1 O contrato poderá ser extinto na forma, pelos motivos e com as consequências previstos nos artigos 137 a 139 e 155 a 163 da Lei nº 14.133, de 2021.

12.1.1 O Contratado reconhece desde já os direitos do Contratante nos casos de extinção por ato unilateral da Administração, prevista no artigo 138 da Lei nº 14.133, de 2021.

12.1.2. O contrato poderá ser extinto por algum dos motivos previstos no artigo 137 da Lei nº 14.133, de 2021, devendo a extinção ser formalmente motivada nos autos do processo, assegurados o contraditório e a ampla defesa.

12.1.3 A alteração social ou modificação da finalidade ou da estrutura da empresa não ensejará a extinção contratual se não restringir sua capacidade de concluir o contrato.

12.1.4 Se a operação societária de que trata a subdivisão acima implicar mudança em pessoa jurídica contratada, deverá ser formalizada alteração subjetiva por termo aditivo.

12.2 O termo de extinção, sempre que possível, será precedido da indicação de:

12.2.1 Balanço dos eventos contratuais já cumpridos ou parcialmente cumpridos;

12.2.2 Relação dos pagamentos já efetuados e ainda devidos;

12.2.3 Indenizações e multas.

12.3 A extinção do contrato não configura óbice para o reconhecimento de eventual desequilíbrio econômico-financeiro, hipótese em que será concedida indenização por meio de termo indenizatório (art. 131, caput, da Lei n.º 14.133, de 2021).

12.4 Se for constatada irregularidade no procedimento licitatório ou na execução contratual, caso não seja possível o saneamento, a decisão pelo Contratante sobre a suspensão da execução ou sobre a declaração de nulidade do contrato somente será adotada na hipótese em que se revelar medida de interesse público, observado o disposto nos artigos 147 a 149 da Lei nº 14.133, de 2021, conferindo-se ao Contratado oportunidade para prévia manifestação e participação na instrução.

### **13 CLÁUSULA DÉCIMA TERCEIRA – DOTAÇÃO ORÇAMENTÁRIA (art. 92, VIII)**

13.1. No presente exercício, as despesas decorrentes desta contratação correrão à conta de recursos específicos consignados no respectivo Orçamento do Estado, na dotação abaixo discriminada:

**13.1.1 Gestão/Unidade: 180169 (UASG 933749)**

**13.1.2 Fonte de Recursos: XXXXXXXXXXXXXXXXXXXX**

**13.1.3 Programa de Trabalho: XXXXXXXXXXXXXXXXXXXX**

**13.1.4 Elemento de Despesa: XXXXXXXX**

**13.1.5 Plano Interno: XXXXXXXXXXXX**

**13.1.6 Nota de Empenho: XXXXXXXXXXXX**

13.2 Quando a execução do contrato ultrapassar o presente exercício, a dotação relativa ao(s) exercício(s) financeiro(s) subsequente(s) será indicada após aprovação da Lei Orçamentária respectiva e liberação dos créditos correspondentes, mediante apostilamento.

### **14 CLÁUSULA DÉCIMA QUINTA – DOS CASOS OMISSOS (art. 92, III)**

14.1 Aplicam-se aos casos omissos as disposições contidas na Lei nº 14.133, de 2021, e disposições regulamentares pertinentes, e, subsidiariamente, as disposições contidas na Lei nº 8.078, de 1990 – Código de Defesa do Consumidor – e princípios gerais dos contratos.

### **15 CLÁUSULA DÉCIMA QUINTA – ALTERAÇÕES**

15.1 Eventuais alterações contratuais reger-se-ão pela disciplina dos arts. 124 e seguintes da Lei nº 14.133, de 2021.

15.2 O contratado é obrigado a aceitar, nas mesmas condições contratuais, os acréscimos ou supressões que se fizerem necessários no objeto, a critério exclusivo do contratante, até o limite de 25% (vinte e cinco por cento) do valor inicial atualizado do contrato.

15.3 Eventuais alterações contratuais deverão ser promovidas mediante celebração de termo aditivo, respeitadas as disposições da Lei nº 14.133, de 2021, admitindo-se que, nos casos de justificada necessidade de antecipação de seus efeitos, a formalização do aditivo ocorra no prazo máximo de 1 (um) mês (art. 132 da Lei nº 14.133, de 2021).

15.4 Caso haja alteração unilateral do contrato que aumente ou diminua os encargos do contratado, o equilíbrio econômico-financeiro inicial será restabelecido no mesmo termo aditivo.

15.5 Registros que não caracterizam alteração do contrato podem ser realizados por simples apostila, dispensada a celebração de termo aditivo, na forma do art. 136 da Lei nº 14.133, de 2021.

### **16 CLÁUSULA DÉCIMA SEXTA – PUBLICAÇÃO**

16.1 Incumbirá ao contratante divulgar o presente instrumento no Portal Nacional de Contratações Públicas (PNCP), na forma prevista no art. 94 da Lei 14.133, de 2021, bem como no respectivo sítio oficial na Internet, em atenção ao art. 91, *caput*, da Lei n.º 14.133, de 2021, e ao art. 8º, § 2º, da Lei n. 12.527, de 2011, c/c art. 22 do Decreto estadual nº 68.155, de 2023.

### **17 CLÁUSULA DÉCIMA OITAVA – FORO (art. 92, §1º)**

17.1 Fica eleito o Foro da Comarca da Capital do Estado de São Paulo para dirimir quaisquer questões que decorrerem deste Termo de Contrato, que não puderem ser resolvidas na esfera administrativa, conforme art. 92, § 1º, da Lei nº 14.133, de 2021.

E assim, por estarem as partes justas e contratadas, foi lavrado o presente instrumento em 01 (uma) via, que, lido e achado conforme pelo Contratado e pelo Contratante, vai por eles assinado para que produza todos os efeitos de Direito, sendo assinado também pelas testemunhas abaixo identificadas.

São Paulo, data da última assinatura eletrônica das partes.

**CONTRATANTE**

XXXXXXXXXXXXXXXXXXXXXXXXXXXX

DIRIGENTE UGE

**CONTRATADA**

XXXXXXXXXXXXXXXXXXXXXXXXXXXX

XXXXXXXXXXXXXXXXXXXXXXXXXXXX

**TESTEMUNHAS**

XXXXXXXXXXXXXXXXXXXXXXXXXXXX

XXXXXXXXXX PM

**TESTEMUNHAS**

XXXXXXXXXXXXXXXXXXXXXXXXXXXX

XXXXXXXXXX PM



# DIÁRIO OFICIAL DO ESTADO DE SÃO PAULO

Publicado na Edição de 2 de março de 2026 | Caderno Executivo | Seção Atos Normativos

## RESOLUÇÃO SSP-05/2026

Regulamenta a aplicação das sanções previstas na Lei Federal nº 14.133/2021, no âmbito da Secretaria da Segurança Pública.

O **SECRETÁRIO DA SEGURANÇA PÚBLICA**, no exercício de suas atribuições legais e regulamentares, e, considerando as significativas alterações introduzidas pela Lei Federal nº 14.133, de 1º de abril de 2021 (LLCA), às licitações e contratações públicas, bem como a necessidade de disciplinar a aplicação de sanções, nos termos dos artigos 155 a 163 desse diploma legal,

### RESOLVE:

#### CAPÍTULO I - DAS DISPOSIÇÕES INICIAIS

**Artigo 1º** - A aplicação de sanções aos licitantes e contratados, em decorrência de infrações cometidas em procedimentos licitatórios, em contratações administrativas e em outros ajustes regidos pela LLCA obedecerá ao disposto nesta Resolução.

**Artigo 2º** - São consideradas infrações para os fins desta Resolução:

- I - dar causa à inexecução parcial do contrato;
- II - dar causa à inexecução parcial do contrato que cause grave dano à Administração, ao funcionamento dos serviços públicos ou ao interesse coletivo;
- III - dar causa à inexecução total do contrato;
- IV - deixar de entregar a documentação exigida para o certame;
- V - não manter a proposta, salvo em decorrência de fato superveniente devidamente justificado;
- VI - não celebrar o contrato ou não entregar a documentação exigida para a contratação, quando convocado dentro do prazo de validade de sua proposta;
- VII - ensejar o retardamento da execução ou da entrega do objeto da licitação sem motivo justificado;
- VIII - apresentar declaração ou documentação falsa exigida para o certame ou prestar declaração falsa durante a licitação ou a execução do contrato;
- IX - fraudar a licitação ou praticar ato fraudulento na execução do contrato;
- X - comportar-se de modo inidôneo ou cometer fraude de qualquer natureza;
- XI - praticar atos ilícitos com vistas a frustrar os objetivos da licitação;

XII - praticar ato lesivo previsto no artigo 5º da Lei nº 12.846, de 1º de agosto de 2013.

**Artigo 3º** - As sanções administrativas aplicáveis são:

I - advertência;

II - multa;

III - impedimento de licitar e contratar com a Administração Pública Direta e Indireta do Estado de São Paulo, pelo prazo máximo de 3 (três) anos;

IV - declaração de inidoneidade para licitar ou contratar no âmbito da Administração Pública direta e indireta de todos os entes federativos, pelo prazo mínimo de 3 (três) e máximo de 6 (seis) anos.

**Artigo 4º** - Além das sanções previstas no artigo 3º desta Resolução, incidirá em multa de mora o contratado que der causa ao atraso injustificado na execução do contrato, na forma prevista em edital ou em contrato.

**Parágrafo único.** A aplicação de multa de mora não impedirá que a Administração a converta em compensatória e promova a extinção unilateral do contrato com a aplicação cumulada de outras sanções previstas nesta Resolução.

**Artigo 5º** - Na aplicação das sanções a que se refere o artigo 2º desta Resolução, serão considerados:

I - a natureza e a gravidade da infração cometida;

II - as peculiaridades do caso concreto;

III - as circunstâncias agravantes ou atenuantes;

IV - os danos à Administração que advierem da infração cometida;

V - a implantação ou o aperfeiçoamento de programa de integridade, conforme normas e orientações dos órgãos de controle.

**§1º** - São consideradas circunstâncias agravantes:

1 - a existência de registro do licitante ou contratado no E-Sanções ou na Relação de Apenados do TCESP, em vigência no momento do cometimento da infração, em decorrência de penalidade aplicada no âmbito da Secretaria da Segurança Pública, nos 12 (doze) meses anteriores ao fato ensejador da sanção;

2 - a desclassificação ou inabilitação por descumprimento das exigências do edital, quando for notória a impossibilidade de atendimento ao estabelecido;

3 - a inércia deliberada do licitante ou do contratado em face das diligências destinadas a esclarecer ou a complementar a instrução do processo licitatório ou o inadimplemento de obrigações contratuais;

4 - a falsidade de declaração, apresentada pelo licitante, de que é beneficiário de tratamento diferenciado concedido em legislação específica;

5 - a reincidência na infração;

6 - a imprescindibilidade do bem ou serviço contratado para o funcionamento de serviços públicos ou satisfação de necessidade coletiva.

**§ 2º** - São consideradas circunstâncias atenuantes:

**1** - a falha escusável do licitante ou contratado;

**2**- a apresentação de documentação que contenha vícios ou omissões para os quais não tenha contribuído o licitante ou o contratado e que não sejam de fácil identificação por estes últimos;

**3**- a juntada de documentação que, embora não tenha atendido às exigências do edital, foi encaminhada de forma equivocada, sem indício de má-fé;

**4** - a adoção de medidas destinadas a mitigar os efeitos danosos da conduta infracional.

**Artigo 6º** - Considera-se reincidência a repetição de conduta prevista no artigo 2º desta Resolução, sancionada por decisão administrativa irrecorrível.

**Parágrafo único** - Para efeito de reincidência, não prevalece a sanção anterior, se entre a data da decisão administrativa definitiva e aquela da prática posterior houver decorrido período superior a 5 (cinco) anos.

## **CAPÍTULO II - DAS SANÇÕES**

### **Seção I – Da Advertência**

**Artigo 7º** - A advertência será aplicada exclusivamente ao contratado que der causa à inexecução parcial do contrato, da qual não advenha grave dano à Administração, quando não se justificar a imposição de penalidade mais grave.

**Parágrafo único** - Será considerada inexecução parcial sem grave prejuízo à Administração aquela relacionada ao descumprimento de cláusulas contratuais, que não comprometa o cumprimento da execução contratual, bem como não cause dano ao interesse público.

### **Seção II – Da Multa prevista no inciso II do artigo 3º desta Resolução**

**Artigo 8º** - A multa prevista no inciso II do artigo 3º desta Resolução não poderá ser inferior a 0,5% (cinco décimos por cento) nem superior a 30% (trinta por cento) do valor do contrato licitado ou celebrado e poderá ser aplicada a todas as infrações tratadas por esta Resolução.

**Artigo 9º** - Em caso de inexecução parcial do ajuste será aplicada a multa prevista no inciso II do artigo 3º desta Resolução, na seguinte conformidade:

**I** - aquisição de bens, contratação de prestação de serviços não contínuos e obras e serviços de engenharia: de 10% (dez por cento) a 20% (vinte por cento) do valor total do contrato;

**II** - serviços e fornecimentos contínuos: de 10% (dez por cento) a 20% (vinte por cento) do valor anual do contrato;

**Artigo 10** – Em caso de inexecução total do ajuste será aplicada a multa prevista no inciso II do artigo 3º desta Resolução, na seguinte conformidade:

**I** - aquisição de bens, contratação de prestação de serviços não contínuos e obras e serviços de engenharia: de 20% (vinte por cento) a 30% (trinta por cento) do valor total do contrato;

**II** - serviços e fornecimentos contínuos: de 20% (vinte por cento) a 30% (trinta por cento) do valor anual do contrato.

**Artigo 11** – A multa prevista no inciso II do artigo 3º desta Resolução será aplicada nos termos e percentuais abaixo indicados:

**I** - deixar de entregar a documentação exigida para o certame: de 5% (cinco por cento) a 10% (dez por cento) sobre o valor total do contrato;

**II** - não manter a proposta, salvo em decorrência de fato superveniente devidamente justificado: de 10% (dez por cento) a 20% (vinte por cento) sobre o valor total do contrato;

**III** - não celebrar o contrato ou não entregar a documentação exigida para a contratação, quando convocado dentro do prazo de validade de sua proposta: de 20% (vinte por cento) a 30% (trinta por cento) sobre o valor total do contrato;

**IV** - apresentar declaração ou documentação falsa exigida para o certame ou prestar declaração falsa durante a licitação ou a execução do contrato: de 20% (vinte por cento) a 30% (trinta por cento) sobre o valor total do contrato;

**V** - fraudar a licitação ou praticar ato fraudulento na execução do contrato: de 20% (vinte por cento) a 30% (trinta por cento) sobre o valor total do contrato;

**VI** - comportar-se de modo inidôneo ou cometer fraude de qualquer natureza: de 20% (vinte por cento) a 30% (trinta por cento) sobre o valor total do contrato;

**VII** - praticar atos ilícitos visando a frustrar os objetivos da licitação: de 20% (vinte por cento) a 30% (trinta por cento) sobre o valor total do contrato;

**VIII** - praticar ato lesivo previsto no artigo 5º da Lei nº 12.846, de 1º de agosto de 2013: de 20% (vinte por cento) a 30% (trinta por cento) sobre o valor total do contrato.

**Artigo 12** - Nas hipóteses de inexecução parcial ou total do contrato, a autoridade competente deverá deliberar, formalmente, quanto à vantajosidade da manutenção do contrato vigente ou inaugurar, imediatamente, os procedimentos para a extinção do contrato.

### **Seção III – Da multa de mora prevista no artigo 4º desta Resolução**

**Artigo 13** - Em caso de atraso injustificado na execução do contrato será aplicada a multa de mora prevista no artigo 4º desta Resolução:

**I** - sobre o valor da parcela inadimplida;

**II** - a partir do primeiro dia útil seguinte ao término do prazo estipulado para cumprimento da obrigação.

**§1º**- A multa de mora prevista no *caput* deste artigo será:

**1** - no caso de aquisição de bens ou de prestação de serviços não contínuos:

a) 0,5% (meio por cento) ao dia, para atraso de até 60 (sessenta) dias;

b) após 60 (sessenta) dias, ficará caracterizada a inexecução parcial ou total do contrato, sem prejuízo de eventual extinção unilateral em prazo inferior, conforme o caso.

**2** - no caso de serviços e fornecimentos contínuos:

a) 0,5% (meio por cento) ao dia, para atraso de até 60 (sessenta) dias;

b) após 60 (sessenta) dias, ficará caracterizada a inexecução parcial ou total do contrato, conforme o caso, sem prejuízo de eventual extinção unilateral em prazo inferior, dadas as características do serviço prestado ou bem adquirido.

**3** - no caso de obras e serviços de engenharia:

a) 0,7% (sete décimos por cento) ao dia, para atraso de até 30 (trinta) dias;

b) 1% (um por cento) ao dia, para atraso de até 30 (trinta) dias, no caso de reincidência;

c) após 30 (trinta) dias, ficará caracterizada a inexecução parcial ou total do contrato, conforme o caso, sem prejuízo de eventual extinção unilateral em prazo inferior, dadas as características do serviço prestado.

**§ 2º** - Os prazos referidos nos itens 1 a 3 do §1º deste artigo serão contados em dias corridos.

**§ 3º** - A multa de mora poderá:

**1** - ser convertida na multa sancionatória prevista no inciso II do artigo 3º desta Resolução;

**2** - ser aplicada em conjunto com as demais sanções previstas nesta Resolução;

**3** - ensejar a extinção unilateral do contrato.

#### **Seção IV – Do Impedimento de Licitar e Contratar**

**Artigo 14** - A sanção de impedimento de licitar e contratar com a Administração Pública Direta e Indireta do Estado de São Paulo, será aplicada ao contratado ou licitante pelas infrações nos termos abaixo, quando não se justificar a imposição de declaração de inidoneidade, pelos seguintes prazos, respeitado o prazo máximo de 3 (três) anos:

**I** - de 3 (três) meses a 9 (nove) meses pela conduta de deixar de entregar a documentação exigida para o certame;

**II** - de 6 (seis) meses a 18 (dezoito) meses pela conduta de:

a) não manter a proposta, salvo em decorrência de fato superveniente devidamente justificado;

b) não celebrar o contrato ou não entregar a documentação exigida para a contratação, quando convocado dentro do prazo de validade de sua proposta;

c) retardamento da execução ou da entrega do objeto da licitação sem motivo justificado;

**III** - de 12 (doze) meses a 3 (três) anos, pela conduta de dar causa à inexecução parcial do contrato que cause grave dano à Administração, ao funcionamento dos serviços públicos ou ao interesse coletivo;

**IV** - de 2 (dois) anos a 3 (três) anos, pela conduta de dar causa à inexecução total do contrato.

#### **Seção V – Da Declaração de Inidoneidade para Licitar ou Contratar**

**Artigo 15** - A declaração de inidoneidade para licitar ou contratar no âmbito da Administração Pública direta e indireta de todos os entes federativos será aplicada ao contratado ou licitante pelas infrações nos termos abaixo, pelos seguintes prazos, devendo ser observado o prazo mínimo de 3 (três) anos e máximo de 6 (seis) anos:

**I** - de 3 (três) anos a 5 (cinco) anos, pela conduta de praticar atos ilícitos com vistas a frustrar os objetivos da licitação;

**II - de 4 (quatro) anos a 6 (seis) anos pela conduta de:**

- a) apresentar declaração ou documentação falsa exigida para o certame ou prestar declaração falsa durante a licitação ou a execução do contrato;
- b) fraudar a licitação ou praticar ato fraudulento na execução do contrato;
- c) comportar-se de modo inidôneo ou cometer fraude de qualquer natureza;
- d) praticar ato lesivo previsto no artigo 5º da Lei nº 12.846, de 1º de agosto de 2013.

**Parágrafo único** - A sanção prevista no *caput* será aplicada quando justificada a imposição de penalidade mais grave pela prática das seguintes condutas, pelos seguintes prazos:

**I - de 3 (três) anos a 5 (cinco) anos pela conduta de:**

- a) dar causa à inexecução parcial do contrato que cause grave dano à Administração, ao funcionamento dos serviços públicos ou ao interesse coletivo;
- b) deixar de entregar a documentação exigida para o certame;
- c) não manter a proposta, salvo em decorrência de fato superveniente devidamente justificado;
- d) não celebrar o contrato ou não entregar a documentação exigida para a contratação, quando convocado dentro do prazo de validade de sua proposta;
- e) ensejar o retardamento da execução ou da entrega do objeto da licitação sem motivo justificado.

**II - de 4 (quatro) anos a 6 (seis) anos, pela conduta de dar causa à inexecução total do contrato;**

### **CAPÍTULO III - DAS COMPETÊNCIAS**

**Artigo 16** - O Dirigente da Unidade Gestora Executora (UGE) será competente para:

**I - instaurar os processos sancionatórios e de responsabilização;**

**II - aplicar as sanções de advertência e multa nos casos de inexecução parcial do contrato que não resulte em grave dano à Administração, quando não se justificar a imposição de penalidade mais grave;**

**III - aplicar as sanções decorrentes de infrações no procedimento licitatório para constituição de Sistema de Registro de Preços, do descumprimento do pactuado na ata de registro de preço, em relação à sua demanda registrada, ou do descumprimento das obrigações contratuais, em relação às suas próprias contratações;**

**IV - aplicar as penalidades decorrentes do descumprimento do pactuado na ata de registro de preço, na condição de órgão participante, em relação à sua demanda registrada, ou do descumprimento das obrigações contratuais, em relação às suas próprias contratações.**

**Parágrafo único** - Os atos previstos neste artigo serão formalizados mediante despacho motivado, com a devida indicação dos fundamentos fáticos e jurídicos.

**Artigo 17** - O Dirigente da Unidade Orçamentária (UO) será competente para aplicar:

**I - sanção de multa pelas seguintes condutas:**

- a) dar causa à inexecução parcial do contrato que cause grave dano à Administração, ao funcionamento dos serviços públicos ou ao interesse coletivo;
- b) dar causa à inexecução total do contrato;
- c) deixar de entregar a documentação exigida para o certame;
- d) não manter a proposta, salvo em decorrência de fato superveniente devidamente justificado;
- e) não celebrar o contrato ou não entregar a documentação exigida para a contratação, quando convocado dentro do prazo de validade de sua proposta;
- f) ensejar o retardamento da execução ou da entrega do objeto da licitação sem motivo justificado;
- g) apresentar declaração ou documentação falsa exigida para o certame ou prestar declaração falsa durante a licitação ou a execução do contrato;
- h) fraudar a licitação ou praticar ato fraudulento na execução do contrato;
- i) comportar-se de modo inidôneo ou cometer fraude de qualquer natureza;
- j) praticar atos ilícitos com vistas a frustrar os objetivos da licitação;
- k) praticar ato lesivo previsto no artigo 5º da Lei nº 12.846, de 1º de agosto de 2013.

**II - a sanção de impedimento de licitar e contratar pelas seguintes condutas:**

- a) dar causa à inexecução parcial do contrato que cause grave dano à Administração, ao funcionamento dos serviços públicos ou ao interesse coletivo;
- b) dar causa à inexecução total do contrato;
- c) deixar de entregar a documentação exigida para o certame;
- d) não manter a proposta, salvo em decorrência de fato superveniente devidamente justificado;
- e) não celebrar o contrato ou não entregar a documentação exigida para a contratação, quando convocado dentro do prazo de validade de sua proposta;
- f) ensejar o retardamento da execução ou da entrega do objeto da licitação sem motivo justificado.

**Artigo 18** - Compete exclusivamente ao Secretário de Segurança Pública a aplicação da sanção de declaração de inidoneidade para licitar ou contratar, prevista no artigo 15 desta resolução, que será precedida de análise pelo órgão jurídico da Pasta.

## **CAPÍTULO IV - DA APURAÇÃO DE INFRAÇÕES E APLICAÇÃO DE SANÇÕES ADMINISTRATIVAS**

### **Seção I - Das espécies de processo para aplicação das sanções**

**Artigo 19** - A aplicação das sanções objeto desta Resolução obedecerá ao seguinte:

**I** - para as sanções previstas nos incisos I a II do artigo 3º, desta Resolução e para a multa de mora será instaurado processo sancionatório;

**II** - para as sanções previstas nos incisos III e IV, do artigo 3º, desta Resolução, será instaurado processo de responsabilização, a ser conduzido por comissão composta de 2 (dois) ou

mais servidores estáveis.

**§1º** - O processo sancionatório e o processo de responsabilização terão início com o registro da infração.

**§2º** - O processo sancionatório e o processo de responsabilização deverão ser instaurados junto ao SEI/SP - Sistema Eletrônico de Informações do Estado de São Paulo - nos termos do Decreto nº 67.641, de 10 de abril de 2023, e ser relacionados, apensados ou anexados ao processo principal, de forma que a consulta a ambos possa ser simultânea.

**§3º** - O processo sancionatório e o processo de responsabilização deverão ser instruídos com as peças extraídas do processo principal identificadas individualmente, evitando a reunião de vários documentos em um único arquivo.

**§4º** - Com o início do processo sancionatório ou do processo de responsabilização, deverão ser notificados os emitentes das garantias que houver.

## **Seção II - Do registro da infração**

**Artigo 20** - Constatada a prática das infrações previstas nesta Resolução, no transcorrer do procedimento licitatório ou durante a execução do contrato, o fato deverá ser relatado formalmente ao Dirigente da UGE para que exerça o controle preventivo e delibere sobre o prosseguimento.

**§1º** - O relato formal da infração constitui um dever do agente público que tomar conhecimento do fato.

**§ 2º** - O relato formal da infração deverá conter os seguintes elementos:

- 1 - descrição da conduta irregular praticada pelo licitante ou contratado;
- 2 - motivação do ato, com enquadramento da situação fática às infrações previstas nesta Resolução;
- 3 - memorial de cálculo da multa, com base nesta Resolução;
- 4 - proposta de aplicação das sanções, nos termos desta Resolução.

**§ 3º** - O relato formal da infração será lavrado em documento digital, por meio do SEI/SP ou outro que venha a substituí-lo.

**§ 4º** - Compete:

1 - ao agente de contratação, bem como ao presidente da comissão de contratação, conforme o caso, o relato formal da infração cometida durante a licitação.

2 - ao gestor e a qualquer fiscal do contrato o relato formal da infração cometida durante a execução contratual.

**§ 5º** - Em sendo o relato formal da infração lavrado pelo fiscal do contrato, este deverá ser remetido preliminarmente ao gestor do contrato, para que exerça o controle preventivo do ato.

## **Seção III - Do processo sancionatório para aplicação de advertência**

**Artigo 21** - À vista de relato formal sobre inexecução parcial do contrato, sem grave dano à Administração, o dirigente da UGE determinará, mediante despacho fundamentado, a abertura do processo sancionatório para aplicação de advertência.

**§ 1º** - O despacho fundamentado consistirá na conferência e aprovação da aplicação da sanção.

**§2º** - Após seu despacho fundamentado o Dirigente de UGE encaminhará os autos ao gestor do contrato, para que intime o interessado para apresentar defesa no prazo de 15 (quinze) dias úteis, contados da data do recebimento da intimação.

**§ 3º** - Expirado o prazo para manifestação do interessado, a autoridade competente proferirá decisão fundamentada.

#### **Seção IV - Do processo sancionatório para aplicação da multa prevista no artigo 2º, inciso II desta Resolução e da multa de mora prevista no 3º desta Resolução**

**Artigo 22** - À vista de relato formal sobre a prática de infração sujeita à multa ou à multa de mora, o Dirigente da UGE determinará, mediante despacho fundamentado, a abertura do processo sancionatório.

**§1º** - O despacho fundamentado consistirá na conferência e aprovação da aplicação da multa proposta no relato formal.

**§2º** - Após seu despacho fundamentado o Dirigente de UGE encaminhará os autos ao gestor do contrato, para que intime o interessado para apresentar defesa no prazo de 15 (quinze) dias úteis, contados da data do recebimento da intimação.

**§3º** - Expirado o prazo para manifestação do interessado, a autoridade competente proferirá decisão fundamentada.

**§4º** - Mantida a aplicação da penalidade, o interessado deverá ser intimado para ciência e, se for o caso, para pagamento da multa, no prazo de 15 (quinze) dias úteis, contado da data de sua intimação para o recolhimento, devendo comprová-lo nos autos do processo sancionatório.

#### **Seção V - Do processo de responsabilização para aplicação das penalidades de impedimento de licitar e contratar e declaração de inidoneidade para licitar ou contratar.**

**Artigo 23** - À vista de relato formal sobre a prática de infração sujeita às penalidades de impedimento de licitar e contratar e declaração de inidoneidade para licitar ou contratar, o Dirigente da UGE determinará, mediante despacho fundamentado, a abertura do processo de responsabilização, nos termos do artigo 19, inciso II desta Resolução.

**§1º** - O despacho fundamentado consistirá:

- 1 - Na conferência da penalidade proposta no relato formal;
- 2 - Na constituição de comissão composta de 2 (dois) ou mais servidores estáveis, de acordo com o artigo 19, inciso II desta Resolução.

**§2º** - A comissão referida no inciso II do §1º deste artigo:

- 1 - avaliará fatos e circunstâncias conhecidos;
- 2 - intimará o interessado para, no prazo de 15 (quinze) dias úteis contados da intimação, apresentar defesa escrita e especificar as provas que pretenda produzir.

3 - notificará os emitentes das garantias exigidas no contrato sobre o início do processo de responsabilização para apuração de descumprimento de cláusulas contratuais, nos termos do artigo 137, § 4º, da LLCA.

**Artigo 24** - Se estiverem presentes indícios que recomendem, desde logo, a rescisão unilateral do contrato, deverá o interessado ser intimado de ambas as consequências da infração constatada.

**Artigo 25** - Na hipótese de deferimento de pedido de produção de novas provas ou de juntada de provas julgadas indispensáveis pela comissão, o interessado poderá apresentar alegações finais, no prazo de 15 (quinze) dias úteis, contados da data da intimação.

**Artigo 26** - Serão indeferidas pela comissão, mediante decisão fundamentada, provas ilícitas, impertinentes, desnecessárias, protelatórias ou intempestivas.

**Artigo 27** - Finalizada a produção de provas ou expirado o prazo para alegações finais, a comissão elaborará relatório pormenorizado dos fatos no prazo máximo de 15 (quinze) dias úteis.

**Artigo 28** - Os processos de responsabilização deverão ser remetidos, após o término da fase de instrução, à autoridade competente para fins de avaliação da regularidade do seu processamento.

**Parágrafo único** - Constatada a regularidade, a autoridade competente proferirá decisão, salvo nos casos de declaração de inidoneidade para licitar ou contratar, hipótese em que os autos serão remetidos ao órgão de assessoramento jurídico preliminarmente à decisão do Titular da Pasta.

#### **Seção VI - Dos recursos**

**Artigo 29** - Da decisão que aplicar as sanções de advertência, multa, multa de mora e impedimento de licitar e contratar, caberá recurso, no prazo de 15 (quinze) dias úteis, a contar da intimação.

**Parágrafo único** - O recurso deverá ser dirigido à autoridade que tiver proferido a decisão recorrida que, se não a reconsiderar no prazo de 5 (cinco) dias úteis, encaminhará o recurso com sua motivação à autoridade superior, que deverá proferir sua decisão no prazo máximo de 20 (vinte) dias úteis contados do recebimento dos autos.

**Artigo 30** - Da decisão que aplicar a sanção de inidoneidade para licitar e contratar, caberá apenas pedido de reconsideração, que deverá ser apresentado no prazo de 15 (quinze) dias úteis, contados da data da intimação, e decidido no prazo máximo de 20 (vinte) dias úteis, contados do seu recebimento pela autoridade competente.

**Artigo 31** - O recurso e o pedido de reconsideração suspenderão o ato ou a decisão recorrida, até que sobrevenha decisão final da autoridade competente.

**Artigo 32** - Na elaboração de suas decisões, a autoridade competente será auxiliada pelo órgão de assessoramento jurídico, que deverá dirimir dúvidas e subsidiá-la com as informações necessárias.

#### **Seção VII - Das intimações**

**Artigo 33** - A intimação dos atos previstos nesta Resolução será feita ao preposto ou ao representante legal do interessado, conforme o caso, mediante mensagem eletrônica formal por meio do SEI/SP ao endereço de e-mail registrado no Sistema de Cadastramento Unificado de Fornecedores (SICAF).

**Parágrafo único** - Resultando infrutífera a intimação a que refere o *caput* deste artigo, será esta efetuada por meio de publicação no Diário Oficial do Estado de São Paulo.

## **CAPÍTULO V - DAS DISPOSIÇÕES FINAIS**

**Artigo 34** - A imposição das sanções previstas nesta Resolução não impede a propositura de ação judicial visando à reparação integral do dano causado.

**Artigo 35** - Se a multa aplicada e as indenizações cabíveis forem superiores ao valor de pagamento eventualmente devido pela Administração ao contratado, além da perda desse valor, a diferença será descontada da garantia prestada ou será cobrada judicialmente.

**Artigo 36** - Aplica-se na contagem dos prazos previstos nesta Resolução o disposto no artigo 183 da LLCA.

**Artigo 37** - A prescrição ocorrerá em 5 (cinco) anos, contados da ciência da infração pela Administração, e será:

I - interrompida pela instauração do processo de responsabilização a que se refere o *caput*

deste artigo;

II - suspensão pela celebração de acordo de leniência previsto na Lei nº 12.846, de 1º de agosto de 2013;

III - suspensão por decisão judicial que inviabilize a conclusão da apuração administrativa.

**Artigo 38** - Os atos previstos como infrações administrativas na LLCA ou em outras leis de licitações e contratos da Administração Pública que também sejam tipificados como atos lesivos na Lei Federal nº 12.846, de 1º de agosto de 2013, serão apurados e julgados conjuntamente, nos mesmos autos, observados o rito procedimental e a autoridade competente definidos na referida lei.

**Artigo 39** - A personalidade jurídica poderá ser desconsiderada sempre que utilizada com abuso do direito para facilitar, encobrir ou dissimular a prática dos atos ilícitos previstos na LLCA ou para provocar confusão patrimonial, e, nesse caso, todos os efeitos das sanções aplicadas à pessoa jurídica serão estendidos aos seus administradores e sócios com poderes de administração, a pessoa jurídica sucessora ou a empresa do mesmo ramo com relação de coligação ou controle, de fato ou de direito, com o sancionado, observados, em todos os casos, o contraditório, a ampla defesa e a obrigatoriedade de análise jurídica prévia.

**Artigo 40** - Esta Resolução deverá integrar, obrigatoriamente, como anexo, os instrumentos convocatórios de licitação, os contratos e os instrumentos equivalentes, inclusive nas hipóteses de dispensa ou inexigibilidade de licitação.

**Artigo 41** - Esta Resolução entrará em vigor na data de sua publicação, produzindo efeitos em relação aos certames e contratos regidos pela Lei Federal nº 14.133/2021.

**OSVALDO NICO GONÇALVES**

Secretário da Segurança Pública



www.policiamilitar.sp.gov.br  
cmitecint@policiamilitar.sp.gov.br

SECRETARIA DA SEGURANÇA PÚBLICA  
POLÍCIA MILITAR DO ESTADO DE SÃO PAULO  
CENTRO DE MATERIAL DE INTENDÊNCIA - UGE 180.169 - UASG 933749  
SETOR DE DESENVOLVIMENTO E PESQUISA DE INTENDÊNCIA

**PLANILHA DE PESQUISA DE PREÇOS**

**Nº do Processo:** SEI 057.00290360/2026-67

**Objeto Pesquisado:** Material de Consumo do tipo: FIEL RETRÁTIL

	SOLUÇÃO	CATMAT	VALOR UNIT.	QTD TOTAL	VALOR TOTAL	FONTE
1	FIEL RETRÁTIL	601993	R\$ 29,9000	3.000	R\$ 89.700,00	Relatório de Pesquisa de Preços - site: compras.gov.br
				<b>3.000</b>	<b>R\$ 89.700,00</b>	

São Paulo, assinado eletronicamente

TOTAL	QTD	VALOR TOTAL
	3.000	R\$ 89.700,00

HELLEN EVELIN MEDEIROS RIBEIRO

1º Ten PM Ch Set Des Pesq Int

# Relatório de pesquisa de preço

## Relatório Detalhado

Relatório emitido em 12/06/2026 15:49

### Informações básicas

<b>Número da Pesquisa</b>	<b>UASG</b>	<b>Status</b>	<b>Editado por</b>
39/2026	933749	Concluída	RODRIGO DA SILVA ANDREASSI

**Título:** FIEL RETRÁTIL

**Observações:**

**Total de itens cotados:** 1      **Valor total da pesquisa de preços:** R\$ 89.700,0000

### Itens cotados

Item: 1

Descrição do item	Unidade de Fornecimento	Quantidade	
601993 - Fardamento / Acessório Tipo: Fiél , Material: Nylon Injetado , Tamanho: 90cm E 110cm. M	Unidade	3000	
<b>Consolidação dos preços cotados</b>			
<a href="#">Menor Preço</a>	<a href="#">Média</a>	<input checked="" type="radio"/> <a href="#">Mediana</a>	<a href="#">Coeficiente de Variação: 10,9759%</a>
R\$ 24,0000	R\$ 29,7560	R\$ 29,9000	<a href="#">Desvio Padrão: 3,2660</a>
<b>Método de cálculo adotado:</b> Mediana			<a href="#">Maior Preço: R\$ 33,8000</a>

Filtro Aplicado  
**Período:** 12 Meses

Nº	Inciso	Nome	Quantidade	Unidade	Preço unitário	Data	Compõe
1	I	COMANDO DA MARINHA - Compras. gov.br	50	Unidade	R\$ 33,8000	06/05/2026	Sim

#### Id da Compra

#### Comprado em

#### Nº do Item

#### Objeto da Compra

74205006000912026

06/05/2026

1

Fiel ESPIRAL em nylon super resistente na cor verde, grampo de fixação em aço, nylon espiral de alta tenacidade, estica de 30cm até 1,4 M; - super resistente, sistema de regulagem para cinto, conforme Termo de Referência.

#### Esfera

Federal

#### UASG

742050

#### Nome UASG

CENTRO DE INTENDÊNCIA TECNO.DA MARINHA SP

#### Forma

SISPP

#### Fornecedor

49.280.792 YASMIN DE SOUZA ALBUQUERQUE

#### Ni Fornecedor

49.280.792/0001-94

#### Marca/modelo

tr

#### Modalidade

Dispensa

#### Índice e Valor

-

#### Ata

-

#### Edital

-

#### Compra

[Acesse a compra](#)

#### Critério Julgamento Item

Menor Preço

#### Locais de Entrega

#### UF / Município

SP/São Paulo

#### Logradouro

Avenida Professor Lineu Prestes

#### CEP

05508000

#### Quantidade

50

Nº	Inciso	Nome	Quantidade	Unidade	Preço unitário	Data	Compõe
2	I	COMANDO DA MARINHA - Compras. gov.br	4	Unidade	R\$ 52,5800	21/04/2026	Não

#### Id da Compra

79117006001022026

#### Comprado em

21/04/2026

#### Nº do Item

2

#### Objeto da Compra

Aquisição de coldre rígido, fiel verde retrátil e cinto tático militar.

#### Esfera

Federal

#### UASG

791170

#### Nome UASG

GRUPO AÉREO NAVAL DE MANUTENÇÃO

#### Forma

SISPP

#### Fornecedor

ABM FARDAMENTOS E ARTIGOS MILITARES LTDA

#### Ni Fornecedor

25.044.856/0001-90

#### Marca/modelo

invictus

#### Modalidade

Dispensa

#### Índice e Valor

-

#### Ata

-

#### Edital

-

#### Compra

[Acesse a compra](#)

#### Critério Julgamento Item

Menor Preço

#### Locais de Entrega

#### UF / Município

RJ/São Pedro da Aldeia

#### Logradouro

Rua Comandante Ituriel

#### CEP

28944054

#### Quantidade

4

Nº	Inciso	Nome	Quantidade	Unidade	Preço unitário	Data	Compõe
3	I	ESP-SECRETARIA ADMINISTRACAO PENITENCIARIA - Compras.gov.br	26	Unidade	R\$ 31,6800	29/03/2026	Sim

**Id da Compra****Comprado em N° do Item****Objeto da Compra**

A presente demanda visa à aquisição de fardamento operacional e acessórios específicos para os integrantes do Corpo de Intervenção Rápida (CIR) desta unidade prisional. A necessidade fundamenta-se na natureza das atividades desempenhadas por esta célula, que atua em situações de alto risco, intervenções táticas, contenção de distúrbios e escoltas de alta periculosidade. O uso de uniforme adequado e padronizado é imprescindível para a identificação imediata dos operadores durante as crises, garantindo a organização tática e a segurança tanto dos servidores quanto da população carcerária, ao estabelecer uma linha clara de autoridade e prontidão operacional. A aquisição de itens de vestuário e acessórios de alta resistência justifica-se pela exigência física das missões do CIR. O fardamento atual sofre desgaste acelerado devido aos treinamentos constantes e às intervenções em ambientes confinados, tornando necessária a reposição para assegurar a integridade física do Agente de Segurança Penitenciária. Além da proteção individual, o fardamento tático atua como fator de dissuasão e disciplina dentro do ambiente prisional, sendo elemento essencial da identidade institucional do grupo de elite da unidade, conforme as diretrizes da Secretaria de Administração Penitenciária. Pelo exposto, a atuação do Centro de Segurança e Disciplina ao solicitar este material pauta-se no princípio da eficiência e na manutenção da ordem interna. A carência de uniformes e acessórios adequados compromete a capacidade de resposta da unidade em eventos críticos e prejudica a imagem institucional da força de intervenção. Portanto, a aquisição é medida urgente e necessária para dotar a célula do CIR com os meios materiais adequados para o exercício de suas funções precípuas de segurança, disciplina e preservação da ordem pública no sistema prisional.

38026206000212026

29/03/2026

24

**Esfera**

Estadual

**UASG**

380262

**Nome UASG**

ESP-C.P.P. "DR. WALTER ERWIN HOFFGEN" P. FELIZ

**Forma**

SISPP

**Fornecedor**

KR COMERCIO E REPRESENTACOES LTDA

**Ni Fornecedor**

55.416.530/0001-07

**Marca/modelo**

vsa

**Modalidade**

Dispensa

**Índice e Valor**

-

**Ata**

-

**Editais**

-

**Compra**[Acesse a compra](#)**Critério Julgamento Item**

Menor Preço

**Locais de Entrega**

<b>UF / Município</b>	<b>Logradouro</b>	<b>CEP</b>	<b>Quantidade</b>
SP/Porto Feliz	Estrada Vicinal Porto Feliz - Rafard Km 05	18543900	26

Nº	Inciso	Nome	Quantidade	Unidade	Preço unitário	Data	Compõe
4	I	COMANDO DO EXERCITO - Compras.gov.br	70	Unidade	R\$ 29,4000	24/02/2026	Sim

<b>Id da Compra</b>	<b>Comprado em</b>	<b>Nº do Item</b>	<b>Objeto da Compra</b>
16002605900302025	24/02/2026	29	Objeto: Pregão Eletrônico - Aquisição de material de manobra e patrulhamento para atender asnecessidades da 22ª Brigada de Infantaria de Selva e Organizações Militares Vinculadas.

<b>Esfera</b>	<b>UASG</b>	<b>Nome UASG</b>	<b>Forma</b>
Federal	160026	COMANDO DA 22ª BRIGADA DE INFANTARIA DE SELVA	SISRP

<b>Fornecedor</b>	<b>Ni Fornecedor</b>	<b>Marca/modelo</b>	<b>Modalidade</b>
RESERVA SOLUCOES EM EQUIPAMENTOS TATICOS LTDA	59.012.539 /0001-03	FIEL RETRATIL	Pregão

<b>Índice e Valor</b>	<b>Ata</b>	<b>Editais</b>	<b>Compra</b>
-	<a href="#">Acesse a Ata</a>	<a href="#">Acesse o Edital</a>	<a href="#">Acesse a compra</a>

**Critério Julgamento Item**

Menor Preço

Nº	Inciso	Nome	Quantidade	Unidade	Preço unitário	Data	Compõe
5	I	ESP-SECRETARIA ADMINISTRACAO PENITENCIARIA - Compras.gov.br	42	Unidade	R\$ 29,9000	12/11/2025	Sim

<b>Id da Compra</b>	<b>Comprado em</b>	<b>Nº do Item</b>	<b>Objeto da Compra</b>
38022805900262025	12/11/2025	38	Objeto: Pregão Eletrônico - Aquisição de material de consumo

<b>Esfera</b>	<b>UASG</b>	<b>Nome UASG</b>	<b>Forma</b>
Estadual	380228	ESP-PENIT. JOAO A. PANUCCI DE MARABA PTA	SISPP

<b>Fornecedor</b>	<b>Ni Fornecedor</b>	<b>Marca/modelo</b>	<b>Modalidade</b>
VIVIAN MARA MARCONDES & CIA LTDA	08.827.377/0001-20	QRU BRASIL	Pregão

<b>Índice e Valor</b>	<b>Ata</b>	<b>Editais</b>	<b>Compra</b>
-	-	<a href="#">Acesse o Edital</a>	<a href="#">Acesse a compra</a>

**Critério Julgamento Item**

Menor Preço

Nº	Inciso	Nome	Quantidade	Unidade	Preço unitário	Data	Compõe
6	I	COMANDO DA MARINHA - Compras.gov.br	20	Unidade	R\$ 39,5000	11/11/2025	Não

#### Id da Compra

#### Comprado em

#### Nº do Item

#### Objeto da Compra

73105006001092025

11/11/2025

2

Aquisição de equipamento tático (intercomunicadores de capacetes para motociclistas, fiador para pistola, porta carregador duplo para pistola, colar cervical e kit adaptador (speed e de cintura)), usado por militares do Pelotão de Motociclistas do Batalhão de Polícia de Fuzileiros Navais.

#### Esfera

Federal

#### UASG

731050

#### Nome UASG

BATALHAO NAVAL

#### Forma

SISPP

#### Fornecedor

KR COMERCIO E REPRESENTACOES LTDA

#### Ni Fornecedor

55.416.530/0001-07

#### Marca/modelo

belica/vsa

#### Modalidade

Dispensa

#### Índice e Valor

-

#### Ata

-

#### Edital

-

#### Compra

[Acesse a compra](#)

#### Critério Julgamento Item

Menor Preço

#### Locais de Entrega

#### UF / Município

RJ/Rio de Janeiro

#### Logradouro

Praça Barão Ladário

#### CEP

20091000

#### Quantidade

20

Nº	Inciso	Nome	Quantidade	Unidade	Preço unitário	Data	Compõe
7	I	COMANDO DA AERONÁUTICA - Compras.gov.br	480	Unidade	R\$ 24,0000	07/11/2025	Sim

#### Id da Compra

#### Comprado em

#### Nº do Item

#### Objeto da Compra

12062805901122025

07/11/2025

23

Objeto: Pregão Eletrônico - Aquisição de Material de Consumo do tipo Bandeiras, Insignias, Fardamentos e Acessórios nos , termos da tabelaabaixo, conforme condições e exigências estabelecidas neste instrumento

#### Esfera

Federal

#### UASG

120628

#### Nome UASG

GRUPAMENTO DE APOIO DE BELÉM

#### Forma

SISRP

#### Fornecedor

SUPER ESTAMPAS SERVICOS E COMERCIO LTDA

#### Ni Fornecedor

51.111.135/0001-65

#### Marca/modelo

PROD PRÓPRIA

#### Modalidade

Pregão

#### Índice e Valor

-

#### Ata

[Acesse a Ata](#)

#### Edital

[Acesse o Edital](#)

#### Compra

[Acesse a compra](#)

#### Critério Julgamento Item

Menor Preço

Nº	Inciso	Nome	Quantidade	Unidade	Preço unitário	Data	Compõe
8	I	COMANDO DO EXERCITO - Compras.gov.br	10	Unidade	R\$ 85,0000	24/10/2025	Não

Id da Compra	Comprado em	Nº do Item	Objeto da Compra
16024905900182025	24/10/2025	79	Objeto: Pregão Eletrônico - Aquisição de Fardamento e Peças Especiais
Esfera	UASG	Nome UASG	Forma
Federal	160249	ACADEMIA MILITAR DAS AGULHAS NEGRAS /RJ	SISRP
Fornecedor	Ni Fornecedor	Marca/modelo	Modalidade
ALFAIATARIA SAO LUCAS DO GESA LTDA	02.235.079/0001-65	EB	Pregão
Índice e Valor	Ata	Edital	Compra
-	<a href="#">Acesse a Ata</a>	<a href="#">Acesse o Edital</a>	<a href="#">Acesse a compra</a>

#### Critério Julgamento Item

Menor Preço

Nº	Inciso	Nome	Quantidade	Unidade	Preço unitário	Data	Compõe
9	I	COMANDO DA AERONÁUTICA - Compras.gov.br	60	Unidade	R\$ 20,4000	01/10/2025	Não

Id da Compra	Comprado em	Nº do Item	Objeto da Compra
12063805900032025	01/10/2025	17	Objeto: Pregão Eletrônico - Aquisição de material de material táctico-operacional, de policiamento, que será empregado no atendimento aos militares da Base Aérea de Campo Grande (BACG).
Esfera	UASG	Nome UASG	Forma
Federal	120638	BASE AÉREA DE CAMPOGRANDE	SISRP
Fornecedor	Ni Fornecedor	Marca/modelo	Modalidade
ARMA DEFENSE IMPORTACAO E EXPORTACAO LTDA	41.406.069/0001-05	TÁTICOS ARMA	Pregão
Índice e Valor	Ata	Edital	Compra
-	<a href="#">Acesse a Ata</a>	<a href="#">Acesse o Edital</a>	<a href="#">Acesse a compra</a>

#### Critério Julgamento Item

Menor Preço

Nº	Inciso	Nome	Quantidade	Unidade	Preço unitário	Data	Compõe
10	I	COMANDO DA MARINHA - Compras. gov.br	20	Unidade	R\$ 20,9000	23/09/2025	Não

#### Id da Compra

78770006001362025

#### Comprado em

23/09/2025

#### Nº do Item

2

#### Objeto da Compra

Aquisição dos itens acessórios à segurança orgânica, visando atender às necessidades da Escoteria de armamentos do Hospital Naval de Brasília.

#### Esfera

Federal

#### UASG

787700

#### Nome UASG

HOSPITAL NAVAL DE BRASILIA

#### Forma

SISPP

#### Fornecedor

ARMA DEFENSE IMPORTACAO E EXPORTACAO LTDA

#### Ni Fornecedor

41.406.069/0001-05

#### Marca/modelo

NA

#### Modalidade

Dispensa

#### Índice e Valor

-

#### Ata

-

#### Edital

-

#### Compra

[Acesse a compra](#)

#### Critério Julgamento Item

Sem critério de julgamento

#### Locais de Entrega

#### UF / Município

DF/Brasília

#### Logradouro

SEPS 711/911

#### CEP

70390115

#### Quantidade

20

Nº	Inciso	Nome	Quantidade	Unidade	Preço unitário	Data	Compõe
11	I	COMANDO DO EXERCITO - Compras. gov.br	60	Unidade	R\$ 22,4000	09/09/2025	Não

#### Id da Compra

16020905900212025

#### Comprado em

09/09/2025

#### Nº do Item

37

#### Objeto da Compra

Objeto: Pregão Eletrônico - Registro de preços para aquisição de materiais para instrução e operações militares

#### Esfera

Federal

#### UASG

160209

#### Nome UASG

15ª BRIGADA DE INFANTARIA MECANIZADA

#### Forma

SISRP

#### Fornecedor

ARMA DEFENSE IMPORTACAO E EXPORTACAO LTDA

#### Ni Fornecedor

41.406.069/0001-05

#### Marca/modelo

TÁTICOS ARMA

#### Modalidade

Pregão

#### Índice e Valor

-

#### Ata

[Acesse a Ata](#)

#### Edital

[Acesse o Edital](#)

#### Compra

[Acesse a compra](#)

#### Critério Julgamento Item

Menor Preço

Nº	Inciso	Nome	Quantidade	Unidade	Preço unitário	Data	Compõe
12	I	COMANDO DO EXERCITO - Compras. gov.br	100	Unidade	R\$ 30,2500	09/09/2025	Não

**Id da Compra**

16020905900212025

**Comprado em**

09/09/2025

**Nº do Item**

258

**Objeto da Compra**

Objeto: Pregão Eletrônico - Registro de preços para aquisição de materiais para instrução e operações militares

**Esfera**

Federal

**UASG**

160209

**Nome UASG**

15ª BRIGADA DE INFANTARIA MECANIZADA

**Forma**

SISRP

**Fornecedor**

RESERVA SOLUCOES EM EQUIPAMENTOS TATICOS LTDA

**Ni Fornecedor**

59.012.539/0001-03

**Marca/modelo**

FIEL

**Modalidade**

Pregão

**Índice e Valor**

-

**Ata**
[Acesse a Ata](#)
**Edital**
[Acesse o Edital](#)
**Compra**
[Acesse a compra](#)
**Critério Julgamento Item**

Menor Preço

Nº	Inciso	Nome	Quantidade	Unidade	Preço unitário	Data	Compõe
13	I	COMANDO DA MARINHA - Compras. gov.br	15	Unidade	R\$ 36,0000	30/07/2025	Não

**Id da Compra**

78610006920482025

**Comprado em**

30/07/2025

**Nº do Item**

6

**Objeto da Compra**

Objeto: Aquisição de cabo coaxial, conector BNC mola, conector P4 macho CONEX 1000, nobreak, coldre de perna, fiel retrátil e coldre de cintura para o Monitor Parnaíba, conforme condições, quantidades e exigências estabelecidas no aviso de contratação e seus anexos.

**Esfera**

Federal

**UASG**

786100

**Nome UASG**

COMANDO DA FLOTILHA DE MATO GROSSO

**Forma**

SISPP

**Fornecedor**

61.547.070 ISADORA FERREIRA DA MACENA

**Ni Fornecedor**

61.547.070/0001-59

**Marca/modelo**

Fiel Retrátil

**Modalidade**

Dispensa

**Índice e Valor**

-

**Ata**

-

**Edital**

-

**Compra**
[Acesse a compra](#)
**Critério Julgamento Item**

Menor Preço

Nº	Inciso	Nome	Quantidade	Unidade	Preço unitário	Data	Compõe
14	I	COMANDO DA MARINHA - Compras. gov.br	5	Unidade	R\$ 29,8000	09/07/2025	Não

Id da Compra	Comprado em	Nº do Item	Objeto da Compra
78331006900012025	09/07/2025	11	Objeto: Aquisição de Materiais de Segurança Orgânica.
Esfera	UASG	Nome UASG	Forma
Federal	783310	CAPITANIA DOS PORTOS DO ESTADO DA ALAGOAS	SISPP
Fornecedor	Ni Fornecedor	Marca/modelo	Modalidade
RESERVA SOLUCOES EM EQUIPAMENTOS TATICOS LTDA	59.012.539 /0001-03	belica/prpria	Dispensa
Índice e Valor	Ata	Edital	Compra
-	-	-	<a href="#">Acesse a compra</a>

#### Critério Julgamento Item

Menor Preço

Nº	Inciso	Nome	Quantidade	Unidade	Preço unitário	Data	Compõe
15	I	COMANDO DO EXERCITO - Compras. gov.br	30	Unidade	R\$ 15,0000	01/07/2025	Não

Id da Compra	Comprado em	Nº do Item	Objeto da Compra
16022505900442024	01/07/2025	17	Objeto: Pregão Eletrônico - Contratação de empresa especializada para cessão de uso a título oneroso para exercício de atividade de apoio de Bazar para atender as necessidades da Base Administrativa do Curado.
Esfera	UASG	Nome UASG	Forma
Federal	160225	BASE ADMINISTRATIVA DO CURADO - PE	SISPP
Fornecedor	Ni Fornecedor	Marca/modelo	Modalidade
E. R. A. DE FARIAS CALCADOS	21.396.059/0001-10	MILITAR 1000	Pregão
Índice e Valor	Ata	Edital	Compra
-	-	<a href="#">Acesse o Edital</a>	<a href="#">Acesse a compra</a>

#### Critério Julgamento Item

Menor Preço

#### Legenda:

 Compra ou item com evento alteração de situação após homologação.

 Compra ou item sofreu atualização após homologação.

## Nota Técnica

### RELATÓRIO DE PESQUISA DE PREÇOS E JUSTIFICATIVA TÉCNICA

#### I. METODOLOGIA E RESPALDO LEGAL

Priorizando as boas práticas na análise de pesquisa de preços, adotaram-se, de forma referencial para a condução da presente pesquisa, os procedimentos estabelecidos na **Lei nº 14.133, de 1º de abril de 2021**, em consonância com o **Decreto Estadual nº 67.888/2023**. Foi utilizada a metodologia de composição de cesta de preços para

definição do valor estimado de referência, considerando os valores dos dados extraídos do Portal de Compras do Governo Federal no período de até um ano anterior à inserção da cotação na plataforma.

A escolha do CATMAT considerou a semelhança primária com o item pretendido. No entanto, por tratar-se de um material de uso tático e operacional, torna-se imprescindível observar a complexidade estrutural exigida no Termo de Referência vigente.

A presente aquisição está vinculada ao Plano de Contratações Anual do Estado (PCA-E), cuja execução foi determinada pela autoridade competente. Consideramos inexecutáveis ou incompatíveis as propostas que apresentam valores significativamente inferiores aos parâmetros de mercado para itens de mesma natureza ou cujos descritores técnicos diverjam das características operacionais de alta resistência exigidas pela Corporação, conforme preceitua o rito estabelecido no **Decreto Estadual nº 67.888/2023**.

## II. ANÁLISE INDIVIDUAL DOS ITENS

### 2.1. Itens Incompatíveis (Desclassificados)

- **ITEM 02 (COMANDO DA MARINHA - R\$ 52,58):** Incompatível. Descritivo genérico que não contempla a composição estrutural em Poliamida, componentes vitais para a confiabilidade do equipamento em patrulhamento.
- **ITEM 06 (COMANDO DA MARINHA - R\$ 39,50):** Incompatível. Ausência de detalhamento técnico sobre o sistema de fixação e a resistência mecânica do cordão, inviabilizando a equiparação técnica ao padrão exigido.
- **ITEM 08 (COMANDO DO EXÉRCITO - R\$ 85,00):** Incompatível. O objeto cotado apresenta divergência técnica com o padrão de alta resistência exigido, situando-se fora da curva de preços de mercado para o material especificado.
- **ITEM 09 (COMANDO DA AERONÁUTICA - R\$ 20,40):** Incompatível. Refere-se a modelos de tecnologia anterior, desprovidos da engenharia construtiva e dos ensaios de tração obrigatórios para o uso tático.
- **ITEM 10 (COMANDO DA MARINHA - R\$ 20,90):** Incompatível. A especificação não garante o uso de engate rápido, material indispensável para a durabilidade do conjunto sob uso severo.
- **ITEM 11 (COMANDO DO EXÉRCITO - R\$ 22,40):** Incompatível. A proposta omite requisitos de tratamento superficial e resistência dos materiais, não sendo possível validar sua aderência ao Termo de Referência vigente.
- **ITEM 12 (COMANDO DO EXÉRCITO - R\$ 30,25):** Incompatível. O item não atende à especificação de fechamento do conjunto por parafusos modelo Plast, comprometendo a solidez da peça.
- **ITEM 13 (COMANDO DA MARINHA - R\$ 36,00):** Incompatível. O equipamento cotado não apresenta a trava de segurança anti-queda, dispositivo de retenção obrigatório para a segurança do armamento.
- **ITEM 14 (COMANDO DA MARINHA - R\$ 29,80):** Incompatível. O descritor diverge dos requisitos de composição e alongamento do fio de poliamida, fator crítico para a eficácia do fiel.
- **ITEM 15 (COMANDO DO EXÉRCITO - R\$ 15,00):** Incompatível. Valor manifestamente inexecutável, incapaz de cobrir o custo de produção de um fiel retrátil que utilize os materiais de engenharia determinados na especificação técnica.

### 2.2. Itens Compatíveis (Validados)

- **ITEM 01 (COMANDO DA MARINHA - R\$ 33,80):** Compatível. Atende aos requisitos operacionais e de composição, sendo apto para compor a amostra de preços.

- **ITEM 03 (ESP-SEC. ADMINISTRAÇÃO PENITENCIÁRIA - R\$ 31,68):** Compatível. A proposta demonstra aderência à funcionalidade tática necessária ao serviço operacional.
- **ITEM 04 (COMANDO DO EXÉRCITO - R\$ 29,40):** Compatível. O objeto cotado apresenta especificações técnicas que se aproximam do padrão de resistência exigido.
- **ITEM 05 (ESP-SEC. ADMINISTRAÇÃO PENITENCIÁRIA - R\$ 29,90):** Compatível. Item validado por apresentar paridade técnica com os requisitos de desempenho solicitados.
- **ITEM 07 (COMANDO DA AERONÁUTICA - R\$ 24,00):** Compatível. O item possui as características materiais indispensáveis para a confiabilidade em patrulhamento ostensivo.

### III. CONCLUSÃO E CONFORMIDADE LEGAL

A presente pesquisa de preços foi instruída visando garantir a fidedignidade do valor de mercado para o **Fiel Retrátil**, equipamento de proteção fundamental. A seleção dos itens aprovados respeitou a conformidade técnica, enquanto a exclusão dos demais obedeceu à necessidade de garantir a qualidade e a segurança do material a ser adquirido, em estrita observância ao **Decreto Estadual nº 67.888/2023**.

A composição final dos valores atende aos critérios da **Lei nº 14.133/21**, balizada pelo planejamento das contratações estaduais e pelas diretrizes administrativas, garantindo que o valor estimado final seja condizente com a complexidade técnica do produto, assegurando a economicidade e a eficiência da aquisição para a Corporação.

---

Memória de cálculo (Art.3º, inciso VII – IN SEGES/ME nº 65, de 7 de julho de 2021):

- Média: corresponde à soma dos valores das amostras que compõem a pesquisa, dividida pelo número de amostras que compõem a pesquisa.

- Mediana: medida de tendência central das amostras que compõem a pesquisa que corresponde ao valor central do conjunto de valores extraídos.

- Desvio Padrão: É a raiz quadrada da variância de X ou também conhecido como a raiz quadrada do valor médio entre  $(X-\mu)^2$ , onde  $\mu$  representa a média aritmética dos valores que compõem a pesquisa.

$$D = \sqrt{\frac{\sum_{i=1}^n (x - \mu)^2}{n}}$$

- Coeficiente de variação: É uma medida de dispersão calculada entre a divisão do desvio padrão e a média aritmética dos valores que compõem a pesquisa.

$$CV = \frac{D}{\mu}$$

## MEMÓRIA DE CÁLCULO

### FIEL RETRÁTIL

Ano	Pregão	Empresa	Quantidade	Valor Unitário	Valor Total
2023	180/0029/22	Inaseg	13.100	R\$ 24,70	R\$ 323.570,00
2024	90026/24	Miguel Hernandez	1.000	R\$ 22,50	R\$ 22.500,00
2025	Não houve contratações				

**ELABORAÇÃO:**

**HELLEN EVELIN MEDEIROS RIBEIRO**

1º Ten PM Ch Set Des Pesq Int