



Governo do Estado de São Paulo
Polícia Militar do Estado de São Paulo
DL - Seção de Licitações

Aviso de
CONTRATAÇÃO
DIRETA

0026/2026

CONTRATANTE (UASG)

180.180

OBJETO

Aquisição de bombas d'água (conforme o disposto no TR-033/2026)

VALOR TOTAL DA CONTRATAÇÃO

R\$ 14.277,28

DATA DA SESSÃO PÚBLICA

Dia **16/07/2026**

HORÁRIO DA FASE DE LANCES

Das **08h até 14h** (horário de Brasília)

CRITÉRIO DE JULGAMENTO:

[menor preço por item]

PREFERÊNCIA ME/EPP/EQUIPARADAS

SIM

Sumário

[1. OBJETO DA CONTRATAÇÃO DIRETA](#)

[2. REGISTRO DE PREÇOS](#)

[3. PARTICIPAÇÃO NA DISPENSA ELETRÔNICA.](#)

[4. INGRESSO NA DISPENSA ELETRÔNICA E CADASTRAMENTO DA PROPOSTA INICIAL](#)

[5. FASE DE LANCES](#)

[6. JULGAMENTO E ACEITAÇÃO DAS PROPOSTAS](#)

[7. HABILITAÇÃO](#)

[8. ATA DE REGISTRO DE PREÇOS](#)

[9. FORMAÇÃO DO CADASTRO DE RESERVA](#)

[10. CONTRATAÇÃO](#)

[11. INFRAÇÕES E SANÇÕES ADMINISTRATIVAS](#)

[12. DAS DISPOSIÇÕES GERAIS](#)

POLÍCIA MILITAR DO ESTADO DE SÃO PAULO

AVISO DE CONTRATAÇÃO DIRETA Nº 26/2026 (Processo Administrativo n.º 057.00314467/2026-16)

Torna-se público que o(a) *Diretoria de Logística da Polícia Militar*, por meio do(a) Divisão de Finanças, sediado(a) Av. Cruzeiro do Sul, 260, Canindé, São Paulo (SP, realizará Dispensa Eletrônica, com critério de julgamento *menor preço*, na hipótese do [art. 75, caput, inciso II., da Lei nº 14.133, de 1º de abril de 2021](#), observando a disciplina do referido diploma legal, do [Decreto estadual nº 68.304, de 9 de janeiro de 2024](#), do [Decreto estadual nº 67.608, de 27 de março de 2023](#), e demais normas da legislação aplicável, e, ainda, as condições estabelecidas neste Aviso e em seus Anexos, de acordo com as subdivisões subsequentes na forma de itens que compõem este instrumento.

Data da sessão: 16/07/2026

Horário da Fase de Lances: 08:00 às 14:00

Link:

Critério de Julgamento: menor preço

1. OBJETO DA CONTRATAÇÃO DIRETA

1.1. O objeto do presente procedimento de dispensa de licitação é a escolha da proposta mais vantajosa para *aquisição de 04 (quatro) motobombas* conforme condições, quantidades e exigências estabelecidas neste Aviso de Contratação Direta e seus Anexos.

1.1.1. *Sendo estabelecido na documentação que compõe este Aviso que o objeto desta dispensa eletrônica contém mais de um item, será facultado ao fornecedor a participação em quantos forem de seu interesse .*

1.2. O critério de julgamento adotado será o *menor preço*, observadas as exigências contidas neste Aviso de Contratação Direta e seus Anexos quanto às especificações do objeto.

2. REGISTRO DE PREÇOS

2.1. *A disciplina deste item 2 não se aplica no presente procedimento, por não se tratar de dispensa eletrônica para*

registro de preços.

3. PARTICIPAÇÃO NA DISPENSA ELETRÔNICA.

3.1. A participação na presente dispensa eletrônica ocorrerá por meio do Sistema de Dispensa Eletrônica, ferramenta informatizada integrante do Sistema de Compras do Governo Federal – Compras.gov.br, disponível no Portal de Compras do Governo Federal, no sítio eletrônico www.gov.br/compras.

3.1.1. O procedimento será divulgado no Compras.gov.br e no [Portal Nacional de Contratações Públicas - PNCP](#), e encaminhado automaticamente aos fornecedores registrados no Sistema de Cadastramento Unificado de Fornecedores - Sicaf, por mensagem eletrônica, na correspondente linha de fornecimento que pretende atender.

3.1.2. O Compras.gov.br poderá ser acessado pela web ou pelo [aplicativo Compras.gov.br](#).

3.1.3. O fornecedor é o responsável por qualquer transação efetuada diretamente ou por seu representante no Sistema de Dispensa Eletrônica, não cabendo ao provedor do Sistema ou ao órgão ou entidade promotor do procedimento a responsabilidade por eventuais danos decorrentes de uso indevido da senha, ainda que por terceiros não autorizados.

3.2. Nos limites previstos no art. 4º da [Lei nº 14.133, de 2021](#), e na [Lei Complementar nº 123, de 14 de dezembro de 2006](#), serão observadas, caso aplicáveis, as regras de tratamento favorecido para as microempresas e empresas de pequeno porte, *bem como para as cooperativas que atendam ao disposto no art. 34 da [Lei nº 11.488, de 15 de junho de 2007](#), e no art. 16 da [Lei nº 14.133, de 2021](#), para o agricultor familiar, para o produtor rural pessoa física e para o microempreendedor individual – MEI.*

3.3. Em relação às regras aplicáveis à presente dispensa eletrônica concernentes a tratamento favorecido para as microempresas, empresas de pequeno porte e equiparadas, observa-se que:

3.3.1. *Para o item, a participação é exclusiva a microempresas, empresas de pequeno porte e cooperativas que atendam ao disposto no art. 34 da [Lei nº 11.488, de 2007](#), e no art. 16 da [Lei nº 14.133, de 2021](#) (se admitida a participação de cooperativas no item 3.5), nos termos do art. 49, inciso IV, c/c o art. 48, inciso I, da [Lei Complementar nº 123, de 2006](#).*

3.3.1.1. *O tratamento favorecido a que se refere a subdivisão acima fica limitado às microempresas, às empresas de pequeno porte e às cooperativas (se admitida a participação de cooperativas no item 3.5) que, no ano-calendário de realização do procedimento, ainda não tenham celebrado contratos com a Administração Pública cujos valores somados extrapolem a receita bruta máxima admitida para fins de enquadramento como empresa de pequeno porte.*

3.4. Não poderão participar desta dispensa de licitação os fornecedores:

3.4.1. que não atendam às condições deste Aviso de Contratação Direta e seu(s) Anexo(s);

3.4.2. que não tenham representação legal no Brasil com poderes expressos para receber citação e responder administrativa ou judicialmente;

3.4.3. que se enquadrem nas seguintes vedações:

a) autor do anteprojeto, do projeto básico ou do projeto executivo, pessoa física ou jurídica, quando a contratação versar sobre obra, serviços ou fornecimento de bens a ele relacionados, observado o disposto no § 2º do art. 14 da [Lei nº 14.133, de 2021](#);

b) empresa, isoladamente ou em consórcio, responsável pela elaboração do projeto básico ou do projeto executivo, ou empresa da qual o autor do projeto seja dirigente, gerente, controlador, acionista ou detentor de mais de 5% (cinco por cento) do capital com direito a voto, responsável técnico ou subcontratado, quando a contratação versar sobre obra, serviços ou fornecimento de bens a ela necessários, observado o disposto no § 2º do art. 14 da [Lei nº 14.133, de 2021](#);

c) pessoa física ou jurídica que se encontre, ao tempo da contratação, impossibilitada de contratar em decorrência de sanção que lhe foi imposta;

d) aquele que mantenha vínculo de natureza técnica, comercial, econômica, financeira, trabalhista ou civil

com dirigente do órgão ou entidade contratante ou com agente público que desempenhe função na dispensa de licitação ou atue na fiscalização ou na gestão do contrato, ou que deles seja cônjuge, companheiro ou parente em linha reta, colateral ou por afinidade, até o terceiro grau;

e) empresas controladoras, controladas ou coligadas, nos termos da [Lei nº 6.404, de 15 de dezembro de 1976](#), concorrendo entre si;

f) pessoa física ou jurídica que, nos 5 (cinco) anos anteriores à divulgação do Aviso, tenha sido condenada judicialmente, com trânsito em julgado, por exploração de trabalho infantil, por submissão de trabalhadores a condições análogas às de escravo ou por contratação de adolescentes nos casos vedados pela legislação trabalhista.

3.4.3.1. Equiparam-se aos autores do projeto as empresas integrantes do mesmo grupo econômico;

3.4.3.2. O impedimento de que trata a alínea “c” acima será também aplicado ao fornecedor que atue em substituição a outra pessoa, física ou jurídica, com o intuito de burlar a efetividade da sanção a ela aplicada, inclusive a sua controladora, controlada ou coligada, desde que devidamente comprovado o ilícito ou a utilização fraudulenta da personalidade jurídica do fornecedor.

3.5. *Não poderão participar desta dispensa de licitação sociedades cooperativas, tendo em vista o disposto no art. 16 da [Lei nº 14.133, de 2021](#), e no art. 5º da [Lei nº 12.690, de 2012](#).*

3.6. Não poderá participar, direta ou indiretamente, da dispensa eletrônica ou da execução do contrato agente público do órgão ou entidade contratante, devendo ser observadas as situações que possam configurar conflito de interesses no exercício ou após o exercício do cargo ou emprego, nos termos da legislação que disciplina a matéria, conforme [§ 1º do art. 9º da Lei n.º 14.133, de 2021](#).

3.6.1. A vedação de que trata a subdivisão acima estende-se a terceiro que auxilie a condução da contratação na qualidade de integrante de equipe de apoio, profissional especializado ou funcionário ou representante de empresa que preste assessoria técnica.

3.7. *Não poderão participar desta dispensa de licitação pessoas jurídicas reunidas em consórcio.*

4. INGRESSO NA DISPENSA ELETRÔNICA E CADASTRAMENTO DA PROPOSTA INICIAL

4.1. O ingresso do fornecedor na disputa da dispensa eletrônica ocorrerá com o cadastramento de sua proposta inicial, na forma deste item 4.

4.2. O fornecedor interessado, após a divulgação do Aviso de Contratação Direta, encaminhará, exclusivamente por meio do Sistema de Dispensa Eletrônica, a proposta com a descrição do objeto ofertado, *a marca do produto (se a indicação de marca pelo fornecedor for exigida neste Aviso)*, e o preço, até a data e o horário estabelecidos para abertura do procedimento.

4.3. Todas as especificações do objeto contidas na proposta, em especial o [preço] (*conforme o critério de julgamento definido no início deste Aviso*), vinculam o Contratado.

4.4. Nos valores propostos estarão inclusos todos os custos operacionais, encargos previdenciários, trabalhistas, tributários, comerciais e quaisquer outros que incidam direta ou indiretamente na execução do objeto.

4.4.1. A proposta deverá conter declaração de que compreende a integralidade dos custos para atendimento dos direitos trabalhistas assegurados na [Constituição Federal](#), nas leis trabalhistas, nas normas infralegais, nas convenções coletivas de trabalho e nos termos de ajustamento de conduta vigentes na data de entrega das propostas.

4.4.2. Os preços ofertados, tanto na proposta inicial, quanto na etapa de lances, serão de exclusiva responsabilidade do fornecedor, não lhe assistindo o direito de pleitear qualquer alteração, sob alegação de erro, omissão ou qualquer outro pretexto.

4.5. Independentemente do percentual de tributo que constar da planilha, quando houver determinação legal de retenção de tributo, no pagamento serão retidos na fonte os percentuais que sejam estabelecidos na legislação vigente.

4.6. A apresentação das propostas implica obrigatoriedade do cumprimento das disposições nelas contidas, em

conformidade com o que dispõe a documentação que integra este Aviso, assumindo o proponente o compromisso de executar o objeto a ser contratado nos seus termos, bem como de utilizar os materiais, equipamentos, ferramentas e utensílios necessários, em quantidades e qualidades adequadas à perfeita execução contratual, promovendo, quando requerido, sua substituição.

4.7. O prazo de validade da proposta não será inferior a 60 (sessenta) dias, a contar da data de sua apresentação.

4.8. No cadastramento da proposta inicial, o fornecedor deverá, também, assinalar Termo de Aceitação, em campo próprio do sistema eletrônico, relativo às seguintes declarações:

4.8.1. que inexistem fatos impeditivos para sua habilitação no certame, ciente da obrigatoriedade de declarar ocorrências posteriores;

4.8.2. que está ciente e concorda com as condições contidas no Aviso de Contratação Direta e seus Anexos;

4.8.3. que se responsabiliza pelas transações que forem efetuadas no sistema, assumindo-as como firmes e verdadeiras;

4.8.4. que cumpre as exigências de reserva de cargos para pessoa com deficiência e para reabilitado da Previdência Social, previstas em lei e em outras normas específicas;

4.8.5. que não emprega menor de 18 (dezoito) anos em trabalho noturno, perigoso ou insalubre e não emprega menor de 16 (dezesseis) anos, salvo menor, a partir de 14 (quatorze) anos, na condição de aprendiz, nos termos do [artigo 7º, XXXIII, da Constituição Federal](#); e

4.8.6. não possui empregados executando trabalho degradante ou forçado, observando o disposto nos incisos III e IV do art. 1º e no inciso III do art. 5º da [Constituição Federal](#).

4.9. O fornecedor enquadrado como microempresa, empresa de pequeno porte ou sociedade cooperativa que atenda ao disposto no art. 34 da [Lei nº 11.488, de 2007](#) (se admitida a participação de cooperativa no item 3.5) deverá declarar, ainda, em campo próprio do sistema eletrônico, que cumpre os requisitos estabelecidos no [artigo 3º da Lei Complementar nº 123, de 2006](#), estando apto a usufruir do tratamento favorecido estabelecido em seus arts. 42 a 49, observado o disposto nos [§§ 1º ao 3º do art. 4º da Lei nº 14.133, de 2021](#), excetuada a hipótese de se verificar a exceção dos [§§ 2º e 3º do art. 4º supracitado](#), conforme especificado no item 4.9.1 subsequente.

4.9.1. Não têm direito ao tratamento favorecido estabelecido nos arts. 42 a 49 da [Lei Complementar nº 123, de 2006](#), as microempresas, as empresas de pequeno porte e as cooperativas (se admitida a participação de cooperativas no item 3.5) que, no ano-calendário de realização do certame, tenham celebrado contratos com a Administração Pública cujos valores somados extrapolem a receita bruta máxima admitida para fins de enquadramento como empresa de pequeno porte, nos termos do § 2º do art. 4º da [Lei nº 14.133, de 2021](#).

4.9.2. Na hipótese de se verificar a exceção especificada na subdivisão anterior, ou de não cumprimento de outro requisito legal para tratamento favorecido, o fornecedor deverá assinalar o campo "não", por não ter direito ao tratamento favorecido previsto na [Lei Complementar nº 123, de 2006](#).

4.9.3. O fornecedor organizado em cooperativa (se admitida a participação de cooperativa no item 3.5) deverá declarar, ainda, em campo próprio do sistema eletrônico, que cumpre os requisitos estabelecidos no [artigo 16 da Lei nº 14.133, de 2021](#).

5. FASE DE LANCES

5.1. A partir da data e horário estabelecidos neste Aviso de Contratação Direta, a sessão pública será automaticamente aberta pelo sistema para o envio de lances públicos e sucessivos, exclusivamente por meio do sistema eletrônico, sendo encerrado no horário de finalização de lances também já previsto neste Aviso.

5.2. Iniciada a etapa competitiva, os fornecedores deverão encaminhar lances exclusivamente por meio do sistema eletrônico, sendo imediatamente informados do seu recebimento e do valor consignado no registro.

5.2.1. O lance deverá ser ofertado pelo *valor unitário* relativo ao item.

5.3. O fornecedor somente poderá oferecer *valor inferior* ao último lance por ele ofertado e registrado pelo sistema.

5.3.1. O fornecedor poderá oferecer lances sucessivos iguais ou superiores ao lance que esteja vencendo o certame, desde que inferiores ao menor por ele ofertado e registrado pelo sistema, sendo tais lances definidos como "lances intermediários" para os fins deste Aviso de Contratação Direta.

5.3.2. O intervalo mínimo de diferença de valores entre os lances, que incidirá tanto em relação aos lances intermediários quanto em relação ao que cobrir a melhor oferta, é de R\$50,00 (cinquenta reais) para o item 1 e R\$15,00 (quinze reais) para o item 2.

5.4. Havendo lances iguais ao menor já ofertado, prevalecerá aquele que for recebido e registrado primeiro no sistema.

5.5. Caso o fornecedor não apresente lances, concorrerá com o valor de sua proposta.

5.6. Durante o procedimento, os fornecedores serão informados, em tempo real, do valor do menor lance registrado, vedada a identificação do fornecedor.

5.7. Imediatamente após o término do prazo estabelecido para a fase de lances, haverá o seu encerramento, com o ordenamento e divulgação dos lances, pelo sistema, em ordem crescente de classificação.

5.7.1. O encerramento da fase de lances ocorrerá de forma automática pontualmente no horário indicado, sem qualquer possibilidade de prorrogação e não havendo tempo aleatório ou mecanismo similar.

6. JULGAMENTO E ACEITAÇÃO DAS PROPOSTAS

6.1. Encerrada a fase de lances, quando a proposta do primeiro colocado permanecer acima do preço máximo definido para a contratação, poderá haver negociação de condições mais vantajosas.

6.1.1. Na hipótese a que se refere a subdivisão acima, será encaminhada contraproposta ao fornecedor que tenha apresentado o menor preço, para que seja obtida a melhor proposta compatível em relação ao estipulado pela Administração.

6.1.2. A negociação poderá ser feita com os demais fornecedores classificados, exclusivamente por meio do sistema, respeitada a ordem de classificação, quando o primeiro colocado, mesmo após a negociação, for desclassificado em razão de sua proposta permanecer acima do preço máximo definido para a contratação.

6.2. Em qualquer caso, concluída a negociação, se houver, o resultado será divulgado a todos e registrado na ata do procedimento da dispensa eletrônica, devendo esta ser anexada aos autos do processo de contratação.

6.3. Constatada a compatibilidade entre o valor da proposta e o estipulado para a contratação, será solicitado ao fornecedor o envio da proposta adequada ao último lance ofertado ou ao valor negociado, se for o caso, acompanhada de documentos complementares, quando necessários.

6.4. Encerrada a etapa de negociação, se houver, será verificado se o fornecedor provisoriamente classificado em primeiro lugar atende às condições de participação no certame, conforme previsto no art. 14 da [Lei nº 14.133, de 2021](#), na legislação correlata, e no item 3.4 deste Aviso, especialmente quanto à existência de sanção que impeça a participação no processo de contratação direta ou a futura contratação, mediante a consulta aos seguintes cadastros:

6.4.1. Sicaf;

6.4.2. Cadastro Nacional de Empresas Inidôneas e Suspensas - Ceis, mantido pela Controladoria-Geral da União (<https://portaldatransparencia.gov.br/sancoes/consulta>);

6.4.3. Cadastro Nacional de Empresas Punidas – Cnep, mantido pela Controladoria-Geral da União (<https://portaldatransparencia.gov.br/sancoes/consulta>);

6.4.4. Cadastro Nacional de Condenações Cíveis por Ato de Improbidade Administrativa e Inelegibilidade – CNCIAI, do Conselho Nacional de Justiça (http://www.cnj.jus.br/improbidade_adm/consultar_requerido.php);

6.4.5. Sistema Eletrônico de Aplicação e Registro de Sanções Administrativas – e-Sanções (<http://www.esancoes.sp.gov.br>);

6.4.6. Relação de apenados publicada pelo Tribunal de Contas do Estado de São Paulo (<https://www.tce.sp.gov.br/apenados>); e

6.4.7. Cadastro Informativo de créditos não quitados do setor público federal – Cadin, de que trata a [Lei nº 10.522, de 2002](#), no que concerne à medida prevista no inciso I, alínea “c”, do art. 13 da [Lei Complementar nº 225, de 2026](#).

6.5. Em relação a pessoa jurídica fornecedora, a consulta ao cadastro CNCIAI será realizada também quanto a seu sócio majoritário, por força do art. 12 da [Lei nº 8.429, de 1992](#).

6.6. Caso conste na Consulta de Situação do Fornecedor a existência de Ocorrências Impeditivas Indiretas, o órgão diligenciará para verificar se houve fraude por parte das empresas apontadas no Relatório de Ocorrências Impeditivas Indiretas ([Instrução Normativa SEGES/MPDG nº 3, de 2018](#), art. 29, *caput*, c/c [Decreto estadual nº 67.608, de 2023](#)).

6.6.1. A tentativa de burla será verificada por meio dos vínculos societários, linhas de fornecimento similares, dentre outros ([Instrução Normativa SEGES/MPDG nº 3, de 2018](#), art. 29, § 1º, c/c [Decreto estadual nº 67.608, de 2023](#)).

6.6.2. O fornecedor será convocado para manifestação previamente a uma eventual desclassificação ([Instrução Normativa SEGES/MPDG nº 3, de 2018](#), art. 29, § 2º, c/c [Decreto estadual nº 67.608, de 2023](#)).

6.6.3. Constatada a existência de sanção, o fornecedor será considerado inabilitado, por falta de condição de participação.

6.7. Verificadas as condições de participação, será examinada a proposta classificada em primeiro lugar quanto à adequação ao objeto e à compatibilidade do preço em relação ao máximo estipulado para contratação neste Aviso de Contratação Direta e em seus Anexos.

6.8. Será desclassificada a proposta vencedora que:

6.8.1. contiver vícios insanáveis;

6.8.2. não obedecer às especificações técnicas pormenorizadas neste Aviso ou em seus Anexos ;

6.8.3. apresentar preços inexequíveis ou permanecer acima do orçamento estimado que tenha sido definido para a contratação;

6.8.4. não tiver sua exequibilidade demonstrada, quando exigido pela Administração ;

6.8.5. apresentar desconformidade com quaisquer outras exigências deste Aviso ou seus Anexos, desde que insanável.

6.9. Quando o fornecedor não conseguir comprovar que possui ou possuirá recursos suficientes para executar a contento o objeto, será considerada inexequível a proposta ou lance que:

6.9.1. for insuficiente para a cobertura dos custos da contratação, apresente preços global ou unitários simbólicos, irrisórios ou de valor zero, incompatíveis com os preços dos insumos e salários de mercado, acrescidos dos respectivos encargos, ainda que o ato convocatório da dispensa não tenha estabelecido limites mínimos, exceto quando se referirem a materiais e instalações de propriedade do próprio fornecedor, para os quais ele renuncie a parcela ou à totalidade da remuneração;

6.9.2. apresentar um ou mais valores da planilha de custo que sejam inferiores àqueles fixados em instrumentos de caráter normativo obrigatório, tais como leis, medidas provisórias e convenções coletivas de trabalho vigentes.

6.10. Além das disposições acima, a análise de aceitabilidade de preços considerará o seguinte :

6.10.1. *[O critério de aceitabilidade de preços será o valor global estimado para a contratação, e os custos unitários tidos como relevantes, conforme documentação e planilha anexadas a este Aviso.]*

6.10.1. *Serão consideradas inexequíveis as propostas cujos valores forem inferiores a 75% (setenta e cinco por cento) do valor orçado pela Administração, observado o disposto na subdivisão subsequente.*

6.10.1.1. *A inexequibilidade, na hipótese de proposta cujo valor seja inferior a 75% (setenta e cinco por cento) do valor orçado pela Administração, só será considerada após diligência da Administração, facultando ao fornecedor comprovar, no prazo assinalado pela Administração, a viabilidade dos preços constantes em sua proposta, sob pena de desclassificação.*

6.10.2. *Será exigida garantia adicional do fornecedor vencedor cuja proposta for inferior a 85% (oitenta e cinco por cento) do valor orçado pela Administração, equivalente à diferença entre este último e o valor da proposta, sem prejuízo das demais garantias exigíveis de acordo a Lei.*

6.11. Se houver indícios de inexecuibilidade da proposta de preço, ou em caso da necessidade de esclarecimentos complementares, poderão ser efetuadas diligências, para que o fornecedor comprove a exequibilidade da proposta.

6.12. Erros no preenchimento da planilha não constituem motivo para a desclassificação da proposta. A planilha poderá ser ajustada pelo fornecedor, no prazo indicado pelo sistema, desde que não haja majoração do preço e que se comprove que este é o bastante para arcar com todos os custos da contratação.

6.12.1. O ajuste de que trata a subdivisão acima se limita ao saneamento de erros ou falhas que não alterem a substância das propostas.

6.12.2. Considera-se erro no preenchimento da planilha passível de correção a indicação de recolhimento de impostos e contribuições na forma do Simples Nacional, quando não cabível esse regime.

6.13. Para fins de análise da proposta quanto ao cumprimento das especificações do objeto, poderá ser colhida a manifestação escrita do setor requisitante ou da área especializada no objeto.

6.14. Se a proposta ou lance vencedor for desclassificado, será examinada a proposta ou lance subsequente, e assim sucessivamente, na ordem de classificação.

6.15. Havendo necessidade, a sessão será suspensa, informando-se no “chat” a nova data e horário para a sua continuidade.

6.16. *Caso seja estabelecida a exigência de [apresentação de amostra(s)] / [execução de prova de conceito] na documentação que integra este Aviso como Anexo considerando o objeto do procedimento, por ocasião do julgamento das propostas, será exigido do fornecedor classificado em primeiro lugar a sua realização, conforme procedimento disciplinado na documentação que integra este Aviso.*

6.17. Encerrada a análise quanto à aceitação da proposta, será iniciada a fase de habilitação, observado o disposto neste Aviso de Contratação Direta.

7. HABILITAÇÃO

7.1. Os documentos que serão exigidos para fins de habilitação estão especificados no Anexo I deste Aviso, e serão solicitados do fornecedor mais bem classificado na fase de lances, nos termos dos arts. 62 a 70 da [Lei nº 14.133, de 2021](#).

7.2. A habilitação dos fornecedores será verificada por meio do Sicaf, quanto aos documentos por ele abrangidos.

7.2.1. É dever do fornecedor atualizar previamente as comprovações constantes do Sicaf para que estejam vigentes na data da abertura da sessão pública, ou encaminhar, quando solicitado, a respectiva documentação atualizada.

7.2.2. O descumprimento da subdivisão acima implicará a inabilitação do fornecedor, exceto se a consulta aos sítios eletrônicos oficiais emissores de certidões lograr êxito em encontrar a(s) certidão(ões) válida(s).

7.3. Na hipótese de necessidade de envio de documentos complementares, indispensáveis à confirmação dos já apresentados para a habilitação, ou de documentos não constantes do Sicaf, o fornecedor será convocado a encaminhá-los, em formato digital, por meio do sistema, no prazo de 02 (duas) horas, sob pena de inabilitação (art. 17, § 2º, do [Decreto estadual nº 68.304, de 2024](#)).

7.4. Somente haverá a necessidade de comprovação do preenchimento de requisitos mediante apresentação dos documentos originais não-digitais quando houver dúvida em relação à integridade do documento digital ou quando a lei expressamente o exigir.

7.5. Não serão aceitos documentos de habilitação com indicação de CNPJ/CPF diferentes, salvo aqueles legalmente permitidos.

7.6. Se o fornecedor for a matriz, todos os documentos deverão estar em nome da matriz, e se o fornecedor for a filial, todos os documentos deverão estar em nome da filial, exceto para atestados de capacidade técnica, caso exigidos, e no caso daqueles documentos que, pela própria natureza, comprovadamente, forem emitidos somente

em nome da matriz.

7.7. Havendo necessidade de analisar minuciosamente os documentos exigidos, a sessão será suspensa, sendo informada a nova data e horário para a sua continuidade.

7.8. Será inabilitado o fornecedor que não comprovar sua habilitação, seja por não apresentar quaisquer dos documentos exigidos, ou por os apresentar em desacordo com o estabelecido neste Aviso de Contratação Direta.

7.8.1. Na hipótese de o fornecedor não atender às exigências para a habilitação, a Administração examinará a proposta subsequente, e assim sucessivamente, na ordem de classificação, até a apuração de uma proposta que atenda às especificações do objeto e às condições de habilitação.

7.9. Constatado o atendimento às exigências de habilitação, o fornecedor será habilitado.

7.10. A disciplina dos recursos, da adjudicação e da homologação encontra-se no item 12 deste Aviso.

8. ATA DE REGISTRO DE PREÇOS

8.1. *A disciplina deste item 8 não se aplica no presente procedimento, por não se tratar de dispensa eletrônica para registro de preços.*

9. FORMAÇÃO DO CADASTRO DE RESERVA

9.1. *A disciplina deste item 9 não se aplica no presente procedimento, por não se tratar de dispensa eletrônica para registro de preços.*

10. CONTRATAÇÃO

10.1. *Após a adjudicação e homologação, caso se conclua pela contratação, sua formalização ocorrerá mediante a emissão de nota de empenho, cuja minuta integra este Aviso como Anexo.*

10.1.1. *Se, por ocasião da formalização da contratação, algum dos documentos apresentados pelo adjudicatário para fins de comprovação das condições de habilitação estiver com o prazo de validade expirado, a Administração verificará a situação por meio eletrônico hábil de informações e certificará a regularidade nos autos do processo, anexando a ele os documentos comprobatórios, salvo impossibilidade devidamente justificada.*

10.1.2. *Se não for possível atualizar os documentos referidos na subdivisão acima por meio eletrônico hábil de informações, o adjudicatário será notificado para, no prazo de 02 (dois) dias úteis, comprovar a sua situação de regularidade mediante a apresentação das certidões respectivas com prazos de validade em plena vigência, sob pena de a contratação não se realizar.*

10.1.3. *Constitui condição para a celebração da contratação, bem como para a realização dos pagamentos dela decorrentes, a inexistência de registros em nome do adjudicatário no "Cadastro Informativo dos Créditos não Quitados de Órgãos e Entidades Estaduais – Cadin estadual", de que trata a [Lei estadual nº 12.799, de 2008](#). Esta condição será considerada cumprida se o devedor comprovar que os respectivos registros se encontram suspensos, nos termos do art. 8º, §§ 1º e 2º, da [Lei estadual nº 12.799, de 2008](#).*

10.1.4. *Com a finalidade de verificar se o fornecedor mantém as condições de participação no certame, serão novamente consultados, previamente à celebração da contratação, os cadastros especificados no item 6.4 deste Aviso.*

10.1.5. *Constitui(em), igualmente, condição(ões) para a celebração da contratação:*

10.1.5.1. *a apresentação do(s) documento(s) que deva(m) ser exibido(s) pelo adjudicatário anteriormente ou por ocasião da celebração da contratação, caso exigida em disposição(ões) ou declaração(ões) específica(s) que esteja(m) prevista(s) neste instrumento ou na documentação que o integra como Anexo;*

10.1.5.2. *a indicação de gestor encarregado de representar o adjudicatário com exclusividade perante o Contratante, caso se trate de sociedade cooperativa (se admitida a participação de cooperativa no item 3.5);*

10.1.6. *O fornecedor deverá manter as condições de habilitação e contratação previstas neste Aviso durante a vigência da contratação.*

10.1.7. O prazo de vigência da contratação é o estabelecido na documentação que integra este Aviso.

11. INFRAÇÕES E SANÇÕES ADMINISTRATIVAS

11.1. Comete infração administrativa, nos termos da lei, o fornecedor que, com dolo ou culpa:

11.1.1. der causa à inexecução parcial do contrato;

11.1.2. der causa à inexecução parcial do contrato que cause grave dano à Administração ou ao funcionamento dos serviços públicos ou ao interesse coletivo;

11.1.3. der causa à inexecução total do contrato;

11.1.4. deixar de entregar a documentação exigida para o certame;

11.1.5. não manter a proposta, salvo em decorrência de fato superveniente devidamente justificado;

11.1.6. não celebrar o contrato ou não entregar a documentação exigida para a contratação, quando convocado dentro do prazo de validade de sua proposta;

11.1.6.1. recusar-se, sem justificativa, a formalizar a contratação no prazo e condições estabelecidos pela Administração;

11.1.7. ensejar o retardamento da execução ou da entrega do objeto da contratação sem motivo justificado;

11.1.8. apresentar declaração ou documentação falsa exigida para o certame ou prestar declaração falsa durante a dispensa eletrônica ou a execução do contrato;

11.1.9. fraudar a dispensa eletrônica ou praticar ato fraudulento na execução do contrato;

11.1.10. comportar-se de modo inidôneo ou cometer fraude de qualquer natureza;

11.1.10.1. agir em conluio ou em desconformidade com a lei;

11.1.10.2. induzir deliberadamente a erro no julgamento;

11.1.11. praticar atos ilícitos com vistas a frustrar os objetivos deste certame;

11.1.12. praticar ato lesivo previsto no [art. 5º da Lei nº 12.846, de 1º de agosto de 2013.](#)

11.2. O fornecedor que cometer qualquer das infrações discriminadas nas subdivisões anteriores ficará sujeito às seguintes sanções, após regular processo administrativo, sem prejuízo da responsabilidade civil e criminal:

a) Advertência pela falta do item 11.1.1 deste Aviso de Contratação Direta, quando não se justificar a imposição de penalidade mais grave;

b) *Multa por qualquer das infrações dos itens 11.1.1 a 11.1.12, calculada em conformidade com a documentação que integra este instrumento;*

b.1) A sanção de multa prevista no inciso II do *caput* do art. 156 da [Lei nº 14.133, de 2021](#), calculada na forma deste instrumento, não poderá ser inferior a 0,5% (cinco décimos por cento) nem superior a 30% (trinta por cento) do valor do contrato (§ 3º do art. 156 da [Lei nº 14.133, de 2021](#)).

c) Impedimento de licitar e contratar no âmbito da Administração Pública direta e indireta do Estado de São Paulo, pelo prazo máximo de 3 (três) anos, nos casos das infrações previstas nos itens 11.1.2 a 11.1.7 deste Aviso de Contratação Direta, quando não se justificar a imposição de penalidade mais grave;

d) Declaração de inidoneidade para licitar ou contratar, que impedirá o responsável de licitar ou contratar no âmbito da Administração Pública direta e indireta de todos os entes federativos, pelo prazo mínimo de 3 (três) anos e máximo de 6 (seis) anos, nos casos dos itens 11.1.8 a 11.1.12, bem como nos casos dos itens 11.1.2 a 11.1.7 que justifiquem a imposição da penalidade mais grave que a sanção de impedimento de licitar e contratar;

11.3. A aplicação das sanções previstas neste Aviso de Contratação Direta não exclui, em hipótese alguma, a obrigação de reparação integral do dano causado à Administração Pública ([art. 156, § 9º, da Lei nº 14.133, de](#)

2021).

11.4. As sanções de advertência, impedimento de licitar e contratar e declaração de inidoneidade para licitar ou contratar poderão ser aplicadas cumulativamente com a penalidade de multa, garantido o exercício de prévia e ampla defesa ([art. 156, § 7º, da Lei nº 14.133, de 2021](#)).

11.5. Antes da aplicação da sanção de multa, será facultada a defesa do interessado no prazo de 15 (quinze) dias úteis, contado da data de sua intimação ([art. 157 da Lei nº 14.133, de 2021](#)).

11.6. Se a multa aplicada e as indenizações cabíveis forem superiores ao valor do pagamento eventualmente devido pelo Contratante ao Contratado, além da perda desse valor, a diferença será descontada da garantia prestada, caso exigida na documentação que integra este Aviso, ou, quando for o caso, será cobrada judicialmente ([art. 156, § 8º, da Lei nº 14.133, de 2021](#)).

11.7. A aplicação das sanções realizar-se-á em processo administrativo que assegure o contraditório e a ampla defesa ao Contratado, observando-se o procedimento previsto no *caput* e parágrafos do [art. 158 da Lei nº 14.133, de 2021](#), para as penalidades de impedimento de licitar e contratar e de declaração de inidoneidade para licitar ou contratar.

11.8. Na aplicação das sanções serão considerados ([art. 156, § 1º, da Lei nº 14.133, de 2021](#)):

11.8.1. a natureza e a gravidade da infração cometida;

11.8.2. as peculiaridades do caso concreto;

11.8.3. as circunstâncias agravantes ou atenuantes;

11.8.4. os danos que dela provierem para a Administração Pública;

11.8.5. a implantação ou o aperfeiçoamento de programa de integridade, conforme normas e orientações dos órgãos de controle.

11.9. A recusa injustificada do adjudicatário em formalizar a contratação no prazo e condições estabelecidos pela Administração, descrita no item 11.1.6.1, caracterizará o descumprimento total da obrigação assumida e o sujeitará às penalidades legalmente estabelecidas.

11.10. As sanções são autônomas e a aplicação de uma não exclui a de outra.

11.11. Os atos previstos como infrações administrativas na [Lei nº 14.133, de 2021](#), ou em outras leis de licitações e contratos da Administração Pública que também sejam tipificados como atos lesivos na [Lei nº 12.846, de 1º de agosto de 2013](#), serão apurados e julgados conjuntamente, nos mesmos autos, observados o rito procedimental e a autoridade competente definidos na referida Lei ([art. 159 da Lei nº 14.133, de 2021](#)).

11.12. A personalidade jurídica poderá ser desconsiderada sempre que utilizada com abuso do direito para facilitar, encobrir ou dissimular a prática dos atos ilícitos previstos na [Lei nº 14.133, de 2021](#), ou para provocar confusão patrimonial, e, nesse caso, todos os efeitos das sanções aplicadas à pessoa jurídica serão estendidos aos seus administradores e sócios com poderes de administração, a pessoa jurídica sucessora ou a empresa do mesmo ramo com relação de coligação ou controle, de fato ou de direito, com o sancionado, observados, em todos os casos, o contraditório, a ampla defesa e a obrigatoriedade de análise jurídica prévia ([art. 160 da Lei nº 14.133, de 2021](#)).

11.13. O Contratante deverá, no prazo máximo 15 (quinze) dias úteis, contado da data de aplicação da sanção, informar e manter atualizados os dados relativos às sanções por ele aplicadas, para fins de publicidade no Cadastro Nacional de Empresas Inidôneas e Suspensas (Ceis) e no Cadastro Nacional de Empresas Punidas (Cnep), instituídos no âmbito do Poder Executivo Federal ([art. 161 da Lei nº 14.133, de 2021](#)).

11.14. As sanções de impedimento de licitar e contratar e declaração de inidoneidade para licitar ou contratar são passíveis de reabilitação na forma do [art. 163 da Lei nº 14.133, de 2021](#).

12. DAS DISPOSIÇÕES GERAIS

12.1. No caso de todos os fornecedores restarem desclassificados ou inabilitados (procedimento fracassado), a Administração poderá:

a) republicar o presente Aviso com uma nova data;

b) contratar, desde que atendidos os requisitos de habilitação, o fornecedor que tenha ofertado a melhor proposta em pesquisa de preços que tenha servido de base ao procedimento, privilegiando-se, sempre que possível, a de menor preço;

c) fixar prazo para que os fornecedores interessados possam ajustar suas propostas ou sanear a documentação necessária à sua habilitação, conforme o caso.

12.1.1. No caso da alínea “b” da subdivisão anterior, a contratação será operacionalizada fora deste procedimento.

12.1.2. As providências das alíneas “a” e “b” da subdivisão anterior também poderão ser utilizadas se não houver o comparecimento de quaisquer fornecedores interessados (procedimento deserto).

12.2. Qualquer fornecedor poderá apresentar recurso administrativo quanto aos atos de julgamento de proposta e de habilitação ou inabilitação.

12.2.1. O recurso contendo as razões recursais deverá ser apresentado em momento único, no prazo de 1 (um) dia útil, contado a partir da data de divulgação do ato de habilitação ou inabilitação.

12.2.2. Os recursos deverão ser encaminhados pelo meio eletrônico: [e-mail dlseclit@policiamilitar.sp.gov.br (setor de licitações)].

12.2.3. Os recursos interpostos fora do prazo não serão conhecidos.

12.2.4. O prazo para apresentação de contrarrazões ao recurso pelos demais fornecedores será de 1 (um) dia útil, contado da data da intimação pessoal ou da divulgação da interposição do recurso, assegurada a vista dos elementos indispensáveis à defesa de seus interesses.

12.2.5. O acolhimento do recurso importará na invalidação apenas dos atos insuscetíveis de aproveitamento.

12.2.6. Os autos do processo permanecerão com vista franqueada aos interessados pelo meio eletrônico dlseclit@policiamilitar.sp.gov.br

12.3. Exaurida a fase recursal, será observado, no que couber, o disposto no art. 71 da [Lei nº 14.133, de 2021](#).

12.3.1. Constatada a regularidade dos atos praticados, a autoridade superior adjudicará o objeto ao fornecedor vencedor e homologará o procedimento.

12.4. Havendo a necessidade de realização de ato de qualquer natureza pelos fornecedores, cujo prazo não conste deste Aviso de Contratação Direta, deverá ser atendido o prazo indicado pelo agente competente da Administração na respectiva notificação.

12.5. Caberá ao fornecedor acompanhar as operações, ficando responsável pelo ônus decorrente da perda do negócio diante da inobservância de quaisquer mensagens emitidas pela Administração ou de sua desconexão.

12.6. Não havendo expediente ou ocorrendo qualquer fato superveniente que impeça a realização do certame na data marcada, a sessão será automaticamente transferida para o 1º (primeiro) dia útil subsequente, no mesmo horário anteriormente estabelecido, desde que não haja comunicação em contrário.

12.7. Os horários estabelecidos na divulgação deste procedimento e durante o envio de lances observarão o horário de Brasília-DF, inclusive para contagem de tempo e registro no Sistema e na documentação relativa ao procedimento.

12.8. No julgamento das propostas e da habilitação, a Administração poderá sanar erros ou falhas que não alterem a substância das propostas, dos documentos e sua validade jurídica, mediante despacho fundamentado, registrado em ata e acessível a todos, atribuindo-lhes validade e eficácia para fins de habilitação e classificação.

12.9. As normas disciplinadoras deste Aviso de Contratação Direta serão interpretadas em favor da ampliação da disputa entre os interessados, desde que não comprometam o interesse público, o princípio da isonomia, a finalidade e a segurança da contratação.

12.10. Os fornecedores assumem todos os custos de preparação e apresentação de suas propostas e a Administração não será, em nenhum caso, responsável por esses custos, independentemente da condução ou do resultado do processo de contratação.

12.11. Da sessão pública será divulgada Ata no sistema eletrônico.

12.12. Em relação à disciplina acerca de programas de integridade, será observado o disposto no [Decreto estadual nº 69.861, de 11 de setembro de 2025](#), e na [Resolução CGE nº 4, de 27 de fevereiro de 2026](#), quando for o caso.

12.13. Para dirimir quaisquer questões decorrentes do certame, não resolvidas na esfera administrativa, será competente o foro da Comarca da Capital do Estado de São Paulo.

12.14. Integram este Aviso de Contratação Direta, para todos os fins e efeitos, os seguintes Anexos:

12.14.1. ANEXO I – *[Termo de Referência]*

12.14.1.1. ANEXO I.1 – *Estudo Técnico Preliminar*

12.14.2. ANEXO II – *[Minuta de Nota de Empenho]*;

12.14.3. ANEXO III – *[Cópia do ato normativo sobre sanções aplicável]*;

12.14.4. ANEXO IV – *Modelos(s) referente(s) a planilha de proposta*;

12.14.5. ANEXO V – *Modelo(s) de Declaração(ões)*;

São Paulo, na data da assinatura eletrônica.

ALEXANDRE MERLIN
Cel PM Dirigente



Documento assinado eletronicamente por **Alexandre Merlin, CORONEL PM**, em 07/07/2026, às 08:59, conforme horário oficial de Brasília, com fundamento no [Decreto Estadual nº 67.641, de 10 de abril de 2023](#).



A autenticidade deste documento pode ser conferida no site https://sei.sp.gov.br/sei/controlador_externo.php?acao=documento_conferir&id_orgao_acesso_externo=0, informando o código verificador **0113562974** e o código CRC **C125E8E9**.

ESP-DIRETORIA DE LOGISTICA - DL

Termo de Referência 33/2026

Informações Básicas

Número do artefato	UASG	Editado por	Atualizado em
33/2026	180180-ESP-DIRETORIA DE LOGISTICA - DL	LARISSA MARA DE ALMEIDA	29/06/2026 11:04 (v 0.19)
Status	DISPONIBILIZADO		

Outras informações

Categoria	Número da Contratação	Processo Administrativo
II - compra, inclusive por encomenda/Bens permanentes		057.00314467/2026-16

1. CONDIÇÕES GERAIS DA CONTRATAÇÃO

1.1. Aquisição de bomba d'água, nos termos da tabela abaixo, conforme condições e exigências estabelecidas neste Termo de Referência, de acordo com as subdivisões na forma de itens que compõem este instrumento.

ITEM	ESPECIFICAÇÃO	CATMAT	MEDIDA	TOTAL	VALOR UNITÁRIO	VALOR TOTAL
1	Motobomba Submersível de Drenagem (Subgrupo A): Potência de 1.0 CV (0,75 kW), tensão 220V Monofásica, rotação de 1.750 rpm, corrente de 9 A, bocal de recalque de 2 polegadas, capacidade de passagem de sólidos de até 50 mm. Vazão máxima de 38,4 m³/h (em 4 mca) e mínima de 13,4 m³/h (em 8 mca). Equipada com propulsor ContraBlock, acionamento automático por boia integrada e cabo elétrico de fábrica com extensão mínima de 5 metros. Referência comercial balizadora: ABS Sulzer Robusta 700M.	6103 91	Unidade	2	R\$ 5.474,64	R\$ 10.949,28
2	Motobomba Submersível Trituradora de Esgoto (Subgrupo B): Potência de 2.0 CV, tensão 220V Trifásica (60 Hz), vazão máxima de 31.000 L/h, altura manométrica de 15 MCA, bocal de recalque de 2" BSP, rotor semiaberto. Equipada obrigatoriamente com mecanismo triturador integrado em Aço Inox capaz de fragmentar corpos sólidos e filamentosos em suspensão, acionamento automático por boia/sensor de nível e cabo de alimentação de fábrica com extensão mínima de 8 metros. Referência comercial balizadora: Eletroplas EGST-1500.	610390	Unidade	2	R\$ 1.664,00	R\$ 3.268,80

1.1.1. Em caso de eventual divergência entre a descrição do item do catálogo do sistema Compras.gov.br e as disposições deste Termo de Referência, prevalecem as disposições deste Termo de Referência.

1.1.2. Este Termo de Referência foi elaborado em conformidade com o Decreto estadual nº 68.185, de 11 de dezembro de 2023.

1.2. O objeto desta contratação não se enquadra como bem de luxo, observando o disposto no artigo 20 da Lei nº 14.133, de 2021 e no Decreto estadual nº 67.985, de 27 de setembro de 2023.

1.3. O prazo de vigência da contratação é de 30 (trinta) dias, contados da assinatura do contrato, na forma do artigo 105 da Lei nº 14.133, de 2021.

1.4. O instrumento de celebração da contratação (definido pela documentação que compõe a presente contratação) estabelece a disciplina que será aplicada em relação à vigência da contratação.

Subcontratação

1.5. O Contratado não poderá subcontratar, ceder ou transferir, total ou parcialmente, o objeto contratual.

2. FUNDAMENTAÇÃO E DESCRIÇÃO DA NECESSIDADE

A fundamentação da aquisição e de seus quantitativos decorre do quadro grave de refluxo hidrossanitário e infiltrações no subsolo e fossos dos elevadores do Complexo Administrativo, encontrando-se detalhada na Seção 2 do Estudo Técnico Preliminar (ETP 44/2026), apêndice deste Termo de Referência.

2.2. O objeto da aquisição não está previsto no Plano de Contratações Anual (PCA) ordinário devido ao seu caráter extraordinário e emergencial, pautando-se na urgência descrita no item 11.2 do ETP, e será incluído em sistema nos termos do Decreto estadual nº 67.689, de 3 de maio de 2023.

3. DESCRIÇÃO DA SOLUÇÃO COMO UM TODO

3.1. A descrição da solução compreende a aquisição imediata de 04 (quatro) motobombas de prontidão para esgotamento dinâmico e automatizado, com instalação física provisória executada por meios próprios (1º Escalão) da equipe de manutenção ativa do Complexo, conforme pormenorizado no ETP.

3.2. Considerando a insuficiência da descrição ou da unidade de medida do código CATMAT utilizado, faz-se necessária a exigência de especificação técnica complementar, compatível com a referida descrição/unidade, a fim de aprimorar e acrescentar informações essenciais ao mobiliário. Ressalta-se que as imagens são meramente ilustrativas, não restringindo a participação de produtos similares ou equivalentes que atendam integralmente às especificações técnicas estabelecidas neste Termo de Referência:

3.2.1. Subgrupo A (Drenagem do Subsolo e Manutenção Predial): 02 (duas) motobombas submersíveis com potência de 1 CV (0,75 kW), tensão 220V Monofásica, rotação de 1.750 rpm, corrente de 9 A, recalque de 2 polegadas, passagem de sólidos de até 50 mm, vazão máxima de 38,4 m³/h (em 4 mca) e mínima de 13,4 m³/h (em 8 mca), equipadas com propulsor ContraBlock e cabo de 5m. Referência comercial: ABS Sulzer Robusta 700M (CAT MAT 610391).



Imagem meramente ilustrativa, utilizada estritamente para balizamento de dimensões, ergonomia e acionamento automático por boia integrada, sendo amplamente admitida a cotação de qualquer modelo similar ou de desempenho técnico equivalente/superior que atenda aos requisitos mínimos do Termo de Referência e à Nota de Vedação do Item 6.3.

3.2.2. Subgrupo B (Drenagem dos Fossos dos Elevadores): 02 (duas) motobombas submersíveis trituradoras de esgoto com potência de 2,0 CV, tensão 220V Trifásica (60 Hz), vazão máxima de 31.000 L/h, altura manométrica de 15 MCA, recalque de 2" BSP, rotor semiaberto e conjunto triturador em Aço Inox, com cabo de alimentação de 8m. Referência comercial: Eletroplas EGST-1500 (CAT MAT 610391).

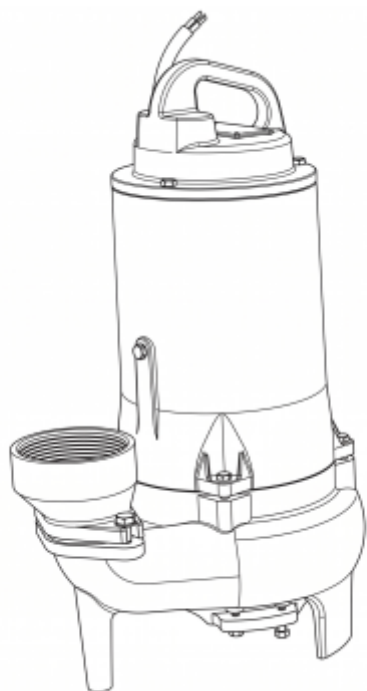

Imagem meramente ilustrativa, utilizada estritamente para balizamento de dimensões, ergonomia e acionamento automático por boia integrada, sendo amplamente admitida a cotação de qualquer modelo similar ou de desempenho técnico equivalente/superior que atenda aos requisitos mínimos do Termo de Referência e à Nota de Vedação do Item 6.3.

3.3. As bombas operarão ligadas provisoriamente aos quadros elétricos existentes nas proximidades do subsolo e dos elevadores, efetuando o recalque das águas acumuladas diretamente para as caixas de escoamento que se comunicam com a rede externa

4. REQUISITOS DA CONTRATAÇÃO

4.1. Sustentabilidade Ambiental: Devem ser atendidos os critérios estabelecidos nas alíneas a a g do termo padrão, assegurando-se a destinação final sustentável e a observância à Política Nacional de Resíduos Sólidos.

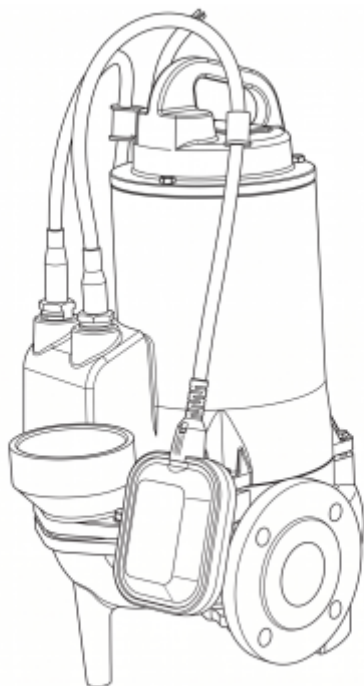
Garantia da contratação

4.2. Não haverá exigência da garantia da contratação dos arts. 96 e seguintes da Lei nº 14.133, de 2021, pelas razões constantes do Estudo Técnico Preliminar.

4.3. Tratamento Diferenciado (ME/EPP) e Participação de PF/MEI:

- O certame será processado com aplicação do direito de preferência e benefícios estipulados na Lei Complementar nº 123/2006.
- Será admitida a participação de Microempreendedores Individuais (MEI) e Pessoas Físicas, desde que a natureza jurídica do proponente seja compatível com o fornecimento industrial de bens permanentes e sejam atendidos os requisitos mínimos de regularidade fiscal estabelecidos neste termo.

5. MODELO DE EXECUÇÃO DO OBJETO

Condições de Entrega

5.1. Prazo de Entrega e Justificativa de Razoabilidade Logística: O prazo máximo para o fornecimento integral dos bens será de 05 (cinco) dias úteis, contados a partir do recebimento da Nota de Empenho ou assinatura do instrumento contratual, em remessa única.

- Nota de Fundamentação Técnica e Competitividade: Registra-se que, embora o Estudo Técnico Preliminar (ETP 44/2026) tenha apontado inicialmente a necessidade mitigatória em até 3 dias, esta equipe de planejamento optou por fixar o prazo em 5 dias úteis para proporcionar tempo suficiente ao fluxo comercial regular de distribuição de máquinas. Tal medida visa a assegurar a máxima participação de fornecedores, garantindo que empresas sediadas fora da região metropolitana possam concorrer no certame sem alegar prejuízos decorrentes da logística de transporte.

- Garantia da Urgência: Ressalta-se, contudo, que em face do gravíssimo cenário de risco biológico, insalubridade por esgoto estagnado e colapso eletromecânico nos fossos dos elevadores detalhados no ETP, não serão admitidas propostas que estipulem prazos superiores ao limite aqui fixado, sob pena de desclassificação imediata por desatendimento ao caráter emergencial e mitigatório da demanda.

5.2. Local de Entrega: Avenida Cruzeiro do Sul, 260, Seção de Administração do Complexo Administrativo Coronel PM Hélio Guaycuru de Carvalho, São Paulo/SP.

5.3. Garantia Técnica: O prazo de garantia dos equipamentos será o contratual ofertado pelo fabricante, não podendo ser inferior ao período legal estabelecido na Lei nº 8.078/1990 (Código de Defesa do Consumidor).

Garantia, manutenção e assistência técnica

5.4. O prazo de garantia é aquele estabelecido na Lei nº 8.078, de 11 de setembro de 1990 (Código de Defesa do Consumidor).

6. MODELO DE GESTÃO DO CONTRATO

6.1. O contrato deverá ser executado fielmente pelas partes, de acordo com as cláusulas avençadas e as normas da Lei nº 14.133, de 2021, e cada parte responderá pelas consequências de sua inexecução total ou parcial.

6.2. Em caso de impedimento, ordem de paralisação ou suspensão do contrato, o cronograma de execução será prorrogado automaticamente pelo tempo correspondente, anotadas tais circunstâncias mediante simples apostila.

6.3. As comunicações entre o Contratante e o Contratado devem ser realizadas por escrito sempre que o ato exigir tal formalidade, admitindo-se o uso de mensagem eletrônica para esse fim.

6.4. O Contratante poderá convocar representante do Contratado para adoção de providências que devam ser cumpridas de imediato.

6.5. Após a celebração da contratação, o Contratante poderá convocar o representante do Contratado para reunião inicial para apresentação do plano de fiscalização, que conterà informações acerca das obrigações contratuais, dos mecanismos de fiscalização, das estratégias para execução do objeto, do plano complementar de execução do Contratado, quando houver, do método de aferição dos resultados e das sanções aplicáveis, dentre outros.

Fiscalização

6.6. A execução do contrato deverá ser acompanhada e fiscalizada pelo(s) fiscal(is) do contrato, ou pelos respectivos substitutos (Lei nº 14.133, de 2021, art. 117, caput).

Fiscalização Técnica

6.7. O fiscal técnico do contrato acompanhará a execução do contrato, para que sejam cumpridas todas as condições estabelecidas no contrato, de modo a assegurar os melhores resultados para a Administração (Decreto estadual nº 68.220, de 2023, art. 17).

6.7.1. O fiscal técnico do contrato anotará no histórico de gerenciamento do contrato todas as ocorrências relacionadas à execução do contrato, com a descrição do que for necessário para a regularização das faltas ou dos defeitos observados (Lei nº 14.133, de 2021, art. 117, §1º, e Decreto estadual nº 68.220, de 2023, art. 17, inciso II).

6.7.2. O fiscal técnico adotará medidas preventivas de controle de contratos, manifestando-se quanto à necessidade de suspensão da execução do objeto (Decreto estadual nº 68.220, de 2023, art. 17, inciso IV).

6.7.3. O fiscal técnico do contrato informará ao gestor do contrato, em tempo hábil, a situação que demandar decisão ou adoção de medidas que ultrapassem sua competência, para que adote as medidas necessárias e saneadoras, se for o caso (Lei nº 14.133, de 2021, art. 117, § 2º).

6.7.4. No caso de ocorrências que possam inviabilizar a execução do contrato nas datas aprazadas, o fiscal técnico do contrato comunicará o fato imediatamente ao gestor do contrato (Decreto estadual nº 68.220, de 2023, art. 17, inciso II).

Fiscalização Administrativa

6.8. O fiscal administrativo do contrato verificará a manutenção das condições de habilitação do Contratado, acompanhará o empenho, o pagamento, as garantias, as glosas e a formalização de apostilamento e termos aditivos, solicitando quaisquer documentos comprobatórios pertinentes, caso necessário (Decreto estadual nº 68.220, de 2023, art. 18, incisos II e III).

6.8.1. Caso ocorra descumprimento das obrigações contratuais, o fiscal administrativo do contrato atuará tempestivamente na solução do problema, reportando ao gestor do contrato para que tome as providências cabíveis, quando ultrapassar a sua competência (Decreto estadual nº 68.220, de 2023, art. 18, inciso IV).

6.8.2. Sempre que solicitado pelo Contratante, o Contratado deverá comprovar o cumprimento da reserva de cargos prevista em lei para pessoa com deficiência, para reabilitado da Previdência Social ou para aprendiz, bem como as reservas de cargos previstas em outras normas específicas, com a indicação dos empregados que preencherem as referidas vagas, nos termos do parágrafo único do art. 116 da Lei nº 14.133, de 2021.

Gestor do Contrato

6.9. O gestor do contrato exercerá a atividade de coordenação dos atos de fiscalização técnica, administrativa e setorial e dos atos preparatórios à instrução processual visando, entre outros, à prorrogação, à alteração, ao reequilíbrio, ao pagamento, à eventual aplicação de sanções e extinção do contrato (Decreto estadual nº 68.220, de 2023, inciso III do art. 2º).

6.10. O gestor do contrato acompanhará a manutenção das condições de habilitação do Contratado, para fins de empenho de despesa e pagamento, e anotará os problemas que obstem o fluxo normal da liquidação e do pagamento da despesa no relatório de riscos eventuais (Decreto estadual nº 68.220, de 2023, art. 16, inciso IX).

6.11. O gestor do contrato emitirá documento comprobatório da avaliação realizada pelos fiscais técnico, administrativo e setorial, quando houver, quanto ao cumprimento de obrigações assumidas pelo Contratado, com menção ao seu desempenho na execução contratual, baseado nos indicadores objetivamente definidos e aferidos, e a eventuais penalidades aplicadas, devendo constar do cadastro de atesto de cumprimento de obrigações (Decreto estadual nº 68.220, de 2023, art. 16, inciso VI).

6.12. O gestor do contrato tomará providências para a formalização de processo administrativo de responsabilização para fins de aplicação de sanções, a ser conduzido pela comissão de que trata o art. 158 da Lei nº 14.133, de 2021, ou pelo agente ou pelo setor com competência para tal, conforme o caso (Decreto estadual nº 68.220, de 2023, art. 16, inciso VIII).

6.13. O gestor do contrato deverá elaborar relatório final com informações sobre a consecução dos objetivos que tenham justificado a contratação e eventuais condutas a serem adotadas para o aprimoramento das atividades da Administração (Decreto estadual nº 68.220, de 2023, art. 16, inciso VII e parágrafo único).

6.14. O gestor do contrato deverá enviar a documentação pertinente ao setor de contratos para a formalização dos procedimentos de liquidação e pagamento, no valor dimensionado pela fiscalização e gestão nos termos do contrato.

7. CRITÉRIOS DE MEDIÇÃO E DE PAGAMENTO

Recebimento

7.1. Os bens serão recebidos provisoriamente, de forma sumária, no ato da entrega, juntamente com a nota fiscal ou instrumento de cobrança equivalente, pelo(a) responsável pelo acompanhamento e fiscalização do contrato, para efeito de posterior verificação de sua conformidade com as especificações constantes no Termo de Referência e na proposta.

7.2. Os bens poderão ser rejeitados, no todo ou em parte, inclusive antes do recebimento provisório, quando em desacordo com as especificações constantes no Termo de Referência e na proposta, devendo ser substituídos no prazo de 15 (*quinze*) dias, a contar da notificação do Contratado, às suas custas, sem prejuízo da aplicação das penalidades.

7.3. O recebimento definitivo ocorrerá no prazo de 30 (*trinta*) dias úteis, a contar do recebimento da nota fiscal ou instrumento de cobrança equivalente pela Administração, após a verificação da qualidade e quantidade do material e consequente aceitação mediante termo detalhado.

7.4. O prazo para recebimento definitivo poderá ser excepcionalmente prorrogado, de forma justificada, por igual período, quando houver necessidade de diligências para a aferição do atendimento das exigências contratuais.

7.5. No caso de controvérsia sobre a execução do objeto, quanto à dimensão, qualidade e quantidade, se houver parcela incontroversa, deverá ser observado o teor do art. 143 da Lei nº 14.133, de 2021, com a comunicação ao Contratado para emissão de Nota Fiscal/Fatura no que pertine à parcela incontroversa, para efeito de liquidação e pagamento.

7.6. O prazo para a solução, pelo Contratado, de inconsistências na execução do objeto ou de saneamento da nota fiscal ou de instrumento de cobrança equivalente, verificadas pela Administração durante a análise prévia à liquidação de despesa, não será computado para os fins do recebimento definitivo.

7.7. O recebimento provisório ou definitivo não excluirá a responsabilidade civil pela solidez e pela segurança dos bens nem a responsabilidade ético-profissional pela perfeita execução do contrato[ESP1].

Liquidação

7.8. Recebida a Nota Fiscal ou documento de cobrança equivalente, correrá o prazo de 10 (*dez*) dias úteis para fins de liquidação, a contar de seu recebimento pela Administração, na forma desta seção, prorrogáveis por igual período, justificadamente, quando houver necessidade de diligências para a aferição do atendimento das exigências contratuais (art. 7º, I, e §§ 2º e 3º, da Instrução Normativa SEGES/ME nº 77, de 4 de novembro de 2022, c/c o Decreto estadual nº 67.608, de 2023).

7.9. Para fins de liquidação, o setor competente deverá verificar se a nota fiscal ou instrumento de cobrança equivalente apresentado expressa os elementos necessários e essenciais do documento, tais como, caso aplicáveis:

- a) o prazo de validade;
- b) a data da emissão;
- c) os dados do contrato e do órgão contratante;
- d) o período respectivo de execução do contrato;
- e) o valor a pagar; e
- f) eventual destaque do valor de retenções tributárias cabíveis.

7.10. Havendo erro na apresentação da nota fiscal ou instrumento de cobrança equivalente, ou circunstância que impeça a liquidação da despesa, esta ficará sobrestada até que o Contratado providencie as medidas saneadoras, reiniciando-se o prazo após a comprovação da regularização da situação, sem ônus ao Contratante.

7.11. A nota fiscal ou instrumento de cobrança equivalente deverá ser obrigatoriamente acompanhado da comprovação da regularidade fiscal, constatada por meio de consulta *on-line* ao Sicaf ou, na impossibilidade de acesso ao referido Sistema, mediante consulta aos sítios eletrônicos oficiais ou à documentação mencionada no art. 68 da Lei nº 14.133, de 2021.

7.12. A Administração deverá realizar consulta ao Sicaf para: a) verificar a manutenção das condições de habilitação exigidas; b) identificar possível razão que impeça a contratação no âmbito do órgão ou entidade, tais como a proibição de contratar com o Poder Público, bem como ocorrências impeditivas indiretas (Instrução Normativa SEGES/MPDG nº 3, de 26 de abril de 2018 c/c Decreto estadual nº 67.608, de 2023).

7.13. Constatando-se, junto ao Sicaf, a situação de irregularidade do Contratado, será providenciada sua notificação, por escrito, para que, no prazo de 5 (cinco) dias úteis, regularize sua situação ou, no mesmo prazo, apresente sua defesa. O prazo poderá ser prorrogado uma vez, por igual período, a critério do Contratante.

7.14. Não havendo regularização ou sendo a defesa considerada improcedente, o Contratante deverá comunicar aos órgãos responsáveis pela fiscalização da regularidade fiscal quanto à inadimplência do Contratado, bem como quanto à existência de pagamento a ser efetuado, para que sejam acionados os meios pertinentes e necessários para garantir o recebimento de seus créditos.

7.15. Persistindo a irregularidade, o Contratante deverá adotar as medidas necessárias à extinção contratual nos autos do processo administrativo correspondente, assegurada ao Contratado a ampla defesa.

7.16. Havendo a efetiva execução do objeto, os pagamentos serão realizados normalmente, até que se decida pela extinção do contrato, caso o Contratado não regularize sua situação junto ao Sicaf.

Prazo de pagamento

7.17. O pagamento será efetuado no prazo de 30 (trinta) dias, contados da apresentação da nota fiscal ou documento de cobrança equivalente, desde que tenha sido finalizada a liquidação da despesa, conforme seção anterior, nos termos do art. 2º, II, do Decreto estadual nº 67.608, de 2023.

7.18. No caso de atraso pelo Contratante, os valores devidos ao Contratado serão atualizados monetariamente na forma da legislação aplicável (art. 2º, inciso III, do Decreto estadual nº 67.608, de 2023, c/c o art. 1º do Decreto estadual nº 32.117, de 1990), bem como incidirão juros moratórios, a razão de 0,5% (meio por cento) ao mês, calculados *pro rata temporis*, em relação ao atraso verificado.

Forma de pagamento

7.19. O pagamento será realizado por meio de ordem bancária, para depósito em conta corrente bancária em nome do Contratado no Banco do Brasil S/A.

7.19.1. Constitui condição para a realização dos pagamentos a inexistência de registros em nome do Contratado no “Cadastro Informativo dos Créditos não Quitados de Órgãos e Entidades Estaduais– Cadin estadual”, de que trata a Lei estadual nº 12.799, de 2008, o qual deverá ser consultado por ocasião da realização de cada pagamento. O cumprimento desta condição poderá se dar pela comprovação, pelo Contratado, de que os registros estão suspensos, nos termos do art. 8º da Lei estadual nº 12.799, de 2008.

7.20. Será considerada data do pagamento o dia em que constar como emitida a ordem bancária para pagamento.

7.21. O Contratante poderá, por ocasião do pagamento, efetuar a retenção de tributos determinada por lei, ainda que não haja indicação de retenção na nota fiscal apresentada ou que se refira a retenções não realizadas em meses anteriores.

7.21.1. Independentemente do percentual de tributo inserido na planilha, quando houver, serão retidos na fonte, quando da realização do pagamento, os percentuais estabelecidos na legislação vigente.

8. FORMA E CRITÉRIOS DE SELEÇÃO

8.1. O fornecedor será selecionado por meio da realização de procedimento de dispensa de licitação, na forma eletrônica, com fundamento na hipótese do art. 75, caput, inciso II, da Lei nº 14.133, de 2021, que culminará com a seleção da proposta de menor preço por item, observando-se o disposto no Decreto Estadual nº 68.304, de 9 de janeiro de 2024.

Forma de fornecimento

8.2. O fornecimento do objeto será com entrega imediata.

Exigências de habilitação

8.3. Previamente à celebração da contratação, a Administração verificará o eventual descumprimento das condições para contratação, especialmente quanto à existência de sanção que a impeça, mediante a consulta aos seguintes cadastros informativos oficiais:

- a) Sicaf;
- b) Cadastro Nacional de Empresas Inidôneas e Suspensas - Ceis, mantido pela Controladoria-Geral da União (<https://portaldatransparencia.gov.br/sancoes/consulta>);
- c) Cadastro Nacional de Empresas Punidas – Cnep, mantido pela Controladoria-Geral da União (<https://portaldatransparencia.gov.br/sancoes/consulta>);
- d) Cadastro Nacional de Condenações Cíveis por Ato de Improbidade Administrativa e Inelegibilidade – CNCIAI, do Conselho Nacional de Justiça (http://www.cnj.jus.br/improbidade_adm/consultar_requerido.php);
- e) Sistema Eletrônico de Aplicação e Registro de Sanções Administrativas – e-Sanções (<http://www.esancoes.sp.gov.br>);
- f) Relação de apenados publicada pelo Tribunal de Contas do Estado de São Paulo (<https://www.tce.sp.gov.br/apenados>); e
- g) Cadastro Informativo de créditos não quitados do setor público federal – Cadin, de que trata a Lei nº 10.522, de 2002, no que concerne à medida prevista no inciso I, alínea “c”, do art. 13 da Lei Complementar nº 225, de 2026.

8.4. Em relação a pessoa jurídica fornecedora, a consulta ao cadastro especificado na alínea “d” da subdivisão anterior será realizada também quanto a seu sócio majoritário, por força do art. 12 da Lei nº 8.429, de 1992, que prevê, dentre as sanções impostas ao responsável pela prática de ato de improbidade administrativa, a proibição de contratar com o Poder Público, inclusive por intermédio de pessoa jurídica da qual seja sócio majoritário.

8.5. Caso conste na Consulta de Situação do interessado a existência de Ocorrências Impeditivas Indiretas, o gestor diligenciará para verificar se houve fraude por parte das empresas apontadas no Relatório de Ocorrências Impeditivas Indiretas.

8.6. Também constitui condição para a celebração da contratação, bem como para a realização dos pagamentos dela decorrentes, a inexistência de registros em nome do fornecedor no “Cadastro Informativo dos Créditos não Quitados de Órgãos e Entidades Estaduais – Cadin estadual”, de que trata a Lei estadual nº 12.799, de 2008. Esta condição será considerada cumprida se o devedor comprovar que os respectivos registros se encontram suspensos, nos termos do art. 8º, §§ 1º e 2º, da Lei estadual nº 12.799, de 2008.

8.7. A habilitação do interessado será verificada por meio do Sicaf, quanto aos documentos por ele abrangidos.

8.8. É dever do interessado manter atualizada a respectiva documentação constante do Sicaf, ou encaminhar, quando solicitado pela Administração, a respectiva documentação atualizada.

8.9. Não serão aceitos documentos de habilitação com indicação de CNPJ/CPF diferentes, salvo aqueles legalmente permitidos.

9. ESTIMATIVAS DO VALOR DA CONTRATAÇÃO

9.1. O valor estimado total da contratação é de R\$14.277,78 (quatorze mil duzentos e setenta e sete reais e setenta e oito centavos), conforme custos unitários apostos [na tabela acima]. O valor estimado da contratação foi definido com observância do disposto no Decreto estadual nº 67.888, de 17 de agosto de 2023.

10. ADEQUAÇÃO ORÇAMENTÁRIA

10.1. As despesas decorrentes da presente contratação correrão à conta de recursos específicos consignados no Orçamento do Estado.

10.2. No presente exercício, a contratação será atendida pela seguinte dotação:

10.2.1. Gestão/Unidade: 180180. 10.2.2. Fonte de Recursos: 150.010.001 – TESOURO.

10.2.3. Programa de Trabalho: 180.402 – Administração Geral da Polícia Militar. 10.2.4. Plano Interno: COFIN.

11. Responsáveis

Todas as assinaturas eletrônicas seguem o horário oficial de Brasília e fundamentam-se no §3º do Art. 4º do Decreto nº 10.543, de 13 de novembro de 2020.

LARISSA MARA DE ALMEIDA

Equipe de apoio



Assinou eletronicamente em 29/06/2026 às 11:04:31.

ESP-DIRETORIA DE LOGISTICA - DL

Estudo Técnico Preliminar 44/2026

1. Informações Básicas

Número do processo: SEI 057.00314467/2026

2. Descrição da necessidade

2.1. O **Complexo Administrativo Coronel PM Hélio Guaycuru de Carvalho**, dotado de uma expressiva dimensão territorial com **13.226,00 m² de área de terreno e 23.609,43 m² de área construída**, apresenta um quadro grave e progressivo de irregularidades hidrossanitárias e de drenagem em suas dependências subterrâneas (subsolo). O pavimento sofre com o acúmulo constante de água proveniente do afloramento do lençol freático (potencializado pela proximidade geográfica com a bacia do Rio Tamanduateí), refluxo de esgoto pelas tubulações e indícios de vazamentos ocultos na rede.

2.2. A inexistência atual de um sistema mecânico de esgotamento e recalque pluvial provoca a estagnação descontrolada desses efluentes. Esse cenário gera risco imediato de contaminação ambiental, além de comprometer severamente a salubridade, a higiene e a saúde dos policiais militares e funcionários que utilizam o pavimento. Adicionalmente, há acúmulo de águas e detritos nos fossos dos 4 (quatro) elevadores do complexo, gerando risco iminente de paralisação e perda dos componentes eletromecânicos do sistema de transporte vertical.

2.3. A criticidade desse problema e o impacto de um eventual colapso de infraestrutura são maximizados pela magnitude da instalação, visto que o **Complexo Administrativo Coronel PM Hélio Guaycuru de Carvalho** acomoda a estrutura estratégica de 6 (seis) Diretorias e 02 (dois) Centros vitais da Instituição:

- Diretoria de Pessoal (DP)
- Diretoria de Logística (DL)
- Diretoria de Finanças (DF)
- Diretoria de Saúde (DS)
- Diretoria de Polícia Comunitária e Direitos Humanos (DPCDH)
- Diretoria de Tecnologia da Informação e Comunicação (DTIC)
- Centro Integrado de Apoio Financeiro (CIAF)
- Centro Integrado de Apoio Patrimonial (CIAP)

2.4. Qualquer interrupção operacional decorrente de inundações, curtos-circuitos em painéis de alimentação ou paralisação do sistema de elevadores (essencial para a acessibilidade e fluxo de trabalho entre os pavimentos dessa megaestrutura) **fragiliza diretamente a segurança institucional e ameaça a continuidade dos serviços essenciais prestados pela Administração Pública**, gerando impacto reverso em todo o policiamento ostensivo e preservação da ordem pública no Estado de São Paulo.

2.5. A necessidade consiste, portanto, na **aquisição de equipamentos de bombeamento hidráulico de pronta resposta**, em caráter emergencial e mitigatório, visando salvaguardar a operação contínua de todas as grandes repartições abrigadas nos 23.609,43 m² de área construída do complexo até que a solução estrutural definitiva seja implementada pelo órgão técnico corporativo competente.

3. Área requisitante

Área Requisitante	Responsável
Diretoria de Logística	Rafael de Oliveira Silva

4. Descrição dos Requisitos da Contratação

4.1. **Grau de Proteção e Segurança (NR-10):** Os motores elétricos das motobombas devem possuir obrigatoriamente vedação estanque com grau de proteção **IP68** para operação segura em submersão total, mitigando riscos de choques elétricos e fugas de corrente em ambientes úmidos.

4.2. **Segurança em Espaços Confinados (NR-33):** Os equipamentos e seus cabos devem permitir instalação e içamento que minimizem a necessidade de entrada humana prolongada nos fossos de elevadores e poços de passagem.

4.3. **Resistência Mecânica e Química:** Os corpos e carcaças dos equipamentos devem ser fabricados em ferro fundido com tratamento antiferrugem e eixos em aço inoxidável, garantindo durabilidade frente ao contato com efluentes e esgoto doméstico (faixa de pH tolerável de 4 a 10).

4.4. **Capacidade de Fragmentação:** As bombas destinadas aos fossos dos elevadores devem possuir, obrigatoriamente, um **mecanismo triturador integrado em Aço Inox**, capaz de fragmentar corpos sólidos e filamentosos em suspensão para evitar o travamento do rotor.

4.5. **Autonomia Operacional:** Os equipamentos devem ser passíveis de acionamento automático por boia ou sensores de nível integrados, operando de forma intermitente ou contínua sem dependência de intervenção humana constante.

4.6. **Alimentação Elétrica Compatível:** Compatibilidade com a rede local do complexo (220V Monofásica e Trifásica), acompanhados de cabos elétricos de fábrica com extensões mínimas de 5 e 8 metros, respectivamente.

4.7. **Disponibilidade Logística e Pronta-Entrega (Fator Crítico de Sucesso):** Diante do cenário de risco biológico iminente e insalubridade instalada no subsolo, os bens pretendidos deverão obrigatoriamente estar **disponíveis para entrega imediata (pronta-entrega)** pelo fornecedor adjudicado, fixando-se o prazo máximo de até **3 dias úteis** após a assinatura do contrato ou recebimento da nota de empenho para fornecimento integral no complexo, sob pena de desclassificação ou aplicação de sanções contratuais por descumprimento de prazos emergenciais.

5. Estudo das alternativas disponíveis

5.1. Considerando que a infraestrutura definitiva será projetada pelo CIAP, o estudo de alternativas focou em medidas de transição imediata:

5.1.1. Alternativa 1: Aguardar a finalização dos estudos, vistorias in loco e licitação do projeto global do CIAP.

- **Inviabilidade:** Rejeitada. O trâmite para implantação de uma Casa de Máquinas e reforma elétrica demanda tempo administrativo e físico, expondo o efetivo a riscos biológicos (esgoto estagnado) e causando a perda iminente dos elevadores do complexo.

5.1.2. Alternativa 2: Locação diária de caminhões limpa-fossa / esgotamento externo.

- **Inviabilidade:** Alto custo recorrente e ineficiência operacional para os fossos de elevadores, que necessitam de esgotamento dinâmico e automatizado conforme o nível da água varia.

5.1.3. Alternativa 3: Aquisição imediata de motobombas submersíveis de prontidão (Solução Escolhida).

- **Vantagens:** Diante da inexistência de Atas disponíveis para adesão no PNCP, esta se consolidou como a única via viável. Fornece resposta mecânica automatizada e em tempo real no subsolo e nos fossos. Trata-se de uma solução de custo mitigado que restabelece a salubridade imediata. Adicionalmente, os equipamentos adquiridos poderão, futuramente, ser integrados ao projeto definitivo do CIAP ou atuar como componentes de contingência e redundância (reserva técnica) da Unidade.

5.2. Reforça-se que a escolha da Alternativa 3 pautou-se estritamente pelos princípios da eficiência e da modicidade de despesas. Desse modo, atesta-se, para os fins do art. 20 da Lei Federal nº 14.133/2021, que os bens a serem adquiridos enquadram-se na categoria de bens comuns, não se tratando de bens de luxo.

6. Levantamento de Mercado

6.1. O mercado nacional dispõe de ampla gama de motobombas submersíveis de drenagem e esgotamento. Em estrita observância às orientações do órgão competente, esta equipe técnica realizou busca ativa e minuciosa de **Atas de Registro de Preços vigentes no Portal Nacional de Contratações Públicas (PNCP)**, com o objetivo de verificar a viabilidade jurídica e administrativa de uma adesão célere (carona) a um certame já homologado. Contudo, **não foi localizada nenhuma Ata de Registro de Preços em aberto que atendesse às especificidades hidráulicas, elétricas e logísticas demandadas pelo complexo**

6.2. Em face dessa ausência, a pesquisa concentrou-se na análise direta de modelos industriais de pronta-entrega aptos para o recalque de águas pluviais turvas e efluentes de subsolo.

6.3. **Nota de Vedação ao Direcionamento:** Resta expressamente consignado que a indicação e menção aos modelos comerciais (*ABS Sulzer Robusta 700M* e *Eletroplas EGST-1500*) ao longo deste estudo técnico decorrem estritamente da necessidade de **padronização das características hidráulicas, mecânicas e elétricas**, servindo como balizadores do **padrão de qualidade mínimo exigido** pela Administração Pública. Portanto, o certame licitatório permitirá e aceitará a ampla cotação e o fornecimento de **produtos similares, equivalentes ou de desempenho técnico superior**, desde que atendam ou superem integralmente os requisitos mínimos e as curvas hidráulicas estipuladas no termo de referência.

7. Descrição da solução como um todo

7.1. A solução escolhida compreende a aquisição e instalação imediata de **04 (quatro) motobombas submersíveis de drenagem**, divididas estrategicamente em dois subgrupos para atuar nos pontos críticos do subsolo, garantindo que o fluxo de trabalho dos órgãos centrais da PMESP instalados nos pavimentos superiores não sofra com colapso de infraestrutura, falta de mobilidade vertical ou contaminação ambiental:

- **7.1.1. Subgrupo A (Drenagem do Subsolo e Manutenção Predial):** 02 (duas) motobombas submersíveis com potência de 1 CV (0,75 kW), tensão 220V Monofásica, rotação de 1.750 rpm, corrente de 9 A, recalque de 2 polegadas, passagem de sólidos de até 50 mm, vazão máxima de 38,4 m³/h (em 4 mca) e mínima de 13,4 m³/h (em 8 mca), equipadas com propulsor ContraBlock e cabo de 5m. *Referência comercial: ABS Sulzer Robusta 700M.*



Imagem meramente ilustrativa, utilizada estritamente para balizamento de dimensões, ergonomia e acionamento automático por boia integrada, sendo amplamente admitida a cotação de qualquer modelo similar ou de desempenho técnico equivalente/superior que atenda aos requisitos mínimos do Termo de Referência e à Nota de Vedação do Item 6.3.

- **7.1.2. Subgrupo B (Drenagem dos Fossos dos Elevadores):** 02 (duas) motobombas submersíveis trituradoras de esgoto com potência de 2,0 CV, tensão 220V Trifásica (60 Hz), vazão máxima de 31.000 L/h, altura manométrica de 15 MCA, recalque de 2" BSP, rotor semiaberto e **conjunto triturador em Aço Inox**, com cabo de alimentação de 8m. *Referência comercial: Eletroplas EGST-1500.*

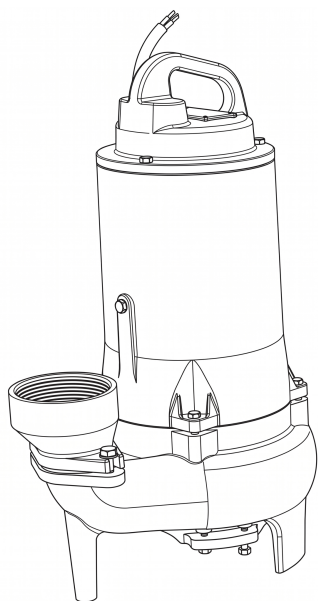

Imagem meramente ilustrativa, utilizada estritamente para balizamento de dimensões, ergonomia e acionamento automático por boia integrada, sendo amplamente admitida a cotação de qualquer modelo similar ou de desempenho técnico equivalente/superior que atenda aos requisitos mínimos do Termo de Referência e à Nota de Vedação do Item 6.3.

7.2 As bombas operarão ligadas provisoriamente aos quadros elétricos existentes nas proximidades do subsolo e dos elevadores, efetuando o recalque das águas acumuladas diretamente para as caixas de escoamento que se comunicam com a rede externa.

8. Estimativa das Quantidades a serem Contratadas

- **Item 01:** 02 (duas) unidades de Motobombas Submersíveis de 1 CV (Fosso da Manutenção Predial e Caixa de Passagem do Subsolo).
- **Item 02:** 02 (duas) unidades de Motobombas Submersíveis Trituradoras de 2 CV (Fossos dos Elevadores do Complexo).
- **Total:** 04 equipamentos.

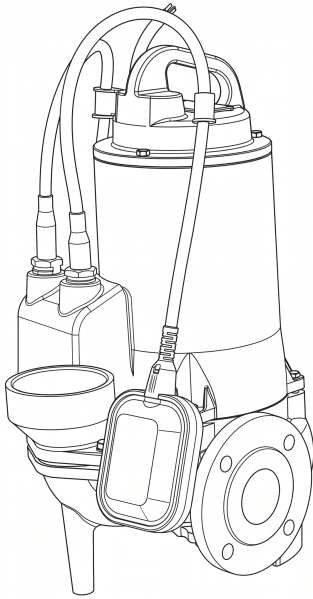
9. Estimativa do Valor da Contratação

Valor (R\$): 14.277,28

9.1. A estimativa do valor global para a presente contratação é de **R\$ 14.277,28 (catorze mil, duzentos e setenta e sete reais e vinte e oito centavos)**. Este montante foi obtido mediante a adoção do **menor preço** dentre as cotações de mercado coletadas junto a fornecedores do setor, refletindo com fidedignidade os valores vigentes para os equipamentos descritos e garantindo a devida conformidade orçamentária para o balizamento do procedimento licitatório.

10. Justificativa para o Parcelamento ou não da Solução

10.1. Em estrita observância à regra geral do parcelamento disposta no **art. 40 da Lei Federal nº 14.133/2021** e na esteira da jurisprudência consolidada (Súmula nº 247 do TCU), optou-se pelo parcelamento da solução em **02 (dois) itens distintos (Subgrupo A e Subgrupo B)**.

10.2. A divisão mostra-se técnica e economicamente viável, visto que, embora os itens integrem a necessidade macro de drenagem do Complexo, os equipamentos possuem especificidades de engenharia, potências, sistemas de alimentação elétrica distintos (monofásico e trifásico) e propósitos operacionais específicos.

10.3. Ademais, o fracionamento por itens atende às diretrizes de governança ao viabilizar a participação de um maior número de fornecedores varejistas ou especializados, ampliando substancialmente a competitividade no certame e obtendo maior economicidade para a Administração, sem gerar qualquer prejuízo técnico, operacional ou perda de economia de escala ao conjunto da solução.

11. Contratações Correlatas e/ou Interdependentes

10.1 Não há contratações de serviços correlatas vinculadas a este ETP, uma vez que a instalação física e a conexão elétrica provisória dos equipamentos serão executadas por meio de meios próprios (1º Escalão) da equipe de manutenção predial ativa do Complexo.

12. Alinhamento entre a Contratação e o Planejamento

11.1. Esta contratação emergencial de mitigação encontra-se perfeitamente alinhada com as diretrizes de preservação do patrimônio e governança da corporação. Baseia-se nos limites da **Nota de Instrução N.º PM3-001/01/16** (responsabilidade do Administrador Geral pela manutenção das áreas de uso comum) e funciona como plano de contingência ativo no Complexo Administrativo Coronel PM Hélio Guaycuru de Carvalho. Ela coexiste em harmonia com o acionamento formal já efetuado ao **Centro Integrado de Apoio Patrimonial (CIAP)**, o qual elaborará o Estudo de Viabilidade Técnico-Econômica (EVTE) e o Projeto Básico para a solução definitiva (Casa de Máquinas e redimensionamento elétrico global) conforme preconizam as **I-38-PM**.

11.2. **Nota de Justificativa de Excepcionalidade (PCA):** Registra-se formalmente que a presente demanda **não possui previsão no Plano de Contratações Anual (PCA)** da Unidade. Tal ausência justifica-se por tratar-se de uma contratação de natureza estritamente extraordinária, urgente e emergencial, oriunda de um cenário de degradação hidrossanitária oculta e intempéries climáticas severas que mitigam qualquer condição de previsibilidade regular por parte desta Seção de Administração no momento da confecção do cronograma anual ordinário

13. Benefícios a serem alcançados com a contratação

- **Blindagem de Continuidade de Comando das Diretorias e Centros:** Manutenção intocável do fluxo administrativo e das tomadas de decisões estratégicas da Polícia Militar sediadas no complexo, blindando as unidades contra interrupções físicas de infraestrutura.
- **Segurança Cibernética e de Redes:** Mitigação do risco de umidade extrema ou alagamento severo atingir leitos de cabos de dados ou subestações que alimentam a DTIC, preservando os sistemas críticos da Polícia Militar.
- **Salubridade e Saúde Pública:** Eliminação imediata dos focos de água e esgoto estagnados no subsolo, mitigando os riscos de proliferação de vetores e contaminação biológica dos policiais militares e servidores civis lotados em todas as diretorias do complexo.
- **Continuidade Operacional de Mobilidade:** Salvaguarda dos fossos dos 4 (quatro) elevadores, impedindo a paralisação do transporte vertical do complexo administrativo, o que causaria um gargalo logístico imensurável para o trâmite físico de processos e locomoção do público interno e externo.
- **Proteção Patrimonial e Eficiência Fiscal:** O acompanhamento e mitigação inicial do problema evitam o agravamento das irregularidades estruturais das fundações do prédio, reduzindo a necessidade de despesas futuras significativamente maiores com reformas civis corretivas de grande porte.

14. Providências a serem Adotadas

- Conferência, pela equipe de manutenção, dos pontos de fixação hidráulica e tomadas de energia/disjuntores nos locais onde as bombas provisórias serão instaladas.
- Formalização do recebimento dos equipamentos com a verificação dos manuais em português e termos de garantia mínima de fábrica.
- Compartilhamento do catálogo e especificações dos equipamentos adquiridos junto ao **CIAP** no momento da vistoria técnica *in loco*, permitindo que estes 4 (quatro) equipamentos sejam reaproveitados futuramente no projeto definitivo como bombas de redundância, reserva técnica ou contingência.

15. Possíveis Impactos Ambientais

15.1. A contratação gera impacto ambiental positivo imediato ao cessar a estagnação de esgoto e efluentes contaminados no solo e subsolo do complexo administrativo. Como medida de mitigação ambiental durante o descarte dos efluentes bombeados, os pontos de recalque devem descarregar nas tubulações interligadas à rede pública coletora, evitando o direcionamento de águas contaminadas por esgoto diretamente nas sarjetas de águas pluviais puras.

15.2. **Sustentabilidade, Ciclo de Vida e Destinação de Materiais Inservíveis via CMEX:** Em estrita observância às diretrizes de sustentabilidade ambiental e governança patrimonial, o ciclo de vida estimado para os equipamentos desta contratação (motobombas submersíveis de drenagem e trituradoras) é projetado tecnicamente entre **5 e 10 anos**, condicionado ao regime de operação e à regularidade das manutenções preventivas de 1º escalão.

15.3. Ao final desse ciclo, restando os bens definitivamente exauridos ou inservíveis para as atividades de contingência do Complexo Administrativo, sua destinação final observará as seguintes etapas regulamentares no âmbito estadual:

- **Descontaminação e Triagem:** Os equipamentos serão limpos e descontaminados biologicamente pela equipe de manutenção predial, separando-se os componentes metálicos (ferro fundido e aço inox) dos eletroeletrônicos (cabos e estatores) para destinação ambientalmente adequada.
- **Atuação do CMEX e NADMEI:** O processo de desfazimento e arrolamento dos materiais inservíveis será submetido à orientação do **Centro de Material Excedente (CMEX)**, integrante da estrutura do **Fundo Social de São Paulo**, órgão responsável por coordenar a destinação de materiais excedentes ou inservíveis no âmbito da Administração Pública Direta e Indireta do Estado, nos termos do Decreto nº 50.179/1968 (alterado pelo Decreto nº 50.857/1968), bem como sob a égide da Lei Federal nº 14.133/2021.
- **Destinação Final Regulamentar:** Conforme as diretrizes e manuais de procedimentos disponibilizados pelo CMEX para a gestão patrimonial, os bens poderão ser direcionados para análise de condições de uso, termos de doação a prefeituras e entidades sociais, ou inclusão em leilões oficiais de inservíveis promovidos pelo Fundo Social de São Paulo com apoio do **Núcleo de Armazenamento e Depósito de Materiais e Equipamentos Inservíveis (NADMEI)**, assegurando o cumprimento integral da legislação ambiental e de responsabilidade fiscal atinente à espécie.

16. Declaração de Viabilidade

Esta equipe de planejamento declara **viável** esta contratação.

16.1. Justificativa da Viabilidade

Com base no diagnóstico situacional gravíssimo de insalubridade, riscos biológicos e ameaça iminente ao patrimônio público detalhados neste estudo, esta equipe técnica declara a **PLENA VIABILIDADE** da aquisição emergencial e mitigatória sob análise.

16.2. A relevância estratégica desta contratação transcende a mera reposição de insumos de manutenção predial; ela configura-se como salvaguarda essencial para a **continuidade ininterrupta dos serviços de todas as macro-unidades sediadas no Complexo Administrativo Coronel PM Hélio Guaycuru de Carvalho** (DP, DF, DL, DPCDH, DS, DTIC, CIAF e CIAP), cujo colapso logístico ou de mobilidade vertical paralisaria eixos vitais de comando da Polícia Militar do Estado de São Paulo.

16.3. Ademais, resta firmada a **extrema justificativa para a inclusão extraordinária desta demanda fora do Plano de Contratações Anual (PCA)**. A imprevisibilidade absoluta do cenário de infiltração oculta e refluxo hidrossanitário, associada ao risco iminente de contaminação e perda dos componentes eletromecânicos dos elevadores, impõe uma atuação estatal imediata.

16.4. A solução proposta mitiga o problema de forma célere, apresenta destacada economicidade frente ao valor estimado e cumpre o dever primordial de preservação do interesse público, da higidez da tropa e da proteção do erário.

17. Responsáveis

Todas as assinaturas eletrônicas seguem o horário oficial de Brasília e fundamentam-se no §3º do Art. 4º do [Decreto nº 10.543, de 13 de novembro de 2020](#).

RAFAEL DE OLIVEIRA SILVA

Equipe de apoio



Assinou eletronicamente em 25/06/2026 às 17:09:28.



Governo do Estado de São Paulo

NOTA DE EMPENHO - SIAFISICO - 2026NE000

UG	180180 - DIRETORIA DE LOGISTICA - DL		
Gestão	00001 - GOVERNO DO ESTADO DE SAO PAULO		
Data de Emissão			

CNPJ/CPF/UG			
Credor			
Endereço			
Cidade	UF	CEP	

Origem Material			
-----------------	--	--	--

Evento	UO	Programa de Trabalho	Fonte	Natureza Despesa	UGR	PI	PTRES
	18004					000.000.0100	

No Processo		Acordo				
Tipo de Empenho		Ref Dispensa				
Licitação		Modalidade				
Empenho Orig.		Nº Contrato	2024CT000.	Nº OC		

Valor do Empenho R\$						
----------------------	--	--	--	--	--	--

Cronograma	
Mês	Valor

Sequência	Item	Unid. Forn.	Preço Total	Descrição
Quantidade	Valor Unitário			



Governo do Estado de São Paulo

Total ou Valor a Transportar R\$	
Local de Entrega	
Data de Entrega	

Ordenador da Despesa

Responsavel pela emissão	
--------------------------	--



DIÁRIO OFICIAL DO ESTADO DE SÃO PAULO

Publicado na Edição de 2 de março de 2026 | Caderno Executivo | Seção Atos Normativos

RESOLUÇÃO SSP-05/2026

Regulamenta a aplicação das sanções previstas na Lei Federal nº 14.133/2021, no âmbito da Secretaria da Segurança Pública.

O **SECRETÁRIO DA SEGURANÇA PÚBLICA**, no exercício de suas atribuições legais e regulamentares, e, considerando as significativas alterações introduzidas pela Lei Federal nº 14.133, de 1º de abril de 2021 (LLCA), às licitações e contratações públicas, bem como a necessidade de disciplinar a aplicação de sanções, nos termos dos artigos 155 a 163 desse diploma legal,

RESOLVE:

CAPÍTULO I - DAS DISPOSIÇÕES INICIAIS

Artigo 1º - A aplicação de sanções aos licitantes e contratados, em decorrência de infrações cometidas em procedimentos licitatórios, em contratações administrativas e em outros ajustes regidos pela LLCA obedecerá ao disposto nesta Resolução.

Artigo 2º - São consideradas infrações para os fins desta Resolução:

- I - dar causa à inexecução parcial do contrato;
- II - dar causa à inexecução parcial do contrato que cause grave dano à Administração, ao funcionamento dos serviços públicos ou ao interesse coletivo;
- III - dar causa à inexecução total do contrato;
- IV - deixar de entregar a documentação exigida para o certame;
- V - não manter a proposta, salvo em decorrência de fato superveniente devidamente justificado;
- VI - não celebrar o contrato ou não entregar a documentação exigida para a contratação, quando convocado dentro do prazo de validade de sua proposta;
- VII - ensejar o retardamento da execução ou da entrega do objeto da licitação sem motivo justificado;
- VIII - apresentar declaração ou documentação falsa exigida para o certame ou prestar declaração falsa durante a licitação ou a execução do contrato;
- IX - fraudar a licitação ou praticar ato fraudulento na execução do contrato;
- X - comportar-se de modo inidôneo ou cometer fraude de qualquer natureza;
- XI - praticar atos ilícitos com vistas a frustrar os objetivos da licitação;

XII - praticar ato lesivo previsto no artigo 5º da Lei nº 12.846, de 1º de agosto de 2013.

Artigo 3º - As sanções administrativas aplicáveis são:

I - advertência;

II - multa;

III - impedimento de licitar e contratar com a Administração Pública Direta e Indireta do Estado de São Paulo, pelo prazo máximo de 3 (três) anos;

IV - declaração de inidoneidade para licitar ou contratar no âmbito da Administração Pública direta e indireta de todos os entes federativos, pelo prazo mínimo de 3 (três) e máximo de 6 (seis) anos.

Artigo 4º - Além das sanções previstas no artigo 3º desta Resolução, incidirá em multa de mora o contratado que der causa ao atraso injustificado na execução do contrato, na forma prevista em edital ou em contrato.

Parágrafo único. A aplicação de multa de mora não impedirá que a Administração a converta em compensatória e promova a extinção unilateral do contrato com a aplicação cumulada de outras sanções previstas nesta Resolução.

Artigo 5º - Na aplicação das sanções a que se refere o artigo 2º desta Resolução, serão considerados:

I - a natureza e a gravidade da infração cometida;

II - as peculiaridades do caso concreto;

III - as circunstâncias agravantes ou atenuantes;

IV - os danos à Administração que advierem da infração cometida;

V - a implantação ou o aperfeiçoamento de programa de integridade, conforme normas e orientações dos órgãos de controle.

§1º - São consideradas circunstâncias agravantes:

1 - a existência de registro do licitante ou contratado no E-Sanções ou na Relação de Apenados do TCESP, em vigência no momento do cometimento da infração, em decorrência de penalidade aplicada no âmbito da Secretaria da Segurança Pública, nos 12 (doze) meses anteriores ao fato ensejador da sanção;

2 - a desclassificação ou inabilitação por descumprimento das exigências do edital, quando for notória a impossibilidade de atendimento ao estabelecido;

3 - a inércia deliberada do licitante ou do contratado em face das diligências destinadas a esclarecer ou a complementar a instrução do processo licitatório ou o inadimplemento de obrigações contratuais;

4 - a falsidade de declaração, apresentada pelo licitante, de que é beneficiário de tratamento diferenciado concedido em legislação específica;

5 - a reincidência na infração;

6 - a imprescindibilidade do bem ou serviço contratado para o funcionamento de serviços públicos ou satisfação de necessidade coletiva.

§ 2º - São consideradas circunstâncias atenuantes:

1 - a falha escusável do licitante ou contratado;

2- a apresentação de documentação que contenha vícios ou omissões para os quais não tenha contribuído o licitante ou o contratado e que não sejam de fácil identificação por estes últimos;

3- a juntada de documentação que, embora não tenha atendido às exigências do edital, foi encaminhada de forma equivocada, sem indício de má-fé;

4 - a adoção de medidas destinadas a mitigar os efeitos danosos da conduta infracional.

Artigo 6º - Considera-se reincidência a repetição de conduta prevista no artigo 2º desta Resolução, sancionada por decisão administrativa irrecurável.

Parágrafo único - Para efeito de reincidência, não prevalece a sanção anterior, se entre a data da decisão administrativa definitiva e aquela da prática posterior houver decorrido período superior a 5 (cinco) anos.

CAPÍTULO II - DAS SANÇÕES

Seção I – Da Advertência

Artigo 7º - A advertência será aplicada exclusivamente ao contratado que der causa à inexecução parcial do contrato, da qual não advenha grave dano à Administração, quando não se justificar a imposição de penalidade mais grave.

Parágrafo único - Será considerada inexecução parcial sem grave prejuízo à Administração aquela relacionada ao descumprimento de cláusulas contratuais, que não comprometa o cumprimento da execução contratual, bem como não cause dano ao interesse público.

Seção II – Da Multa prevista no inciso II do artigo 3º desta Resolução

Artigo 8º - A multa prevista no inciso II do artigo 3º desta Resolução não poderá ser inferior a 0,5% (cinco décimos por cento) nem superior a 30% (trinta por cento) do valor do contrato licitado ou celebrado e poderá ser aplicada a todas as infrações tratadas por esta Resolução.

Artigo 9º - Em caso de inexecução parcial do ajuste será aplicada a multa prevista no inciso II do artigo 3º desta Resolução, na seguinte conformidade:

I - aquisição de bens, contratação de prestação de serviços não contínuos e obras e serviços de engenharia: de 10% (dez por cento) a 20% (vinte por cento) do valor total do contrato;

II - serviços e fornecimentos contínuos: de 10% (dez por cento) a 20% (vinte por cento) do valor anual do contrato;

Artigo 10 – Em caso de inexecução total do ajuste será aplicada a multa prevista no inciso II do artigo 3º desta Resolução, na seguinte conformidade:

I - aquisição de bens, contratação de prestação de serviços não contínuos e obras e serviços de engenharia: de 20% (vinte por cento) a 30% (trinta por cento) do valor total do contrato;

II - serviços e fornecimentos contínuos: de 20% (vinte por cento) a 30% (trinta por cento) do valor anual do contrato.

Artigo 11 – A multa prevista no inciso II do artigo 3º desta Resolução será aplicada nos termos e percentuais abaixo indicados:

I - deixar de entregar a documentação exigida para o certame: de 5% (cinco por cento) a 10% (dez por cento) sobre o valor total do contrato;

II - não manter a proposta, salvo em decorrência de fato superveniente devidamente justificado: de 10% (dez por cento) a 20% (vinte por cento) sobre o valor total do contrato;

III - não celebrar o contrato ou não entregar a documentação exigida para a contratação, quando convocado dentro do prazo de validade de sua proposta: de 20% (vinte por cento) a 30% (trinta por cento) sobre o valor total do contrato;

IV - apresentar declaração ou documentação falsa exigida para o certame ou prestar declaração falsa durante a licitação ou a execução do contrato: de 20% (vinte por cento) a 30% (trinta por cento) sobre o valor total do contrato;

V - fraudar a licitação ou praticar ato fraudulento na execução do contrato: de 20% (vinte por cento) a 30% (trinta por cento) sobre o valor total do contrato;

VI - comportar-se de modo inidôneo ou cometer fraude de qualquer natureza: de 20% (vinte por cento) a 30% (trinta por cento) sobre o valor total do contrato;

VII - praticar atos ilícitos visando a frustrar os objetivos da licitação: de 20% (vinte por cento) a 30% (trinta por cento) sobre o valor total do contrato;

VIII - praticar ato lesivo previsto no artigo 5º da Lei nº 12.846, de 1º de agosto de 2013: de 20% (vinte por cento) a 30% (trinta por cento) sobre o valor total do contrato.

Artigo 12 - Nas hipóteses de inexecução parcial ou total do contrato, a autoridade competente deverá deliberar, formalmente, quanto à vantajosidade da manutenção do contrato vigente ou inaugurar, imediatamente, os procedimentos para a extinção do contrato.

Seção III – Da multa de mora prevista no artigo 4º desta Resolução

Artigo 13 - Em caso de atraso injustificado na execução do contrato será aplicada a multa de mora prevista no artigo 4º desta Resolução:

I - sobre o valor da parcela inadimplida;

II - a partir do primeiro dia útil seguinte ao término do prazo estipulado para cumprimento da obrigação.

§1º- A multa de mora prevista no *caput* deste artigo será:

1 - no caso de aquisição de bens ou de prestação de serviços não contínuos:

a) 0,5% (meio por cento) ao dia, para atraso de até 60 (sessenta) dias;

b) após 60 (sessenta) dias, ficará caracterizada a inexecução parcial ou total do contrato, sem prejuízo de eventual extinção unilateral em prazo inferior, conforme o caso.

2 - no caso de serviços e fornecimentos contínuos:

a) 0,5% (meio por cento) ao dia, para atraso de até 60 (sessenta) dias;

b) após 60 (sessenta) dias, ficará caracterizada a inexecução parcial ou total do contrato, conforme o caso, sem prejuízo de eventual extinção unilateral em prazo inferior, dadas as características do serviço prestado ou bem adquirido.

3 - no caso de obras e serviços de engenharia:

a) 0,7% (sete décimos por cento) ao dia, para atraso de até 30 (trinta) dias;

b) 1% (um por cento) ao dia, para atraso de até 30 (trinta) dias, no caso de reincidência;

c) após 30 (trinta) dias, ficará caracterizada a inexecução parcial ou total do contrato, conforme o caso, sem prejuízo de eventual extinção unilateral em prazo inferior, dadas as características do serviço prestado.

§ 2º - Os prazos referidos nos itens 1 a 3 do §1º deste artigo serão contados em dias corridos.

§ 3º - A multa de mora poderá:

1 - ser convertida na multa sancionatória prevista no inciso II do artigo 3º desta Resolução;

2 - ser aplicada em conjunto com as demais sanções previstas nesta Resolução;

3 - ensejar a extinção unilateral do contrato.

Seção IV – Do Impedimento de Licitar e Contratar

Artigo 14 - A sanção de impedimento de licitar e contratar com a Administração Pública Direta e Indireta do Estado de São Paulo, será aplicada ao contratado ou licitante pelas infrações nos termos abaixo, quando não se justificar a imposição de declaração de inidoneidade, pelos seguintes prazos, respeitado o prazo máximo de 3 (três) anos:

I - de 3 (três) meses a 9 (nove) meses pela conduta de deixar de entregar a documentação exigida para o certame;

II - de 6 (seis) meses a 18 (dezoito) meses pela conduta de:

a) não manter a proposta, salvo em decorrência de fato superveniente devidamente justificado;

b) não celebrar o contrato ou não entregar a documentação exigida para a contratação, quando convocado dentro do prazo de validade de sua proposta;

c) retardamento da execução ou da entrega do objeto da licitação sem motivo justificado;

III - de 12 (doze) meses a 3 (três) anos, pela conduta de dar causa à inexecução parcial do contrato que cause grave dano à Administração, ao funcionamento dos serviços públicos ou ao interesse coletivo;

IV - de 2 (dois) anos a 3 (três) anos, pela conduta de dar causa à inexecução total do contrato.

Seção V – Da Declaração de Inidoneidade para Licitar ou Contratar

Artigo 15 - A declaração de inidoneidade para licitar ou contratar no âmbito da Administração Pública direta e indireta de todos os entes federativos será aplicada ao contratado ou licitante pelas infrações nos termos abaixo, pelos seguintes prazos, devendo ser observado o prazo mínimo de 3 (três) anos e máximo de 6 (seis) anos:

I - de 3 (três) anos a 5 (cinco) anos, pela conduta de praticar atos ilícitos com vistas a frustrar os objetivos da licitação;

II - de 4 (quatro) anos a 6 (seis) anos pela conduta de:

- a) apresentar declaração ou documentação falsa exigida para o certame ou prestar declaração falsa durante a licitação ou a execução do contrato;
- b) fraudar a licitação ou praticar ato fraudulento na execução do contrato;
- c) comportar-se de modo inidôneo ou cometer fraude de qualquer natureza;
- d) praticar ato lesivo previsto no artigo 5º da Lei nº 12.846, de 1º de agosto de 2013.

Parágrafo único - A sanção prevista no *caput* será aplicada quando justificada a imposição de penalidade mais grave pela prática das seguintes condutas, pelos seguintes prazos:

I - de 3 (três) anos a 5 (cinco) anos pela conduta de:

- a) dar causa à inexecução parcial do contrato que cause grave dano à Administração, ao funcionamento dos serviços públicos ou ao interesse coletivo;
- b) deixar de entregar a documentação exigida para o certame;
- c) não manter a proposta, salvo em decorrência de fato superveniente devidamente justificado;
- d) não celebrar o contrato ou não entregar a documentação exigida para a contratação, quando convocado dentro do prazo de validade de sua proposta;
- e) ensejar o retardamento da execução ou da entrega do objeto da licitação sem motivo justificado.

II - de 4 (quatro) anos a 6 (seis) anos, pela conduta de dar causa à inexecução total do contrato;

CAPÍTULO III - DAS COMPETÊNCIAS

Artigo 16 - O Dirigente da Unidade Gestora Executora (UGE) será competente para:

I - instaurar os processos sancionatórios e de responsabilização;

II - aplicar as sanções de advertência e multa nos casos de inexecução parcial do contrato que não resulte em grave dano à Administração, quando não se justificar a imposição de penalidade mais grave;

III - aplicar as sanções decorrentes de infrações no procedimento licitatório para constituição de Sistema de Registro de Preços, do descumprimento do pactuado na ata de registro de preço, em relação à sua demanda registrada, ou do descumprimento das obrigações contratuais, em relação às suas próprias contratações;

IV - aplicar as penalidades decorrentes do descumprimento do pactuado na ata de registro de preço, na condição de órgão participante, em relação à sua demanda registrada, ou do descumprimento das obrigações contratuais, em relação às suas próprias contratações.

Parágrafo único - Os atos previstos neste artigo serão formalizados mediante despacho motivado, com a devida indicação dos fundamentos fáticos e jurídicos.

Artigo 17 - O Dirigente da Unidade Orçamentária (UO) será competente para aplicar:

I - sanção de multa pelas seguintes condutas:

- a) dar causa à inexecução parcial do contrato que cause grave dano à Administração, ao funcionamento dos serviços públicos ou ao interesse coletivo;
- b) dar causa à inexecução total do contrato;
- c) deixar de entregar a documentação exigida para o certame;
- d) não manter a proposta, salvo em decorrência de fato superveniente devidamente justificado;
- e) não celebrar o contrato ou não entregar a documentação exigida para a contratação, quando convocado dentro do prazo de validade de sua proposta;
- f) ensejar o retardamento da execução ou da entrega do objeto da licitação sem motivo justificado;
- g) apresentar declaração ou documentação falsa exigida para o certame ou prestar declaração falsa durante a licitação ou a execução do contrato;
- h) fraudar a licitação ou praticar ato fraudulento na execução do contrato;
- i) comportar-se de modo inidôneo ou cometer fraude de qualquer natureza;
- j) praticar atos ilícitos com vistas a frustrar os objetivos da licitação;
- k) praticar ato lesivo previsto no artigo 5º da Lei nº 12.846, de 1º de agosto de 2013.

II - a sanção de impedimento de licitar e contratar pelas seguintes condutas:

- a) dar causa à inexecução parcial do contrato que cause grave dano à Administração, ao funcionamento dos serviços públicos ou ao interesse coletivo;
- b) dar causa à inexecução total do contrato;
- c) deixar de entregar a documentação exigida para o certame;
- d) não manter a proposta, salvo em decorrência de fato superveniente devidamente justificado;
- e) não celebrar o contrato ou não entregar a documentação exigida para a contratação, quando convocado dentro do prazo de validade de sua proposta;
- f) ensejar o retardamento da execução ou da entrega do objeto da licitação sem motivo justificado.

Artigo 18 - Compete exclusivamente ao Secretário de Segurança Pública a aplicação da sanção de declaração de inidoneidade para licitar ou contratar, prevista no artigo 15 desta resolução, que será precedida de análise pelo órgão jurídico da Pasta.

CAPÍTULO IV - DA APURAÇÃO DE INFRAÇÕES E APLICAÇÃO DE SANÇÕES ADMINISTRATIVAS

Seção I - Das espécies de processo para aplicação das sanções

Artigo 19 - A aplicação das sanções objeto desta Resolução obedecerá ao seguinte:

I - para as sanções previstas nos incisos I a II do artigo 3º, desta Resolução e para a multa de mora será instaurado processo sancionatório;

II - para as sanções previstas nos incisos III e IV, do artigo 3º, desta Resolução, será instaurado processo de responsabilização, a ser conduzido por comissão composta de 2 (dois) ou

mais servidores estáveis.

§1º - O processo sancionatório e o processo de responsabilização terão início com o registro da infração.

§2º - O processo sancionatório e o processo de responsabilização deverão ser instaurados junto ao SEI/SP - Sistema Eletrônico de Informações do Estado de São Paulo - nos termos do Decreto nº 67.641, de 10 de abril de 2023, e ser relacionados, apensados ou anexados ao processo principal, de forma que a consulta a ambos possa ser simultânea.

§3º - O processo sancionatório e o processo de responsabilização deverão ser instruídos com as peças extraídas do processo principal identificadas individualmente, evitando a reunião de vários documentos em um único arquivo.

§4º - Com o início do processo sancionatório ou do processo de responsabilização, deverão ser notificados os emitentes das garantias que houver.

Seção II - Do registro da infração

Artigo 20 - Constatada a prática das infrações previstas nesta Resolução, no transcorrer do procedimento licitatório ou durante a execução do contrato, o fato deverá ser relatado formalmente ao Dirigente da UGE para que exerça o controle preventivo e delibere sobre o prosseguimento.

§1º - O relato formal da infração constitui um dever do agente público que tomar conhecimento do fato.

§ 2º - O relato formal da infração deverá conter os seguintes elementos:

1 - descrição da conduta irregular praticada pelo licitante ou contratado;

2 - motivação do ato, com enquadramento da situação fática às infrações previstas nesta Resolução;

3 - memorial de cálculo da multa, com base nesta Resolução;

4 - proposta de aplicação das sanções, nos termos desta Resolução.

§ 3º - O relato formal da infração será lavrado em documento digital, por meio do SEI/SP ou outro que venha a substituí-lo.

§ 4º - Compete:

1 - ao agente de contratação, bem como ao presidente da comissão de contratação, conforme o caso, o relato formal da infração cometida durante a licitação.

2 - ao gestor e a qualquer fiscal do contrato o relato formal da infração cometida durante a execução contratual.

§ 5º - Em sendo o relato formal da infração lavrado pelo fiscal do contrato, este deverá ser remetido preliminarmente ao gestor do contrato, para que exerça o controle preventivo do ato.

Seção III - Do processo sancionatório para aplicação de advertência

Artigo 21 - À vista de relato formal sobre inexecução parcial do contrato, sem grave dano à Administração, o dirigente da UGE determinará, mediante despacho fundamentado, a abertura do processo sancionatório para aplicação de advertência.

§ 1º - O despacho fundamentado consistirá na conferência e aprovação da aplicação da sanção.

§2º - Após seu despacho fundamentado o Dirigente de UGE encaminhará os autos ao gestor do contrato, para que intime o interessado para apresentar defesa no prazo de 15 (quinze) dias úteis, contados da data do recebimento da intimação.

§ 3º - Expirado o prazo para manifestação do interessado, a autoridade competente proferirá decisão fundamentada.

Seção IV - Do processo sancionatório para aplicação da multa prevista no artigo 2º, inciso II desta Resolução e da multa de mora prevista no 3º desta Resolução

Artigo 22 - À vista de relato formal sobre a prática de infração sujeita à multa ou à multa de mora, o Dirigente da UGE determinará, mediante despacho fundamentado, a abertura do processo sancionatório.

§1º - O despacho fundamentado consistirá na conferência e aprovação da aplicação da multa proposta no relato formal.

§2º - Após seu despacho fundamentado o Dirigente de UGE encaminhará os autos ao gestor do contrato, para que intime o interessado para apresentar defesa no prazo de 15 (quinze) dias úteis, contados da data do recebimento da intimação.

§3º - Expirado o prazo para manifestação do interessado, a autoridade competente proferirá decisão fundamentada.

§4º - Mantida a aplicação da penalidade, o interessado deverá ser intimado para ciência e, se for o caso, para pagamento da multa, no prazo de 15 (quinze) dias úteis, contado da data de sua intimação para o recolhimento, devendo comprová-lo nos autos do processo sancionatório.

Seção V - Do processo de responsabilização para aplicação das penalidades de impedimento de licitar e contratar e declaração de inidoneidade para licitar ou contratar.

Artigo 23 - À vista de relato formal sobre a prática de infração sujeita às penalidades de impedimento de licitar e contratar e declaração de inidoneidade para licitar ou contratar, o Dirigente da UGE determinará, mediante despacho fundamentado, a abertura do processo de responsabilização, nos termos do artigo 19, inciso II desta Resolução.

§1º - O despacho fundamentado consistirá:

- 1 - Na conferência da penalidade proposta no relato formal;
- 2 - Na constituição de comissão composta de 2 (dois) ou mais servidores estáveis, de acordo com o artigo 19, inciso II desta Resolução.

§2º - A comissão referida no inciso II do §1º deste artigo:

- 1 - avaliará fatos e circunstâncias conhecidos;
- 2 - intimará o interessado para, no prazo de 15 (quinze) dias úteis contados da intimação, apresentar defesa escrita e especificar as provas que pretenda produzir.

3 - notificará os emitentes das garantias exigidas no contrato sobre o início do processo de responsabilização para apuração de descumprimento de cláusulas contratuais, nos termos do artigo 137, § 4º, da LLCA.

Artigo 24 - Se estiverem presentes indícios que recomendem, desde logo, a rescisão unilateral do contrato, deverá o interessado ser intimado de ambas as consequências da infração constatada.

Artigo 25 - Na hipótese de deferimento de pedido de produção de novas provas ou de juntada de provas julgadas indispensáveis pela comissão, o interessado poderá apresentar alegações finais, no prazo de 15 (quinze) dias úteis, contados da data da intimação.

Artigo 26 - Serão indeferidas pela comissão, mediante decisão fundamentada, provas ilícitas, impertinentes, desnecessárias, protelatórias ou intempestivas.

Artigo 27 - Finalizada a produção de provas ou expirado o prazo para alegações finais, a comissão elaborará relatório pormenorizado dos fatos no prazo máximo de 15 (quinze) dias úteis.

Artigo 28 - Os processos de responsabilização deverão ser remetidos, após o término da fase de instrução, à autoridade competente para fins de avaliação da regularidade do seu processamento.

Parágrafo único - Constatada a regularidade, a autoridade competente proferirá decisão, salvo nos casos de declaração de inidoneidade para licitar ou contratar, hipótese em que os autos serão remetidos ao órgão de assessoramento jurídico preliminarmente à decisão do Titular da Pasta.

Seção VI - Dos recursos

Artigo 29 - Da decisão que aplicar as sanções de advertência, multa, multa de mora e impedimento de licitar e contratar, caberá recurso, no prazo de 15 (quinze) dias úteis, a contar da intimação.

Parágrafo único - O recurso deverá ser dirigido à autoridade que tiver proferido a decisão recorrida que, se não a reconsiderar no prazo de 5 (cinco) dias úteis, encaminhará o recurso com sua motivação à autoridade superior, que deverá proferir sua decisão no prazo máximo de 20 (vinte) dias úteis contados do recebimento dos autos.

Artigo 30 - Da decisão que aplicar a sanção de inidoneidade para licitar e contratar, caberá apenas pedido de reconsideração, que deverá ser apresentado no prazo de 15 (quinze) dias úteis, contados da data da intimação, e decidido no prazo máximo de 20 (vinte) dias úteis, contados do seu recebimento pela autoridade competente.

Artigo 31 - O recurso e o pedido de reconsideração suspenderão o ato ou a decisão recorrida, até que sobrevenha decisão final da autoridade competente.

Artigo 32 - Na elaboração de suas decisões, a autoridade competente será auxiliada pelo órgão de assessoramento jurídico, que deverá dirimir dúvidas e subsidiá-la com as informações necessárias.

Seção VII - Das intimações

Artigo 33 - A intimação dos atos previstos nesta Resolução será feita ao preposto ou ao representante legal do interessado, conforme o caso, mediante mensagem eletrônica formal por meio do SEI/SP ao endereço de e-mail registrado no Sistema de Cadastramento Unificado de Fornecedores (SICAF).

Parágrafo único - Resultando infrutífera a intimação a que refere o *caput* deste artigo, será esta efetuada por meio de publicação no Diário Oficial do Estado de São Paulo.

CAPÍTULO V - DAS DISPOSIÇÕES FINAIS

Artigo 34 - A imposição das sanções previstas nesta Resolução não impede a propositura de ação judicial visando à reparação integral do dano causado.

Artigo 35 - Se a multa aplicada e as indenizações cabíveis forem superiores ao valor de pagamento eventualmente devido pela Administração ao contratado, além da perda desse valor, a diferença será descontada da garantia prestada ou será cobrada judicialmente.

Artigo 36 - Aplica-se na contagem dos prazos previstos nesta Resolução o disposto no artigo 183 da LLCA.

Artigo 37 - A prescrição ocorrerá em 5 (cinco) anos, contados da ciência da infração pela Administração, e será:

I - interrompida pela instauração do processo de responsabilização a que se refere o *caput*

deste artigo;

II - suspensão pela celebração de acordo de leniência previsto na Lei nº 12.846, de 1º de agosto de 2013;

III - suspensão por decisão judicial que inviabilize a conclusão da apuração administrativa.

Artigo 38 - Os atos previstos como infrações administrativas na LLCA ou em outras leis de licitações e contratos da Administração Pública que também sejam tipificados como atos lesivos na Lei Federal nº 12.846, de 1º de agosto de 2013, serão apurados e julgados conjuntamente, nos mesmos autos, observados o rito procedimental e a autoridade competente definidos na referida lei.

Artigo 39 - A personalidade jurídica poderá ser desconsiderada sempre que utilizada com abuso do direito para facilitar, encobrir ou dissimular a prática dos atos ilícitos previstos na LLCA ou para provocar confusão patrimonial, e, nesse caso, todos os efeitos das sanções aplicadas à pessoa jurídica serão estendidos aos seus administradores e sócios com poderes de administração, a pessoa jurídica sucessora ou a empresa do mesmo ramo com relação de coligação ou controle, de fato ou de direito, com o sancionado, observados, em todos os casos, o contraditório, a ampla defesa e a obrigatoriedade de análise jurídica prévia.

Artigo 40 - Esta Resolução deverá integrar, obrigatoriamente, como anexo, os instrumentos convocatórios de licitação, os contratos e os instrumentos equivalentes, inclusive nas hipóteses de dispensa ou inexigibilidade de licitação.

Artigo 41 - Esta Resolução entrará em vigor na data de sua publicação, produzindo efeitos em relação aos certames e contratos regidos pela Lei Federal nº 14.133/2021.

OSVALDO NICO GONÇALVES

Secretário da Segurança Pública

ANEXO IV**MODELO(S) REFERENTE(S) A PLANILHA DE PROPOSTA****DISPENSA DE LICITAÇÃO Nº 180180-26/2026****PROCESSO SEI Nº 057.00314467/2026-16****OBJETO: Aquisição de 04 (quatro) motobombas submersíveis de drenagem.**

ITEM	ESPECIFICAÇÃO	CATMAT	UNIDADE DE MEDIDA	QUANTIDADE TOTAL	VALOR UNITÁRIO	VALOR TOTAL
1	Motobomba Submersível de Drenagem (Subgrupo A): Potência de 1.0 CV (0,75 kW), tensão 220V Monofásica, rotação de 1.750 rpm, corrente de 9 A, bocal de recalque de 2 polegadas, capacidade de passagem de sólidos de até 50 mm. Vazão máxima de 38,4 m ³ /h (em 4 mca) e mínima de 13,4 m ³ /h (em 8 mca). Equipada com propulsor ContraBlock, acionamento automático por boia integrada e cabo elétrico de fábrica com extensão mínima de 5 metros. Referência comercial balizadora: ABS Sulzer Robusta 700M.	610391	Unidade	02		
2	Motobomba Submersível Trituradora de Esgoto (Subgrupo B): Potência de 2.0 CV, tensão 220V Trifásica (60 Hz), vazão máxima de 31.000 L/h, altura manométrica de 15	610390	Unidade	02		

MCA, bocal de recalque de 2" BSP, rotor semiaberto. Equipada obrigatoriamente com mecanismo triturador integrado em Aço Inox capaz de fragmentar corpos sólidos e filamentosos em suspensão, acionamento automático por boia/sensor de nível e cabo de alimentação de fábrica com extensão mínima de 8 metros. Referência comercial balizadora: Eletroplas EGST-1500.					
---	--	--	--	--	--

DATA:

PRAZO DE VALIDADE DA PROPOSTA: 60 (sessenta) dias.

CARIMBO PADRÃO DO CNPJ



Representante Legal

DADOS DO REPRESENTANTE QUE IRÁ ASSINAR O CONTRATO:

Nome:

RG:

CPF:

Cargo:

DADOS BANCÁRIOS DO LICITANTE:

Banco: Banco do Brasil

Agência:

Conta Corrente:

ANEXO IV.1

MODELO DE PLANILHA DE PROPOSTA

Eu, _____, portador do CPF nº _____, representante legal do fornecedor _____ (nome empresarial ou denominação), interessado em participar do Aviso de Contratação Direta nº **180180-26/2026**, Processo nº **057.00314467/2026-16**, DECLARO, sob as penas da Lei, que a proposta apresentada compreende a integralidade dos custos para atendimento dos direitos trabalhistas assegurados na [Constituição Federal](#), nas leis trabalhistas, nas normas infralegais, nas convenções coletivas de trabalho e nos termos de ajustamento de conduta vigentes na data de entrega da proposta.

(Local e data).

(Nome/assinatura do representante legal)

ANEXO V

MODELO DE DECLARAÇÃO EXIGIDA PARA HABILITAÇÃO (em papel timbrado do fornecedor)

Eu, _____, portador do CPF nº _____, na condição de representante legal de _____ (nome empresarial ou denominação), interessado em participar do Aviso de Contratação Direta nº **180180-26/2026**, Processo nº **057.00314467/2026-16**, DECLARO, sob as penas da Lei, que o fornecedor:

a) *não possui empregados executando trabalho degradante ou forçado, observando o disposto nos incisos III e IV do artigo 1º e no inciso III do artigo 5º da [Constituição Federal](#);*

b) *cumpra as normas relativas à saúde e segurança no trabalho, nos termos do parágrafo único do artigo 117 da [Constituição Estadual](#);*

c) *no caso de utilização na execução do objeto deste certame de produtos ou subprodutos florestais de origem nativa da flora brasileira referidos no artigo 1º do [Decreto estadual nº 66.819, de 6 de junho de 2022](#), cumprirá a obrigação de proceder às respectivas aquisições de pessoa jurídica com inscrição validada no CADMADEIRA, em conformidade com o Decreto supracitado;*

d) *no caso de utilização na execução do objeto deste certame de produtos ou subprodutos de origem mineral referidos no § 1º do artigo 1º do [Decreto estadual nº 67.409, de 28 de dezembro de 2022](#), cumprirá a obrigação de proceder às respectivas aquisições de pessoa jurídica com inscrição validada no CADMINÉRIO, em conformidade com o Decreto supracitado;*

e) *tem ciência de que o descumprimento do [Decreto estadual nº 66.819/2022](#) ou do [Decreto estadual nº 67.409/2022](#) poderá acarretar a extinção do contrato por ato unilateral da Administração, bem como a aplicação das sanções administrativas cabíveis, observadas as normas legais e regulamentares pertinentes, independentemente da responsabilização na esfera criminal; e*

f) *se compromete a cumprir o disposto na [Lei estadual nº 12.684, de 26 de julho de 2007](#), a qual proíbe o uso, no Estado de São Paulo, de produtos, materiais ou artefatos que contenham quaisquer tipos de amianto ou asbesto ou outros minerais que, acidentalmente, tenham fibras de amianto na sua composição.*

(Local e data).

(Nome/assinatura do representante legal)