

**IMPLANTAÇÃO**  
ESC 1:250

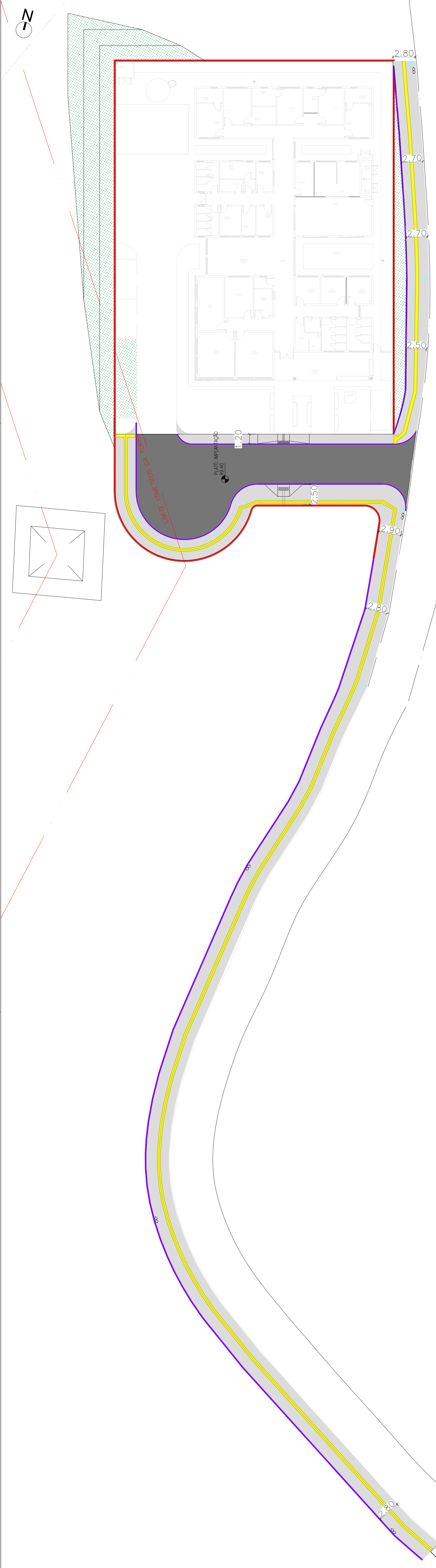

**IMPLANTAÇÃO – AMPLIAÇÃO**  
ESC 1:100

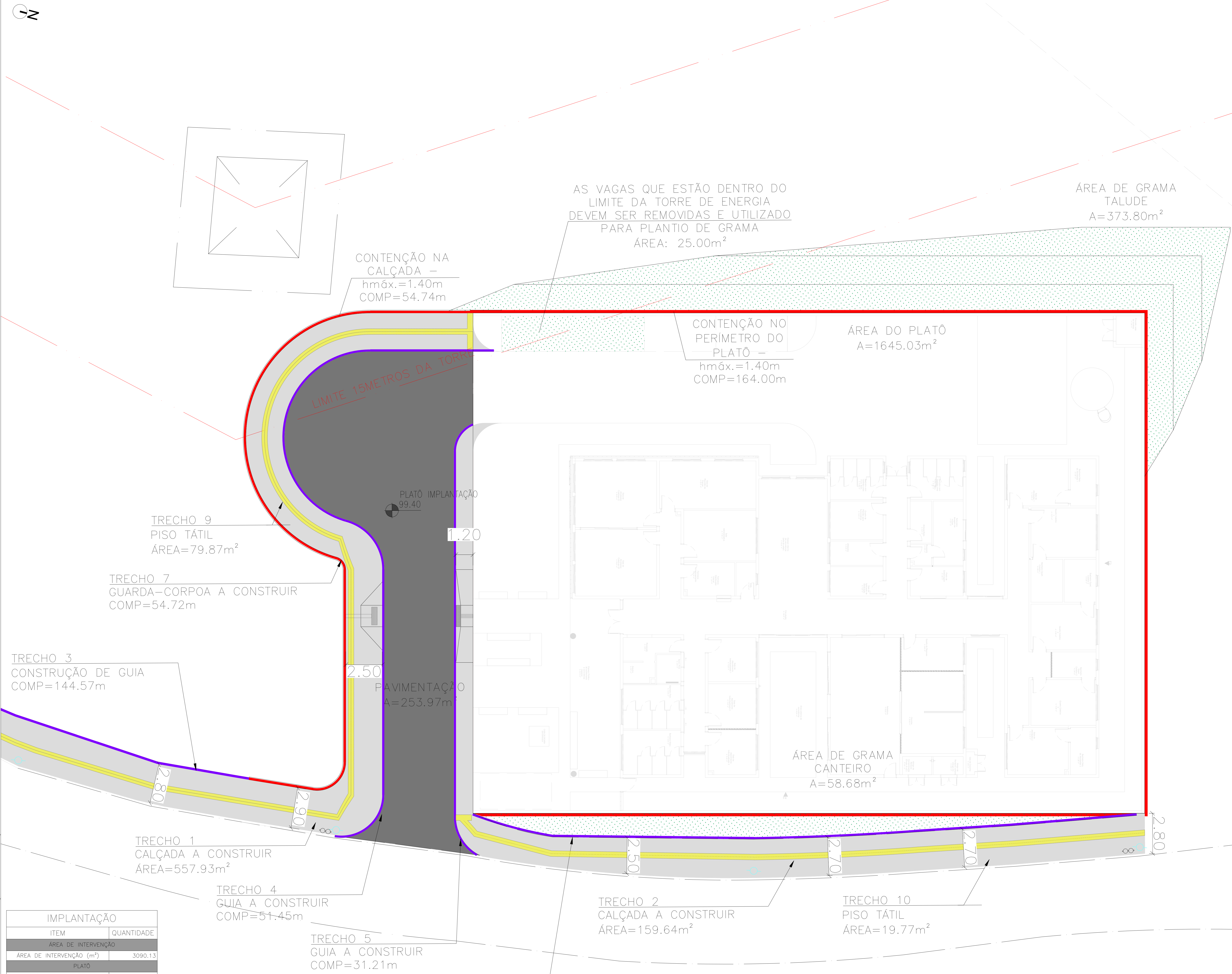

IMPLANTAÇÃO	
ITEM	QUANTIDADE
ÁREA DE INTERVENÇÃO	
ÁREA DE INTERVENÇÃO (m²)	3090.13
PLATÔ	
ÁREA DO PLATÔ	1645.03
PAVIMENTAÇÃO	
PAVIMENTAÇÃO CASCALHO (m²)	253.97
CALÇADAS	
CONSTRUÇÃO DE CALÇADA (m²)	717.57
INSTALAÇÃO DE PISO TÁTIL (m²)	99.64
RAMPA DE ACESSIBILIDADE EM CALÇADA NOVA (un)	6
GUIAS	
CONSTRUÇÃO DE GUIA (m)	273.99
ÁREA TOTAL DE GUIAS (m²)	41.08
GUARDA-CORPO	
INSTALAÇÃO GUARDA-CORPO (m)	54.72
VEGETAÇÃO	
ÁREA DE GRAMA (m²)	457.48
MOBILIÁRIO URBANO	
INSTALAÇÃO DE LIXEIRA (un)	5

- LEGENDA:**
- GUIAS EXISTENTES
  - GUIAS A CONSTRUIR
  - MURO DE CONTENÇÃO
  - PISO TÁTIL
  - CONSTRUÇÃO DE CALÇADA
  - PAVIMENTAÇÃO EM BRITA
  - POSTE
  - LIXEIRA A INSTALAR
  - GRAMADO A PLANTAR

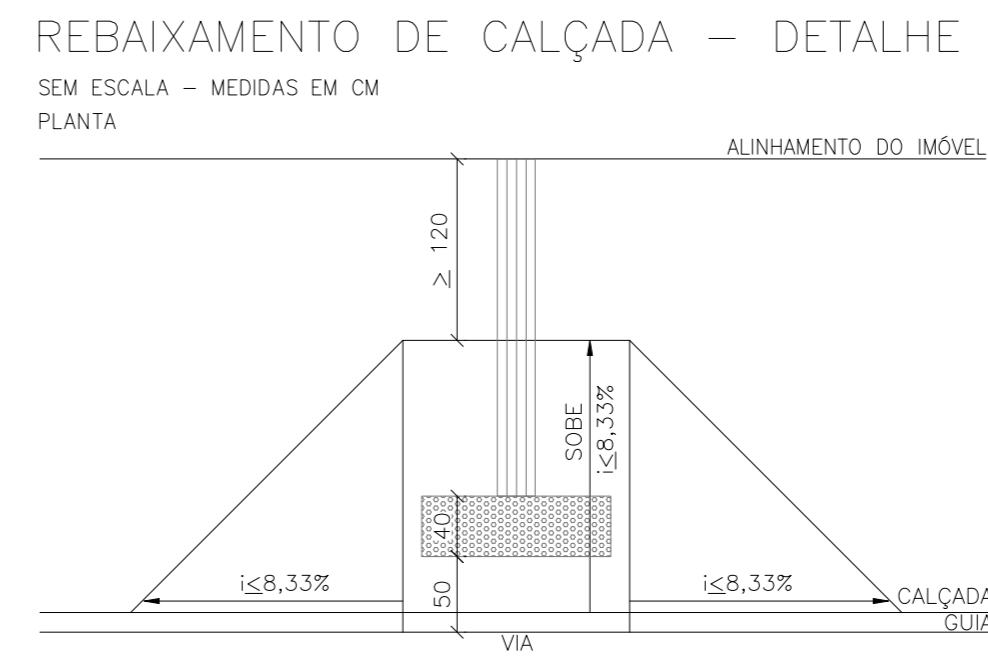
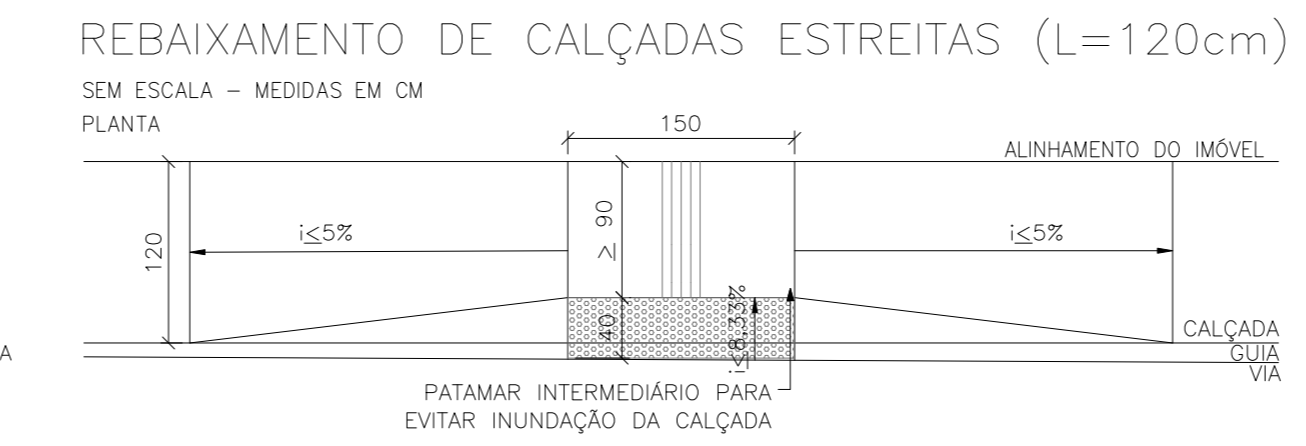
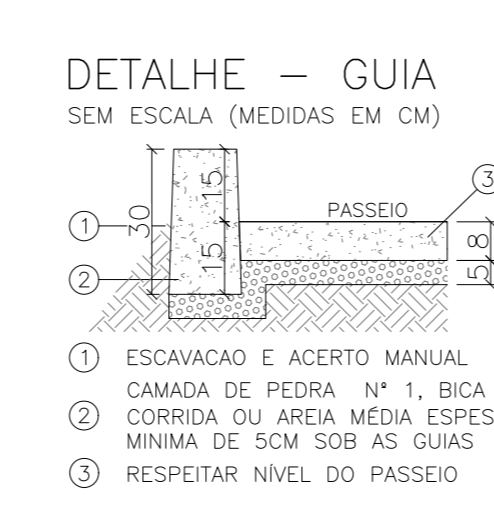

AS VAGAS QUE ESTÃO DENTRO DO LIMITE DA TORRE DE ENERGIA DEVEM SER REMOVIDAS E UTILIZADO PARA PLANTIO DE GRAMA  
ÁREA: 25.00m²

ÁREA DE GRAMA TALUDE  
A=373.80m²

CONTENÇÃO NA CALÇADA – hmáx.=1.40m COMP=54.74m

CONTENÇÃO NO PERÍMETRO DO PLATÔ – hmáx.=1.40m COMP=164.00m

ÁREA DO PLATÔ  
A=1645.03m²

TRECHO 9 PISO TÁTIL  
ÁREA=79.87m²

TRECHO 7 GUARDA-CORPO A CONSTRUIR  
COMP=54.72m

TRECHO 3 CONSTRUÇÃO DE GUIA  
COMP=144.57m

PLATÔ IMPLANTAÇÃO  
99.40

PAVIMENTAÇÃO  
A=253.97m

TRECHO 1 CALÇADA A CONSTRUIR  
ÁREA=557.93m²

TRECHO 4 GUIA A CONSTRUIR  
COMP=51.45m

TRECHO 5 GUIA A CONSTRUIR  
COMP=31.21m

TRECHO 6 GUIA A CONSTRUIR  
COMP=46.76m

TRECHO 2 CALÇADA A CONSTRUIR  
ÁREA=159.64m²

TRECHO 10 PISO TÁTIL  
ÁREA=19.77m²

ÁREA DE GRAMA CANTEIRO  
A=58.68m²

**PREFEITURA MUNICIPAL DE FRANCO DA ROCHA – SP**

ASSISTENTE TÉCNICO: THAUANY MOREIRA ARAUJO  
SECRETARIA DE OBRAS E SERVIÇOS: RENATA MASSELA DE LIMA PARREIRA  
ADMINISTRADORA: LORENA RODRIGUES DE OLIVEIRA

PROJETO: CONSTRUÇÃO DO PROJETO PADRÃO DO CAPS PORTE III – IMPLANTAÇÃO  
LOCAL: ALAMEDA DR. EDGAR PINTO CEZAR, S/N – COMPLEXO HOSPITALAR DO JUQUERY, FRANCO DA ROCHA – SP

ESCALA: A 143.919-7  
RRT Nº: [ ]  
INDICADA: nov/2025  
FOLHA: 1/3  
SISTEMA: THAUANY

PROJ. Nº: 8.223/25  
REV. Nº: [ ]  
DATA: [ ]