

NOTAS

LEGENDA



PROJETO BÁSICO		Folha n.º	01/07	proc.	
		RE.		ASS.	
TÍTULO: REVITALIZAÇÃO DE ÁREA PÚBLICA EMPREEND: PRAINHA LOCAL: PRAINHA DO RIACHO GRANDE/ SP BARRIO: RIACHO GRANDE PROP.: MUNICÍPIO DE SÃO BERNARDO DO CAMPO					
LEGISLAÇÃO		ASSUNTO COMUNICAÇÃO VISUAL			
Plano Diretor - LM 6164/2011 e LM 6.238/2012		ESCALA NOMINAL	DATA		
Parâmetros: Uso e Ocupação do Solo - LM 6.222/2012		1:250	NOV/2025		
SITUAÇÃO (sem escala)		PROP.: MUNICÍPIO DE SÃO BERNARDO DO CAMPO			
		SECRETARIA DE HABITAÇÃO			
		RESPONSÁVEL PELA INTERVENÇÃO: 23.245.899/2012 do Campo			
ÁREAS (em m²)		Nome: Rubi Cristina Ferreira Ramos Matrícula: RG 55.931/28.999.152-3/ SSP-SP CPF: 077.111.111 Assinatura: _____			
EXTENSÃO		Nome: Luiz Fernando de Oliveira Brito Matrícula: RG 55.931/28.999.152-3/ SSP-SP CPF: 077.111.111 Assinatura: _____			
Nº PREDIAL		LARGURA DO PASSEIO			
		LEGENDA			
INSCRIÇÃO IMOBILIÁRIA		ALVARÁ			
		EXPEDIDO			
		ASS.			

PLAÇA OREÓRIO					
Ref.	Dimensões LUC (cm)	Área us. (m²)	Área total (m²)	Quant.	Descrição
PO0	3062/0	4,39	4,39	1,00	PLAÇA OREÓRIO
TOTAL					
PLAÇA ADREBRÊNCIA					
Ref.	Dimensões LUC (cm)	Unid.	Área us. (m²)	Área total (m²)	Quant.
PA01	910/130	m²	1,26	5,02	4,00
PA02	910/130	m²	1,26	5,02	4,00
PA03	910/130	m²	1,26	5,02	4,00
PA04	910/130	m²	1,26	5,02	4,00
TOTAL					
PLAÇA INDICATIVA DIRECIONAL					
Ref.	Dimensões LUC (cm)	Área us. (m²)	Área total (m²)	Quant.	Descrição
ID01	470/134	0,63	0,63	1,00	PLAÇA INDICATIVA DIRECIONAL - SENTINELAS
ID02	470/134	0,63	0,63	1,00	PLAÇA INDICATIVA DIRECIONAL - ATIVIDADES
ID03	470/134	0,63	0,63	1,00	PLAÇA INDICATIVA DIRECIONAL - BELTRANÇA
TOTAL					
PLAÇA INTERPRETATIVA					
Ref.	Dimensões LUC (cm)	Área us. (m²)	Área total (m²)	Quant.	Descrição
TI01	860/300	1,77	1,77	1,00	PLAÇA INTERPRETATIVA - OLICÓCLOS
TI02	860/300	1,77	1,77	1,00	PLAÇA INTERPRETATIVA - FALMA
TI03	860/300	1,77	1,77	1,00	PLAÇA INTERPRETATIVA - FLORA
TOTAL					
PLAÇA TORTEM PREZINHO					
Ref.	Dimensões LUC (cm)	Área us. (m²)	Área total (m²)	Quant.	Descrição
TP01	670/250	1,71	3,42	2,00	PLAÇA TORTEM PREZINHO - PLUMBICÓND
TP02	670/250	1,71	1,71	1,00	PLAÇA TORTEM PREZINHO - ARBORETO/BRASILEIRAS/ATIVIDADES
TP03	670/250	1,71	1,71	1,00	PIE-PARK
TP04	670/250	1,71	13,67	8,00	PLAÇA TORTEM PREZINHO - BISCOILOS/OLIMPIÃO
TP05	670/250	1,71	3,42	2,00	PLAÇA TORTEM PREZINHO - COLOMIA
TP06	670/250	1,71	3,42	2,00	PLAÇA TORTEM PREZINHO - PARQUEOLIS
TP07	670/250	1,71	1,71	1,00	PLAÇA TORTEM PREZINHO - ARBORETO/OLIS
TP08	670/250	1,71	1,71	1,00	PLAÇA TORTEM PREZINHO - CHARRUTERIAS
TP09	670/250	1,71	1,71	1,00	PLAÇA TORTEM PREZINHO - CLASSE/BECHTENS
TP10	670/250	1,71	1,71	1,00	PLAÇA TORTEM PREZINHO - ADMINISTRAÇÃO
TP11	670/250	1,71	1,71	1,00	PLAÇA TORTEM PREZINHO - BRACALAMBOTO
TP12	670/250	1,71	3,42	2,00	PLAÇA TORTEM PREZINHO - REDE/BRASILEIRAS/OLIMPIÃO
TP13	670/250	1,71	1,71	1,00	PLAÇA TORTEM PREZINHO - PERCE/BRASILEIRAS
TP14	670/250	1,71	1,71	1,00	PLAÇA TORTEM PREZINHO - PERCE/BRASILEIRAS
TP15	670/250	1,71	1,71	1,00	PLAÇA TORTEM PREZINHO - PERCE/OLIMPIÃO
TP16	670/250	1,71	1,71	1,00	PLAÇA TORTEM PREZINHO - PERCE/CONTABILIZAÇÃO
TP17	670/250	1,71	1,71	1,00	PLAÇA TORTEM PREZINHO - PERCE/PERCEIA
TOTAL					
PLAÇA ESPECIES					
Ref.	Dimensões LUC (cm)	Área us. (m²)	Área total (m²)	Quant.	Descrição
PE01	3042	0,63	1,89	15,00	PLAÇA ESPECIES
TOTAL					
PLAÇA ACESSOS					
Ref.	Dimensões LUC (cm)	Área us. (m²)	Área total (m²)	Quant.	Descrição
AC01	90/65	0,58	0,58	4,00	PLAÇA ACESSO - BANHEIRO
AC02	90/65	0,58	0,58	4,00	PLAÇA ACESSO - BANHEIRO/FANFANINO
AC03	90/65	0,58	0,58	4,00	PLAÇA ACESSO - BANHEIRO/OLIMPIÃO
AC04	90/65	0,58	0,58	4,00	PLAÇA ACESSO - BANHEIRO/COLOMIA
AC05	860/300	1,77	40,76	28,00	PLAÇA ACESSO - OLICÓCLOS
TOTAL					

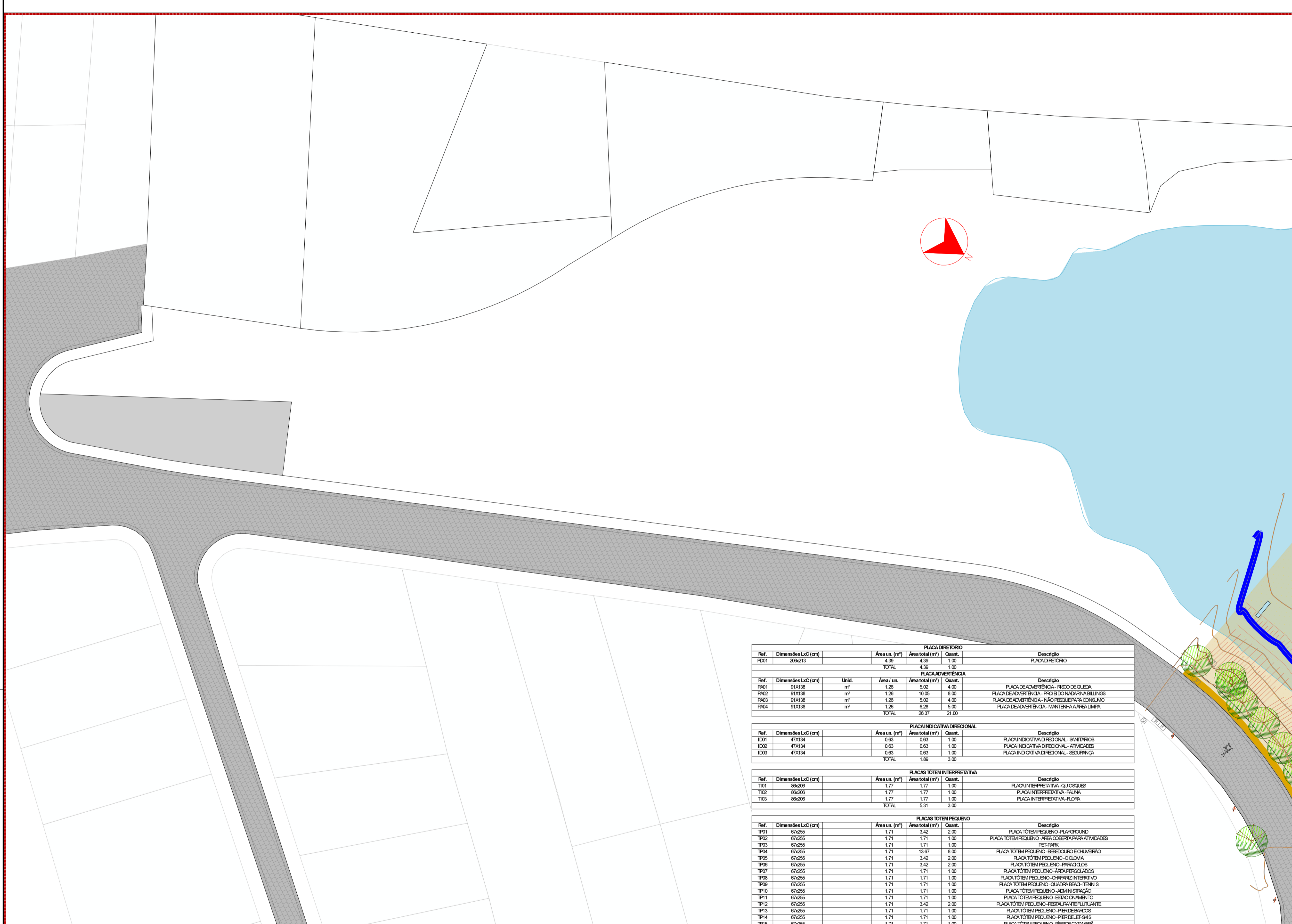

PLACA DIRETORIO					
Ref.	Dimensões Lx C (cm)	Área un. (m²)	Área total (m²)	Quant.	Descrição
PD01	200x213	4,39	4,39	1,00	PLACA DIRETORIO
		TOTAL	4,39	1,00	

PLACA ADVERTENCIA						
Ref.	Dimensões Lx C (cm)	Unid.	Área / un.	Área total (m²)	Quant.	Descrição
PA01	91x138	m²	1,26	5,02	4,00	PLACA DE ADVERTENCIA - RISCO DE QUEDA
PA02	91x138	m²	1,26	10,05	8,00	PLACA DE ADVERTENCIA - PROIBIDO NADAR NA BILINGS
PA03	91x138	m²	1,26	5,02	4,00	PLACA DE ADVERTENCIA - NÃO PESQUE PARA CONSUMO
PA04	91x138	m²	1,26	6,28	5,00	PLACA DE ADVERTENCIA - MANTENHA A LÍNEA
		TOTAL		26,37	21,00	

PLACA INDICATIVA DIRECIONAL					
Ref.	Dimensões Lx C (cm)	Área un. (m²)	Área total (m²)	Quant.	Descrição
ID01	47x134	0,63	0,63	1,00	PLACA INDICATIVA DIRECIONAL - SANITÁRIOS
ID02	47x134	0,63	0,63	1,00	PLACA INDICATIVA DIRECIONAL - ATIVIDADES
ID03	47x134	0,63	0,63	1,00	PLACA INDICATIVA DIRECIONAL - SEGURANÇA
		TOTAL	1,89	3,00	

PLACAS TÓTEM INTERPRETATIVA					
Ref.	Dimensões Lx C (cm)	Área un. (m²)	Área total (m²)	Quant.	Descrição
TI01	86x206	1,77	1,77	1,00	PLACA TÓTEM INTERPRETATIVA - QUIOSQUES
TI02	86x206	1,77	1,77	1,00	PLACA TÓTEM INTERPRETATIVA - FAUNA
TI03	86x206	1,77	1,77	1,00	PLACA TÓTEM INTERPRETATIVA - FLORA
		TOTAL	5,31	3,00	

PLACAS TÓTEM PEQUENO					
Ref.	Dimensões Lx C (cm)	Área un. (m²)	Área total (m²)	Quant.	Descrição
TP01	67x255	1,71	3,42	2,00	PLACA TÓTEM PEQUENO - PLAYGROUND
TP02	67x255	1,71	1,71	1,00	PLACA TÓTEM PEQUENO - ÁREA COBERTA PARA ATIVIDADES
TP03	67x255	1,71	1,71	1,00	PEI-PARK
TP04	67x255	1,71	13,67	8,00	PLACA TÓTEM PEQUENO - BEEBOLA E CHAMBRÃO
TP05	67x255	1,71	3,42	2,00	PLACA TÓTEM PEQUENO - QI-OJAMA
TP06	67x255	1,71	3,42	2,00	PLACA TÓTEM PEQUENO - PARQUELOS
TP07	67x255	1,71	1,71	1,00	PLACA TÓTEM PEQUENO - ÁREA PERICULADOS
TP08	67x255	1,71	1,71	1,00	PLACA TÓTEM PEQUENO - CHAFARZ INTERATIVO
TP09	67x255	1,71	1,71	1,00	PLACA TÓTEM PEQUENO - QUIOSQUE E TENNIS
TP10	67x255	1,71	1,71	1,00	PLACA TÓTEM PEQUENO - ADMINISTRAÇÃO
TP11	67x255	1,71	1,71	1,00	PLACA TÓTEM PEQUENO - ESTACIONAMENTO
TP12	67x255	1,71	3,42	2,00	PLACA TÓTEM PEQUENO - RESTAURANTE FLUTUANTE
TP13	67x255	1,71	1,71	1,00	PLACA TÓTEM PEQUENO - PERDE DE BRINÇOS
TP14	67x255	1,71	1,71	1,00	PLACA TÓTEM PEQUENO - PERDE DE BOLSAS
TP15	67x255	1,71	1,71	1,00	PLACA TÓTEM PEQUENO - PERDE DE CATAPORA
TP16	67x255	1,71	1,71	1,00	PLACA TÓTEM PEQUENO - PERDE DE CONTEPLAÇÃO
TP17	67x255	1,71	1,71	1,00	PLACA TÓTEM PEQUENO - PERDE DE PESCA
		TOTAL	47,84	28,00	

PLACA ESPÉCIES					
Ref.	Dimensões Lx C (cm)	Área un. (m²)	Área total (m²)	Quant.	Descrição
PE01	30x42	0,13	1,89	15,00	PLACA ESPÉCIES
		TOTAL	1,89	15,00	

PLACAS ACESSOS					
Ref.	Dimensões Lx C (cm)	Área un. (m²)	Área total (m²)	Quant.	Descrição
AC01	16x65	0,10	0,42	4,00	PLACA ACESSO - BANHEIROS
AC02	16x65	0,10	0,42	4,00	PLACA ACESSO - BANHEIRO FEMININO
AC03	16x65	0,10	0,42	4,00	PLACA ACESSO - BANHEIRO MASCULINO
AC04	16x65	0,10	0,42	4,00	PLACA ACESSO - BANHEIRO ACESSÍVEL
AC05	86x206	1,77	40,76	23,00	PLACA ACESSO - QUIOSQUES
		TOTAL	1,25	39,00	

NOTAS

LEGENDA



PROJETO BÁSICO		Folha n.º	01/07	proc.	
		rs.		ass.	
TÍTULO: REVITALIZAÇÃO DE ÁREA PÚBLICA					
EMPREEND: PRAINHA					
LOCAL: PRAINHA DO RIACHO GRANDE/ SP					
BARRIO: RIACHO GRANDE					
PROP: MUNICÍPIO DE SÃO BERNARDO DO CAMPO					
LEGISLAÇÃO:	Plano Diretor - LM 6164/2011 e LM 6.238/2012		ASSUNTO: COMUNICAÇÃO VISUAL		
Parâmetros: Use + Ocupação do Solo - LM 6.222/2012	ESCALA NOMINAL:	1:250	DATA:	NOV/2025	
SITUAÇÃO (sem escala)	PROP: MUNICÍPIO DE SÃO BERNARDO DO CAMPO		SECRETARIA DE HABITAÇÃO		
	RESPONSÁVEL PELA INTERVENÇÃO: SÃO BERNARDO DO CAMPO				
	Cargo: Secretária de Habitação				
	Nome: Rúth Cristina Ferreira Ramos				
	Matrícula: 55.831/28.989.152-3/SP-SP				
ÁREAS (em m²)		APROX: 682 m²			
EXTENSÃO		PROP: MUNICÍPIO DE SÃO BERNARDO DO CAMPO CARGO: SECRETARIA DE HABITAÇÃO NOME: Rúth Cristina Ferreira Ramos MATRÍCULA: 55.831/28.989.152-3/SP-SP ASSINATURA:			
Nº PREDIAL	LARGURA DO PASSEIO	PROP: MUNICÍPIO DE SÃO BERNARDO DO CAMPO CARGO: SECRETARIA DE HABITAÇÃO NOME: Rúth Cristina Ferreira Ramos MATRÍCULA: 55.831/28.989.152-3/SP-SP ASSINATURA:			
LEGENDA		ALVARÁ EXPEDIDO INSCRIÇÃO IMOBILIÁRIA ASS:			

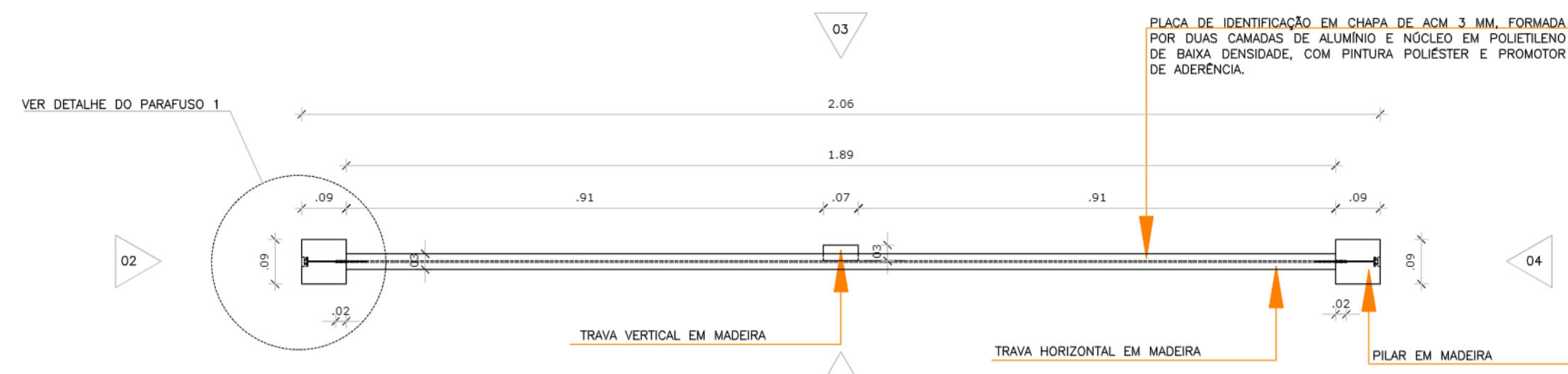

PLACA DIRETÓRIO - PLANTA PARTE SUPERIOR DA PLACA
ESCALA 1/10

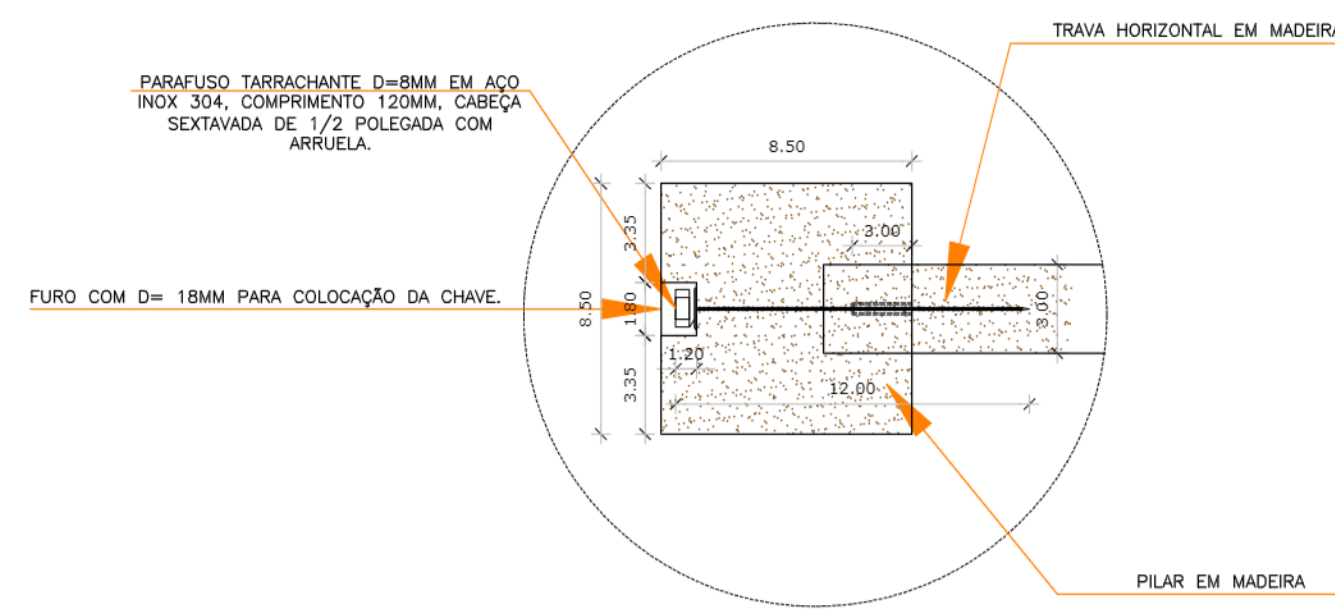

DETALHE - PARAFUSO 1
SEM ESCALA

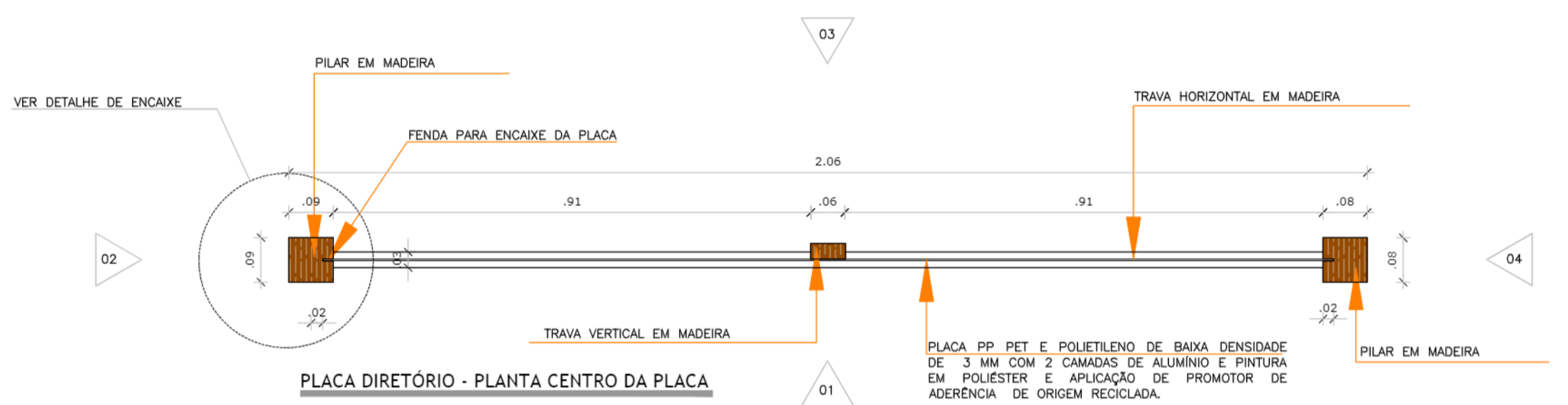

PLACA DIRETÓRIO - PLANTA CENTRO DA PLACA
ESCALA 1/10

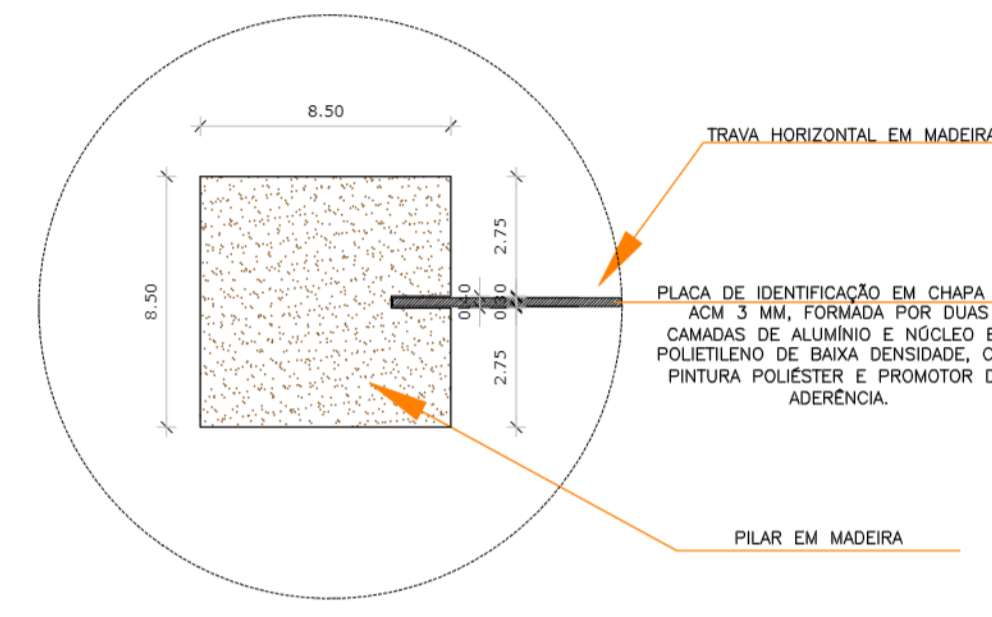

DETALHE - FIXAÇÃO
SEM ESCALA

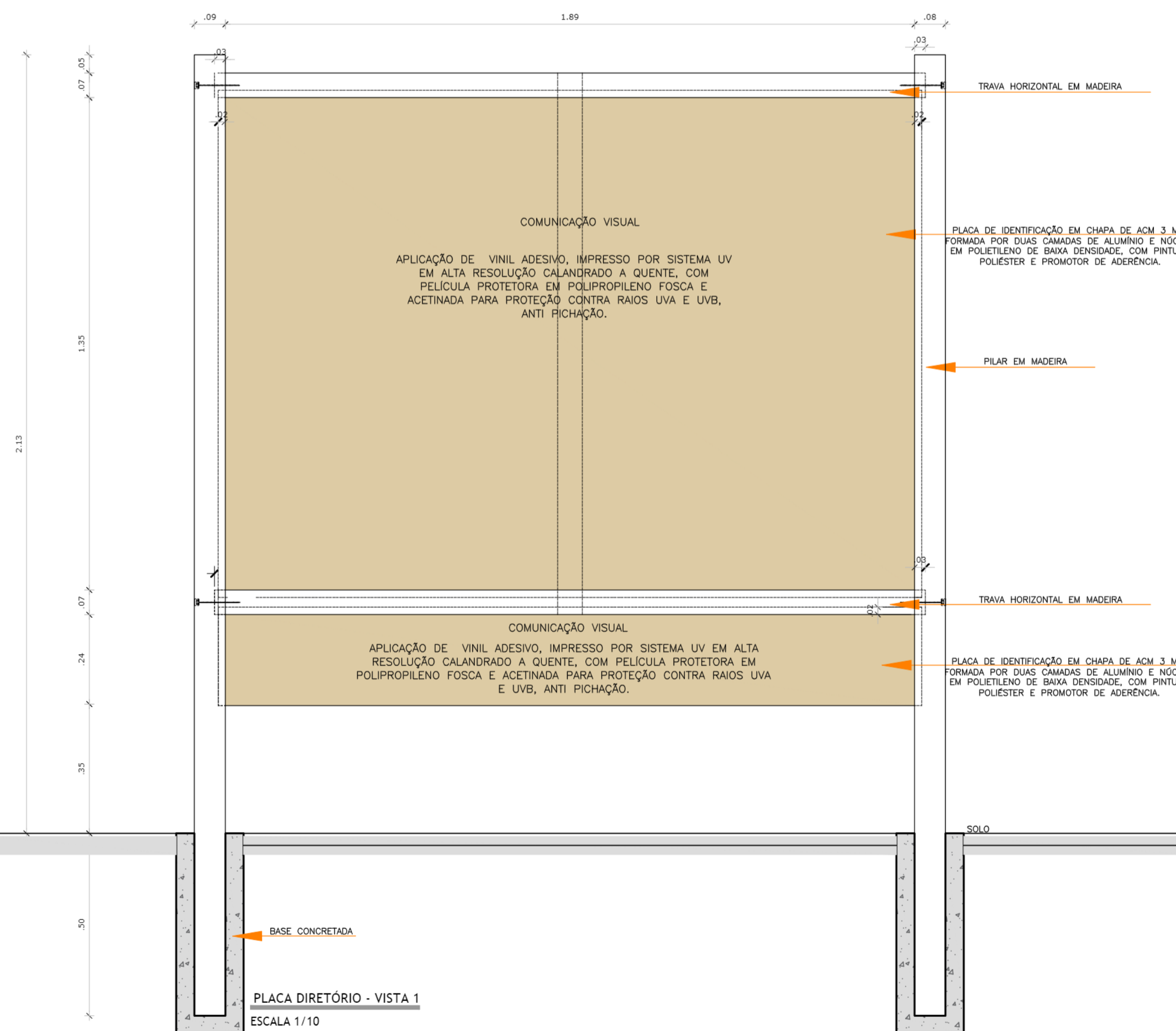

PLACA DIRETÓRIO - VISTA 1
ESCALA 1/10

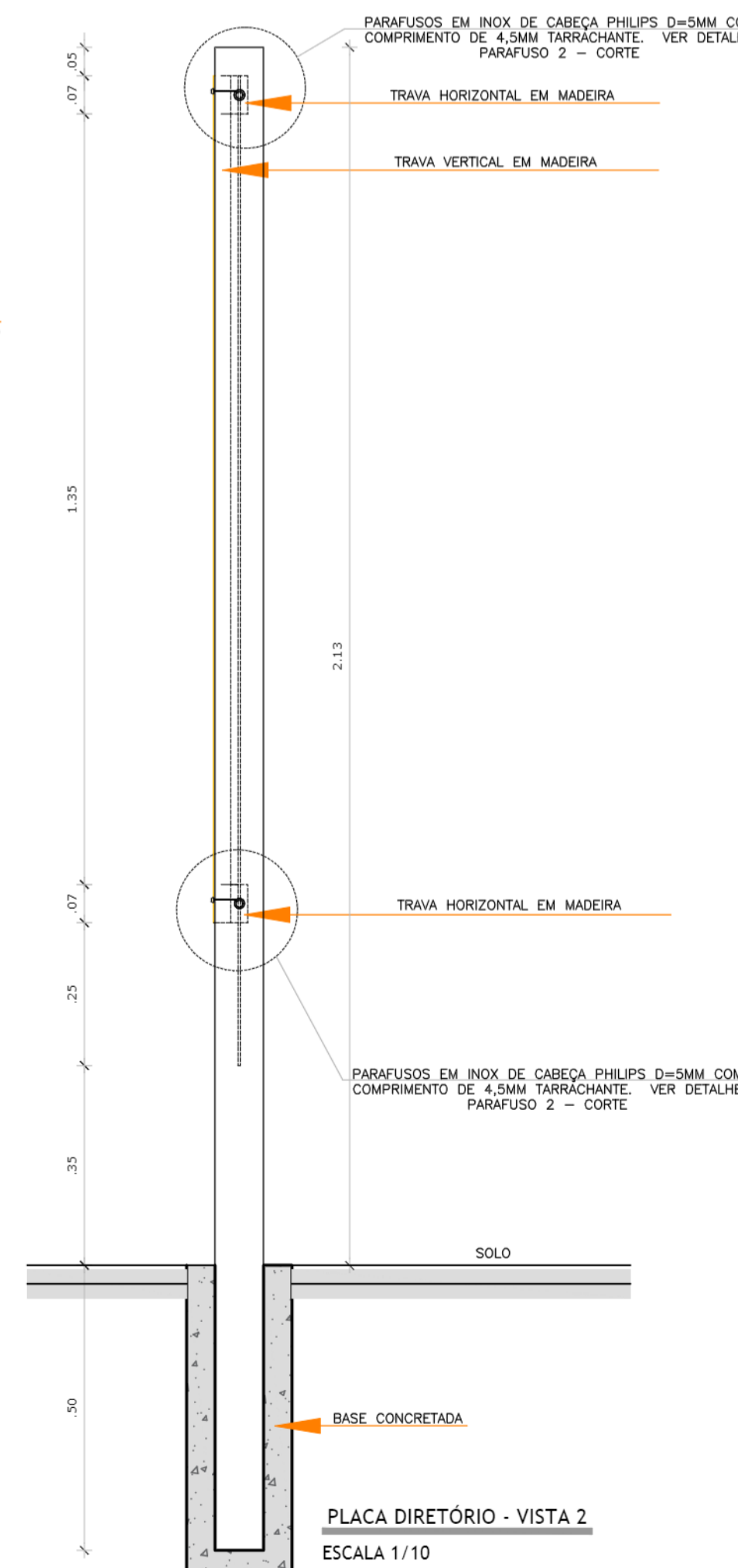

PLACA DIRETÓRIO - VISTA 2
ESCALA 1/10

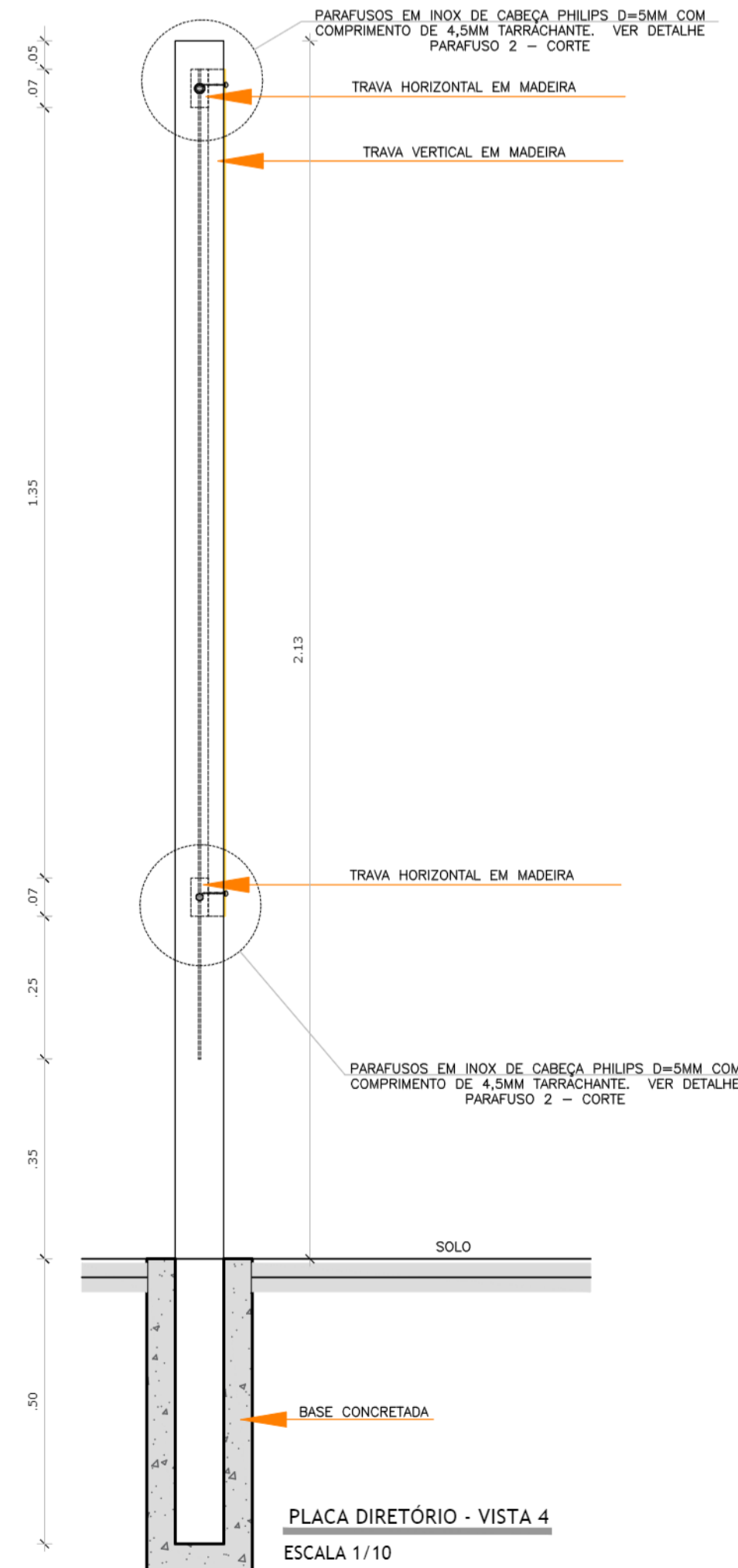

PLACA DIRETÓRIO - VISTA 4
ESCALA 1/10

NOTAS

LEGENDA

REVISÃO Nº	DATA	NATUREZA DA REVISÃO	EXECUÇÃO	VERIFICAÇÃO	APROVAÇÃO
00	11/2025	ENTREGA INICIAL		ANA D'ANGELO Karina Alonso	Fabiano Poloni



PROJETO BÁSICO		Folha n.º	proc.
		101/110	110
TÍTULO: PROJETO BÁSICO DE COMUNICAÇÃO VISUAL		EMPREEN: PRAINHA	
LOCAL: PRAINHA DO RIACHO GRANDE/ SP		BAIRRO: RIACHO GRANDE	
PROF: MUNICÍPIO DE SÃO BERNARDO DO CAMPO		ASSUNTO: DETALHES - PLACAS	
LEGIPLAÇÃO: Para Desen - LM 034/01 e LM 0 200/02 Parâmetros, Uso e Ocupação do Solo - LM 0 222/012	ASSUNTO: DETALHES - PLACAS	ESCALA NOMINAL INDICADA	DATA: NOV/2025
SITUAÇÃO (sem escala)	PROP: MUNICÍPIO DE SÃO BERNARDO DO CAMPO	SECRETARIA DE HABITAÇÃO	
RESPONSÁVEL PELA PROPOSTA DE PROJETO DO CLIENTE	Nome: Ruth Cristina Ferreira Ramos		
Cargo:	Secretária de Habitação		
Nome:	Ruth Cristina Ferreira Ramos		
Matrícula RG:	55.931/28.999.152-3/ SSP-SP		
CPF:	275.219.938-08		
Assinatura:	Assinatura		
AUTOR DO PROJETO	Nome: Luis Fernando da Oliveira Bonifácio		
Nome:	Luis Fernando da Oliveira Bonifácio		
Assinatura:	Assinatura		
ÁREA (em m²)	Aprox. 682 m²		
EXTENSÃO	Assinatura		
Nº PREDIAL	LARGURA DO PASSO	Assinatura	
LEGENDA		Assinatura	
INSCRIÇÃO IMOBILIÁRIA		ALVARÁ	
		EXPEDIDO	
		ASS	

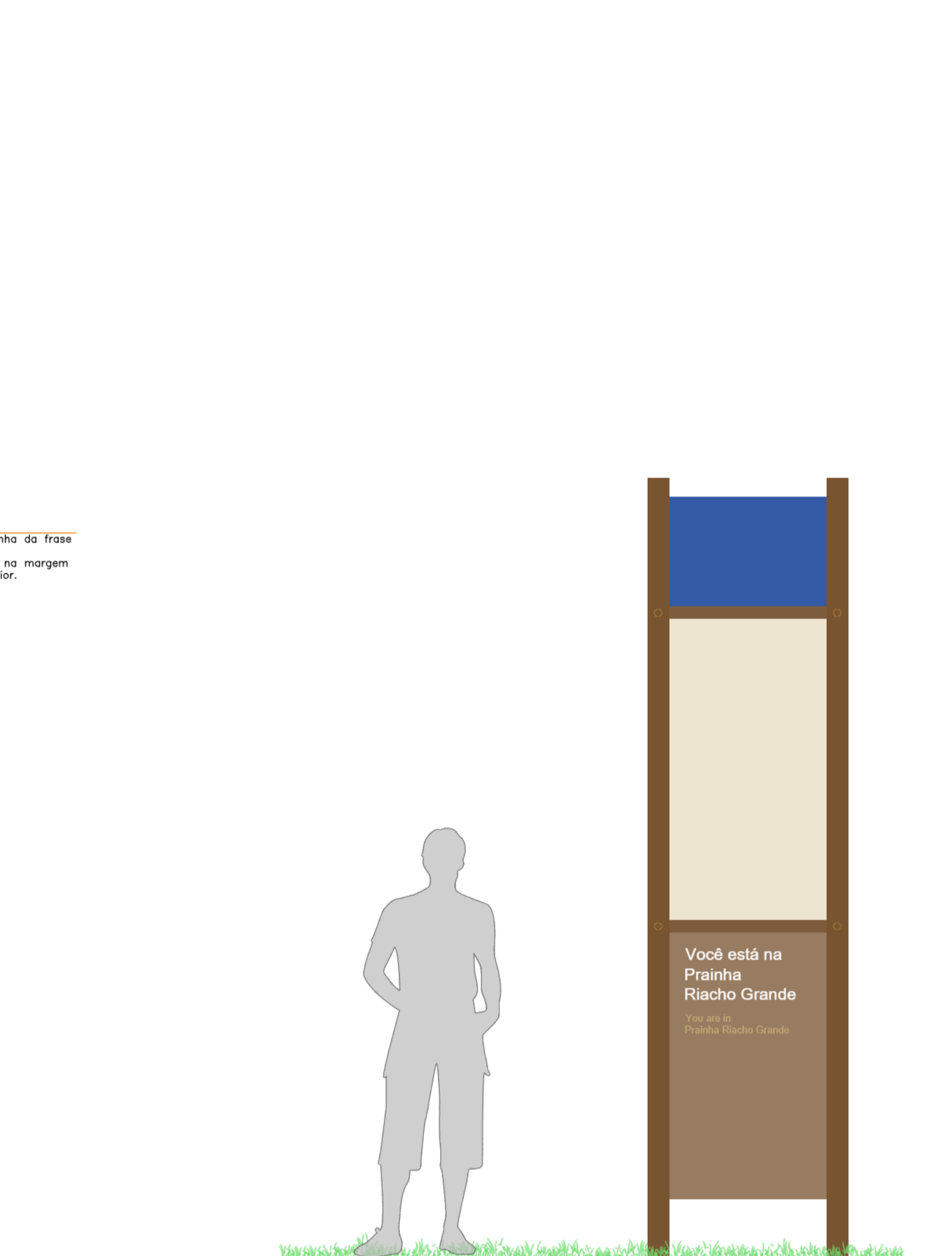
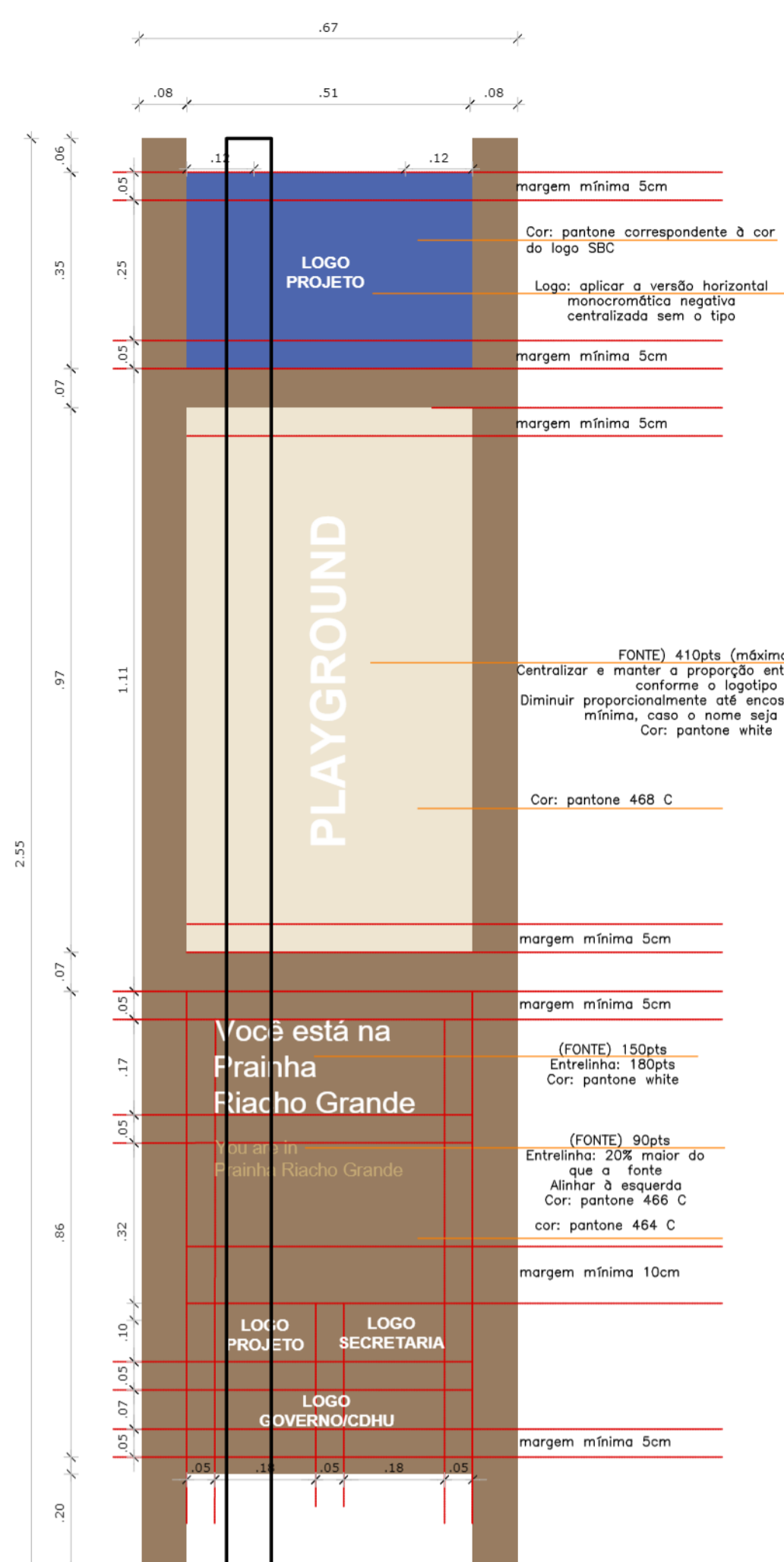

- REFERÊNCIA DE CORES PARA CLASSIFICAÇÃO DAS PLACAS:
- PANTONE 288C – PLACAS DE IDENTIFICAÇÃO EQUIPAMENTOS E EDIFICAÇÕES
 - PANTONE 355C – PLACAS DE ACESSOS, DIRETÓRIO
 - PANTONE 1655C – PLACAS DE ADVERTÊNCIA
 - PANTONE 102C – PLACAS DE INDICAÇÃO E ORIENTAÇÃO

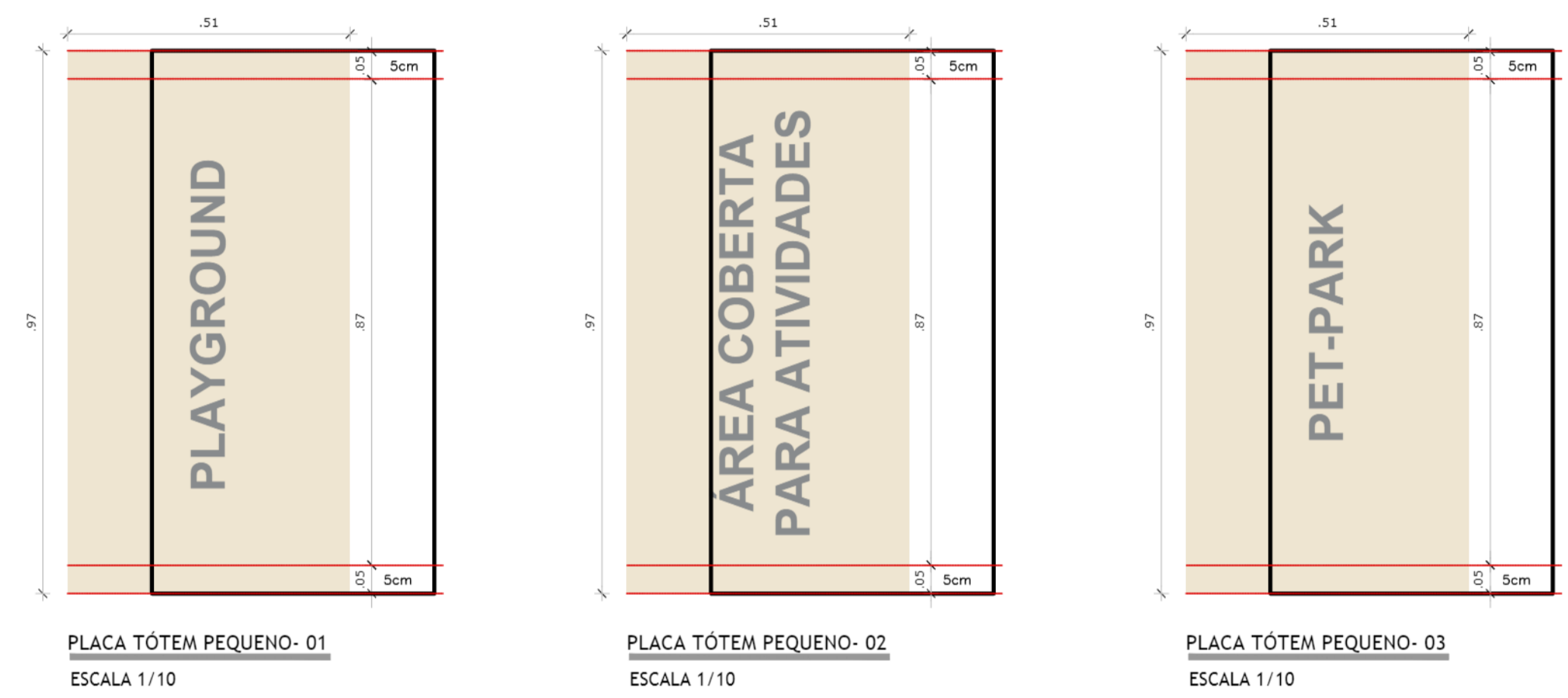

PLACA TÓTEM PEQUENO- DETALHES (PLACA: 67X255 cm) ESCALA 1/10

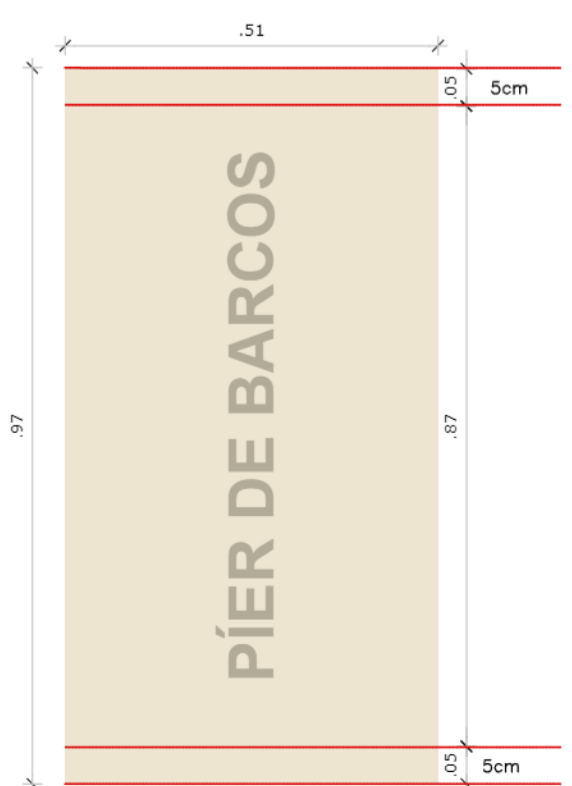
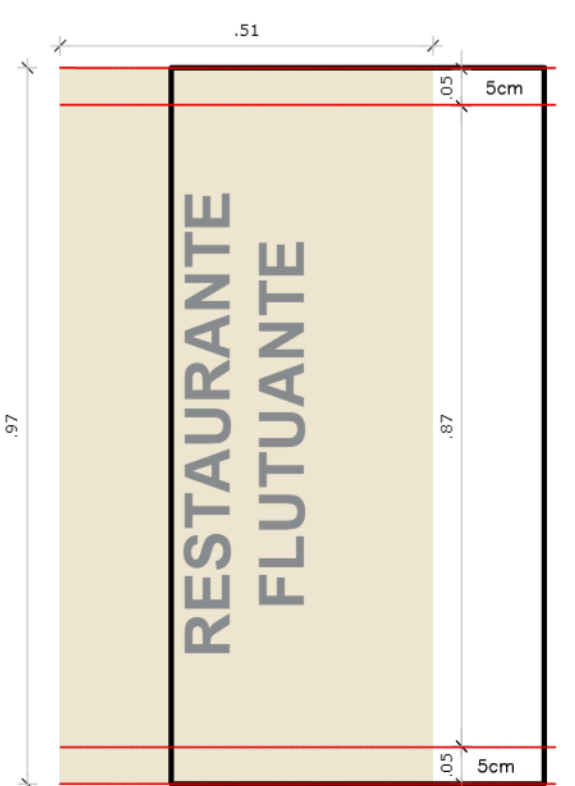
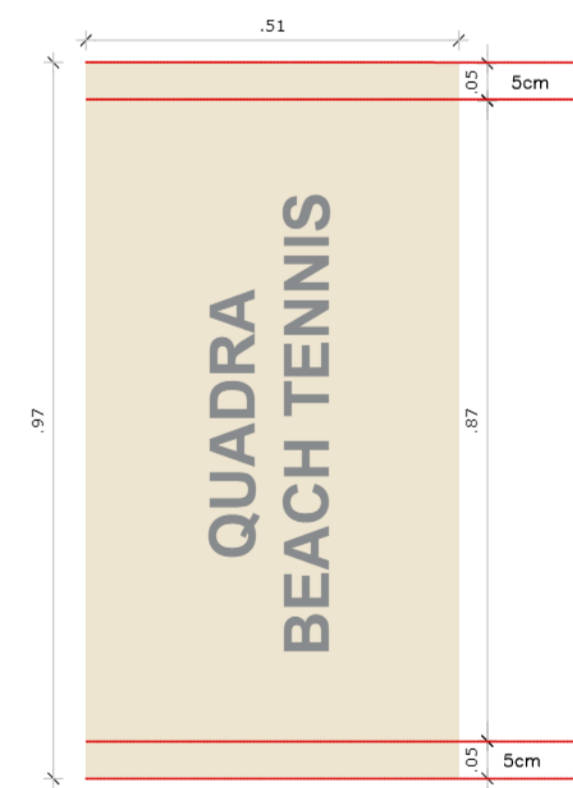
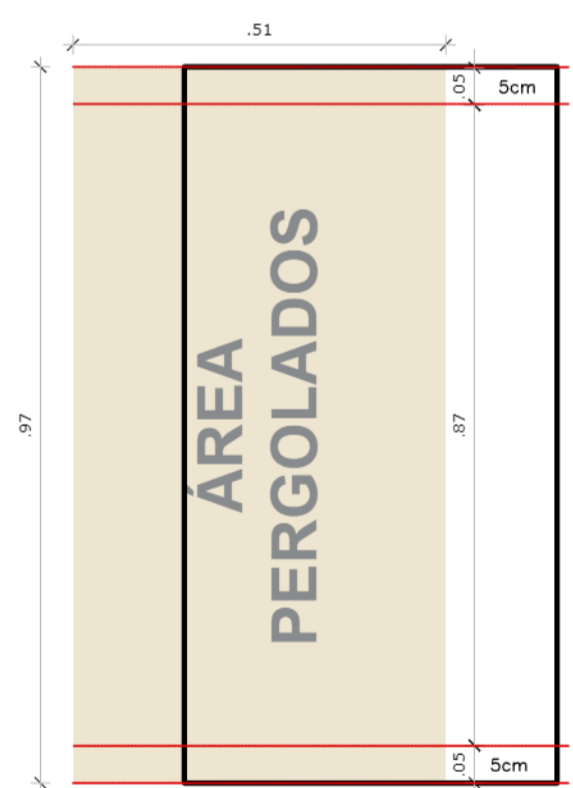
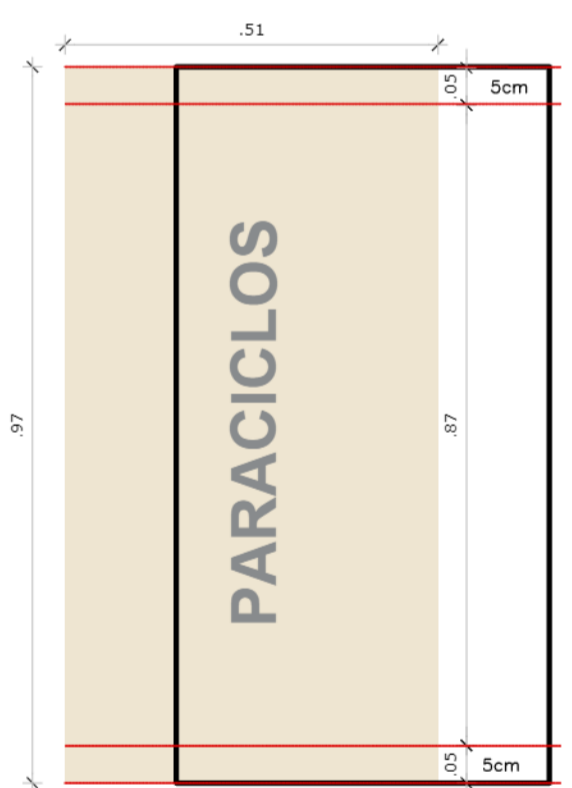
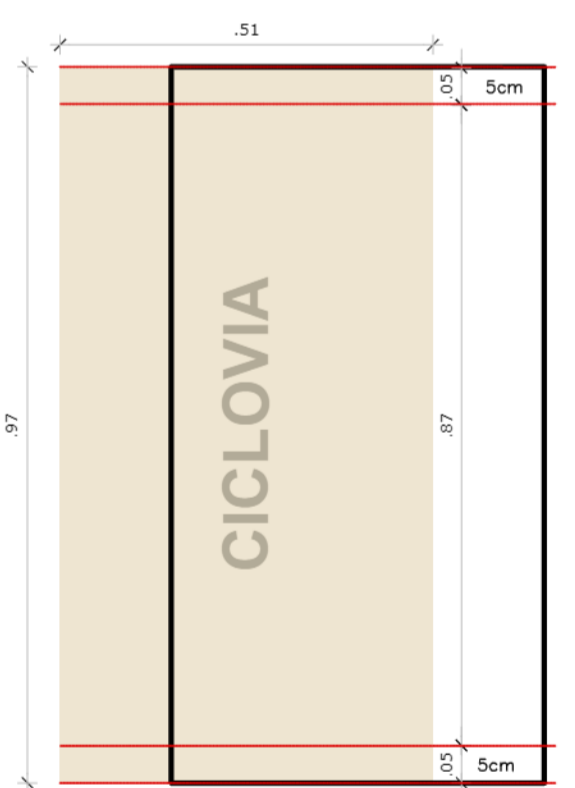

NOTAS

LEGENDA

REVISÃO Nº	DATA	NATUREZA DA REVISÃO	EXECUÇÃO	VERIFICAÇÃO	APROVAÇÃO
00	11/2025	ENTREGA INICIAL			ANA D'ANGELO Karina Alonso Fabiano Poloni

PROJETO BÁSICO

Folha n.º 104/110

TÍTULO: PROJETO BÁSICO DE COMUNICAÇÃO VISUAL

EMPREENHO: PRAINHA

LOCAL: PRAINHA DO RIACHO GRANDE/ SP

BAIRRO: RIACHO GRANDE

PROP.: MUNICÍPIO DE SÃO BERNARDO DO CAMPO

ASSUNTO: DETALHES - PLACAS

ESCALA NOMINAL INDICADA: DATA: NOV/2025

SITUAÇÃO (sem escala): PROP: MUNICÍPIO DE SÃO BERNARDO DO CAMPO

RESPONSÁVEL PELA PRESENTAÇÃO DE SÃO BERNARDO DO CAMPO: SECRETARIA DE HABITAÇÃO

Nome: Ruth Cristina Ferreira Ramos

Matrícula - RG: 55.93.11.28.989.152-3/ SP-SP

CPF: 278.088.882

Assinatura: [Assinatura]

AUTOR DO PROJETO: Nome: Luiz Fernando da Oliveira Botelho

Assinatura: [Assinatura]

ÁREAS (em m²): Aprox. 682 m²

EXTENSÃO: [Assinatura]

RESP. TÉCNICO: Nome: Luiz Fernando da Oliveira Botelho

Assinatura: [Assinatura]

RESP. EXECUTIVO: [Assinatura]

RESP. FISCAL: [Assinatura]

RESP. ARTÍSTICO: [Assinatura]

Nº PREDIAL: LARGURA DO PASSO: LEGENDA: INSCRIÇÃO IMOBILIÁRIA: ALVARÁ EXPEDIDO: ASS: [Assinatura]

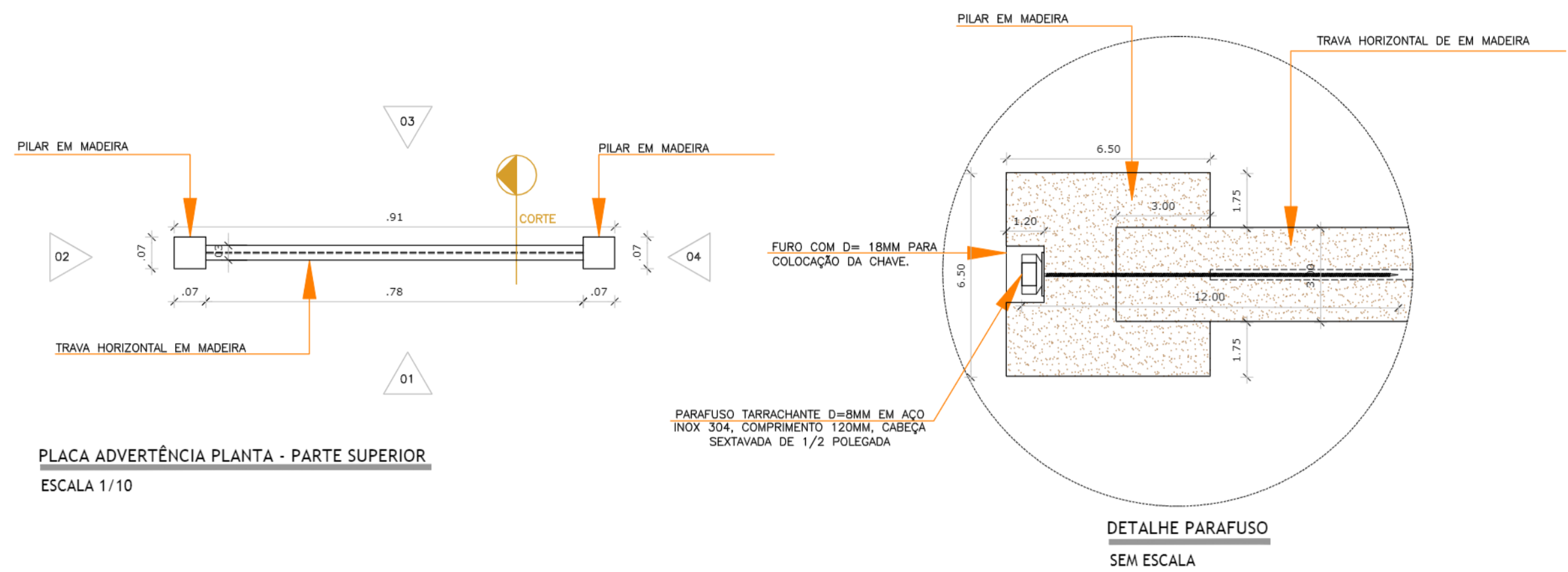

PLACA ADVERTÊNCIA PLANTA - PARTE SUPERIOR
ESCALA 1/10

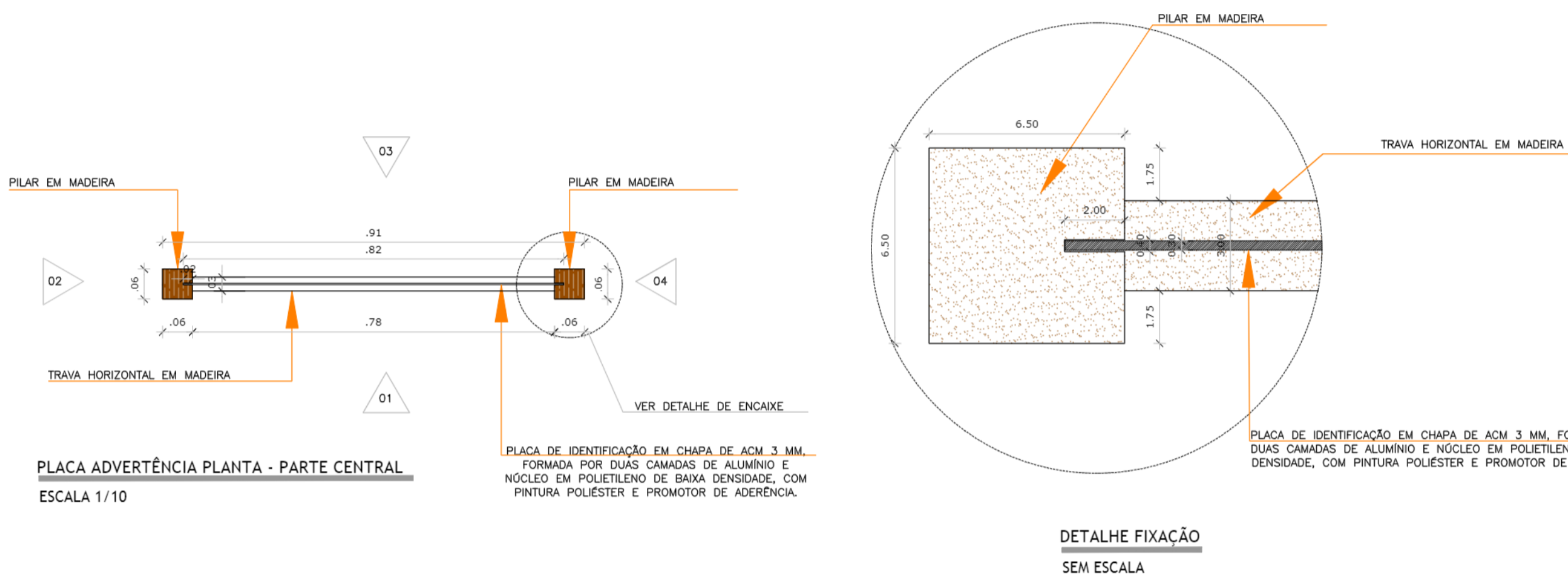

PLACA ADVERTÊNCIA PLANTA - PARTE CENTRAL
ESCALA 1/10

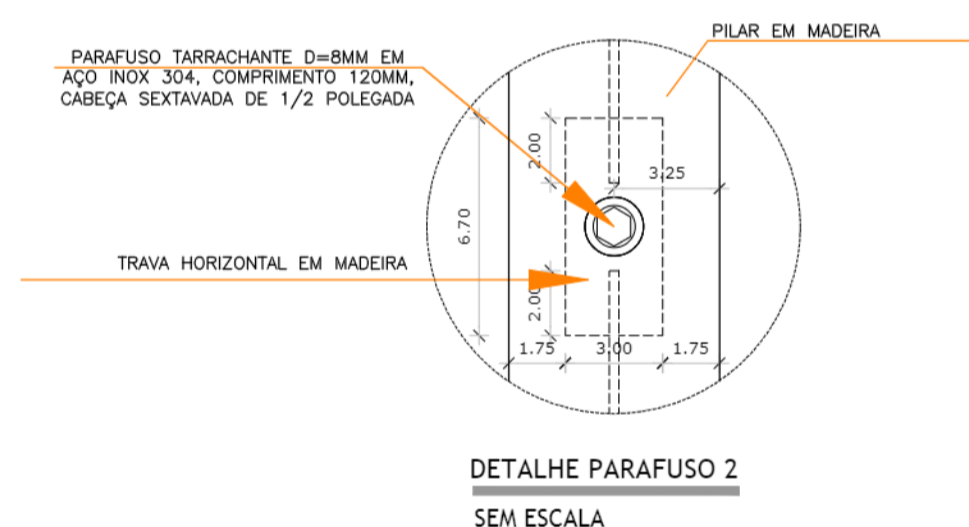

DETALHE PARAFUSO 2
SEM ESCALA

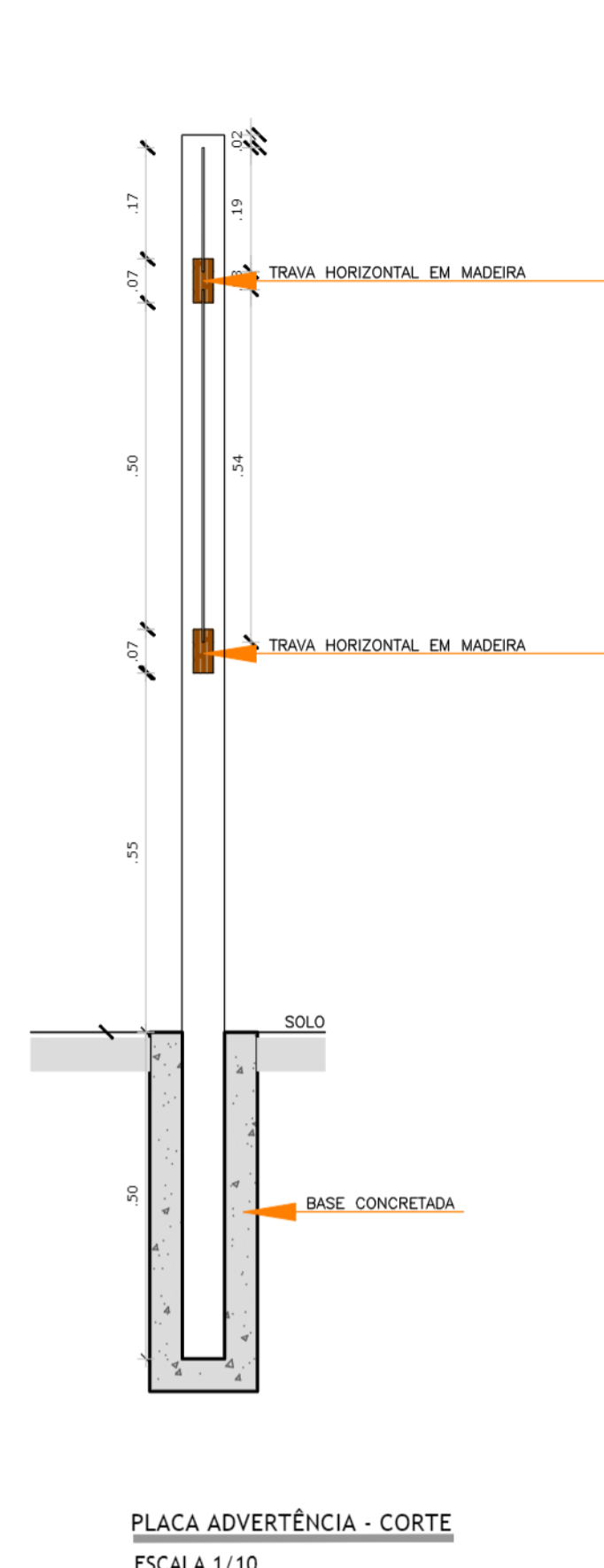

PLACA ADVERTÊNCIA - CORTE
ESCALA 1/10

REFERÊNCIA DE CORES PARA CLASSIFICAÇÃO DAS PLACAS:

- PANTONE 289C - PLACAS DE IDENTIFICAÇÃO EQUIPAMENTOS E EDIFICAÇÕES
- PANTONE 355C - PLACAS DE ACESSOS, DIRETÓRIO
- PANTONE 1655C - PLACAS DE ADVERTÊNCIA
- PANTONE 102C - PLACAS DE INDICAÇÃO, INTERPRETATIVAS E ORIENTAÇÃO

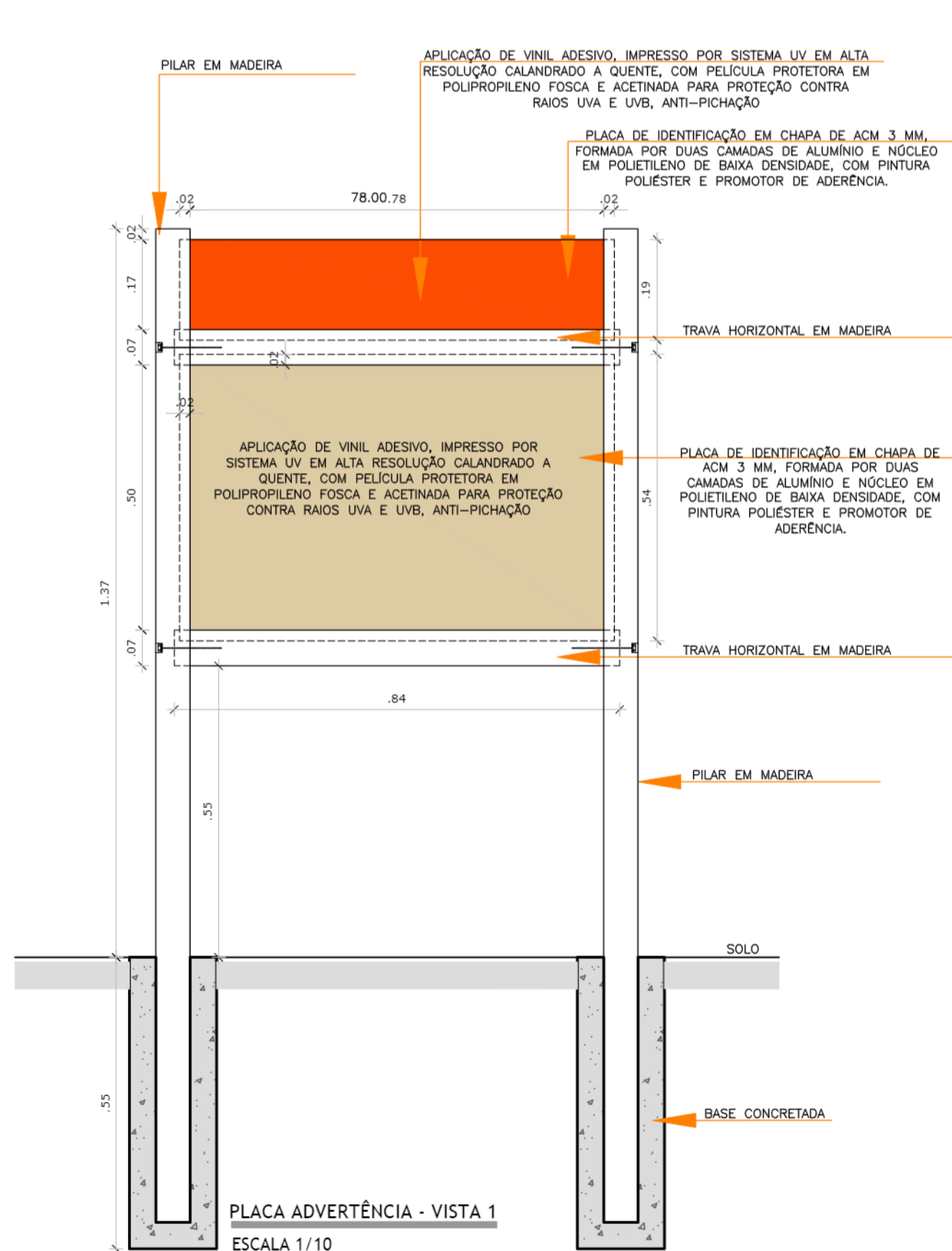

PLACA ADVERTÊNCIA - VISTA 1
ESCALA 1/10

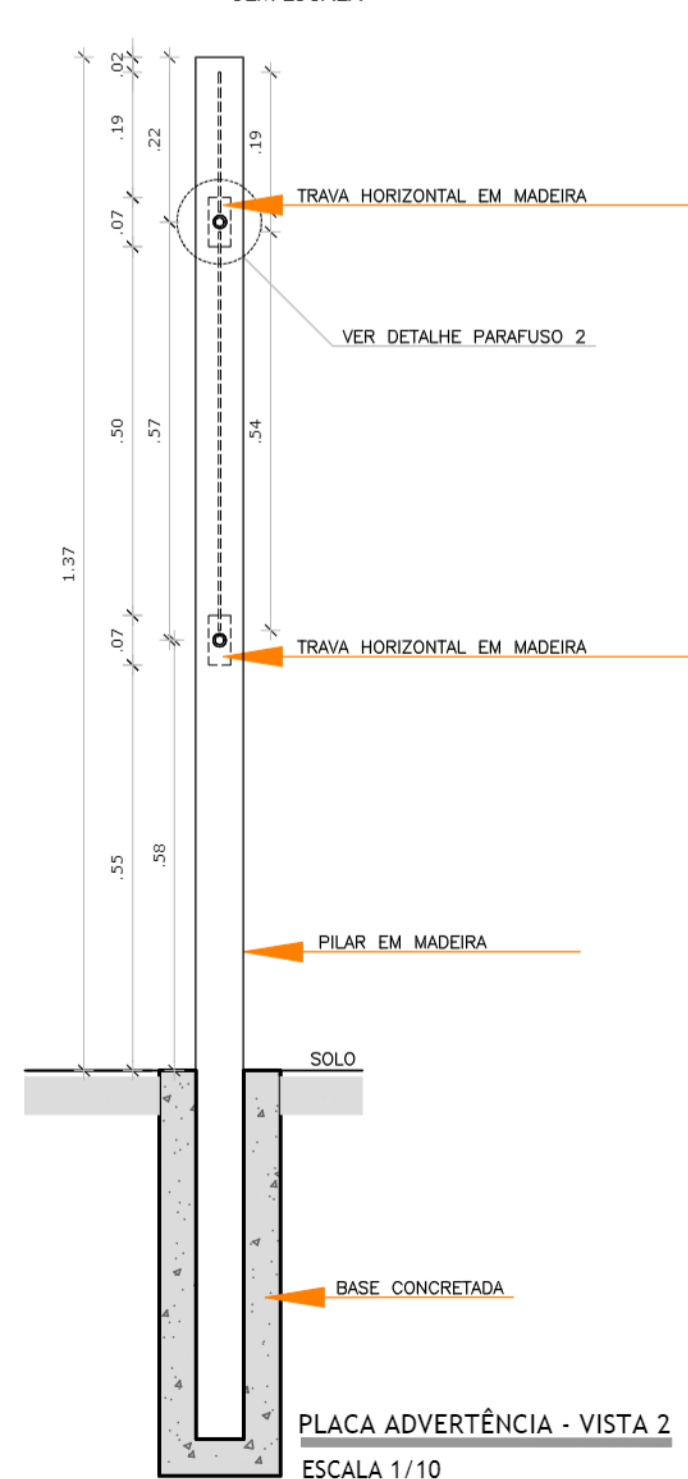

PLACA ADVERTÊNCIA - VISTA 2
ESCALA 1/10

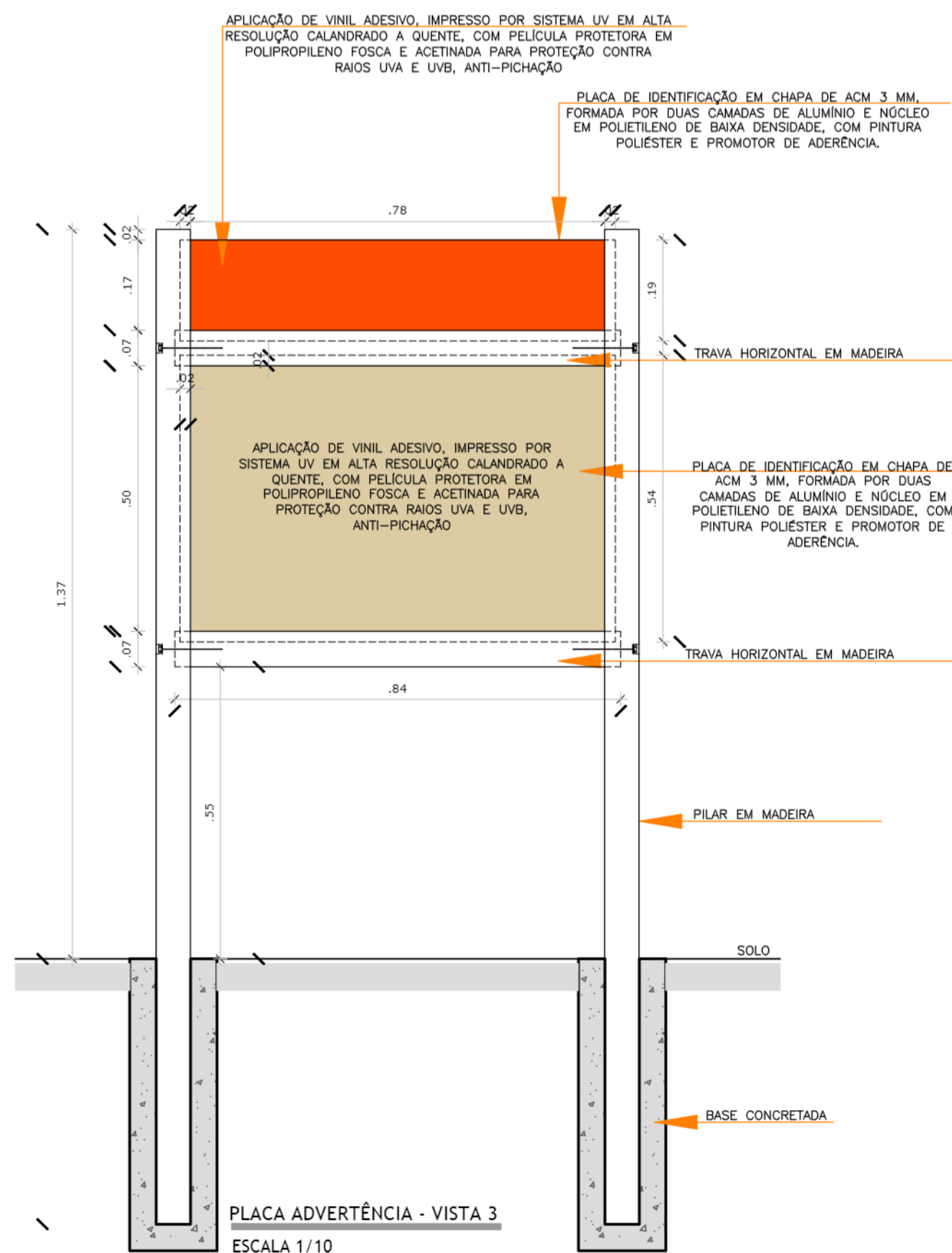

PLACA ADVERTÊNCIA - VISTA 3
ESCALA 1/10

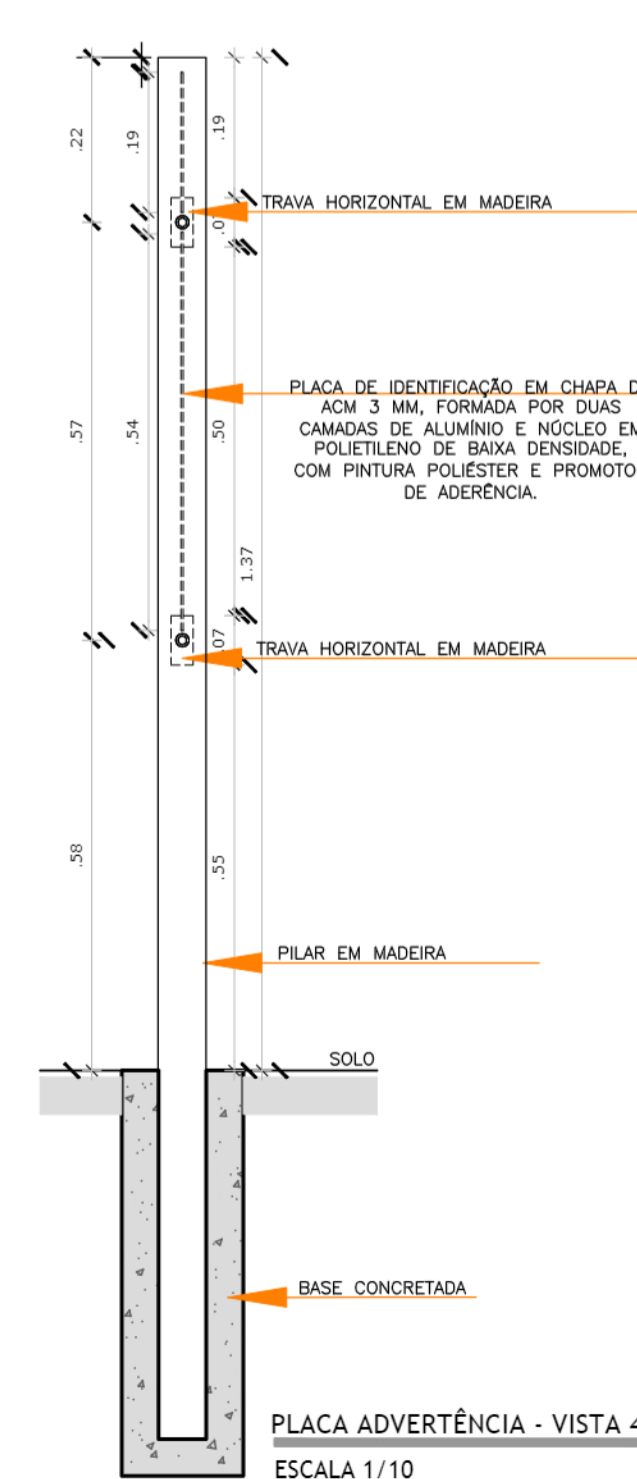

PLACA ADVERTÊNCIA - VISTA 4
ESCALA 1/10

LEGENDA

REVISÃO Nº	DATA	NATUREZA DA REVISÃO	EXECUÇÃO	VERIFICAÇÃO	APROVAÇÃO
00	11/2025	ENTREGA INICIAL			ANA D'ANGELO Karina Alonso Fabiano Poloni



PROJETO BÁSICO		Forma n.º	proc.
		108/110	fs.
			res.
TÍTULO: PROJETO BÁSICO DE COMUNICAÇÃO VISUAL			
EMPREENHO: PRAINHA			
LOCAL: RUA AMAZONAS, S/N			
BARRIO: RIACHO GRANDE			
PROP.: MUNICÍPIO DE SÃO BERNARDO DO CAMPO			
LEGISLAÇÃO: Lei Direto: LM 034/2011 e LM 628/2012 Parâmetros: Ura Ocupação de Solo - LM 622/2012		ASSUNTO: DETALHES - PLACAS	
ESCALA NOMINAL INDICADA:		DATA: NOV/2025	
SITUAÇÃO (sem escala)		PROP.: MUNICÍPIO DE SÃO BERNARDO DO CAMPO	
		SECRETARIA DE HABITAÇÃO	
RESPONSÁVEL PELA PRESENTAÇÃO DE SÃO BERNARDO DO CAMPO:			
Cargo: Secretária de Habitação			
Nome: Ruth Cristina Ferrera Ramos			
Matrícula - RG: 55.9311.28.999.152-3/SP-SP			
AUTOR DO PROJETO:			
Nome: Luiz Fernando da Oliveira Botelho			
ÁREAS (em m²):			
EXTENSÃO: Aprox. 682 m²			
Nº PREDIAL:		INSCRIÇÃO IMOBILIAR:	
LARGURA DO PASSOÍ:		ALVARÁ EXPEDIDO:	
LEGENDA:		ASS:	

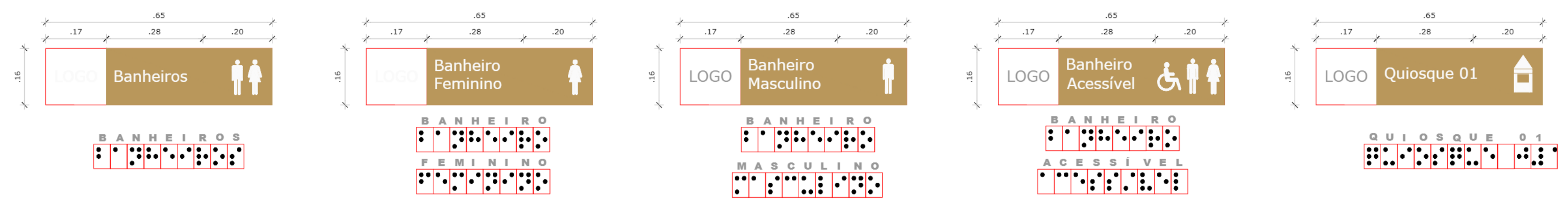

PLACA ACESSOS - AC01 ESCALA 1/10
PLACA ACESSOS - AC02 ESCALA 1/10
PLACA ACESSOS - AC03 ESCALA 1/10
PLACA ACESSOS - AC04 ESCALA 1/10
PLACA ACESSOS - AC05 ESCALA 1/10

LEGENDA BRAILLE
 NUMERAÇÃO QUIOSQUES

1
2
3
4
5
6
7
8
9
10
11
12
13
14
15
16
17
18
19
20
21
22
23

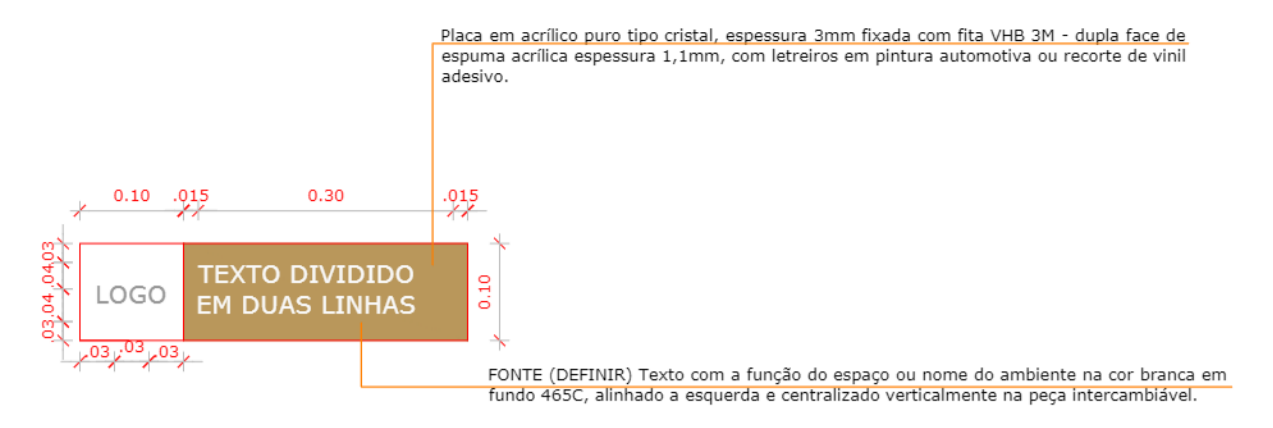

MODELO PARA SINALIZAÇÃO DE IDENTIFICAÇÃO PONTUAL PARA PORTAS
 ESCALA 1/10

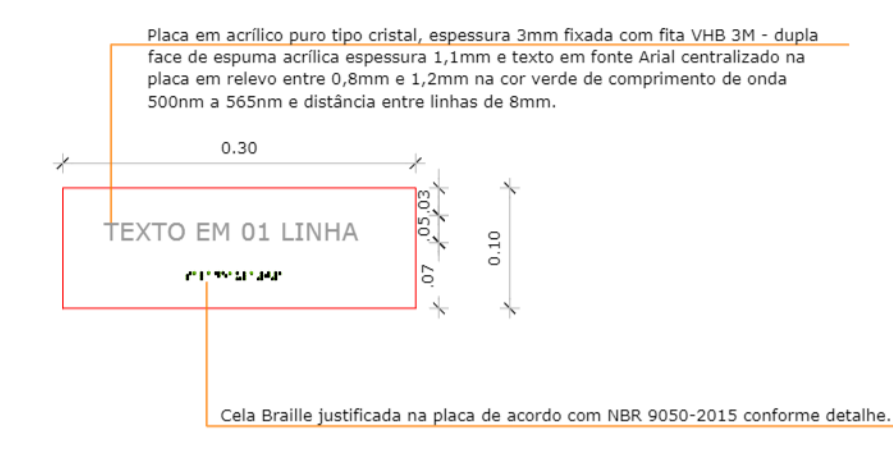

DETALHE PLACA ACESSOS EM RELEVO COM INSCRIÇÃO EM BRAILLE
 ESCALA 1/10

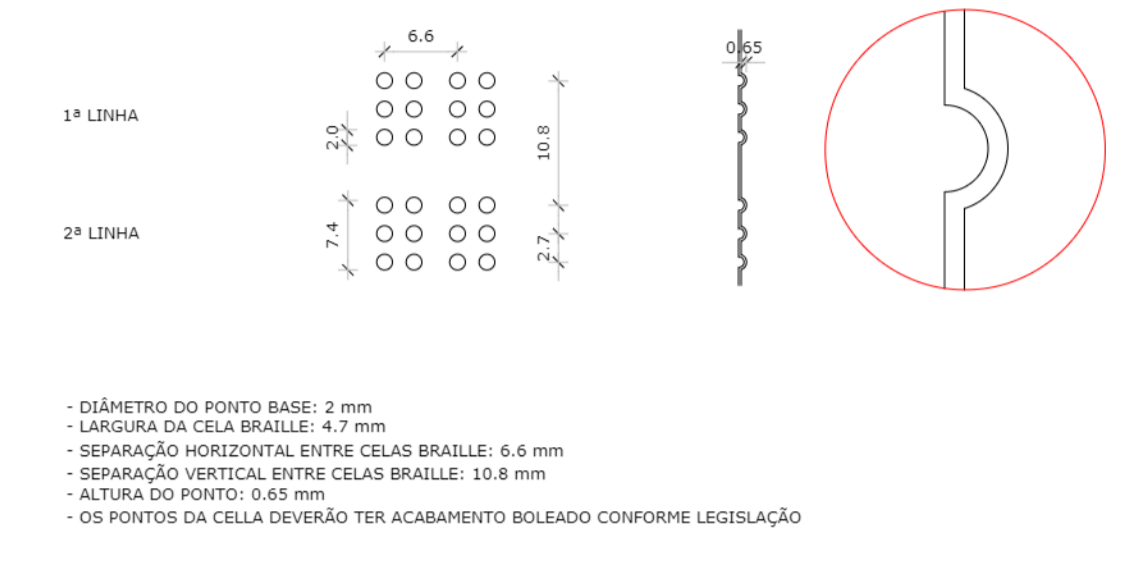

DETALHE DE CELA BRAILLE
 ESCALA 1/10

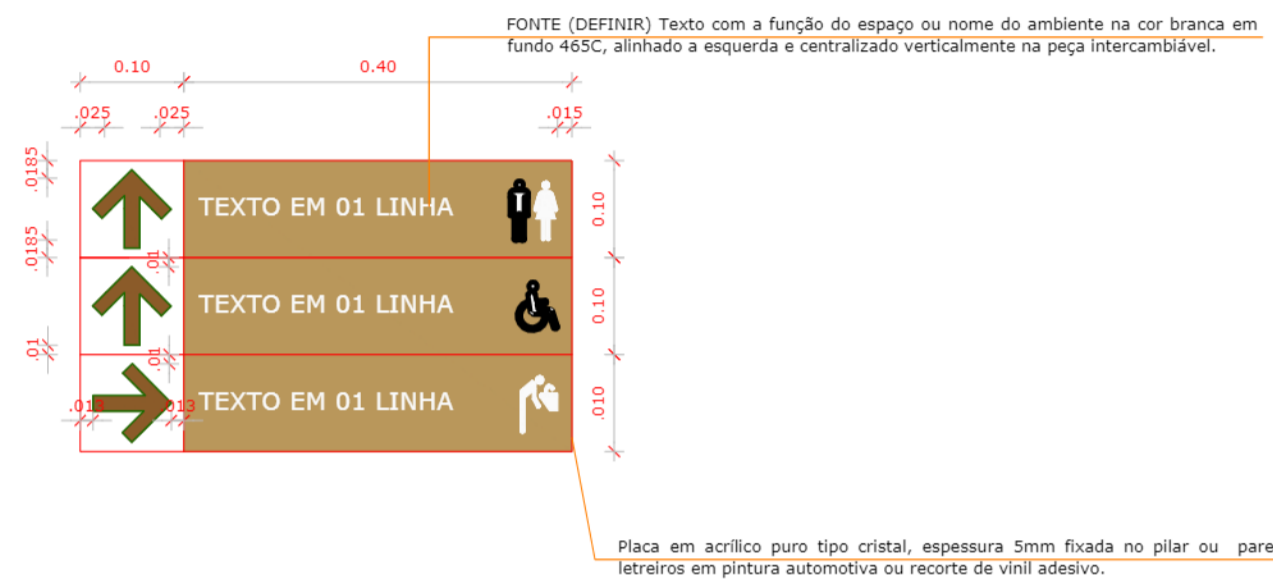

MODELO PARA SINALIZAÇÃO DE ACESSOS PARA PAREDE - PLACA COMPOSTA
 ESCALA 1/10

NOTAS

LEGENDA

REVISÃO Nº	DATA	NATUREZA DA REVISÃO	EXECUÇÃO	VERIFICAÇÃO	APROVAÇÃO
00	11/2025	ENTREGA INICIAL			ANA D'ANGELO Karina Alonso Fabiano Poloni

PROJETO BÁSICO

Folha n.º 109/110

TÍTULO: PROJETO BÁSICO DE COMUNICAÇÃO VISUAL

EMPREENHO: PRAINHA

LOCAL: RUA AMAZONAS, S/N

BAIRRO: RIACHO GRANDE

PROP.: MUNICÍPIO DE SÃO BERNARDO DO CAMPO

LEGISLAÇÃO: Lei nº 104/2011 e Lei nº 238/2012

ASSUNTO: ESCALA NOMINAL INDICADA: DATA: NOV/2025

SITUAÇÃO (sem escala): PROP.: MUNICÍPIO DE SÃO BERNARDO DO CAMPO

RESPONSÁVEL PELA PRESENTAÇÃO DE SÃO BERNARDO DO CAMPO: SECRETARIA DE HABITAÇÃO

Nome: Ruth Cristina Ferreira Ramos

Matrícula - RG: 55.931/28.989-152-3/ SSP-SP

CPF: 278.088.828

AUTOR DO PROJETO: Nome: Luiz Fernando da Oliveira Botelho

ÁREAS (em m²): Aprox. 682 m²

EXTENSÃO: Aprox. 682 m²

Nº PREDIAL: LARGURA DO PASSO: LEGENDA: INSCRIÇÃO IMOBILIÁRIA: ALVARÁ EXPEDIDO: ASS:

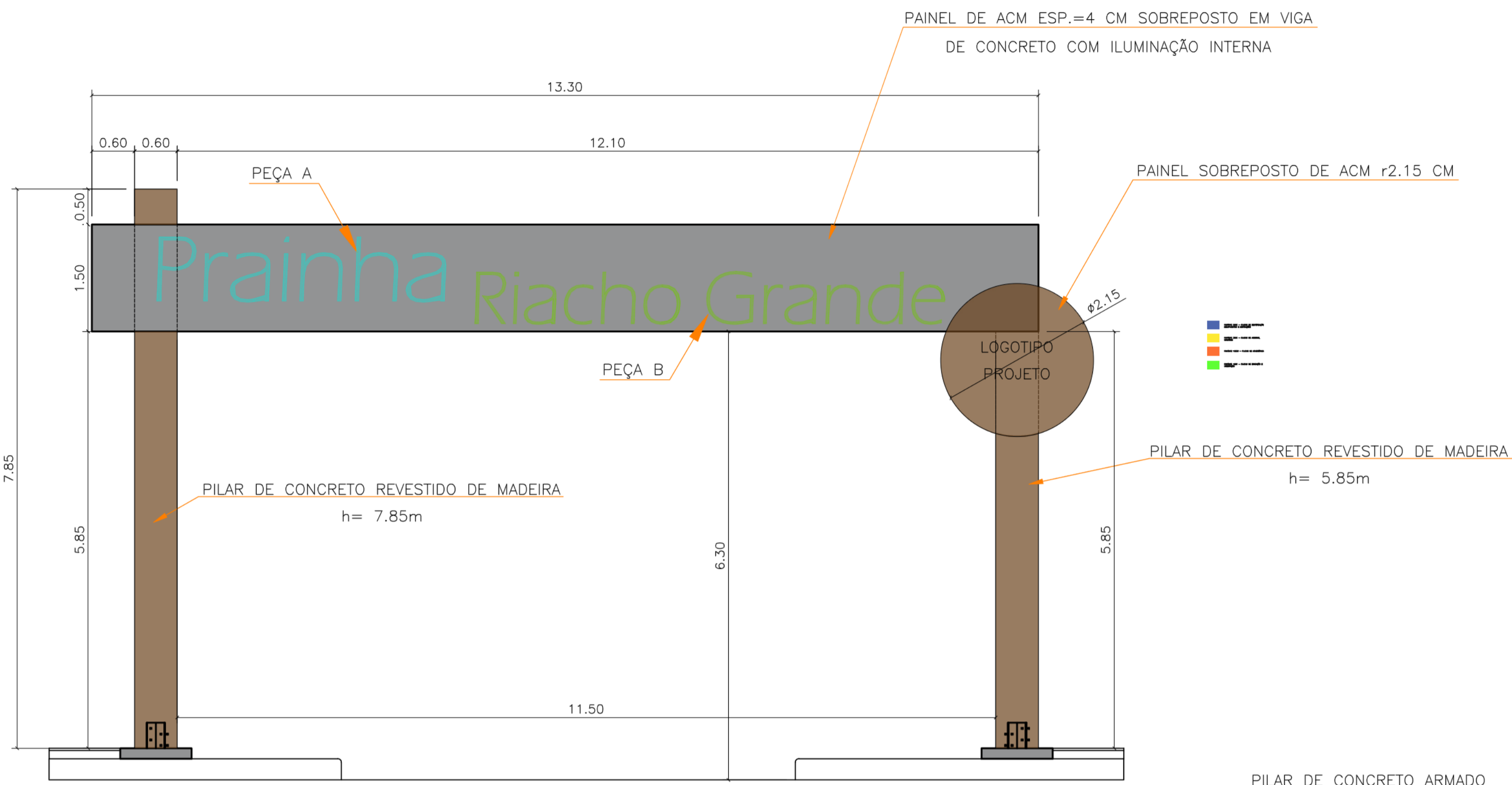

PORTAL - ELEVÇÃO FRONTAL
ESCALA 1/50

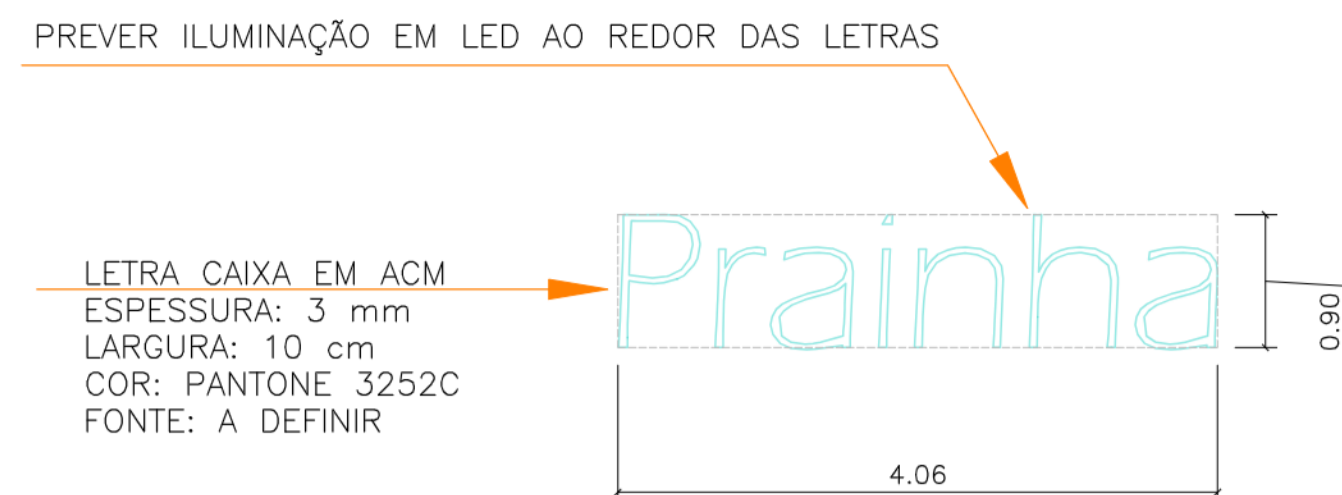

PEÇA A - ELEVÇÃO
ESCALA 1/50



PEÇA B - ELEVÇÃO
ESCALA 1/50

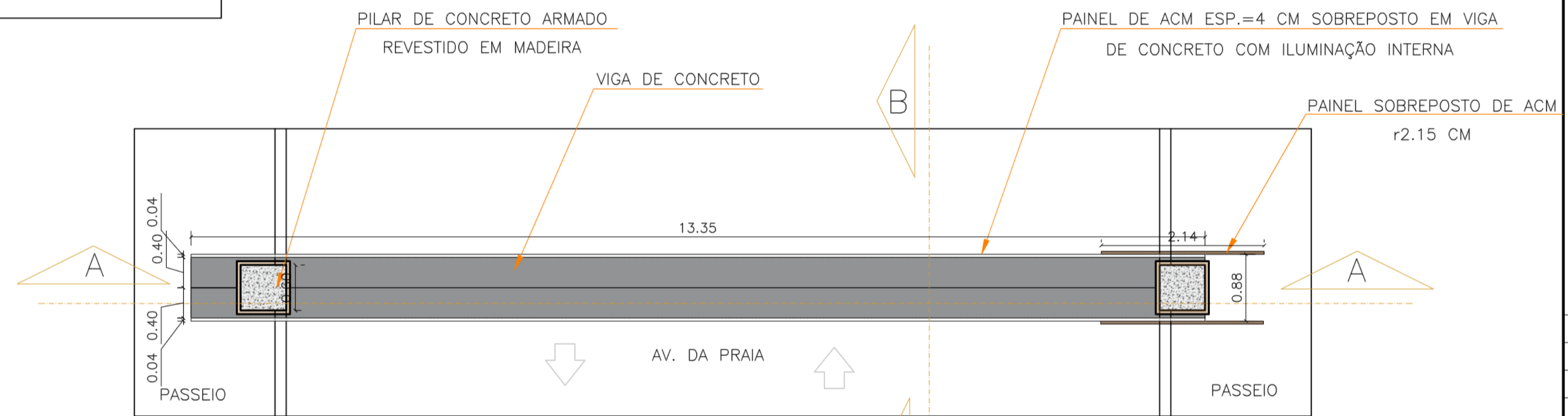

PORTAL - PLANTA
ESCALA 1/50

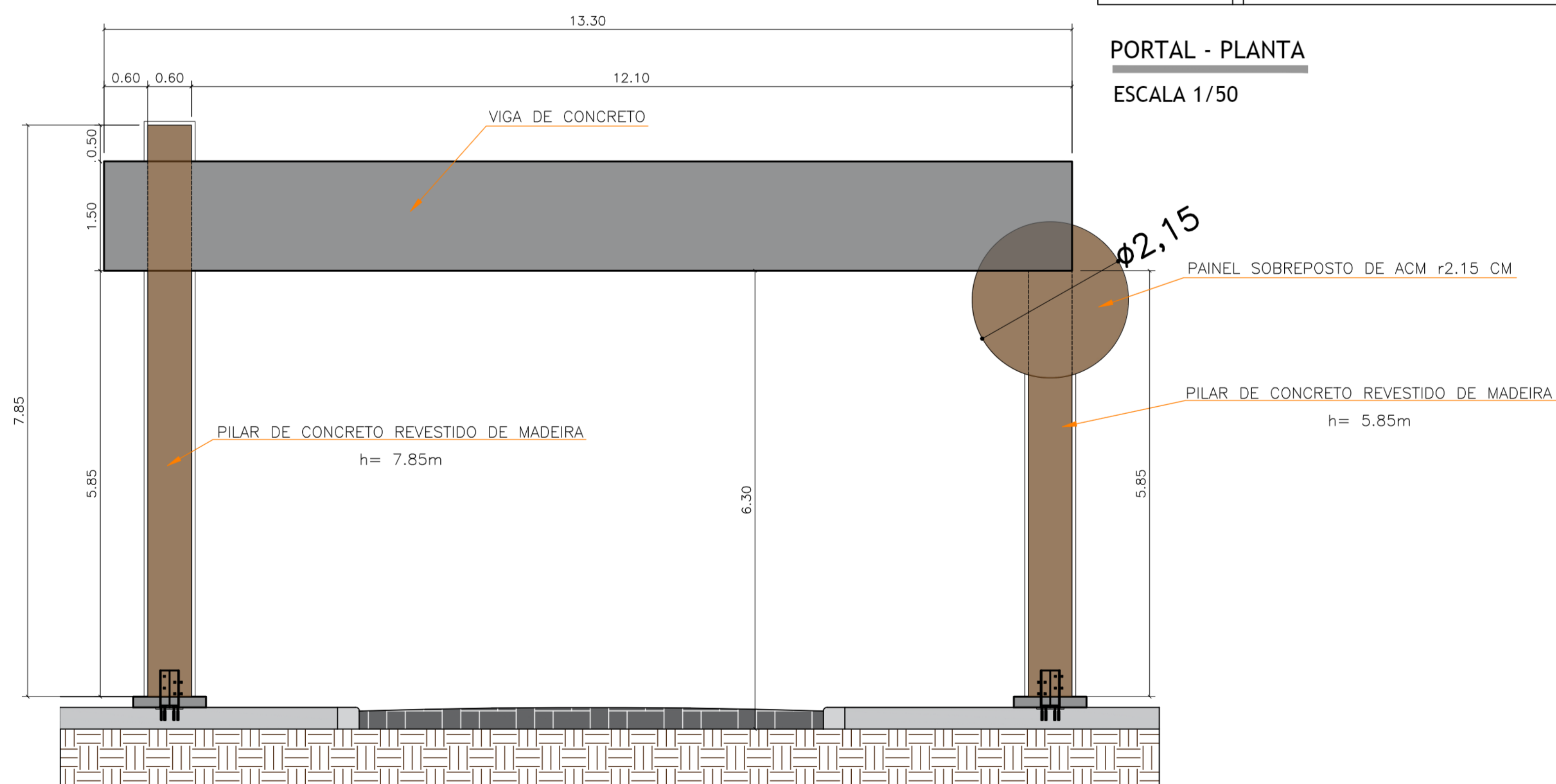

PORTAL - CORTE AA
ESCALA 1/50

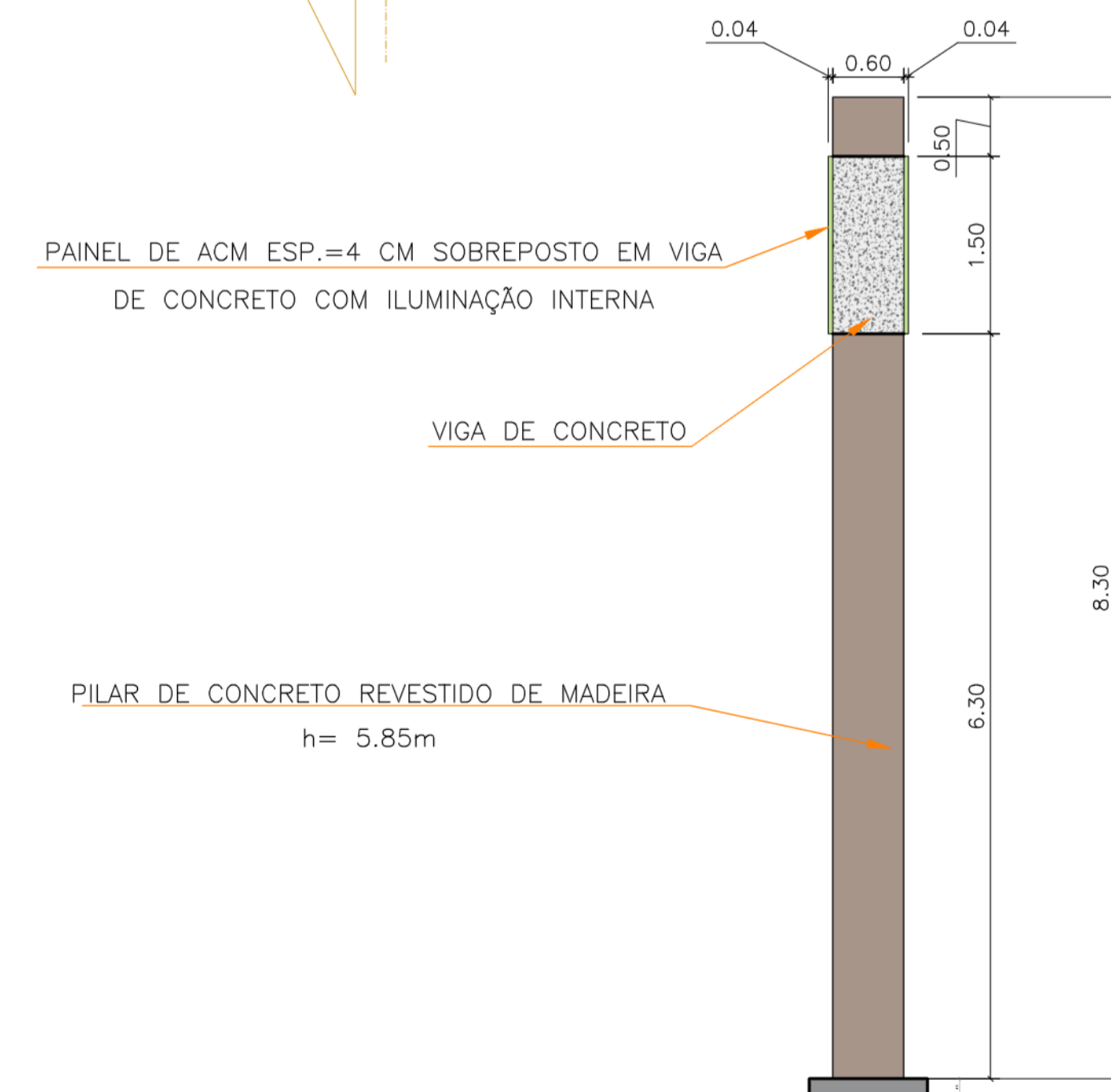

PORTAL - CORTE BB
ESCALA 1/50

NOTAS

LEGENDA

REVISÃO Nº	DATA	NATUREZA DA REVISÃO	EXECUÇÃO	VERIFICAÇÃO	APROVAÇÃO
00	11/2025	ENTREGA INICIAL		ANA D'ANGELO	Karina Alonso Fabiano Poloni



PROJETO BÁSICO		Forma n.º	proc.
		110/110	fs.
			res.
TÍTULO: PROJETO BÁSICO DE COMUNICAÇÃO VISUAL			
EMPREENHO: PRAINHA			
LOCAL: PRAINHA DO RIACHO GRANDE/ SP			
BAIRRO: RIACHO GRANDE			
PROP.: MUNICÍPIO DE SÃO BERNARDO DO CAMPO			
LEGIPLAÇÃO: Projeto Direto - LM 0104/2011 e LM 0238/2012 Parâmetros: Uma Ocupação de Solo - LM 0220/2012	ASSUNTO: DETALHES - PLACAS	ESCALA NOMINAL INDICADA	DATA: NOV/2025
SITUAÇÃO (sem escala)	PROP.: MUNICÍPIO DE SÃO BERNARDO DO CAMPO	SECRETARIA DE HABITAÇÃO	
RESPONSÁVEL PELO PROJETO: RUI CRISTINA FERRERA RAMOS			
Nome: Rui Cristina Ferrera Ramos			
Matrícula - RG: 55.931.28.999-152-3/ SSP-SP			
CPF: 278.938.898-28			
Assinatura: _____			
AUTOR DO PROJETO: Nome: Luiz Fernando da Oliveira Botelho			
Nome: Luiz Fernando da Oliveira Botelho			
Assinatura: _____			
ÁREAS (em m²)	EXTENSÃO	Apror: 682 m²	Assinatura: _____
Nº PREDIAL		LARGURA DO PASSEIO	Assinatura: _____
		LEGENDA	Assinatura: _____
		INSCRIÇÃO IMOBILIÁRIA	Assinatura: _____
		ALVARÁ EXPEDIDO	Assinatura: _____
		ASS:	Assinatura: _____