

ESP-UNIV. EST. PTA, JULIO MESQUITA FILHO

Termo de Referência 34/2026

Informações Básicas

Número do artefato	UASG	Editado por	Atualizado em
34/2026	102301-ESP-UNIV. EST. PTA, JULIO MESQUITA FILHO	ALLAN SZU	05/03/2026 10:29 (v 0.6)
Status			
ASSINADO			

Outras informações

Categoria	Número da Contratação	Processo Administrativo
II - compra, inclusive por encomenda/Bens de consumo	708/2026	324/2026-RUNESP

1. CONDIÇÕES GERAIS DA CONTRATAÇÃO

Termo de Referência - Aquisição de Bens - Compra Direta (Dispensa e Inexigibilidade)

Modelo atualizado em 12 de janeiro de 2026, conforme versão disponibilizada na plataforma ComprasSP.

1.1. Aquisição de **Ventilador para condensadora de Ar Condicionado de Precisão**, nos termos da tabela abaixo, conforme condições e exigências estabelecidas neste Termo de Referência, de acordo com as subdivisões na forma de itens que compõem este instrumento.

Item	Especificação	CATMAT	Unidade Medida	Qtde	Valor Unitário (se não for sigiloso)	Valor Total (se não for sigiloso)
1	Ventilador para condensadora	4600228	Unidade	1	R\$11.999,00	R\$11.999,00

1.1.1. Em caso de eventual divergência entre a descrição do item do catálogo do sistema Compras.gov.br e as disposições deste Termo de Referência, prevalecem as disposições deste Termo de Referência.

1.1.2. Este Termo de Referência foi elaborado em conformidade com o Decreto Estadual nº 68.185, de 11 de dezembro de 2023.

1.2. O objeto desta contratação não se enquadra como bem de luxo, observando o disposto no artigo 20 da Lei nº 14.133, de 2021 e no Decreto estadual nº 67.985, de 27 de setembro de 2023.

1.3. O prazo de vigência da contratação é de 10 (dez) dias (informar o prazo de entrega desejado), contados do aceite da proposta, na forma do artigo 105 da Lei Federal nº 14.133/2021.

Subcontratação

1.5. O Contratado não poderá subcontratar, ceder ou transferir, total ou parcialmente, o objeto contratual.

2. FUNDAMENTAÇÃO E DESCRIÇÃO DA NECESSIDADE

2.1. A fundamentação da contratação se baseia na necessidade de troca do ventilador já que o motor não possibilita reparo. A placa eletrônica do ventilador e o motor e são envoltos em uma resina preta e endurecida, que impede a visualização completa da placa ou remoção desta resina, inviabilizando o reparo.

O datacenter possui 3 conjuntos de Ar condicionado de precisão da Stulz modelos:

- 2 unidade Stulz modelo ASD1052A que são os ar condicionados denominados AC1 e AC2
- 01 unidade Stulz modelo ASD1062A, que é denominado AC3

Cada ar condicionado possui dois compressores, cada compressor de cada AC tem à disposição 2 condensadoras.

O ventilador para reposição deve ser compatível com a condensadora destes modelos de Ar Condicionado de precisão acima apresentados.

Marcas de referência: Ziehl-Abegg e ebm-papst.

Estas são as marcas de fabricantes de ventilador para refrigeração utilizadas pelo fabricante e compatíveis dos modelos de ar condicionado que estão em uso na condensadoras.

Para outras marcas não há garantias de compatibilidade para instalação ou garantia de eficiência e desempenho que sejam aprovadas pelo fabricante. A compatibilidade com os modelos da Stulz deve ser respeitada para não acarretar danos elétricos no conjunto de Ar Condicionados, pois cada ar condicionado utiliza 2 compressores e 2 condensadoras.

2.2. O objeto da contratação está previsto no Plano de Contratações Anual 2026, nos termos do Decreto estadual nº 67.689, de 3 de maio de 2023, conforme consta em **DFD nº 948/2025** e das informações básicas desse Termo de Referência.

3. DESCRIÇÃO DA SOLUÇÃO COMO UM TODO

3.1. A descrição da solução como um todo se baseia nos modelos de ar condicionados presentes no datacenter:

- 02 unidade Stulz modelo ASD1052A que são os ar condicionados denominados AC1 e AC2.

Especificações técnicas

1. É mandatório que o ventilador ofertado seja compatível com os modelos dos AC Stulz citados acima.
2. O aparelho deve ser novo, não pode ser reconicionado ou remanufaturado.
3. Alimentação da rede: Trifásica 380V (entre fases) 60Hz
4. Diâmetro máximo total das pás: 800 mm
5. Conformidade ErP 2015 | Controlador EC integrado
6. Curva Característica da Faixa de Performance do fluxo de ar esperado:
 - psF(PA) 300
 - Velocidade 1100 rpm/min
 - qv(m³/h) 28000
7. Classe-SFP: 0 ou 1
8. Caudal - Air flow (qV) mínimo: 16000 m³/h
9. Velocidade do ventilador
 - (n) 886 1/min
 - max. (n max) 1100 1/min
10. LW Nível de potência sonora: Acústica lado aspiração e pressão: máximo de 84 dB
11. Peso máximo (mPr) 52 kg
12. O ventilador deve acompanhar a base Bell mouth - cobertura lateral e grade de proteção de metal. Vide medidas fornecidas nas figuras abaixo.
13. As lâminas do ventilador devem ser de alumínio, não pintadas.
14. Cor da cobertura lateral e grade: RAL 9005 (jet black)
15. Grau de proteção IP mínimo: IP54
16. Certification UL
17. Sinal de Controle analógica quantidade de entrada e saídas
 - 1 saída DC: 10V, corrente máx. 70mA
 - 1 entrada DC: 0-10V, corrente máx. 10mA

18. Sentido de fluxo da ventoinha

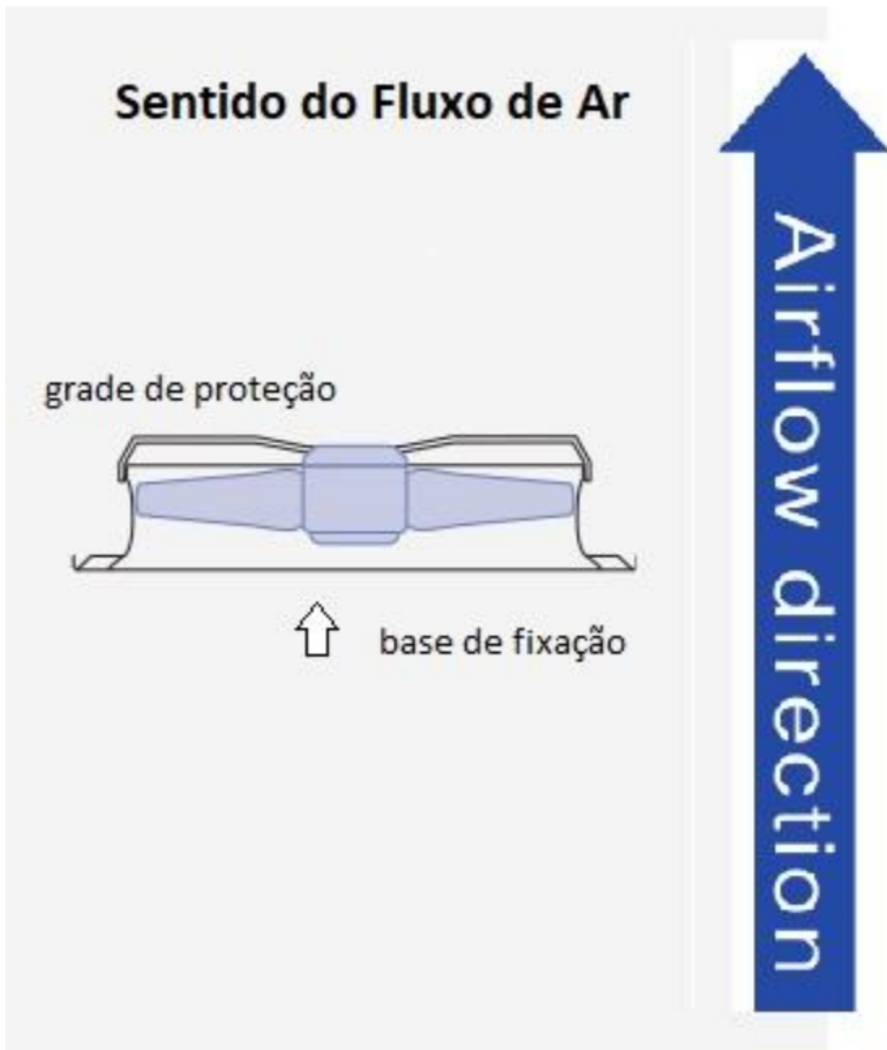

19. Dimensões: As dimensões (em mm) apresentadas no diagrama abaixo devem ser respeitadas para perfeita instalação em cima das condensadoras. Os pontos de fixação deve ser nas posições indicadas pelos furos na base:

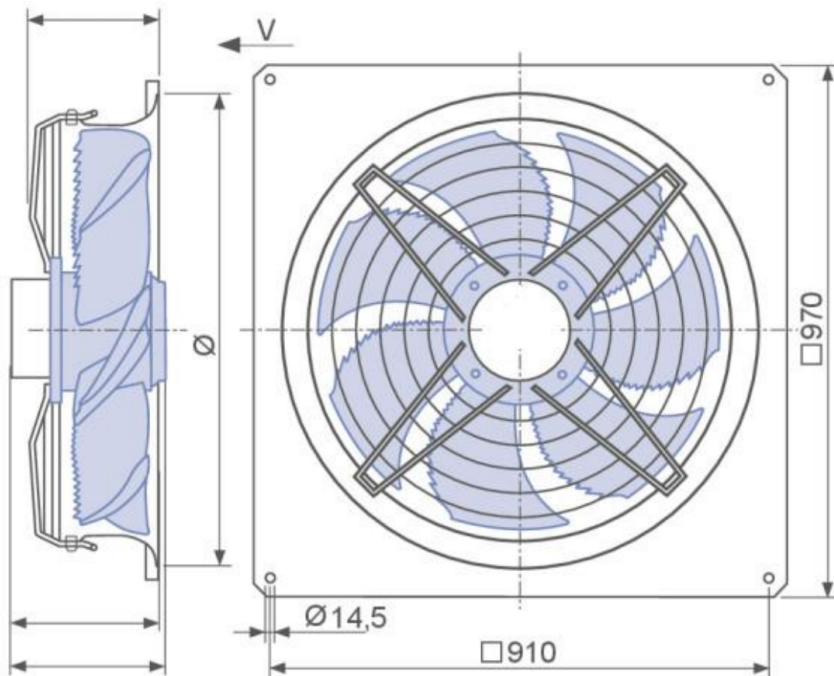

20. Foto da condensadora no qual o ventilador será instalado.



21. Visita ao campus para vistoria dos Ar Condicionados:
Poderão ser feitas visitas ao campus para verificação dos atuais ventiladores em operação no ar condicionado. Por favor agendar a vistoria com Allan Szu (3393-1265)

4. REQUISITOS DA CONTRATAÇÃO

Sustentabilidade

4.1. Além dos critérios de sustentabilidade eventualmente inseridos na descrição do objeto, devem ser atendidos os seguintes requisitos:

4.1.1. A presente contratação deverá observar critérios de sustentabilidade de modo a reduzir impactos ambientais e promover responsabilidade socioambiental, priorizando o uso de materiais recicláveis, reutilizáveis ou de fontes renováveis, a adoção de práticas de economia de água, energia e insumos, a destinação ambientalmente adequada dos resíduos, bem como a responsabilidade social e ambiental em toda a cadeia de fornecimento.

Indicação de marcas ou modelos (retirar se for o caso)

4.2. Na presente contratação será admitida a indicação da(s) seguinte(s) marca(s), característica(s) ou modelo(s), de acordo com as justificativas contidas neste Termo de Referência

4.2.1. ebm-papst

4.2.2. Ziehl-Abegg

Garantia da contratação

4.3. Não haverá exigência da garantia da contratação dos arts. 96 e seguintes da Lei nº 14.133, de 2021.

5. MODELO DE EXECUÇÃO DO OBJETO

Condições de Entrega

5.1. O prazo de entrega dos bens é de 10 (dez) dias, contados da assinatura de Termo de Contrato ou recebimento da Nota de Empenho, em remessa única.

5.2. Caso não seja possível a entrega na data assinalada, a empresa deverá comunicar as razões respectivas com pelo menos 10 (dez) dias de antecedência para que qualquer pleito de prorrogação de prazo seja analisado, ressalvadas situações de caso fortuito e força maior.

5.3. Os bens deverão ser entregues nos seguintes endereços:

Item 01:

NCC- Núcleo de Computação Científica

Rua Dr. Bento Teobaldo Ferraz, 271, Bloco 2 térreo, sala de nobreaks;

O material deverá ser entregue, em dia útil, de segunda a sexta-feira, horário entre 09 e 16h30min, mediante solicitação de entrada no campus contendo nomes e documentos dos responsáveis pela entrega, assim como identificação do veículo informando marca, modelo e placa.

5.4. No caso de produtos perecíveis, o prazo de validade na data da entrega não poderá ser inferior a 6 (seis) meses do prazo total recomendado pelo fabricante.

Garantia, manutenção e assistência técnica

5.5. O prazo de garantia contratual dos bens, complementar à garantia legal, é de, no mínimo, 12 (doze) meses, ou pelo prazo fornecido pelo fabricante, se superior, contado a partir do 1º (primeiro) dia útil subsequente à data do recebimento definitivo do objeto.

5.6. A garantia será prestada com vistas a manter os equipamentos fornecidos em perfeitas condições de uso, sem qualquer ônus ou custo adicional para o Contratante.

5.7. A garantia abrange a realização da manutenção corretiva dos bens pelo próprio Contratado, ou, se for o caso, por meio de assistência técnica autorizada, de acordo com as normas técnicas específicas.

5.8. Entende-se por manutenção corretiva aquela destinada a corrigir os defeitos apresentados pelos bens, compreendendo a substituição de peças, a realização de ajustes, reparos e correções necessárias.

5.9. As peças que apresentarem vício ou defeito no período de vigência da garantia deverão ser substituídas por outras novas, de primeiro uso, e originais, que apresentem padrões de qualidade e desempenho iguais ou superiores aos das peças utilizadas na fabricação do equipamento.

5.10. Uma vez notificado, o Contratado realizará a reparação ou substituição dos bens que apresentarem vício ou defeito no prazo de até 15 (quinze) dias úteis, contados a partir da data de retirada do equipamento das dependências da Administração pelo Contratado ou pela assistência técnica autorizada.

5.9.1. O Contratado deverá realizar os serviços de manutenção e assistência técnica no(s) seguinte(s) local(is) ... [inserir endereço (s)].

5.9.2. O técnico deverá se deslocar ao local da repartição, salvo se o Contratado tiver unidade de prestação de serviços em distância de até [...] [inserir distância conforme avaliação técnica] do local demandado, hipótese em que o prazo para reparação ou substituição a que se refere a subdivisão anterior será contado a partir da data de entrega do equipamento na unidade de prestação de serviços do Contratado.

5.11. O prazo indicado na subdivisão anterior, durante seu transcurso, poderá ser prorrogado uma única vez, por igual período, mediante solicitação escrita e justificada do Contratado, aceita pelo Contratante.

5.12. Na hipótese da subdivisão acima, o Contratado deverá disponibilizar equipamento equivalente, de especificação igual ou superior ao anteriormente fornecido, para utilização em caráter provisório pelo Contratante, de modo a garantir a continuidade dos trabalhos administrativos durante a execução dos reparos.

5.13. Decorrido o prazo para reparos e substituições sem o atendimento da solicitação do Contratante ou a apresentação de justificativas pelo Contratado, fica o Contratante autorizado a contratar empresa diversa para executar os reparos, ajustes ou a substituição do bem ou de seus componentes, bem como a exigir do Contratado o reembolso pelos custos respectivos, sem que tal fato acarrete a perda da garantia dos equipamentos.

5.14. O custo referente ao transporte dos equipamentos cobertos pela garantia será de responsabilidade do Contratado.

5.15. A garantia legal ou contratual do objeto tem prazo de vigência próprio e desvinculado daquele fixado no contrato, permitindo eventual aplicação de penalidades em caso de descumprimento de alguma de suas condições, mesmo depois de expirada a vigência contratual.

6. MODELO DE GESTÃO DO CONTRATO

6.1. O contrato deverá ser executado fielmente pelas partes, de acordo com as cláusulas avençadas e as normas da Lei nº 14.133, de 2021, e cada parte responderá pelas consequências de sua inexecução total ou parcial.

6.2. Em caso de impedimento, ordem de paralisação ou suspensão do contrato, o cronograma de execução será prorrogado automaticamente pelo tempo correspondente, anotadas tais circunstâncias mediante simples apostila.

6.3. As comunicações entre o Contratante e o Contratado devem ser realizadas por escrito sempre que o ato exigir tal formalidade, admitindo-se o uso de mensagem eletrônica para esse fim.

6.4. O Contratante poderá convocar representante do Contratado para adoção de providências que devam ser cumpridas de imediato.

6.5. Após a celebração da contratação, o Contratante poderá convocar o representante do Contratado para reunião inicial para apresentação do plano de fiscalização, que conterá informações acerca das obrigações contratuais, dos mecanismos de fiscalização, das estratégias para execução do objeto, do plano complementar de execução do Contratado, quando houver, do método de aferição dos resultados e das sanções aplicáveis, dentre outros.

Fiscalização

6.6. A execução do contrato deverá ser acompanhada e fiscalizada pelo(s) fiscal(is) do contrato, ou pelos respectivos substitutos (Lei nº 14.133, de 2021, art. 117, caput).

Fiscalização Técnica

6.7. O fiscal técnico do contrato acompanhará a execução do contrato, para que sejam cumpridas todas as condições estabelecidas no contrato, de modo a assegurar os melhores resultados para a Administração (Decreto estadual nº 68.220, de 2023, art. 17).

6.7.1. O fiscal técnico do contrato anotará no histórico de gerenciamento do contrato todas as ocorrências relacionadas à execução do contrato, com a descrição do que for necessário para a regularização das faltas ou dos defeitos observados (Lei nº 14.133, de 2021, art. 117, §1º, e Decreto estadual nº 68.220, de 2023, art. 17, inciso II).

6.7.2. O fiscal técnico realizará, em conformidade com cronograma físico-financeiro, as medições do objeto executado e aprovará a planilha de medição emitida pelo Contratado (Decreto estadual nº 68.220, de 2023, art. 17, inciso III).

6.7.3. O fiscal técnico adotará medidas preventivas de controle de contratos, manifestando-se quanto à necessidade de suspensão da execução do objeto (Decreto estadual nº 68.220, de 2023, art. 17, inciso IV).

6.7.4. O fiscal técnico do contrato informará ao gestor do contrato, em tempo hábil, a situação que demandar decisão ou adoção de medidas que ultrapassem sua competência, para que adote as medidas necessárias e saneadoras, se for o caso (Lei nº 14.133, de 2021, art. 117, § 2º).

6.7.5. No caso de ocorrências que possam inviabilizar a execução do contrato nas datas aprezadas, o fiscal técnico do contrato comunicará o fato imediatamente ao gestor do contrato (Decreto estadual nº 68.220, de 2023, art. 17, inciso II).

Fiscalização Administrativa

6.8. O fiscal administrativo do contrato verificará a manutenção das condições de habilitação do Contratado, acompanhará o empenho, o pagamento, as garantias, as glosas e a formalização de apostilamento e termos aditivos, solicitando quaisquer documentos comprobatórios pertinentes, caso necessário (Decreto estadual nº 68.220, de 2023, art. 18, incisos II e III).

6.8.1. Caso ocorra descumprimento das obrigações contratuais, o fiscal administrativo do contrato atuará tempestivamente na solução do problema, reportando ao gestor do contrato para que tome as providências cabíveis, quando ultrapassar a sua competência (Decreto estadual nº 68.220, de 2023, art. 18, inciso IV).

6.8.2. Sempre que solicitado pelo Contratante, o Contratado deverá comprovar o cumprimento da reserva de cargos prevista em lei para pessoa com deficiência, para reabilitado da Previdência Social ou para aprendiz, bem como as reservas de cargos previstas em outras normas específicas, com a indicação dos empregados que preencherem as referidas vagas, nos termos do parágrafo único do art. 116 da Lei nº 14.133, de 2021.

Gestor do Contrato

6.9. O gestor do contrato exercerá a atividade de coordenação dos atos de fiscalização técnica, administrativa e setorial e dos atos preparatórios à instrução processual visando, entre outros, à prorrogação, à alteração, ao reequilíbrio, ao pagamento, à eventual aplicação de sanções e extinção do contrato (Decreto estadual nº 68.220, de 2023, inciso III do art. 2º).

6.10. O gestor do contrato acompanhará a manutenção das condições de habilitação do Contratado, para fins de empenho de despesa e pagamento, e anotará os problemas que obstem o fluxo normal da liquidação e do pagamento da despesa no relatório de riscos eventuais (Decreto estadual nº 68.220, de 2023, art. 16, inciso IX).

6.11. O gestor do contrato emitirá documento comprobatório da avaliação realizada pelos fiscais técnico, administrativo e setorial, quando houver, quanto ao cumprimento de obrigações assumidas pelo Contratado, com menção ao seu desempenho na execução contratual, baseado nos indicadores objetivamente definidos e aferidos, e a eventuais penalidades aplicadas, devendo constar do cadastro de atesto de cumprimento de obrigações (Decreto estadual nº 68.220, de 2023, art. 16, inciso VI).

6.12. O gestor do contrato tomará providências para a formalização de processo administrativo de responsabilização para fins de aplicação de sanções, a ser conduzido pela comissão de que trata o art. 158 da Lei nº 14.133, de 2021, ou pelo agente ou pelo setor com competência para tal, conforme o caso (Decreto estadual nº 68.220, de 2023, art. 16, inciso VIII).

6.13. O gestor do contrato deverá elaborar relatório final com informações sobre a consecução dos objetivos que tenham justificado a contratação e eventuais condutas a serem adotadas para o aprimoramento das atividades da Administração (Decreto estadual nº 68.220, de 2023, art. 16, inciso VII e parágrafo único).

6.14. O gestor do contrato deverá enviar a documentação pertinente ao setor de contratos para a formalização dos procedimentos de liquidação e pagamento, no valor dimensionado pela fiscalização e gestão nos termos do contrato.

7. CRITÉRIOS DE MEDIÇÃO E DE PAGAMENTO

Recebimento

7.1. Os bens serão recebidos provisoriamente, de forma sumária, no ato da entrega, juntamente com a nota fiscal ou instrumento de cobrança equivalente, pelo(a) responsável pelo acompanhamento e fiscalização do contrato, para efeito de posterior verificação de sua conformidade com as especificações constantes no Termo de Referência e na proposta.

7.2. Os bens poderão ser rejeitados, no todo ou em parte, inclusive antes do recebimento provisório, quando em desacordo com as especificações constantes no Termo de Referência e na proposta, devendo ser substituídos no prazo de 10 (dez) dias, a contar da notificação do Contratado, às suas custas, sem prejuízo da aplicação das penalidades.

7.3. O recebimento definitivo ocorrerá no prazo de 10 (dez) dias úteis, a contar do recebimento da nota fiscal ou instrumento de cobrança equivalente pela Administração, após a verificação da qualidade e quantidade do material e consequente aceitação mediante termo detalhado.

7.4. No caso de contratação decorrente de despesa cujo valor não ultrapasse o limite de que trata o inciso II do art. 75 da Lei nº 14.133, de 2021, o prazo máximo para o recebimento definitivo será de até 5 (cinco) dias úteis.

7.5. O prazo para recebimento definitivo poderá ser excepcionalmente prorrogado, de forma justificada, por igual período, quando houver necessidade de diligências para a aferição do atendimento das exigências contratuais.

7.6. No caso de controvérsia sobre a execução do objeto, quanto à dimensão, qualidade e quantidade, se houver parcela incontroversa, deverá ser observado o teor do art. 143 da Lei nº 14.133, de 2021, com a comunicação ao Contratado para emissão de Nota Fiscal /Fatura no que pertine à parcela incontroversa, para efeito de liquidação e pagamento.

7.7. O prazo para a solução, pelo Contratado, de inconsistências na execução do objeto ou de saneamento da nota fiscal ou de instrumento de cobrança equivalente, verificadas pela Administração durante a análise prévia à liquidação de despesa, não será computado para os fins do recebimento definitivo.

7.8. O recebimento provisório ou definitivo não excluirá a responsabilidade civil pela solidez e pela segurança dos bens nem a responsabilidade ético-profissional pela perfeita execução do contrato.

Liquidação

7.9. Recebida a Nota Fiscal ou documento de cobrança equivalente, correrá o prazo de 10 (dez) dias úteis para fins de liquidação, a contar de seu recebimento pela Administração, na forma desta seção, prorrogáveis por igual período, justificadamente, quando houver necessidade de diligências para a aferição do atendimento das exigências contratuais (art. 7º, I, e §§ 2º e 3º, da Instrução Normativa SEGES/ME nº 77, de 4 de novembro de 2022, c/c o Decreto estadual nº 67.608, de 2023).

7.9.1. O prazo de que trata a subdivisão acima será reduzido à metade, mantendo-se a possibilidade de prorrogação nele especificada, no caso de contratação decorrente de despesa cujo valor não ultrapasse o limite de que trata o inciso II do caput do art. 75 da Lei nº 14.133, de 2021.

7.10. Para fins de liquidação, o setor competente deverá verificar se a nota fiscal ou instrumento de cobrança equivalente apresentado expressa os elementos necessários e essenciais do documento, tais como, caso aplicáveis:

- a) o prazo de validade;
- b) a data da emissão;
- c) os dados do contrato e do órgão contratante;
- d) o período respectivo de execução do contrato;
- e) o valor a pagar; e
- f) eventual destaque do valor de retenções tributárias cabíveis.

7.11. Havendo erro na apresentação da nota fiscal ou instrumento de cobrança equivalente, ou circunstância que impeça a liquidação da despesa, esta ficará sobrestada até que o Contratado providencie as medidas saneadoras, reiniciando-se o prazo após a comprovação da regularização da situação, sem ônus ao Contratante.

7.12. A nota fiscal ou instrumento de cobrança equivalente deverá ser obrigatoriamente acompanhado da comprovação da regularidade fiscal, constatada por meio de consulta on-line ao Sicaf ou, na impossibilidade de acesso ao referido Sistema, mediante consulta aos sítios eletrônicos oficiais ou à documentação mencionada no art. 68 da Lei nº 14.133, de 2021.

7.13. A Administração deverá realizar consulta ao Sicaf para: a) verificar a manutenção das condições de habilitação exigidas; b) identificar possível razão que impeça a contratação no âmbito do órgão ou entidade, tais como a proibição de contratar com o Poder Público, bem como ocorrências impeditivas indiretas (Instrução Normativa SEGES/MPDG nº 3, de 26 de abril de 2018 c/c Decreto estadual nº 67.608, de 2023).

7.14. Constatando-se, junto ao Sicaf, a situação de irregularidade do contratado, será providenciada sua notificação, por escrito, para que, no prazo de 5 (cinco) dias úteis, regularize sua situação ou, no mesmo prazo, apresente sua defesa. O prazo poderá ser prorrogado uma vez, por igual período, a critério do Contratante.

7.15. Não havendo regularização ou sendo a defesa considerada improcedente, o Contratante deverá comunicar aos órgãos responsáveis pela fiscalização da regularidade fiscal quanto à inadimplência do Contratado, bem como quanto à existência de pagamento a ser efetuado, para que sejam acionados os meios pertinentes e necessários para garantir o recebimento de seus créditos.

7.16. Persistindo a irregularidade, o Contratante deverá adotar as medidas necessárias à extinção contratual nos autos do processo administrativo correspondente, assegurada ao Contratado a ampla defesa.

7.17. Havendo a efetiva execução do objeto, os pagamentos serão realizados normalmente, até que se decida pela extinção do contrato, caso o Contratado não regularize sua situação junto ao Sicaf.

Prazo de pagamento

7.18. O pagamento será **efetuado no prazo de 30 (trinta) dias**, contados da apresentação da nota fiscal ou documento de cobrança equivalente, desde que tenha sido finalizada a liquidação da despesa, conforme seção anterior, nos termos do art. 2º, II, do Decreto estadual nº 67.608, de 2023.

7.19. No caso de atraso pelo Contratante, os valores devidos ao Contratado serão atualizados monetariamente na forma da legislação aplicável (art. 2º, inciso III, do Decreto estadual nº 67.608, de 2023, c/c o art. 1º do Decreto estadual nº 32.117, de 1990), bem como incidirão juros moratórios, a razão de 0,5% (meio por cento) ao mês, calculados pro rata temporis, em relação ao atraso verificado.

Forma de pagamento

7.20. O pagamento será realizado por meio de ordem bancária, para depósito em conta corrente bancária em nome do Contratado no **Banco do Brasil S/A**.

7.20.1. Constitui condição para a realização dos pagamentos a inexistência de registros em nome do Contratado no “Cadastro Informativo dos Créditos não Quitados de Órgãos e Entidades Estaduais– CADIN ESTADUAL”, o qual deverá ser consultado por ocasião da realização de cada pagamento. O cumprimento desta condição poderá se dar pela comprovação, pelo Contratado, de que os registros estão suspensos, nos termos do art. 8º da Lei estadual nº 12.799, de 2008.

7.21. Será considerada data do pagamento o dia em que constar como emitida a ordem bancária para pagamento.

7.22. O Contratante poderá, por ocasião do pagamento, efetuar a retenção de tributos determinada por lei, ainda que não haja indicação de retenção na nota fiscal apresentada ou que se refira a retenções não realizadas em meses anteriores.

7.22.1. Independentemente do percentual de tributo inserido na planilha, quando houver, serão retidos na fonte, quando da realização do pagamento, os percentuais estabelecidos na legislação vigente.

7.23. O Contratado regularmente optante pelo Simples Nacional, nos termos da Lei Complementar nº 123, de 2006, não sofrerá a retenção tributária quanto aos impostos e contribuições abrangidos por aquele regime. No entanto, o pagamento ficará condicionado à apresentação de comprovação, por meio de documento oficial, de que faz jus ao tratamento tributário favorecido previsto na referida Lei Complementar.

8. FORMA E CRITÉRIOS DE SELEÇÃO FORNECEDOR

8.1. O fornecedor será selecionado por meio da realização de procedimento de dispensa de licitação, com fundamento na hipótese do **art. 75, caput, inciso II, da Lei nº 14.133, de 2021**, observando-se o disposto no Decreto estadual nº 68.304, de 9 de janeiro de 2024.

Forma de fornecimento

8.2. O fornecimento do objeto será com entrega imediata, conforme prazo da proposta comercial.

Exigências de habilitação

8.3. Previamente à celebração do contrato, a Administração verificará o eventual descumprimento das condições para contratação, especialmente quanto à existência de sanção que a impeça, mediante a consulta aos seguintes cadastros informativos oficiais:

a) Sicaf;

b) Cadastro Nacional de Empresas Inidôneas e Suspensas - Ceis, mantido pela Controladoria-Geral da União (<https://portaldatransparencia.gov.br/sancoes/consulta>);

c) Cadastro Nacional de Empresas Punidas – Cnep, mantido pela Controladoria-Geral da União (<https://portaldatransparencia.gov.br/sancoes/consulta>);

d) Cadastro Nacional de Condenações Cíveis por Ato de Improbidade Administrativa e Inelegibilidade – CNCIAI, do Conselho Nacional de Justiça (http://www.cnj.jus.br/improbidade_adm/consultar_requerido.php);

e) Sistema Eletrônico de Aplicação e Registro de Sanções Administrativas – e-Sanções (<http://www.esancoes.sp.gov.br>);

f) Relação de apenados publicada pelo Tribunal de Contas do Estado de São Paulo (<https://www.tce.sp.gov.br/apenados>); e

g) Cadastro Informativo de créditos não quitados do setor público federal – Cadin, de que trata a Lei nº 10.522, de 2002, no que concerne à medida prevista no inciso I, alínea “c”, do art. 13 da Lei Complementar nº 225, de 2026.

8.4. Em relação a pessoa jurídica fornecedora, a consulta ao cadastro especificado na alínea “d” da subdivisão anterior será realizada também quanto a seu sócio majoritário, por força do art. 12 da Lei nº 8.429, de 1992, que prevê, dentre as sanções impostas ao responsável pela prática de ato de improbidade administrativa, a proibição de contratar com o Poder Público, inclusive por intermédio de pessoa jurídica da qual seja sócio majoritário.

8.5. Caso conste na Consulta de Situação do interessado a existência de Ocorrências Impeditivas Indiretas, o gestor diligenciará para verificar se houve fraude por parte das empresas apontadas no Relatório de Ocorrências Impeditivas Indiretas.

8.6. Também constitui condição para a celebração da contratação, bem como para a realização dos pagamentos dela decorrentes, a inexistência de registros em nome do fornecedor no “Cadastro Informativo dos Créditos não Quitados de Órgãos e Entidades Estaduais – CADIN ESTADUAL”. Esta condição será considerada cumprida se o devedor comprovar que os respectivos registros se encontram suspensos, nos termos do art. 8º, §§ 1º e 2º, da Lei estadual nº 12.799, de 2008.

8.7. A habilitação do interessado será verificada por meio do Sicaf, quanto aos documentos por ele abrangidos.

8.8. É dever do interessado manter atualizada a respectiva documentação constante do Sicaf, ou encaminhar, quando solicitado pela Administração, a respectiva documentação atualizada.

8.9. Não serão aceitos documentos de habilitação com indicação de CNPJ/CPF diferentes, salvo aqueles legalmente permitidos.

8.10. Se o interessado for a matriz, todos os documentos deverão estar em nome da matriz, e se o fornecedor for a filial, todos os documentos deverão estar em nome da filial, exceto para atestados de capacidade técnica, caso exigidos, e no caso daqueles documentos que, pela própria natureza, comprovadamente, forem emitidos somente em nome da matriz.

8.11. Serão aceitos registros de CNPJ de fornecedor matriz e filial com diferenças de números de documentos pertinentes a CND e a CRF /FGTS, quando for comprovada a centralização do recolhimento dessas obrigações.

8.12. Para fins de habilitação, deverá o interessado comprovar os seguintes requisitos das seções subsequentes deste item 8, que serão exigidos conforme sua natureza jurídica:

Habilitação Jurídica

8.13. Pessoa física: cédula de identidade (RG) ou documento equivalente que, por força de lei, tenha validade para fins de identificação em todo o território nacional;

8.14. Empresário individual: inscrição no Registro Público de Empresas Mercantis, a cargo da Junta Comercial da respectiva sede;

8.15. Microempreendedor Individual - MEI: Certificado da Condição de Microempreendedor Individual - CCMEI, cuja aceitação ficará condicionada à verificação da autenticidade no sítio <https://www.gov.br/empresas-e-negocios/pt-br/empreendedor>;

8.16. Sociedade empresária: inscrição do ato constitutivo, estatuto ou contrato social no Registro Público de Empresas Mercantis, a cargo da Junta Comercial da respectiva sede, acompanhada de documento comprobatório de seus administradores;

8.17. Sociedade empresária estrangeira: portaria de autorização de funcionamento no Brasil, publicada no Diário Oficial da União e arquivada na Junta Comercial da unidade federativa onde se localizar a filial, agência, sucursal ou estabelecimento, a qual será considerada como sua sede, conforme Instrução Normativa DREI/ME n.º 77, de 18 de março de 2020;

8.18. Sociedade simples: inscrição do ato constitutivo no Registro Civil de Pessoas Jurídicas do local de sua sede, acompanhada de documento comprobatório de seus administradores;

8.19. Filial, sucursal ou agência de sociedade simples ou empresária: inscrição do ato constitutivo da filial, sucursal ou agência da sociedade simples ou empresária, respectivamente, no Registro Civil das Pessoas Jurídicas ou no Registro Público de Empresas Mercantis onde opera, com averbação no Registro onde tem sede a matriz;

8.20. Sociedade cooperativa: ata de fundação e estatuto social, com a ata da assembleia que o aprovou, devidamente arquivado na Junta Comercial, devendo o estatuto estar adequado à Lei nº 12.690, de 2012; documentos de eleição ou designação dos atuais administradores; e registro perante a entidade estadual da Organização das Cooperativas Brasileiras de que trata o art. 107 da Lei nº 5.764, de 16 de dezembro 1971;

8.21. Agricultor familiar: Cadastro Nacional da Agricultura Familiar – CAF válido, Declaração de Aptidão ao Programa Nacional de Fortalecimento da Agricultura Familiar – DAP ativa, ou, ainda, outros documentos definidos pelo Grupo Gestor do Programa de Aquisição de Alimentos - PAA, nos termos do artigo 2º, § 3º, do Decreto nº 11.802, de 28 de novembro de 2023;

8.22. Produtor rural pessoa física: matrícula no Cadastro Específico do INSS – CEI, que comprove a qualificação como produtor rural pessoa física, nos termos da Instrução Normativa RFB nº 2.110, de 17 de outubro de 2022 (arts. 15 a 17 e 146);

8.23. Ato de autorização para o exercício da atividade, expedido pelo órgão competente, quando a atividade assim o exigir.

8.24. Os documentos apresentados deverão estar acompanhados de todas as alterações ou da consolidação respectiva.

Habilitação fiscal, social e trabalhista

8.25. Prova de inscrição no Cadastro Nacional de Pessoas Jurídicas ou no Cadastro de Pessoas Físicas, conforme o caso;

8.26. Prova de regularidade fiscal perante a Fazenda Nacional, mediante apresentação de certidão expedida conjuntamente pela Secretaria da Receita Federal do Brasil (RFB) e pela Procuradoria-Geral da Fazenda Nacional (PGFN), referente a todos os créditos tributários federais e à Dívida Ativa da União (DAU) por elas administrados, inclusive aqueles relativos à Seguridade Social, nos termos da Portaria Conjunta nº 1.751, de 02 de outubro de 2014, do Secretário da Receita Federal do Brasil e da Procuradora-Geral da Fazenda Nacional.

8.27. Prova de regularidade com o Fundo de Garantia do Tempo de Serviço (FGTS);

8.28. Declaração de que não emprega menor de 18 (dezoito) anos em trabalho noturno, perigoso ou insalubre e não emprega menor de 16 (dezesseis) anos, salvo menor, a partir de 14 (quatorze) anos, na condição de aprendiz, nos termos do art. 7º, XXXIII, da Constituição Federal;

8.29. Prova de inexistência de débitos inadimplidos perante a Justiça do Trabalho, mediante a apresentação de certidão negativa ou positiva com efeito de negativa, nos termos do Título VII-A da Consolidação das Leis do Trabalho, aprovada pelo Decreto-Lei nº 5.452, de 1º de maio de 1943;

8.30. Prova de inscrição no cadastro de contribuintes Estadual/Distrital ou Municipal/Distrital relativo ao domicílio ou sede do fornecedor, pertinente ao seu ramo de atividade e compatível com o objeto contratual;

8.31. Prova de regularidade com a Fazenda Estadual/Distrital quanto ao Imposto sobre operações relativas à Circulação de Mercadorias e sobre prestações de Serviços de transporte interestadual e intermunicipal e de comunicação - ICMS, e, nos termos da Lei Complementar nº 214, de 2025, quanto ao Imposto sobre Bens e Serviços – IBS, do domicílio ou sede do fornecedor, relativa à atividade em cujo exercício contrata ou concorre;

8.32. Caso o fornecedor se considere isento ou imune de tributos relacionados ao objeto contratual, em relação aos quais seja exigida regularidade fiscal neste instrumento, deverá comprovar tal condição mediante a apresentação de declaração da Fazenda respectiva do seu domicílio ou sede, ou outra equivalente, na forma da lei;

8.33. O fornecedor enquadrado como microempreendedor individual que pretenda auferir os benefícios do tratamento diferenciado previstos na Lei Complementar n. 123, de 2006, estará dispensado da prova de inscrição nos cadastros de contribuintes estadual e municipal.

Qualificação Econômico-Financeira

8.34. Certidão negativa de insolvência civil expedida pelo distribuidor do domicílio ou sede do interessado, caso se trate de pessoa física (art. 5º, inciso II, alínea “c”, da Instrução Normativa Seges/ME nº 116, de 2021 c/c Decreto estadual nº 67.608, de 2023), ou de sociedade simples;

8.35. Certidão negativa de falência, expedida pelo distribuidor da sede do fornecedor, caso se trate de empresário individual ou sociedade empresária.

Qualificação Técnica

8.36. Comprovação de capacidade operacional para execução de fornecimento similar de complexidade tecnológica e operacional equivalente ou superior ao objeto desta contratação, ou ao item pertinente, por meio da apresentação de certidão(ões) ou atestado(s), fornecido(s) por pessoas jurídicas de direito público ou privado, ou regularmente emitido(s) pelo conselho profissional competente, quando for o caso.

8.36.1. Os atestados de capacidade técnica poderão ser apresentados em nome da matriz ou da filial do fornecedor;

8.36.2. O fornecedor disponibilizará todas as informações necessárias à comprovação da legitimidade do(s) atestado(s), apresentando, quando solicitado pela Administração, cópia do contrato que deu suporte à contratação, endereço atual do contratante e local em que foi executado o objeto contratado, dentre outros documentos.

Outras comprovações

8.37. Declaração subscrita por representante legal do fornecedor, atestando que não possui empregados executando trabalho degradante ou forçado, observando o disposto nos incisos III e IV do art. 1º e no inciso III do art. 5º da Constituição Federal;

8.38. Tratando-se de consórcio:

8.38.1. Apresentação do compromisso público ou particular de constituição do consórcio, subscrito pelos consorciados, o qual deverá incluir, pelo menos, os seguintes elementos:

a) Designação do consórcio e sua composição;

b) Finalidade do consórcio;

c) Prazo de duração do consórcio, que deve coincidir, no mínimo, com o prazo de vigência contratual;

d) Endereço do consórcio e o foro competente para dirimir eventuais demandas entre os consorciados;

e) Definição das obrigações e responsabilidades de cada consorciado e das prestações específicas;

f) Previsão de responsabilidade solidária de todos os consorciados pelos atos praticados pelo consórcio, tanto na fase de licitação quanto na de execução do contrato, abrangendo também os encargos fiscais, trabalhistas e administrativos referentes ao objeto da contratação;

g) Indicação da empresa líder do consórcio e seu respectivo representante legal, que deverá ter poderes para receber citação, interpor e desistir de recursos, firmar a contratação e praticar todos os demais atos necessários à participação na licitação e execução do objeto contratado, sendo responsável pela representação do consórcio perante a Administração;

h) Compromisso subscrito pelas consorciadas de que o consórcio não terá a sua composição modificada sem a prévia e expressa anuência do Contratante até o integral cumprimento do objeto da contratação, observado o prazo de duração do consórcio, definido na alínea "c" desta subdivisão.

8.38.2. O licitante vencedor é obrigado a promover, antes da celebração da contratação, a constituição e o registro do consórcio, nos termos de seu compromisso de constituição.

8.38.3. Cada consorciado, individualmente, deverá atender as exigências relativas a habilitação jurídica e habilitação fiscal, social e trabalhista, e a certidão negativa de falência/insolvência. Para efeito de habilitação econômico-financeira e de habilitação técnica, quando exigida, será observado o disposto no inciso III do caput do art. 15 da Lei nº 14.133, de 2021.

8.38.4. A inabilitação de qualquer consorciado acarretará a automática inabilitação do consórcio.

8.39. Tratando-se de cooperativas, será exigida a seguinte documentação complementar, para evidenciar a observância do disposto no art. 16 da Lei nº 14.133, de 2021:

8.39.1. A relação dos cooperados que atendem aos requisitos técnicos exigidos para a contratação e que executarão o contrato, com as respectivas atas de inscrição, respeitado o disposto nos arts. 4º, inciso XI, 21, inciso I e 42, §§2º a 6º da Lei n. 5.764, de 1971;

8.39.2. A declaração de regularidade de situação do contribuinte individual – DRSCI, para cada um dos cooperados indicados;

8.39.3. Regimento dos fundos instituídos pelos cooperados, com a ata da assembleia;

8.39.4. Edital de convocação e ata da última assembleia geral, e registro de presença dos cooperados presentes nessa assembleia;

8.39.5. Ata da reunião em que os cooperados autorizaram a cooperativa a contratar o objeto da licitação;

8.39.6. A última auditoria contábil-financeira da cooperativa, conforme dispõe o art. 112 da Lei nº 5.764, de 1971, ou uma declaração, sob as penas da lei, de que tal auditoria não foi exigida pelo órgão fiscalizador;

8.39.7. Documentação que seja demonstrativa de atuação em regime cooperado, com repartição de receitas e despesas entre os cooperados, caso essa circunstância não esteja evidenciada na documentação a ser apresentada para atendimento às subdivisões anteriores.

9. ESTIMATIVAS DO VALOR DA CONTRATAÇÃO

9.1. O valor estimado total da contratação é de **R\$ 11.999,00** (Onze mil e novecentos e noventa e nove reais), conforme custos unitários apostos na tabela conforme item 01. O valor estimado da contratação foi definido com observância do disposto no Decreto estadual nº 67.888, de 17 de agosto de 2023.

10. ADEQUAÇÃO ORÇAMENTÁRIA

10.1. As despesas decorrentes da presente contratação correrão à conta de recursos específicos consignados no Orçamento do Estado.

10.2. No presente exercício, a contratação será atendida pela seguinte dotação:

I) Gestão/Unidade: NÚCLEO DE COMPUTAÇÃO CIENTÍFICA DA UNESP - Reitoria;

II) Fonte de Recursos: TESOURO

III) Programa de Trabalho: 12.122.4807.6351

IV) Elemento de Despesa: 3.3.90.50

10.3. A indicação da dotação orçamentária fica postergada para o momento da assinatura do contrato ou instrumento equivalente.

11. Responsáveis

Todas as assinaturas eletrônicas seguem o horário oficial de Brasília e fundamentam-se no §3º do Art. 4º do [Decreto nº 10.543, de 13 de novembro de 2020](#).

ALLAN SZU

Responsável pela contratação direta



Assinou eletronicamente em 27/02/2026 às 17:48:44.

WELLINGTON DE PINHO MORAES

Equipe de apoio



Assinou eletronicamente em 05/03/2026 às 10:29:49.