

**Aviso de
CONTRATAÇÃO
DIRETA
90001/2024**

CONTRATANTE (UASG)
092301

OBJETO

Contratação de serviços de engenharia para drenagem de águas pluviais do Hospital das Clínicas da Faculdade de Medicina da universidade de São Paulo, com construção de caixas de passagem junto a canaleta que desagua na Avenida Rebouças.

VALOR TOTAL DA CONTRATAÇÃO
R\$ 80.000,00 (oitenta mil reais)

DATA DA SESSÃO
Dia 27/12/2024

HORÁRIO DA FASE DE LANCES
Das 09h até 15h (horário de Brasília)

CRITÉRIO DE JULGAMENTO:

menor preço

PREFERÊNCIA ME/EPP/EQUIPARADAS
NÃO



Baixe o app [Compras.gov.br](https://compras.gov.br)
e apresente sua proposta

Sumário

<u>1. OBJETO DA CONTRATAÇÃO DIRETA</u>	3
<u>2. REGISTRO DE PREÇOS</u>	3
<u>3. PARTICIPAÇÃO NA DISPENSA ELETRÔNICA.</u>	6
<u>4. INGRESSO NA DISPENSA ELETRÔNICA E CADASTRAMENTO DA PROPOSTA INICIAL</u>	6
<u>5. FASE DE LANCES</u>	7
<u>6. JULGAMENTO E ACEITAÇÃO DAS PROPOSTAS</u>	8
<u>7. HABILITAÇÃO</u>	13
<u>8. ATA DE REGISTRO DE PREÇOS</u>	14
<u>9. FORMAÇÃO DO CADASTRO DE RESERVA</u>	14
<u>10. CONTRATAÇÃO</u>	15
<u>11. INFRAÇÕES E SANÇÕES ADMINISTRATIVAS</u>	17
<u>12. DAS DISPOSIÇÕES GERAIS</u>	20

HOSPITAL DAS CLÍNICAS DA FACULDADE DE MEDICINA DA UNIVERSIDADE DE SÃO PAULO – HCFMUSP

AVISO DE CONTRATAÇÃO DIRETA Nº 90001

Processo Administrativo nº 145.00034408/2024-34

Torna-se público que o(a) **Hospital das Clínicas da Faculdade de Medicina da Universidade de São Paulo - HCFMUSP**, por meio do Núcleo de Infraestrutura e Logística - NILO, sediado à Rua Dr. Ovídio Pires de Campos, 225, 2º andar do Prédio da Administração, Cerqueira Cesar, São Paulo - SP, realizará Dispensa Eletrônica, com critério de julgamento *menor preço*, na hipótese do [art. 75, caput, inciso I](#), da [Lei nº 14.133, de 1º de abril de 2021](#), observando a disciplina do referido diploma legal, do [Decreto estadual nº 68.304, de 9 de janeiro de 2024](#), do [Decreto estadual nº 67.608, de 27 de março de 2023](#), e demais normas da legislação aplicável, e, ainda, as condições estabelecidas neste Aviso e em seus Anexos, de acordo com as subdivisões subsequentes na forma de itens que compõem este instrumento.

Data da sessão: 27/12/2024

Horário da Fase de Lances: 09:00 às 15:00 hs

Link: <https://compras.sp.gov.br/>

Critério de Julgamento: menor preço

Regime de Execução: Empreitada por Preço Global

1. OBJETO DA CONTRATAÇÃO DIRETA

1.1. O objeto do presente procedimento de dispensa de licitação é a escolha da proposta mais vantajosa para **contratação de serviços de engenharia para drenagem de águas pluviais do Hospital das Clínicas da Faculdade de Medicina da universidade de São Paulo, com construção de caixas de passagem junto a canaleta que desagua na Avenida Rebouças**, conforme condições, quantidades e exigências estabelecidas neste Aviso de Contratação Direta e seus Anexos.

1.2. O critério de julgamento adotado será o *menor preço*, observadas as exigências contidas neste Aviso de Contratação Direta e seus Anexos quanto às especificações do objeto.

2. REGISTRO DE PREÇOS

2.1. *A disciplina deste item 2 não se aplica no presente procedimento, por não se tratar de dispensa eletrônica para registro de preços.*

3. PARTICIPAÇÃO NA DISPENSA ELETRÔNICA.

3.1. A participação na presente dispensa eletrônica ocorrerá por meio do Sistema de Dispensa Eletrônica, ferramenta informatizada integrante do Sistema de Compras do Governo Federal – Compras.gov.br, disponível no Portal de Compras do Governo Federal, no sítio eletrônico www.gov.br/compras.

3.1.1. O procedimento será divulgado no Compras.gov.br e no [Portal Nacional de Contratações Públicas - PNCP](#), e encaminhado automaticamente aos fornecedores registrados no Sistema de Registro Cadastral Unificado - Sicaf, por mensagem eletrônica, na correspondente linha de fornecimento que pretende atender.

3.1.2. O Compras.gov.br poderá ser acessado pela web ou pelo [aplicativo Compras.gov.br](#).

3.1.3. O fornecedor é o responsável por qualquer transação efetuada diretamente ou por seu representante no Sistema de Dispensa Eletrônica, não cabendo ao provedor do Sistema ou ao órgão ou entidade promotor do procedimento a responsabilidade por eventuais danos decorrentes de uso indevido da senha, ainda que por terceiros não autorizados.

3.2. Nos limites previstos no art. 4º da [Lei nº 14.133, de 2021](#), e na [Lei Complementar nº 123, de 14 de dezembro de 2006](#), serão observadas, caso aplicáveis, as regras de tratamento favorecido para as microempresas e empresas de pequeno porte.

3.3. Em relação às regras aplicáveis à presente dispensa eletrônica concernentes a tratamento favorecido para as microempresas, empresas de pequeno porte e equiparadas, observa-se que:

3.3.1. *Para o item único a participação é exclusiva a microempresas e empresas de pequeno porte, nos termos do art. 49, inciso IV, c/c o art. 48, inciso I, da [Lei Complementar nº 123, de 2006](#).*

3.3.1.1. *O tratamento favorecido a que se refere a subdivisão acima fica limitado às microempresas, às empresas de pequeno porte que, no ano-calendário de realização do procedimento, ainda não tenham celebrado contratos com a Administração Pública cujos valores somados extrapolem a receita bruta máxima admitida para fins de enquadramento como empresa de pequeno porte.*

3.4. Não poderão participar desta dispensa de licitação os fornecedores:

3.4.1. que não atendam às condições deste Aviso de Contratação Direta e seu(s) Anexo(s);

3.4.2. que não tenham representação legal no Brasil com poderes expressos para receber citação e responder administrativa ou judicialmente;

3.4.3. que se enquadrem nas seguintes vedações:

a) autor do anteprojeto, do projeto básico ou do projeto executivo, pessoa física ou jurídica, quando a contratação versar sobre obra, serviços ou fornecimento de bens a ele relacionados, observado o disposto no § 2º do art. 14 da [Lei nº 14.133, de 2021](#);

b) empresa, isoladamente ou em consórcio, responsável pela elaboração do projeto básico ou do projeto executivo, ou empresa da qual o autor do projeto seja dirigente, gerente, controlador, acionista ou detentor de mais de 5% (cinco por cento) do capital com direito a voto, responsável técnico ou subcontratado, quando a contratação versar sobre obra, serviços ou fornecimento de bens a ela necessários, observado o disposto no § 2º do art. 14 da [Lei nº 14.133, de 2021](#);

c) pessoa física ou jurídica que se encontre, ao tempo da contratação, impossibilitada de contratar em decorrência de sanção que lhe foi imposta;

d) aquele que mantenha vínculo de natureza técnica, comercial, econômica, financeira, trabalhista ou civil com dirigente do órgão ou entidade contratante ou com agente público que desempenhe função na dispensa de licitação ou atue na fiscalização ou na gestão do contrato, ou que deles seja cônjuge, companheiro ou parente em linha reta, colateral ou por afinidade, até o terceiro grau;

e) empresas controladoras, controladas ou coligadas, nos termos da [Lei nº 6.404, de 15 de dezembro de 1976](#), concorrendo entre si;

f) pessoa física ou jurídica que, nos 5 (cinco) anos anteriores à divulgação do Aviso, tenha sido condenada judicialmente, com trânsito em julgado, por exploração de trabalho infantil, por submissão de trabalhadores a condições análogas às de escravo ou por contratação de adolescentes nos casos vedados pela legislação trabalhista.

3.4.3.1. Equiparam-se aos autores do projeto as empresas integrantes do mesmo grupo econômico;

3.4.3.2. O impedimento de que trata a alínea “c” acima será também aplicado ao fornecedor que atue em substituição a outra pessoa, física ou jurídica, com o intuito de burlar a efetividade da sanção a ela aplicada, inclusive a sua controladora, controlada ou coligada, desde que devidamente comprovado o ilícito ou a utilização fraudulenta da personalidade jurídica do fornecedor.

3.5. *Não poderão participar desta dispensa de licitação sociedades cooperativas, tendo em vista o disposto no art. 16 da [Lei nº 14.133, de 2021](#), e no art. 5º da [Lei nº 12.690, de 2012](#).*

3.6. Não poderá participar, direta ou indiretamente, da dispensa eletrônica ou da execução do contrato agente público do órgão ou entidade contratante, devendo ser observadas as situações que possam configurar conflito de interesses no exercício ou após o exercício do cargo ou emprego, nos termos da legislação que disciplina a matéria, conforme [§ 1º do art. 9º da Lei n.º 14.133, de 2021](#).

3.6.1. A vedação de que trata a subdivisão acima estende-se a terceiro que auxilie a condução da contratação na qualidade de integrante de equipe de apoio, profissional especializado ou funcionário ou representante de empresa que preste assessoria técnica.

3.7. *Será admitida a participação de pessoas jurídicas em consórcio, nos termos do art. 15 da [Lei nº 14.133, de 2021](#).*

3.7.1. *Será vedada a participação de empresa consorciada, na mesma dispensa eletrônica, de mais de um consórcio ou de forma isolada, nos termos do art. 15, inciso IV, da [Lei nº 14.133, de 2021](#).*

4. INGRESSO NA DISPENSA ELETRÔNICA E CADASTRAMENTO DA PROPOSTA INICIAL

4.1. O ingresso do fornecedor na disputa da dispensa eletrônica ocorrerá com o cadastramento de sua proposta inicial, na forma deste item 4.

4.2. O fornecedor interessado, após a divulgação do Aviso de Contratação Direta, encaminhará, exclusivamente por meio do Sistema de Dispensa Eletrônica, a proposta com a descrição do objeto ofertado, e o *preço*, até a data e o horário estabelecidos para abertura do procedimento.

4.3. Todas as especificações do objeto contidas na proposta, em especial o *preço*, vinculam o Contratado.

4.4. Nos valores propostos estarão inclusos todos os custos operacionais, encargos previdenciários, trabalhistas, tributários, comerciais e quaisquer outros que incidam direta ou indiretamente na execução do objeto.

4.4.1. A proposta deverá conter declaração de que compreende a integralidade dos custos para atendimento dos direitos trabalhistas assegurados na [Constituição Federal](#), nas leis trabalhistas, nas normas infralegais, nas convenções coletivas de trabalho e nos termos de ajustamento de conduta vigentes na data de entrega das propostas.

4.4.2. Os preços ofertados, tanto na proposta inicial, quanto na etapa de lances, serão de exclusiva responsabilidade do fornecedor, não lhe assistindo o direito de pleitear qualquer alteração, sob alegação de erro, omissão ou qualquer outro pretexto.

4.5. Independentemente do percentual de tributo que constar da planilha, quando houver determinação legal de retenção de tributo, no pagamento serão retidos na fonte os percentuais que sejam estabelecidos na legislação vigente.

4.6. A apresentação das propostas implica obrigatoriedade do cumprimento das disposições nelas contidas, em conformidade com o que dispõe a documentação que integra este Aviso, assumindo o proponente o compromisso de executar o objeto a ser contratado nos seus termos, bem como de utilizar os materiais, equipamentos, ferramentas e utensílios necessários, em quantidades e qualidades adequadas à perfeita execução contratual, promovendo, quando requerido, sua substituição.

4.7. O prazo de validade da proposta não será inferior a 60 (sessenta) dias, a contar da data de sua apresentação.

4.8. No cadastramento da proposta inicial, o fornecedor deverá, também, assinalar Termo de Aceitação, em campo próprio do sistema eletrônico, relativo às seguintes declarações:

4.8.1. que inexistem fatos impeditivos para sua habilitação no certame, ciente da obrigatoriedade de declarar ocorrências posteriores;

4.8.2. que está ciente e concorda com as condições contidas no Aviso de Contratação Direta e seus Anexos;

4.8.3. que se responsabiliza pelas transações que forem efetuadas no sistema, assumindo-as como firmes e verdadeiras;

4.8.4. que cumpre as exigências de reserva de cargos para pessoa com deficiência e para reabilitado da Previdência Social, de que trata [o art. 93 da Lei nº 8.213, de 1991](#);

4.8.5. que não emprega menor de 18 (dezoito) anos em trabalho noturno, perigoso ou insalubre e não emprega menor de 16 (dezesesseis) anos, salvo menor, a partir de 14 (quatorze) anos, na condição de aprendiz, nos termos do [artigo 7º, XXXIII, da Constituição Federal](#).

4.9. O fornecedor enquadrado como microempresa ou empresa de pequeno porte deverá declarar, ainda, em campo próprio do sistema eletrônico, que cumpre os requisitos estabelecidos no [artigo 3º da Lei Complementar nº 123, de 2006](#), estando apto a usufruir do tratamento favorecido estabelecido em seus arts. 42 a 49, observado o disposto nos [§§ 1º ao 3º do art. 4º da Lei nº 14.133, de 2021](#), excetuada a hipótese de se verificar a exceção dos [§§ 2º e 3º do art. 4º supracitado](#), conforme especificado no item 4.9.1 subseqüente.

4.9.1. Não têm direito ao tratamento favorecido estabelecido nos arts. 42 a 49 da [Lei Complementar nº 123, de 2006](#), as microempresas ou as empresas de pequeno porte que, no ano-calendário de realização do certame, tenham celebrado contratos com a Administração Pública cujos valores somados extrapolem a receita bruta máxima admitida para fins de enquadramento como empresa de pequeno porte, nos termos do § 2º do art. 4º da [Lei nº 14.133, de 2021](#).

4.9.2. Na hipótese de se verificar a exceção especificada na subdivisão anterior, o fornecedor deverá assinalar o campo “não”, por não ter direito ao tratamento favorecido previsto na [Lei Complementar nº 123, de 2006](#).

5. FASE DE LANCES

5.1. A partir da data e horário estabelecidos neste Aviso de Contratação Direta, a sessão pública será automaticamente aberta pelo sistema para o envio de lances públicos e sucessivos, exclusivamente por meio do sistema eletrônico, sendo encerrado no horário de finalização de lances também já previsto neste Aviso.

5.2. Iniciada a etapa competitiva, os fornecedores deverão encaminhar lances exclusivamente por meio do sistema eletrônico, sendo imediatamente informados do seu recebimento e do valor consignado no registro.

5.2.1. O lance deverá ser ofertado pelo *valor unitário* relativo ao item.

5.3. O fornecedor somente poderá oferecer *valor inferior* ao último lance por ele ofertado e registrado pelo sistema.

5.3.1. O fornecedor poderá oferecer lances sucessivos iguais ou superiores ao lance que esteja vencendo o certame, desde que inferiores ao menor por ele ofertado e registrado pelo sistema, sendo tais lances definidos como “lances intermediários” para os fins deste Aviso de Contratação Direta.

5.3.2. O intervalo mínimo de diferença de *valores* entre os lances, que incidirá tanto em relação aos lances intermediários quanto em relação ao que cobrir a melhor oferta, é de *0,5% (cinco décimos por cento)*.

5.4. Havendo lances iguais ao menor já ofertado, prevalecerá aquele que for recebido e registrado primeiro no sistema.

5.5. Caso o fornecedor não apresente lances, concorrerá com o valor de sua proposta.

5.6. Durante o procedimento, os fornecedores serão informados, em tempo real, do valor do *menor lance* registrado, vedada a identificação do fornecedor.

5.7. Imediatamente após o término do prazo estabelecido para a fase de lances, haverá o seu encerramento, com o ordenamento e divulgação dos lances, pelo sistema, em ordem crescente de classificação.

5.7.1. O encerramento da fase de lances ocorrerá de forma automática pontualmente no horário indicado, sem qualquer possibilidade de prorrogação e não havendo tempo aleatório ou mecanismo similar.

6. JULGAMENTO E ACEITAÇÃO DAS PROPOSTAS

6.1. Encerrada a fase de lances, quando a proposta do primeiro colocado permanecer *acima do preço máximo* definido para a contratação, poderá haver negociação de condições mais vantajosas.

6.1.1. Na hipótese a que se refere a subdivisão acima, será encaminhada contraproposta ao fornecedor que tenha apresentado o *menor preço*, para que seja obtida a melhor proposta compatível em relação ao estipulado pela Administração.

6.1.2. A negociação poderá ser feita com os demais fornecedores classificados, exclusivamente por meio do sistema, respeitada a ordem de classificação, quando o primeiro colocado, mesmo após a negociação, for desclassificado em razão de sua proposta permanecer *acima do preço máximo* definido para a contratação.

6.2. Em qualquer caso, concluída a negociação, se houver, o resultado será divulgado a todos e registrado na ata do procedimento da dispensa eletrônica, devendo esta ser anexada aos autos do processo de contratação.

6.3. Constatada a compatibilidade entre o valor da proposta e o estipulado para a contratação, será solicitado ao fornecedor o envio da proposta adequada ao último lance ofertado ou ao valor negociado, se for o caso, acompanhada de documentos complementares, quando necessários.

6.3.1. *Além da documentação supracitada, considerando que o custo global estimado do objeto da dispensa eletrônica é decomposto em seus respectivos custos unitários por meio de planilha elaborada pela Administração conforme documentação anexada a este Aviso, o fornecedor com a melhor proposta será convocado para encaminhar planilha por ele elaborada, com os respectivos valores adequados ao valor final da sua proposta.*

6.4. Encerrada a etapa de negociação, se houver, será verificado se o fornecedor provisoriamente classificado em primeiro lugar atende às condições de participação no certame, conforme previsto no art. 14 da [Lei nº 14.133, de 2021](#), na legislação correlata, e no item 3.4 deste Aviso, especialmente quanto à existência de sanção que impeça a participação no processo de contratação direta ou a futura contratação, mediante a consulta aos seguintes cadastros:

6.4.1. Sicaf;

6.4.2. Cadastro Nacional de Empresas Inidôneas e Suspensas - Ceis, mantido pela Controladoria-Geral da União (<https://portaldatransparencia.gov.br/sancoes/consulta>);

6.4.3. Cadastro Nacional de Empresas Punidas – Cnep, mantido pela Controladoria-Geral da União (<https://portaldatransparencia.gov.br/sancoes/consulta>);

6.4.4. Cadastro Nacional de Condenações Cíveis por Ato de Improbidade Administrativa e Inelegibilidade – CNCIAI, do Conselho Nacional de Justiça (http://www.cnj.jus.br/improbidade_adm/consultar_requerido.php);

6.4.5. Sistema Eletrônico de Aplicação e Registro de Sanções Administrativas – e-Sanções (<http://www.esancoes.sp.gov.br>);

6.4.6. Cadastro Estadual de Empresas Punidas – CEEP (<http://www.servicos.controladoriageral.sp.gov.br/PesquisaCEEP.aspx>); e

6.4.7. Relação de apenados publicada pelo Tribunal de Contas do Estado de São Paulo (<https://www.tce.sp.gov.br/apenados>).

6.5. A consulta ao cadastro CNCIAI será realizada em nome da pessoa jurídica fornecedora e também de seu sócio majoritário, por força do artigo 12 da [Lei nº 8.429, de 1992](#).

6.6. Caso conste na Consulta de Situação do Fornecedor a existência de Ocorrências Impeditivas Indiretas, o órgão diligenciará para verificar se houve fraude por parte das empresas apontadas no Relatório de Ocorrências Impeditivas Indiretas ([Instrução Normativa SEGES/MPDG nº 3, de 2018](#), art. 29, *caput*, c/c [Decreto estadual nº 67.608, de 2023](#)).

6.6.1. A tentativa de burla será verificada por meio dos vínculos societários, linhas de fornecimento similares, dentre outros ([Instrução Normativa SEGES/MPDG nº 3, de 2018](#), art. 29, § 1º, c/c [Decreto estadual nº 67.608, de 2023](#)).

6.6.2. O fornecedor será convocado para manifestação previamente a uma eventual desclassificação ([Instrução Normativa SEGES/MPDG nº 3, de 2018](#), art. 29, § 2º, c/c [Decreto estadual nº 67.608, de 2023](#)).

6.6.3. Constatada a existência de sanção, o fornecedor será considerado inabilitado, por falta de condição de participação.

6.7. Verificadas as condições de participação, será examinada a proposta classificada em primeiro lugar quanto à adequação ao objeto e à compatibilidade do preço em relação ao máximo estipulado para contratação neste Aviso de Contratação Direta e em seus Anexos.

6.8. Será desclassificada a proposta vencedora que:

6.8.1. contiver vícios insanáveis;

6.8.2. não obedecer às especificações técnicas pormenorizadas neste Aviso ou em seus Anexos;

6.8.3. apresentar preços inexequíveis ou permanecer acima do orçamento estimado que tenha sido definido para a contratação;

6.8.4. não tiver sua exequibilidade demonstrada, quando exigido pela Administração;

6.8.5. apresentar desconformidade com quaisquer outras exigências deste Aviso ou seus Anexos, desde que insanável.

6.9. Quando o fornecedor não conseguir comprovar que possui ou possuirá recursos suficientes para executar a contento o objeto, será considerada inexequível a proposta ou lance que:

6.9.1. for insuficiente para a cobertura dos custos da contratação, apresente preços global ou unitários simbólicos, irrisórios ou de valor zero, incompatíveis com os preços dos insumos e salários de mercado, acrescidos dos respectivos encargos, ainda que o ato convocatório da dispensa não tenha estabelecido limites mínimos, exceto quando se referirem a materiais e instalações de propriedade do próprio fornecedor, para os quais ele renuncie a parcela ou à totalidade da remuneração;

6.9.2. apresentar um ou mais valores da planilha de custo que sejam inferiores àqueles fixados em instrumentos de caráter normativo obrigatório, tais como leis, medidas provisórias e convenções coletivas de trabalho vigentes.

6.10. *Além das disposições acima, a análise de aceitabilidade de preços considerará o seguinte:*

6.10.1. *Serão consideradas inexequíveis as propostas cujos valores forem inferiores a 75% (setenta e cinco por cento) do valor orçado pela Administração, observado o disposto na subdivisão subseqüente.*

6.10.1.1. *A inexequibilidade, na hipótese de proposta cujo valor seja inferior a 75% (setenta e cinco por cento) do valor orçado pela Administração, só será considerada após diligência da Administração, facultando ao fornecedor comprovar, no prazo assinalado pela Administração, a viabilidade dos preços constantes em sua proposta, sob pena de desclassificação.*

6.10.2. *Será exigida garantia adicional do fornecedor vencedor cuja proposta for inferior a 85% (oitenta e cinco por cento) do valor orçado pela Administração, equivalente à diferença entre este último e o valor da proposta, sem prejuízo das demais garantias exigíveis de acordo a Lei.*

6.11. Se houver indícios de inexequibilidade da proposta de preço, ou em caso da necessidade de esclarecimentos complementares, poderão ser efetuadas diligências, para que o fornecedor comprove a exequibilidade da proposta.

6.12. Erros no preenchimento da planilha não constituem motivo para a desclassificação da proposta. A planilha poderá ser ajustada pelo fornecedor, no prazo indicado pelo sistema, desde que não haja majoração do preço e que se comprove que este é o bastante para arcar com todos os custos da contratação.

6.12.1. O ajuste de que trata a subdivisão acima se limita ao saneamento de erros ou falhas que não alterem a substância das propostas.

6.12.2. Considera-se erro no preenchimento da planilha passível de correção a indicação de recolhimento de impostos e contribuições na forma do Simples Nacional, quando não cabível esse regime.

6.13. Para fins de análise da proposta quanto ao cumprimento das especificações do objeto, poderá ser colhida a manifestação escrita do setor requisitante ou da área especializada no objeto.

6.14. Se a proposta ou lance vencedor for desclassificado, será examinada a proposta ou lance subsequente, e assim sucessivamente, na ordem de classificação.

6.15. Havendo necessidade, a sessão será suspensa, informando-se no “chat” a nova data e horário para a sua continuidade.

6.16. Encerrada a análise quanto à aceitação da proposta, será iniciada a fase de habilitação, observado o disposto neste Aviso de Contratação Direta.

7. HABILITAÇÃO

7.1. Os documentos que serão exigidos para fins de habilitação estão especificados no Anexo I deste Aviso, e serão solicitados do fornecedor mais bem classificado na fase de lances, nos termos dos arts. 62 a 70 da [Lei nº 14.133, de 2021](#).

7.2. A habilitação dos fornecedores será verificada por meio do Sicaf, quanto aos documentos por ele abrangidos.

7.2.1. É dever do fornecedor atualizar previamente as comprovações constantes do Sicaf para que estejam vigentes na data da abertura da sessão pública, ou encaminhar, quando solicitado, a respectiva documentação atualizada.

7.2.2. O descumprimento da subdivisão acima implicará a inabilitação do fornecedor, exceto se a consulta aos sítios eletrônicos oficiais emissores de certidões lograr êxito em encontrar a(s) certidão(ões) válida(s).

7.3. Na hipótese de necessidade de envio de documentos complementares, indispensáveis à confirmação dos já apresentados para a habilitação, ou de documentos não constantes do Sicaf, o fornecedor será convocado a encaminhá-los, em formato digital, por meio do sistema, no prazo de 2 (duas) horas, sob pena de inabilitação (art. 17, § 2º, do [Decreto estadual nº 68.304, de 2024](#)).

7.4. Somente haverá a necessidade de comprovação do preenchimento de requisitos mediante apresentação dos documentos originais não-digitais quando houver dúvida em relação à integridade do documento digital ou quando a lei expressamente o exigir.

7.5. Não serão aceitos documentos de habilitação com indicação de CNPJ/CPF diferentes, salvo aqueles legalmente permitidos.

7.6. Se o fornecedor for a matriz, todos os documentos deverão estar em nome da matriz, e se o fornecedor for a filial, todos os documentos deverão estar em nome da filial, exceto para atestados de capacidade técnica, caso exigidos, e no caso daqueles documentos que, pela própria natureza, comprovadamente, forem emitidos somente em nome da matriz.

7.7. Havendo necessidade de analisar minuciosamente os documentos exigidos, a sessão será suspensa, sendo informada a nova data e horário para a sua continuidade.

7.8. Será inabilitado o fornecedor que não comprovar sua habilitação, seja por não apresentar quaisquer dos documentos exigidos, ou por os apresentar em desacordo com o estabelecido neste Aviso de Contratação Direta.

7.8.1. Na hipótese de o fornecedor não atender às exigências para a habilitação, a Administração examinará a proposta subsequente, e assim sucessivamente, na ordem de classificação, até a apuração de uma proposta que atenda às especificações do objeto e às condições de habilitação.

7.9. Constatado o atendimento às exigências de habilitação, o fornecedor será habilitado.

7.10. A disciplina dos recursos, da adjudicação e da homologação encontra-se no item 12 deste Aviso.

8. ATA DE REGISTRO DE PREÇOS

8.1. *A disciplina deste item 8 não se aplica no presente procedimento, por não se tratar de dispensa eletrônica para registro de preços.*

9. FORMAÇÃO DO CADASTRO DE RESERVA

9.1. *A disciplina deste item 9 não se aplica no presente procedimento, por não se tratar de dispensa eletrônica para registro de preços.*

10. CONTRATAÇÃO

10.1. *Após a adjudicação e homologação, caso se conclua pela contratação, sua formalização ocorrerá mediante a assinatura de Termo de Contrato, cuja minuta integra este Aviso como Anexo.*

10.1.1. *Se, por ocasião da formalização da contratação, algum dos documentos apresentados pelo adjudicatário para fins de comprovação das condições de habilitação estiver com o prazo de validade expirado, a Administração verificará a situação por meio eletrônico hábil de informações e certificará a regularidade nos autos do processo, anexando a ele os documentos comprobatórios, salvo impossibilidade devidamente justificada.*

10.1.2. *Se não for possível atualizar os documentos referidos na subdivisão acima por meio eletrônico hábil de informações, o adjudicatário será notificado para, no prazo de 02 (dois) dias úteis, comprovar a sua situação de regularidade mediante a apresentação das certidões respectivas com prazos de validade em plena vigência, sob pena de a contratação não se realizar.*

10.1.3. *Constitui condição para a celebração da contratação, bem como para a realização dos pagamentos dela decorrentes, a inexistência de registros em nome do adjudicatário no “Cadastro Informativo dos Créditos não Quitados de Órgãos e Entidades Estaduais – CADIN ESTADUAL”. Esta condição será considerada cumprida se o devedor comprovar que os respectivos registros se encontram suspensos, nos termos do art. 8º, §§ 1º e 2º, da Lei estadual nº 12.799, de 2008.*

10.1.4. Com a finalidade de verificar se o fornecedor mantém as condições de participação no certame, serão novamente consultados, previamente à celebração da contratação, os cadastros especificados no item 6.4 deste Aviso.

10.1.5. Constitui(em), igualmente, condição(ões) para a celebração da contratação:

10.1.5.1. a apresentação do(s) documento(s) que o adjudicatário, à época do certame, houver se comprometido a exibir por ocasião da celebração da contratação por meio de declaração específica, caso exigida na documentação que integra este Aviso como Anexo;

10.1.5.2. a apresentação do registro ou inscrição do fornecedor no Conselho Regional de Engenharia e Agronomia – CREA ou no Conselho de Arquitetura e Urbanismo – CAU competente, com o visto do CREA/SP ou do CAU/SP, conforme o caso, se o local do registro ou inscrição for situado em região não compreendida na área de jurisdição da referida entidade, observada a legislação aplicável.

10.1.6. O fornecedor deverá manter as condições de habilitação e contratação previstas neste Aviso durante a vigência da contratação.

10.1.7. O prazo de vigência da contratação é o estabelecido na documentação que integra este Aviso.

10.2. O adjudicatário terá o prazo de 5 (cinco) dias, contados a partir da data de sua convocação, para assinar o Termo de Contrato, sob pena de decadência do direito, sem prejuízo das sanções previstas na Lei nº 14.133, de 2021.

10.2.1. O contrato será assinado com a utilização de meio eletrônico, nos termos da legislação aplicável.

10.2.2. O prazo para assinatura previsto na subdivisão anterior poderá ser prorrogado por igual período, por solicitação justificada do adjudicatário e aceita pela Administração.

10.2.3. Será considerado celebrado o contrato, em caso de assinaturas por meio eletrônico em datas diferentes, na data da última assinatura eletrônica das partes do termo contratual.

11. INFRAÇÕES E SANÇÕES ADMINISTRATIVAS

11.1. Comete infração administrativa, nos termos da lei, o fornecedor que, com dolo ou culpa:

11.1.1. der causa à inexecução parcial do contrato;

11.1.2. der causa à inexecução parcial do contrato que cause grave dano à Administração ou ao funcionamento dos serviços públicos ou ao interesse coletivo;

11.1.3. der causa à inexecução total do contrato;

11.1.4. deixar de entregar a documentação exigida para o certame;

11.1.5. não manter a proposta, salvo em decorrência de fato superveniente devidamente justificado;

11.1.6. não celebrar o contrato ou não entregar a documentação exigida para a contratação, quando convocado dentro do prazo de validade de sua proposta;

11.1.6.1. recusar-se, sem justificativa, a formalizar a contratação no prazo e condições estabelecidos pela Administração;

11.1.7. ensejar o retardamento da execução ou da entrega do objeto da contratação sem motivo justificado;

11.1.8. apresentar declaração ou documentação falsa exigida para o certame ou prestar declaração falsa durante a dispensa eletrônica ou a execução do contrato;

11.1.9. fraudar a dispensa eletrônica ou praticar ato fraudulento na execução do contrato;

11.1.10. comportar-se de modo inidôneo ou cometer fraude de qualquer natureza;

11.1.10.1. agir em conluio ou em desconformidade com a lei;

11.1.10.2. induzir deliberadamente a erro no julgamento;

11.1.11. praticar atos ilícitos com vistas a frustrar os objetivos deste certame;

11.1.12. praticar ato lesivo previsto no [art. 5º da Lei nº 12.846, de 1º de agosto de 2013.](#)

11.2. O fornecedor que cometer qualquer das infrações discriminadas nas subdivisões anteriores ficará sujeito às seguintes sanções, após regular processo administrativo, sem prejuízo da responsabilidade civil e criminal:

a) Advertência pela falta do item 11.1.1 deste Aviso de Contratação Direta, quando não se justificar a imposição de penalidade mais grave;

b) *Multa por qualquer das infrações dos itens 11.1.1 a 11.1.12, calculada em conformidade com a documentação que integra este instrumento;*

c) Impedimento de licitar e contratar no âmbito da Administração Pública direta e indireta do Estado de São Paulo, pelo prazo máximo de 3 (três) anos, nos casos das infrações previstas nos itens 11.1.2 a 11.1.7 deste Aviso de Contratação Direta, quando não se justificar a imposição de penalidade mais grave;

d) Declaração de inidoneidade para licitar ou contratar, que impedirá o responsável de licitar ou contratar no âmbito da Administração Pública direta e indireta de todos os entes federativos, pelo prazo mínimo de 3 (três) anos e máximo de 6 (seis) anos, nos casos dos itens 11.1.8 a 11.1.12, bem como nos casos dos itens 11.1.2 a 11.1.7 que justifiquem a imposição da penalidade mais grave que a sanção de impedimento de licitar e contratar;

11.3. A aplicação das sanções previstas neste Aviso de Contratação Direta não exclui, em hipótese alguma, a obrigação de reparação integral do dano causado à Administração Pública ([art. 156, § 9º, da Lei nº 14.133, de 2021](#)).

11.4. As sanções de advertência, impedimento de licitar e contratar e declaração de inidoneidade para licitar ou contratar poderão ser aplicadas cumulativamente com a penalidade de multa, garantido o exercício de prévia e ampla defesa ([art. 156, § 7º, da Lei nº 14.133, de 2021](#)).

11.5. Antes da aplicação da sanção de multa, será facultada a defesa do interessado no prazo de 15 (quinze) dias úteis, contado da data de sua intimação ([art. 157 da Lei nº 14.133, de 2021](#)).

11.6. Se a multa aplicada e as indenizações cabíveis forem superiores ao valor do pagamento eventualmente devido pelo Contratante ao Contratado, além da perda desse valor, a diferença será descontada da garantia prestada, caso exigida na documentação que integra este Aviso, ou, quando for o caso, será cobrada judicialmente ([art. 156, § 8º, da Lei nº 14.133, de 2021](#)).

11.7. A aplicação das sanções realizar-se-á em processo administrativo que assegure o contraditório e a ampla defesa ao Contratado, observando-se o procedimento previsto no *caput* e parágrafos do [art. 158 da Lei nº 14.133, de 2021](#), para as penalidades de impedimento de licitar e contratar e de declaração de inidoneidade para licitar ou contratar.

11.8. Na aplicação das sanções serão considerados ([art. 156, § 1º, da Lei nº 14.133, de 2021](#)):

- 11.8.1. a natureza e a gravidade da infração cometida;
- 11.8.2. as peculiaridades do caso concreto;
- 11.8.3. as circunstâncias agravantes ou atenuantes;
- 11.8.4. os danos que dela provierem para a Administração Pública;
- 11.8.5. a implantação ou o aperfeiçoamento de programa de integridade, conforme normas e orientações dos órgãos de controle.
- 11.9. A recusa injustificada do adjudicatário em formalizar a contratação no prazo e condições estabelecidos pela Administração, descrita no item 11.1.6.1, caracterizará o descumprimento total da obrigação assumida e o sujeitará às penalidades legalmente estabelecidas.
- 11.10. As sanções são autônomas e a aplicação de uma não exclui a de outra.
- 11.11. Os atos previstos como infrações administrativas na [Lei nº 14.133, de 2021](#), ou em outras leis de licitações e contratos da Administração Pública que também sejam tipificados como atos lesivos na [Lei nº 12.846, de 1º de agosto de 2013](#), serão apurados e julgados conjuntamente, nos mesmos autos, observados o rito procedimental e a autoridade competente definidos na referida Lei ([art. 159 da Lei nº 14.133, de 2021](#)).
- 11.12. A personalidade jurídica poderá ser desconsiderada sempre que utilizada com abuso do direito para facilitar, encobrir ou dissimular a prática dos atos ilícitos previstos na [Lei nº 14.133, de 2021](#), ou para provocar confusão patrimonial, e, nesse caso, todos os efeitos das sanções aplicadas à pessoa jurídica serão estendidos aos seus administradores e sócios com poderes de administração, a pessoa jurídica sucessora ou a empresa do mesmo ramo com relação de coligação ou controle, de fato ou de direito, com o sancionado, observados, em todos os casos, o contraditório, a ampla defesa e a obrigatoriedade de análise jurídica prévia ([art. 160 da Lei nº 14.133, de 2021](#)).
- 11.13. O Contratante deverá, no prazo máximo 15 (quinze) dias úteis, contado da data de aplicação da sanção, informar e manter atualizados os dados relativos às sanções por ele aplicadas, para fins de publicidade no Cadastro Nacional de Empresas Inidôneas e Suspensas (Ceis) e no Cadastro Nacional de Empresas Punidas (Cnep), instituídos no âmbito do Poder Executivo Federal ([art. 161 da Lei nº 14.133, de 2021](#)).
- 11.14. As sanções de impedimento de licitar e contratar e declaração de inidoneidade para licitar ou contratar são passíveis de reabilitação na forma do [art. 163 da Lei nº 14.133, de 2021](#).

12. DAS DISPOSIÇÕES GERAIS

12.1. No caso de todos os fornecedores restarem desclassificados ou inabilitados (procedimento fracassado), a Administração poderá:

- a) republicar o presente Aviso com uma nova data;
- b) contratar, desde que atendidos os requisitos de habilitação, o fornecedor que tenha ofertado a melhor proposta em pesquisa de preços que tenha servido de base ao procedimento, privilegiando-se, sempre que possível, a de menor preço;
- c) fixar prazo para que os fornecedores interessados possam ajustar suas propostas ou sanear a documentação necessária à sua habilitação, conforme o caso.

12.1.1. No caso da alínea “b” da subdivisão anterior, a contratação será operacionalizada fora deste procedimento.

12.1.2. As providências das alíneas “a” e “b” da subdivisão anterior também poderão ser utilizadas se não houver o comparecimento de quaisquer fornecedores interessados (procedimento deserto).

12.2. Qualquer fornecedor poderá apresentar recurso administrativo quanto aos atos de julgamento de proposta e de habilitação ou inabilitação.

12.2.1. O recurso contendo as razões recursais deverá ser apresentado em momento único, no prazo de 1 (um) dia útil, contado a partir da data de divulgação do ato de habilitação ou inabilitação.

12.2.2. Os recursos deverão ser encaminhados pelo meio eletrônico, *através do e-mail: licita.hc@hc.fm.usp.br*

12.2.3. Os recursos interpostos fora do prazo não serão conhecidos.

12.2.4. O prazo para apresentação de contrarrazões ao recurso pelos demais fornecedores será de 1 (um) dia útil, contado da data da intimação pessoal ou da divulgação da interposição do recurso, assegurada a vista dos elementos indispensáveis à defesa de seus interesses.

12.2.5. O acolhimento do recurso importará na invalidação apenas dos atos insuscetíveis de aproveitamento.

12.2.6. Os autos do processo permanecerão com vista franqueada aos interessados *pelo meio eletrônico: Sistema Eletrônico de Informação – SEI (<https://portal.sei.sp.gov.br/sei>).*

12.3. Exaurida a fase recursal, será observado, no que couber, o disposto no art. 71 da [Lei nº 14.133, de 2021](#).

12.3.1. Constatada a regularidade dos atos praticados, a autoridade superior adjudicará o objeto ao fornecedor vencedor e homologará o procedimento.

12.4. Havendo a necessidade de realização de ato de qualquer natureza pelos fornecedores, cujo prazo não conste deste Aviso de Contratação Direta, deverá ser atendido o prazo indicado pelo agente competente da Administração na respectiva notificação.

12.5. Caberá ao fornecedor acompanhar as operações, ficando responsável pelo ônus decorrente da perda do negócio diante da inobservância de quaisquer mensagens emitidas pela Administração ou de sua desconexão.

12.6. Não havendo expediente ou ocorrendo qualquer fato superveniente que impeça a realização do certame na data marcada, a sessão será automaticamente transferida para o 1º (primeiro) dia útil subsequente, no mesmo horário anteriormente estabelecido, desde que não haja comunicação em contrário.

12.7. Os horários estabelecidos na divulgação deste procedimento e durante o envio de lances observarão o horário de Brasília-DF, inclusive para contagem de tempo e registro no Sistema e na documentação relativa ao procedimento.

12.8. No julgamento das propostas e da habilitação, a Administração poderá sanar erros ou falhas que não alterem a substância das propostas, dos documentos e sua validade jurídica, mediante despacho fundamentado, registrado em ata e acessível a todos, atribuindo-lhes validade e eficácia para fins de habilitação e classificação.

12.9. As normas disciplinadoras deste Aviso de Contratação Direta serão interpretadas em favor da ampliação da disputa entre os interessados, desde que não comprometam o interesse público, o princípio da isonomia, a finalidade e a segurança da contratação.

12.10. Os fornecedores assumem todos os custos de preparação e apresentação de suas propostas e a Administração não será, em nenhum caso, responsável por esses custos, independentemente da condução ou do resultado do processo de contratação.

12.11. Da sessão pública será divulgada Ata no sistema eletrônico.

12.12. Para dirimir quaisquer questões decorrentes do certame, não resolvidas na esfera administrativa, será competente o foro da Comarca da Capital do Estado de São Paulo.

12.13. Integram este Aviso de Contratação Direta, para todos os fins e efeitos, os seguintes Anexos:

ANEXO I – Termo de Referência

Anexo I.1 – Estudo Técnico Preliminar

ANEXO II – Minuta de Termo de Contrato;

Anexo II.1 – Modelo do Termo de Ciência e notificação;

ANEXO III – Resolução SS nº 65, de 1 de abril de 2024;

ANEXO IV – Modelos(s) referente(s) a planilha de proposta;

Anexo IV.1 – Modelo de Proposta;

Anexo IV.2 – Modelo de Planilha de Proposta de Preço;

ANEXO V – Modelos de Declaração;

Anexo V.1 – Modelo de Declaração Exigida para Habilitação

ANEXO VI – Modelos referentes à vistoria prévia;

Anexo VI.1 – Declaração de Conhecimento do Local e das condições da realização do Objeto da licitação precedida de Vistoria;

Anexo VI.2 – Declaração de conhecimento do local e das condições da realização do Objeto da licitação;

Anexo VI.3 – Declaração de conhecimento pleno das condições e peculiaridades da contratação;

ANEXO VII – Planilha orçamentária

Anexo VII.1 – Cronograma Físico-Financeiro;

ANEXO VIII – Instrumento de Medição de Resultado - Avaliação de Qualidade dos Serviços Prestados;

..... de de 20.....

Ricardo Soares Cruz
Assessor Técnico II
Unidade de Controle de Contratos
Núcleo e infraestrutura e Logística

ANEXO I

TERMO DE REFERÊNCIA

1. Definição do objeto

CONDIÇÕES GERAIS DA CONTRATAÇÃO

1.1. Contratação de empresa de Engenharia para Prestação de Serviços Comuns de engenharia para Drenagem de Aguas Pluviais com construção de caixas de passagem junto a canaleta que desagua na Avenida Rebouças do Hospital das Clínicas da FMUSP.

ITEM	ESPECIFICAÇÃO	CATSERV	SIAFÍSICO	UNIDADE DE MEDIDA	QUANTIDADE	VALOR UNITÁRIO (R\$)	VALOR TOTAL (R\$)
1	Serviços Comuns de engenharia para drenagem de águas pluviais com construção de passagem junto a canaleta	24813	141810	UND	1	CONFORME CRONOGRAMA FÍSICO-FINANCEIRO	R\$ 80.000,00 (oitenta mil reais)
TOTAL							R\$ 80.000,00

O prazo de vigência da contratação é de 340 (Trezentos e Quarenta) dias, contados da data de assinatura do Termo de Contrato.

PRAZO DE EXECUÇÃO

Execução: 180 dias (06 meses), com prazo de início contados após a emissão do Termo de Início

Liberação da documentação (SESMT): 10 dias

Prazo de recebimento provisório: 30 dias

Prazo de recebimento definitivo: 90 dias

Prazo pagamento final: 30 dias

1.1.1 Em caso de eventual divergência entre a descrição do item do catálogo do sistema Compras.gov.br e as disposições deste Termo de Referência, prevalecem as disposições deste Termo de Referência.

1.1.2 Este Termo de Referência foi elaborado em conformidade com o Decreto estadual nº 68.185, de 11 de dezembro de 2023.

1.1.3 O objeto desta contratação não se enquadra como serviços de luxo, observando o disposto no Decreto estadual nº 67.985, de 27 de setembro de 2023.

1.2 Os serviços objeto desta contratação são caracterizados como comuns, de empresa da construção civil, conforme justificativa constante do Estudo Técnico Preliminar, elaborado nos termos do Decreto estadual nº 68.017, de 11 de outubro de 2023.

1.3 O prazo de vigência da contratação é de 340 (Trezentos e Quarenta) dias, contados a partir da assinatura do contrato, prorrogável, na forma do artigo 106 e 107 da Lei nº 14.133 de 2021.

1.4 O contrato oferece maior detalhamento das regras que serão aplicadas em relação à vigência da contratação.

1.4.1 O serviço não se enquadra como serviço contínuo, sem regime de dedicação exclusiva de mão de obra, e sem predominância de mão de obra, considerando as informações presentes no Estudo Técnico Preliminar.

1.4.2 A licitante vencedora deverá providenciar as documentações para início do serviço como, ART ou RRT de execução e responsabilidade técnica, nos moldes da Lei nº 6.496/77, Cadastro Nacional de Obras (CNO) e o registro dos serviços do CREA/SP ou CAU/SP, condições essas que, juntamente com a prestação das garantias contratual e/ou adicional, constituem condições obrigatórias ao pagamento da 1º medição dos serviços realizados.

Subcontratação

1.5 O Contratado não poderá subcontratar, ceder ou transferir, total ou parcialmente, o objeto contratual.

2. Fundamentação da contratação

2.1 A fundamentação da contratação e de seus quantitativos encontra-se pormenorizada em tópico específico do Estudo Técnico Preliminar, apêndice deste Termo de Referência.

2.2 O objeto da contratação está previsto no Plano de Contratações Anual [2025], nos termos do Decreto estadual nº 67.689, de 3 de maio de 2023, conforme consta das informações básicas deste termo de referência.

3. Descrição da solução

3.1 A descrição da solução como um todo encontra-se pormenorizada em tópico específico do Estudo Técnico Preliminar, apêndice deste Termo de Referência.

4. Requisitos da contratação

Sustentabilidade

4.1 Além dos critérios de sustentabilidade eventualmente inseridos na descrição do objeto, devem ser atendidos os seguintes requisitos:

4.1.1 Os sistemas de drenagem urbana sustentável **são dispositivos e técnicas desenvolvidos acerca do seguinte tripé: quantidade, qualidade e amenidade/biodiversidade, as quais devem ser alcançadas de maneira equilibrada.**

Subcontratação

4.2. Não é admitida a subcontratação do objeto contratual

Garantia da contratação

4.3 Será exigida a garantia da contratação de que tratam os arts. 96 e seguintes da Lei nº 14.133, de 2021, no percentual e condições descritas nas cláusulas do contrato.

4.4 No prazo de convocação para formalização da contratação, e anteriormente à celebração da contratação, o fornecedor deverá prestar garantia, podendo optar por uma das seguintes modalidades:

IV - Seguro-garantia. A apólice de seguro-garantia somente será aceita se contemplar todos os eventos indicados em conformidade com a subdivisão posterior, observada a legislação que rege a matéria. Caso tal cobertura não conste expressamente da apólice, o fornecedor vencedor poderá apresentar declaração firmada pela seguradora emitente afirmando que o seguro-garantia apresentado é suficiente para a cobertura de todos os eventos indicados em conformidade com a subdivisão posterior, observada a legislação que rege a matéria.

O seguro-garantia tem por objetivo garantir o fiel cumprimento das obrigações assumidas pelo contratado perante a Administração, inclusive as multas, os prejuízos e as indenizações decorrentes de inadimplemento, observadas as seguintes regras nas contratações regidas pela Lei 14.133/21.

I - A seguradora deverá firmar o contrato, inclusive os aditivos, como interveniente anuente e poderá:

- a) ter livre acesso às instalações em que for executado o contrato principal;*
- b) acompanhar a execução do contrato principal;*
- c) ter acesso a auditoria técnica e contábil;*
- d) requerer esclarecimentos ao responsável técnico pela obra ou pelo fornecimento;*

II - a emissão de empenho em nome da seguradora, ou a quem ela indicar para a conclusão do contrato, será autorizada desde que demonstrada sua regularidade fiscal;

4.4. O contrato oferece maior detalhamento das regras que serão aplicadas em relação à garantia da contratação.

Vistoria

A avaliação prévia do local de execução dos serviços é imprescindível para o conhecimento pleno das condições e peculiaridades do objeto a ser contratado, sendo assegurado ao interessado o direito de realização de vistoria prévia, acompanhado por servidor designado para esse fim, de segunda à sexta-feira, das 8h às 15h. e-mail: tulio.wertzner@hc.fm.usp.br; (11) 2661-7281. Serão disponibilizados data e horário diferentes aos interessados em realizar a vistoria prévia.

Para a vistoria, o representante legal do fornecedor ou responsável técnico deverá estar devidamente identificado, apresentando documento de identidade civil e documento expedido pelo fornecedor comprovando sua habilitação para a realização da vistoria.

Caso o licitante opte por não realizar a vistoria, deverá prestar declaração formal de seu representante legal de que conhece o local e as condições da realização do objeto, ou declaração formal assinada por seu responsável técnico acerca do conhecimento pleno das condições e peculiaridades da contratação.

O interessado não poderá pleitear modificações nos preços, nos prazos ou nas condições contratuais, tampouco alegar quaisquer prejuízos ou reivindicar quaisquer benefícios sob a invocação de insuficiência de dados ou de informações sobre o local em que será realizado o objeto da contratação.

5. Modelo de execução do objeto

Condições de execução

5.1 A execução do objeto seguirá a seguinte dinâmica:

5.1.1 Início da execução do objeto: até 10(dez) dias a contar da emissão do termo de início dos serviços;

5.1.2 Descrição detalhada dos métodos, rotinas, etapas, tecnologias, procedimentos, frequência, periodicidade de execução do trabalho:

5.1.2.1. Implantar de forma adequada em conjunto com o gestor do contrato na Unidade, a planificação, execução e supervisão permanente dos serviços;

Local e horário da prestação dos serviços

5.2 Os serviços serão prestados no(s) seguinte(s) endereço(s)

5.2.1. Hospital das Clínicas da FMUSP - Av. Dr. Enéas Carvalho de Aguiar, 255, Bairro Cerqueira Cesar, São Paulo –SP, CEP 05401-000

5.3 Os serviços serão prestados no seguinte horário:

5.3.1 Dias uteis, horário comercial

Rotinas a serem cumpridas

5.4 A execução contratual observará as rotinas abaixo:

5.4.1 Escavação

5.4.2 Laje de fundo

5.4.3 Construção da Alvenaria

5.4.4 Assentamento da tubulação

5.4.5 Masseamento da caixa

5.4.6 Confecção das tampas vazadas

5.4.7 Recomposição do Talude e Calçada

5.4.8 PERÍODO: de 180 (cento e oitenta) dias, prazo de início contados após a emissão do Termo de início dos serviços,

5.4.9 DATA BASE: Conforme data do orçamento estimado, data constante do Edital

5.4.10 REAJUSTE DE PREÇO: As condições e critérios de reajuste serão previstas no Edital, elaborado pela Unidade de Licitação.

5.4.11 GARANTIA: As condições para prestação de garantia deverão obedecer às Normas Brasileiras.

Procedimentos de transição e finalização do contrato

5.5 *Não serão necessários procedimentos de transição e finalização do contrato devido às características do objeto.*

6. Modelo de gestão do contrato

6.1 O contrato deverá ser executado fielmente pelas partes, de acordo com as cláusulas avençadas e as normas da Lei nº 14.133, de 2021, e cada parte responderá pelas consequências de sua inexecução total ou parcial.

6.2 Em caso de impedimento, ordem de paralisação ou suspensão do contrato, o cronograma de execução será prorrogado automaticamente pelo tempo correspondente, anotadas tais circunstâncias mediante simples apostila.

6.3 As comunicações entre o Contratante e o Contratado devem ser realizadas por escrito sempre que o ato exigir tal formalidade, admitindo-se o uso de mensagem eletrônica para esse fim.

6.4 O Contratante poderá convocar representante do Contratado para adoção de providências que devam ser cumpridas de imediato.

6.5 Após a assinatura do contrato, o Contratante poderá convocar o representante do Contratado para reunião inicial para apresentação do plano de fiscalização, que conterá informações acerca das obrigações contratuais, dos mecanismos de fiscalização, das estratégias para execução do objeto, do plano complementar de execução do Contratado, quando houver, do método de aferição dos resultados e das sanções aplicáveis, dentre outros.

Preposto

6.6 O Contratado designará formalmente o seu preposto, antes do início da prestação dos serviços, indicando no instrumento os poderes e deveres em relação à execução do objeto contratado.

6.7 O Contratante poderá recusar, desde que justificadamente, a indicação ou a manutenção do preposto do Contratado, hipótese em que o Contratado designará outro para o exercício da atividade.

Fiscalização

6.8 A execução do contrato deverá ser acompanhada e fiscalizada pelo(s) fiscal(is) do contrato, ou pelo (s) respectivo(s) substituto(s) (Lei nº 14.133, de 2021, art. 117, *caput*).

Fiscalização Técnica

6.9 O fiscal técnico do contrato acompanhará a execução do contrato, para que sejam cumpridas todas as condições estabelecidas no contrato, de modo a assegurar os melhores resultados para a Administração (Decreto estadual nº 68.220, de 2023, art. 17).

6.10 O fiscal técnico do contrato anotar no histórico de gerenciamento do contrato todas as ocorrências relacionadas à execução do contrato, com a descrição do que for necessário para a regularização das faltas ou dos defeitos observados (Lei nº 14.133, de 2021, art. 117, §1º e Decreto estadual nº 68.220, de 2023, art. 17, II).

6.11 O fiscal técnico realizará, em conformidade com cronograma físico-financeiro, as medições dos serviços executados e aprovará a planilha de medição emitida pelo Contratado (Decreto estadual nº 68.220, de 2023, art. 17, III).

6.12 O fiscal técnico adotará medidas preventivas de controle de contratos, manifestando-se quanto à necessidade de suspensão da execução do objeto (Decreto estadual nº 68.220, de 2023, art. 17, IV).

6.13 O fiscal técnico do contrato informará ao gestor do contato, em tempo hábil, a situação que demandar decisão ou adoção de medidas que ultrapassem sua competência, para que adote as medidas necessárias e saneadoras, se for o caso (Lei federal nº 14.133, de 2021, artigo 117, § 2º).

6.14 No caso de ocorrências que possam inviabilizar a execução do contrato nas datas aprazadas, o fiscal técnico do contrato comunicará o fato imediatamente ao gestor do contrato. (Decreto estadual nº 68.220, de 2023, art. 17, II);

Fiscalização Administrativa

6.15 O fiscal administrativo do contrato verificará a manutenção das condições de habilitação do Contratado, acompanhará o empenho, o pagamento, as garantias, as glosas e a formalização de apostilamento e termos aditivos, solicitando quaisquer documentos comprobatórios pertinentes, caso necessário (Decreto estadual nº 68.220, de 2023, art. 18, II e III).

6.16 Caso ocorra descumprimento das obrigações contratuais, o fiscal administrativo do contrato atuará tempestivamente na solução do problema, reportando ao gestor do contrato para que tome as providências cabíveis, quando ultrapassar a sua competência (Decreto estadual nº 68.220, de 2023, art. 18, IV).

6.17 Sempre que solicitado pelo Contratante, o Contratado deverá comprovar o cumprimento da reserva de cargos prevista em lei para pessoa com deficiência, para reabilitado da Previdência Social ou para aprendiz, bem como as reservas de cargos previstas em outras normas específicas, com a indicação dos empregados que preencherem as referidas vagas, nos termos do parágrafo único do artigo 116 da Lei nº 14.133, de 2021.

6.18 Além do disposto acima, a fiscalização contratual obedecerá às seguintes rotinas:

6.18.1 Fazer a supervisão e avaliação da qualidade dos serviços prestados com periodicidade mensal, com emissão de relatório das não conformidades em 03 vias a serem encaminhadas ao preposto da CONTRATADA para adequações; a segunda via anexada à liberação da fatura mensal; e a terceira para arquivo do responsável técnico.

6.18.2 Facilitar por todos os meios o exercício das funções da CONTRATADA, dando-lhes acesso a suas instalações, promovendo o bom entendimento entre os funcionários das unidades e os da CONTRATADA e cumprindo suas obrigações estabelecidas no contrato;

6.18.3 Prestar aos funcionários da CONTRATADA, informações e esclarecimentos que eventualmente venham a ser solicitados;

6.18.4 Não obstante a CONTRATADA seja a única e exclusiva responsável pela execução de todos os serviços, à CONTRATANTE é reservado o direito de fiscalização sobre os serviços;

6.18.5 Solicitar a CONTRATADA documentação referente a execução dos serviços.

Gestor do Contrato

6.19 O gestor do contrato exercerá a atividade de coordenação dos atos de fiscalização técnica, administrativa e setorial e dos atos preparatórios à instrução processual visando, entre outros, à prorrogação, à alteração, ao reequilíbrio, ao pagamento, à eventual aplicação de sanções e extinção do contrato (Decreto estadual nº 68.220, de 2023, inciso I do art. 2º).

6.20 O gestor do contrato acompanhará a manutenção das condições de habilitação do Contratado, para fins de empenho de despesa e pagamento, e anotar os problemas que obstem o fluxo normal da liquidação e do pagamento da despesa no relatório de riscos eventuais (Decreto estadual nº 68.220, de 2023, art. 16, IX).

6.21 O gestor do contrato emitirá documento comprobatório da avaliação realizada pelos fiscais técnico, administrativo e setorial, quando houver, quanto ao cumprimento de obrigações assumidas pelo Contratado, com menção ao seu desempenho na execução contratual, baseado nos indicadores objetivamente definidos e aferidos, e a eventuais penalidades aplicadas, devendo constar do cadastro de atesto de cumprimento de obrigações (Decreto estadual nº 68.220, de 2023, art. 18, VII).

6.22 O gestor do contrato tomará providências para a formalização de processo administrativo de responsabilização para fins de aplicação de sanções, a ser conduzido pela comissão de que trata o art. 158 da Lei nº 14.133, de 2021, ou pelo agente ou pelo setor com competência para tal, conforme o caso (Decreto estadual nº 68.220, de 2023, art. 16, VIII).

6.23 O gestor do contrato deverá elaborar relatório final com informações sobre a consecução dos objetivos que tenham justificado a contratação e eventuais condutas a serem adotadas para o aprimoramento das atividades da Administração (Decreto estadual nº 68.220, de 2023, art. 16, VII e parágrafo único).

6.24 O gestor do contrato deverá enviar a documentação pertinente ao setor de contratos para a formalização dos procedimentos de liquidação e pagamento, no valor dimensionado pela fiscalização e gestão nos termos do contrato.

7. Critérios de medição e pagamento

7.1 A avaliação da execução do objeto utilizará o relatório gerencial emitido pela fiscalização pelo Hospital das Clínicas da FMUSP para fazer a aferição da qualidade da prestação dos serviços.

7.1.1 Será indicada a retenção ou glosa no pagamento, proporcional à irregularidade verificada, sem prejuízo das sanções cabíveis, caso se constate que o Contratado:

7.1.1.1 Não tenha produzido os resultados acordados,

7.1.1.2 Tenha deixado de executar as atividades contratadas, ou não as tenha executado com a qualidade mínima exigida; ou

7.1.1.3 Tenha deixado de utilizar materiais e recursos humanos exigidos para a execução do serviço, ou os tenha utilizado com qualidade ou quantidade inferior à demandada.

Do recebimento

7.2 Os serviços serão recebidos provisoriamente, no prazo de 30 (trinta) dias, pelo(s) fiscal(is) técnico e administrativo, mediante termo(s) detalhado(s), quando verificado o cumprimento das exigências de caráter técnico e administrativo (Art. 140, I, 'a', da Lei nº 14.133, de 2021 e arts. 17, X, e 18, VI, do Decreto estadual nº 68.220, de 2023).

7.3 O prazo da disposição acima será contado do recebimento de comunicação de cobrança oriunda do Contratado com a comprovação da prestação dos serviços a que se referem a parcela a ser paga.

7.4 O fiscal técnico do contrato realizará o recebimento provisório do objeto do contrato mediante termo detalhado que comprove o cumprimento das exigências de caráter técnico (Art. 17, X, Decreto estadual nº 68.220, de 2023).

7.5 O fiscal administrativo do contrato realizará o recebimento provisório do objeto do contrato mediante termo detalhado que comprove o cumprimento das exigências de caráter administrativo (Art. 18, VI, Decreto estadual nº 68.220, de 2023).

7.6 O fiscal setorial do contrato, quando houver, realizará o recebimento provisório sob o ponto de vista técnico e administrativo.

7.7 Para efeito de recebimento provisório, ao final de cada período de faturamento, o fiscal técnico do contrato irá apurar o resultado das avaliações da execução do objeto e, se for o caso, a análise do desempenho e qualidade da prestação dos serviços realizados em consonância com os indicadores previstos, que poderá resultar no redimensionamento de valores a serem pagos ao Contratado, registrando em relatório a ser encaminhado ao gestor do contrato.

7.7.1 Será considerado como ocorrido o recebimento provisório com a entrega do termo detalhado ou, em havendo mais de um a ser feito, com a entrega do último;

7.7.2 O Contratado fica obrigado a reparar, corrigir, remover, reconstruir ou substituir, às suas expensas, no todo ou em parte, o objeto em que se verificarem vícios, defeitos ou incorreções resultantes da execução ou materiais empregados, cabendo à fiscalização não atestar a última e/ou única medição de serviços até que sejam sanadas todas as eventuais pendências que possam vir a ser apontadas no Recebimento Provisório.

7.7.3 A fiscalização não efetuará o ateste da última e/ou única medição de serviços até que sejam sanadas todas as eventuais pendências que possam vir a ser apontadas no Recebimento Provisório (Art. 119 c/c art. 140 da Lei nº 14133, de 2021).

7.7.4 Os serviços poderão ser rejeitados, no todo ou em parte, quando em desacordo com as especificações constantes neste Termo de Referência e na proposta, sem prejuízo da aplicação das penalidades cabíveis.

7.8 Quando a fiscalização for exercida por um único servidor, o Termo Detalhado deverá conter o registro, a análise e a conclusão acerca das ocorrências na execução do contrato, em relação à fiscalização técnica e administrativa e demais documentos que julgar necessários, devendo encaminhá-los ao gestor do contrato para recebimento definitivo.

7.9 Os serviços serão recebidos definitivamente no prazo de 90 (noventa) dias, contados do recebimento provisório, por servidor ou comissão designada pela autoridade competente, após a verificação da qualidade e quantidade do serviço e consequente aceitação mediante termo detalhado, obedecendo os seguintes procedimentos:

7.9.1 Emitir documento comprobatório da avaliação realizada pelos fiscais técnico, administrativo e setorial, quando houver, no cumprimento de obrigações assumidas pelo Contratado, com menção ao seu desempenho na execução contratual, baseado em indicadores objetivamente definidos e aferidos, e a eventuais penalidades aplicadas, devendo constar do cadastro de atesto de cumprimento de obrigações, conforme regulamento (Decreto estadual nº 68.220, de 2023, art. 18, VII);

7.9.2 Realizar a análise dos relatórios e de toda a documentação apresentada pela fiscalização e, caso haja irregularidades que impeçam a liquidação e o pagamento da despesa, indicar as cláusulas contratuais pertinentes, solicitando ao Contratado, por escrito, as respectivas correções;

7.9.3 Emitir Termo Detalhado para efeito de recebimento definitivo dos serviços prestados, com base nos relatórios e documentações apresentadas;

7.9.4 Comunicar ao Contratado para que emita a Nota Fiscal ou Fatura, com o valor exato dimensionado pela fiscalização; e

7.9.5 Enviar a documentação pertinente ao setor de contratos para a formalização dos procedimentos de liquidação e pagamento, no valor dimensionado pela fiscalização e gestão.

7.10 No caso de controvérsia sobre a execução do objeto, quanto à dimensão, qualidade e quantidade, se houver parcela incontroversa, deverá ser observado o teor do art. 143 da Lei nº 14.133, de 2021, com a comunicação ao Contratado para emissão de Nota Fiscal no que pertine à parcela incontroversa, para efeito de liquidação e pagamento.

7.11 Nenhum prazo de recebimento ocorrerá enquanto pendente a solução, pelo Contratado, de inconsistências verificadas na execução do objeto ou no instrumento de cobrança.

7.12 O recebimento provisório ou definitivo não excluirá a responsabilidade civil pela solidez e pela segurança do serviço nem a responsabilidade ético-profissional pela perfeita execução do contrato.

Liquidação

7.13 Recebida a Nota Fiscal ou documento de cobrança equivalente, correrá o prazo de 10 (dez) dias úteis para fins de liquidação, a contar de seu recebimento pela Administração, na forma desta seção, prorrogáveis por igual período, justificadamente, quando houver necessidade de diligências para a aferição do atendimento das exigências contratuais (art. 7º, I, e §§ 2º e 3º, da Instrução Normativa SEGES/ME nº 77, de 4 de novembro de 2022, c/c o Decreto estadual nº 67.608, de 2023).

7.13.1 O prazo de que trata a subdivisão acima será reduzido à metade, mantendo-se a possibilidade de prorrogação nele especificada, no caso de contratação decorrente de despesa cujo valor não ultrapasse o limite de que trata o inciso II do caput do art. 75 da Lei nº 14.133, de 2021.

7.14 Para fins de liquidação, o setor competente deve verificar se a Nota Fiscal ou Fatura apresentada expressa os elementos necessários e essenciais do documento, tais como, caso aplicáveis:

7.14.1 o prazo de validade;

7.14.2 a data da emissão;

7.14.3 os dados do contrato e do órgão contratante;

7.14.4 o período respectivo de execução do contrato;

7.14.5 o valor a pagar; e

7.14.6 eventual destaque do valor de retenções tributárias cabíveis.

7.15 Havendo erro na apresentação da Nota Fiscal/Fatura, ou circunstância que impeça a liquidação da despesa, esta ficará sobrestada até que o Contratado providencie as medidas saneadoras, reiniciando-se o prazo após a comprovação da regularização da situação, sem ônus ao Contratante.

7.16 A Nota Fiscal ou Fatura deverá ser obrigatoriamente acompanhada da comprovação da regularidade fiscal, constatada por meio de consulta *on-line* ao Sicafe ou, na impossibilidade de acesso ao referido Sistema, mediante consulta aos sítios eletrônicos oficiais ou à documentação mencionada no art. 68 da Lei nº 14.133, de 2021.

7.17 A Administração deverá realizar consulta ao Sicafe para: a) verificar a manutenção das condições de habilitação exigidas no edital; b) identificar possível razão que impeça a participação em licitação, no âmbito do órgão ou entidade, tais como proibição de contratar com o Poder Público, bem como ocorrências impeditivas indiretas (Instrução Normativa SEGES/MPDG nº 3, de 26 de abril de 2018 c/c Decreto estadual nº 67.608, de 2023).

7.18 Constatando-se, junto ao Sicaf, a situação de irregularidade do Contratado, será providenciada sua notificação, por escrito, para que, no prazo de 5 (cinco) dias úteis, regularize sua situação ou, no mesmo prazo, apresente sua defesa. O prazo poderá ser prorrogado uma vez, por igual período, a critério do Contratante.

7.19 Não havendo regularização ou sendo a defesa considerada improcedente, o Contratante deverá comunicar aos órgãos responsáveis pela fiscalização da regularidade fiscal quanto à inadimplência do Contratado, bem como quanto à existência de pagamento a ser efetuado, para que sejam acionados os meios pertinentes e necessários para garantir o recebimento de seus créditos.

7.20 Persistindo a irregularidade, o Contratante deverá adotar as medidas necessárias à extinção contratual nos autos do processo administrativo correspondente, assegurada ao Contratado a ampla defesa.

7.21 Havendo a efetiva execução do objeto, os pagamentos serão realizados normalmente, até que se decida pela extinção do contrato, caso o Contratado não regularize sua situação junto ao Sicaf.

Prazo de pagamento

7.22 O pagamento será efetuado no prazo de 30 (trinta) dias, contados da apresentação da nota fiscal ou documento de cobrança equivalente, desde que tenha sido finalizada a liquidação da despesa, conforme seção anterior, nos termos do art. 2º, inciso II, do Decreto estadual nº 67.608, de 2023.

7.23 No caso de atraso pelo Contratante, os valores devidos ao Contratado serão atualizados monetariamente na forma da legislação aplicável (art. 2º, inciso III, do Decreto estadual nº 67.608, de 2023, c/c o art. 1º do Decreto estadual nº 32.117, de 1990), bem como incidirão juros moratórios, a razão de 0,5% (meio por cento) ao mês, calculados *pro rata temporis*, em relação ao atraso verificado.

Forma de pagamento

7.24 O pagamento será realizado por meio de ordem bancária, para depósito em conta corrente bancária em nome do Contratado no Banco do Brasil S/A.

7.24.1 Constitui condição para a realização dos pagamentos a inexistência de registros em nome do Contratado no “Cadastro Informativo dos Créditos não Quitados de Órgãos e Entidades Estaduais–CADIN ESTADUAL”, o qual deverá ser consultado por ocasião da realização de cada pagamento. O cumprimento desta condição poderá se dar pela comprovação, pelo Contratado, de que os registros estão suspensos, nos termos do art. 8º da Lei estadual nº 12.799, de 2008.

7.25 Será considerada data do pagamento o dia em que constar como emitida a ordem bancária para pagamento.

7.26 O Contratante poderá, por ocasião do pagamento, efetuar a retenção de tributos determinada por lei, ainda que não haja indicação de retenção na nota fiscal apresentada ou que se refira a retenções não realizadas em meses anteriores.

7.26.1 Independentemente do percentual de tributo inserido na planilha, quando houver, serão retidos na fonte, quando da realização do pagamento, os percentuais estabelecidos na legislação vigente.

7.27 O Contratado regularmente optante pelo Simples Nacional, nos termos da Lei Complementar nº 123, de 2006, não sofrerá a retenção tributária quanto aos impostos e contribuições abrangidos por aquele regime. No entanto, o pagamento ficará condicionado à

apresentação de comprovação, por meio de documento oficial, de que faz jus ao tratamento tributário favorecido previsto na referida Lei Complementar.

8. Critérios de seleção do fornecedor

8.1 O fornecedor será selecionado por meio da realização de procedimento de Contratação Direta, na modalidade Dispensa de Licitação, sob a forma ELETRÔNICA, com adoção do critério de julgamento pelo MENOR PREÇO.

Regime de execução

8.2 Regime de execução do contrato será por empreitada por preço global.

Exigências de habilitação

8.3 Para fins de habilitação, deverá o licitante comprovar os seguintes requisitos:

Habilitação jurídica

8.4 Empresário individual: inscrição no Registro Público de Empresas Mercantis, a cargo da Junta Comercial da respectiva sede;

8.5 Sociedade empresária, sociedade limitada unipessoal ou sociedade identificada como empresa individual de responsabilidade limitada - **EIRELI:** inscrição do ato constitutivo, estatuto ou contrato social no Registro Público de Empresas Mercantis, a cargo da Junta Comercial da respectiva sede, acompanhada de documento comprobatório de seus administradores;

8.6 Sociedade empresária estrangeira: portaria de autorização de funcionamento no Brasil, publicada no Diário Oficial da União e arquivada na Junta Comercial da unidade federativa onde se localizar a filial, agência, sucursal ou estabelecimento, a qual será considerada como sua sede, conforme Instrução Normativa DREI/ME n.º 77, de 18 de março de 2020;

8.7 Sociedade simples: inscrição do ato constitutivo no Registro Civil de Pessoas Jurídicas do local de sua sede, acompanhada de documento comprobatório de seus administradores;

8.8 Filial, sucursal ou agência de sociedade simples ou empresária: inscrição do ato constitutivo da filial, sucursal ou agência da sociedade simples ou empresária, respectivamente, no Registro Civil das Pessoas Jurídicas ou no Registro Público de Empresas Mercantis onde opera, com averbação no Registro onde tem sede a matriz;

Habilitação fiscal, social e trabalhista

8.9 Prova de inscrição no Cadastro Nacional de Pessoas Jurídicas;

8.10 Prova de regularidade fiscal perante a Fazenda Nacional, mediante apresentação de certidão expedida conjuntamente pela Secretaria da Receita Federal do Brasil (RFB) e pela Procuradoria-Geral da Fazenda Nacional (PGFN), referente aos créditos tributários federais e à Dívida Ativa da União (DAU) por elas administrados, inclusive aqueles relativos à Seguridade Social, nos termos da Portaria Conjunta nº 1.751, de 02 de outubro de 2014, do Secretário da Receita Federal do Brasil e da Procuradora-Geral da Fazenda Nacional;

8.11 Prova de regularidade com o Fundo de Garantia do Tempo de Serviço (FGTS);

8.12 Prova de inexistência de débitos inadimplidos perante a Justiça do Trabalho, mediante a apresentação de certidão negativa ou positiva com efeito de negativa, nos termos do Título VII-A da Consolidação das Leis do Trabalho, aprovada pelo Decreto-Lei nº 5.452, de 1º de maio de 1943;

8.13 Prova de inscrição no cadastro de contribuintes Estadual/Distrital e/ou Municipal/Distrital relativo ao domicílio ou sede do fornecedor, pertinente ao seu ramo de atividade e compatível com o objeto contratual;

8.14 Prova de regularidade com a Fazenda [*Estadual/Distrital quanto ao Imposto sobre operações relativas à Circulação de Mercadorias e sobre prestações de Serviços de transporte interestadual e intermunicipal e de comunicação - ICMS, e/ou de regularidade com a Fazenda*] Municipal/Distrital quanto ao Imposto sobre Serviços de Qualquer Natureza - ISSQN, do domicílio ou sede do fornecedor, relativa à atividade em cujo exercício contrata ou concorre;

8.15 Caso o fornecedor se considere isento ou imune de tributos relacionados ao objeto contratual, em relação aos quais seja exigida regularidade fiscal neste instrumento, deverá comprovar tal condição mediante a apresentação de declaração da Fazenda respectiva do seu domicílio ou sede, ou outra equivalente, na forma da lei.

Qualificação Econômico-Financeira

8.16 certidão negativa de insolvência civil expedida pelo distribuidor do domicílio ou sede do licitante, caso se trate de sociedade simples;

8.17 certidão negativa de falência, *recuperação judicial ou extrajudicial*, expedida pelo distribuidor da sede do fornecedor;

8.17.1 *Caso o fornecedor esteja em recuperação judicial ou extrajudicial, deverá ser comprovado o acolhimento do plano de recuperação judicial ou a homologação do plano de recuperação extrajudicial, conforme o caso;*

8.18 *Balanço patrimonial, demonstração de resultado de exercício e demais demonstrações contábeis dos 2 (dois) últimos exercícios sociais, comprovando:*

8.18.1 *Índices de Liquidez Geral (LG), Liquidez Corrente (LC), e Solvência Geral (SG) superiores a 1 (um);*

8.18.2 *As empresas criadas no exercício financeiro da licitação deverão atender a todas as exigências da habilitação e poderão substituir os demonstrativos contábeis pelo balanço de abertura (Lei nº 14.133, de 2021, art. 65, §1º);*

8.18.3 *Os documentos referidos acima limitar-se-ão ao último exercício no caso de a pessoa jurídica ter sido constituída há menos de 2 (dois) anos;*

8.18.4 *Os documentos referidos acima deverão ser exigidos com base no limite definido pela Receita Federal do Brasil para transmissão da Escrituração Contábil Digital - ECD ao Sped, quando for o caso, ou outro limite estabelecido pela legislação aplicável;*

8.18.5 *Caso o licitante apresente resultado inferior ou igual a 1 (um) em qualquer dos índices de Liquidez Geral (LG), Solvência Geral (SG) e Liquidez Corrente (LC), será exigido para fins de habilitação patrimônio líquido mínimo de 10% (dez) do valor estimado da contratação;*

8.19 *O atendimento dos índices econômicos previstos nesta seção deverá ser atestado mediante declaração assinada por profissional habilitado da área contábil, apresentada pelo fornecedor.*

Qualificação Técnica

8.21 *Declaração de que o licitante tomou conhecimento de todas as informações e das condições locais para o cumprimento das obrigações objeto da licitação, assegurado a ele o direito de realização de vistoria prévia;*

8.21.1 A declaração acima poderá ser substituída por declaração formal assinada pelo responsável técnico do licitante acerca do conhecimento pleno das condições e peculiaridades da contratação

8.22 Registro ou inscrição do licitante na entidade profissional no Conselho Regional de Engenharia e Agronomia – CREA ou no Conselho de Arquitetura e Urbanismo - CAU, em plena validade, conforme o caso, da região da sua sede.

8.22.1 Sociedades empresárias estrangeiras atenderão à exigência prevista neste subitem por meio da apresentação, no momento da assinatura do contrato, da solicitação de registro perante a entidade profissional competente no Brasil.

8.23 Apresentação do(s) profissional(is) abaixo indicado(s), devidamente registrado(s) no conselho profissional competente, detentor (es) de atestado de responsabilidade técnica por execução de serviço (s) de características semelhantes, também abaixo indicado(s), conforme tabela de qualificação técnico profissional:

Tabela 1 - Capacidade técnico-profissional

ITEM	CÓDIGO CPOS	DESCRIÇÃO	PROFISSIONAL
		Prestação de Serviços Comuns de Engenharia para Drenagem de Águas	Engenheiro Civil

8.23.1 O(s) profissional(is) indicado(s) na forma supra deverá(ão) participar do serviço objeto do contrato, e será admitida a sua substituição por profissional(is) de experiência equivalente ou superior, desde que aprovada pela Administração.

8.23.2 A comprovação do vínculo profissional a que se refere este item pode se dar mediante a apresentação de contrato de trabalho, de anotações da CTPS – Carteira de Trabalho e Previdência Social ou, no caso de prestador de serviços autônomo, do respectivo contrato de prestação de serviços. No caso de sócio(s), deverá o fornecedor apresentar cópia do contrato social atualizado.

8.24 Comprovação de capacidade operacional para execução de serviço similar de complexidade tecnológica e operacional equivalente ou superior ao objeto desta contratação, ou ao item pertinente, por meio da apresentação de certidão(ões) ou atestado(s), fornecido(s) por pessoas jurídicas de direito público ou privado, ou regularmente emitido(s) pelo conselho profissional competente, quando for o caso.

Para fins da comprovação de que trata este subitem, o(s) atestado(s) ou certidão(ões) deverá(ão) dizer respeito a contrato(s) executado(s) com a(s) seguinte(s) característica(s) mínima(s), conforme tabela de qualificação técnico operacional:

ITEM	CÓDIGO CPOS	DESCRIÇÃO	RELEVÂNCIA (%)	UNIDADE	QUANT. TOTAL	QUANT. EXIGIDA (50%)
		Prestação de Serviços Comuns de Engenharia para Drenagem de Águas		M ²	70m ²	35m ²

Será admitida, para fins de comprovação de quantitativo mínimo de serviço similar, a apresentação e o somatório de diferentes certidões ou atestados de serviços executados de forma concomitante.

Os atestados de capacidade técnica poderão ser apresentados em nome da matriz ou da filial do licitante.

Outras comprovações

8.25 Declaração subscrita por representante legal do licitante, atestando que:

a) cumpre as normas relativas à saúde e segurança no trabalho, nos termos do artigo 117, parágrafo único, da Constituição estadual;

b) atenderá, na data da contratação, ao disposto no artigo 5º-C e se compromete a não disponibilizar empregado que incorra na vedação prevista no artigo 5º-D, ambos da Lei nº 6.019, de 1974, com redação dada pela Lei nº 13.467, de 2017, quando o caso;

9. Estimativas do Valor da Contratação

Valor (R\$): 80.000,00

9.1 O valor estimado da contratação é de R\$ 80.000,00 para sua conclusão

10. Adequação orçamentária

10.1 As despesas decorrentes da presente contratação correrão à conta de recursos específicos consignados no Orçamento do Estado.

10.2 No presente exercício, a contratação será atendida pela seguinte dotação:

I) Gestão/Unidade: 09057/092301;

II) Fonte de Recursos: 165910001;

III) Programa de Trabalho: 1012209411377;

IV) Elemento de Despesa: 339039

10.3 Quando a execução do contrato ultrapassar o presente exercício, a dotação relativa ao(s) exercício(s) financeiro(s) subsequente(s) será indicada após aprovação da Lei Orçamentária respectiva e liberação dos créditos correspondentes, mediante apostilamento.

11. Responsáveis

Todas as assinaturas eletrônicas seguem o horário oficial de Brasília e fundamentam-se no §3º do Art. 4º do [Decreto nº 10.543, de 13 de novembro de 2020](#).

TULIO WERTZNER

Equipe de apoio

Assinou eletronicamente em 18/12/2024 às 15:47:20.

ANEXO I.1

ESTUDO TÉCNICO PRELIMINAR

1. Informações Básicas

Número do processo: 145.00034408/2024-34

2. Descrição da necessidade

2.1 Contratação de empresa de Engenharia para Prestação de Serviços Comuns de engenharia para Drenagem de Aguas Pluviais com construção de caixas de passagem junto a canaleta que desagua na Avenida Rebouças do Hospital das Clínicas da FMUSP.

ITEM	ESPECIFICAÇÃO	CATSERV	SIAFÍCIO	UNIDADE DE MEDIDA	QUANTIDADE	VALOR UNITÁRIO (R\$)	VALOR TOTAL (R\$)
1	Serviços Comuns de engenharia para drenagem de águas pluviais com construção de passagem junto a canaleta	24813	141810	UND	1	CONFORME CRONOGRAMA FÍSICO-FINANCEIRO	R\$ 80.000,00 (oitenta mil reais)
TOTAL							R\$ 80.000,00

3. Área requisitante

Área Requisitante	Responsável
DCC	Túlio Wertzner

4. Descrição dos Requisitos da Contratação

O Hospital das Clínicas da FMUSP encontra-se diante de um desafio iminente em relação à drenagem adequada de águas pluviais durante o período chuvoso. A ausência e/ou deficiência de infraestrutura de drenagem urbana, tais como meio-fio, sarjetas e sarjetões, têm se mostrado como fatores que contribuirão para possíveis problemas no escoamento das águas da chuva em diversas áreas do Complexo.

Essa situação representa uma ameaça para a população local, pois a falta de um sistema eficiente de drenagem pode resultar em alagamentos, inundações e outros impactos negativos para vizinhas próximas. Além disso, a ausência de medidas preventivas adequadas pode acarretar prejuízos materiais, danos ambientais e riscos para a saúde e segurança dos habitantes.

Diante desse cenário, torna-se imprescindível a implementação de ações que visem melhorar a infraestrutura de drenagem, garantindo assim a proteção e o Bem-estar da população. É fundamental que sejam realizados investimentos na construção de sistemas de captação e escoamento das águas pluviais, a fim de minimizar os impactos negativos das chuvas e promover um ambiente urbano mais seguro e sustentável para todos os cidadãos.

Descritivo da Contratação

1. A solução contratada deve contemplar a execução de sistema de drenagem urbana que contemple a construção de 3(três) caixas de captação de água pluvial em canaleta de escoamento interligadas entre si e com despejo em caixa existente da Sabesp localizada na Avenida Rebouças.

As canaletas uma paralela e outra perpendicular à Av. Rebouças possuem comprimento total de 280 metros aproximadamente e possuem 21 – (vinte e uma) contribuições distribuídas ao longo do trecho.

Imagem 1 – Canaleta

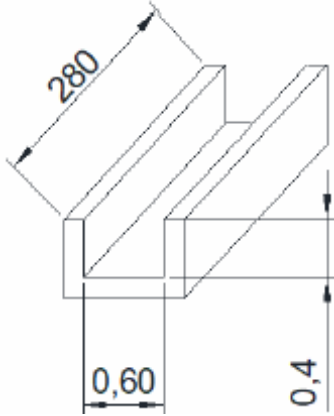

• Na imagem 2, referente a implantação, está destacado o local da canaleta talude e foram enumeradas todos as vinte e uma contribuições.

Imagem 2 – Contribuições

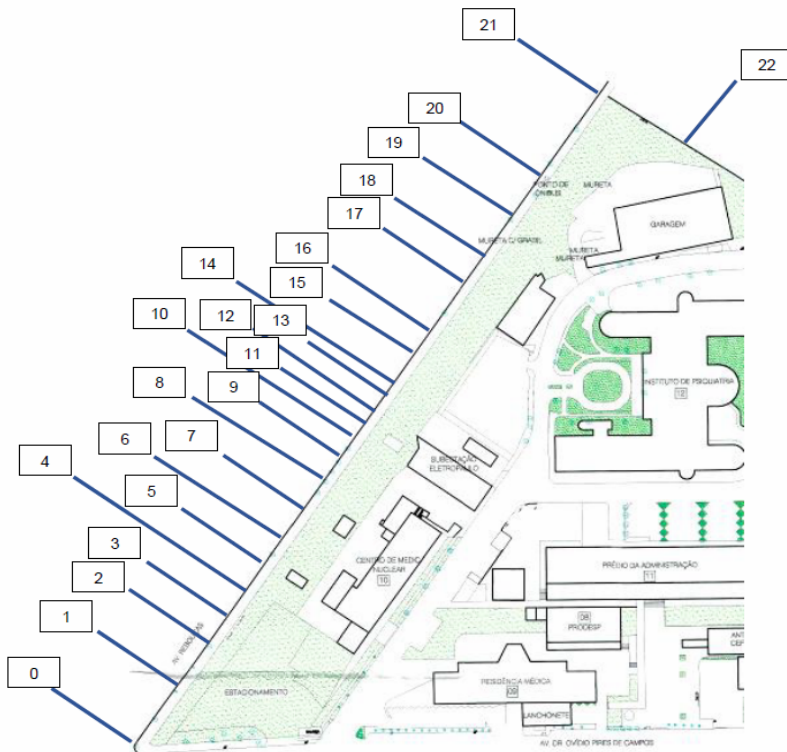

•Na imagem 3, referente a implantação, está destacado o que se pretende executar.

Imagem 3 – Execução

1. Caixa a ser construída
2. Manilha de águas pluviais fora da canaleta
3. Caixa a ser construída que deverá ser interligada a manilha existente 2
4. A caixa 1 e a caixa 3 deverão ser interligadas por uma manilha de 8 polegadas respeitando a declividade preconizada em norma, sempre no sentido de fluxo de 1 para 3
5. Caixa a ser construída que será interligada a caixa de águas pluviais existente na calçada da Avenida Rebouças, através de manilha de 8 polegadas

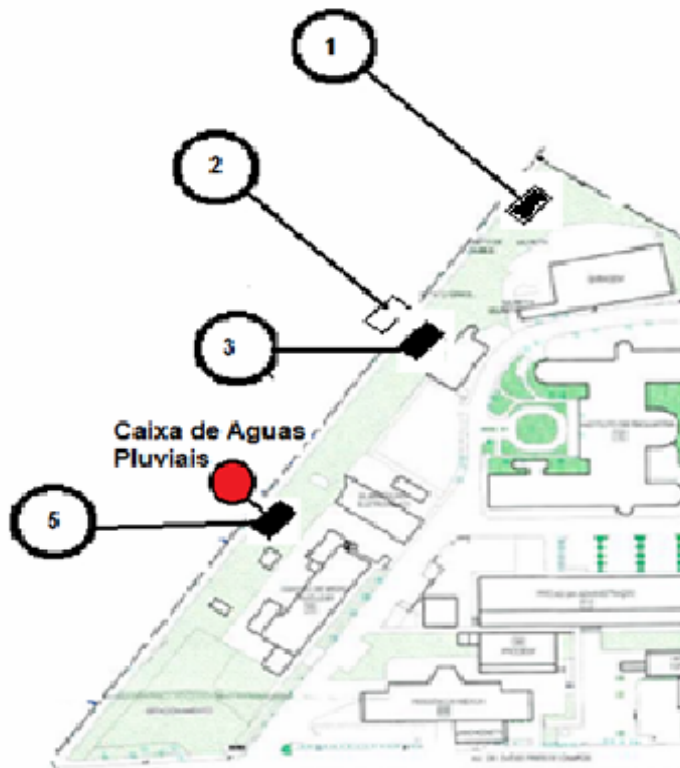

2. As caixas a serem executadas deverão ter paredes constituídas de tijolos maciços bem queimados assentados com argamassa mista no traço 1: 2: 8 (cimento, cal hidratada e areia) e revestidas internamente com argamassa no traço 1:3 (cimento e areia) na espessura de 2,5cm. Os fundos das caixas serão constituídos de uma laje de concreto apiloado no traço 1: 2: 4 (cimento, areia e brita). As tampas devem ser de concreto armado com malha de aço vazadas para facilitar a entrada de água e para resistir aos esforços de utilização.

Nas caixas de captação deverão ser realizadas ligações com manilhas de concreto / cerâmico simples de seção circular para águas pluviais conforme NBR 9793 nas galerias de águas pluviais e sarjetas localizadas na calçada da AV. Rebouças.

Dimensões das caixas existentes

Caixa 1 - 1,40x1,00x0,60 (CxLxP) – Nova

Caixa da Manilha 2 – 1,10x0,83x1,36 (CxLxP) – Existente

Caixa 3 – 1,50x0,60x1,30 (CxLxP) – Nova

Caixa 5 – 1,50x0,60x1,30 (CxLxP) – Nova

3. Todo serviço de abertura de vala, apiloamento e recomposição da calçada, deverá estar incluso no escopo.
4. É Proibido a realização de ligações das águas pluviais em poço de Visita.
5. É necessário que a solução inclua na execução dos serviços de infraestrutura necessárias para garantir a eficácia da drenagem das águas pluviais, evitando alagamentos e enchentes durante o período chuvoso.
6. A empresa selecionada deverá apresentar experiência comprovada na execução de serviços de drenagem urbana, com referências de serviços similares realizadas com sucesso em outras localidades.
7. Deverão ser observadas as normas técnicas vigentes relacionadas à drenagem urbana, garantindo a qualidade e durabilidade das intervenções realizadas.
8. É imprescindível que a empresa contratada disponha de equipe técnica qualificada e materiais de qualidade para a execução dos serviços de drenagem urbana, assegurando a adequada prestação dos serviços.

Estes são os requisitos mínimos que a solução contratada deve atender para solucionar o problema de drenagem urbana no Hospital das Clínicas da FMUSP.

5. Levantamento de Mercado

5.1. Foi feita a pesquisa em empresas de Engenharia para Prestação de Serviços Comuns de engenharia para Drenagem de Aguas Pluviais com construção de caixas de passagem junto a canaleta que desagua na Avenida Rebouças do Hospital das Clínicas da FMUSP, visando avaliar a disponibilidade atual do serviço no mercado. Também foram analisadas compras governamentais, a partir das quais foram analisados os editais e atas de pregões de contratações similares.

5.2. Os valores referenciais são aqueles constantes do Boletim Referencial de Custos da CDHU, vigente à época da contratação. Justificadamente, poderão ser utilizados como referência os valores constantes do Sistema Nacional de Pesquisa de Custos e Índices da Construção Civil – SINAPI ou de outros sistemas de preços utilizados por outros órgãos públicos, tais como a SBC, SIURB, CDHU. O valor estimado está acrescido do percentual de Benefícios e Despesas Indiretas (BDI) de referência e dos Encargos Sociais (ES) cabíveis.

6. Descrição da solução como um todo

6.1. A solução desenvolvida pela equipe, considerando a complexidade e a importância do fornecimento de sistema de drenagem do Complexo do Hospital das Clínicas, foi a formulação de um contrato de prestação de serviços de caráter imediato, em razão da necessidade de se desviar toda a massa de água captada por nossos taludes que vem a desaguar de forma desordenada nas calçadas da Avenida Rebouças, tendo em vista a sua essencialidade. Este contrato abrange a execução de obras civis junto as canaletas de captação de águas pluviais do Complexo do Hospital das Clínicas da Faculdade de Medicina da Universidade de São Paulo.

7. Estimativa das Quantidades a serem Contratadas

7.1. As quantidades dos serviços a serem contratados foram definidas a partir do levantamento de quantitativos realizados na incidência pluviométrica e nos levantamentos in loco, e se encontram detalhados nos desenhos e descritivos deste Estudo Técnico Preliminar.

8. Estimativa do Valor da Contratação

Valor (R\$): 80.000,00 (oitenta mil reais)

9. Justificativa para o Parcelamento ou não da Solução

9.1. Considerando que se trata de um serviço civil na canaleta de captação de águas do Complexo Hospital das Clínicas da Faculdade de Medicina da USP - HCFMUSP, não será possível o parcelamento da solução. A contratação é destinada a atender o Complexo como um todo. Essa abordagem visa otimizar custos, respeitando os princípios da lei de licitação, como a economicidade e a vantajosidade.

10. Contratações Correlatas e/ou Interdependentes

10.1. Para esta contratação não está prevista contratação Correlata.

11. Alinhamento entre a Contratação e o Planejamento

11.1. A demanda a ser apresentada neste documento, está em conformidade com o Planejamento HCFMUSP 2024 e Planejamento Plurianual 2024-2027.

12. Benefícios a serem alcançados com a contratação

12.1. Como benefícios resultantes desta aquisição espera-se obter uma drenagem eficiente das águas pluviais que são captadas no talude do Complexo e envia-las para rede de águas pluviais da prefeitura de São Paulo com melhor eficiência evitando inundações e alagamentos além de melhor atender às demandas do Hospital das Clínicas de São Paulo

13. Providências a serem Adotadas

13.1. O local deverá estar desocupado previamente para o início na execução dos serviços e suas atividades devem ser temporariamente realocadas para outra área. A fiscalização deverá estar definida e com total conhecimento referente ao objeto a ser licitado.

Os servidores do HC já possuem qualificação técnica e administrativa para a fiscalização e cumprimento do contrato. O HC fornece regularmente capacitação para atualizações e reciclagens de seus servidores, a fim de atender às legislações vigentes, com a eficácia e eficiência exigida na fiscalização dos serviços e contratos.

Conforme exigido em Projeto Executivo, a Contratada também deverá seguir todos os preceitos legais de treinamentos e qualificações de seus funcionários, a fim de atender as demandas com a mesma eficácia e eficiência, seguindo todas as legislações vigentes e outras normas específicas que forem necessárias para a realização dos serviços.

14. Possíveis Impactos Ambientais

14.1. A Resolução CONAMA nº 307/2002 define resíduos da construção civil como aqueles provenientes de construções, reformas, reparos e demolições na execução dos serviços, e os

resultantes da preparação e da escavação de terrenos, tais como: tijolos, blocos cerâmicos, concreto em geral, solos, rochas, metais, resinas, colas, tintas, madeiras e compensados, forros, argamassa, gesso, telhas, pavimento asfáltico, vidros, plásticos, tubulações, fiação elétrica etc.,
Comumente chamados de entulhos, caliça ou metralha.

Sob esse viés normativo, a contratação pretendida caracteriza-se como serviços de engenharia e a sua execução implicará diretamente na geração de resíduos de construção civil, de modo que deverá a futura Contratada empreender esforços para minimizar a produção de resíduos, dando destinação adequada aqueles de inevitável produção, visando mitigar os possíveis danos ambientais.

Na execução dos serviços caberá à Contratante e à Contratada a observância das normas de proteção ambiental, cabendo a primeira a fiscalização quanto ao estrito cumprimento da legislação e a segunda o respeito às leis ambientais na consecução dos serviços.

15. Declaração de Viabilidade

Esta equipe de planejamento declara **viável** esta contratação.

15.1. Justificativa da Viabilidade

Diante de todo o exposto, esta unidade entende que a execução da Drenagem de Aguas Pluviais com construção de caixas de passagem junto a canaleta que desagua na Avenida Rebouças do Hospital das Clínicas da FMUSP é primordial para a segurança de todo o entorno do Complexo HCFMUSP. É viável mediante estudos técnicos e projetos já desenvolvidos, bem como pela disponibilidade orçamentária, com previsão no PPA.

16. Responsáveis

Todas as assinaturas eletrônicas seguem o horário oficial de Brasília e fundamentam-se no §3º do Art. 4º do [Decreto nº 10.543, de 13 de novembro de 2020](#).

TULIO WERTZNER

Equipe de apoio

Assinou eletronicamente em 18/12/2024 às 15:46:41.

ANEXO II

MINUTA DE TERMO DE CONTRATO

**Hospital das Clínicas da Faculdade de Medicina da Universidade de São Paulo –
HCFMUSP**

Processo Administrativo nº 145.00034408/2024-34

CONTRATO ADMINISTRATIVO Nº/.....,
CELEBRADO ENTRE
O(A)..... E
.....

O CONTRATANTE: HOSPITAL DAS CLÍNICAS DA FACULDADE DE MEDICINA DA UNIVERSIDADE DE SÃO PAULO - HCFMUSP, criado pelo Decreto Lei nº 13.192, de 19 de janeiro de 1943, transformado em Autarquia de Regime Especial pela Lei Complementar nº 1.160, de 9 de dezembro de 2011, entidade de perfil universitário, com personalidade jurídica e patrimônio próprio, associada à Universidade de São Paulo – USP, por meio da Faculdade de Medicina da Universidade de São Paulo - FMUSP, para fins de ensino, pesquisa e prestação de ações e serviços de saúde à comunidade, sediado nesta Capital, na Rua Dr. Ovídio Pires de Campos, nº 225, Prédio da Administração, 5º andar, Cerqueira César, CEP 05403-010 inscrito no CNPJ/MF sob o nº 60.448.040/0001-22, representado pelo seu Superintendente Antonio José Rodrigues Pereira, portador do CPF/MF sob nº 106.527.498-01, tendo como:

UNIDADE GESTORA:

Núcleo de Infraestrutura e Logística - NILO, neste ato representado por seu Coordenador

ÓRGÃOS TÉCNICOS RESPONSÁVEIS:

Núcleo Econômico Financeiro - NEF, neste ato representado por seu Coordenador;

Núcleo de Engenharia e Arquitetura Hospitalar – NEAH, neste ato representado por seu Coordenador;

e o(a) **CONTRATADO(A)**, inscrito(a) no CNPJ/MF sob o nº, sediado(a) na, neste ato representado(a) por (nome e função no contratado), inscrito(a) no CPF sob o nº....., conforme atos constitutivos da fornecedora ou procuração apresentada nos autos, tendo em vista o que consta no Processo nº e em observância às disposições da Lei nº 14.133, de 1º de abril de 2021, e demais normas da legislação aplicável, resolvem celebrar o presente Termo de Contrato, decorrente da Dispensa de Licitação n. .../..., mediante as condições a seguir enunciadas, de acordo com as subdivisões subseqüentes na forma de cláusulas e respectivos itens que compõem este instrumento.

1. CLÁUSULA PRIMEIRA – OBJETO (art. 92, I e II)

1.1. O objeto do presente instrumento é a execução de **serviços de engenharia para drenagem de águas pluviais do Hospital das Clínicas da Faculdade de Medicina da universidade de São Paulo - HCFMUSP, com construção de caixas de passagem junto a canaleta que desagua na Avenida Rebouças**, conforme detalhamento e especificações técnicas deste instrumento, do *Termo de Referência*, da proposta do Contratado e demais documentos da contratação constantes do processo administrativo em epígrafe.

1.1. Objeto da contratação:

ITEM	ESPECIFICAÇÃO	CATSERV	UNIDADE	QUANT	VALOR UNITÁRIO (R\$)	VALOR TOTAL (R\$)
1	Drenagem de águas pluviais com construção de passagem junto a canaleta.	24813	Unid.	1	Conforme cronograma Físico-Financeiro	

1.2. O presente Termo de Contrato vincula-se à seguinte documentação, que se considera parte integrante deste instrumento, independentemente de transcrição:

1.2.1. O *Termo de Referência*;

1.2.2. *Aviso de Contratação Direta*;

1.2.3. A Proposta do Contratado;

1.2.4. Eventuais anexos dos documentos supracitados.

1.3. O regime de execução é o de *empreitada por preço global*.

2. CLÁUSULA SEGUNDA – VIGÊNCIA E PRORROGAÇÃO

2.1. O prazo de vigência da contratação é de 340 (trezentos e quarenta) dias, contados da assinatura do contrato, na forma [do artigo 105 da Lei nº 14.133, de 2021](#).

2.1.1. *O prazo de vigência será automaticamente prorrogado, independentemente de termo aditivo, quando o objeto não for concluído no período firmado acima, desde que justificadamente, pelo prazo necessário à conclusão do objeto, caso em que deverá a Administração providenciar a readequação do cronograma fixado para o contrato.*

2.1.2. *Quando a não conclusão do objeto da contratação decorrer de culpa do Contratado:*

2.1.2.1. *O Contratado será constituído em mora, aplicáveis a ele as respectivas sanções administrativas;*

2.1.2.2. *O Contratante poderá optar pela extinção do contrato e, nesse caso, adotará as medidas admitidas em lei para a continuidade da execução contratual, nos termos do parágrafo único do artigo 111 da [Lei nº 14.133, de 2021](#).*

2.1.3. *Não obstante o prazo estipulado nesta cláusula, quando ultrapassado o exercício, a vigência nos exercícios subsequentes ao da celebração do contrato estará sujeita a condição resolutiva, consubstanciada esta na inexistência de recursos aprovados nas respectivas Leis Orçamentárias de cada exercício para atender as respectivas despesas. Ocorrendo a resolução do contrato, com base na condição estipulada nesta subdivisão, o Contratado não terá direito a qualquer espécie de indenização.*

3. CLÁUSULA TERCEIRA – MODELOS DE EXECUÇÃO E GESTÃO CONTRATUAIS
([art. 92, IV, VII e XVIII](#))

3.1. O regime de execução contratual, os modelos de gestão e de execução, assim como os prazos e condições de início, conclusão, entrega, observação e recebimento do objeto, e critérios de medição, constam no *Termo de Referência*, que constitui parte integrante deste Contrato.

4. CLÁUSULA QUARTA – SUBCONTRATAÇÃO

4.1. *Não será admitida a subcontratação, cessão ou transferência, total ou parcial, do objeto contratual.*

5. CLÁUSULA QUINTA – PREÇO

5.1. *O valor total da contratação é de R\$...... (.....)*

5.2. No valor acima estão incluídos, além do lucro, todas as despesas diretas e indiretas decorrentes da execução do objeto, inclusive tributos e/ou impostos, encargos sociais, trabalhistas, previdenciários, fiscais e comerciais incidentes, taxa de administração, frete, seguro e outros necessários ao cumprimento integral do objeto da contratação.

5.3. Caso o Contratado seja optante pelo Simples Nacional e, por causa superveniente à contratação, perca as condições de enquadramento como microempresa ou empresa de pequeno porte ou, ainda, torne-se impedido de beneficiar-se desse regime tributário diferenciado por incorrer em alguma das vedações previstas na [Lei Complementar nº 123, de 2006](#), não poderá deixar de cumprir as obrigações avençadas perante a Administração, tampouco requerer o reequilíbrio econômico-financeiro, com base na alegação de que a sua proposta levou em consideração as vantagens daquele regime tributário diferenciado.

6. CLÁUSULA SEXTA - PAGAMENTO ([art. 92, V e VI](#))

6.1. O prazo para pagamento ao Contratado e demais condições a ele referentes encontram-se definidos no *Termo de Referência*, que constitui parte integrante deste Contrato.

7. CLÁUSULA SÉTIMA - REAJUSTE ([art. 92, V](#))

7.1. *Os preços inicialmente ajustados são fixos e irrevogáveis pelo prazo de 1 (um) ano contado da data do orçamento estimado, especificada na subdivisão subsequente.*

7.1.1. *O orçamento estimado pela Administração baseou-se na planilha referencial elaborada com base no CPOS/CDHU – 08 /2024, motivo pelo qual esta é a data do orçamento estimado.*

7.2. *É previsto reajuste anual dos preços inicialmente ajustados, de modo que, caso o prazo de execução do objeto contratual ultrapasse a data em que se configure 1 (um) ano a contar da data do orçamento estimado, e independentemente de pedido do Contratado, os preços iniciais serão reajustados, mediante a aplicação, pelo Contratante, do Índice Geral – Edificações,*

divulgado pela Secretaria da Fazenda e Planejamento do Estado de São Paulo, nos termos do [Decreto Estadual nº 27.133/1987](#), exclusivamente para as obrigações iniciadas e concluídas após a ocorrência da anualidade.

7.3. *No caso de reajuste(s) subsequente(s) ao primeiro, o interregno mínimo de 1 (um) ano será contado a partir dos efeitos financeiros do último reajuste.*

7.4. *No caso de atraso ou não divulgação do(s) índice (s) de reajustamento, o Contratante pagará ao Contratado a importância calculada pela última variação conhecida, liquidando a diferença correspondente tão logo seja(m) divulgado(s) o(s) índice(s) definitivo(s).*

7.4.1. *Fica o Contratado obrigado a apresentar memória de cálculo referente ao reajustamento de preços do valor remanescente, sempre que este ocorrer.*

7.5. *Nas aferições finais, o(s) índice(s) utilizado(s) para reajuste será(ão), obrigatoriamente, o(s) definitivo(s).*

7.6. *Caso o(s) índice(s) estabelecido(s) para reajustamento venha(m) a ser extinto(s) ou de qualquer forma não possa(m) mais ser utilizado(s), será(ão) adotado(s), em substituição, o(s) que vier(em) a ser determinado(s) pela legislação então em vigor.*

7.7. *Na ausência de previsão legal quanto ao índice substituto, as partes elegerão novo índice oficial, para reajustamento do preço do valor remanescente, por meio de termo aditivo.*

7.8. *O reajuste será realizado por apostilamento.*

8. CLÁUSULA OITAVA - OBRIGAÇÕES DO CONTRATANTE [\(art. 92, X, XI e XIV\)](#)

8.1. São obrigações do Contratante:

8.1.1. Exigir o cumprimento de todas as obrigações assumidas pelo Contratado, de acordo com o contrato e a documentação que o integra;

8.1.2. Receber o objeto no prazo e condições estabelecidas no *Termo de Referência*;

8.1.3. Notificar o Contratado por escrito da ocorrência de eventuais imperfeições, falhas ou irregularidades constatadas no curso da execução dos serviços, fixando prazo para a sua correção, certificando-se de que as soluções por ele propostas sejam as mais adequadas;

8.1.4. Notificar o Contratado, por escrito, sobre vícios, defeitos ou incorreções verificadas no objeto fornecido, para que seja por ele substituído, reparado ou corrigido, no total ou em parte, a expensas do Contratado;

8.1.5. Acompanhar e fiscalizar a execução do contrato e o cumprimento das obrigações pelo Contratado;

8.1.6. Comunicar ao Contratado para emissão de Nota Fiscal no que se refere à parcela incontroversa, para efeito de liquidação e pagamento, se houver parcela incontroversa no caso de controvérsia sobre a execução do objeto, quanto à dimensão, qualidade e quantidade, observando-se o [art. 143 da Lei nº 14.133, de 2021](#);

8.1.7. Efetuar o pagamento ao Contratado do valor correspondente à execução do objeto, no prazo, forma e condições estabelecidos no presente Contrato e no *Termo de Referência*;

8.1.8. Aplicar ao Contratado as sanções previstas na lei e neste Contrato;

8.1.9. Cientificar o órgão de representação judicial da Procuradoria Geral do Estado para adoção das medidas cabíveis quando necessária medida judicial diante do descumprimento de obrigações pelo Contratado;

8.1.10. Explicitamente emitir decisão sobre todas as solicitações e reclamações relacionadas à execução do presente Contrato, ressalvados os requerimentos manifestamente impertinentes, meramente protelatórios ou de nenhum interesse para a boa execução do ajuste, observado o prazo de *30 (trinta) dias* para decisão, a contar da conclusão da instrução do requerimento, admitida a prorrogação motivada, por igual período, e excepcionada a hipótese de disposição legal ou cláusula contratual que estabeleça prazo específico;

8.1.11. Responder eventuais pedidos de reestabelecimento do equilíbrio econômico-financeiro feitos pelo Contratado no prazo máximo de *30 (trinta) dias*, contado a partir da conclusão da instrução do requerimento, sendo admitida a prorrogação motivada desse prazo por igual período, e observado o disposto no parágrafo único do artigo 131 da [Lei nº 14.133, de 2021](#);

8.1.12. *Notificar os emitentes das garantias quanto ao início de processo administrativo para apuração de descumprimento de cláusulas contratuais;*

8.1.13. *Comunicar ao Contratado na hipótese de posterior alteração do projeto pelo Contratante, se o caso estiver enquadrado na situação disciplinada pelo art. 93, § 3º, da Lei nº 14.133, de 2021;*

8.1.14. Fornecer por escrito as informações necessárias para o desenvolvimento dos serviços objeto do contrato;

8.1.15. Realizar avaliações periódicas da qualidade dos serviços, após seu recebimento;

8.1.16. *Arquivar, entre outros documentos, projetos, "as built", especificações técnicas, orçamentos, termos de recebimento, contratos e aditamentos, relatórios de inspeções técnicas após o recebimento do serviço e notificações expedidas;*

8.1.17. *Assegurar que o ambiente de trabalho, inclusive seus equipamentos e instalações, apresentem condições adequadas ao cumprimento, pelo Contratado, das normas de segurança e saúde no trabalho, caso haja previsão nos instrumentos da contratação de que o serviço seja executado nas dependências do Contratante, ou em local por ele designado;*

8.1.18. *Previamente à expedição da ordem de serviço, quando for o caso, verificar pendências, liberar áreas e/ou adotar providências cabíveis para a regularidade do início da sua execução;*

8.1.19. Observar, no tratamento de dados pessoais de profissionais, empregados, prepostos, administradores e/ou sócios do Contratado, a que tenha acesso durante a execução do objeto a que se refere a cláusula primeira deste contrato, as normas legais e regulamentares aplicáveis, em especial, a [Lei nº 13.709, de 14 de agosto de 2018](#), com suas alterações subsequentes.

8.2. O prazo para resposta ao pedido de restabelecimento do equilíbrio econômico-financeiro não se iniciará enquanto o Contratado não cumprir os atos ou apresentar a documentação solicitada pelo Contratante para adequada instrução do requerimento.

8.3. A Administração não responderá por quaisquer compromissos assumidos pelo Contratado com terceiros, ainda que vinculados à execução do contrato, bem como por qualquer dano causado a terceiros em decorrência de ato do Contratado, de seus profissionais, prepostos ou subordinados.

9. CLÁUSULA NONA - OBRIGAÇÕES DO CONTRATADO ([art. 92, XIV, XVI e XVII](#))

9.1. O Contratado deve cumprir todas as obrigações estabelecidas em lei, e aquelas constantes deste Contrato e da documentação que o integra, assumindo como exclusivamente

seus os riscos e as despesas decorrentes da boa e perfeita execução do objeto, observando, ainda, as obrigações a seguir dispostas:

9.1.1. Designar e manter preposto aceito pelo Contratante para representar o Contratado na execução do contrato;

9.1.1.1. A indicação ou a manutenção do preposto do Contratado poderá ser recusada pelo Contratante, desde que devidamente justificada, hipótese em que o Contratado deverá designar outro para o exercício da atividade;

9.1.2. Atender às determinações regulares emitidas pelo fiscal do contrato ou autoridade superior ([art. 137, II, da Lei nº 14.133, de 2021](#)) e prestar todo esclarecimento ou informação por eles solicitados;

9.1.3. Alocar os profissionais necessários ao perfeito cumprimento das cláusulas deste contrato, com habilitação e conhecimento adequados, utilizando os materiais, equipamentos, ferramentas e utensílios demandados, cuja quantidade, qualidade e tecnologia deverão atender às recomendações de boa técnica e à legislação de regência;

9.1.4. Reparar, corrigir, remover, reconstruir ou substituir, às suas expensas, no total ou em parte, no prazo fixado pelo fiscal do contrato, os serviços nos quais se verificarem vícios, defeitos ou incorreções resultantes da execução ou dos materiais empregados;

9.1.5. Responsabilizar-se pelos vícios e danos decorrentes da execução do objeto, de acordo com o [Código de Defesa do Consumidor \(Lei nº 8.078, de 1990\)](#), bem como por todo e qualquer dano causado diretamente à Administração ou a terceiros em razão da execução do contrato, não excluindo nem reduzindo essa responsabilidade a fiscalização ou o acompanhamento da execução contratual pelo Contratante, que ficará autorizado a descontar dos pagamentos devidos ou da garantia, caso exigida na documentação que integra este instrumento, o valor correspondente aos danos sofridos;

9.1.6. Efetuar comunicação ao Contratante, assim que tiver ciência da impossibilidade de realização ou finalização do serviço no prazo estabelecido, para adoção de ações de contingência cabíveis;

9.1.7. Não contratar, durante a vigência do contrato, cônjuge, companheiro ou parente em linha reta, colateral ou por afinidade, até o terceiro grau, de dirigente do Contratante, de agente público que desempenhe(ou) função na licitação ou de fiscal ou gestor do contrato, nos termos do [artigo 48, parágrafo único, da Lei nº 14.133, de 2021](#);

9.1.8. Quando não for possível a verificação da regularidade no Sistema de Cadastramento Unificado de Fornecedores – Sicaf ou em outros meios eletrônicos hábeis de informações, o Contratado deverá atender a notificação para entregar ao setor responsável pela fiscalização do contrato, no prazo de 5 (cinco) dias úteis, os seguintes documentos:

- a) certidão conjunta relativa aos tributos federais e à Dívida Ativa da União;
- b) certidões que comprovem regularidade fiscal perante as Fazendas Estadual/Distrital e/ou Municipal/Distrital do domicílio ou sede do Contratado que tenham sido exigidas para fins de habilitação na documentação que integra este instrumento;
- c) Certidão de Regularidade do FGTS – CRF; e
- d) Certidão Negativa, ou positiva com efeitos de negativa, de Débitos Trabalhistas;

9.1.9. Responsabilizar-se pelo cumprimento das obrigações previstas em Acordo, Convenção, ou Dissídio Coletivo de Trabalho das categorias abrangidas pelo contrato, e por todas as obrigações e encargos trabalhistas, previdenciários, fiscais, sociais, comerciais e os demais

previstos em legislação específica, cuja cuja inadimplência não transfere a responsabilidade ao Contratante, nos termos do artigo 121 da [Lei nº 14.133, de 2021](#);

9.1.10. Comunicar ao Fiscal do contrato, assim que possível, qualquer ocorrência anormal ou acidente que se verifique no local da execução dos serviços;

9.1.11. Prestar todo esclarecimento ou informação solicitada pelo Contratante ou por seus prepostos, garantindo-lhes o acesso, a qualquer tempo, ao local dos trabalhos, bem como aos documentos relativos à execução do objeto;

9.1.12. Paralisar, por determinação do Contratante, qualquer atividade que não esteja sendo executada de acordo com a boa técnica ou que ponha em risco a segurança de pessoas ou bens de terceiros;

9.1.13. Promover a guarda, manutenção e vigilância de materiais, ferramentas, e tudo o que for necessário à execução do objeto, durante a vigência do contrato;

9.1.14. Conduzir os trabalhos com estrita observância às normas da legislação pertinente, cumprindo as determinações dos Poderes Públicos, mantendo sempre limpo o local dos serviços e nas melhores condições de segurança, higiene e disciplina;

9.1.15. Submeter previamente, por escrito, ao Contratante, para análise e aprovação, quaisquer mudanças nos métodos executivos que fujam às especificações do *Termo de Referência*, observando-se o disposto no Capítulo VII do Título III da [Lei nº 14.133, de 2021](#);

9.1.16. Não permitir a utilização de qualquer trabalho do menor de 16 (dezesseis) anos, exceto na condição de aprendiz para os maiores de 14 (quatorze) anos, nem permitir a utilização do trabalho do menor de 18 (dezoito) anos em trabalho noturno, perigoso ou insalubre;

9.1.17. Manter, durante toda a execução do contrato, em compatibilidade com as obrigações assumidas, todas as condições de habilitação e qualificação exigidas na licitação;

9.1.18. Cumprir, durante todo o período de execução do contrato, a reserva de cargos prevista em lei para pessoa com deficiência, para reabilitado da Previdência Social ou para aprendiz, bem como as reservas de cargos previstas em outras normas específicas ([art. 116 da Lei nº 14.133, de 2021](#));

9.1.19. Comprovar o cumprimento da reserva de cargos a que se refere a subdivisão acima, no prazo fixado pelo fiscal do contrato, com a indicação dos empregados que preencheram as referidas vagas ([art. 116, parágrafo único, da Lei nº 14.133, de 2021](#));

9.1.20. Guardar sigilo sobre todas as informações obtidas em decorrência do cumprimento do contrato, respondendo, administrativa, civil e criminalmente por sua indevida divulgação e incorreta ou inadequada utilização;

9.1.21. Arcar com o ônus decorrente de eventual equívoco no dimensionamento de sua proposta, inclusive quanto aos custos variáveis decorrentes de fatores futuros, mas que sejam previsíveis em seu ramo de atividade;

9.1.22. Cumprir as disposições legais e regulamentares federais, estaduais e municipais que interfiram na execução do objeto, bem como as normas de segurança do Contratante;

9.1.23. *Manter seus profissionais nos horários predeterminados na documentação que integra este Contrato;*

9.1.24. Apresentar seus profissionais devidamente identificados por meio de crachá;

9.1.25. Apresentar ao Contratante, quando for o caso, a relação nominal de seus profissionais que adentrarão no órgão para a execução do objeto da contratação;

9.1.26. Observar os preceitos da legislação sobre a jornada de trabalho, conforme a categoria profissional;

9.1.27. Atender às solicitações do Contratante quanto à substituição dos profissionais alocados, no prazo fixado pela fiscalização do contrato, nos casos em que ficar constatado descumprimento das obrigações relativas à execução do serviço, conforme descrito nas especificações do objeto;

9.1.28. Instruir seus profissionais quanto à necessidade de acatar as Normas Internas do Contratante;

9.1.29. Instruir seus profissionais a respeito das atividades a serem desempenhadas, alertando-os a não executarem atividades não abrangidas pelo contrato, devendo o Contratado relatar ao Contratante toda e qualquer eventual ocorrência neste sentido, a fim de evitar desvio de função;

9.1.30. Instruir os seus profissionais quanto à prevenção de incêndios nas áreas do Contratante;

9.1.31. Adotar as providências e precauções necessárias, inclusive consulta nos respectivos órgãos, se necessário for, a fim de que não venham a ser danificadas as redes hidrossanitárias, elétricas e de comunicação;

9.1.32. Estar registrada ou inscrita no Conselho Profissional competente, conforme a(s) área(s) de atuação prevista(s) no *Termo de Referência*, em plena validade;

9.1.33. Obter junto aos órgãos competentes, conforme o caso, as licenças necessárias e demais documentos e autorizações exigíveis, na forma da legislação aplicável;

9.1.34. *Elaborar o Diário de Obra ou Livro de Ordem, incluindo diariamente, pelo Engenheiro preposto responsável, as informações sobre o andamento do empreendimento, tais como número de funcionários, de equipamentos, condições de trabalho, condições meteorológicas, serviços executados, registro de ocorrências e outros fatos relacionados, bem como os comunicados à Fiscalização e situação das atividades em relação ao cronograma previsto;*

9.1.35. Refazer, às suas expensas, os trabalhos executados em desacordo com o estabelecido nas especificações, bem como substituir aqueles realizados com materiais defeituosos ou com vício de construção, pelo prazo de 05 (cinco) anos, contado da data de emissão do Termo de Recebimento Definitivo;

9.1.36. No caso de utilização na execução do objeto deste contrato de produtos ou subprodutos florestais de origem nativa da flora brasileira referidos no art. 1º do [Decreto estadual nº 66.819, de 2022](#), proceder às respectivas aquisições de pessoa jurídica com inscrição validada no CADMADEIRA;

9.1.37. Comprovar a procedência legal de produtos ou subprodutos florestais que sejam utilizados em cada etapa da execução contratual, por ocasião da respectiva medição, mediante a apresentação da documentação indicada no *Termo de Referência*, conforme o caso;

9.1.38. No caso de utilização na execução do objeto deste contrato de produtos ou subprodutos de origem mineral referidos no § 1º do art. 1º do [Decreto estadual nº 67.409, de 2022](#), proceder às respectivas aquisições de pessoa jurídica com inscrição validada no CADMINÉRIO;

9.1.39. Dar pleno cumprimento ao disposto na [Lei estadual nº 12.684, de 26 de julho de 2007](#), a qual proíbe o uso, no Estado de São Paulo, de produtos, materiais ou artefatos que contenham quaisquer tipos de amianto ou asbesto ou outros minerais que, acidentalmente, tenham fibras de amianto na sua composição;

9.1.40. Observar as diretrizes, critérios e procedimentos para a gestão dos resíduos da construção civil estabelecidos na [Resolução nº 307, de 05/07/2002](#), com as alterações posteriores, do Conselho Nacional de Meio Ambiente - CONAMA, nos seguintes termos:

9.1.40.1. O gerenciamento dos resíduos originários da contratação deverá obedecer às diretrizes técnicas e procedimentos do Plano Municipal de Gestão de Resíduos da Construção Civil, conforme o caso;

9.1.40.2. Nos termos dos [artigos 3º e 10 da Resolução CONAMA nº 307, de 05/07/2002](#), o Contratado deverá providenciar a destinação ambientalmente adequada dos resíduos da construção civil originários da contratação, obedecendo, no que couber, aos seguintes procedimentos:

9.1.40.2.1. *resíduos Classe A (reutilizáveis ou recicláveis como agregados): deverão ser reutilizados ou reciclados na forma de agregados, ou encaminhados a aterros de resíduos classe A de preservação de material para usos futuros;*

9.1.40.2.2. *resíduos Classe B (recicláveis para outras destinações): deverão ser reutilizados, reciclados ou encaminhados a áreas de armazenamento temporário, sendo dispostos de modo a permitir a sua utilização ou reciclagem futura;*

9.1.40.2.3. *resíduos Classe C (para os quais não foram desenvolvidas tecnologias ou aplicações economicamente viáveis que permitam a sua reciclagem/recuperação): deverão ser armazenados, transportados e destinados em conformidade com as normas técnicas específicas;*

9.1.40.2.4. *resíduos Classe D (perigosos, contaminados ou prejudiciais à saúde): deverão ser armazenados, transportados, e destinados em conformidade com as normas técnicas específicas;*

9.1.40.3. *Em nenhuma hipótese o Contratado poderá dispor os resíduos originários da contratação em aterros de resíduos sólidos urbanos, áreas de “bota fora”, encostas, corpos d’água, lotes vagos e áreas protegidas por Lei, bem como em áreas não licenciadas;*

9.1.40.4. *Para fins de fiscalização do fiel cumprimento do Plano Municipal de Gestão de Resíduos da Construção Civil, conforme o caso, o Contratado comprovará, sob pena de multa, que todos os resíduos removidos estão acompanhados de Controle de Transporte de Resíduos, em conformidade com as normas da Associação Brasileira de Normas Técnicas - ABNT, ABNT NBR nºs. 15.112, 15.113, 15.114, 15.115 e 15.116, de 2004;*

9.1.41. Observar as seguintes diretrizes de caráter ambiental:

9.1.41.1. Qualquer instalação, equipamento ou processo, situado em local fixo, que libere ou emita matéria para a atmosfera, por emissão pontual ou fugitiva, utilizado na execução contratual, deverá respeitar os limites máximos de emissão de poluentes admitidos na [Resolução CONAMA nº 382, de 26/12/2006](#), e legislação correlata, de acordo com o poluente e o tipo de fonte;

9.1.41.2. Na execução contratual, conforme o caso, a emissão de ruídos não poderá ultrapassar os níveis considerados aceitáveis pela Norma NBR-10.151 - Avaliação do Ruído em Áreas Habitadas visando o conforto da comunidade, da Associação Brasileira de Normas Técnicas - ABNT, ou aqueles estabelecidos na NBR-10.152 - Níveis de Ruído para conforto acústico, da Associação Brasileira de Normas Técnicas - ABNT, nos termos da [Resolução CONAMA nº 01, de 08/03/90](#), e legislação correlata;

9.1.42. Deverão ser utilizados, na execução contratual, agregados reciclados, sempre que existir a oferta de tais materiais, capacidade de suprimento e custo inferior em relação aos

agregados naturais, conforme tenha sido disciplinado no *Termo de Referência* e em conformidade com o previsto na planilha de formação de preços que integra este instrumento;

9.1.43. Responsabilizar-se pelas despesas decorrentes:

9.1.43.1. de qualquer acidente de trabalho na execução dos serviços;

9.1.43.2. do uso indevido de patentes ou outros direitos de propriedade intelectual de terceiros;

9.1.43.3. de danos resultantes de defeitos ou incorreções dos serviços executados;

9.1.44. Realizar, conforme o caso, por meio de laboratórios previamente autorizados pela fiscalização e sob custas do Contratado, os testes, ensaios, exames e provas que lhe caibam, necessários ao controle de qualidade dos materiais, serviços e equipamentos a serem aplicados nos trabalhos, conforme procedimento previsto nas especificações do *Termo de Referência*;

9.1.45. Comprovar inscrição no Cadastro Nacional de Obras, no caso de se tratar de hipótese de inscrição obrigatória nos termos da legislação aplicável.

9.2. Em atendimento à [Lei nº 12.846, de 2013](#), e ao [Decreto estadual nº 67.301, de 2022](#), o Contratado se compromete a conduzir os seus negócios de forma a coibir fraudes, corrupção e quaisquer outros atos lesivos à Administração Pública, nacional ou estrangeira, de modo que o Contratado não poderá oferecer, dar ou se comprometer a dar a quem quer que seja, tampouco aceitar ou se comprometer a aceitar de quem quer que seja, por conta própria ou por intermédio de outrem, qualquer pagamento, doação, compensação, vantagens financeiras ou benefícios de qualquer espécie relacionados de forma direta ou indireta ao objeto deste contrato, o que deve ser observado, ainda, pelos seus prepostos, colaboradores e eventuais subcontratados, caso permitida a subcontratação.

9.2.1. O descumprimento das obrigações previstas na subdivisão acima poderá submeter o Contratado à extinção unilateral do contrato, a critério do Contratante, sem prejuízo da aplicação das sanções penais e administrativas cabíveis e, também, da instauração do processo administrativo de responsabilização de que tratam a [Lei nº 12.846, de 2013](#), e o [Decreto estadual nº 67.301, de 2022](#).

9.3. O Contratado obriga-se a não admitir a participação, na execução deste contrato, de:

9.3.1. agente público de órgão ou entidade licitante ou contratante, ou terceiro que auxilie a condução da contratação na qualidade de integrante de equipe de apoio, profissional especializado ou funcionário ou representante de empresa que preste assessoria técnica, nos termos dos §§ 1º e 2º do artigo 9º da [Lei nº 14.133, de 2021](#);

9.3.2. pessoa que mantenha vínculo de natureza técnica, comercial, econômica, financeira, trabalhista ou civil com dirigente do órgão ou entidade contratante ou com agente público que tenha desempenhado função na licitação ou atue na fiscalização ou na gestão do contrato, ou que deles seja cônjuge, companheiro ou parente em linha reta, colateral ou por afinidade, até o terceiro grau, nos termos do inciso IV do artigo 14 e/ou parágrafo único do artigo 48 da [Lei nº 14.133, de 2021](#);

9.3.3. pessoas que se enquadrem nas demais vedações previstas no artigo 14 da [Lei nº 14.133, de 2021](#).

9.4. O Contratado deverá observar a vedação constante do [Decreto estadual nº 68.829, de 4 de setembro de 2024](#).

10. CLÁUSULA DÉCIMA - OBRIGAÇÕES PERTINENTES À LGPD

10.1. Sempre que realizarem qualquer tipo de tratamento de dados pessoais no âmbito da execução do objeto deste contrato, as partes deverão observar as normas previstas na [Lei nº 13.709, de 14 de agosto de 2018](#) (Lei Geral de Proteção de Dados Pessoais – LGPD), com suas alterações subsequentes, e as demais normas legais e regulamentares aplicáveis.

11. CLÁUSULA DÉCIMA PRIMEIRA – GARANTIA DE EXECUÇÃO ([art. 92, XII](#))

11.1. A contratação conta com garantia de execução prestada pelo Contratado, nos moldes do [art. 96](#), combinado com [art. 101, ambos da Lei nº 14.133, de 2021](#), na modalidade XXXXXX, no valor de R\$ _____, correspondente a 5% (cinco por cento) do valor inicial do contrato, observando-se para a definição e aplicação desse percentual, quando o caso, o disposto no parágrafo único do artigo 98 do referido diploma legal, acrescido do valor dos bens abaixo arrolados, dos quais o Contratado será depositário:

11.2. A validade da garantia, qualquer que seja a modalidade escolhida, deverá abranger o período de vigência contratual.

11.3. Caso seja feita opção pela modalidade de seguro-garantia:

11.3.1. A apólice deverá ter validade durante a vigência do contrato, permanecendo em vigor mesmo que o Contratado não pague o prêmio nas datas convencionadas;

11.3.2. O prazo de vigência da apólice do seguro-garantia deverá acompanhar as modificações referentes à vigência do contrato principal mediante a emissão do respectivo endosso pela seguradora, observando-se, quando for o caso, o disposto no § 2º do artigo 96 e no parágrafo único do [artigo 97 da Lei nº 14.133, de 2021](#);

11.3.3. Será permitida a substituição da apólice de seguro-garantia na data de renovação ou de aniversário, desde que mantidas as condições e coberturas da apólice vigente e desde que nenhum período fique descoberto, nas condições estabelecidas pelo parágrafo único do artigo 97, c/c o § 2º do artigo 96 da [Lei nº 14.133, de 2021](#).

11.4. Na hipótese de suspensão do contrato por ordem ou inadimplemento da Administração, o Contratado ficará desobrigado de renovar a garantia ou de endossar a apólice de seguro até a ordem de reinício da execução ou o adimplemento pela Administração.

11.5. A garantia assegurará, qualquer que seja a modalidade escolhida, o pagamento de:

11.5.1. prejuízos advindos do inadimplemento total ou parcial do objeto do contrato;

11.5.2. multas moratórias e compensatórias aplicadas pelo Contratante ao Contratado; e

11.5.3. obrigações trabalhistas, previdenciárias e para com o FGTS relacionadas à contratação, não adimplidas pelo Contratado, quando couber.

11.6. Não serão aceitas garantias que incluam outras isenções de responsabilidade que não as seguintes:

11.6.1. Caso fortuito ou força maior;

11.6.2. Descumprimento das obrigações pelo Contratado decorrentes de atos ou fatos imputáveis exclusivamente ao Contratante;

11.6.3. Hipóteses de isenção de responsabilidade decorrentes de exigência legal ou regulamentar.

11.7. No caso de alteração do valor do contrato, ou prorrogação de sua vigência, a garantia deverá ser ajustada ou renovada seguindo os mesmos parâmetros.

11.8. Se o valor da garantia for utilizado total ou parcialmente para o pagamento de qualquer obrigação, o Contratado deverá efetuar a respectiva reposição no prazo máximo de 5 (cinco) dias úteis, contados da data em que for notificado pelo Contratante para fazê-lo.

11.9. O Contratante executará a garantia na forma prevista na legislação que rege a matéria.

11.9.1. O emitente da garantia ofertada pelo Contratado deverá ser notificado pelo Contratante quanto ao início de processo administrativo para apuração de descumprimento de cláusulas contratuais ([art. 137, § 4º, da Lei n.º 14.133, de 2021](#)).

11.9.2. Caso se trate da modalidade seguro-garantia, ocorrido o sinistro durante a vigência da apólice, sua caracterização e comunicação poderão ocorrer fora desta vigência, não caracterizando fato que justifique a negativa do sinistro, desde que respeitados os prazos prescricionais aplicados ao contrato de seguro, nos termos do [art. 20 da Circular Susep nº 662, de 11 de abril de 2022](#).

11.10. A garantia deve assegurar a cobertura de todos os eventos ocorridos durante a sua validade, ainda que a notificação quanto ao início de processo administrativo para apuração de descumprimento de cláusulas contratuais (§ 4º do artigo 137 da [Lei nº 14.133, de 2021](#)) ou a comunicação do sinistro pelo Contratante ocorra após expirada a vigência da contratação ou a validade da garantia.

11.11. Extinguir-se-á a garantia com a restituição da apólice, carta-fiança ou autorização para a liberação de importâncias depositadas em dinheiro a título de garantia, acompanhada de declaração do Contratante, mediante termo circunstanciado, de que o Contratado cumpriu todas as cláusulas do contrato.

11.12. A garantia somente será liberada ou restituída após a fiel execução do contrato ou após a sua extinção por culpa exclusiva da Administração e, quando em dinheiro, será atualizada monetariamente.

11.13. O garantidor não é parte para figurar em processo administrativo instaurado pelo Contratante com o objetivo de apurar prejuízos e/ou aplicar sanções ao Contratado.

11.14. O Contratado autoriza o Contratante a reter, a qualquer tempo, a garantia, na forma prevista neste Contrato.

11.15. A garantia de execução é independente de eventual garantia do produto ou serviço prevista especificamente no Termo de Referência.

12. CLÁUSULA DÉCIMA SEGUNDA – INFRAÇÕES E SANÇÕES ADMINISTRATIVAS **([art. 92, XIV](#)),**

12.1. Comete infração administrativa, nos termos da [Lei nº 14.133, de 2021](#), o Contratado que:

- a) der causa à inexecução parcial do contrato;
- b) der causa à inexecução parcial do contrato que cause grave dano à Administração ou ao funcionamento dos serviços públicos ou ao interesse coletivo;
- c) der causa à inexecução total do contrato;

- d) ensejar o retardamento da execução ou da entrega do objeto da contratação sem motivo justificado;
- e) apresentar documentação falsa ou prestar declaração falsa durante a execução do contrato;
- f) praticar ato fraudulento na execução do contrato;
- g) comportar-se de modo inidôneo ou cometer fraude de qualquer natureza;
- h) praticar ato lesivo previsto no [art. 5º da Lei nº 12.846, de 1º de agosto de 2013](#).

12.2. Garantida a prévia defesa, serão aplicadas ao Contratado que incorrer nas infrações acima descritas as seguintes sanções:

- i) **Advertência**, se o Contratado der causa à inexecução parcial do contrato, quando não se justificar a imposição de penalidade mais grave ([art. 156, § 2º, da Lei nº 14.133, de 2021](#));
- ii) **Impedimento de licitar e contratar**, se praticadas as condutas descritas nas alíneas “b”, “c” e “d” da subdivisão anterior desta cláusula, quando não se justificar a imposição de penalidade mais grave ([art. 156, § 4º, da Lei nº 14.133, de 2021](#));
- iii) **Declaração de inidoneidade para licitar ou contratar**, quando praticadas as condutas descritas nas alíneas “e”, “f”, “g” e “h” da subdivisão anterior desta cláusula, bem como nas alíneas “b”, “c” e “d” da referida subdivisão, que justifiquem a imposição de penalidade mais grave ([art. 156, § 5º, da Lei nº 14.133, de 2021](#)).

iv) **Multa:**

Calculada em conformidade com a documentação que integra este instrumento.

12.3. A aplicação das sanções previstas neste Contrato não exclui, em hipótese alguma, a obrigação de reparação integral do dano causado ao Contratante ([art. 156, § 9º, da Lei nº 14.133, de 2021](#)).

12.4. A multa poderá ser aplicada cumulativamente com as demais sanções previstas neste Contrato ([art. 156, § 7º, da Lei nº 14.133, de 2021](#)).

12.4.1. Antes da aplicação da multa será facultada a defesa do interessado no prazo de 15 (quinze) dias úteis, contado da data de sua intimação ([art. 157, da Lei nº 14.133, de 2021](#)).

12.4.2. Se a multa aplicada e as indenizações cabíveis forem superiores ao valor do pagamento eventualmente devido pelo Contratante ao Contratado, além da perda desse valor, a diferença será descontada da garantia prestada, caso exigida na documentação que integra este instrumento, ou, quando for o caso, será cobrada judicialmente ([art. 156, § 8º, da Lei nº 14.133, de 2021](#)).

12.5. A aplicação das sanções realizar-se-á em processo administrativo que assegure o contraditório e a ampla defesa ao Contratado, observando-se o procedimento previsto no *caput* e parágrafos do [art. 158 da Lei nº 14.133, de 2021](#), para as penalidades de impedimento de licitar e contratar e de declaração de inidoneidade para licitar ou contratar.

12.6. Na aplicação das sanções serão considerados ([art. 156, § 1º, da Lei nº 14.133, de 2021](#)):

- a) a natureza e a gravidade da infração cometida;
- b) as peculiaridades do caso concreto;
- c) as circunstâncias agravantes ou atenuantes;
- d) os danos que dela provierem para o Contratante;

e) a implantação ou o aperfeiçoamento de programa de integridade, conforme normas e orientações dos órgãos de controle.

12.7. As sanções são autônomas e a aplicação de uma não exclui a de outra.

12.8. Os atos previstos como infrações administrativas na [Lei nº 14.133, de 2021](#), ou em outras leis de licitações e contratos da Administração Pública que também sejam tipificados como atos lesivos [na Lei nº 12.846, de 2013](#), serão apurados e julgados conjuntamente, nos mesmos autos, observados o rito procedimental e autoridade competente definidos na referida [Lei \(art. 159 da Lei nº 14.133, de 2021\)](#).

12.9. A personalidade jurídica do Contratado poderá ser desconsiderada sempre que utilizada com abuso do direito para facilitar, encobrir ou dissimular a prática dos atos ilícitos previstos na [Lei nº 14.133, de 2021](#), ou para provocar confusão patrimonial, e, nesse caso, todos os efeitos das sanções aplicadas à pessoa jurídica serão estendidos aos seus administradores e sócios com poderes de administração, a pessoa jurídica sucessora ou a empresa do mesmo ramo com relação de coligação ou controle, de fato ou de direito, com o sancionado, observados, em todos os casos, o contraditório, a ampla defesa e a obrigatoriedade de análise jurídica prévia ([art. 160 da Lei nº 14.133, de 2021](#)).

12.10. O Contratante deverá, no prazo máximo de 15 (quinze) dias úteis, contado da data de aplicação da sanção, informar e manter atualizados os dados relativos às sanções por ele aplicadas, para fins de publicidade no Cadastro Nacional de Empresas Inidôneas e Suspensas (Ceis) e no Cadastro Nacional de Empresas Punidas (Cnep), instituídos no âmbito do Poder Executivo Federal ([Art. 161 da Lei nº 14.133, de 2021](#)).

12.11. As sanções de impedimento de licitar e contratar e declaração de inidoneidade para licitar ou contratar são passíveis de reabilitação na forma do [art. 163 da Lei nº 14.133, de 2021](#).

12.12. O descumprimento pelo Contratado das obrigações previstas nos incisos I e II do artigo 11 do [Decreto estadual nº 66.819, de 2022](#), ou nos incisos I e II do artigo 9º do [Decreto estadual nº 67.409, de 2022](#), poderá acarretar a extinção do contrato por ato unilateral, bem como a aplicação das sanções administrativas cabíveis, observadas as normas legais e regulamentares pertinentes, independentemente de sua responsabilização na esfera criminal.

13. CLÁUSULA DÉCIMA TERCEIRA – DA EXTINÇÃO CONTRATUAL ([art. 92, XIX](#))

13.1. O contrato poderá ser extinto na forma, pelos motivos e com as consequências previstos nos [artigos 137 a 139 e 155 a 163 da Lei nº 14.133, de 2021](#).

13.1.1. O Contratado reconhece desde já os direitos do Contratante nos casos de extinção por ato unilateral da Administração, prevista no artigo 138 da [Lei nº 14.133, de 2021](#).

13.1.2. O contrato poderá ser extinto por algum dos motivos previstos no artigo 137 da [Lei nº 14.133, de 2021](#), devendo a extinção ser formalmente motivada nos autos do processo, assegurados o contraditório e a ampla defesa.

13.1.3. A alteração social ou modificação da finalidade ou da estrutura da empresa não ensejará a extinção contratual se não restringir sua capacidade de concluir o contrato.

13.1.3.1. Se a operação societária de que trata a subdivisão acima implicar mudança em pessoa jurídica contratada, deverá ser formalizada alteração subjetiva por termo aditivo.

13.2. O termo de extinção, sempre que possível, será precedido da indicação de:

13.2.1. Balanço dos eventos contratuais já cumpridos ou parcialmente cumpridos;

13.2.2. Relação dos pagamentos já efetuados e ainda devidos;

13.2.3. Indenizações e multas.

13.3. A extinção do contrato não configura óbice para o reconhecimento de eventual desequilíbrio econômico-financeiro, hipótese em que será concedida indenização por meio de termo indenizatório ([art. 131, caput, da Lei n.º 14.133, de 2021](#)).

13.4. Se for constatada irregularidade no procedimento licitatório ou na execução contratual, caso não seja possível o saneamento, a decisão pelo Contratante sobre a suspensão da execução ou sobre a declaração de nulidade do contrato somente será adotada na hipótese em que se revelar medida de interesse público, observado o disposto nos artigos 147 a 149 da [Lei nº 14.133, de 2021](#), conferindo-se ao Contratado oportunidade para prévia manifestação e participação na instrução.

14. CLÁUSULA DÉCIMA QUARTA – DOTAÇÃO ORÇAMENTÁRIA ([art. 92, VIII](#))

14.1. No presente exercício, as despesas decorrentes desta contratação correrão à conta de recursos específicos consignados no respectivo Orçamento do Estado, na dotação abaixo discriminada:

- I. *Gestão/Unidade: 09057/092301*
- II. *Fonte de Recursos: 165910001*
- III. *Programa de Trabalho: 10122094113770000*
- IV. *Elemento de Despesa: 339039*

14.2. *Quando a execução do contrato ultrapassar o presente exercício, a dotação relativa ao(s) exercício(s) financeiro(s) subsequente(s) será indicada após aprovação da Lei Orçamentária respectiva e liberação dos créditos correspondentes, mediante apostilamento.*

15. CLÁUSULA DÉCIMA QUINTA – DOS CASOS OMISSOS ([art. 92, III](#))

15.1. Aplicam-se aos casos omissos as disposições contidas na [Lei nº 14.133, de 2021](#), e disposições regulamentares pertinentes, e, subsidiariamente, as disposições contidas na [Lei nº 8.078, de 1990 – Código de Defesa do Consumidor](#) – e princípios gerais dos contratos.

16. CLÁUSULA DÉCIMA SEXTA – ALTERAÇÕES

16.1. Eventuais alterações contratuais reger-se-ão pela disciplina dos [arts. 124 e seguintes da Lei nº 14.133, de 2021](#).

16.2. O Contratado é obrigado a aceitar, nas mesmas condições contratuais, os acréscimos ou supressões que se fizerem necessários no objeto, a critério exclusivo do Contratante, até o limite estabelecido no artigo 125 da [Lei nº 14.133, de 2021](#).

16.3. Se o contrato não contemplar preços unitários para obras ou serviços cujo aditamento se fizer necessário, esses serão fixados por meio da aplicação da relação geral entre os valores da proposta e o do orçamento-base da Administração sobre os preços referenciais ou

de mercado vigentes na data do aditamento, respeitados os limites estabelecidos no artigo 125 da [Lei nº 14.133, de 2021](#).

16.4. Na presente contratação, a diferença percentual entre o valor global do contrato e o preço global de referência não poderá ser reduzida em favor do Contratado em decorrência de aditamentos que modifiquem a planilha orçamentária (artigo 128 da [Lei nº 14.133, de 2021](#)).

16.5. Eventuais alterações contratuais deverão ser promovidas mediante celebração de termo aditivo, respeitadas as disposições da [Lei nº 14.133, de 2021](#), admitindo-se que, nos casos de justificada necessidade de antecipação de seus efeitos, a formalização do aditivo ocorra no prazo máximo de 1 (um) mês (art. 132 da [Lei nº 14.133, de 2021](#)).

16.6. Caso haja alteração unilateral do contrato que aumente ou diminua os encargos do Contratado, o equilíbrio econômico-financeiro inicial será restabelecido no mesmo termo aditivo.

16.7. Registros que não caracterizam alteração do contrato podem ser realizados por simples apostila, dispensada a celebração de termo aditivo, na forma do [art. 136 da Lei nº 14.133, de 2021](#).

17. CLÁUSULA DÉCIMA SÉTIMA – PUBLICAÇÃO

17.1. Incumbirá ao Contratante divulgar o presente instrumento no Portal Nacional de Contratações Públicas (PNCP), na forma prevista no [art. 94 da Lei 14.133, de 2021](#), bem como no respectivo sítio oficial na Internet, em atenção ao art. 91, *caput*, da [Lei nº 14.133, de 2021](#), e ao [art. 8º, § 2º, da Lei nº 12.527, de 2011](#), c/c art. 22 do [Decreto estadual nº 68.155, de 2023](#).

18. CLÁUSULA DÉCIMA OITAVA – FORO ([art. 92, §1º](#))

18.1. Fica eleito o Foro da Comarca da Capital do Estado de São Paulo para dirimir quaisquer questões que decorrerem deste Termo de Contrato, que não puderem ser resolvidas na esfera administrativa, conforme [art. 92, § 1º, da Lei nº 14.133, de 2021](#).

E assim, por estarem as partes justas e contratadas, foi lavrado o presente instrumento em 01 (*uma*) via, que, lido e achado conforme pelo Contratado e pelo Contratante, vai por eles assinado para que produza todos os efeitos de Direito, sendo assinado também pelas testemunhas abaixo identificadas.

[Local], [dia] de [mês] de [ano]. **OU** [Local], data da última assinatura eletrônica das partes.

Representante legal do CONTRATANTE

UNIDADE GESTORA

ÓRGÃO TÉCNICOS RESPONSÁVEIS

Representante legal do CONTRATADO

TESTEMUNHAS:

1-

2-

ANEXO II.1

MODELO DE TERMO DE CIÊNCIA E DE NOTIFICAÇÃO

ANEXO LC-01 - (REDAÇÃO DADA PELA RESOLUÇÃO Nº 01/2024)

CONTRATANTE: _____

CONTRATADO: _____

CONTRATO Nº (DE ORIGEM): _____

OBJETO: _____

Pelo presente TERMO, nós, abaixo identificados:

1. Estamos CIENTES de que:

a) o ajuste acima referido, seus aditamentos, bem como o acompanhamento de sua execução contratual, estarão sujeitos a análise e julgamento pelo Tribunal de Contas do Estado de São Paulo, cujo trâmite processual ocorrerá pelo sistema eletrônico;

b) poderemos ter acesso ao processo, tendo vista e extraído cópias das manifestações de interesse, Despachos e Decisões, mediante regular cadastramento no Sistema de Processo Eletrônico, em consonância com o estabelecido na Resolução nº 01/2011 do TCE/SP;

c) além de disponíveis no processo eletrônico, todos os Despachos e Decisões que vierem a ser tomados, relativamente ao aludido processo, serão publicados no Diário Oficial Eletrônico do Tribunal de Contas do Estado de São Paulo (<https://doe.tce.sp.gov.br/>), em conformidade com o artigo 90 da Lei Complementar nº 709, de 14 de janeiro de 1993, iniciando-se, a partir de então, a contagem dos prazos processuais, conforme regras do Código de Processo Civil;

d) as informações pessoais dos responsáveis pela contratante e interessados estão cadastradas no módulo eletrônico do “Cadastro Corporativo TCESP – CadTCESP”, nos termos previstos no Artigo 2º das Instruções nº01/2024, conforme “Declaração(ões) de Atualização Cadastral” anexa (s);

e) é de exclusiva responsabilidade do contratado manter seus dados sempre atualizados.

2. Damo-nos por NOTIFICADOS para:

a) O acompanhamento dos atos do processo até seu julgamento final e consequente publicação;

b) Se for o caso e de nosso interesse, nos prazos e nas formas legais e regimentais, exercer o direito de defesa, interpor recursos e o que mais couber.

LOCAL e DATA: _____

AUTORIDADE MÁXIMA DO ÓRGÃO/ENTIDADE:

Nome: _____

Cargo: _____

CPF: _____

RESPONSÁVEIS PELA HOMOLOGAÇÃO DO CERTAME OU RATIFICAÇÃO DA DISPENSA/INEXIGIBILIDADE DE LICITAÇÃO:

Nome: _____

Cargo: _____

CPF: _____

Assinatura: _____

RESPONSÁVEIS QUE ASSINARAM O AJUSTE:

Pelo contratante:

Nome: _____

Cargo: _____

CPF: _____

Assinatura: _____

Unidade Gestora:

Nome: _____

Cargo: _____

CPF: _____

Assinatura: _____

Nome: _____
Cargo: _____
CPF: _____

Assinatura: _____

Órgãos Técnicos Responsáveis:

Nome: _____
Cargo: _____
CPF: _____

Assinatura: _____

Nome: _____
Cargo: _____
CPF: _____

Assinatura: _____

Pela contratada:

Nome: _____
Cargo: _____
CPF: _____

Assinatura: _____

ORDENADOR DE DESPESAS DA CONTRATANTE:

Nome: _____
Cargo: _____
CPF: _____

Assinatura: _____

GESTOR(ES) DO CONTRATO:

Nome: _____
Cargo: _____
CPF: _____

Assinatura: _____

DEMAIS RESPONSÁVEIS (*):

Tipo de ato sob sua responsabilidade: _____

Nome: _____
Cargo: _____
CPF: _____

Assinatura: _____

(*) - O Termo de Ciência e de Notificação deve identificar as pessoas físicas que tenham concorrido para a prática do ato jurídico, na condição de ordenador da despesa; de partes contratantes; de responsáveis por ações de acompanhamento, monitoramento e avaliação; de responsáveis por processos licitatórios; de responsáveis por prestações de contas; de responsáveis com atribuições previstas em atos legais ou administrativos e de interessados relacionados a processos de competência deste Tribunal. Na hipótese de prestações de contas, caso o signatário do parecer conclusivo seja distinto daqueles já arrolados como subscritores do Termo de Ciência e de Notificação, será ele objeto de notificação específica.

ANEXO III

RESOLUÇÃO SS Nº 65, DE 1 DE ABRIL DE 2024

Publicado no DOE, Edição de 02 de abril de 2024 | Caderno Executivo | Seção Atos Normativos

Dispõe sobre o procedimento, no âmbito da Secretaria da Saúde, visando à aplicação de sanções administrativas previstas na Nova Lei de Licitações e Contratos Administrativos – Lei federal nº 14.133/2021, e dá as providências correlatas

O SECRETÁRIO DA SAÚDE DO ESTADO DE SÃO PAULO, considerando as significativas alterações introduzidas pela Lei federal nº 14.133, de 1º de abril de 2021 (LLCA), às licitações e contratações públicas, bem como a necessidade de regulamentar os procedimentos sancionatórios ao que dispõem os artigos 155 a 163 do referido diploma legal, RESOLVE:

I. DISPOSIÇÕES GERAIS

Artigo 1º - A aplicação de sanções aos licitantes e contratados, em decorrência de infrações cometidas em procedimentos licitatórios, em contratações e em outros ajustes regidos pela Lei nº 14.133/2021 (LLCA), deverá obedecer ao disposto nesta resolução.

Artigo 2º - O licitante ou contratado, ou quem mantenha vínculo obrigacional com o Estado de São Paulo, por intermédio da Secretaria da Saúde, que incidir nas infrações relacionadas no art. 155, ficará sujeito às seguintes sanções, previstas no art. 156, ambos da LLCA:

I - advertência;

II – multa na forma prevista no edital ou contrato, de no mínimo 0,5% a no máximo 30% do valor do ajuste;

III - impedimento de licitar e contratar com a Administração Pública direta e indireta do mesmo ente federativo, pelo prazo máximo de 3 (três) anos;

IV - declaração de inidoneidade para licitar e contratar no âmbito da Administração Pública direta e indireta de todos os entes federativos, pelo prazo mínimo de 3 (três) anos e máximo de 6 (seis) anos.

§ 1º - A aplicação das sanções previstas neste artigo não exclui a obrigação de reparação integral do dano causado à Administração Pública, nos termos do § 9º do art. 156 da LLCA.

§ 2º - As sanções previstas nos incisos I, III e IV deste artigo poderão ser aplicadas cumulativamente com a multa.

Artigo 3º - Na aplicação das sanções a que se refere o artigo 2º, desta Resolução, serão considerados:

I - a natureza e a gravidade da infração cometida, bem como os danos que dela provierem para a Administração Pública;

II - as peculiaridades do caso concreto;

III - as circunstâncias agravantes ou atenuantes;

IV - a implantação ou o aperfeiçoamento de programa de integridade, conforme normas e orientações dos órgãos de controle.

§ 1º - São consideradas circunstâncias agravantes na aplicação da sanção:

1. a existência de registro do licitante ou contratado no E-Sanções ou na Relação de Apenados do TCESP, em vigência no momento do cometimento da infração, em decorrência de penalidade aplicada no âmbito da Secretaria da Saúde, nos 12 (doze) meses anteriores ao fato ensejador da sanção;

2. a desclassificação ou inabilitação por descumprimento das exigências do edital, quando for notória a impossibilidade de atendimento ao estabelecido;
3. a inércia deliberada do licitante ou do contratado em face das diligências destinadas a esclarecer ou a complementar a instrução do processo licitatório ou o inadimplemento de obrigações contratuais;
4. a falsidade de declaração, apresentada pelo licitante, de que é beneficiário de tratamento diferenciado concedido em legislação específica.
5. a reincidência na infração;
6. a imprescindibilidade do bem ou serviço contratado para o funcionamento de serviços públicos ou satisfação de necessidade coletiva.

§ 2º - São circunstâncias atenuantes da sanção:

1. a falha escusável do licitante ou contratado;
2. a apresentação de documentação que contenha vícios ou omissões para os quais não tenha contribuído o licitante ou o contratado e que não sejam de fácil identificação por estes últimos;
3. a juntada de documentação que, embora não tenha atendido às exigências do edital, foi encaminhada de forma equivocada, sem indício de dolo;
4. a adoção de medidas destinadas a mitigar os efeitos danosos da conduta infracional.

II. DA APLICAÇÃO DAS PENALIDADES

II.1 – Da Advertência

Artigo 4º - A advertência será aplicada ao contratado que der causa à inexecução parcial do contrato, da qual não advenha grave dano à Administração.

II.2 – Da Multa

Artigo 5º - A multa prevista no inciso II do art. 156, aplicável ao contratado ou licitante por qualquer das infrações administrativas previstas no artigo 155 da LLCA, será calculada na forma do edital ou do contrato e não poderá ser inferior a 0,5% (cinco décimos por cento) nem superior a 30% (trinta por cento) do valor do contrato licitado ou celebrado com contratação direta.

Artigo 6º - O atraso injustificado na execução do contrato sujeitará o contratado a multa de mora, nos termos do art. 162 da LLCA, calculada sobre o valor da obrigação não cumprida, a partir do primeiro dia útil seguinte ao término do prazo estipulado, observados os seguintes critérios:

I - 0,5% (meio por cento) ao dia, para atraso de até 15 (quinze) dias;

II - 1% (um por cento) ao dia, do 16º (décimo sexto) ao 30º (trigésimo) dia, aplicada em acréscimo à do inciso I;

§ 1º - Após 30 (trinta) dias, fica caracterizada a inexecução parcial ou total do contrato, conforme o caso, sujeita a multa de 10% (dez por cento) a 30% (trinta por cento), calculada sobre o valor da obrigação não cumprida, a critério da autoridade competente, que decidirá com fundamento na avaliação do Gestor do contrato.

§2º- Os prazos referidos nos incisos I e II e parágrafo primeiro deste artigo considerarão dias corridos.

§ 3º – No caso de prestação de serviços contínuos, a multa será de 10% (dez por cento) a 30% (trinta por cento) sobre a base mensal que seria paga à empresa contratada faltosa no mês em que houve o descumprimento da obrigação.

Artigo 7º - Verificado o descumprimento contratual no prazo e modo convencionados, se o cumprimento da obrigação não mais atender aos critérios da oportunidade e conveniência administrativa, ou, ainda que haja interesse da Administração, o devedor não cumprir sua obrigação, a multa de mora poderá ser convertida em compensatória, com a promoção da

extinção unilateral do contrato, e aplicação cumulada de outras sanções previstas nesta resolução.

Artigo 8º - Se a multa aplicada e as indenizações cabíveis forem superiores ao valor de pagamento eventualmente devido pela Administração ao contratado, além da perda desse valor, a diferença será descontada da garantia prestada ou será cobrada judicialmente.

Artigo 9º - A recusa injustificada do adjudicatário em assinar o contrato ou aceitar ou retirar instrumento equivalente, dentro do prazo estabelecido, caracteriza o descumprimento total da obrigação assumida, sujeitando-o à aplicação de multa de 30% (trinta por cento) sobre o valor do contrato, além de impedimento de licitar e contratar com a Administração Pública direta e indireta do Estado de São Paulo, pelo prazo máximo de 3 (três) anos, e ainda, se for o caso, de imediata perda da garantia de proposta.

Artigo 10 – A Administração poderá deixar de cobrar a multa de valor inferior a 15 (quinze) UFESP's, mantidos, entretanto, os registros no Cadastro Nacional de Empresas Inidôneas e Suspensas (CEIS) e no Cadastro Nacional de Empresas Punidas (CNEP).

Artigo 11 - Os bens não aceitos e as obras ou serviços executados em desacordo com o estipulado deverão ser substituídos ou corrigidos dentro do prazo fixado pela Administração, contado do recebimento, pela contratada, da comunicação da recusa.

§ 1º - O pedido de prorrogação para a entrega dos bens substituídos ou reexecução do objeto do contrato deverá, se o caso, ser apresentado, com a devida justificativa, antes do término do respectivo prazo.

§ 2º - A ausência de regularização do objeto do contrato dentro do prazo determinado ensejará a aplicação das sanções previstas nesta resolução, considerando-se a mora a partir do primeiro dia útil seguinte ao término do prazo estabelecido.

II.3 – Do Impedimento de Licitar e Contratar

Artigo 12 - A sanção de impedimento de licitar ou contratar no âmbito da Administração ser á aplicada ao contratado ou licitante pelas infrações administrativas previstas nos incisos II, III, IV, V, VI e VII do “caput” do artigo 155 da LLCA, quando não se justificar a imposição de penalidade mais grave, pelos seguintes prazos:

I – por 2 (dois) meses, no caso de infração prevista no inciso IV do art. 155;

II – por 4 (quatro) meses, no caso de infrações previstas nos incisos V a VII do art. 155;

III – por 1 (um) ano, no caso de infração prevista no inciso II do art. 155;

IV – por 2 (dois) anos, no caso de infração prevista no inciso III do art. 155.

§ 1º - Os prazos de que trata este artigo poderão ser reduzidos ou majorados, neste último caso até o prazo máximo de 3 (três) anos, à vista de circunstâncias atenuantes ou agravantes.

§ 2º – A aplicação da sanção prevista neste artigo impedirá o sancionado de licitar ou contratar no âmbito da Administração Pública direta e indireta do Estado de São Paulo, nos termos do § 4º do art. 156 da LLCA.

II.4 – Da Declaração de Inidoneidade

Artigo 13 - A sanção de declaração de inidoneidade será aplicada ao contratado ou licitante pelas infrações administrativas previstas nos incisos VIII a XII do “caput” do artigo 155 da LLCA, bem como, se estiver justificada a imposição de penalidade mais grave, por aquelas previstas nos incisos II a VII do caput do mesmo artigo, e impedirá o sancionado de licitar ou contratar no âmbito da Administração Pública direta e indireta de todos os entes federativos, pelo prazo de 4 (quatro) anos.

§ 1º - O prazo a que alude o “caput” deste artigo poderá ser reduzido ou majorado, à vista de circunstâncias atenuantes ou agravantes, respeitado o mínimo de 3 (três) anos e o máximo de 6 (seis) anos, nos termos do § 5º do art. 156 da LLCA.

§ 2º - Para os fins do inciso X do “caput” do artigo 155 da LLCA, A (“comportar-se de modo inidôneo ou cometer fraude de qualquer natureza”), considera-se comportamento inidôneo a

prática de atos direcionados a prejudicar o bom andamento do certame ou do contrato, bem como o cometimento de fraude de qualquer natureza.

III. DO PROCESSO SANCIONATÓRIO

Artigo 14 - A instauração de processo sancionatório se dará mediante comunicação do gestor, ou de quem tenha a responsabilidade pelo acompanhamento da licitação ou da execução contratual, ao dirigente da Unidade responsável pelo certame ou contrato, a que estiver vinculado.

Parágrafo único - Os emitentes das garantias exigidas no contrato deverão ser notificados quanto ao início de processo sancionatório para apuração de descumprimento de cláusulas contratuais, nos termos do artigo 137, § 4º, da LLCA.

Artigo 15 - Configurada a hipótese de aplicação das sanções de advertência ou multa, os responsáveis, uma vez instaurado o processo sancionatório, serão intimados para apresentação de defesa no prazo de 15 (quinze) dias úteis, contado da data do recebimento da comunicação, cabendo ao Dirigente da Unidade licitante ou contratante decidir sobre o sancionamento.

Parágrafo único - Se na instrução do processo sancionatório estiverem presentes indícios que também recomendem, desde logo, a rescisão unilateral do contrato, deverá o contratado ser comunicado de ambas as consequências da infração constatada, para oportuna decisão conjunta.

Artigo 16 - Para a aplicação das sanções de impedimento de licitar e contratar, e de declaração de inidoneidade para licitar ou contratar deverá ser instaurado processo de responsabilização, a ser conduzido por comissão composta de 2 (dois) ou mais servidores, indicados pelo Chefe de Gabinete, que avaliará fatos e circunstâncias conhecidos e intimará o licitante ou o contratado para, no prazo de 15 (quinze) dias úteis, contado da data de intimação, apresentar defesa escrita e especificar as provas que pretenda produzir.

§ 1º - Na hipótese de deferimento de pedido de produção de novas provas ou de juntada de provas julgadas indispensáveis pela comissão, o licitante ou o contratado poderá apresentar alegações finais no prazo de 15 (quinze) dias úteis, contado da data da intimação.

§ 2º - Serão indeferidas pela comissão, mediante decisão fundamentada, provas ilícitas, impertinentes, desnecessárias, protelatórias ou intempestivas.

§ 3º - Finalizada a produção de provas ou expirado o prazo para alegações finais, a comissão elaborará relatório pormenorizado dos fatos, no prazo máximo de 15 (quinze) dias úteis.

§ 4º - Os processos sancionatórios deverão ser remetidos, após o término da fase de instrução, à Chefia de Gabinete para fins de avaliação do seu processamento.

§ 5º - Após a avaliação do processamento pela Chefia de Gabinete, os autos serão remetidos à análise jurídica, nos termos do § 6º do art. 156 da LLCA.

Artigo 17 - Após a avaliação do processamento e a análise jurídica, em caso de aplicação da sanção de impedimento de licitar e contratar, o relatório final da comissão a que alude o artigo 15 desta resolução será encaminhado à Chefia de Gabinete, a quem compete aplicar a sanção, nos termos da Resolução SS nº 98/2004, ou outra que venha a substituí-la.

Artigo 18 - Após a avaliação do processamento e a análise jurídica, em caso de aplicação da sanção de declaração de inidoneidade para licitar e contratar, o relatório final da comissão a que alude o artigo 15 desta Resolução será encaminhado ao Secretário da Pasta, autoridade competente para aplicação da referida sanção, nos termos do inciso I do § 6º do art. 156 da LLCA.

Artigo 19 - Da decisão da autoridade que aplicar as sanções de advertência, multa ou impedimento de licitar e contratar, caberá recurso, no prazo de 15 (quinze) dias úteis, a contar da intimação, nos termos do art. 166 da LLCA.

§ 1º - O recurso de que trata o “caput” deste artigo será dirigido à autoridade sancionadora, que deverá no prazo de até 5 (cinco) dias úteis decidir se mantém ou reconsidera a decisão recorrida.

§ 2º - Caso a autoridade sancionadora decida pela manutenção da decisão recorrida, deverá, imediatamente, submeter o recurso à instância superior, que decidirá sobre as condições de admissibilidade e o seu mérito no prazo de até 20 (vinte) dias úteis, contado do recebimento dos autos, nos termos do § único do art. 166 da LLCA.

Artigo 20 - Da decisão da autoridade que aplicar a sanção de inidoneidade para licitar e contratar, caberá apenas pedido de reconsideração, no prazo de 15 (quinze) dias úteis, contados da intimação, e será decidido no prazo máximo de 20 (vinte) dias úteis, contado de seu protocolo.

Artigo 21 - A imposição das sanções previstas na presente resolução não impede a propositura de ação judicial com vista à reparação integral do dano causado à Administração.

Artigo 22 – O recurso e o pedido de reconsideração terão efeito suspensivo, até que sobrevenha decisão final por parte da autoridade competente.

Artigo 23 - A intimação dos atos no processo sancionatório será feita mediante expedição de ofício ao(s) responsável(eis) relacionado(s) no Termo de Ciência e de Notificação ou na Autorização de Serviços ou de Compras, conforme o caso, por meio do endereço eletrônico neles indicados, o qual deve ser mantido atualizado para os fins a que se destina.

§ 1º - Resultando infrutífera a intimação a que se refere o “caput” deste artigo, será efetuada por meio do Diário Oficial do Estado de São Paulo – DOE, por 3 (três) vezes consecutivas.

§ 2º - Nos processos eletrônicos instaurados nesta Administração, as comunicações dos atos oficiais serão realizadas por meio das funcionalidades existentes no Sistema Eletrônico de Informações – SEI ou em outro que venha a substituí-lo.

Artigo 24 - Decorridos 30 (trinta) dias da notificação para recolhimento da multa aplicada, não ocorrendo a quitação pelo sancionado, serão adotadas as medidas para o registro do devedor no Cadastro Informativo dos Créditos não Quitados de Órgãos e Entidades Estaduais (CADIN) e a inscrição do débito na Dívida Ativa do Estado para cobrança judicial.

Artigo 25 - A prescrição ocorrerá em 5 (cinco) anos, contados da ciência da infração pela Administração, e será interrompida ou suspensa nas hipóteses previstas no § 4º do artigo 158 da LLCA.

Artigo 26 - Os atos previstos como infrações administrativas na LLCA ou em outras leis de licitações e contratos da Administração Pública que também sejam tipificados como atos lesivos na Lei nº 12.846, de 1º de agosto de 2013, serão apurados e julgados conjuntamente, nos mesmos autos, observados o rito procedimental e a autoridade competente definidos na referida lei, nos termos do art. 159 da LLCA.

Artigo 27 - A personalidade jurídica poderá ser desconsiderada sempre que utilizada com abuso do direito para facilitar, encobrir ou dissimular a prática dos atos ilícitos previstos na LLCA ou para provocar confusão patrimonial, e, neste caso, todos os efeitos das sanções aplicadas à pessoa jurídica serão estendidos aos seus administradores e sócios com poderes de administração, a pessoa jurídica sucessora ou a empresa do mesmo ramo com relação de coligação ou controle, de fato ou de direito, com o sancionado, observados, em todos os casos, o contraditório, a ampla defesa e a obrigatoriedade de análise jurídica prévia.

Artigo 28 - Independentemente da instauração de processo sancionatório, caso constatada irregularidade no procedimento licitatório ou na execução contratual, a autoridade competente da Unidade/Coordenadoria poderá determinar, quando a medida se revelar de interesse público, a suspensão da execução do contrato, mediante comunicação expressa aos responsáveis indicados no Termo de Ciência e de Notificação, desde que avaliados os aspectos a que se refere o artigo 147 da LLCA.

Artigo 29 - Aplica-se na contagem dos prazos previstos nesta resolução o disposto no artigo 183 da LLCA.

Artigo 30 - Encerrada a instância administrativa, as sanções aplicadas deverão ser registradas na Relação de Apenados do TCESP, no Cadastro Nacional de Empresas Inidôneas e Suspensas (CEIS) e no Cadastro Nacional de Empresas Punidas (CNEP), bem como, conforme o caso, comunicadas às autoridades competentes para fins de anotações nos demais cadastros de controle, inclusive às entidades profissionais, dentro do prazo legal de 15 (quinze) dias úteis, contado da data de aplicação da sanção.

Artigo 31 - É admitida a reabilitação do licitante ou contratado perante a própria autoridade que aplicou a penalidade, exigidos, cumulativamente:

I - reparação integral do dano causado à Administração Pública;

II - pagamento da multa;

III - transcurso do prazo mínimo de 1 (um) ano da aplicação da penalidade, no caso de impedimento de licitar e contratar, ou de 3 (três) anos da aplicação da penalidade, no caso de declaração de inidoneidade;

IV - cumprimento das condições de reabilitação definidas no ato punitivo;

V - análise jurídica prévia, com posicionamento conclusivo quanto ao cumprimento dos requisitos definidos neste artigo.

Parágrafo Único - A sanção pela apresentação de declaração ou documentação falsa exigida para o certame, por prestar declaração falsa durante a licitação ou execução do contrato, bem como pela prática de ato lesivo, nos termos do artigo 5º da Lei nº 12.846, de 1º de agosto de 2013, exigirá, como condição de reabilitação do licitante ou contratado, a implantação ou aperfeiçoamento de programa de integridade pelo responsável.

IV. DISPOSIÇÕES FINAIS

Artigo 32 - A presente resolução deverá integrar, obrigatoriamente, como anexo, os instrumentos convocatórios de licitação, os contratos e os instrumentos equivalentes.

Artigo 33 - Esta resolução entra em vigor na data de sua publicação, produzindo efeitos em relação aos certames e contratos regidos pela Lei federal nº 14.133/2021.

ANEXO IV

MODELO(S) REFERENTE(S) A PLANILHA DE PROPOSTA

ANEXO IV.1

MODELO DE PROPOSTA

Eu, _____, portador do CPF nº _____, representante legal do fornecedor _____ (nome empresarial ou denominação), interessado em participar do Aviso de Contratação Direta nº ____/____, Processo nº ____/____, DECLARO, sob as penas da Lei, que a proposta apresentada compreende a integralidade dos custos para atendimento dos direitos trabalhistas assegurados na [Constituição Federal](#), nas leis trabalhistas, nas normas infralegais, nas convenções coletivas de trabalho e nos termos de ajustamento de conduta vigentes na data de entrega da proposta.

(Local e data).

(Nome/assinatura do representante legal)

ANEXO IV.1

MODELO DE PLANILHA DE PROPOSTA

B.D.I. Padrão – 25%		Encargos Sociais Não Desonerado: 128,23%		Bancos					
				CDHU – 195/2024 – São Paulo					
PLANILHA ORÇAMENTÁRIA - DRENAGEM									
Item	CDHU 195 AGO 24	Especificação	UNID	QTD	Preço Unitário		Preço Total		Valor Total (R\$)
					Valor Unit. Material (R\$)	Valor Unit. Mão de obra (R\$)	Valor Unit. Material (R\$)	Valor Unit. Mão de obra (R\$)	
1.0		Administrativo							15.289,60
1.1	90776 (Sinapi)	Encarregado Geral de Obras com encargos complementares	H	320,00					
2.0									
2.1	03.02.020	Demolição manual de alvenaria de fundação/embasamento	M3	12,00					
2.2	06.01.020	Escavação manual em solo de 1 e 2 categoria em vala ou cava até 1,5 m	M3	12,00					
2.3	05.07.040	Remoção de entulho separado de obra com caçamba metálica – terra, alvenaria, concreto, argamassa, madeira, papel, plástico ou metal	M3	20,87					
2.4	05.04.060	Transporte manual horizontal e/ou vertical de entulho até o local de despejo – ensacado	M3	20,87					
2.5	02.03.260	Tapume fixo em painel OSB – espessura 10 mm	M2	16,00					
3.0									
3.1	09.10.020	Forma em madeira comum para fundação	M2	81,00					
3.2	11.03.090	Concreto preparado no local, fck = 20 Mpa	M3	10,19					
3.3	11.16.020	Lançamento, espalhamento e adensamento de concreto ou massa em lastro e/ou enchimento	M3	10,19					
3.4	11.18.040	Lastro de pedra britada	M3	4,00					
3.5	14.11.261	Alvenaria de bloco de concreto estrutural 14 em – classe A	M2	70,00					
3.6	32.17.010	Impermeabilização em argamassa impermeável com aditivo hidrófugo	M3	10,00					
4		Hidráulica							
4.1	46.03.060	Tubo de PVC rígido PxB com virola e anel de borracha, linha esgoto série reforçada 'R'. DN=150 mm, inclusive conexões	M	37,00					
TOTAL GERAL SEM BDI									
BDI – 25%									
TOTAL GERAL COM BDI									

ANEXO V

MODELO DE DECLARAÇÃO

ANEXO V.1

MODELO DE DECLARAÇÃO EXIGIDA PARA HABILITAÇÃO

(em papel timbrado do fornecedor)

Eu, _____, portador do CPF nº _____, na condição de representante legal de _____ (nome empresarial ou denominação), interessado em participar do Aviso de Contratação Direta nº ____/____, Processo nº ____/____, DECLARO, sob as penas da Lei, que o fornecedor:

a) *não possui empregados executando trabalho degradante ou forçado, observando o disposto nos incisos III e IV do artigo 1º e no inciso III do artigo 5º da Constituição Federal;*

b) *cumprir as normas relativas à saúde e segurança no trabalho, nos termos do parágrafo único do artigo 117 da Constituição Estadual;*

c) *no caso de utilização na execução do objeto deste certame de produtos ou subprodutos florestais de origem nativa da flora brasileira referidos no artigo 1º do Decreto estadual nº 66.819, de 6 de junho de 2022, cumprirá a obrigação de proceder às respectivas aquisições de pessoa jurídica com inscrição validada no CADMADEIRA, em conformidade com o Decreto supracitado;*

d) *no caso de utilização na execução do objeto deste certame de produtos ou subprodutos de origem mineral referidos no § 1º do artigo 1º do Decreto estadual nº 67.409, de 28 de dezembro de 2022, cumprirá a obrigação de proceder às respectivas aquisições de pessoa jurídica com inscrição validada no CADMINÉRIO, em conformidade com o Decreto supracitado;*

e) *tem ciência de que o descumprimento do Decreto estadual nº 66.819/2022 ou do Decreto estadual nº 67.409/2022 poderá acarretar a extinção do contrato por ato unilateral da Administração, bem como a aplicação das sanções administrativas cabíveis, observadas as normas legais e regulamentares pertinentes, independentemente da responsabilização na esfera criminal; e*

f) *se compromete a cumprir o disposto na Lei estadual nº 12.684, de 26 de julho de 2007, a qual proíbe o uso, no Estado de São Paulo, de produtos, materiais ou artefatos que contenham quaisquer tipos de amianto ou asbesto ou outros minerais que, acidentalmente, tenham fibras de amianto na sua composição.*

(Local e data).

(Nome/assinatura do representante legal)

ANEXO VI

MODELOS REFERENTES À VISTORIA PRÉVIA

ANEXO VI.1

DECLARAÇÃO DE CONHECIMENTO DO LOCAL E DAS CONDIÇÕES DA REALIZAÇÃO DO OBJETO DA DISPENSA ELETRÔNICA PRECEDIDA DE VISTORIA
(elaborada pelo fornecedor)

Eu, _____, portador do CPF nº _____, na condição de representante legal de _____ (nome empresarial ou denominação), interessado em participar do Aviso de Contratação Direta nº ____/____, Processo nº ____/____, DECLARO que o fornecedor tem conhecimento do(s) local(is) e das condições da realização do objeto da dispensa eletrônica, e que realizou vistoria prévia no(s) local(is) em que será realizado o objeto da dispensa eletrônica, colhendo todas as informações e subsídios necessários para a elaboração da sua proposta.

O fornecedor está ciente desde já que, em conformidade com o estabelecido no Aviso, não poderá pleitear em nenhuma hipótese modificações nos preços, prazos ou condições ajustadas, tampouco alegar quaisquer prejuízos ou reivindicar quaisquer benefícios sob a invocação de insuficiência de dados ou informações sobre o(s) local(is) em que será realizado o objeto da dispensa eletrônica.

(Local e data)

(nome/assinatura do representante legal)

ANEXO VI.2

DECLARAÇÃO DE CONHECIMENTO DO LOCAL E DAS CONDIÇÕES DA REALIZAÇÃO DO OBJETO DA DISPENSA ELETRÔNICA

(elaborada pelo fornecedor)

Eu, _____, portador do CPF nº _____, na condição de representante legal de _____ (nome empresarial ou denominação), interessado em participar do Aviso de Contratação Direta nº ____/____, Processo nº ____/____, DECLARO que o fornecedor tem conhecimento do(s) local(is) e das condições da realização do objeto da dispensa eletrônica, que não realizou a vistoria prévia prevista no Aviso e que, mesmo ciente da possibilidade de fazê-la e dos riscos e consequências envolvidos, optou por formular a proposta sem realizar a vistoria prévia que lhe havia sido facultada.

O fornecedor está ciente desde já que, em conformidade com o estabelecido no Aviso, não poderá pleitear em nenhuma hipótese modificações nos preços, prazos ou condições ajustadas, tampouco alegar quaisquer prejuízos ou reivindicar quaisquer benefícios sob a invocação de insuficiência de dados ou informações sobre o(s) local(is) em que será realizado o objeto da dispensa eletrônica.

(Local e data)

(nome/assinatura do representante legal)

ANEXO VI.3

**DECLARAÇÃO DE CONHECIMENTO PLENO DAS CONDIÇÕES E PECULIARIDADES DA
CONTRATAÇÃO**

(elaborada pelo fornecedor)

Eu, _____, portador do CPF nº _____, na condição de responsável técnico de _____ (nome empresarial ou denominação), interessado em participar do Aviso de Contratação Direta nº ____/____, Processo nº ____/____, DECLARO que o fornecedor tem conhecimento pleno das condições e peculiaridades da contratação, que não realizou a vistoria prévia prevista no Aviso e que, mesmo ciente da possibilidade de fazê-la e dos riscos e consequências envolvidos, optou por formular a proposta sem realizar a vistoria prévia que lhe havia sido facultada.

O fornecedor está ciente desde já que, em conformidade com o estabelecido no Aviso, não poderá pleitear em nenhuma hipótese modificações nos preços, prazos ou condições ajustadas, tampouco alegar quaisquer prejuízos ou reivindicar quaisquer benefícios sob a invocação de insuficiência de dados ou informações sobre o(s) local(is) em que será realizado o objeto da dispensa eletrônica.

(Local e data)

(nome/assinatura/qualificação do responsável técnico)

ANEXO VII

PLANILHA ORÇAMENTÁRIA

B.D.I. Padrão – 25%		Encargos Sociais Não Desonerado: 128,23%		Bancos CDHU – 195/2024 – São Paulo					
PLANILHA ORÇAMENTÁRIA - DRENAGEM									
Item	CDHU 195 AGO 24	Especificação	UNI D	QTD	Preço Unitário		Preço Total		Valor Total (R\$)
					Valor Unit. Materia I (R\$)	Valor Unit. Mão de obra (R\$)	Valor Unit. Material (R\$)	Valor Unit. Mão de obra (R\$)	
1.0		Administrativo							15.289,60
1.1	90776 (Sinapi)	Encarregado Geral de Obras com encargos complementares	H	320,00		R\$ 47,78		R\$ 15.289,60	R\$ 15.289,60
2.0		Demolição e Retirada							R\$ 9.615,57
2.1	03.02.020	Demolição manual de alvenaria de fundação/embasamento	M3	12,00		R\$ 128,58		R\$ 1.542,96	R\$ 1.542,96
2.2	06.01.020	Escavação manual em solo de 1 e 2 categoria em vala ou cava até 1,5 m	M3	12,00		R\$ 53,58		R\$ 642,96	R\$ 642,96
2.3	05.07.040	Remoção de entulho separado de obra com caçamba metálica – terra, alvenaria, concreto, argamassa, madeira, papel, plástico ou metal	M3	20,87	R\$ 96,51	R\$ 12,86	R\$ 2.014,46	R\$ 268,43	R\$ 2.282,89
2.4	05.04.060	Transporte manual horizontal e/ou vertical de entulho até o local de despejo – ensacado	M3	20,87	R\$ 27,99	R\$ 115,72	R\$ 584,12	R\$ 2.414,96	R\$ 2.999,08
2.5	02.03.260	Tapume fixo em painel OSB – espessura 10 mm	M2	16,00	R\$ 93,35	R\$ 40,88	R\$ 1.493,60	R\$ 654,08	R\$ 2.147,68
3.0		Construção e Instalação							R\$ 33.109,34
3.1	09.10.020	Forma em madeira comum para fundação	M2	81,00	R\$ 42,76	R\$ 61,78	R\$ 3.463,56	R\$ 5.004,18	R\$ 8.467,74
3.2	11.03.090	Concreto preparado no local, fck = 20 Mpa	M3	10,19	R\$ 403,79	R\$ 128,58	R\$ 4.112,65	R\$ 1.309,60	R\$ 5.422,25
3.3	11.16.020	Lançamento, espalhamento e adensamento de concreto ou massa em lastro e/ou enchimento	M3	10,19		R\$ 90,38		R\$ 920,53	R\$ 920,53
3.4	11.18.040	Lastro de pedra britada	M3	4,00	R\$ 179,08	R\$ 32,15	R\$ 716,32	R\$ 128,60	R\$ 844,92
3.5	14.11.261	Alvenaria de bloco de concreto estrutural 14 em – classe A	M2	70,00	R\$ 72,27	R\$ 56,31	R\$ 5.058,90	R\$ 3.941,70	R\$ 9.000,60
3.6	32.17.010	Impermeabilização em argamassa impermeável com aditivo hidrófugo	M3	10,00	R\$ 474,49	R\$ 370,84	R\$ 4.744,90	R\$ 3.708,40	R\$ 8.453,30
4		Hidráulica							R\$ 5.985,49
4.1	46.03.060	Tubo de PVC rígido PxB com virola e anel de borracha, linha esgoto série reforçada 'R'. DN=150 mm, inclusive conexões	M	37,00	R\$ 104,84	R\$ 57,93	R\$ 3.842,08	R\$ 2.143,41	R\$ 5.985,49
TOTAL GERAL SEM BDI							R\$ 26.030,59	R\$ 37.969,41	R\$ 64.000,00
BDI – 25%							R\$ 6.507,65	R\$ 9.492,35	R\$ 16.000,00
TOTAL GERAL COM BDI							R\$ 32.538,24	R\$ 47.461,76	R\$ 80.000,00

ANEXO VII.1
CRONOGRAMA FÍSICO-FINANCEIRO

				Bancos Encargos Sociais SINAPI -2024 - São Paulo Não Desonerado: 128,23% CDHU – 195/2024 – SÃO PAULO					B.D.I. Padrão - 25%
Cronograma Físico Financeiro - DRENAGEM									
ITEM	Descrição	Total por etapa	30 DIAS	30 DIAS	30 DIAS	30 DIAS	30 DIAS	30 DIAS	
1	ADMINISTRATIVO	R\$ 15.289,60	R\$ 2.548,27					R\$ 15.289,60	
2	DEMOLIÇÃO E RETIRADA	R\$ 9.615,57	R\$ 9.615,57						
3	CONSTRUÇÃO E INSTALAÇÃO	R\$ 33.109,34					R\$ 33.109,34		
4	HIDRÁULICA	R\$ 5.985,49						R\$ 5.985,49	
		R\$ 64.000,00	19,01 %				51,73%	33,24%	
		BDI R\$ 16.000,00	R\$ 12.163,84				R\$ 33.109,34	R\$ 77.680,03	
								R\$ 82.548,27	

ANEXO VIII

**INSTRUMENTO DE MEDIÇÃO DE RESULTADO
(Avaliação de Qualidade dos Serviços Prestados)**

Avaliação do fornecedor

Os serviços prestados serão avaliados em cada medição de pagamento pelos Gestores do Contrato utilizando o Instrumento de Medição de Resultado abaixo:

**Processo Administrativo SEI 145.00034415/2024-36
Contrato nº XX/20XX**

Instrumento de Medição de Resultado – Avaliação de Qualidade dos Serviços Prestados

PERIODICIDADE – Quantidade de vezes que a empresa foi solicitada a comparecer para realizar serviços no mês:

	1 vez	2 vezes	3 vezes	Mais de 3
A empresa foi solicitada a comparecer para realizar os serviços				

CONFIABILIDADE – Habilidade de realizar o serviço prometido de maneira correta e precisa.

	Ótimo	Bom	Regular	Ruim
Serviço realizado conforme o previsto				
Serviço realizado no prazo				
Serviço realizado a contento				
A empresa demonstra interesse em atender				

RECEPTIVIDADE – Disposição para atender o cliente e fornecer um serviço com rapidez e presteza.

	Ótimo	Bom	Regular	Ruim
Empresa cumpre data da prestação de serviços				
Empresa presta serviço de imediato				
Empresa é prestativa no atendimento				
Empresa tem disponibilidade de funcionários				

GARANTIA – Conhecimento, cortesia e sua habilidade para transmitir segurança.

	Ótimo	Bom	Regular	Ruim
A empresa transmite segurança no atendimento				
O funcionário inspira confiança				
O funcionário tem conhecimento necessário				
O funcionário trata com cortesia				
Existe erro nas informações transmitidas pela contratada				

EMPATIA – Cuidado, atenção individualizada que a empresa fornece a seus clientes.

	Ótimo	Bom	Regular	Ruim
Os horários da empresa são convenientes				
A empresa dá prioridade ao cliente				
A empresa atende as necessidades do cliente				

Os funcionários dão atendimento personalizado				
---	--	--	--	--

TANGÍVEIS – Apresentação física dos insumos, equipamentos e pessoal.

Equipamento e ferramentas são apropriados	Ótimo	Bom	Regular	Ruim
As instalações físicas estão visualmente atraentes				
Os funcionários se apresentam uniformizados / identificados				
Os funcionários têm aparência limpa e profissional				
Os funcionários utilizam-se de EPI's				

Método de cálculo para pagamento mensal do contrato

A avaliação limita-se à atribuição, no formulário “Instrumento de Medição de Resultado” dos conceitos de ótimo, bom, regular e ruim, equivalente aos valores 100, 80, 50 e 30 para cada um dos itens avaliados:

Quantidade de itens vistoriados = 23

	Quantidade (a)	Equivalência (e)	Pontos Obtidos (y) *
Ótimo		X 100	
Bom		X 80	
Regular		X 50	
Ruim		X 30	
		Σ (somatória)	

*(y = a x e)

A nota N será obtida mediante o resultado da somatória total dos pontos obtidos (Y) dividido pelo número de itens vistoriados (23).

$$\text{NOTA} = \frac{\sum y}{23} = N$$

RESULTADO FINAL

NOTA	RESULTADO DA AVALIAÇÃO	FAIXA DE AJUSTE NO PAGAMENTO
N	NOTA maior ou igual a 70	Pagamento de 100% do valor da Fatura.
	NOTA entre 60 a 69,9	Pagamento de 90% sobre o valor da fatura no mês de sua aplicação.
	NOTA entre 50 a 59,9	Pagamento de 80% sobre o valor da fatura no mês de sua aplicação.
	NOTA abaixo 50	1ª VEZ - Pagamento de 80% sobre o valor da fatura no mês de sua aplicação e discussão imediata do processo de melhoria com a Empresa prestadora do serviço. REINCIDÊNCIA - Pagamento de 80% sobre o valor da fatura no mês de sua aplicação e verificar a possibilidade de aplicar as penalidades contratuais, observado o princípio do contraditório e da ampla defesa.

Nome
Cargo
Área

AVISO DE CONTRATAÇÃO DIRETA Nº 90001/2024

OBS. ESTA AVALIAÇÃO DEVERÁ SER ANEXADA À FATURA DA MEDIÇÃO QUANDO ENCAMINHADO PARA PAGAMENTO.