

Rider Técnico 2026



CONDIÇÕES TÉCNICAS

É obrigatório que, no que diz respeito à sonorização e iluminação dos eventos, os equipamentos sejam estritamente compatíveis com a realidade dos espaços físicos, tais como salões, teatros, ginásios ou locais totalmente abertos.

São necessários **02 (dois) geradores de 250 kVA**, com chave intermediária no palco, **devidamente aterrados de acordo com as normas vigentes**.

A empresa locadora de som e luz será responsável por informar as quantidades de kVA a serem utilizadas.

É inaceitável qualquer tipo de ruído ou problema eletroeletrônico que possa prejudicar o andamento do show.

A disposição dos equipamentos de palco deverá ser realizada pela empresa locadora, conforme as necessidades da produção, estando sujeita a alterações.

A empresa locadora compromete-se a comunicar imediatamente ao produtor técnico (Marcelo) ou à produção do show qualquer problema relacionado aos equipamentos requisitados.

Para a montagem dos equipamentos e acompanhamento durante todo o show, a empresa locadora deverá designar:

- **02 (dois) técnicos responsáveis por monitor**
- **01 (um) técnico responsável por PA**
- **03 (três) técnicos responsáveis por iluminação**

A equipe João Bosco & Vinícius não se responsabiliza pela montagem de equipamentos das locadoras contratadas.

A dimensão mínima do palco para a realização do show deverá ser de **16 m x 14 m x 7,5 m de pé-direito (piso/teto)**, com **02 (duas) áreas de serviço de 4 m x 4 m**, totalmente aterrado de acordo com as **normas vigentes**.

A produção será montada dentro deste espaço.

PRODUTOR TÉCNICO: Marcelo David - (16) 99147-6029 / PRODUTOR GERAL: Moreno: (17) 99601-9961

Importante: "NÃO ALTERAR" nenhum item desta relação sem autorização prévia do Produtor.

Rider Técnico 2026



São exigidos **03 (três) camarins em octanorm**, medindo **5 m x 5 m**, com teto, ar-condicionado e banheiros. **Palcos menores não serão aceitos**, sob pena de cancelamento do show.

Caso haja outras bandas no evento, deverá ser montado **outro sistema de backline e multicabo**. Não compartilhamos cenário nem consoles com outras bandas. **Consoles e periféricos são de uso exclusivo** para o show da dupla **João Bosco & Vinícius**.

Deverá ser rigorosamente obedecida a ordem de apresentação do evento, sendo a **prioridade técnica da dupla João Bosco & Vinícius**.

Para shows ao ar livre, no local onde ficará o console de mixagem de PA (house mix), é necessário nível sonoro constante de **115 dB**. A house mix deverá estar posicionada a **no máximo 30 metros do palco**, centralizada e **totalmente coberta**, sem risco de exposição à chuva.

Em locais fechados, o console de mixagem de PA deverá estar posicionado **no centro do salão**, respeitando a distância máxima de **30 metros do palco**, no mesmo nível do chão. Caso haja mesas e cadeiras na plateia, o console e seus periféricos deverão ser montados sem prejudicar a visibilidade do público.

Por gentileza, não deixar equipamentos desnecessários no palco, áreas de serviço e camarins. Linhas de grid excedentes e grid de painel (gol) deverão ser retirados, permanecendo apenas os equipamentos utilizados no show.

Dúvidas ou inadequações técnicas deverão ser tratadas diretamente com nossa produção.

RIDER TÉCNICO

Equipamentos – P.A.

Console de PA

- **ALLEN & HEATH:** Avantis, D-Live (com placa Dante)
- **AVID:** Profile, Mix Rack, SC48, S3L-X, S6L

Obs.: Não aceitamos outros modelos.

PRODUTOR TÉCNICO: Marcelo David - (16) 99147-6029 / **PRODUTOR GERAL:** Moreno: (17) 99601-9961

Importante: "NÃO ALTERAR" nenhum item desta relação sem autorização prévia do Produtor.

Rider Técnico 2026



JOÃO BOSCO & VINÍCIUS

- Comunicação entre as mesas de palco e PA
- Iluminação na mesa de som
- Multicabo com **56 vias**, com comprimento compatível para posicionamento da mesa de PA no centro
- Front fill sempre que necessário
- Sistema de delay preferencialmente do mesmo modelo do PA principal

Atenção:

Para distâncias superiores a **30 metros** entre o palco e a house mix de PA, deverão ser instaladas **caixas amplificadas**, equalizadas e com delay ajustado à distância, para referência e mixagem.

Equipamentos – Palco & Monitor

Console de Monitor

- **ALLEN & HEATH:** Avantis ou D-Live (com placa Dante)

Obs.: Não aceitamos outros modelos.

(As mesas deverão estar com software atualizado.)

- Side Line Array (**mínimo de 3 módulos de alta por lado**), processado em estéreo
- Iluminação na mesa de monitor

Backline

- 01 cubo de contrabaixo (definir com a produção)
- 01 bateria com **7 peças, 5 estantes para pratos e banquinho**
 - (Gretsch Catalina ou Renown)

PRODUTOR TÉCNICO: Marcelo David - (16) 99147-6029 / PRODUTOR GERAL: Moreno: (17) 99601-9961

Importante: "NÃO ALTERAR" nenhum item desta relação sem autorização prévia do Produtor.

Rider Técnico 2026



JOÃO BOSCO & VINÍCIUS

- 12 Direct Box passivos (Whirlwind ou similares)
- 02 microfones **Beta SM58 Wireless UHF** (spare)
- 09 pedestais grandes
- 06 pedestais pequenos
- 06 garras LP
- 10 pontos de AC no palco, **110V estabilizados**
- 10 praticáveis Feeling ou Trust (*planta de luz apresenta apenas 8 – desconsiderar*)
- 120 cabos de microfone (10 m)
- 04 sub-snakes de 12 vias, com 20 m cada
- 03 multivias de 12 vias, com 20 m cada
- 10 cabos P10/P10 para instrumentos
- 06 monitores (inicialmente 2 vias): **LS Audio MQ6y, EAW SM400 ou similares, todos iguais**
- 08 sistemas **In Ear Shure PSM900**, com combiner e antena, ligados em estéreo

Patch in, planta de praticáveis e posição da banda deverão ser definidos com nossa produção.

Equipamentos de Luz & LED

- 01 console MA
- 01 Pro Power para todo o equipamento (24 canais – 3000 W)
- 06 Mini Brut (6 lâmpadas)
- 24 canais de dimmer
- 12 COB 300 Outdoor com bandô

PRODUTOR TÉCNICO: Marcelo David - (16) 99147-6029 / PRODUTOR GERAL: Moreno: (17) 99601-9961

Importante: "NÃO ALTERAR" nenhum item desta relação sem autorização prévia do Produtor.

Rider Técnico 2026



- 12 MAC Aura
- 12 Strobo LED Outdoor com fita
- 12 vias de multicabo para house mix (**não compartilhado com som**)
- 02 canhões seguidores com operador
- 02 máquinas de fumaça com ventilador, abastecidas com fluido profissional

Para Cenário Local, Acrescentar

- 36 Beam 9R
- 24 MAC Aura
- 24 Strobo LED Outdoor com fita
- Fechamento em tecido preto nas laterais e fundo
- Carpete preto no palco
- **42 metros de painel de LED P5**, com processadora
- 02 TP
- 01 grid em alumínio, conforme planta abaixo

PRODUTOR TÉCNICO: Marcelo David - (16) 99147-6029 / PRODUTOR GERAL: Moreno: (17) 99601-9961

Importante: "NÃO ALTERAR" nenhum item desta relação sem autorização prévia do Produtor.

Rider Técnico 2026



JOÃO BOSCO & VINÍCIUS

Vista Frontal

JOÃO BOSCO
& VINÍCIUS

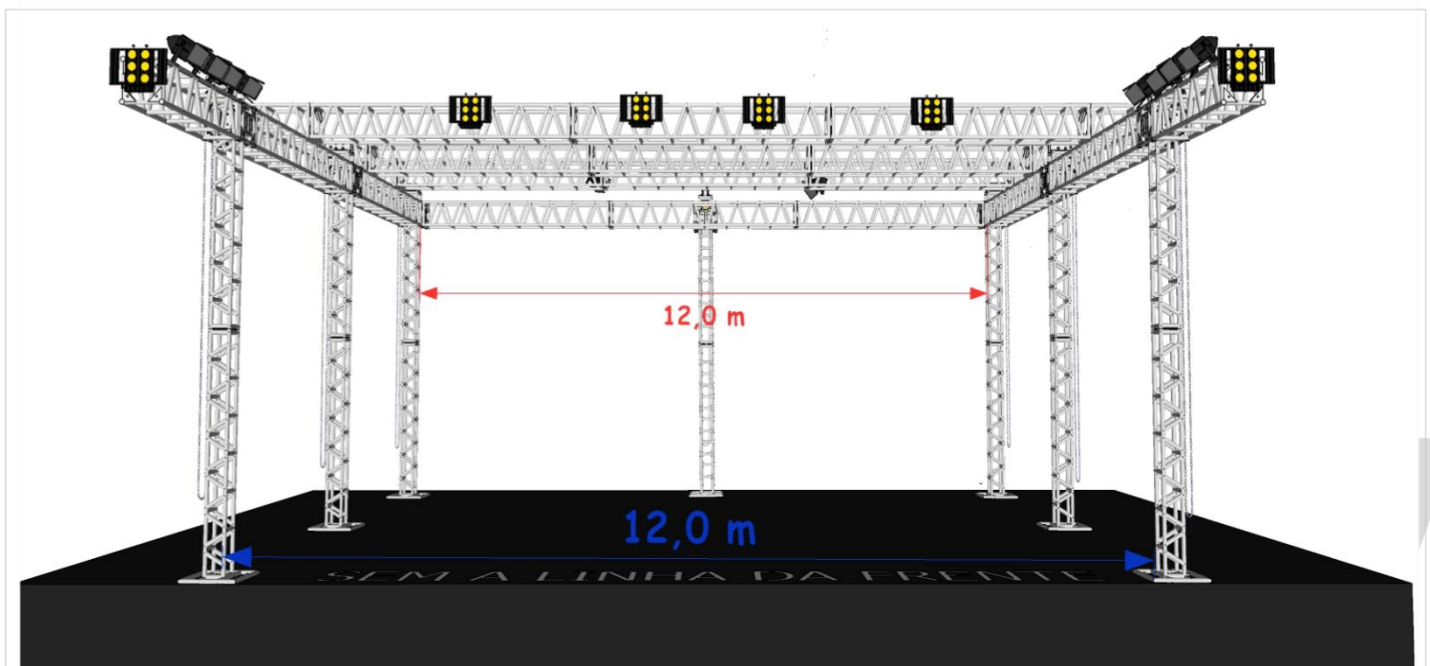

JOÃO BOSCO
& VINÍCIUS

LEGENDA



COB 300W



MINI BRUT 6L

PRODUTOR TÉCNICO: Marcelo David - (16) 99147-6029 / PRODUTOR GERAL: Moreno: (17) 99601-9961

Importante: "NÃO ALTERAR" nenhum item desta relação sem autorização prévia do Produtor.

Rider Técnico 2026



JOÃO BOSCO & VINÍCIUS

Vista Lateral

JOÃO BOSCO
& VINÍCIUS

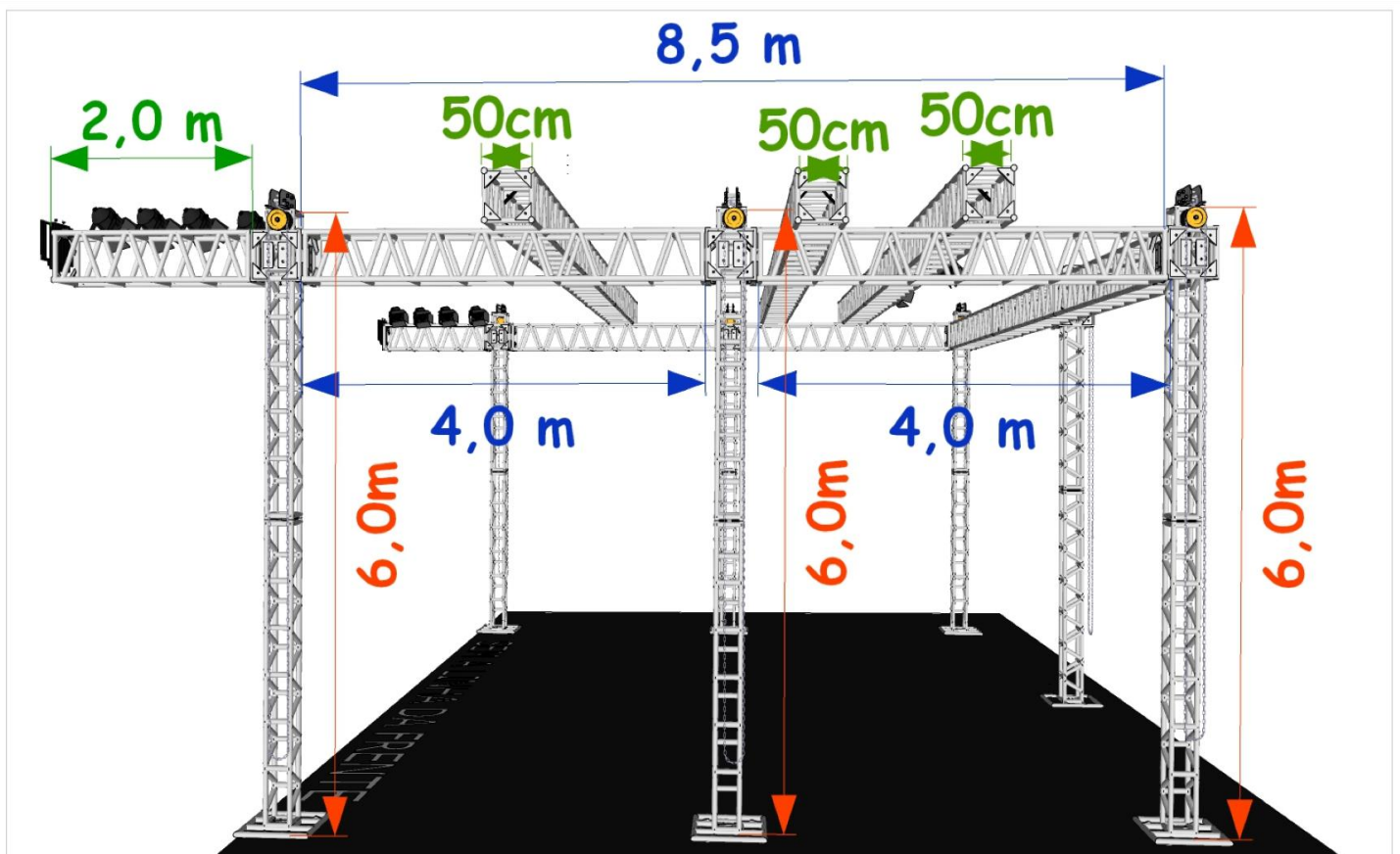

PRODUTOR TÉCNICO: Marcelo David - (16) 99147-6029 / PRODUTOR GERAL: Moreno: (17) 99601-9961

Importante: "NÃO ALTERAR" nenhum item desta relação sem autorização prévia do Produtor.

Rider Técnico 2026



JOÃO BOSCO & VINÍCIUS

Vista Top

JOÃO BOSCO
& VINÍCIUS

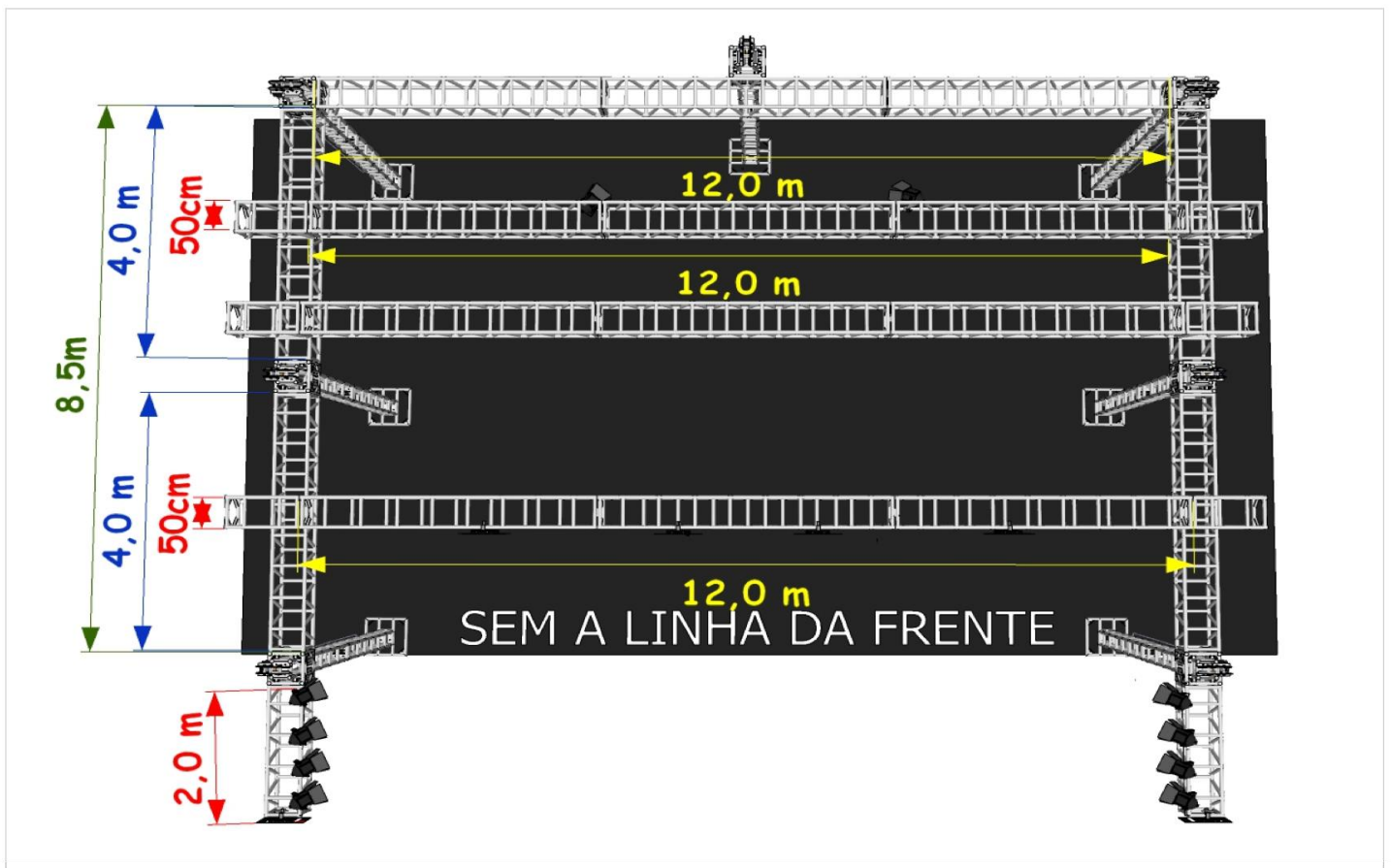

PRODUTOR TÉCNICO: Marcelo David - (16) 99147-6029 / PRODUTOR GERAL: Moreno: (17) 99601-9961

Importante: "NÃO ALTERAR" nenhum item desta relação sem autorização prévia do Produtor.

Rider Técnico 2026



JOÃO BOSCO & VINÍCIUS

Vista Lateral

JOÃO BOSCO
& VINÍCIUS

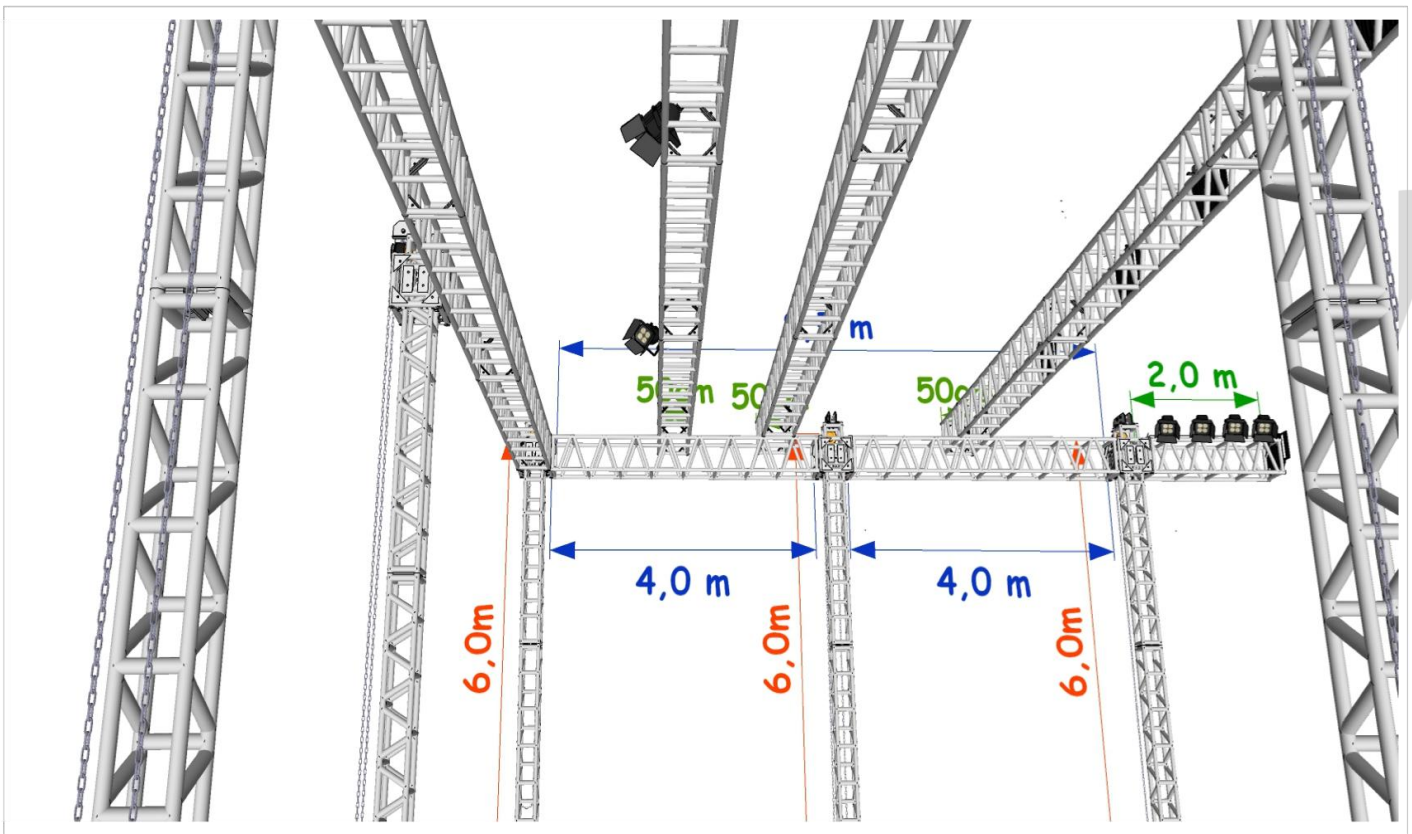

PRODUTOR TÉCNICO: Marcelo David - (16) 99147-6029 / PRODUTOR GERAL: Moreno: (17) 99601-9961

Importante: "NÃO ALTERAR" nenhum item desta relação sem autorização prévia do Produtor.

Rider Técnico 2026



JOÃO BOSCO & VINÍCIUS



PRODUTOR TÉCNICO: Marcelo David - (16) 99147-6029 / PRODUTOR GERAL: Moreno: (17) 99601-9961

Importante: "NÃO ALTERAR" nenhum item desta relação sem autorização prévia do Produtor.

Rider Técnico 2026



JOÃO BOSCO & VINÍCIUS

VISTA ISO

JOÃO BOSCO
& VINÍCIUS

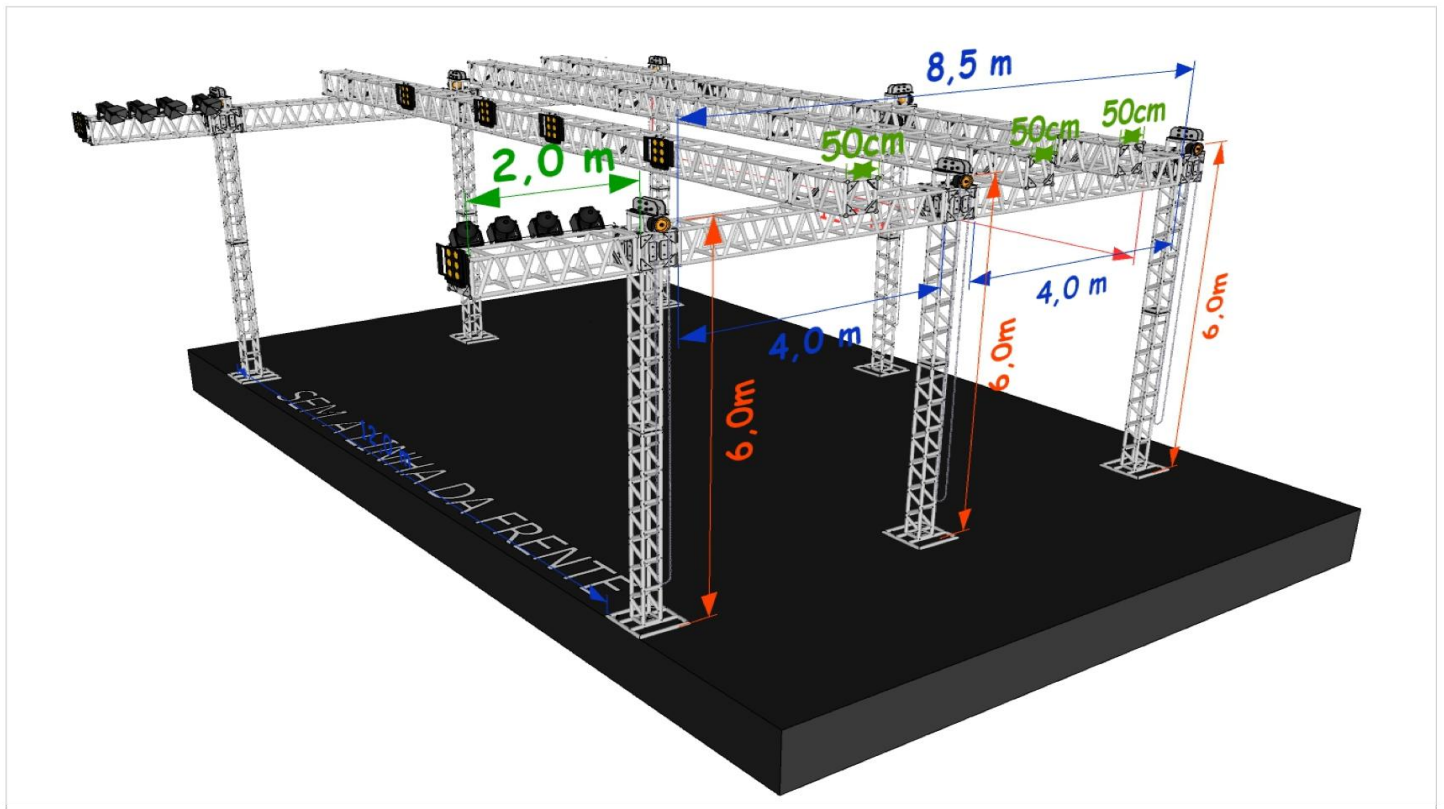

PRODUTOR TÉCNICO: Marcelo David - (16) 99147-6029 / PRODUTOR GERAL: Moreno: (17) 99601-9961

Importante: "NÃO ALTERAR" nenhum item desta relação sem autorização prévia do Produtor.

Rider Técnico 2026



JOÃO BOSCO & VINÍCIUS

VISTA TRASEIRA

JOÃO BOSCO
& VINÍCIUS

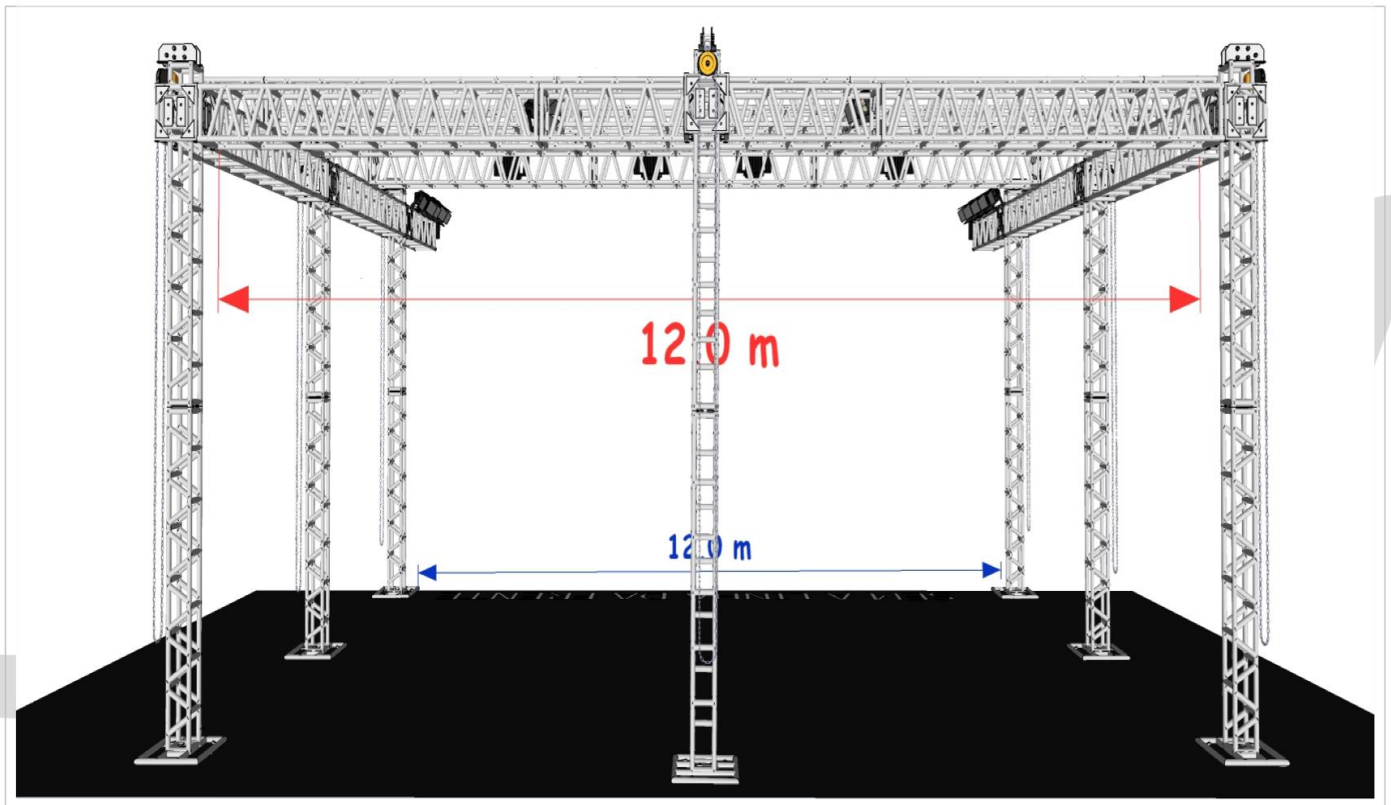

PRODUTOR TÉCNICO: Marcelo David - (16) 99147-6029 / PRODUTOR GERAL: Moreno: (17) 99601-9961

Importante: "NÃO ALTERAR" nenhum item desta relação sem autorização prévia do Produtor.