

CANTEIRO CENTRAL DE GRAMA  
IMPLANTAR

PASSEIO IMPLANTAR  
ÁREA DE GRAMA: L = 1,00m  
CALÇADA EM CONCRETO: L = 2,00m  
PISO TÁTIL: 40X40cm

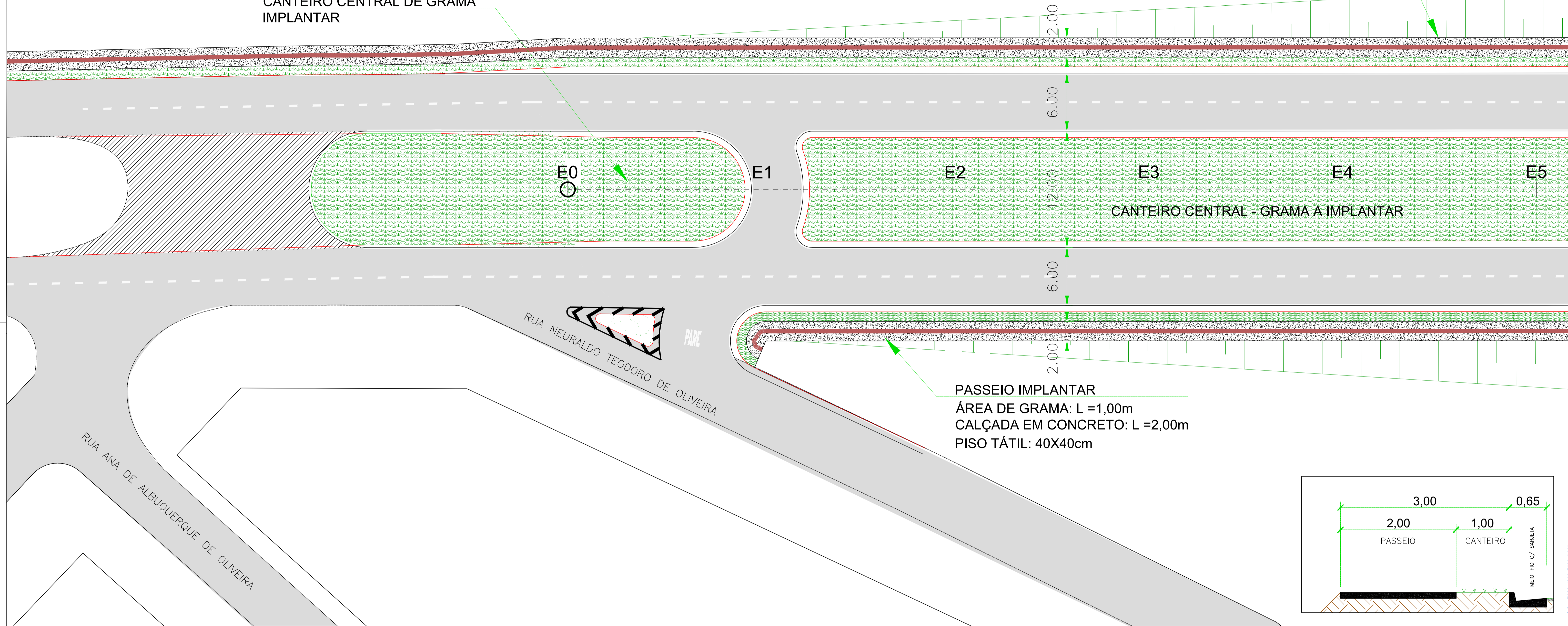

PASSEIO IMPLANTAR  
ÁREA DE GRAMA: L = 1,00m  
CALÇADA EM CONCRETO: L = 2,00m  
PISO TÁTIL: 40X40cm

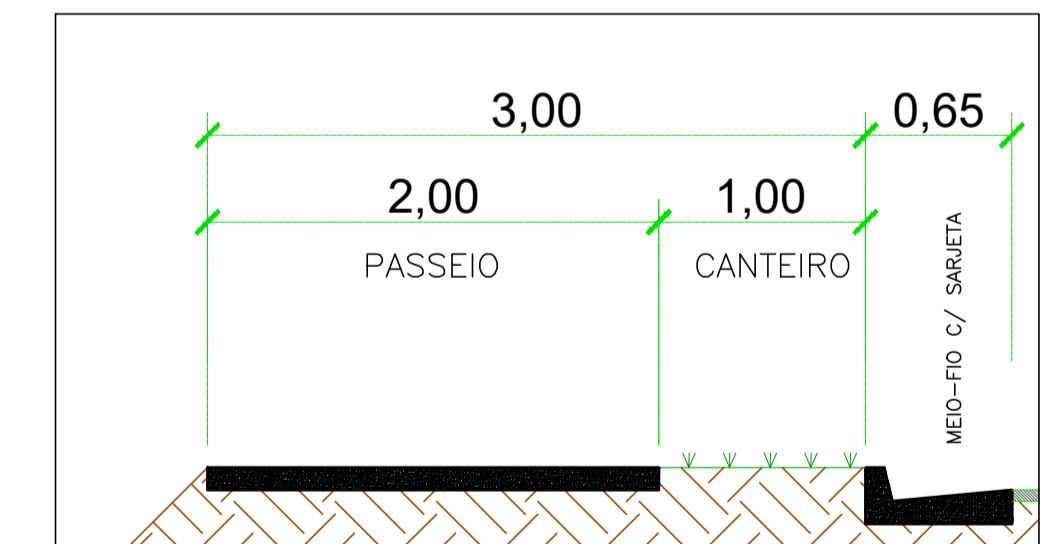

- LEGENDA:
- PAVIMENTAÇÃO EM CBUQ A EXECUTAR
  - PAVIMENTAÇÃO A DEMOLIR
  - PAVIMENTO EXISTENTE
  - ÁREAS DE GRAMA A IMPLANTAR
  - MEIO-FIOS A EXECUTAR
  - MEIO-FIOS EXISTENTES
  - MEIO-FIOS A RETIRAR
  - DEFENSA METÁLICA SEMI-MALEÁVEL
  - PASSEIO A EXECUTAR

DETALHE "1"  
S/ ESC.  
RAMPA DE ACESSIBILIDADE

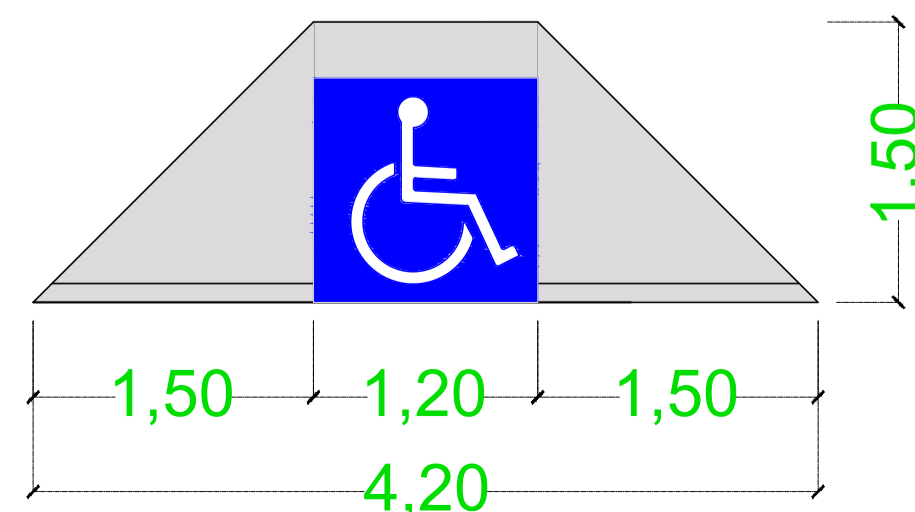

DETALHE "2"  
S/ ESC.  
DETALHE DO PISO TÁTIL DE ALERTA

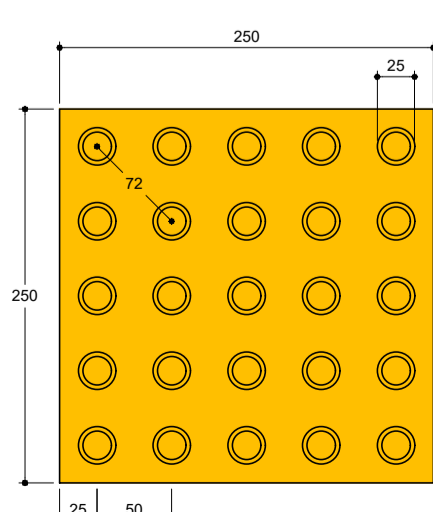

DETALHE "3"  
S/ ESC.  
DETALHE DO PISO TÁTIL DIRECIONAL

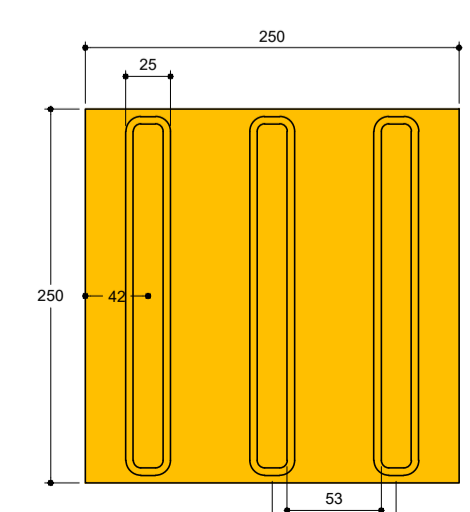

DETALHE "4"  
S/ ESC.  
MUDANÇA DE DIREÇÃO 150° < X ≤ 180°

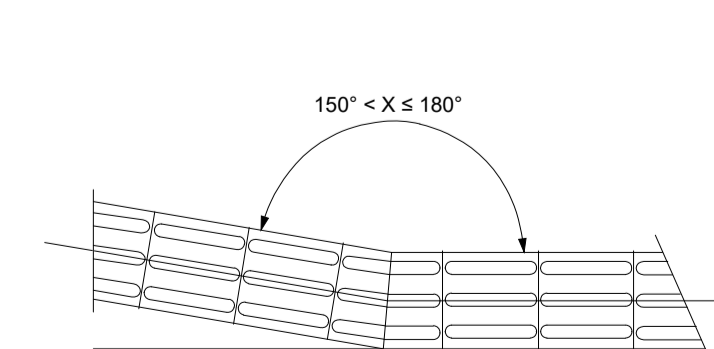

PROJETO EXECUTIVO



MUNICÍPIO DE CAMPO MOURÃO  
SECRETARIA DE INFRAESTRUTURA, SEGURANÇA  
E MOBILIDADE URBANA

Av. José Tadeu Nunes, 150 - Fone (044) 518 1140 - Fax (044) 518 1136 - CEP 87309-295 - Campo Mourão.

PREFEITURA DE CAMPO MOURÃO - PR

PROPRIETÁRIO		
OBRA: TRAVESSIA AVENIDA DAS TORRES		
LOCAL: TRAVESSIA AV. DAS TORRES - RIO DO CAMPO		
PROPRIETÁRIO	PROJETO	EXECUÇÃO
PREFEITURA DE CAMPO MOURÃO CNPJ Nº 75.904.524/0001-05	MARLON ALEXANDRE DE PEDER CREA/PR 159.674/D	ASS.
REFERÊNCIA	DATA	PRANCHA
PROJETO DE PAVIMENTAÇÃO	AGOSTO/2025	01/03
DESENHO	ESCALA	
	1:500	
PREFEITO	SECRETÁRIO	
JOÃO DOUGLAS FABRÍCIO	JÚLIO CÉSAR RENISZ	

Para consultar o conteúdo deste documento acesse: https://sigmapr.murao.pr.gov.br/arquivos/2025/07/2025-09-05

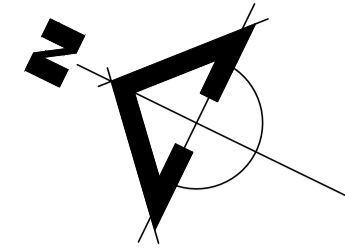

PASSEIO IMPLANTAR  
 ÁREA DE GRAMA: L = 1,00m  
 CALÇADA EM CONCRETO: L = 2,00m  
 PISO TÁTIL: 40X40cm

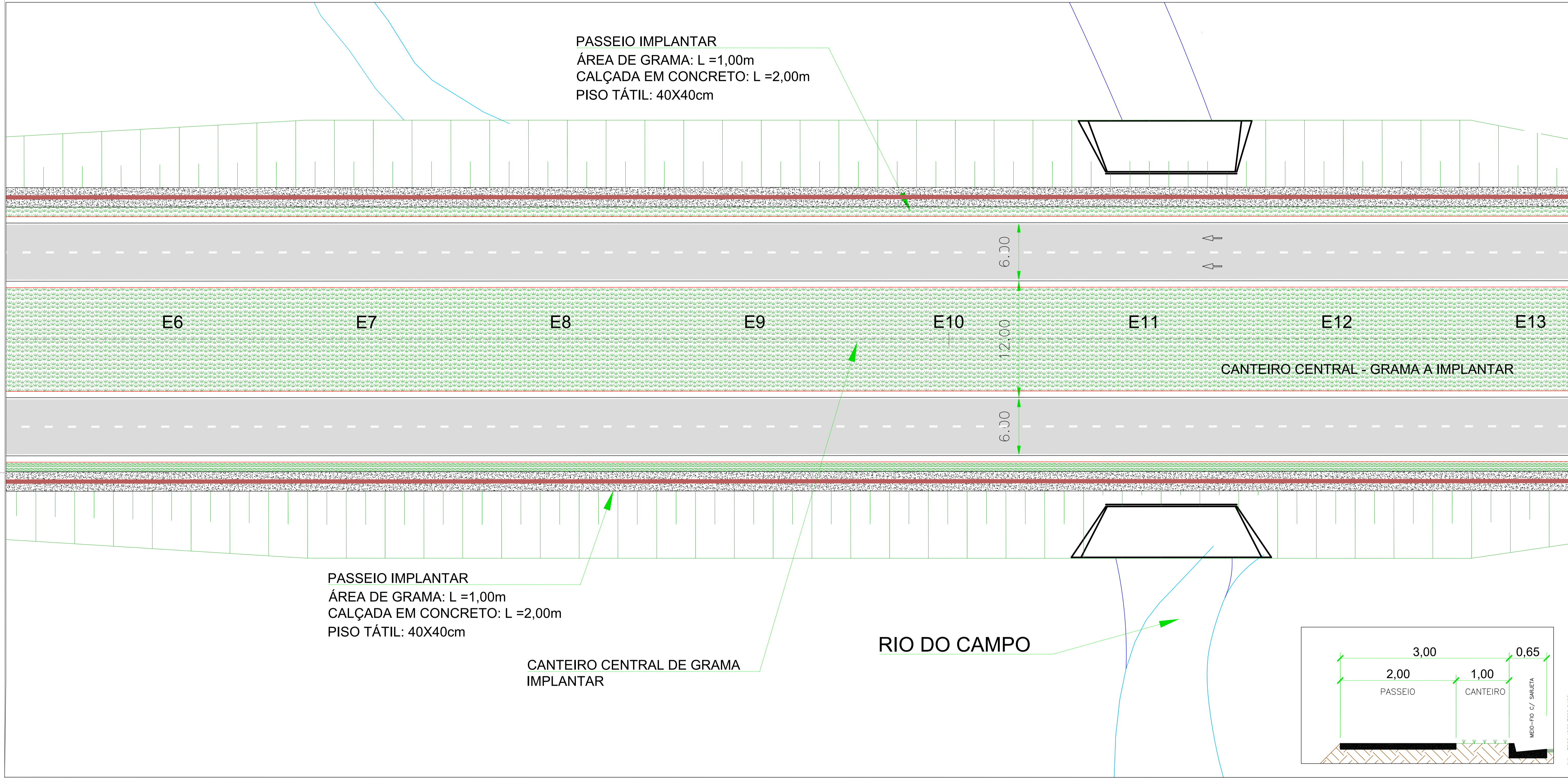

PASSEIO IMPLANTAR  
 ÁREA DE GRAMA: L = 1,00m  
 CALÇADA EM CONCRETO: L = 2,00m  
 PISO TÁTIL: 40X40cm

CANTEIRO CENTRAL DE GRAMA  
 IMPLANTAR

RIO DO CAMPO

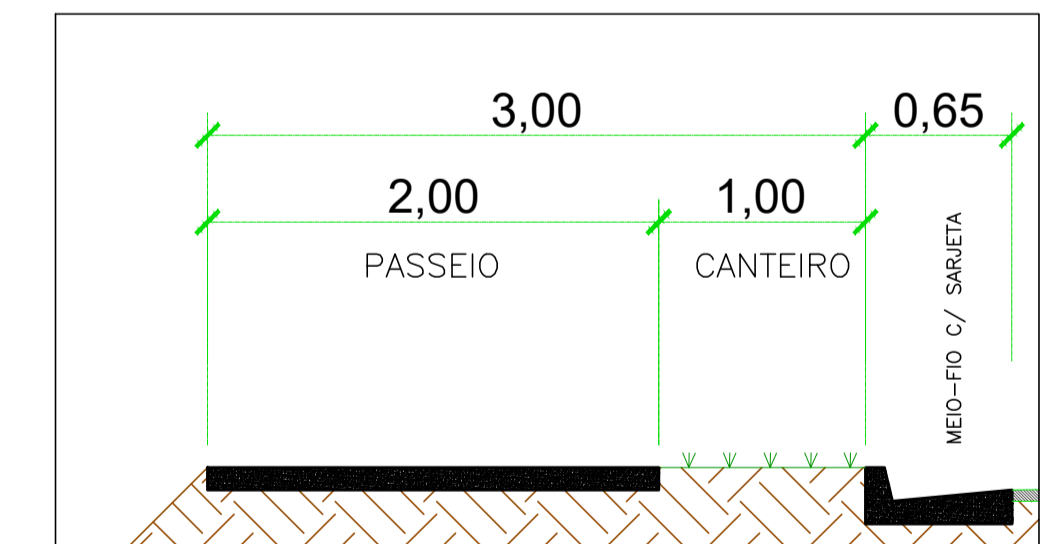

- LEGENDA:**
- PAVIMENTAÇÃO EM CBUQ A EXECUTAR
  - PAVIMENTAÇÃO A DEMOLIR
  - PAVIMENTO EXISTENTE
  - ÁREAS DE GRAMA A IMPLANTAR
  - MEIO-FIOS A EXECUTAR
  - MEIO-FIOS EXISTENTES
  - MEIO-FIOS A RETIRAR
  - DEFENSA METÁLICA SEMI-MALEÁVEL
  - PASSEIO A EXECUTAR

**DETALHE "1"**  
 S/ ESC.  
 RAMPA DE ACESSIBILIDADE

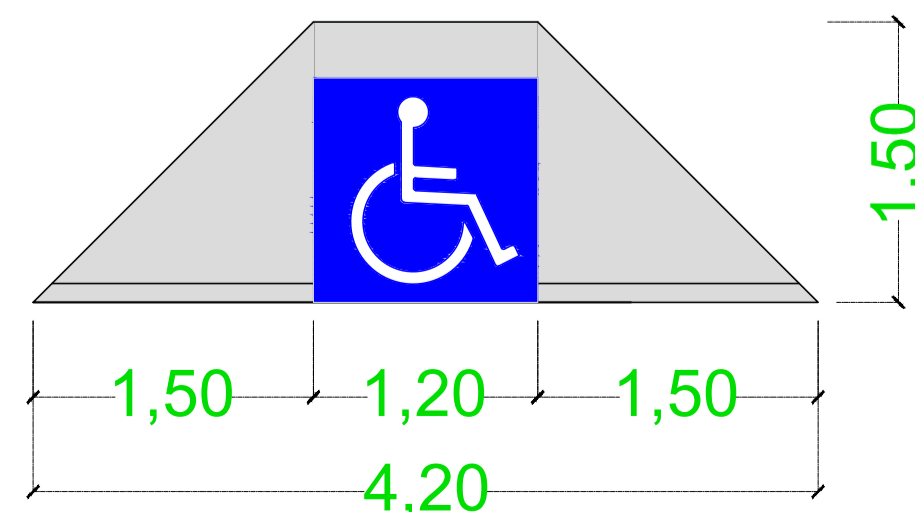

**DETALHE "2"**  
 S/ ESC.  
 DETALHE DO PISO TÁTIL DE ALERTA

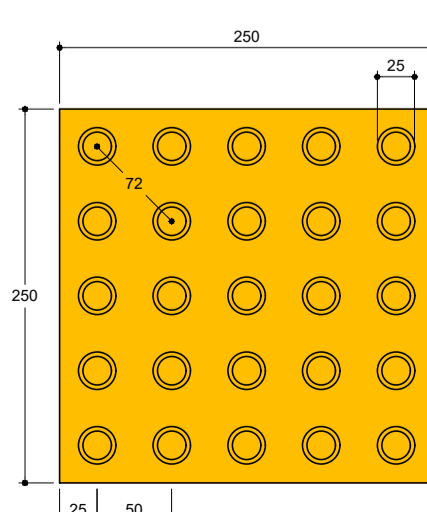

**DETALHE "3"**  
 S/ ESC.  
 DETALHE DO PISO TÁTIL DIRECIONAL

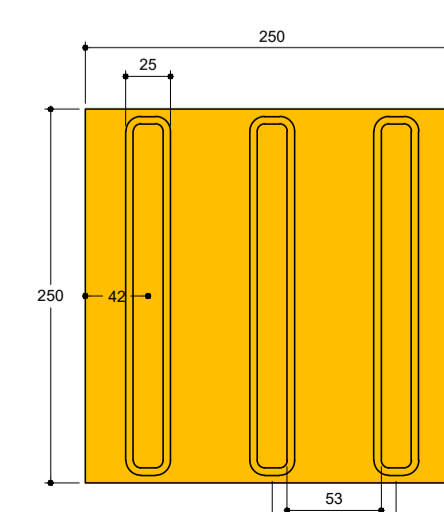

**DETALHE "4"**  
 S/ ESC.  
 MUDANÇA DE DIREÇÃO 150° < X ≤ 180°

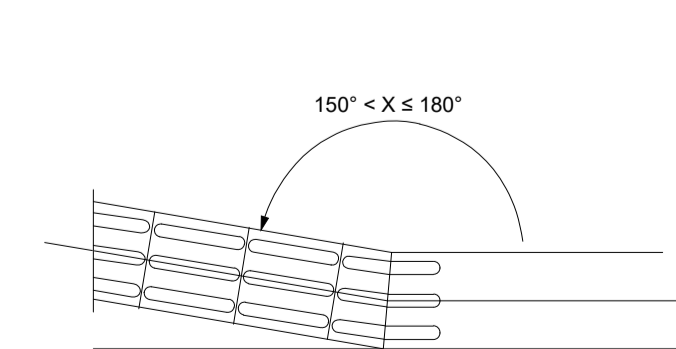

<b>PROJETO EXECUTIVO</b>																																			
<b>MUNICÍPIO DE CAMPO MOURÃO</b>																																			
<b>SECRETARIA DE INFRAESTRUTURA, SEGURANÇA E MOBILIDADE URBANA</b>																																			
<small>Av. Jose Tadeu Nunes, 150 - Fone (044) 518 1140 - Fax (044) 518 1136 - CEP 87309-295 - Campo Mourão.</small>																																			
<b>PREFEITURA DE CAMPO MOURÃO - PR</b>																																			
<table border="1" style="width: 100%;"> <tr> <td colspan="2">PROPRIETÁRIO</td> <td colspan="2">EXECUÇÃO</td> </tr> <tr> <td colspan="2">PREFEITURA DE CAMPO MOURÃO CNP Nº 75.904.524/0001-05</td> <td colspan="2">ASS.</td> </tr> <tr> <td colspan="2">PROJETO</td> <td colspan="2">DATA</td> </tr> <tr> <td colspan="2">MARILON ALEXANDRE DE PEDER CREA/PR 159.674/D</td> <td colspan="2">AGOSTO/2025</td> </tr> <tr> <td colspan="2">REFERÊNCIA</td> <td colspan="2">ESCALA</td> </tr> <tr> <td colspan="2">PROJETO DE PAVIMENTAÇÃO</td> <td colspan="2">1:500</td> </tr> <tr> <td colspan="2">PREFEITO</td> <td colspan="2">SECRETÁRIO</td> </tr> <tr> <td colspan="2">JOÃO DOUGLAS FABRÍCIO</td> <td colspan="2">JÚLIO CÉSAR RENISZ</td> </tr> </table>				PROPRIETÁRIO		EXECUÇÃO		PREFEITURA DE CAMPO MOURÃO CNP Nº 75.904.524/0001-05		ASS.		PROJETO		DATA		MARILON ALEXANDRE DE PEDER CREA/PR 159.674/D		AGOSTO/2025		REFERÊNCIA		ESCALA		PROJETO DE PAVIMENTAÇÃO		1:500		PREFEITO		SECRETÁRIO		JOÃO DOUGLAS FABRÍCIO		JÚLIO CÉSAR RENISZ	
PROPRIETÁRIO		EXECUÇÃO																																	
PREFEITURA DE CAMPO MOURÃO CNP Nº 75.904.524/0001-05		ASS.																																	
PROJETO		DATA																																	
MARILON ALEXANDRE DE PEDER CREA/PR 159.674/D		AGOSTO/2025																																	
REFERÊNCIA		ESCALA																																	
PROJETO DE PAVIMENTAÇÃO		1:500																																	
PREFEITO		SECRETÁRIO																																	
JOÃO DOUGLAS FABRÍCIO		JÚLIO CÉSAR RENISZ																																	
OBRA: TRAVESSIA AVENIDA DAS TORRES		PRANCHA																																	
LOCAL: TRAVESSIA AV. DAS TORRES - RIO DO CAMPO		<b>02/03</b>																																	

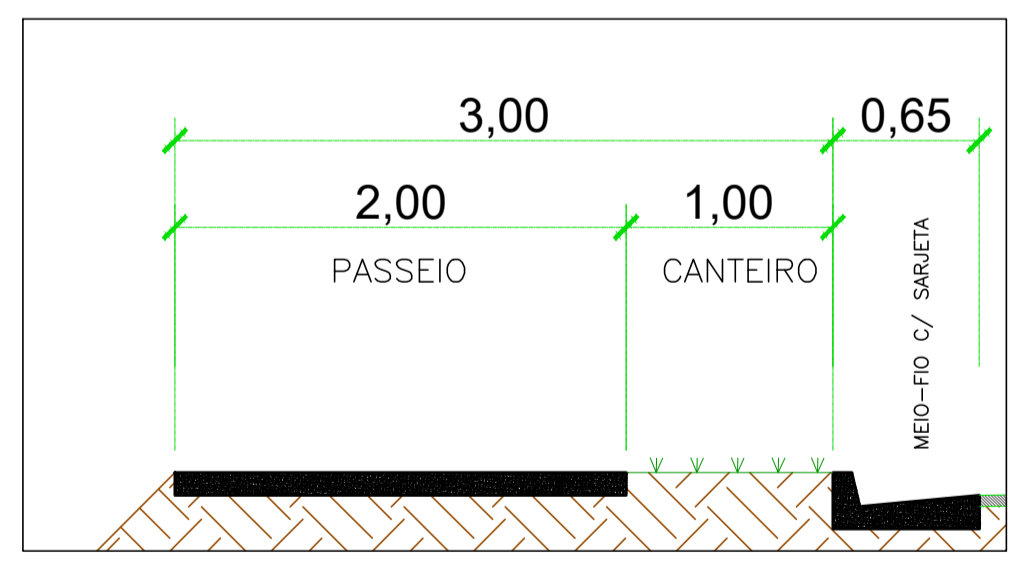
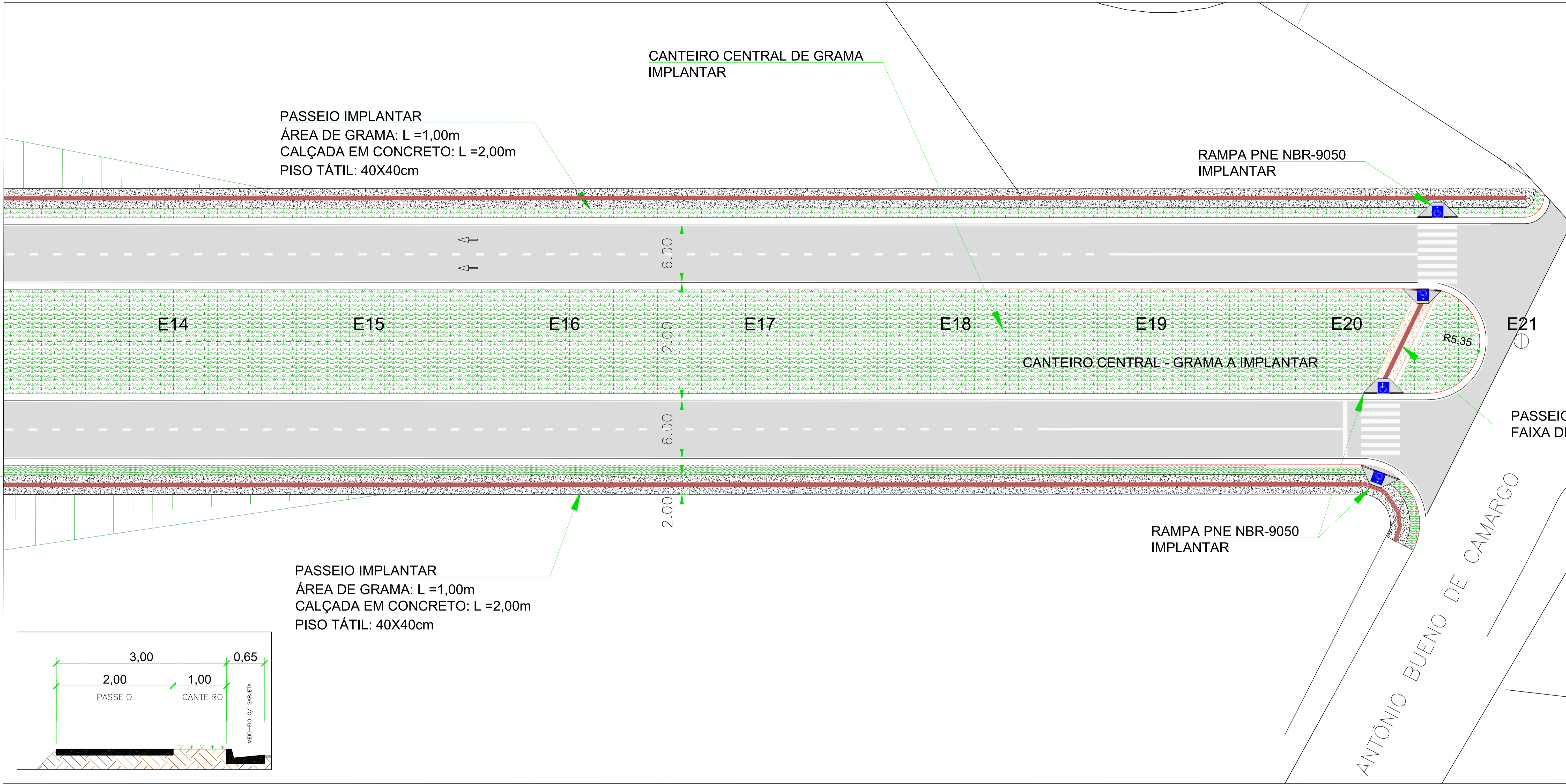
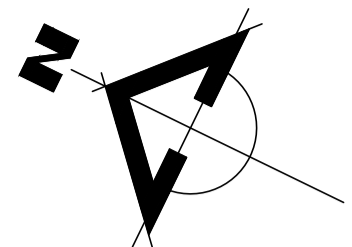

PASSEIO IMPLANTAR  
 ÁREA DE GRAMA: L = 1,00m  
 CALÇADA EM CONCRETO: L = 2,00m  
 PISO TÁTIL: 40X40cm

DETALHE "1"  
 S/ ESC.  
 RAMPA DE ACESSIBILIDADE

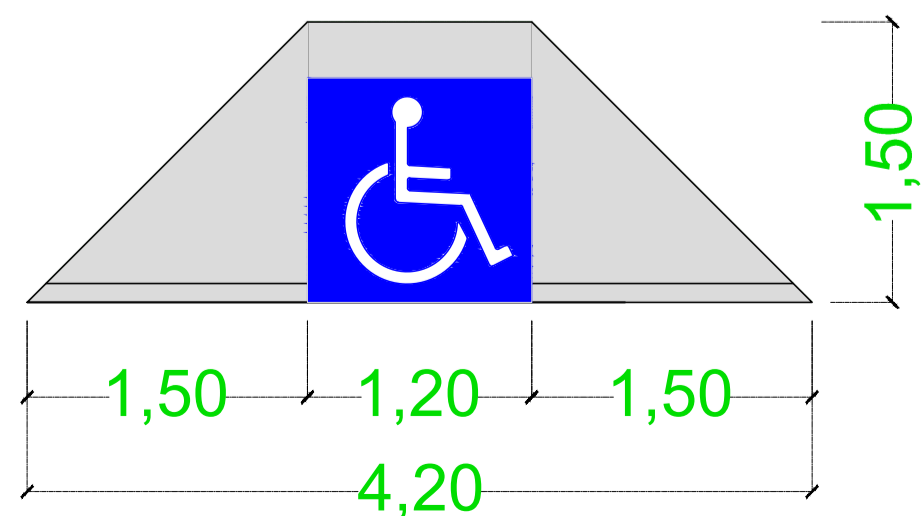

DETALHE "2"  
 S/ ESC.  
 DETALHE DO PISO TÁTIL DE ALERTA

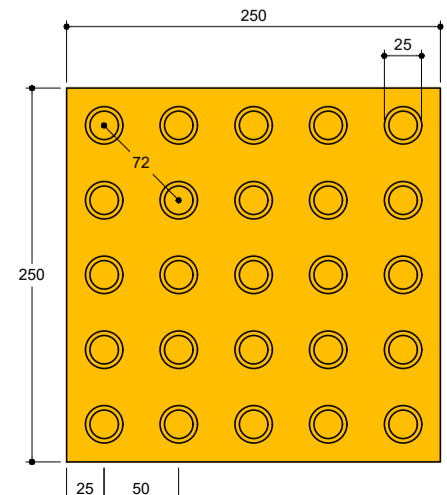

DETALHE "3"  
 S/ ESC.  
 DETALHE DO PISO TÁTIL DIRECIONAL

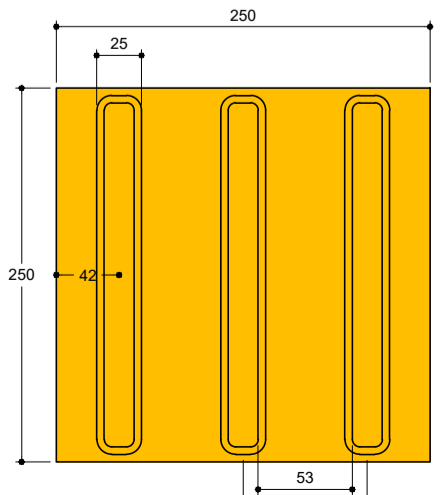

DETALHE "4"  
 S/ ESC.  
 MUDANÇA DE DIREÇÃO 150° < X ≤ 180°

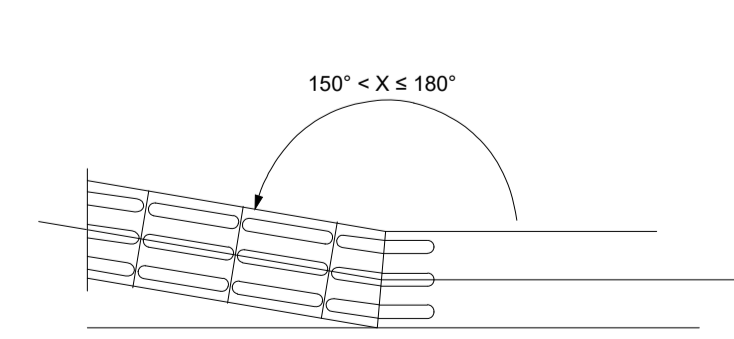

- LEGENDA:
- PAVIMENTAÇÃO EM CBUQ A EXECUTAR
  - PAVIMENTAÇÃO A DEMOLIR
  - PAVIMENTO EXISTENTE
  - ÁREAS DE GRAMA A IMPLANTAR
  - MEIO-FIOS A EXECUTAR
  - MEIO-FIOS EXISTENTES
  - MEIO-FIOS A RETIRAR
  - DEFENSA METÁLICA SEMI-MALEÁVEL
  - PASSEIO A EXECUTAR

<b>PROJETO EXECUTIVO</b>		
<b>MUNICÍPIO DE CAMPO MOURÃO</b>		
<b>SECRETARIA DE INFRAESTRUTURA, SEGURANÇA E MOBILIDADE URBANA</b>		
<small>Av. José Tadeu Nunes, 150 - Fone (044) 518 1140 - Fax (044) 518 1136 - CEP 87309-295 - Campo Mourão.</small>		
<b>PREFEITURA DE CAMPO MOURÃO - PR</b>		
PROPRIETÁRIO: TRAVESSIA AVENIDA DAS TORRES LOCAL: TRAVESSIA AV. DAS TORRES - RIO DO CAMPO		
PROPRIETÁRIO PREFEITURA DE CAMPO MOURÃO <small>CNPJ Nº 75.904.524/0001-05</small>	PROJETO MARLON ALEXANDRE DE PEDER <small>CREA/PR 159.674/D</small>	EXECUÇÃO ASS.
REFERÊNCIA <b>PROJETO DE PAVIMENTAÇÃO</b>	DATA AGOSTO/2025	PRANCHA <b>03/03</b>
PREFEITO <b>JOÃO DOUGLAS FABRÍCIO</b>	SECRETÁRIO <b>JÚLIO CÉSAR RENISZ</b>	

Para consultar o conteúdo deste documento acesse: <https://sigmf.murac.com.br/ver/arquivos> e utilize o código: 7308-7409-7302-9402