



# Prefeitura Municipal de Piên

Estado do Paraná

**PREGÃO ELETRÔNICO Nº 037/2026**

**PROCESSO Nº 3006/2026**

**TIPO:MAIOR DESCONTO PERCENTUAL SOBRE A PLANILHA DE ORÇAMENTO BASE**

**POR LOTE**

**SISTEMA DE REGISTRO DE PREÇOS / SRP**

**1.1.** O Município de Piên, pessoa jurídica de direito público, inscrito no Ministério da Fazenda CNPJ/MF sob o n.º 76.002.666/0001-40, sediada na Rua Amazonas, Piên, Paraná, CEP: 83.860-000, por intermédio do Setor de Licitação e Compras, torna público que realizar-se-á licitação sob a modalidade PREGÃO ELETRÔNICO, através da plataforma eletrônica "www.bnc.org.br", objetivando o **Registro de preços para eventual contratação de empresa especializada em serviços de sinalização vertical e horizontal, execução de redutores de velocidade e manutenção das vias. Nos termos da tabela de orçamento base em anexo e representada abaixo, conforme condições e exigências estabelecidas**, conforme itens descritos no ANEXO I Termo de Referência desse edital.

**1.2.** Rege a presente licitação, a Lei Federal nº 14.133/21, a Lei Complementar 123/2006 observadas as alterações posteriores e demais legislações aplicáveis.

**1.3.** REPARTIÇÃO INTERESSADA: Secretaria Municipal de Planejamento, Obras e Urbanismo.

**1.4.** O PREGÃO será realizado conforme datas abaixo:

RECEBIMENTO DAS PROPOSTAS: **Até às 13:59 do dia 19 de junho de 2026.**

INÍCIO DA SESSÃO DE DISPUTA DE PREÇOS: **às 14:00 horas do dia 19 de junho de 2026.**

**1.5. LOCAL DA REALIZAÇÃO DA SESSÃO PÚBLICA DO PREGÃO:** [www.bnc.org.br](http://www.bnc.org.br) "Acesso Identificado no *link* - licitações".

**1.6.** Para todas as referências de tempo será observado o horário de Brasília (DF).

**1.7.** Para participação na licitação, os interessados deverão providenciar o seu cadastramento, sua certificação e seu credenciamento no portal de licitações, sistema portal de licitações Bolsa Nacional de Compras - BNC, de acordo com a Licença de Uso de Software celebrado com o Município de Piên.

**1.8.** A proponente licitante deverá observar as datas e os horários limites previstos no **item 1.4** deste Edital.



# Prefeitura Municipal de Piên

Estado do Paraná

**1.9.** O edital completo poderá ser obtido no endereço eletrônico <https://www.pien.pr.gov.br/licitacoes> e [www.bnc.org.br](http://www.bnc.org.br).

**1.10.** O PREGÃO será conduzido pela pregoeira, auxiliado pela EQUIPE DE APOIO, designados pelo Decreto nº 322/2025.

## **2. OBJETO DO PREGÃO:**

**2.1. Registro de preços para eventual contratação de empresa especializada em serviços de sinalização vertical e horizontal, execução de redutores de velocidade e manutenção das vias. Nos termos da tabela de orçamento base em anexo e representada abaixo, conforme condições e exigências estabelecidas,** conforme itens descritos no ANEXO I Termo de Referência desse edital.

## **3. TIPO DO PREGÃO:**

**3.1.** Este PREGÃO ELETRÔNICO é do tipo **MAIOR DESCONTO PERCENTUAL SOBRE A PLANILHA DE ORÇAMENTO BASE – POR LOTE.**

## **4. DOTAÇÃO ORÇAMENTÁRIA:**

**4.1.** As despesas provenientes da presente contratação serão pagas através das dotações abaixo:

<b>Secretaria</b>	<b>Dotação Orçamentária</b>
SECRETARIA MUNICIPAL DE PLANEJAMENTO, OBRAS E URBANISMO	04.001.04.121.0004.2007.3.3.90.39.00.00 04.001.15.451.0006.2009.3.3.90.39.00.00
SECRETARIA MUNICIPAL DE VIAÇÃO E SERVIÇOS RODOVIÁRIOS	05.001.15.452.0005.2010.3.3.90.39.00.00

## **5. DISPOSIÇÕES PRELIMINARES:**

**5.1.** O Pregão Eletrônico será realizado em sessão pública, por meio da **INTERNET**, mediante condições de segurança - criptografia e autenticação - em todas as suas fases através do **Sistema de Pregão Eletrônico (Licitações) da Bolsa Nacional de Compras.**

**5.2.** Os trabalhos serão conduzidos por funcionário do Município de Piên, denominada pregoeira, mediante a inserção e monitoramento de dados gerados ou transferidos para o aplicativo "BNC Compras" constante da página eletrônica da Bolsa Nacional de Compras ([www.bnc.org.br](http://www.bnc.org.br)).

## **6. RECEBIMENTO E ABERTURA DAS PROPOSTAS E DATA DO PREGÃO:**

**6.1.** O fornecedor deverá observar as datas e os horários limites previstos para a inscrição e cadastramento e a abertura da proposta, atentando também para a data e horário para início da disputa previsto no item **1.4.**



# Prefeitura Municipal de Piên

Estado do Paraná

## 7. DAS CONDIÇÕES PARA PARTICIPAÇÃO:

**7.1.** Poderão participar deste PREGÃO pessoas jurídicas do ramo de atividade pertinente ao objeto da contratação, que atenderem a todas as exigências constantes deste Edital e seus Anexos.

**7.2.** Consideram-se Micro e Pequenas Empresas aptas à participação no certame aquelas que preenchem os requisitos do art. 3º da Lei Complementar Federal nº 123/2006 e que não se enquadrem em nenhuma das situações descritas no parágrafo 4º do referido art. 3º.

**7.2.1.** Conforme o inciso I do § 3º da Lei Complementar Federal nº 123/2006 considera-se **microempresa**, aquela que aufera, em cada ano-calendário, receita bruta igual ou inferior a R\$ 360.000,00 (trezentos e sessenta mil reais).

**7.2.2.** Conforme o inciso II do § 3º da Lei Complementar Federal nº 123/2006 considera-se **empresa de pequeno porte**, aquela que aufera, em cada ano-calendário, receita bruta superior a R\$ 360.000,00 (trezentos e sessenta mil reais) e igual ou inferior a 4.800.000,00 (quatro milhões e oitocentos mil reais), conforme inciso II do art. 3º da Lei Complementar nº 123/2006.

**7.2.3.** O Microempreendedor Individual (MEI) é equiparado à microempresa, possui natureza jurídica de empresário individual e é optante pelo Simples Nacional, considera-se MEI aquele que aufera receita bruta anual de até R\$ 81.000,00 (oitenta e um mil reais), conforme § 1º do art. 18-A da Lei Complementar nº 123/2006.

**7.3.** Poderão participar deste Pregão Eletrônico as empresas que apresentarem toda a documentação exigida para o respectivo cadastramento junto a Bolsa Nacional de Compras.

**7.4.** Não será admitida a participação, direta ou indiretamente, na licitação:

- a)** de servidores ou dirigentes de órgão do Município de Piên ou de pessoas jurídicas cujos sócios sejam servidores ou dirigentes de órgão do Município de Piên;
- b)** de empresas estrangeiras que não funcionem no País;
- c)** de interessados que se encontrem sob falência, concordata, concurso de credores, dissolução e liquidação, de consórcio de empresas, qualquer que seja sua forma de constituição;
- d)** de empresas com participação societária entre si e empresas do mesmo grupo econômico de direito e/ou de fato, exceto para propostas para itens ou lotes distintos;
- e)** de empresa, isoladamente ou em consórcio, responsável pela elaboração do projeto básico ou executivo ou da qual o autor do projeto seja dirigente, gerente, acionista ou detentor de mais de 5% (cinco por cento) do capital com direito a voto ou controlador, responsável técnico ou subcontratado (quando for o caso);



# Prefeitura Municipal de Piên

Estado do Paraná

**f)** também estão abrangidos pela proibição aqueles que tenham sido punidos com suspensão temporária de participação em licitação e impedimento de contratar com a Administração, e ainda, aqueles declarados inidôneos para licitar ou contratar com a Administração Pública, a ser verificado no momento do credenciamento dos interessados;

**g)** aquele que mantenha vínculo de natureza técnica, comercial, econômica, financeira, trabalhista ou civil com dirigente do órgão ou entidade contratante ou com agente público que desempenhe função na licitação ou atue na fiscalização ou na gestão do contrato, ou que deles seja cônjuge, companheiro ou parente em linha reta, colateral ou por afinidade, até o terceiro grau, devendo essa proibição constar expressamente do edital de licitação; Art. 14 inciso IV da lei 14.133/2021.

**7.5.** Para fins de verificação de atendimento à alínea "f" do item 7.4, após o credenciamento dos interessados será realizada consulta:

- a)** Tribunal de Contas do Estado do Paraná – TCE-PR;
- b)** Cadastro Nacional de Empresas Inidôneas e Suspensas (CEIS), da CGU, disponível no Portal da Transparência;
- c)** Cadastro Nacional de Condenações Cíveis por Ato de Improbidade Administrativa (CNCIA), do CNJ;
- d)** Detalhamento da Penalidade - Cadastro Nacional de Empresas Punidas (CNEP);
- e)** Departamento de Tributação da Prefeitura Municipal.

**7.5.1. A verificação do item 7.5 alíneas "a" a "e" será realizada após o licitante ser declarado vencedor, momento que será possível a identificação do mesmo.**

**7.6.** No caso de constar Certidão Positiva em relação aos débitos e se tratando o licitante de Micro ou Pequena Empresa, enquadradas no disposto no **item 7.2**. Sagrando-se vencedor do certame, está fará jus ao prazo de 05 (cinco) dias úteis para apresentar a Certidão Negativa de Débitos ou a Certidão Positiva com Efeitos de Negativa, em atendimento ao disposto no art. 43, § 1º da Lei Complementar nº 123/2006, podendo ser prorrogado por igual período mediante autorização do agente de contratação e equipe.

**7.7.** O licitante deverá estar credenciado, de forma direta ou através de empresas associadas à Bolsa Nacional de Compras, até no mínimo uma hora antes do horário fixado no edital para o recebimento das propostas.

**7.7.1.** O cadastramento do licitante deverá ser requerido acompanhado dos seguintes documentos:

- a)** Instrumento particular de mandato outorgando à corretora associada, por meio de seu operador devidamente credenciado junto à Bolsa, poderes específicos de sua representação no pregão, conforme modelo fornecido pela Bolsa Nacional de Compras.



# Prefeitura Municipal de Piên

Estado do Paraná

**b)** Declaração de seu pleno conhecimento, de aceitação e de atendimento às exigências de habilitação previstas no Edital, conforme modelo fornecido pela Bolsa Nacional de Compras.

**c)** O custo de operacionalização e uso do sistema, ficará a cargo do Licitante vencedor do certame, que pagará a Bolsa Nacional de Compras, provedora do sistema eletrônico, em conformidade com o regulamento operacional da BNC – Bolsa Nacional de Compras.

**7.7.2. As MICROEMPRESAS, EMPRESAS DE PEQUENO PORTE E MICROEMPREENDEDOR INDIVIDUAL deverão declarar no campo INFORMAÇÕES ADICIONAIS, na oportunidade de credenciamento, a sua condição de ME ou EPP, para que possam ter o direito de participar, nos termos da Lei Complementar Federal nº 123/2006.**

## **8. REGULAMENTO OPERACIONAL DO CERTAME:**

**8.1.** O certame será conduzido pela pregoeira, com o auxílio da equipe de apoio, que terá, em especial, as seguintes atribuições:

- a)** acompanhar os trabalhos da equipe de apoio;
- b)** responder as questões formuladas pelos fornecedores, relativas ao certame;
- c)** abrir as propostas de preços;
- d)** analisar a aceitabilidade das propostas;
- e)** desclassificar propostas indicando os motivos;
- f)** conduzir os procedimentos relativos aos lances e à escolha da proposta do lance de menor preço;
- g)** verificar a habilitação do proponente classificado em primeiro lugar;
- h)** declarar o vencedor;
- i)** receber, examinar e decidir sobre a pertinência dos recursos;
- j)** elaborar a ata da sessão com o auxílio eletrônico;
- k)** encaminhar o processo à autoridade superior para homologar e autorizar a contratação;
- l)** abrir processo administrativo para apuração de irregularidades visando a aplicação de penalidades previstas na legislação.

## **8.2 CREDENCIAMENTO NO SISTEMA DE LICITAÇÕES DA BOLSA NACIONAL DE COMPRAS**

**8.2.1.** As pessoas jurídicas ou firmas individuais interessadas deverão nomear através do instrumento de mandato previsto no item **7.7.1. "a"**, com firma reconhecida, operador devidamente credenciado em qualquer empresa associada à **Bolsa Nacional de Compras**, atribuindo poderes para formular lances de preços e praticar os demais atos e operações no site: [www.bnc.org.br](http://www.bnc.org.br).

**8.2.2.** A participação do licitante no pregão eletrônico se dará por meio de participação direta ou através de empresas associadas à BNC – Bolsa Nacional de Compras, a qual deverá manifestar, por meio de seu



# Prefeitura Municipal de Piên

Estado do Paraná

operador designado, em campo próprio do sistema, pleno conhecimento, aceitação e atendimento às exigências de habilitação previstas no Edital.

**8.2.3.** O acesso do operador ao pregão, para efeito de encaminhamento de proposta de preço e lances sucessivos de preços, em nome do licitante, somente se dará mediante prévia definição de senha privativa.

**8.2.4.** A chave de identificação e a senha dos operadores poderão ser utilizadas em qualquer pregão eletrônico, salvo quando canceladas por solicitação do credenciado ou por iniciativa da **BNC - Bolsa Nacional de Compras**.

**8.2.5.** É de exclusiva responsabilidade do usuário o sigilo da senha, bem como seu uso em qualquer transação efetuada diretamente ou por seu representante, não cabendo a **BNC - Bolsa Nacional de Compras** a responsabilidade por eventuais danos decorrentes de uso indevido da senha, ainda que por terceiros.

**8.2.6.** O credenciamento do fornecedor e de seu representante legal junto ao sistema eletrônico implica a responsabilidade legal pelos atos praticados e a presunção de capacidade técnica para realização das transações inerentes ao pregão eletrônico.

**8.2.7. Caberá ao licitante acompanhar as operações no sistema eletrônico durante todo o andamento do processo, ficando responsável pelo ônus decorrente da perda de negócios diante da inobservância de quaisquer mensagens emitidas pelo sistema ou de sua desconexão.**

## **8.3. DA FORMA DE PARTICIPAÇÃO**

**8.3.1.** A participação no Pregão Eletrônico se dará por meio da digitação da senha pessoal e intransferível do representante credenciado (operador da corretora de mercadorias ou licitante direto) e subsequente cadastramento para participar do pregão e encaminhamento da proposta de preços, exclusivamente por meio do sistema eletrônico, observados data e horário limite estabelecidos.

**8.3.2.** Caberá ao fornecedor acompanhar as operações no sistema eletrônico durante a sessão pública do pregão, ficando responsável pelo ônus decorrente da perda de negócios diante da inobservância de quaisquer mensagens emitidas pelo sistema ou de desconexão do seu representante.

**8.3.3.** Qualquer dúvida em relação ao acesso no sistema operacional, poderá ser esclarecida ou através de uma empresa associada ou pelo telefone: (42) 3026-4550, ou pelo e-mail [contato@bnc.org.br](mailto:contato@bnc.org.br)



# Prefeitura Municipal de Piên

Estado do Paraná

## **9. DA APRESENTAÇÃO DA PROPOSTA E DOS DOCUMENTOS DE HABILITAÇÃO:**

**9.1** Os licitantes encaminharão, **exclusivamente por meio do sistema**, concomitantemente com os documentos de habilitação exigidos no edital, proposta com a descrição do objeto ofertado e o preço, até as **13:59 horas do dia do pregão**, horário de Brasília/DF, quando, então, encerrar-se-á automaticamente a etapa de envio dessa documentação.

**9.1.1.** O envio da proposta, acompanhada dos documentos de habilitação exigidos neste Edital, ocorrerá por meio de chave de acesso e senha.

**9.1.2.** As Microempresas e Empresas de Pequeno Porte deverão encaminhar a documentação de habilitação, ainda que haja alguma restrição de regularidade fiscal e trabalhista, nos termos do art. 43, § 1º da LC nº 123, de 2006.

**9.2.** Até a abertura da sessão pública os licitantes poderão retirar ou substituir a proposta anteriormente apresentada.

**9.3.** O licitante deverá dar oferta de forma clara e precisa, sem alternativas de preços ou qualquer outra condição que induza o julgamento a ter mais de um resultado.

**9.4.** Até a abertura da sessão pública, os licitantes poderão retirar ou substituir a proposta e os documentos de habilitação anteriormente inseridos no sistema.

**9.5.** Não será estabelecida, nessa etapa do certame, ordem de classificação entre as propostas apresentadas, o que somente ocorrerá após a realização dos procedimentos de negociação e julgamento da proposta.

**9.6.** Os documentos que compõem a proposta e a habilitação do licitante melhor classificado somente serão disponibilizados para avaliação da pregoeira e para acesso público após o encerramento do envio de lances.

## **10. DO PREENCHIMENTO DA PROPOSTA:**

**10.1.** O licitante deverá enviar sua proposta mediante o preenchimento, no sistema eletrônico, dos seguintes campos:

Valor unitário;

*Valor total;*



# Prefeitura Municipal de Piên

Estado do Paraná

**10.2.** Nos valores propostos estarão inclusos todos os custos operacionais, encargos previdenciários, trabalhistas, tributários, comerciais e quaisquer outros que incidam direta ou indiretamente no fornecimento dos bens/serviços.

**10.3.** Os preços ofertados, tanto na proposta inicial, quanto na etapa de lances, serão de exclusiva responsabilidade do licitante, não lhe assistindo o direito de pleitear qualquer alteração, sob alegação de erro, omissão ou qualquer outro pretexto.

**10.4.** Nos termos do Convênio ICMS nº 26/2003- CONFAZ, quando se tratar de operação interna, as licitantes beneficiadas com a respectiva isenção fiscal devem apresentar as suas propostas e lances de preços com o valor líquido, ou seja, sem a carga tributária do ICMS.

**10.5.** Os estabelecimentos enquadrados no Regime Fiscal do Simples Nacional deverão apresentar a proposta de preços com a carga tributária completa.

**10.6.** A pregoeira verificará as propostas apresentadas, inclusive quanto à exequibilidade, e desclassificará aquelas que não estejam em conformidade com os requisitos estabelecidos neste Edital, especialmente no tocante ao preço máximo fixado.

**10.7.** O sistema ordenará, automaticamente, as propostas classificadas pela pregoeira, sendo que somente estas participarão da fase de lances.

**10.8.** O prazo de validade da proposta não será inferior a 60 (sessenta) dias, a contar da data de sua apresentação.

**10.9. A proposta deverá ser anexada na plataforma da BNC sempre antes da sessão, não podendo ser anexada após o certame.**

## **11. DA ABERTURA DA SESSÃO PÚBLICA:**

**11.1.** A partir das **14:00 horas do dia do pregão**, horário de Brasília/DF, a sessão pública na internet, no sítio eletrônico [www.bnc.org.br](http://www.bnc.org.br), será aberta por comando da pregoeira, com a divulgação das propostas eletrônicas recebidas passando a pregoeira a avaliar a devida aceitabilidade.

**11.2.** A pregoeira verificará as propostas apresentadas, desclassificando, de plano, aqueles que sejam omissas, apresentem irregularidades ou defeitos capazes de dificultar o julgamento, ou que identifiquem o licitante, bem como aquelas que não estejam em conformidade com os outros requisitos estabelecidos neste Edital.



# Prefeitura Municipal de Piên

Estado do Paraná

**11.3.** A desclassificação de proposta será sempre fundamentada e registrada no sistema, com acompanhamento em tempo real por todos os participantes.

**11.4. Também será desclassificada a proposta que não conste a marca dos produtos, se este for o caso.**

**11.5.** A comunicação entre a pregoeira e os licitantes ocorrerá exclusivamente mediante troca de mensagens, em campo próprio do sistema eletrônico.

**11.6.** Cabe ao licitante acompanhar as operações no sistema eletrônico durante a sessão pública do Pregão, ficando responsável pelo ônus decorrente da perda de negócios diante da inobservância de qualquer mensagem emitida pelo sistema ou de sua desconexão.

**11.7.** Não havendo expediente ou ocorrendo qualquer fato superveniente que impeça a realização do certame na data marcada, a sessão pública será automaticamente transferida para o primeiro dia útil subsequente, no horário estabelecido neste edital, desde que não haja comunicação da pregoeira em contrário.

## **12. DA FORMULAÇÃO DE LANCES:**

**12.1.** A partir das **14:00 horas do dia do pregão**, horário de Brasília/DF, será aberta a sessão pública de disputa de preços na internet, no sítio eletrônico [www.bnc.org.br](http://www.bnc.org.br), por comando da pregoeira.

**12.2.** O sistema ordenará automaticamente as propostas classificadas pela pregoeira, sendo que somente estas participarão da fase de lances.

**12.3.** Aberta a etapa competitiva, os licitantes com propostas classificadas poderão encaminhar lances **exclusivamente** por meio do sistema eletrônico, sendo imediatamente informados do recebimento e respectivo horário de registro e valor.

**12.4.** Os licitantes poderão oferecer lances sucessivos, não sendo aceitos dois ou mais lances de mesmo valor, prevalecendo aquele que for recebido e registrado em primeiro lugar pelo sistema.

**12.5.** O licitante somente poderá oferecer **lance inferior** ao último que tenha sido anteriormente registrado no sistema.



# Prefeitura Municipal de Piên

Estado do Paraná

**12.6.** O intervalo entre os lances enviados pelo mesmo licitante não poderá ser inferior a vinte (20) segundos e o intervalo entre lances não poderá ser inferior a três (3) segundos, sob pena de serem automaticamente descartados pelo sistema os respectivos lances.

**12.7.** Será adotado para o envio de lances no pregão eletrônico o **modo de disputa "ABERTO"**, em que os licitantes apresentarão lances públicos e sucessivos, com prorrogações.

**12.8.** A etapa de lances da sessão pública terá duração de 10 (dez) minutos e, após isso, será prorrogada automaticamente pelo sistema quando houver lance ofertado nos últimos dois minutos do período de duração da sessão pública.

**12.9.** A prorrogação automática da etapa de lances, de que trata o item anterior, será de dois minutos e ocorrerá sucessivamente sempre que houver lances enviados nesse período de prorrogação, inclusive no caso de lances intermediários.

**12.10.** Não havendo novos lances na forma estabelecida nos itens anteriores, a sessão pública encerrar-se-á automaticamente.

**12.11.** Encerrada a fase competitiva sem que haja a prorrogação automática pelo sistema, poderá a pregoeira, assessorada pela equipe de apoio, justificadamente, admitir o reinício da sessão pública de lances, em prol da consecução do melhor preço.

**12.12.** Não serão aceitos dois ou mais lances de mesmo valor, prevalecendo aquele que for recebido e registrado em primeiro lugar.

**12.13.** Durante o transcurso da sessão pública, os licitantes serão informados, em tempo real, do valor do menor lance registrado, vedada a identificação do licitante.

**12.14.** Se ocorrer a desconexão da pregoeira no decorrer da etapa de lances, e o sistema eletrônico permanecer acessível aos licitantes, os lances continuarão sendo recebidos, sem prejuízo dos atos realizados.

**12.15.** Caso a desconexão da pregoeira persista por tempo superior a 10 (dez) minutos, a sessão do Pregão será **suspensa automaticamente** e terá reinício somente após comunicação expressa aos participantes no sítio [www.bnc.org.br](http://www.bnc.org.br).

**12.16.** Caso o licitante não apresente lances, concorrerá com o valor de sua proposta.



# Prefeitura Municipal de Piên

Estado do Paraná

**12.17.** Em caso de empate entre duas ou mais propostas, serão utilizados os critérios de desempates previstos no artigo 60 da Lei nº 14.133/2021.

**12.17.1.** Os critérios de desempate serão aplicados nos termos do item 12.17, caso não haja envio de lances após o início da fase competitiva.

**12.18.** Na hipótese de persistir o empate, a proposta vencedora será sorteada pelo sistema eletrônico dentre as propostas empatadas.

**12.19.** Encerrada a etapa de envio de lances da sessão pública, a pregoeira deverá encaminhar, pelo sistema eletrônico, contraproposta ao licitante que tenha apresentado o melhor preço, para que seja obtida melhor proposta, vedada a negociação em condições diferentes das previstas neste Edital.

**12.19.1.** A negociação será realizada por meio do sistema, podendo ser acompanhada pelos demais licitantes.

**12.19.2.** A pregoeira solicitará ao licitante melhor classificado que, no prazo de 24 (vinte e quatro) horas, envie a proposta adequada ao último lance ofertado após a negociação realizada, acompanhada, se for o caso, dos documentos complementares, quando necessários à confirmação daqueles exigidos neste Edital e já apresentados.

**12.20.** Após a negociação do preço, a pregoeira iniciará a fase de aceitação e julgamento da proposta.

**12.21.** Os fornecedores, a qualquer momento, depois de finalizado o processo, poderão registrar questionamentos à pregoeira via Sistema, acessando a sequência "Relatório de Disputa" / "Chat de Mensagens" / "Enviar Mensagens", para cada lote disputado. Esta opção estará disponível até o momento da declaração de vencedor no Sistema.

**12.22.** A pregoeira/equipe de apoio responderá os questionamentos formulados pelos licitantes, via Sistema, ficando registradas no Relatório da Disputa as mensagens tanto dos licitantes quanto as respostas da pregoeira.

## **13. DA ACEITABILIDADE DA PROPOSTA VENCEDORA:**

**13.1.** Encerrada a etapa de negociação, a pregoeira examinará a proposta classificada em primeiro lugar quanto à adequação ao objeto e à compatibilidade do preço em relação ao máximo estipulado para contratação neste Edital e em seus anexos.



# Prefeitura Municipal de Piên

Estado do Paraná

**13.2.** Será desclassificada a proposta ou o lance vencedor, apresentar preço final **superior** ao preço máximo fixado, ou que apresentar preço manifestamente inexequível.

**13.3.** Considera-se inexequível a proposta que apresente preço global ou unitários simbólicos, irrisórios ou de valor zero, incompatíveis com os preços dos insumos e salários de mercado, acrescidos dos respectivos encargos, ainda que o ato convocatório da licitação não tenha estabelecido limites mínimos, exceto quando se referirem a materiais e instalações de propriedade do próprio licitante, para os quais ele renuncie a parcela ou à totalidade da remuneração.

**13.4.** Qualquer interessado poderá requerer que se realizem diligências para aferir a exequibilidade e a legalidade das propostas, devendo apresentar as provas ou os indícios que fundamentam a suspeita;

**13.5.** Na hipótese de necessidade de suspensão da sessão pública para a realização de diligências, com vistas ao saneamento das propostas, a sessão pública somente poderá ser reiniciada mediante aviso prévio no sistema com, no mínimo, vinte e quatro horas de antecedência, e a ocorrência será registrada em ata;

**13.6.** A pregoeira poderá convocar o licitante para enviar documento digital complementar, por meio de funcionalidade disponível no sistema, no prazo de 02 (duas) horas sob pena de não aceitação da proposta.

**13.7.** O prazo estabelecido poderá ser prorrogado pela pregoeira por solicitação escrita e justificada do licitante, formulada antes de findo o prazo, e formalmente aceita pela pregoeira.

**13.7.1.** Dentre os documentos passíveis de solicitação pela pregoeira, destacam-se os que contenham as características do material ofertado, tais como marca, modelo, tipo, fabricante e procedência, além de outras informações pertinentes, a exemplo de catálogos, folhetos ou propostas, encaminhados por meio eletrônico, ou, se for o caso, por outro meio e prazo indicados pela pregoeira, sem prejuízo do seu ulterior envio pelo sistema eletrônico, sob pena de não aceitação da proposta:-

**13.8.** Se a proposta ou lance vencedor for desclassificado, a pregoeira examinará a proposta ou lance subsequente, e, assim sucessivamente, na ordem de classificação.

**13.9.** Havendo necessidade, a pregoeira suspenderá a sessão, informando no "chat" a nova data e horário para a sua continuidade.



# Prefeitura Municipal de Piên

Estado do Paraná

**13.10.** Encerrada a análise quanto à aceitação da proposta, a pregoeira verificará a habilitação do licitante, observado o disposto neste Edital.

## **14. DAS CONDIÇÕES DE HABILITAÇÃO:**

**14.1.** Encerrada a etapa de lances da sessão pública, a pregoeira efetuará consulta aos cadastros descritos nos **subitens 7.5.** a fim de comprovar a regularidade de situação do autor da proposta.

**14.2.** Constatada a existência de sanção, a pregoeira reputará o licitante inabilitado, por falta de condição de participação.

**14.3. Após as consultas delineadas no item 14.1, a pregoeira examinará os documentos de habilitação exigidos abaixo que devem ser anexados antes da sessão, com tudo se não forem a pregoeira pode convocar via chat concedendo um prazo, conforme determina o inciso II do artigo 63 da Lei 14.133.**

- a) Em hipótese alguma será aceito documento emitido após o prazo concedido.**
- b) A proposta deve sempre ser anexada antes da sessão sob pena de desclassificação.**
- c) Os demais casos não previstos nesse edital serão resolvidos via sistema, no chat, pela pregoeira, sempre respeitando as leis vigentes.**

### **14.3.1 Habilitação Jurídica:**

- a)** Ato constitutivo, estatuto ou contrato social em vigor, devidamente registrado (Caso esse documento já tenha sido entregue no credenciamento fica dispensada sua entrega novamente);
- b)** Cadastro Nacional de Pessoa Jurídica – CNPJ (Cartão de Identificação), com prazo de emissão não superior a 60 (sessenta) dias, contados retroativamente da data de abertura da licitação;
- c)** Decreto de autorização, em se tratando de empresa ou sociedade estrangeira em funcionamento no País, e ato de registro ou autorização para funcionamento expedido pelo órgão competente, quando a atividade assim o exigir;

### **14.3.2 Regularidade Fiscal e Trabalhista:**

- a)** Certificado de Regularidade do FGTS - CRF;
- b)** Certidão Negativa de Débitos Trabalhistas (CNDT);
- c)** Certidão Negativa de Débitos Relativos aos Tributos Federais e à Dívida Ativa da União (que abrange inclusive as contribuições sociais);
- d)** Certidão Negativa de Débitos de Tributos Estaduais;
- e)** Certidão Negativa de Débitos de Tributos Municipais de sua sede;



### **14.3.3 Qualificação Econômico-Financeira:**

a) Certidão Negativa de Recuperação judicial e Falência ou Concordata, expedida pelo distribuidor da sede da pessoa jurídica, com data não superior a (90) noventa dias da abertura do certame.

### **14.3.4 Qualificação Técnica:**

**14.3.4.1.** Atestado de Capacidade Técnica em nome da licitante, emitido por órgãos públicos ou privados, comprovando aptidão para características técnicas similares às do objeto, quantidades e prazos;

**14.3.4.2.** Para fins de habilitação técnica, deverão ser apresentados os seguintes documentos:

- a) Certidão de Registro e Regularidade da Pessoa Jurídica junto ao CREA ou CAU, conforme o caso;
- b) Certidão de Registro e Regularidade do(s) responsável(is) técnico(s) indicado(s), junto ao CREA ou CAU;
- c) Declaração formal, assinada pelo representante legal da empresa, de que tem pleno conhecimento das condições e exigências constantes no edital e seus anexos, assumindo total responsabilidade pela execução do objeto;
- d) Declaração formal da licitante de que se responsabiliza pelo fornecimento e uso adequado de todos os Equipamentos de Proteção Individual (EPIs), em conformidade com a legislação vigente;
- e) Comprovação de vínculo do responsável técnico com a licitante, por meio de registro em carteira de trabalho, contrato de prestação de serviços, contrato social ou outro documento hábil, conforme legislação vigente.

### **14.3.4.3. Da Comprovação de Capacidade Técnica Operacional por Lote**

Considerando que o objeto da contratação está dividido em lotes distintos, as exigências de qualificação técnica deverão observar a compatibilidade com o lote para o qual a licitante apresentar proposta, sendo permitido:

- I. a apresentação de acervo técnico referente a apenas um dos lotes; ou
- II. a apresentação de acervo técnico referente a obras completas que contemplem simultaneamente os serviços exigidos para ambos os lotes.

### **Lote 01 - Execução de Redutores de Velocidade e Manutenção de Patologias em Pavimentos**

A licitante deverá comprovar a execução de serviços de pavimentação de vias com revestimento em CBUQ (Concreto Betuminoso Usinado a Quente), mediante apresentação de atestado(s) de capacidade técnica, em nome do responsável técnico, devidamente acompanhado(s) da respectiva Certidão de Acervo Técnico (CAT), que comprove(m), no mínimo:

- I. Execução de 120 (cento e vinte) toneladas, ou
- II. 50 m<sup>3</sup> (cinquenta metros cúbicos), ou



# Prefeitura Municipal de Piên

Estado do Paraná

III. 1.000 m<sup>2</sup> (mil metros quadrados) de pavimentação em CBUQ.

## Lote 02 - Sinalização Vertical e Horizontal

A licitante deverá comprovar a execução de serviços de sinalização viária, mediante apresentação de atestado(s) de capacidade técnica, em nome do responsável técnico, devidamente acompanhado(s) da respectiva Certidão de Acervo Técnico (CAT), que comprove(m), no mínimo:

- I. Execução de 1.500,00 m<sup>2</sup> (mil e quinhentos metros quadrados) de pintura termoplástica;
- II. Instalação de, no mínimo, 500 (quinhentos) tachões;
- III. Instalação de, no mínimo, 200 (duzentas) placas de sinalização.

Será admitida a comprovação dos quantitativos exigidos por meio de um único atestado ou pela soma de múltiplos atestados, desde que atendam integralmente às exigências de cada lote.

### 14.3.5 Documentação Complementar

**a)** Declaração, nos moldes do **ANEXO III** deste edital, sob as penas da Lei, que:

- 1)** não mantém em seu quadro de pessoal, menores de 18 (dezoito) anos em horário noturno de trabalho, ou em serviços perigosos ou insalubres, não mantendo ainda, em qualquer trabalho, menores de 16 (dezesseis) anos, salvo na condição de aprendiz, a partir de 14 (quatorze) anos;
- 2)** nenhum dos sócios da proponente é servidor ou dirigente de órgão do Município de Piên;
- 3)** nenhum dos sócios da proponente mantém vínculo de natureza técnica, comercial, econômica, financeira, trabalhista ou civil com dirigente do órgão ou entidade contratante ou com agente público que tenha desempenhado função na licitação ou atue na fiscalização ou na gestão do contrato, ou que deles seja cônjuge, companheiro ou parente em linha reta, colateral ou por afinidade, até o terceiro grau.
- 4)** não está suspensa temporariamente de participar em licitação ou impedida de contratar com a Administração, por prazo não superior a 2 (dois) anos;
- 5)** não foi declarada inidônea para licitar ou contratar com a Administração Pública, em qualquer e suas esferas;
- 6)** até a presente data inexistem fatos impeditivos para sua habilitação no presente processo e que está ciente da obrigatoriedade de declarar ocorrências posteriores.

**b)** Declaração que cumpre os requisitos de habilitação conforme modelo ANEXO VI

**c)** Declaração de Microempresa ou Empresa de Pequeno Porte (quando for o caso) conforme modelo do ANEXO VII acompanhada de comprovante.

**14.4.** A participação nas condições previstas no item **14.3**, implica no reconhecimento de não se encontrar em nenhuma das situações previstas no parágrafo quarto, do art. 3º, da Lei Complementar nº 123/06.



# Prefeitura Municipal de Piên

Estado do Paraná

**14.4.1** As microempresas e empresas de pequeno porte, por ocasião da participação em certames licitatórios, deverão apresentar toda a documentação exigida para efeito de comprovação de regularidade fiscal, mesmo que esta apresente alguma restrição.

**14.4.2.** Havendo alguma restrição na comprovação da regularidade fiscal, será assegurado às mesmas o prazo de 05 (cinco) dias úteis, cujo termo inicial corresponderá ao momento em que o proponente for declarado o vencedor do certame, prorrogáveis por igual período, a critério da Administração Pública, para a regularização da documentação, pagamento ou parcelamento do débito, e emissão de eventuais certidões negativas ou positivas com efeito de certidão negativa.

**14.4.3.** A não regularização da documentação, no prazo previsto no **subitem 14.4.2**, implicará decadência do direito à contratação, sem prejuízo das sanções previstas, sendo facultado à Administração convocar os licitantes remanescentes, na ordem de classificação, para a assinatura do Contrato, ou revogar a licitação.

**14.5.** Todas as certidões exigidas deverão ser expedidas pela sede do domicílio da licitante.

**14.6.** Havendo licitante que possua matriz e filiais, toda documentação deverá ser apresentada para empresa que estiver apresentando a proposta, ou seja, se a proposta for da matriz, toda documentação deverá referir-se à matriz e se for a filial, toda documentação deverá referir-se à filial.

**14.7.** Não serão aceitos protocolos de solicitação de certidões ou de quaisquer outros documentos em substituição daqueles exigidos no presente Edital e seus Anexos.

**14.8.** A falta ou irregularidade de qualquer dos documentos mencionados acarretará a inabilitação do concorrente.

**14.9.** O licitante provisoriamente vencedor em um item, que estiver concorrendo em outro item, ficará obrigado a comprovar os requisitos de habilitação cumulativamente, isto é, somando as exigências do item em que venceu às do item em que estiver concorrendo, e assim sucessivamente, sob pena de inabilitação, além da aplicação das sanções cabíveis.

**14.9.1.** Não havendo a comprovação cumulativa dos requisitos de habilitação, a inabilitação recairá sobre o(s) item(ns) de menor(es) valor(es) cuja retirada(s) seja(m) suficiente(s) para a habilitação do licitante nos remanescentes.

**14.10.** Constatado o atendimento às exigências de habilitação fixadas no Edital, o licitante será declarado vencedor.



# Prefeitura Municipal de Piên

Estado do Paraná

## **15. DO ENCAMINHAMENTO DA PROPOSTA VENCEDORA:**

**15.1.** A proposta final do licitante declarado vencedor deverá ser encaminhada no prazo de 03 (três) horas a contar da solicitação da pregoeira no sistema eletrônico e deverá:

- a)** apresentar o número do processo licitatório – PREGÃO;
- b)** apresentar a razão social da proponente, CNPJ, endereço completo, telefone e endereço eletrônico (e-mail), se houver, para contato;
- c)** especificação completa do produto oferecido com informações técnicas que possibilitem a sua completa avaliação;
- d)** apresentar o prazo de validade não inferior a 60 (sessenta) dias corridos a contar da data de sua apresentação, sendo que a omissão do prazo de validade na proposta de preços da licitante importará no cumprimento da validade mínima de 60 (sessenta) dias;
- e)** apresentar preço unitário final após o percentual de desconto, expresso em moeda corrente nacional, em algarismo, fixo, **com duas casas decimais (Ex.: R\$ 1,12)** e irrevogável apurado à data da apresentação da proposta, sem inclusão de qualquer encargo financeiro ou previsão inflacionária; em caso de divergência entre os valores unitários e totais, serão considerados os primeiros;
- f)** incluir nos preços propostos, além do lucro, todos os custos diretos e indiretos relativos ao cumprimento integral do objeto do PREGÃO, envolvendo, frete e entre outras despesas, tributos de qualquer natureza, encargos sociais e comerciais etc.
- g)** No caso de Micro ou Pequena Empresa ou Microempreendedor Individual conter declaração expressa de que a proponente se enquadra no regime tributário de Microempresa ou Empresa de Pequeno Porte (ME/EPP), desde que atenda aos preceitos do art. 3º da Lei Complementar nº 123, de 2006.
- h)** Indicar e-mail para envio da Nota de Empenho e demais informações pertinentes ao processo, além de conter declaração que se responsabiliza pela comunicação feita pelo e-mail indicado. (A ausência desta declaração não gera desclassificação da proposta).

**15.2.** Atendidos todos os requisitos, será considerada vencedora a licitante que oferecer o **MAIOR DESCONTO PERCENTUAL SOBRE A PLANILHA DE ORÇAMENTO BASE – POR LOTE.**

**15.3.** Serão **desclassificadas** as propostas que:

- a)** Contenham **mais de três casas decimais;**
- b)** Contiverem qualquer limitação ou condição substancialmente contrastante com o presente Edital, ou seja, manifestamente incompatíveis com o mercado, por decisão da pregoeira;
- c)** Ocorrendo discordância entre os valores numéricos e por extenso, prevalecerão estes últimos.
- d)** Sejam incompletas, isto é, não contenham informação(ões) suficiente(s) que permita(m) a perfeita identificação do produto licitado.



## 16. DA GARANTIA:

**16.1.** Não será exigido seguro garantia para o objeto desse edital.

## 17. ESCLARECIMENTOS AO EDITAL:

**17.1.** É facultada a qualquer interessado a apresentação de pedido de esclarecimentos sobre o ato convocatório do PREGÃO e seus anexos, podendo até mesmo envolver a solicitação de cópias da legislação disciplinadora do procedimento, cujo custo da reprodução gráfica será cobrado, observado, para tanto, o prazo de até 03 (três) dias úteis anteriores à data fixada para recebimento das propostas.

**17.1.1.** A pretensão referida no **subitem 17.1** pode ser formalizada por meio de requerimento endereçado à autoridade subscritora do EDITAL, devidamente protocolado no endereço eletrônico BNC. Também será aceito pedido de esclarecimentos encaminhado por meio do *e-mail* [licitacoes.administracao@pien.pr.gov.br](mailto:licitacoes.administracao@pien.pr.gov.br) ou através do telefone (41) 3632-1136, este último apenas informal.

**17.1.2.** Os esclarecimentos deverão ser prestados no prazo de 03 (três) dias úteis, a contar do recebimento da solicitação por parte da autoridade subscritora do edital, passando a integrar os autos do PREGÃO, dando-se ciência às demais licitantes.

## 18. PROVIDÊNCIAS/IMPUGNAÇÃO AO EDITAL:

**18.1.** É facultada a qualquer interessado a apresentação de pedido de providências ou de impugnação ao ato convocatório do PREGÃO e seus anexos, observado, para tanto, o prazo de até **03 (Três) dias úteis anteriores** à data fixada para recebimento das propostas.

**18.1.1.** As medidas referidas no **subitem 18.1** poderão ser formalizadas por meio de requerimento endereçado à autoridade subscritora do Edital, devidamente protocolado no endereço eletrônico BNC. Também será aceito pedido de providências ou de impugnação encaminhado por meio do *e-mail* [licitacoes.administracao@pien.pr.gov.br](mailto:licitacoes.administracao@pien.pr.gov.br).

**18.1.2.** A decisão sobre o pedido de providências ou de impugnação será proferida pela autoridade subscritora do ato convocatório do PREGÃO. Além de comportar divulgação, deverá também ser juntada aos autos do PREGÃO.

**18.1.3.** O acolhimento do pedido de providências ou de impugnação exige, desde que implique em modificação do ato convocatório do PREGÃO, além da alteração decorrente, divulgação pela mesma forma que se deu o texto original e designação de nova data para a realização do certame, exceto quando a alteração não comprometer a formulação das propostas, conforme Art. 55 §1º da Lei



14.133/2021.

## **19. RECURSO ADMINISTRATIVO E REABERTURA DA SESSÃO PÚBLICA:**

**19.1.** Declarado o vencedor e decorrida a fase de regularização fiscal e trabalhista da licitante qualificada como microempresa ou empresa de pequeno porte, se for o caso, será concedido o prazo de no mínimo **trinta minutos**, para que qualquer licitante manifeste a intenção de recorrer, de forma motivada, isto é, indicando contra qual(is) decisão(ões) pretende recorrer e por quais motivos, em campo próprio do sistema.

**19.2.** Havendo quem se manifeste, caberá a pregoeira verificar a tempestividade e a existência de motivação da intenção de recorrer, para decidir se admite ou não o recurso, fundamentadamente.

**19.2.1.** Nesse momento a pregoeira não adentrará no mérito recursal, mas apenas verificará as condições de admissibilidade do recurso.

**19.2.2.** A falta de manifestação motivada do licitante quanto à intenção de recorrer importará a decadência desse direito.

**19.2.3.** Uma vez admitido o recurso, o recorrente terá, a partir de então, o prazo de três dias para apresentar as razões, pelo sistema eletrônico, ficando os demais licitantes, desde logo, intimados para, querendo, apresentarem contrarrazões também pelo sistema eletrônico, em outros três dias, que começarão a contar do término do prazo do recorrente, sendo-lhes assegurada vista imediata dos elementos indispensáveis à defesa de seus interesses.

**19.3.** O acolhimento do recurso invalida tão somente os atos insuscetíveis de aproveitamento.

**19.4.** Os autos do processo permanecerão com vista franqueada aos interessados, no site da prefeitura municipal.

**19.5.** A sessão pública poderá ser reaberta:

**19.5.1.** Nas hipóteses de provimento de recurso que leve à anulação de atos anteriores à realização da sessão pública precedente ou em que seja anulada a própria sessão pública, situação em que serão repetidos os atos anulados e os que dele dependam.

**19.5.2.** Quando houver erro na aceitação melhor preço classificado ou quando o licitante declarado vencedor não assinar o contrato, não retirar o instrumento equivalente ou não comprovar a



# Prefeitura Municipal de Piên

Estado do Paraná

regularização fiscal e trabalhista, nos termos do art. 43, §1º da LC nº 123/2006. Nessas hipóteses, serão adotados os procedimentos imediatamente posteriores ao encerramento da etapa de lances.

**19.5.3.** Todos os licitantes remanescentes deverão ser convocados para acompanhar a sessão reaberta.

**19.5.4.** A convocação se dará por meio do sistema eletrônico ("chat") ou e-mail, de acordo com a fase do procedimento licitatório.

## **20. SANÇÕES ADMINISTRATIVAS:**

**20.1.** Todas as sanções aplicáveis que cingem este processo estão referidas na minuta da ata constantes no **ANEXO II** desse edital.

## **21. ADJUDICAÇÃO:**

**21.1.** A falta de manifestação imediata e motivada da intenção de interpor recurso, por parte da proponente, importará na decadência do direito de recurso, competindo a pregoeira adjudicar o objeto do certame à(s) proponente(s) vencedora(s).

**21.2.** Existindo recurso e constatada a regularidade dos atos praticados e após a decisão do mesmo, a autoridade competente deve praticar o ato de adjudicação do objeto do certame à(s) proponente(s) vencedora(s).

## **22. HOMOLOGAÇÃO:**

**22.1.** Cabe à Autoridade Competente homologar o PREGÃO.

**22.2.** A partir do ato de homologação será(ão) convocada(s) a(s) proponente(s) adjudicatária(s) para assinar o Contrato, respeitada a validade de sua proposta.

## **23. DIVULGAÇÃO DO RESULTADO DO PREGÃO:**

**23.1.** O resultado final do PREGÃO será comunicado às proponentes e publicado no site [www.diariomunicipal.com.br/amp](http://www.diariomunicipal.com.br/amp) também no site oficial do Município de Piên, endereço [www.pien.pr.gov.br](http://www.pien.pr.gov.br).

## **24. CONTRATAÇÃO/ATA DE REGISTRO DE PREÇOS:**

**24.1.** A Ata Registro de Preços é documento vinculativo e obrigacional, com característica de compromisso para futura contratação, no qual são registrados os preços, especificações técnicas, fornecedores e órgãos participantes, conforme as disposições contidas neste instrumento Adjudicatório e nas respectivas propostas apresentadas. (XLVI art 6º lei 14133/2021).



# Prefeitura Municipal de Piên

Estado do Paraná

**24.2** A existência de Registro de Preços não obriga a Administração a firmar as contratações que deles poderão advir, facultando-se a realização de procedimento específico para a contratação pretendida, sendo assegurado ao beneficiário do registro a preferência de contratação em igualdade de condições.

**24.3.** Homologada a licitação, será formalizada a Ata de Registro de Preços, e convocados os interessados para assinatura eletrônica da Ata Registro de Preços, que deverá ocorrer no prazo de até 05 (cinco) dias úteis, sob pena de decair o direito à contratação, sem prejuízo das sanções previstas na Lei 14.133/21.

**24.4.** O prazo de convocação poderá ser prorrogado 1 (uma) vez, por igual período, mediante solicitação da parte durante seu transcurso, devidamente justificada, e desde que o motivo apresentado seja aceito pela Administração.

**24.5.** Será facultado ao contratante, quando o convocado não assinar o termo de contrato ou não aceitar ou não retirar o instrumento equivalente no prazo e nas condições estabelecidas, convocar os licitantes remanescentes, na ordem de classificação, para a celebração do contrato nas condições propostas pelo licitante vencedor.

**24.6.** A recusa injustificada de assinar a Ata de Registro de Preços ou os contratos ou aceitar/retirar o instrumento equivalente dela decorrente, observado o prazo estabelecido, caracteriza o descumprimento total da obrigação assumida por parte da proponente adjudicatária, sujeitando-se às sanções previstas neste Edital.

**24.7.** Os preços contratados permanecerão fixos e irrevogáveis durante o período de 12 (doze) meses, contados a partir da data-base do orçamento estimativo que fundamentou a presente contratação.

**24.7.1.** O reajuste somente poderá ser aplicado após o decurso do prazo mínimo de um ano, contado da data-base referida no caput, vedada qualquer atualização monetária ou reajuste antes desse período.

**24.7.2.** Decorrido o prazo de 12 (doze) meses, o reajuste será aplicado com base no índice INPC, observando-se os critérios, fórmulas e periodicidade ali estabelecidos.

**24.7.3.** Considera-se data-base do orçamento estimativo a data em que foi elaborado o documento que serviu de base para a formação do preço de referência pela Administração.

**24.8.** Os preços registrados poderão ser alterados ou atualizados em decorrência de eventual redução



# Prefeitura Municipal de Piên

Estado do Paraná

dos preços praticados no mercado ou de fato que eleve o custo de bens, das obras ou dos serviços registrados, nas seguintes situações:

**I** - em caso de força maior, caso fortuito ou fato do príncipe ou em decorrência de fatos imprevisíveis ou previsíveis de consequências incalculáveis, que inviabilizem a execução da ata tal como pactuada nos termos do disposto "d" do inciso II do caput do art 124 da Lei 14.133/2021.

**II** – Em caso de criação, alteração e extinção de quaisquer tributos ou encargos legais ou superveniência de disposições legais, com comprovada repercussão sobre os preços registrados;

**III**- na hipótese de previsão no edital de cláusula de reajustamento ou repactuação sobre os preços registrados;

**24.9.** A qualquer tempo, o preço registrado poderá sofrer revisão em decorrência do comprovado desequilíbrio econômico-financeiro ocorrida no mercado, cabendo revisão de preços em casos de variação inflacionária ordinária, observando-se as regras previstas no artigo 124 da Lei 14.133/2021.

**24.10.** Caberá a parte prejudicada a demonstração do impacto efetivo nos custos em decorrência da álea econômica extraordinária havida no mercado, não cabendo revisão de preços em casos de variação inflacionária ordinária, observando-se as regras previstas no art 124 da Lei 14.133/2021.

**24.11.** Mesmo comprovada à ocorrência prevista na alínea "d" do inciso I do art. 124 da Lei Federal 14.133/2021, caberá a Administração se julgar conveniente, optar por cancelar a Ata e iniciar outro processo licitatório.

**24.12.** Comprovada a redução dos preços praticados no mercado, nas mesmas condições do registro, e definida novo preço máximo, a beneficiária será convocada pela Administração para alteração por aditivo e equilíbrio econômico-financeiro. (art130 e 134 lei 14133)

**24.13.** A Ata Registro de Preços terá vigência de 1 (um) ano, contados a partir da publicação podendo ser renovada de acordo com a legislação vigente.

## **25. LOCAL E ENTREGA DOS ITENS OBJETO DO PREGÃO:**

**25.1.** Conforme consta no Termo de Referência ANEXO I deste edital.

## **26. RECEBIMENTO E CRITÉRIO DE ACEITAÇÃO DO OBJETO**

**26.1.** Os critérios de recebimento e aceitação do objeto e de fiscalização estão previstos no Termo de Referência ANEXO I deste edital.



# Prefeitura Municipal de Piên

Estado do Paraná

## **27. PAGAMENTO:**

**27.1.** O pagamento será feito por crédito em conta bancária da licitante vencedora ou via boleto bancário no prazo de 30 (trinta) dias contados do recebimento da Nota Fiscal/fatura, estando condicionado à aceitação e atesto da Secretaria solicitante.

**27.1.1.** Se o término do prazo para pagamento ocorrer em dia sem expediente no órgão licitante, o pagamento deverá ser efetuado no primeiro dia útil subsequente.

**27.2.** O Município de Piên reserva-se o direito de não atestar a Nota Fiscal para pagamento se os bens/serviços fornecidos não estiverem em conformidade com as exigências apresentadas em Edital.

**27.3.** A Nota Fiscal deverá ser apresentada sem rasuras, em letra bem legível, em nome do Município de Piên, CNPJ nº. 76.002.666/0001-40, indicando o número de conta corrente para pagamento, o nome do Banco e a respectiva Agência, e, ainda, os materiais/serviços fornecidos.

**27.4.** Em caso de atraso de pagamento em relação ao prazo de 30 (trinta) dias contados da apresentação da nota fiscal/fatura junto as secretarias, o valor da nota fiscal poderá ser atualizado monetariamente INPC, entre a data em que deveria ter sido adimplida a obrigação e efetivo pagamento.

**27.5.** Nos termos do Decreto Municipal nº 157/2023, a administração contratante procederá a retenção do Imposto de Renda de pessoas jurídicas na fonte tanto para bens quanto prestação de serviços, inclusive obras de construção civil, salvo imunidade, isenção e/ou dispensa prevista em legislação em vigor conforme Instrução Normativa nº 1234, de 2012 da Receita Federal do Brasil.

**27.6.** Nos termos do artigo 98 e seguintes do Código Tributário Municipal (Lei Municipal n.º 1.485/2022) também será possível a retenção na fonte do Imposto Sobre Serviços.

**27.7.** Será possível ainda, que a CONTRATANTE, nos casos legalmente previstos, efetue a retenção de INSS.

## **28. DISPOSIÇÕES FINAIS:**

**28.1.** O presente Edital se submete integralmente ao disposto nos artigos 42 a 49 da Lei Complementar nº 123/2006 e ao art. 34, § 1º, III da Lei Complementar Municipal nº 1/2015 (Regulamentada pelo Decreto Municipal nº 176/2016), estabelecendo-se, para o presente certame a licitação exclusiva para participação de microempresas e empresas de pequeno porte.



# Prefeitura Municipal de Piên

Estado do Paraná

**28.2.** Na contagem dos prazos estabelecidos neste PREGÃO, excluir-se-á o dia do início e incluir-se-á o do vencimento, e considerar-se-ão os dias úteis. Serão computados somente os dias em que ocorrer expediente administrativo no órgão ou entidade competente, conforme disposto no Art. 183 da Lei 14.133/2021, exceto quando for explicitamente disposto em contrário.

**28.2.1.** Só se iniciam e vencem os prazos referidos neste artigo em dia de expediente no órgão ou na entidade.

**28.2.2.** Não havendo expediente no órgão licitante ou ocorrendo qualquer ato/fato superveniente que impeça a realização do certame na data marcada, a sessão será automaticamente transferida para o primeiro dia útil subsequente, no horário e local estabelecidos neste EDITAL, desde que não haja comunicação da pregoeira em sentido contrário.

**28.3.** A autoridade competente para determinar a contratação poderá revogar a licitação por razões de interesse público superveniente, devendo invalidá-la por ilegalidade, de ofício ou por provocação de qualquer pessoa, mediante ato escrito e fundamentado, sem que caiba direito a qualquer indenização.

**28.4.** O desatendimento de exigências formais não essenciais deixará de importar no afastamento da proponente, desde que possíveis à exata compreensão de sua proposta e a aferição da sua qualificação, durante a realização da sessão pública do PREGÃO.

**28.5.** A proponente assume o custo para a preparação e apresentação de sua proposta, sendo que o órgão licitante não se responsabilizará, em qualquer hipótese, por esta despesa, independentemente da condução ou do resultado do PREGÃO.

**28.6.** Em qualquer fase do PREGÃO, caberá ao representante da licitante comprovar a exequibilidade da proposta ou lance, durante a própria sessão, implicando em desclassificação da proposta quando, inquirido, não comprovar por qualquer meio de prova admitida em direito.

**28.7.** A apresentação da proposta de preços implicará na aceitação, por parte da proponente, das condições previstas neste EDITAL e seus ANEXOS.

**28.8.** A proponente é responsável pela fidelidade e legitimidade das informações e dos documentos colacionados em qualquer fase do PREGÃO.

**28.9.** A proponente contratada ficará obrigada a aceitar, nas mesmas condições contratuais, os acréscimos ou supressões que se fizerem necessários, até 25% (vinte e cinco por cento) do valor de



# Prefeitura Municipal de Piên

Estado do Paraná

cada contrato ou outro instrumento hábil derivado do Contrato salvo as supressões resultantes de acordo celebrado entre as partes, que poderão ultrapassar o limite indicado.

**28.10.** Os casos omissos neste EDITAL DE PREGÃO serão solucionados pela pregoeira, com base na legislação federal e municipal incidentes, e nos princípios gerais de direito.

**28.11.** Será competente o foro da Comarca de Rio Negro, Estado do Paraná, com renúncia expressa a qualquer outro, por mais privilegiado que seja, para solução de questões oriundas deste PREGÃO.

## 29. RELAÇÃO DE ANEXOS

29.1. Integram o presente edital os seguintes anexos:

ANEXO I	Termo de Referência
ANEXO II	Minuta da Ata de Registro
ANEXO III	Modelo de Declarações
ANEXO IV	Modelo de Proposta de Preços
ANEXO V	Declaração de Ciência Sobre Custos de Uso da Plataforma Eletrônica
ANEXO VI	Modelo de Declaração que cumpre os requisitos de habilitação
ANEXO VII	Modelo de Declaração de Microempresas e Empresas de Pequeno Porte

Piên/PR, 29 de maio de 2026.

---

**Douglas Lietz**

Secretário Municipal de Planejamento, Obras e Urbanismo  
Decreto nº 147/2026



# Prefeitura Municipal de Piên

Estado do Paraná

## ANEXO I TERMO DE REFERÊNCIA

### 1. OBJETO

1.1. Registro de preços para eventual contratação de empresa especializada em serviços de sinalização vertical e horizontal, execução de redutores de velocidade e manutenção das vias. Nos termos da tabela de orçamento base em anexo e representada abaixo, conforme condições e exigências estabelecidas neste instrumento.

### 2. ESPECIFICAÇÕES

2.1. As especificações do objeto estão estabelecidas abaixo:

LOTE 1 - Execução de Redutores de Velocidade e Manutenção das Vias						
ITEM	DESCRIÇÃO DO ITEM	UND	QTDE	VALOR UNT	VALOR COM BDI	TOTAL COM BDI
<b>1</b>	<b>DESLOCAMENTO</b>					<b>14.688,00</b>
1.1	Transporte de máquinas e equipamentos por prancha rebaixada	km	1.000,00	12,00	14,69	14.688,00
<b>2</b>	<b>ONDULAÇÕES E TRAVESSIAS TRANSVERSAIS</b>					<b>142.952,80</b>
2.1	Lombada tipo A (3,7m x 10cm) (por metro)	m	150,00	390,61	478,11	71.716,00
2.2	Travessia elevada (por metro)	m	50,00	1.164,00	1.424,74	71.236,80
<b>3</b>	<b>MANUTENÇÃO DE REVESTIMENTO</b>					<b>80.497,91</b>
3.1	Demolição manual de pavimento	m3	50,00	52,51	52,51	2.625,50
3.2	Escarificação, regularização compac. Subleito	m2	1.000,00	4,12	4,12	4.120,00
3.3	C.B.U.Q. excl. fornec. do CAP (até 10.000 t) - incluindo transporte	t	120,00	187,95	230,05	27.606,10
3.4	Fornecimento de CAP-50/70	t	6,00	4.756,10	5.821,47	34.928,80
3.5	Imprimação impermeabilizante exclusive fornecimento e transporte do CM	m2	1.000,00	0,51	0,62	624,24
3.6	Fornecimento de emulsão asfáltica RR-1C - incluindo transporte	t	0,50	3.462,14	4.237,66	2.118,83
3.7	Fornecimento de asfalto diluído CM-30 - incluindo transporte	t	1,10	6.294,15	7.704,04	8.474,44
<b>4</b>	<b>MANUTENÇÃO DE BASE</b>					<b>68.010,34</b>
4.1	Recomposição de base com brita graduada	m3	200,00	154,63	189,27	37.853,42
4.2	Recomposição de sub-base com macadame seco britado preenchido c/ bica corrida	m3	200,00	123,19	150,78	30.156,91
<b>TOTAL DO LOTE 1</b>						<b>306.149,04</b>

LOTE 2 - Sinalização Vertical e Horizontal						
ITEM	DESCRIÇÃO DO ITEM	UND	QTDE	VALOR UNT	VALOR COM BDI	TOTAL COM BDI
<b>1</b>	<b>SINALIZAÇÃO HORIZONTAL</b>					<b>121.322,88</b>
1.1	FAIXA DE SINALIZAÇÃO HORIZONTAL - termoplástica por aspersão - e=1,5mm	m <sup>2</sup>	1.000,00	40,09	49,07	49.070,16
1.2	PINTURA DE SETAS E ZEBRADOS - termoplástico por extrusão - e=3mm	m <sup>2</sup>	500,00	66,59	81,51	40.753,08
1.3	TACHÃO refletivo bidirecional	und	500,00	51,47	63,00	31.499,64
<b>2</b>	<b>SINALIZAÇÃO VERTICAL</b>					<b>133.187,11</b>
2.1	PLACA DE SINALIZAÇÃO com película refletiva sem suporte.	m <sup>2</sup>	50,00	537,82	658,29	32.914,58



# Prefeitura Municipal de Piên

Estado do Paraná

2.2	SUPORTE METÁLICO galvanizado a fogo d=2,5" c/tampa e aletas antigiro, h=3,00m.	und	200,00	409,61	501,36	100.272,53
<b>TOTAL DO LOTE 2</b>						<b>254.509,99</b>

**2.2. Os serviços solicitados dependerão da necessidade específica de cada via ou espaço público a ser atendido. Para o LOTE 1 - EXECUÇÃO DE REDUTORES DE VELOCIDADE E MANUTENÇÃO DAS VIAS, será adotado o seguinte padrão técnico:**

**2.2.1. LOTE 1 - ITEM 2.1. - LOMBADA TIPO "A":** Execução de lombada física transversal à via, destinada à redução e ao controle da velocidade veicular, executada em pavimento asfáltico, incluindo o fornecimento de todos os materiais, mão de obra e equipamentos necessários à sua completa execução, conforme especificado na respectiva solicitação.

A lombada deverá atender rigorosamente às dimensões, inclinações e posicionamento definidos pelas normas do CONTRAN, DNIT, pela legislação municipal vigente, e especificação da fiscalização na solicitação.

Dimensões de referência:

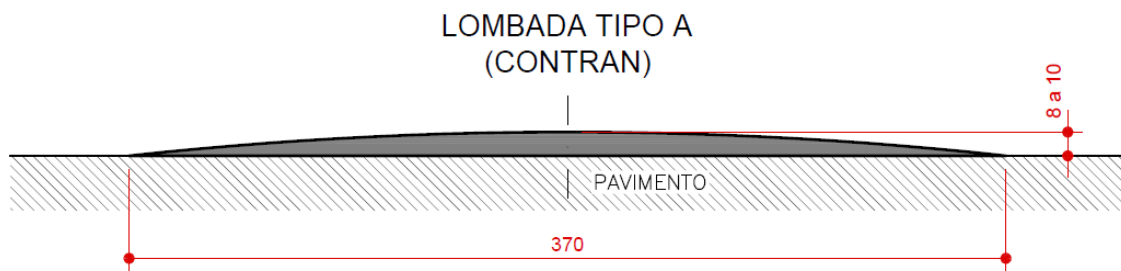

Deverá possuir, como padrão, 3,70 m (três metros e setenta centímetros) de largura e altura entre 8 cm (oito centímetros) e 10 cm (dez centímetros), executado conforme a largura da pista.

O serviço será medido e remunerado em metros lineares executados, uma vez que a planilha orçamentária considera os valores para um metro linear executado com as especificações acima, considerando a ondulação acabada, contemplando todas as etapas necessárias à sua completa execução, incluindo, mas não se limitando a serviços preliminares, sinalização provisória, execução, acabamento e limpeza.

A largura efetiva da via servirá como referência para o cálculo do quantitativo a ser empenhado e a medição dos serviços executados será realizada por fiscal designado pela Secretaria de Planejamento, Obras e Urbanismo, por ocasião da aferição e medição final.

**2.2.2. LOTE 1 - ITEM 2.1 - TRAVESSIA ELEVADA:** Execução de faixa elevada destinada à travessia segura de pedestres, executada com elevação do pavimento ao nível do passeio público e acabamento superficial adequado, visando a priorização do pedestre e a moderação do tráfego, conforme normas técnicas regulamentações de trânsito vigentes.



Dimensões de referência:

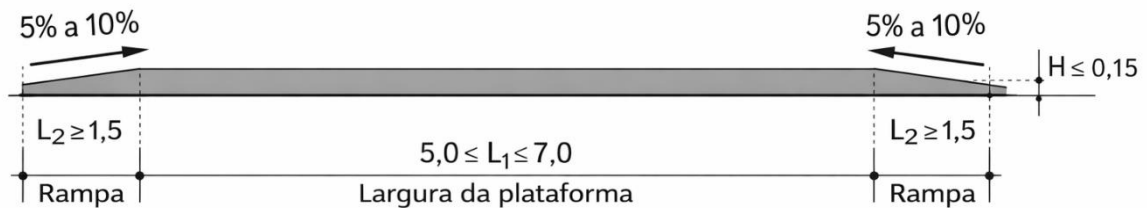

Conterá com largura mínima de 5,00 m (cinco metros) e altura de 15 cm (quinze centímetros), com rampas de entrada e saída medindo 1,50 m (um metro e cinquenta centímetros) cada, apresentando inclinação longitudinal entre 5% (cinco por cento) e 10% (dez por cento). O elemento será executado em toda a largura da pista, estendendo-se até o alinhamento do meio-fio do passeio, quando existente, de forma a não obstruir o escoamento das águas pluviais junto à sarjeta.

O serviço será medido em metros, considerando a travessia acabada, compreendendo todas as etapas necessárias à sua completa execução, incluindo, mas não se limitando a serviços preliminares, implantação de sinalização provisória, execução da travessia, acabamento, e limpeza final da área.

As dimensões definidas servirão como base para o cálculo do quantitativo a ser empenhado, podendo sofrer ajustes em função da largura da via e altura da plataforma. A verificação, conferência e medição dos serviços executados serão realizadas por fiscal designado indicado no empenho.

**2.2.3. LOTE 1 - ITEM 3 - MANUTENÇÃO DO REVESTIMENTO:** Execução de remendo em pavimento asfáltico, compreendendo a delimitação da área a ser reparada, implantação de sinalização de trânsito para garantia da segurança, corte regular ou fresagem do pavimento existente, remoção do material deteriorado, limpeza da área, imprimação e aplicação de pintura de ligação com material betuminoso, recomposição do pavimento com Concreto Betuminoso Usinado a Quente (CBUQ), compactação adequada, acabamento nivelado ao pavimento adjacente, limpeza final e liberação da via ao tráfego. O serviço inclui o fornecimento de todos os materiais, mão de obra e equipamentos necessários à sua completa execução, em conformidade com as normas técnicas vigentes.

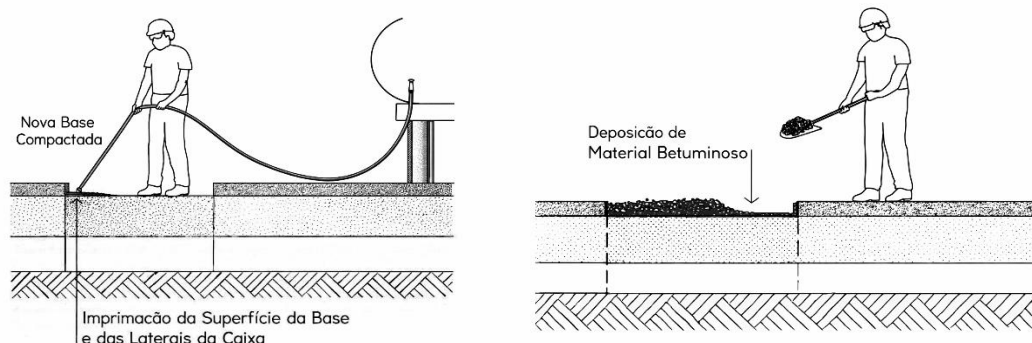

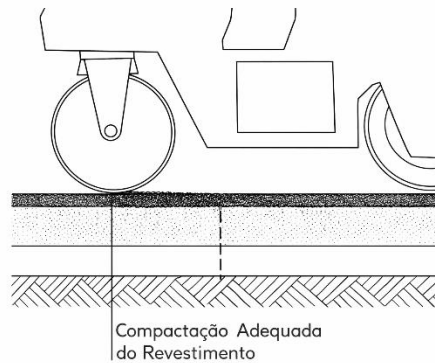

A retirada das camadas do pavimento deverá ser executada conforme a recuperação prevista nos respectivos Itens 3 e 4 do Lote 1. Nos casos em que for realizada apenas a recuperação superficial, não será necessária a remoção e recomposição da sub-base e/ou base (ITEM 4). Ainda assim, para o item 3, deverão ser obrigatoriamente executadas as seguintes etapas: corte ou fresagem do pavimento danificado na espessura necessária à sua recuperação (aproximadamente 5 cm), retirada e descarte adequado do material, limpeza da caixa, aplicação de pintura de ligação com emulsão asfáltica RR-1C, execução da camada de revestimento com concreto betuminoso usinado a quente (CBUQ) para pavimentação asfáltica, padrão DNIT, faixa C, com CAP 50/70, na espessura padrão de 5 cm (podendo ser excepcionalmente solicitada espessura diferente a depender da via) restabelecendo a cota inicial da superfície da via após a adequada compactação, a qual deve ser realizada com auxílio de placa vibratória ou rolo compactador vibratório liso, limpeza da área recuperada e liberação ao tráfego. Em caso de recuperação da base (ITEM 4) deverá ser executada conforme a solicitação, removendo as camadas afetadas, garantindo a restauração da capacidade estrutural e funcional do pavimento. Incluído a imprimação, dessa nova base, etapa anterior a pintura de ligação e seguindo os serviços posteriores necessários.

A quantidade estimada para os serviços será dimensionada em metros quadrados (m<sup>2</sup>) de material acabado, conforme os respectivos itens, não se limitando apenas ao fornecimento de materiais, mas contemplando todas as etapas necessárias à completa e correta execução do serviço solicitado.

**2.2.4. LOTE 1 - ITEM 4 - RECONSTITUIÇÃO DE BASE:** Serviço de recuperação estrutural da base, sub-base e/ou subleito do pavimento asfáltico em áreas que apresentem falhas profundas, afundamentos ou degradação severa. O serviço compreende a remoção integral das camadas comprometidas e sua recomposição mediante o preenchimento com novo material granular adequado, tais como rachão ou brita graduada, seguido de compactação, garantindo a restauração da capacidade estrutural e funcional do pavimento.



# Prefeitura Municipal de Piên

Estado do Paraná

DEFEITO ORIGINAL

1

PREPARO DE CAIXA PARA REPARO 2

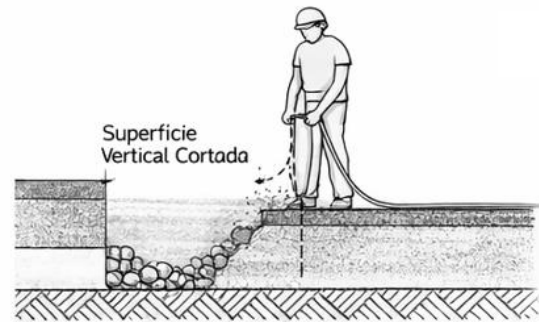
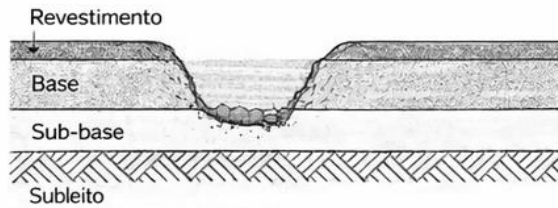

LIMPEZA DA CAIXA

3

4

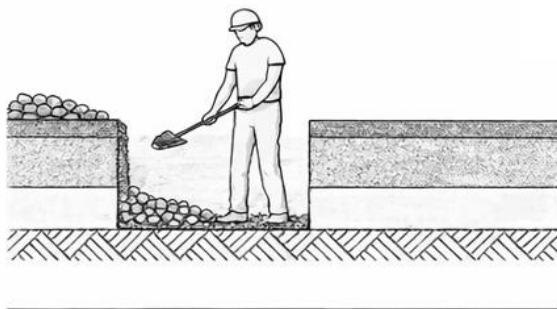

**2.3. Os serviços solicitados dependerão da necessidade específica de cada via ou espaço público a ser atendido. Para o LOTE 2 - SINALIZAÇÃO VERTICAL E HORIZONTAL, será adotado o seguinte padrão técnico:**

**2.3.1. LOTE 2 - Item 1.1 - Faixa de sinalização horizontal (termoplástica por aspersão - e = 1,5 mm)**

Execução de sinalização horizontal viária por meio de aplicação de material termoplástico pelo método de aspersão, com espessura média final de 1,5 mm (uma vírgula cinco milímetros), destinada à demarcação de faixas longitudinais e transversais de tráfego, tais como faixas de bordo, eixo de pista, linhas de retenção e demais marcações previstas em projeto ou conforme solicitação da Administração.

O serviço compreende o fornecimento de todo o material termoplástico, microesferas de vidro para retrorrefletância, mão de obra especializada, equipamentos apropriados, limpeza e preparação prévia

30



# Prefeitura Municipal de Piên

Estado do Paraná

da superfície, implantação de sinalização provisória de segurança, aplicação do material, acabamento, cura e liberação da via ao tráfego, em conformidade com as normas do CONTRAN, DNIT e legislação de trânsito vigente.

A medição será realizada em metros quadrados ( $m^2$ ) de sinalização efetivamente executada e aceita pela fiscalização.

## 2.3.2. LOTE 2 - ITEM 1.2 - PINTURA DE SETAS E ZEBRADOS (Termoplástico por Extrusão - E = 3 Mm)

Execução de sinalização horizontal especial, compreendendo a pintura de setas direcionais, áreas zebradas, símbolos e inscrições regulamentares, mediante aplicação de material termoplástico pelo método de extrusão, com espessura média final de 3 mm (três milímetros).

O serviço inclui o fornecimento do material termoplástico, microesferas de vidro para garantir retrorrefletância, mão de obra, equipamentos específicos, limpeza e preparação da superfície do pavimento, sinalização provisória da área, aplicação do material, acabamento, tempo de cura e liberação ao tráfego.

A execução deverá atender rigorosamente às especificações técnicas, cores, dimensões e posicionamentos estabelecidos pelas normas do CONTRAN, DNIT, ABNT NBR 16184 e NBR 13159 e demais regulamentações de trânsito vigentes.

A medição será realizada em metros quadrados ( $m^2$ ) de área efetivamente sinalizada e aprovada pela fiscalização.

### EXECUÇÃO DE PINTURA TERMOPLÁSTICA – PASSO A PASSO

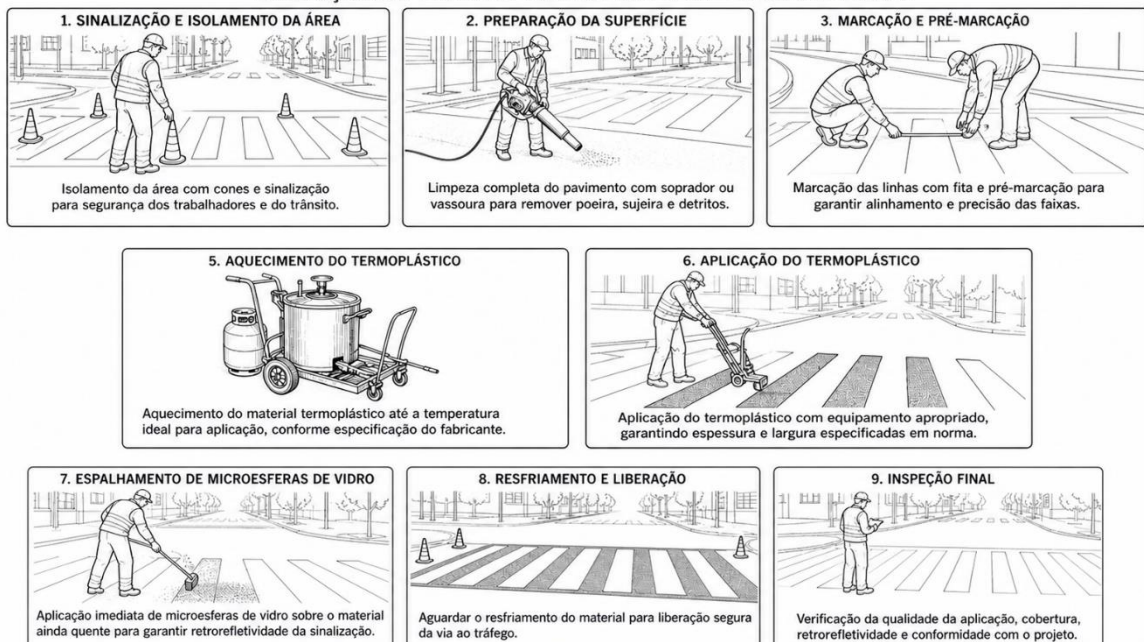



### 2.3.3. LOTE 2 - Item 2.1 – Placa de sinalização (com película refletiva, sem suporte)

Fornecimento e instalação de placa de sinalização vertical viária, confeccionada em chapa metálica adequada, com aplicação de película retrorrefletiva de alta durabilidade, conforme classe definida em projeto ou solicitação da Administração, sem fornecimento do suporte metálico.

O serviço compreende a confecção da placa, aplicação da película refletiva, pintura do verso quando aplicável, fixação da placa ao suporte existente, incluindo parafusos, abraçadeiras e demais acessórios necessários, bem como mão de obra e equipamentos para sua correta instalação.

As placas deverão atender às dimensões, cores, símbolos e padrões estabelecidos pelo Manual Brasileiro de Sinalização de Trânsito e normas do CONTRAN.

A medição será realizada por metro quadrado de placa efetivamente instalada e aceita pela fiscalização.

### 2.3.4. LOTE 2 - Item 1.4 Tachão refletivo bidirecional

Fornecimento e instalação de tachão refletivo bidirecional para sinalização horizontal, utilizado como elemento segregador e moderador de tráfego, confeccionado em material de elevada resistência estrutural, com refletores bidirecionais de alta visibilidade noturna.

O serviço inclui o fornecimento do tachão, limpeza e preparação da superfície do pavimento, aplicação de adesivo estrutural ou argamassa apropriada, posicionamento e alinhamento conforme projeto ou solicitação, tempo de cura e liberação ao tráfego.

Os tachões deverão atender às normas técnicas vigentes, especialmente às diretrizes do CONTRAN e DNIT. A medição será realizada por unidade (und.) de tachão instalado e aprovado pela fiscalização.

Sinalização Tachões

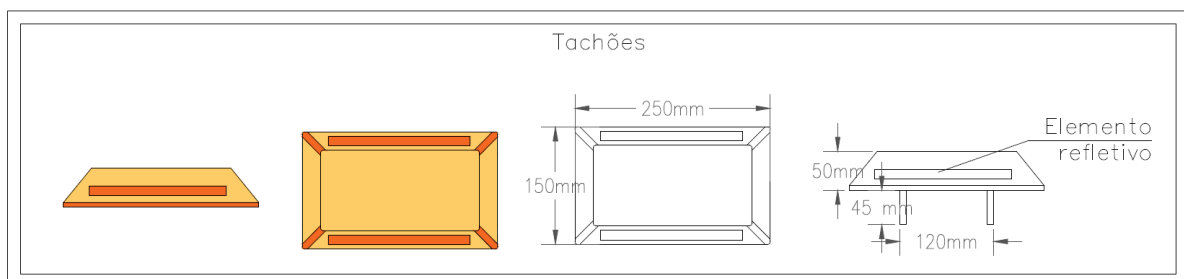

### 2.3.5. LOTE 2 - Item 2.2 - Suporte metálico galvanizado a fogo (d = 2,5", h = 3,00 m)

Fornecimento e instalação de suporte metálico tubular para sinalização vertical, confeccionado em aço galvanizado a fogo, com diâmetro nominal de 2,5" (duas polegadas e meia), altura total de 3,00 m (três metros), dotado de tampa superior e aletas antigiro.

O serviço inclui o fornecimento do suporte, escavação manual ou mecanizada, implantação, alinhamento e prumo do poste, chumbamento em base de concreto, recomposição do passeio ou pavimento quando necessário, limpeza final da área e liberação do local.



# Prefeitura Municipal de Piên

Estado do Paraná

A execução deverá garantir estabilidade, durabilidade e resistência mecânica adequadas, conforme normas técnicas vigentes.

A medição será realizada por unidade (und.) de suporte efetivamente instalado e aprovado pela fiscalização.

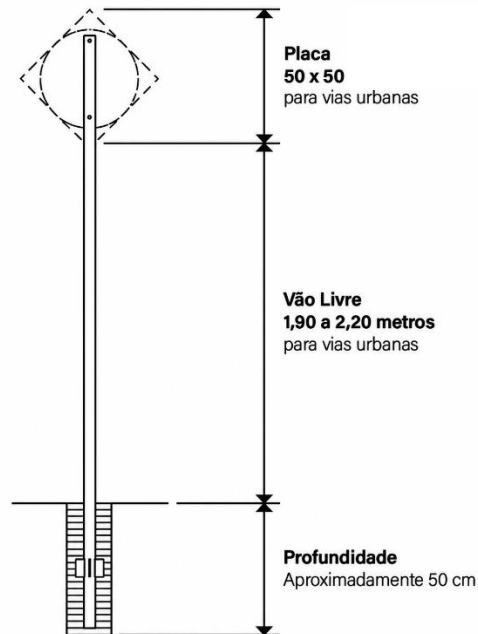

**2.4.** Os bens objeto desta contratação são caracterizados como comuns, conforme justificativa constante do Estudo Técnico Preliminar.

**2.5.** O objeto desta contratação não se enquadra como sendo de bem de luxo, conforme art. 20 da Lei nº 14.133/21.

**2.6.** O objeto da contratação está previsto no Plano de Contratações Anual, conforme consta das informações básicas desse termo de referência.

### **3. ESTIMATIVA DO VALOR DA CONTRATAÇÃO**

**3.1.** O custo estimado total da contratação é de R\$ 560.659,03 (quinhentos e sessenta mil, seiscentos e cinquenta e nove reais e três centavos), conforme custos unitários apostos na tabela acima.

**3.2.** Os valores unitários da composição dos serviços e dos itens do orçamento serão referenciados nas tabelas DER\_PR\_03/2025 (sem desoneração) e ORSE, sendo ainda o item 4.1 do lote 2 composto da média de 3 orçamentos com empresas do ramo. Todos os itens com BDI incorporado ao valor final.

**3.3.** A estimativa de custo levou em consideração o risco envolvido na contratação e sua alocação entre contratante e contratado.



# Prefeitura Municipal de Piên

Estado do Paraná

**3.4.** Em caso de licitação para Registro de Preços, os preços registrados poderão ser alterados ou atualizados em decorrência de eventual redução dos preços praticados no mercado ou de fato que eleve o custo dos bens, das obras ou dos serviços registrados, nas seguintes situações.

**3.4.1.** Em caso de força maior, caso fortuito ou fato do príncipe ou em decorrência de fatos imprevisíveis ou previsíveis de consequências incalculáveis, que inviabilizem a execução da ata tal como pactuada.

**3.4.2.** Em caso de criação, alteração ou extinção de quaisquer tributos ou encargos legais ou superveniência de disposições legais, com comprovada repercussão sobre os preços registrados.

**3.4.3.** Os preços contratados permanecerão fixos e irrevogáveis durante o período de 12 (doze) meses, contados a partir da data-base do orçamento estimativo que fundamentou a presente contratação.

**3.4.4.** O reajuste somente poderá ser aplicado após o decurso do prazo mínimo de um ano, contado da data-base referida no caput, vedada qualquer atualização monetária ou reajuste antes desse período.

**3.4.5.** Decorrido o prazo de 12 (doze) meses, o reajuste será aplicado com base no índice INPC, observando-se os critérios, fórmulas e periodicidade ali estabelecidos.

**3.4.6.** Considera-se data-base do orçamento estimativo a data em que foi elaborado o documento que serviu de base para a formação do preço de referência pela Administração.

## 4. DO BDI

**4.1.** A taxa de Bonificações e Despesas Indiretas (BDI) é definida pelo cálculo que determina o acórdão do TCU 2.622/2013:

Conforme legislação tributária municipal, definir estimativa de percentual da base de cálculo para o ISS:	50,00%
Sobre a base de cálculo, definir a respectiva alíquota do ISS (entre 2% e 5%):	5,00%

### BDI

### TIPO DE OBRA

Construção de Praças Urbanas, Rodovias, Ferrovias e recapeamento e pavimentação de vias urbanas

Itens	Siglas	% Adotado
Administração Central	AC	4,24%
Seguro e Garantia	SG	0,53%
Risco	R	0,74%
Despesas Financeiras	DF	1,12%
Lucro	L	7,67%
Tributos (impostos COFINS 3%, e PIS 0,65%)	CP	3,65%



# Prefeitura Municipal de Piên

Estado do Paraná

Tributos (ISS, variável de acordo com o município)	ISS	2,50%
Tributos (Contribuição Previdenciária sobre a Receita Bruta - 0% ou 4,5% - Desoneração)	CPRB	0,00%
BDI SEM desoneração (Fórmula Acórdão TCU)	BDI PAD	<b>22,40%</b>

## BDI COM desoneração

Os valores de BDI foram calculados com o emprego da fórmula:

$$BDI = \frac{(1+AC+S+R+G)(1+DF)(1+L)}{(1-CP-ISS-CRPB)} - 1$$

Declaro para os devidos fins que, conforme legislação tributária municipal, a base de cálculo deste tipo de obra corresponde à 50%, com a respectiva alíquota de 5%.

Declaro para os devidos fins que o regime de Contribuição Previdenciária sobre a Receita Bruta adotado para elaboração do orçamento foi SEM Desoneração, e que esta é a alternativa mais adequada para a Administração Pública.

**4.1.2.** Considerando os valores praticados na região, os serviços que demandam, os impostos, disponibilidade de atuação nas emergências e o objeto deste termo para contratação, o **BDI incidirá 22,40% sobre os valores da planilha de orçamento base.**

## 5. FORMA E CRITÉRIOS DE SELEÇÃO DO FORNECEDOR

**5.1.** O fornecedor será selecionado por meio da realização de procedimento de licitação, na modalidade PREGÃO/REGISTRO DE PREÇOS sob a forma eletrônica, com adoção do critério de julgamento pelo MAIOR DESCONTO percentual sobre a planilha de orçamento base.

**5.2.** Optou-se pelo registro de preços em virtude da imprevisibilidade das demandas ao longo do ano o que inviabiliza qualquer pretensão de definição de quantitativos fixos para a aquisição.

**5.3.** O desconto será aplicado de forma linear e uniforme sobre todos os itens constantes na Planilha de Orçamento Base anexa, devendo o percentual ofertado pela licitante incidir igualmente sobre o valor unitário de cada item da planilha referencial, sendo vedada a adoção de percentuais diferenciados.

## 6. JUSTIFICATIVA

**6.1.** A Prefeitura Municipal de Piên está atualmente empenhada em promover a expansão e a reestruturação das vias urbanas e estradas vicinais do município. Nesse contexto, identificamos a necessidade de realizar melhorias na infraestrutura viária já existente, uma vez que as vias e estradas sofrem desgaste causado por fenômenos climáticos, ação do tempo, intervenções de concessionárias de serviços públicos e pelo uso contínuo por veículos. Para garantir a segurança, a organização e a eficiência na circulação de veículos e pedestres, torna-se imprescindível a realização periódica de



# Prefeitura Municipal de Piên

Estado do Paraná

serviços de manutenção e conservação da sinalização viária. Assim, a contratação de uma empresa especializada em serviços de sinalização vertical (suportes e placas) e horizontal (pintura de faixas, marcas de solo, setas) é fundamental para assegurar a qualidade, durabilidade e visibilidade dessas sinalizações.

**6.2.** A implementação de uma sinalização adequada traz diversos benefícios à população, incluindo maior segurança no trânsito, melhor organização do fluxo de veículos, redução de acidentes e uma infraestrutura urbana mais ordenada e adaptada ao crescimento populacional e da infraestrutura viária do município. Dessa forma, a contratação visa atender às necessidades de mobilidade, segurança e ordenamento do trânsito, promovendo uma cidade mais segura, eficiente e preparada para o seu desenvolvimento.

## **7. FONTE ORÇAMENTARIA**

**7.1.** As despesas decorrentes da presente contratação correrão à conta de recursos específicos consignados no orçamento do Município de Piên.

**7.2.** A contratação será atendida pelas seguintes dotações:

<b>Secretaria</b>	<b>Dotação Orçamentária</b>
Secretaria de Planejamento, Obras e Urbanismo	04.001.04.121.0004.2007.3.3.90.39.00.00/ 04.001.15.451.0006.2009.3.3.90.39.00.00
Secretaria de Viação e Serviços Rodoviários	05.001.15.452.0005.2010.3.3.90.39.00.00

**7.3.** A dotação relativa aos exercícios financeiros subsequentes será indicada após aprovação da Lei Orçamentária respectiva e liberação dos créditos correspondentes, mediante apostilamento.

## **8. EXIGÊNCIAS DE HABILITAÇÃO**

**8.1.** Nos termos da Lei nº 14.133/2021, a comprovação da qualificação técnica tem por objetivo demonstrar a aptidão da licitante para o desempenho de atividade pertinente e compatível com o objeto da contratação.

A CONTRATADA deverá comprovar capacidade técnica por meio de atestados fornecidos por pessoas jurídicas de direito público ou privado, que evidenciem a execução de serviços similares, em características, quantidades e prazos, ao objeto desta contratação.

A CONTRATADA será integralmente responsável pelo atendimento às especificações contidas neste Termo de Referência, bem como pelo cumprimento das normas técnicas brasileiras vigentes.

Caberá, ainda, à CONTRATADA providenciar, às suas expensas, a instalação de base operacional, bem como a disponibilização de todos os equipamentos, materiais, mão de obra, documentação e demais meios necessários à perfeita execução do objeto contratado.

Para fins de habilitação técnica, deverão ser apresentados os seguintes documentos:

- Certidão de Registro e Regularidade da Pessoa Jurídica junto ao CREA ou CAU, conforme o caso;
- Certidão de Registro e Regularidade do(s) responsável(is) técnico(s) indicado(s), junto ao CREA ou CAU;



- c) Declaração formal, assinada pelo representante legal da empresa, de que tem pleno conhecimento das condições e exigências constantes no edital e seus anexos, assumindo total responsabilidade pela execução do objeto;
- d) Declaração formal da licitante de que se responsabiliza pelo fornecimento e uso adequado de todos os Equipamentos de Proteção Individual (EPIs), em conformidade com a legislação vigente;
- e) Comprovação de vínculo do responsável técnico com a licitante, por meio de registro em carteira de trabalho, contrato de prestação de serviços, contrato social ou outro documento hábil, conforme legislação vigente.

### **8.1.1. Da Comprovação de Capacidade Técnica Operacional por Lote**

Considerando que o objeto da contratação está dividido em lotes distintos, as exigências de qualificação técnica deverão observar a compatibilidade com o lote para o qual a licitante apresentar proposta, sendo permitido:

- III. a apresentação de acervo técnico referente a apenas um dos lotes; ou
- IV. a apresentação de acervo técnico referente a obras completas que contemplem simultaneamente os serviços exigidos para ambos os lotes.

### **Lote 01 - Execução de Redutores de Velocidade e Manutenção de Patologias em Pavimentos**

A licitante deverá comprovar a execução de serviços de pavimentação de vias com revestimento em CBUQ (Concreto Betuminoso Usinado a Quente), mediante apresentação de atestado(s) de capacidade técnica, em nome do responsável técnico, devidamente acompanhado(s) da respectiva Certidão de Acervo Técnico (CAT), que comprove(m), no mínimo:

- IV. Execução de 120 (cento e vinte) toneladas, ou
- V. 50 m<sup>3</sup> (cinquenta metros cúbicos), ou
- VI. 1.000 m<sup>2</sup> (mil metros quadrados) de pavimentação em CBUQ.

### **Lote 02 - Sinalização Vertical e Horizontal**

A licitante deverá comprovar a execução de serviços de sinalização viária, mediante apresentação de atestado(s) de capacidade técnica, em nome do responsável técnico, devidamente acompanhado(s) da respectiva Certidão de Acervo Técnico (CAT), que comprove(m), no mínimo:

- IV. Execução de 1.500,00 m<sup>2</sup> (mil e quinhentos metros quadrados) de pintura termoplástica;
- V. Instalação de, no mínimo, 500 (quinhentos) tachões;
- VI. Instalação de, no mínimo, 200 (duzentas) placas de sinalização.

Será admitida a comprovação dos quantitativos exigidos por meio de um único atestado ou pela soma de múltiplos atestados, desde que atendam integralmente às exigências de cada lote.

## **9. LOCAL E PRAZO DE ENTREGA E FORMA DE FORNECIMENTO**

**9.1.** Os possíveis locais de prestação de serviços definidos nesse objeto caracterizam-se por vias e pátios públicos do município de Piên – PR e serão definidos no ato da contratação dos mesmos, através de emissão da Ordem de Serviço e/ou Empenho.



# Prefeitura Municipal de Piên

Estado do Paraná

**9.2.** O objeto do contrato deverá ser iniciado e executado em prazos estipulados pela contratante, contados após a emissão da Ordem de Serviço ou Empenho, de acordo com a necessidade e características dos serviços a serem realizados, emitida pela Secretaria Municipal de Planejamento, Obras e Urbanismo.

**9.3.** Não poderá o detentor da ata recusar-se a executar os itens solicitados na ordem de serviço e nota de empenho do Município de Piên, mesmo que em pequenas quantidades.

**9.4.** A entrega do objeto será feita nas quantidades e prazos estabelecidos pela prefeitura Municipal de Piên conforme sua necessidade.

**9.5.** A mobilização de funcionários e equipamentos é de total responsabilidade da Contratada.

## **10. MODELO DE EXECUÇÃO DO OBJETO**

### **10.1. A execução do objeto seguirá a seguinte dinâmica:**

**10.1.1.** O início da execução do objeto deverá acontecer em 5 dias úteis após a contratante emitir o empenho ou em data especificada na solicitação.

**10.1.2.** Deverão ser executados os serviços constantes no empenho conforme solicitação da Secretaria de Planejamento, Obras e Urbanismo, representada pelo fiscal indicado.

**10.1.3.** Em caso de dúvidas a respeito dos serviços a serem executados a respeito de localização exata, extensões/dimensões, deverá ser consultado o fiscal indicado.

### **10.2. Obrigações da Contratada:**

**10.2.1.** Efetuar a execução dos serviços nas condições, nos prazos e nos locais indicados pela contratante, em estrita observância das especificações do item 4 deste termo de referência.

**10.2.2.** Responsabilizar-se pelos vícios e danos decorrentes dos serviços executados.

**10.2.3.** O dever previsto no subitem anterior implica na obrigação de, a critério da Administração, substituir, reparar, corrigir, remover, ou refazer, às suas expensas, em prazo a ser acordado com a fiscalização, não excedendo 5 (cinco) dias, salvo em casos de comprovada inviabilidade, o serviço com avarias ou defeitos.

**10.2.4.** Atender prontamente a quaisquer exigências da Administração, inerentes ao objeto do presente Termo de Referência;

**10.2.5.** Comunicar à Administração, com antecedência mínima de 48 (quarenta e oito) horas que antecede a data da entrega, os motivos que impossibilitem o cumprimento do prazo previsto, com a devida comprovação;

**10.2.6.** Manter, durante toda a execução do contrato, em compatibilidade com as obrigações assumidas, todas as condições de habilitação e qualificação exigidas na licitação;

**10.2.7.** Não transferir a terceiros, por qualquer forma, nem mesmo parcialmente, as obrigações assumidas, nem subcontratar qualquer das prestações a que está obrigada, exceto nas condições autorizadas no Termo de Referência, Edital ou na minuta de contrato;

**10.2.8.** Responsabilizar-se pelas despesas dos tributos, encargos trabalhistas, previdenciários, fiscais, comerciais, taxas, fretes, seguros, deslocamento de pessoal, alimentação, uniforme e EPI's aos

38



# Prefeitura Municipal de Piên

Estado do Paraná

funcionários envolvidos na execução do serviço, prestação de garantia e quaisquer outras que incidam ou venham a incidir na execução do contrato;

**10.2.9.** Fornecer mão de obra qualificada e materiais de qualidade que atendam as conformidades técnicas mínimas exigidas para o serviço realizado, sujeito à intervenção pelo técnico responsável da contratante.

**10.2.10.** Fornecer Anotação de responsabilidade técnica (ART) emitida pelo técnico responsável indicado pela Contratada, para orçamento e/ou execução de determinado serviço, sempre que solicitado pelo fiscal técnico da contratante.

### **10.3. Referente à execução técnica dos serviços:**

**10.3.1.** A execução de todos os serviços deve obedecer às normas técnicas, e cumprir com todas as exigências e especificações solicitadas pela contratante, sujeito à intervenção pelo fiscal técnico.

**10.3.2.** Os materiais usados em todos os serviços devem cumprir com as exigências das normas técnicas, seguindo estritamente as especificações recomendadas pelo técnico responsável da contratante, podendo sempre ser solicitada a comprovação das mesmas.

### **10.4. Os objetos serão recebidos:**

**10.4.1.** Provisoriamente, para a verificação da conformidade com as especificações constantes do Edital e da proposta.

**10.4.2.** Definitivamente, após a verificação da conformidade com as especificações constantes do Edital e da proposta, e sua conseqüente aceitação.

**10.4.3.** No caso de reprovação do objeto, a substituição deverá ocorrer no prazo máximo de 48 horas.

**10.4.4.** Após a aprovação do objeto pela fiscalização, a Contratada estará autorizada a enviar a planilha de medição e relatório fotográfico do período em questão para a análise e aprovação do fiscal técnico.

**10.4.5.** O relatório fotográfico deverá ser enviado em arquivos no formato JPG. Deverá conter fotos de todas as etapas da execução do serviço da medição informada e detalhes importantes para a devida comprovação das especificações exigidas, assim como também a frequência e duração da execução e devido acompanhamento técnico. O relatório da Contratada será confrontado com o relatório próprio dos fiscais. Para o registro das fotos deve ser usado aplicativos de câmera (gratuitos) com georreferenciamento de localização, data e hora.

**10.4.6.** O prazo para análise e envio do parecer da fiscalização, é de até 10 dias corridos contados a partir do recebimento.

**10.4.7.** As medições dos serviços poderão ser realizadas, quando executados em sua totalidade, se finalizado no período de até 30 dias. Ou parcialmente, quando uma determinada Ordem de serviço ultrapassar 30 dias de prazo de execução ou com prorrogação devidamente justificada e aceita pela fiscalização.

**10.4.8.** Medições parciais serão realizadas ao fim de períodos de 30 dias, até a finalização e conseqüente medição final.



# Prefeitura Municipal de Piên

Estado do Paraná

## **10.5. Cronograma de realização dos serviços:**

**10.5.1.** A execução dos serviços deve seguir rigorosamente o cronograma da obra, o mesmo será definido pelo técnico responsável da contratante.

**10.5.2.** A Contratada deve disponibilizar-se de mão de obra, material e equipamentos suficientes para atender o cronograma da obra.

**10.5.3.** Os possíveis locais de prestação de serviços definidos nesse objeto caracterizam-se por vias e pátios públicos do município de Piên – PR e serão definidos no ato da solicitação dos mesmos, através de emissão da Ordem de Serviço e Empenho.

**10.5.4.** Os serviços serão prestados conforme acordado com a secretaria solicitante.

**10.6.** Para a perfeita execução dos serviços, a Contratada deverá disponibilizar todos os materiais, equipamentos, ferramentas e transportes necessários para execução dos serviços dispostos no item 1 "OBJETO E CONDIÇÕES GERAIS DA CONTRATAÇÃO", promovendo sua substituição quando necessário.

**10.7.** O prazo de garantia contratual dos serviços, complementar à garantia legal, será de, no mínimo 5 anos, contado a partir do primeiro dia útil subsequente à data do recebimento definitivo do objeto.

## **11. MODELO DE GESTÃO DO CONTRATO**

**11.1.** O contrato ou ata de registro deverá ser executado fielmente pelas partes, de acordo com as cláusulas avençadas e as normas da Lei n.º 14.133, de 2021, e cada parte responderá pelas consequências de sua inexecução total ou parcial.

**11.2.** As comunicações entre o órgão ou entidade e a Contratada devem ser realizadas por escrito sempre que o ato exigir tal formalidade, admitindo-se o uso de mensagem eletrônica para esse fim.

**11.3.** O órgão ou entidade poderá convocar representante da empresa para adoção de providências que devam ser cumpridas de imediato.

**11.4.** Após a assinatura do contrato ou instrumento equivalente, o órgão ou entidade poderá convocar o representante e o responsável técnico da empresa contratada para reunião inicial para apresentação do plano de fiscalização, que conterá informações acerca das obrigações contratuais, dos mecanismos de fiscalização, das estratégias para execução do objeto, do plano complementar de execução da Contratada, quando houver, do método de aferição dos resultados e das sanções aplicáveis, dentre outros.

### **Preposto**

**11.5.** A Contratada designará formalmente o preposto da empresa, antes do início da prestação dos serviços, indicando no instrumento os poderes e deveres em relação à execução do objeto contratado.

**11.6.** A Contratada deverá manter preposto da empresa no local da execução do objeto durante o período de vigência contratual.

**11.7.** A contratante poderá recusar, desde que justificadamente, a indicação ou a manutenção do preposto da empresa, hipótese em que a Contratada designará outro para o exercício da atividade.



## Fiscalização

**11.8.** A execução do contrato deverá ser acompanhada e fiscalizada pelo(s) fiscal(is) do contrato, ou pelos respectivos substitutos.

**11.9.** O fiscal do contrato acompanhará a execução do contrato, para que sejam cumpridas todas as condições estabelecidas no contrato, de modo a assegurar os melhores resultados para a Administração.

**11.10.** O fiscal do contrato anotará no histórico de gerenciamento do contrato todas as ocorrências relacionadas à execução do contrato, com a descrição do que for necessário para a regularização das faltas ou dos defeitos observados.

**11.11.** Identificada qualquer inexatidão ou irregularidade, o fiscal técnico do contrato emitirá notificações para a correção da execução do contrato, determinando prazo para a correção.

**11.12.** O fiscal técnico do contrato informará ao gestor do contrato, em tempo hábil, a situação que demandar decisão ou adoção de medidas que ultrapassem sua competência, para que adote as medidas necessárias e saneadoras, se for o caso.

**11.13.** No caso de ocorrências que possam inviabilizar a execução do contrato nas datas aprazadas, o fiscal técnico do contrato comunicará o fato imediatamente ao gestor do contrato.

**11.14.** O fiscal técnico do contrato comunicará ao gestor do contrato, em tempo hábil, o término do contrato sob sua responsabilidade, com vistas à tempestiva renovação ou à prorrogação contratual.

**11.15.** O fiscal administrativo do contrato verificará a manutenção das condições de habilitação da Contratada, acompanhará o empenho, o pagamento, as garantias, as glosas e a formalização de apostilamento e termos aditivos, solicitando quaisquer documentos comprobatórios pertinentes, caso necessário.

**11.16.** Caso ocorra descumprimento das obrigações contratuais, o fiscal administrativo do contrato atuará tempestivamente na solução do problema, reportando ao gestor do contrato para que tome as providências cabíveis, quando ultrapassar a sua competência.

**11.17.** Além do disposto acima, a fiscalização contratual obedecerá às seguintes rotinas:

**11.17.1.** O fiscal administrativo será responsável pela emissão da Ordem de Serviço e solicitação do empenho, a qual será enviada para o endereço de e-mail informado pela Contratada no contrato. Além de copiar o endereço de e-mail do fiscal técnico e demais interessados.

**11.17.2.** O fiscal técnico acompanhará o levantamento dos serviços juntamente com o técnico responsável da Contratada e será responsável pela conferência e aprovação dos orçamentos e medições.

**11.17.3.** O fiscal técnico fiscalizará a conformidade da execução dos serviços em relação as normas técnicas, quantidade e qualidade exigida pela contratante.

Gestor do Contrato

**11.18.** O gestor do contrato coordenará a atualização do processo de acompanhamento e fiscalização do contrato contendo todos os registros formais da execução no histórico de gerenciamento do contrato, a exemplo da ordem de serviço, do registro de ocorrências, das alterações e das prorrogações



# Prefeitura Municipal de Piên

Estado do Paraná

contratuais, elaborando relatório com vistas à verificação da necessidade de adequações do contrato para fins de atendimento da finalidade da administração.

**11.19.** O gestor do contrato acompanhará os registros realizados pelos fiscais do contrato, de todas as ocorrências relacionadas à execução do contrato e as medidas adotadas, informando, se for o caso, à autoridade superior àquelas que ultrapassarem a sua competência.

**11.20.** O gestor do contrato acompanhará a manutenção das condições de habilitação da Contratada, para fins de empenho de despesa e pagamento, e anotará os problemas que obstem o fluxo normal da liquidação e do pagamento da despesa no relatório de riscos eventuais.

**11.21.** O gestor do contrato emitirá documento comprobatório da avaliação realizada pelos fiscais técnico, administrativo e setorial quanto ao cumprimento de obrigações assumidas pelo contratado, com menção ao seu desempenho na execução contratual, baseado nos indicadores objetivamente definidos e aferidos, e a eventuais penalidades aplicadas, devendo constar do cadastro de atesto de cumprimento de obrigações.

**11.22.** O gestor do contrato tomará providências para a formalização de processo administrativo de responsabilização para fins de aplicação de sanções, a ser conduzido pela comissão de que trata o art. 158 da Lei nº 14.133, de 2021, ou pelo agente ou pelo setor com competência para tal, conforme o caso.

**11.23.** O gestor do contrato deverá elaborar relatório final com informações sobre a consecução dos objetivos que tenham justificado a contratação e eventuais condutas a serem adotadas para o aprimoramento das atividades da Administração.

**11.24.** O gestor do contrato deverá enviar a documentação pertinente ao setor de contratos para a formalização dos procedimentos de liquidação e pagamento, no valor dimensionado pela fiscalização e gestão nos termos do contrato.

## **12. OBRIGAÇÕES DA CONTRATANTE**

**12.1.** A Contratante obriga-se a:

**12.1.1.** Receber provisoriamente o material ou fiscalizar os serviços, disponibilizando local, data e horário;

**12.1.2.** Verificar minuciosamente, no prazo fixado, a conformidade dos bens recebidos provisoriamente com as especificações constantes do Edital e da proposta, para fins de aceitação e recebimento definitivos;

**12.1.3.** Fiscalizar o perfeito funcionamento da execução da Ata Registro de Preços, podendo sustar, recusar no todo ou em parte, os produtos entregues/serviços executados fora das especificações e/ou condições e exigências estabelecidas no Termo de Referência;

**12.1.4.** Notificar o Contratado, por escrito, sobre vícios, defeitos ou incorreções verificadas no objeto fornecido, para que ele seja substituído, reparado ou corrigido, no total ou em parte, às suas expensas;

**12.1.5.** Aplicar ao contratado quando descumprimento, as sanções previstas na lei e neste Contrato ou ata de registro de preços;



# Prefeitura Municipal de Piên

Estado do Paraná

**12.1.6.** A Administração não responderá por quaisquer compromissos assumidos pela Contratada com terceiros, ainda que vinculados à execução do presente Termo de Contrato, bem como, por qualquer dano causado a terceiros em decorrência de ato da Contratada, de seus empregados, prepostos ou subordinados;

**12.1.7.** Efetuar o pagamento na forma e no prazo convencionados na Ata de Registro de Preços.

## **13. LEGISLAÇÃO APLICADA**

**13.1.** O Presente termo de referência se submete integralmente a Lei Nº 14.133/2021.

## **14. VIGÊNCIA DO CONTRATO OU ATA DE REGISTRO DE PREÇOS**

**14.1.** O prazo de vigência da Ata de Registro de preços terá vigência de 12 meses a contar da sua publicação no Diário Oficial do Município, os contratos decorrentes da Ata terão seus próprios prazos e poderão ser prorrogados conforme o Art. 107 da Lei nº 14.133/2021, se for o caso.

## **15. FONTES DE PESQUISA**

**15.1.** Tabela de referência e orçamentos com empresas do ramo dos serviços pretendidos.

- I. DER - PR 08/2025 (sem desoneração).
- II. ORSE - Sistema de Orçamento de Obras de Sergipe;
- III. SINAL CENTER Comércio E Sinalização Ltda - CNPJ: 38.414.523/0001-57
- IV. SINALOPES Serviços De Sinalização Trânsito Ltda – CNPJ: 29.255.871/0001-38;
- V. SINALPARE - Sinalizações Viárias - CNPJ 45.826.314/0001-8;

Elaborado em 30 de abril de 2026.



# Prefeitura Municipal de Piên

Estado do Paraná

## ANEXO II

### MINUTA DA ATA DE REGISTRO DE PREÇOS

### ATA DE REGISTRO DE PREÇOS Nº XX/2026

### PREGÃO ELETRÔNICO XX/2026

### PROTOCOLO 3006/2026

No .... do mês de ..... do ano de dois mil e vinte e seis, autorizado pelo **PREGÃO ELETRÔNICO XX/2026**, foi expedida a presente ATA DE REGISTRO DE PREÇOS, de acordo com o disposto na Lei Federal nº 14.133/2021 e suas alterações, resoluções e demais normas vigentes e aplicáveis ao objeto da presente contratação conjuntamente com as condições a seguir estipuladas, regem o relacionamento obrigacional entre o Município de Piên, pessoa jurídica de direito público interno, inscrita no CNPJ sob o nº 76.002.6660001-40, neste ato representado pelo Prefeito Municipal, Sr. **Maicon Grosskopf**, portador da Carteira de Identidade RG nº 10.094.176-7- SSP-PR e inscrito no CPF/MF sob o nº. 080.278.589-17, neste ato assistido pela Procuradoria Jurídica do Município Sr. Wagner Albuquerque - OAB/PR 132.993 e em conjunto com a Secretária Municipal Finanças Sra. -----, inscrita no CPF sob nº \_\_\_\_\_ e o DETENTOR DA ATA -----, pessoa jurídica de direito privado, inscrita no CNPJ sob nº -----, com endereço na -----, -----, CEP -----, fone: .. -----, e-mail -----; neste ato representado por -----, inscrito(a) no CPF sob nº -----

#### 1. OBJETO E ESPECIFICAÇÕES:

**1.1.** Registro de preços para eventual contratação de empresa especializada em serviços de sinalização vertical e horizontal, execução de redutores de velocidade e manutenção das vias. Nos termos da tabela de orçamento base em anexo e representada abaixo, conforme condições e exigências estabelecidas neste instrumento.

**1.2.** Os itens adquiridos seguirão as especificações, quantidades, preços unitários e globais ofertados pelas empresas classificadas no certame, conforme Tabela em anexo de Itens e valores extraídos a partir do sistema Equiplano.

**1.3.** O valor total estimado da ata é de R\$ -----

**1.4.** Integra e completa à presente Ata de Registro de Preços, para melhor caracterização dos serviços e resultados, bem como para definir procedimentos e normas decorrentes das obrigações ora contraídas e para todos os fins de direito, obrigando as partes em todos os seus termos, as condições expressas no Edital do **PREGÃO ELETRÔNICO Nº XX/2026** e seus anexos, bem como o Termo de Referência, sendo os mesmos considerados suficientes para, em complemento a esta ata de registro, definir sua



# Prefeitura Municipal de Piên

Estado do Paraná

extensão e, desta forma, reger a execução do objeto contratado, bem como o CONTRATADO assume todas as exigências do Edital retro mencionado.

## **2. DA ENTREGA E CONDIÇÕES DE RECEBIMENTO:**

**2.1.** O Órgão Gerenciador efetuará seus pedidos ao Detentor da Ata, através da entrega da Autorização de Fornecimento/Serviço ou Nota de Empenho pela qual ocorrerá a despesa, mediante comprovante de recebimento por qualquer meio, inclusive, na forma descrita no Edital de **PREGÃO ELETRÔNICO Nº xx/2026**.

**2.2. LOCAL:** Os possíveis locais de prestação de serviços definidos nesse objeto caracterizam-se por vias e pátios públicos do município de Piên – PR e serão definidos no ato da solicitação dos mesmos, através de emissão da Ordem de Serviço e Empenho.

**2.3.** O início da execução do objeto deverá acontecer em 5 dias úteis após a contratante emitir o empenho ou em data especificada na solicitação.

**2.4.** Deverão ser executados os serviços constantes no empenho conforme solicitação da Secretaria de Planejamento, Obras e Urbanismo, representada pelo fiscal indicado.

**2.5.** Em caso de dúvidas a respeito dos serviços a serem executados a respeito de localização exata, extensões/dimensões, deverá ser consultado o fiscal indicado.

### **2.6. Os objetos serão recebidos:**

**2.6.1.** Provisoriamente, para a verificação da conformidade com as especificações constantes do Edital e da proposta.

**2.6.2.** Definitivamente, após a verificação da conformidade com as especificações constantes do Edital e da proposta, e sua consequente aceitação.

**2.6.3.** No caso de reprovação do objeto, a substituição deverá ocorrer no prazo máximo de 48 horas.

**2.6.4.** Após a aprovação do objeto pela fiscalização, a Contratada estará autorizada a enviar a planilha de medição e relatório fotográfico do período em questão para a análise e aprovação do fiscal técnico.

**2.6.5.** O relatório fotográfico deverá ser enviado em arquivos no formato JPG. Deverá conter fotos de todas as etapas da execução do serviço da medição informada e detalhes importantes para a devida comprovação das especificações exigidas, assim como também a frequência e duração da execução e



# Prefeitura Municipal de Piên

Estado do Paraná

devido acompanhamento técnico. O relatório da Contratada será confrontado com o relatório próprio dos fiscais. Para o registro das fotos deve ser usado aplicativos de câmera (gratuitos) com georreferenciamento de localização, data e hora.

**2.6.6.** O prazo para análise e envio do parecer da fiscalização, é de até 10 dias corridos contados a partir do recebimento.

**2.6.7.** As medições dos serviços poderão ser realizadas, quando executados em sua totalidade, se finalizado no período de até 30 dias. Ou parcialmente, quando uma determinada Ordem de serviço ultrapassar 30 dias de prazo de execução ou com prorrogação devidamente justificada e aceita pela fiscalização.

**2.6.8.** Medições parciais serão realizadas ao fim de períodos de 30 dias, até a finalização e consequente medição final.

## **3. DAS OBRIGAÇÕES**

**3.1.** A Contratada obriga-se a:

- a)** Efetuar a execução dos serviços nas condições, nos prazos e nos locais indicados pela contratante, em estrita observância das especificações do item 4 deste termo de referência.
- b)** Responsabilizar-se pelos vícios e danos decorrentes dos serviços executados.
- c)** O dever previsto no subitem anterior implica na obrigação de, a critério da Administração, substituir, reparar, corrigir, remover, ou refazer, às suas expensas, em prazo a ser acordado com a fiscalização, não excedendo 5 (cinco) dias, salvo em casos de comprovada inviabilidade, o serviço com avarias ou defeitos.
- e)** Atender prontamente a quaisquer exigências da Administração, inerentes ao objeto do presente Termo de Referência;
- f)** Comunicar à Administração, com antecedência mínima de 48 (quarenta e oito) horas que antecede a data da entrega, os motivos que impossibilitem o cumprimento do prazo previsto, com a devida comprovação;
- g)** Manter, durante toda a execução do contrato, em compatibilidade com as obrigações assumidas, todas as condições de habilitação e qualificação exigidas na licitação;
- h)** Não transferir a terceiros, por qualquer forma, nem mesmo parcialmente, as obrigações assumidas, nem subcontratar qualquer das prestações a que está obrigada, exceto nas condições autorizadas no Termo de Referência, Edital ou na minuta de contrato;
- i)** Responsabilizar-se pelas despesas dos tributos, encargos trabalhistas, previdenciários, fiscais, comerciais, taxas, fretes, seguros, deslocamento de pessoal, alimentação, uniforme e EPI's aos funcionários envolvidos na execução do serviço, prestação de garantia e quaisquer outras que incidam ou venham a incidir na execução do contrato;



# Prefeitura Municipal de Piên

Estado do Paraná

- j)** Fornecer mão de obra qualificada e materiais de qualidade que atendam as conformidades técnicas mínimas exigidas para o serviço realizado, sujeito à intervenção pelo técnico responsável da contratante.
- k)** Fornecer Anotação de responsabilidade técnica (ART) emitida pelo técnico responsável indicado pela Contratada, para orçamento e/ou execução de determinado serviço, sempre que solicitado pelo fiscal técnico da contratante.

### **3.2.** A Contratante obriga-se a:

- a) Receber provisoriamente o material ou fiscalizar os serviços, disponibilizando local, data e horário;
- b) Verificar minuciosamente, no prazo fixado, a conformidade dos bens recebidos provisoriamente com as especificações constantes do Edital e da proposta, para fins de aceitação e recebimento definitivos;
- c) Fiscalizar o perfeito funcionamento da execução da Ata Registro de Preços, podendo sustar, recusar no todo ou em parte, os produtos entregues/serviços executados fora das especificações e/ou condições e exigências estabelecidas no Termo de Referência;
- d) Notificar o Contratado, por escrito, sobre vícios, defeitos ou incorreções verificadas no objeto fornecido, para que ele seja substituído, reparado ou corrigido, no total ou em parte, às suas expensas;
- e) Aplicar ao contratado quando descumprimento, as sanções previstas na lei e neste Contrato ou ata de registro de preços;
- f) A Administração não responderá por quaisquer compromissos assumidos pela Contratada com terceiros, ainda que vinculados à execução do presente Termo de Contrato, bem como, por qualquer dano causado a terceiros em decorrência de ato da Contratada, de seus empregados, prepostos ou subordinados;
- g) Efetuar o pagamento na forma e no prazo convencionados na Ata de Registro de Preços.

## **4. DA FISCALIZAÇÃO:**

**4.1.** São designados como fiscais da Ata de Registro de Preços conforme Portaria 501/2026.

**4.2.** O contrato deverá ser executado fielmente pelas partes, de acordo com as cláusulas avençadas e as normas da Lei nº 14.133, de 2021, e cada parte responderá pelas consequências de sua inexecução total ou parcial.

**4.3.** Em caso de impedimento, ordem de paralisação ou suspensão do contrato, o cronograma de execução será prorrogado automaticamente pelo tempo correspondente, anotadas tais circunstâncias mediante simples apostila.

**4.4.** As comunicações entre o órgão ou entidade e a contratada devem ser realizadas por escrito sempre que o ato exigir tal formalidade, admitindo-se o uso de mensagem eletrônica para esse fim.



# Prefeitura Municipal de Piên

Estado do Paraná

**4.5.** O órgão ou entidade poderá convocar representante da empresa para adoção de providências que devam ser cumpridas de imediato.

**4.6.** Após a assinatura do contrato ou instrumento equivalente, o órgão ou entidade poderá convocar o representante da empresa contratada para reunião inicial para apresentação do plano de fiscalização, que conterá informações acerca das obrigações contratuais, dos mecanismos de fiscalização, das estratégias para execução do objeto, do plano complementar de execução da contratada, quando houver, do método de aferição dos resultados e das sanções aplicáveis, dentre outros.

**4.7.** A execução do contrato deverá ser acompanhada e fiscalizada pelo(s) fiscal(is) do contrato, ou pelos respectivos substitutos.

**4.8.** A fiscalização de que trata este item não exclui nem reduz a responsabilidade da fornecedora, inclusive perante terceiros, por qualquer irregularidade, ainda que resultante de imperfeições técnicas, vícios redibitórios, ou emprego de material inadequado ou de qualidade inferior, e, na ocorrência desta, não implica em corresponsabilidade da Administração ou de seus agentes e prepostos, de conformidade com o art. 120, da Lei 14.133 de 01 de abril de 2021.

**4.9.** O fiscal do contrato anotará em registro próprio todas as ocorrências relacionadas com a execução do contrato ou da entrega do produto, indicando dia, mês e ano, bem como o nome dos funcionários eventualmente envolvidos, determinando o que for necessário à regularização das faltas ou defeitos observados e encaminhando os apontamentos à autoridade competente para as providências cabíveis.

**4.10.** Identificada qualquer inexatidão ou irregularidade, o fiscal do contrato emitirá notificações para a correção da execução do contrato, determinando prazo para a correção.

**4.11.** O fiscal do contrato ou ata de registro verificará a manutenção das condições de habilitação da contratada, acompanhará o empenho, o pagamento, as garantias, as glosas e a formalização de apostilamento e termos aditivos, solicitando quaisquer documentos comprobatórios pertinentes, caso necessário.

**4.12.** No caso de ocorrências que possam inviabilizar a execução do contrato nas datas aprazadas, o fiscal do contrato comunicará o fato imediatamente ao gestor do contrato.

**4.13.** O fiscal do contrato comunicará ao gestor do contrato, em tempo hábil, o término do contrato sob sua responsabilidade, com vistas à renovação tempestiva ou à prorrogação contratual.



# Prefeitura Municipal de Piên

Estado do Paraná

**4.14.** O fiscal do contrato verificará a manutenção das condições de habilitação da contratada, acompanhará o empenho, o pagamento, as garantias, as glosas e a formalização de apostilamento e termos aditivos, solicitando quaisquer documentos comprobatórios pertinentes, caso necessário.

**4.15.** Caso ocorra descumprimento das obrigações contratuais, o fiscal do contrato atuará tempestivamente na solução do problema, reportando ao gestor do contrato para que tome as providências cabíveis, quando ultrapassar a sua competência.

**4.16.** O gestor do contrato coordenará a atualização do processo de acompanhamento e fiscalização do contrato contendo todos os registros formais da execução no histórico de gerenciamento do contrato, a exemplo da ordem de serviço, do registro de ocorrências, das alterações e das prorrogações contratuais, elaborando relatório com vistas à verificação da necessidade de adequações do contrato para fins de atendimento da finalidade da administração.

**4.17.** O gestor do contrato acompanhará os registros realizados pelos fiscais do contrato, de todas as ocorrências relacionadas à execução do contrato e as medidas adotadas, informando, se for o caso, à autoridade superior àquelas que ultrapassarem a sua competência.

**4.18.** O gestor do contrato acompanhará a manutenção das condições de habilitação da contratada, para fins de empenho de despesa e pagamento, e anotará os problemas que obstem o fluxo normal da liquidação e do pagamento da despesa no relatório de riscos eventuais.

**4.19.** O gestor do contrato emitirá documento comprobatório da avaliação realizada pelos fiscais técnico, administrativo e setorial quanto ao cumprimento de obrigações assumidas pelo contratado, com menção ao seu desempenho na execução contratual, baseado nos indicadores objetivamente definidos e aferidos, e a eventuais penalidades aplicadas, devendo constar do cadastro de atesto de cumprimento de obrigações.

**4.20.** O gestor do contrato tomará providências para a formalização de processo administrativo de responsabilização para fins de aplicação de sanções, a ser conduzido pela comissão de que trata o art. 158 da Lei nº 14.133, de 2021, ou pelo agente ou pelo setor com competência para tal, conforme o caso.

**4.21.** O gestor do contrato deverá elaborar relatório final com informações sobre a consecução dos objetivos que tenham justificado a contratação e eventuais condutas a serem adotadas para o aprimoramento das atividades da Administração.



# Prefeitura Municipal de Piên

Estado do Paraná

**4.22.** O gestor do contrato deverá enviar a documentação pertinente ao setor de contratos para a formalização dos procedimentos de liquidação e pagamento, no valor dimensionado pela fiscalização e gestão nos termos do contrato.

## **5. DAS CONDIÇÕES PAGAMENTO (Art. 141, Lei 14.133/2021).**

**5.1.** O pagamento será efetuado conforme a entrega dos produtos, através de depósito bancário, em até 30 (trinta) dias contados da apresentação da nota fiscal/fatura, conforme disponibilidade financeira na fonte de recursos, no protocolo financeiro da Prefeitura, desde que devidamente atestada pela Secretaria solicitante e anexada às provas de regularidade relativa a Tributos Federais e à Dívida Ativa da União referente a todos os tributos federais e à Dívida Ativa da União - DAU, abrangendo inclusive as contribuições sociais – INSS, de Garantia do Tempo de Serviço – FGTS, Tributos Municipais e Tributos Estaduais e Certidão Negativa de Débitos Trabalhistas.

**5.2.** Se o término do prazo para pagamento ocorrer em dia sem expediente no órgão licitante, o pagamento deverá ser efetuado no primeiro dia útil subsequente.

**5.3.** Em caso de irregularidade na execução do objeto e/ou na documentação fiscal. O prazo de pagamento será contado a partir da(s) correspondente(s) regularização(ões).

**5.4.** Em caso de atraso de pagamento em relação ao prazo estabelecido nesta cláusula, o valor da nota fiscal poderá ser atualizado monetariamente pelo INPC (Índice Nacional de Preço ao Consumidor), entre a data em que deveria ter sido adimplida a obrigação e o efetivo pagamento (Lei Federal 14.333/2021).

**5.5.** No valor acima estão incluídas todas as despesas ordinárias diretas e indiretas decorrentes da execução do objeto, inclusive tributos e/ou impostos, encargos sociais, trabalhistas, previdenciários, fiscais e comerciais incidentes, taxa de administração, frete, seguro, manutenção, instalação, e outros necessários ao cumprimento integral do objeto da contratação, inclusive todo o material e equipamento necessário para a execução dos serviços.

**5.6.** Nos termos do Decreto Municipal nº 157/2023, a administração contratante procederá a retenção do Imposto de Renda de pessoas jurídicas na fonte tanto para bens quanto prestação de serviços, inclusive obras de construção civil, salvo imunidade, isenção e/ou dispensa prevista em legislação em vigor conforme Instrução Normativa nº 1234, de 2012 da Receita Federal do Brasil.

**5.7.** Nos termos do artigo 98 e seguintes do Código Tributário Municipal (Lei Municipal n.º 1.485/2022) também será possível a retenção na fonte do Imposto Sobre Serviços.



**5.8.** Será possível ainda, que a CONTRATANTE, nos casos legalmente previstos, efetue a retenção de INSS.

## **6. DA VIGÊNCIA E DO REAJUSTE**

**6.1** A Ata de Registro de Preços terá vigência de 12 (doze) meses, a partir da publicação do extrato, podendo ser prorrogado pelo mesmo período desde que comprovado a vantajosidade, conforme Lei 14.133/21.

**6.2** Os preços contratados permanecerão fixos e irreajustáveis durante o período de 12 (doze) meses, contados a partir da data-base do orçamento estimativo que fundamentou a presente contratação.

**6.2.1** O reajuste somente poderá ser aplicado após o decurso do prazo mínimo de um ano, contado da data-base referida, vedada qualquer atualização monetária ou reajuste antes desse período.

**6.2.2.** Decorrido o prazo de 12 (doze) meses, o reajuste será aplicado com base no índice INPC, observando-se os critérios, fórmulas e periodicidade ali estabelecidos.

**6.2.3.** Considera-se data-base do orçamento estimativo a data em que foi elaborado o documento que serviu de base para a formação do preço de referência pela Administração.

**6.3.** Os preços registrados poderão ser alterados ou atualizados em decorrência de eventual redução dos preços praticados no mercado ou de fato que eleve o custo de bens, das obras ou dos serviços registrados, nas seguintes situações:

I - em caso de força maior, caso fortuito ou fato do príncipe ou em decorrência de fatos imprevisíveis ou previsíveis de consequências incalculáveis, que inviabilizem a execução da ata tal como pactuada nos termos do disposto "d" do inciso II do caput do art 124 da Lei 14.133/2021.

II – Em caso de criação, alteração e extinção de quaisquer tributos ou encargos legais ou superveniência de disposições legais, com comprovada repercussão sobre os preços registrados;

III- na hipótese de previsão no edital de cláusula de reajustamento ou repactuação sobre os preços registrados;

**6.4.** A qualquer tempo, o preço registrado poderá sofrer revisão em decorrência do comprovado desequilíbrio econômico-financeiro ocorrida no mercado, cabendo revisão de preços em casos de variação inflacionária ordinária, observando-se as regras previstas no artigo 124 da Lei 14.133/2021.



# Prefeitura Municipal de Piên

Estado do Paraná

**6.5.** Caberá a parte prejudicada a demonstração do impacto efetivo nos custos em decorrência da álea econômica extraordinária havida no mercado, não cabendo revisão de preços em casos de variação inflacionária ordinária, observando-se as regras previstas no art 124 da Lei 14.133/2021.

**6.6.** Mesmo comprovada à ocorrência prevista na alínea "d" do inciso I do art. 124 da Lei Federal 14.133/2021, caberá a Administração se julgar conveniente, optar por cancelar a Ata e iniciar outro processo licitatório.

**6.7.** Comprovado a redução dos preços praticados no mercado, nas mesmas condições do registro, e definido novo preço máximo, a beneficiária será convocada pela Administração para alteração por aditivo e equilíbrio econômico-financeiro. (art 130 e 134 lei 14133)

**6.8.** Durante o prazo de vigência desta Ata de Registro de Preços, o MUNICÍPIO DE PIÊN – PR não será obrigado a firmar as aquisições/contratações que dela poderão advir, sendo assegurada ao beneficiário do registro a preferência do fornecimento dos itens/execução dos serviços em igualdade de condições, ou cancelar a Ata na ocorrência de alguma das hipóteses legalmente previstas para tanto, garantidos à detentora, neste caso, o contraditório e a ampla defesa.

**6.9.** O reequilíbrio será realizado por apostilamento.

## 7. DA DOTAÇÃO ORÇAMENTÁRIA

**7.1** As despesas decorrentes dos pedidos de fornecimento correrão à conta dos códigos a seguir discriminados:

<b>Secretaria</b>	<b>Dotação Orçamentária</b>
Secretaria de Planejamento, Obras e Urbanismo	04.001.04.121.0004.2007.3.3.90.39.00.00/ 04.001.15.451.0006.2009.3.3.90.39.00.00
Secretaria de Viação e Serviços Rodoviários	05.001.15.452.0005.2010.3.3.90.39.00.00

## 8. DAS INFRAÇÕES E SANÇÕES ADMINISTRATIVAS (Título IV, Capítulo I, Lei 14.133/2021)

**8.1.** Comete infração administrativa, nos termos da Lei n.º 14.133, de 2021, o contratado que:

- der causa à inexecução parcial da Ata de Registro de Preços;
- der causa à inexecução parcial da Ata de Registro de Preços que cause grave dano à Administração ou ao funcionamento dos serviços públicos ou ao interesse coletivo;
- der causa à inexecução total da Ata de Registro de Preços;
- deixar de entregar a documentação exigido originalmente no certame;
- não manter a proposta, salvo em decorrência de fato superveniente devidamente justificado;
- não celebrar a Ata de Registro de Preços ou não entregar a documentação exigida para a contratação quando convocado dentro do prazo de validade da sua proposta;



# Prefeitura Municipal de Piên

Estado do Paraná

- g) ensejar o retardamento da execução ou da entrega do objeto da contratação sem motivo justificado;
- h) apresentar declaração ou documentação falsa exigida para o certame ou prestar declaração falsa durante a licitação ou a execução do contrato;
- i) fraudar a licitação ou praticar ato fraudulento na execução da Ata de Registro de Preços;
- j) comportar-se de modo inidôneo ou cometer fraude de qualquer natureza;
- k) praticar atos ilícitos com vistas a frustrar os objetivos da licitação;
- l) praticar ato lesivo previsto no art. 5º da Lei nº 12.846, de 1º de agosto de 2013.

**8.2.** Serão aplicadas ao contratado que incorrer nas infrações acima descritas as seguintes sanções:

**8.2.1. Advertência**, quando o contratado der causa à inexecução parcial da Ata de Registro de Preços, sempre que não se justificar a imposição de penalidade mais grave (art. 156, §2º, da Lei nº 14.133, de 2021);

**8.2.2. Impedimento de licitar e contratar**, quando praticadas as condutas descritas nas alíneas "b", "c", "d", "e", "f", e "g" do item 8.1 dessa ata, sempre que não se justificar a imposição de penalidade mais grave (art. 156, § 4º, da Lei nº 14.133, de 2021);

**8.2.3. Declaração de inidoneidade para licitar e contratar**, quando praticadas as condutas descritas nas alíneas "h", "i", "j", "k" e "l" do item 8.1 dessa ata, bem como nas alíneas "b", "c", "d", "e", "f", e "g", que justifiquem a imposição de penalidade mais grave (art. 156, §5º, da Lei nº 14.133, de 2021).

#### **8.2.4. Multa:**

##### **I – Moratória:**

- a) Moratória de 2% (dois por cento) por dia de atraso injustificado sobre o valor integral da nota de empenho, até o limite de 10 (dez) dias;
- b) Moratória de 3% (três por cento) por dia de atraso injustificado sobre o valor integral da nota de empenho, até o limite máximo de 20 (vinte) dias, e pela inobservância do prazo fixado para apresentação, suplementação ou reposição da garantia;
- c) Moratória de 5% (cinco por cento) por dia de atraso injustificado sobre o valor integral da nota de empenho, até o limite máximo de 30 (trinta) dias, e pela inobservância do prazo fixado pelo fiscal do contrato para sanar alguma irregularidade do objeto contratual e/ou apresentação de documentação solicitada.
- d) O atraso superior a 30 (trinta) dias autoriza a Administração a promover a extinção da Ata de Registro de Preços por descumprimento ou cumprimento irregular de suas cláusulas, conforme dispõe o inciso I do artigo 137 da Lei n.º 14.133, de 2021.



## II – **Compensatória:**

- a) Para a infração descrita na alínea “a” do item 8.1, a multa compensatória será de 10% (dez por cento) da(s) nota(s) de empenho em aberto.
- b) Para a infração descrita na alínea “b” do item 8.1, a multa compensatória será de 30% (trinta por cento) da(s) nota(s) de empenho em aberto.
- c) Para a infração descrita na alínea “c” do item 8.1, a multa compensatória será de 30% (trinta por cento) da(s) nota(s) de empenho em aberto.
- d) Para a infração descrita na alínea “d” do item 8.1, a multa compensatória será de 30% (trinta por cento) da(s) nota(s) de empenho em aberto.
- e) Para as infrações previstas nas alíneas “e”; “f”; e “g” do item 8.1, a multa compensatória será de 10% (dez por cento) do valor total da Ata de Registro de Preços.
- f) Para as infrações previstas nas alíneas “h”; “i”; “j”; “k”; e “l” do item 8.1, a multa compensatória será de 30% (trinta por cento) da Ata de Registro de Preços.

**8.3.** A aplicação das sanções previstas nesta ata não exclui, em hipótese alguma, a obrigação de reparação integral do dano causado ao contratante, nos moldes do previsto no artigo 156, parágrafo 9.º da Lei n.º 14.133, de 2021.

**8.4.** Todas as sanções previstas nesta ata poderão ser aplicadas cumulativamente com a multa, conforme previsto no artigo 156, parágrafo 7.º, da Lei n.º 14.133, de 2021.

**8.5.** Antes da aplicação da multa será facultada a defesa do interessado no prazo de 15 (quinze) dias úteis, contado da data de sua intimação, nos moldes do disposto no artigo 157, da Lei n.º 14.133, de 2021.

**8.6.** Se a multa aplicada e as indenizações cabíveis forem superiores ao valor do pagamento eventualmente devido pelo contratante ao contratado, além da perda desse valor, a diferença será descontada da garantia prestada ou será cobrada judicialmente.

**8.7.** Previamente ao encaminhamento à cobrança judicial, a multa poderá ser recolhida administrativamente no prazo máximo de 30 (trinta) dias, a contar da data do recebimento da comunicação enviada pela autoridade competente.

**8.8.** A aplicação das sanções realizar-se-á em processo administrativo que assegure o contraditório e a ampla defesa ao contratado, observando-se o procedimento previsto no caput e parágrafos do artigo 158 da Lei n.º 14.133, de 2021, para as penalidades de impedimento de licitar e contratar e de declaração de inidoneidade para licitar ou contratar.



**8.8.1.** Na aplicação das sanções serão considerados:

I – a natureza e a gravidade da infração cometida.

II – as peculiaridades do caso concreto.

III – as circunstâncias agravantes ou atenuantes.

IV – os danos que dela provierem para o contratante.

V – a implantação ou o aperfeiçoamento de programa de integridade, conforme normas e orientações dos órgãos de controle.

**8.9.** Os atos previstos como infrações administrativas na Lei nº 14.133, de 2021, ou em outras leis de licitações e contratos da Administração Pública que também sejam tipificados como atos lesivos na Lei nº 12.846, de 2013, serão apurados e julgados conjuntamente, nos mesmos autos, observados o rito procedimental e autoridade competente definidos na referida Lei (art. 159).

**8.10.** A personalidade jurídica do Contratado poderá ser desconsiderada sempre que utilizada com abuso do direito para facilitar, encobrir ou dissimular a prática dos atos ilícitos previstos neste Contrato ou para provocar confusão patrimonial, e, nesse caso, todos os efeitos das sanções aplicadas à pessoa jurídica serão estendidos aos seus administradores e sócios com poderes de administração, à pessoa jurídica sucessora ou à empresa do mesmo ramo com relação de coligação ou controle, de fato ou de direito, com o Contratado, observados, em todos os casos, o contraditório, a ampla defesa e a obrigatoriedade de análise jurídica prévia (art. 160, da Lei nº 14.133, de 2021).

**8.11.** Qualquer penalidade aplicada deverá ser registrada; tratando-se de penalidade que implique no impedimento de licitar e contratar com o Município, ou de declaração de inidoneidade, será obrigatória a comunicação do ato ao Tribunal de Contas do Estado.

**8.12.** O Contratante deverá, no prazo máximo de 15 (quinze) dias úteis, contado da data de aplicação da sanção, informar e manter atualizados os dados relativos às sanções por ela aplicadas, para fins de publicidade no Cadastro Nacional de Empresas Inidôneas e Suspensas (Ceis) e no Cadastro Nacional de Empresas Punidas (Cnep), instituídos no âmbito do Poder Executivo Federal. (Art. 161, da Lei nº 14.133, de 2021).

**8.13.** As sanções de impedimento de licitar e contratar e declaração de inidoneidade para licitar ou contratar são passíveis de reabilitação na forma do art. 163 da Lei nº 14.133/21.



## **9. DO CANCELAMENTO DA ATA DE REGISTRO DE PREÇOS**

- 9.1.** O cancelamento dos preços registrados poderá ser realizado em determinada ata de registro de preços, total ou parcialmente, desde que comprovadas e justificadas, nas hipóteses previstas nos art 28 e 29 do decreto federal 11.462/23.
- 9.2.** O cancelamento de registro nas hipóteses previstas, será formalizado pela autoridade competente, mediante registro em termo de cancelamento/revogação.
- 9.3.** A rescisão do registro de preços poderá ensejar a abertura de procedimento de apuração da responsabilidade e aplicação de sanções administrativas em face do titular do registro.
- 9.4.** O cancelamento de registro, nas hipóteses acima previstas, assegurados o contraditório e ampla defesa, será formalizado por despacho da autoridade competente do Órgão Gerenciador.
- 9.5.** O fornecedor poderá solicitar o cancelamento do seu Registro de Preço na ocorrência de fato superveniente que venha comprometer a perfeita execução contratual, decorrentes de caso fortuito ou de força maior devidamente comprovados.
- 9.6.** A comunicação do cancelamento do preço registrado, nos casos previstos, será feita mediante publicação em imprensa oficial do Município.
- 10.** O Detentor da Ata deverá manter, enquanto vigorar o Registro de Preços e em compatibilidade com as obrigações por ele assumidas, todas as condições de habilitação e qualificação exigidas pelo Edital de **PREGÃO ELETRÔNICO Nº xx/2026**.
- 11.** Faz parte integrante desta Ata de Registro de Preços, aplicando todos os seus dispositivos, o edital de **PREGÃO ELETRÔNICO Nº xx/2026**, as Autorizações de Fornecimento/Empenho com os termos adotados e a proposta da detentora da Ata naquilo que não contrariar as presentes disposições.
- 12.** As questões oriundas desta Ata e do procedimento licitatório que a procedeu, serão dirimidas no Foro da Comarca de Rio Negro, Estado do Paraná, esgotadas as vias administrativas.



# Prefeitura Municipal de Piên

Estado do Paraná

**13.** E por estarem justos e contratados, as partes firmam o presente instrumento, obrigando-se a cumprir fielmente o que nele ficou convencionado bem como também cumprir todas as obrigações do termo de referência do **Pregão Eletrônico xx/2026**.

Piên/PR, xx de xxxxxxxx de 2026.

\_\_\_\_\_  
**Maicon Grosskopf**

Prefeito  
Órgão Gerenciador

\_\_\_\_\_  
**xxxxxxxxxx**

Detentor da Ata de Registro de Preços

\_\_\_\_\_  
**Wagner Albuquerque**

Procuradoria Jurídica  
OAB/PR 132.993

\_\_\_\_\_  
**xxxxxxx**

Secretário de xxxxx  
Decreto nº xxxx

Testemunhas:

1. Nome: xxxxxxxxxxxxxxxxxxxxxxxxxxxx
2. Nome: xxxxxxxxxxxxxxxxxxxxxxxxxxxx

Assinatura: \_\_\_\_\_  
Assinatura: \_\_\_\_\_



# Prefeitura Municipal de Piên

Estado do Paraná

## ANEXO III MODELO DE DECLARAÇÕES

Pregão Eletrônico nº xxx/2026.

Declaramos para os fins de direito, na qualidade de Proponente do procedimento licitatório em epígrafe, instaurado por este município, que:

- a) não possuímos, em nosso Quadro de Pessoal, empregados menores de 18 (dezoito) anos em trabalho noturno, perigoso ou insalubre e em qualquer trabalho, menores de 16 (dezesesseis) anos, salvo na condição de aprendiz, a partir de 14 (quatorze) anos;
- b) nenhum de nossos sócios é servidor(a) ou dirigente de órgão do Município de Piên;
- c) nenhum de nossos sócios mantém vínculo de natureza técnica, comercial, econômica, financeira, trabalhista ou civil com dirigente do órgão ou entidade contratante ou com agente público que tenha desempenhado função na licitação ou atue na fiscalização ou na gestão do contrato, ou que deles seja cônjuge, companheiro ou parente em linha reta, colateral ou por afinidade, até o terceiro grau;
- d) não estamos suspensos temporariamente de participar em licitação ou impedidos de contratar com a Administração, por prazo não superior a 2 (dois) anos;
- e) não fomos declarados inidôneos para licitar ou contratar com a Administração Pública, em qualquer e suas esferas;
- f) até a presente data inexistem fatos impeditivos para sua habilitação no presente processo e estamos cientes da obrigatoriedade de declarar ocorrências posteriores.

Por ser expressão da verdade, firmamos a presente.

\_\_\_\_\_, em \_\_\_\_\_ de \_\_\_\_\_ de 2026.

\_\_\_\_\_  
*(Nome e assinatura do Representante Legal da Empresa Proponente).  
(apontado no contrato social ou procuração com poderes específicos).*

OBS.: Esta declaração deverá ser emitida em papel timbrado da empresa proponente e carimbada com o número do CNPJ.



# Prefeitura Municipal de Piên

Estado do Paraná

## ANEXO IV PROPOSTA PARA FORNECIMENTO

Ao Município de Piên  
Sr. Pregoeiro,

Ref.: PREGÃO ELETRÔNICO Nº 0XX/2026.

Apresentamos e submetemos à apreciação de V. Sa nossa proposta de preços, a preços fixos e sem reajuste, relativa à licitação em epígrafe, cujo objeto é .....

Item	Unid	Qtde	Descrição	Marca	Valor Unitário	Valor Total

O prazo de validade da proposta de preços é de **(inserir o prazo de validade) ((inserir o prazo de validade por extenso))** dias a partir da data limite estabelecida para o recebimento das propostas.

Declaramos, ainda, que estamos enquadrados no regime de tributação de microempresa e empresa de pequeno porte, conforme estabelece o artigo 3º da lei complementar nº. 123/2006. **[somente na hipótese de o licitante ser microempresa ou empresa de pequeno porte (ME/EPP.)]**

Local, \_\_ de \_\_ de 2026.

(nome legível, RG nº e assinatura do responsável legal)



# Prefeitura Municipal de Piên

Estado do Paraná

## ANEXO V

### DECLARAÇÃO DE CIÊNCIA SOBRE CUSTOS DE USO DA PLATAFORMA ELETRÔNICA

Pregão xx/2026

Órgão/Entidade:

**RAZÃO SOCIAL DO LICITANTE:**

**CNPJ:**

**ENDEREÇO:**

**E-MAIL:**

**TELEFONE:**

### DECLARAÇÃO

Na qualidade de representante legal do licitante identificado acima, **declaro**, para os fins de direito e sob as penas da lei, que a empresa:

1. **Tem plena ciência** de que **quaisquer custos, tarifas, mensalidades, taxas de intermediação, adesão, manutenção, credenciamento, habilitação de certificado digital, suporte técnico, ou quaisquer outras despesas** decorrentes do **uso da plataforma eletrônica** indicada no Edital (incluídos, se houver, serviços de terceiros necessários ao acesso/participação) **são de exclusiva responsabilidade do licitante/contratado, não se constituindo encargo da Administração Pública e não** compondo o **preço da proposta**.
2. **Reconhece** que tais despesas **não geram direito a reembolso, repasse ou ressarcimento** por parte da Administração, **em nenhuma fase** (sessão pública, adjudicação, homologação, contratação, execução contratual ou pagamento).
3. **Compromete-se** a manter, às suas expensas, as **condições técnicas e operacionais** necessárias ao uso da plataforma (acesso à internet, computador, navegador compatível, certificado digital, cadastro/credenciamento atualizado, bem como o adimplemento de eventuais taxas devidas à operadora da plataforma), responsabilizando-se por **qualquer indisponibilidade** que decorra de sua esfera de atuação.
4. **Declara** que a empresa **leu e concorda** com os **Termos de Uso e Políticas** da plataforma, quando aplicáveis, e que o **descumprimento** de obrigações assumidas junto à operadora da plataforma **não acarretará ônus** à Administração.
5. **Ratifica** que esta declaração **íntegra** a proposta apresentada e que a **sua falsidade** ou o **descumprimento** do aqui declarado sujeitam o licitante às **sanções administrativas** cabíveis previstas no edital e na legislação aplicável (inclusive a Lei nº 14.133/2021), **sem prejuízo** das demais responsabilidades civis e penais.

Local e data: , \_\_\_ de \_\_\_\_\_ de \_\_\_\_\_

**[Nome do representante] – [Cargo]**

**[CPF]**

**Pela empresa [Razão Social] – CNPJ [ ]**



# Prefeitura Municipal de Piên

Estado do Paraná

## ANEXO VI

### MODELO DE DECLARAÇÃO DE QUE A PROPONENTE CUMPRE OS REQUISITOS DE HABILITAÇÃO.

REF. PREGÃO ELETRÔNICO Nº 0XX/2026

Sr. Pregoeiro,

Pela presente, declaramos que a empresa .....(indicação da razão social)..... cumpre plenamente os requisitos de habilitação para o PREGÃO Nº 0XX/2026, cujo objeto é ... .

.....

(Local e data)

.....

Nome e Assinatura do Representante Legal

(Nome, RG e Assinatura do Representante Legal)



# Prefeitura Municipal de Piên

Estado do Paraná

## ANEXO VII

### MODELO DE DECLARAÇÃO DE MICROEMPRESA E EMPRESA DE PEQUENO PORTE

Aa pregoeira Oficial da PREFEITURA MUNICIPAL DE PIÊN

#### DECLARAÇÃO

....., inscrita no CNPJ/MF sob o nº ....., por intermédio de seu Representante Legal, Sr.(a)....., portador(a) da Carteira de Identidade n.º....., inscrito no CPF/MF sob o nº....., DECLARA, para fins do disposto no Edital de ..... nº ...../....., sob as penas da lei, que esta empresa, na presente data, é considerada:

**OBS:** Assinalar com um "X" a condição da empresa.

1. ( ) **MICROEMPRESA**, conforme Inciso I do artigo 3º da Lei Complementar n.º 123, de 14/12/2006;
2. ( ) **EMPRESA DE PEQUENO PORTE**, conforme Inciso II do artigo 3º da Lei Complementar n.º 123, de 14/12/2006;
3. ( ) **MICROEMPREENDEDOR INDIVIDUAL**, conforme § 1º do artigo 18 da Lei Complementar n.º 123, de 14/12/2006.

DECLARA ainda, que a empresa está excluída das vedações constantes do parágrafo 4º do artigo 3º da Lei Complementar n.º 123, de 14 de dezembro de 2006.

.....

(Local e data)

.....

(Nome, RG e Assinatura do Representante Legal)

#### **Importante:**

- 1) A DECLARAÇÃO de enquadramento como Microempresa, Empresa de Pequeno Porte ou Microempendedor Individual, poderá ser objeto de diligência para confirmação da veracidade da mesma e implicará no tratamento diferenciado previsto na Lei Complementar n.º 123/2006.
- 2) A DECLARAÇÃO de enquadramento como Microempresa, Empresa de Pequeno Porte ou Microempendedor Individual, falsa ou inverídica sujeitará a licitante às penalidades previstas neste Edital, bem como, às demais sanções penais cabíveis.