



MUNICÍPIO DE SENGÉS

CNPJ/MF 76.911.676/0001-07
TRAVESSA SENADOR SOUZA NAVES N. 95 -
SENGÉS – PARANÁ

DEPARTAMENTO DE LICITAÇÕES

PREGÃO ELETRÔNICO Nº 039/2026 (Processo Licitatório n.º 113/2026)

Edital

O **Município de Sengés**, Estado do Paraná, pessoa jurídica de direito público para o oficial, co interno, através do Prefeito Municipal, torna-se público, que realizará licitação, na modalidade PREGÃO, na forma ELETRÔNICA, nos termos da Lei nº 14.133, de 2021, LC 123/06, Decretos Municipais nº 3371/2023, 3362/2022, 3365/2022, 3374/2022, 3375/2022, 3376/2022 e demais legislação aplicável e, ainda, de acordo com as condições estabelecidas neste Edital, a qual será julgada pelo Pregoeiro nomeado através do Decreto Municipal n.º 4889/2025.

RECEBIMENTO DAS PROPOSTAS: até as 13h00min do dia 18 de junho de 2026.

ABERTURA DAS PROPOSTAS: às 13h00min do dia 18 de junho de 2026.

INÍCIO DA DISPUTA DE PREÇOS: às 13h30min do 18 junho de 2026.

01. DISPOSIÇÕES PRELIMINARES

01.1. O Pregão, na forma Eletrônica será realizado em sessão pública, por meio da INTERNET, mediante condições de segurança - criptografia e autenticação - em todas as suas fases através do Sistema de Pregão, na Forma Eletrônica (licitações) da Bolsa de Licitações e Leilões do Brasil Ltda www.bll.org.br, conforme convênio de cooperação técnica celebrado entre o Município de Sengés e a Bolsa de Licitações e Leilões do Brasil – BLL.

01.2. Os trabalhos serão conduzidos por servidor do Município de Sengés, denominado Pregoeiro, mediante a inserção e monitoramento de dados gerados ou transferidos para o aplicativo “Licitações” constante da página eletrônica da Bolsa de Licitações e Leilões do Brasil Ltda www.bll.org.br.

01.3. O sistema de pregão eletrônico da Bolsa Licitações e Leilões do Brasil é certificado digitalmente por autoridade certificadora credenciada no âmbito da Infraestrutura de Chaves Públicas Brasileira – ICP Brasil.

01.4. O Licitante arcará integralmente com todos os custos de preparação e apresentação de sua proposta de preços e operacionalização e uso do sistema.

01.5. O Licitante deverá observar as datas e os horários limites previstos neste Edital.

01.6. Dúvidas em relação à operacionalização do sistema, como forma de anexar documentos ou operar durante a fase de disputa, por exemplo, devem ser direcionadas diretamente ao suporte da plataforma, não havendo conhecimento técnico dos servidores para prestar tais informações.

01.7. Fazem parte deste Edital os seguintes anexos:

ANEXO 01 – TERMO DE REFERÊNCIA

ANEXO 02 – MODELO DE PROPOSTA COMERCIAL FINAL (licitante vencedor)

ANEXO 03 – DECLARAÇÕES UNIFICADAS

ANEXO 04 – DECLARAÇÃO LGPD

ANEXO 05 – DECLARAÇÃO DE ENQUADRAMENTO NO REGIME DE TRIBUTAÇÃO DE ME/EPP



MUNICÍPIO DE SENGÉS

CNPJ/MF 76.911.676/0001-07
TRAVESSA SENADOR SOUZA NAVES N. 95 -
SENGÉS – PARANÁ

DEPARTAMENTO DE LICITAÇÕES

ANEXO 06 – MINUTA DA ATA DE REGISTRO DE PREÇO

ANEXO 07 – IMAGENS ILUSTRATIVAS

02. DO OBJETO E DO REGISTRO DE PREÇOS:

02.1. O objeto da presente licitação é a REGISTRO DE PREÇOS para futura e eventual compra de bandeiras do Brasil, Estado e Município, conforme as condições, quantidades e exigências estabelecidas neste Edital e seus anexos.

02.1.1. A licitação será dividida em lotes contendo um item cada lote, conforme tabela constante do Termo de Referência, facultando-se ao licitante a participação em quantos lotes forem de seu interesse.

02.2. O julgamento da presente licitação será o menor preço unitário por LOTE.

02.3. A presente compra será na forma de Registro de Preços com validade de 12 meses, nas condições da Minuta da Ata de Registro de Preços anexa a este edital.

02.4. As especificações e condições estão estabelecidas no Termo de Referência, anexo 01 deste Edital.

03. DO CREDENCIAMENTO NO SISTEMA LICITAÇÕES BLL

03.1. As pessoas jurídicas ou firmas individuais interessadas deverão nomear operador devidamente credenciado em qualquer empresa associada à Bolsa de Licitações e Leilões, atribuindo poderes para formular lances de preços e praticar todos os demais atos e operações no site: <https://bllcompras.com>.

03.2. A participação do licitante no pregão eletrônico se dará por meio de participação direta ou através de empresas associadas à BLL – Bolsa de Licitações do Brasil, a qual deverá manifestar, por meio de seu operador designado, em campo próprio do sistema, pleno conhecimento, aceitação e atendimento às exigências de habilitação previstas no Edital.

03.3. O acesso do operador ao pregão, para efeito de encaminhamento de proposta de preço e lances sucessivos de preços, em nome do licitante, somente se dará mediante prévia definição de senha privativa.

03.4. A chave de identificação e a senha dos operadores poderão ser utilizadas em qualquer pregão eletrônico, salvo quando canceladas por solicitação do credenciado ou por iniciativa da BLL - Bolsa De Licitações do Brasil.

03.5. É de exclusiva responsabilidade do usuário o sigilo da senha, bem como seu uso em qualquer transação efetuada diretamente ou por seu representante, não cabendo a BLL - Bolsa de Licitações do Brasil a responsabilidade por eventuais danos decorrentes de uso indevido da senha, ainda que por terceiros.

03.6. O credenciamento do fornecedor e de seu representante legal junto ao sistema eletrônico implica a responsabilidade legal pelos atos praticados e a presunção de capacidade técnica para



MUNICÍPIO DE SENGÉS

CNPJ/MF 76.911.676/0001-07
TRAVESSA SENADOR SOUZA NAVES N. 95 -
SENGÉS – PARANÁ

DEPARTAMENTO DE LICITAÇÕES

realização das transações inerentes ao pregão eletrônico.

03.7. Caberá ao licitante acompanhar as operações no sistema eletrônico durante a sessão pública do pregão, ficando responsável pelo ônus decorrente da perda de negócios diante da inobservância de quaisquer mensagens emitidas pelo sistema ou da desconexão do seu representante.

03.8. O licitante responsabiliza-se exclusiva e formalmente pelas transações efetuadas em seu nome, assume como firmes e verdadeiras suas propostas e seus lances, inclusive os atos praticados diretamente ou por seu representante, excluída a responsabilidade do provedor do sistema ou do órgão ou entidade promotora da licitação por eventuais danos decorrentes de uso indevido das credenciais de acesso, ainda que por terceiros.

03.9. É de responsabilidade de o cadastrado conferir a exatidão dos seus dados cadastrais nos Sistemas relacionados no item anterior e mantê-los atualizados junto aos órgãos responsáveis pela informação, devendo proceder, imediatamente, à correção ou à alteração dos registros tão logo identifique incorreção ou aqueles se tornem desatualizados.

03.10. Qualquer dúvida em relação ao acesso no sistema operacional poderá ser esclarecida através de empresa associada ou da Bolsa de Licitações do Brasil, por contato pelo telefone (41) 3097-4600 ou pelo e-mail contato@bll.org.br.

04. DA PARTICIPAÇÃO NA LICITAÇÃO

04.1 Poderão participar deste Pregão Eletrônico empresas brasileiras ou empresas estrangeiras em funcionamento no Brasil pertencentes ao ramo do objeto licitado, que atendam às condições deste Edital e seus Anexos, inclusive quanto à documentação exigida para habilitação, para o respectivo cadastramento junto à Bolsa de Licitações e Leilões do Brasil Ltda e que desempenhem atividade compatível com o objeto desta Licitação.

04.2 Esta licitação destinam-se a participação exclusiva de micro ou pequena empresa, nos termos do dos artigos 47 e 48 da Lei Complementar 123/2006.

04.2.1. A obtenção do benefício a que se refere o subitem anterior fica limitada às microempresas e às empresas de pequeno porte que, no ano-calendário de realização da licitação, ainda não tenham celebrado contratos com a Administração Pública cujos valores somados extrapolem a receita bruta máxima admitida para fins de enquadramento como empresa de pequeno porte.

04.3. O licitante deverá estar credenciado, de forma direta ou através de empresas associadas à Bolsa de Licitações do Brasil, até no mínimo uma hora antes do horário fixado no edital para o recebimento das propostas.

04.4. Será concedido tratamento favorecido para as microempresas e empresas de pequeno porte, para as sociedades cooperativas mencionadas no artigo 16 da Lei nº 14.133, de 2021, para o agricultor familiar, o produtor rural pessoa física e para o microempreendedor individual - MEI, nos limites previstos da Lei Complementar nº 123, de 2006.

04.5. Não poderão participar desta licitação empresas que mantenha vínculo de natureza técnica, comercial, econômica, financeira, trabalhista ou civil com dirigente do órgão ou entidade



MUNICÍPIO DE SENGÉS

CNPJ/MF 76.911.676/0001-07
TRAVESSA SENADOR SOUZA NAVES N. 95 -
SENGÉS – PARANÁ

DEPARTAMENTO DE LICITAÇÕES

contratante ou com agente público que desempenhe função na licitação ou atue na fiscalização ou na gestão do contrato, ou que deles seja cônjuge, companheiro ou parente em linha reta, colateral ou por afinidade, até o terceiro grau, e os demais enquadradas nas vedações do artigo 14 da Lei 14.133/21 e enquadrados nas vedações do art. 4º, IV da Lei Municipal nº 259/2017 e Prejulgado 09 do TCE/PR.

05. DO INGRESSO NA LICITAÇÃO

05.1. Na presente licitação, a fase de habilitação sucederá as fases de apresentação de propostas e lances e de julgamento.

05.2. Para participação, os licitantes encaminharão, exclusivamente por meio do sistema eletrônico, uma proposta inicial com o preço ou o percentual de desconto, conforme o critério de julgamento adotado neste Edital, até a data e o horário estabelecidos para recebimento da proposta.

05.3. O fornecedor enquadrado como microempresa, empresa de pequeno porte ou sociedade cooperativa deverá declarar, ainda, em campo próprio do sistema eletrônico, que cumpre os requisitos estabelecidos no artigo 3º da Lei Complementar nº 123, de 2006, estando apto a usufruir do tratamento favorecido estabelecido em seus artigos 42 a 49, observado o disposto nos §§ 1º ao 3º do art. 4º, da Lei n.º 14.133, de 2021.

05.4. Nos lotes em que a participação não for exclusiva para microempresas e empresas de pequeno porte, a assinalação do campo “não” apenas produzirá o efeito de o licitante não ter direito ao tratamento favorecido previsto na Lei Complementar nº 123, de 2006, mesmo que microempresa, empresa de pequeno porte ou sociedade cooperativa.

05.5. Os licitantes poderão retirar ou substituir a proposta anteriormente inserida no sistema, até a data e horário fixado para recebimento das propostas.

05.6. Não haverá ordem de classificação na etapa de apresentação da proposta, o que ocorrerá somente após os procedimentos de abertura da sessão pública e da fase de disputa.

05.7. Serão disponibilizados para acesso público os documentos que compõem a proposta dos licitantes convocados para apresentação de propostas, após a fase de disputa.

05.8. Caberá ao licitante interessado em participar da licitação acompanhar as operações no sistema eletrônico durante o processo licitatório e se responsabilizar pelo ônus decorrente da perda de negócios diante da inobservância de mensagens emitidas pela Administração ou de sua desconexão.

05.9. O licitante deverá comunicar imediatamente ao provedor do sistema qualquer acontecimento que possa comprometer o sigilo ou a segurança, para imediato bloqueio de acesso.

05.10. É vedado proposta em quantitativo inferior ao previsto no edital.

06. DO PREENCHIMENTO DA PROPOSTA INICIAL PARA O INGRESSO NA LICITAÇÃO

06.1. O licitante deverá enviar sua proposta mediante o preenchimento, no sistema eletrônico,



MUNICÍPIO DE SENGÉS

CNPJ/MF 76.911.676/0001-07
TRAVESSA SENADOR SOUZA NAVES N. 95 -
SENGÉS – PARANÁ

DEPARTAMENTO DE LICITAÇÕES

dos seguintes campos:

- a) Valor unitário do item;
- b) Marca;
- c) Fabricante;

06.1.1. Na proposta deverá ser cotada a quantidade total licitada na unidade de medida informada na tabela constante no Termo de Referência, não sendo aceito proposta com quantidades inferiores à máxima estabelecida no edital.

06.2. Todas as especificações do objeto contidas na proposta vinculam o licitante.

06.3. Nos valores propostos estarão inclusos todos os custos operacionais, encargos previdenciários, trabalhistas, tributários, comerciais e quaisquer outros que incidam direta ou indiretamente na execução do objeto.

06.4. Os preços ofertados, tanto na proposta inicial, quanto na etapa de lances, serão de exclusiva responsabilidade do licitante, não lhe assistindo o direito de pleitear qualquer alteração, sob alegação de erro, omissão ou qualquer outro pretexto.

06.5. Independentemente do percentual de tributo inserido na planilha, no pagamento serão retidos na fonte os percentuais estabelecidos na legislação vigente.

06.6. A apresentação das propostas implica obrigatoriedade do cumprimento das disposições nelas contidas, em conformidade com o que dispõe o Termo de Referência, assumindo o proponente o compromisso de executar o objeto licitado nos seus termos, bem como de fornecer os materiais, equipamentos, ferramentas e utensílios necessários, em quantidades e qualidades adequadas à perfeita execução contratual, promovendo, quando requerido, sua substituição.

06.7. O prazo de validade da proposta não será inferior a 60 (sessenta) dias, a contar da data de sua apresentação.

07. DA ABERTURA DA SESSÃO, CLASSIFICAÇÃO DAS PROPOSTAS E FORMULAÇÃO DE LANCES

07.1. A abertura da presente licitação dar-se-á automaticamente em sessão pública, por meio de sistema eletrônico, na data, horário e local indicados neste Edital.

07.2. Será desclassificada a proposta que identifique o licitante.

07.3. O procedimento seguirá de acordo com o modo de disputa “ABERTO”, onde na fase de Disputa os licitantes apresentarão lances públicos e sucessivos, com prorrogações.

07.4. O lance deverá ser ofertado pelo valor unitário por lote.

07.5. Iniciada a etapa competitiva, os licitantes deverão encaminhar lances exclusivamente por meio de sistema eletrônico, sendo imediatamente informados do seu recebimento e do valor consignado no registro.

07.6. O intervalo mínimo de diferença de valores ou percentuais entre os lances, que incidirá tanto em relação aos lances intermediários quanto em relação à proposta que cobrir a melhor oferta



MUNICÍPIO DE SENGÉS

CNPJ/MF 76.911.676/0001-07
TRAVESSA SENADOR SOUZA NAVES N. 95 -
SENGÉS – PARANÁ

DEPARTAMENTO DE LICITAÇÕES

deverá ser de R\$ 0,01.

07.7. A etapa de lances da sessão pública terá duração de dez minutos e, após isso, será prorrogada automaticamente pelo sistema quando houver lance ofertado nos últimos dois minutos do período de duração da sessão pública.

07.8. A prorrogação automática da etapa de lances, de que trata o subitem anterior, será de dois minutos e ocorrerá sucessivamente sempre que houver lances enviados nesse período de prorrogação, inclusive no caso de lances intermediários.

07.9. Não havendo novos lances na forma estabelecida nos itens anteriores, a sessão pública encerrar-se-á automaticamente, e o sistema ordenará e divulgará os lances conforme a ordem final de classificação.

07.10. Após o término da fase de disputa o sistema ordenará e divulgará os lances segundo a ordem crescente de valores.

07.11. Durante o transcurso da sessão pública, os licitantes serão informados, em tempo real, do valor do menor lance registrado, ainda nessa fase sem a identificação do licitante.

07.12. No caso de desconexão com o Pregoeiro, no decorrer da etapa competitiva do Pregão, o sistema eletrônico poderá permanecer acessível aos licitantes para a recepção dos lances.

07.13. Quando a desconexão do sistema eletrônico para o pregoeiro persistir por tempo superior a dez minutos, a sessão pública será suspensa e reiniciada somente depois de decorridas vinte e quatro horas da comunicação do fato pelo Pregoeiro aos participantes, no sítio eletrônico utilizado para divulgação.

07.14. Caso o licitante não apresente lances, concorrerá com o valor de sua proposta.

07.15. Havendo eventual empate entre propostas ou lances, o critério de desempate será aquele previsto no art. 60 da Lei nº 14.133, de 2021.

07.16. O sistema disponibilizará campo próprio para troca de mensagens entre o Pregoeiro e os licitantes.

07.17. O licitante poderá, uma única vez, excluir seu último lance ofertado, no intervalo de quinze segundos após o registro no sistema, na hipótese de lance inconsistente ou inexequível.

07.18. Encerrada a etapa de envio de lances da sessão pública, na hipótese da proposta do primeiro colocado permanecer acima do preço máximo ou inferior ao desconto definido para a contratação, o pregoeiro poderá negociar condições mais vantajosas, após definido o resultado do julgamento.

07.19. A negociação poderá ser feita com os demais licitantes, segundo a ordem de classificação inicialmente estabelecida, quando o primeiro colocado, mesmo após a negociação, for desclassificado em razão de sua proposta permanecer acima do preço máximo definido pela Administração.



MUNICÍPIO DE SENGÉS

CNPJ/MF 76.911.676/0001-07
TRAVESSA SENADOR SOUZA NAVES N. 95 -
SENGÉS – PARANÁ

DEPARTAMENTO DE LICITAÇÕES

07.20. A negociação será realizada por meio do sistema, podendo ser acompanhada pelos demais licitantes.

07.21. O resultado da negociação será divulgado a todos os licitantes e anexado aos autos do processo licitatório.

07.22. O licitante deverá apresentar, juntamente com a proposta final ajustada, declaração contendo informações para assinatura do contrato.

07.23. Após a negociação do preço, o Pregoeiro iniciará a fase de aceitação e julgamento da proposta.

08. DA FASE DE JULGAMENTO

08.1. Encerrada a etapa de negociação, o pregoeiro verificará se o licitante provisoriamente classificado em primeiro lugar atende às condições de participação no certame, conforme previsto no art. 14 da Lei nº 14.133/2021, legislação correlata e no item 4.4 do edital, especialmente quanto à existência de sanção que impeça a participação no certame ou a futura contratação, mediante a consulta aos seguintes cadastros:

a) Consulta Consolidada de Pessoa Jurídica do Tribunal de Contas da União (<https://certidoes-apf.apps.tcu.gov.br/>).

b) Consulta restrições ao direito de contratar com a Administração Pública no: (<https://servicos.tce.pr.gov.br/tcepr/municipal/ail/ConsultarImpedidos.aspx>).

08.2. A consulta aos cadastros será realizada em nome da empresa licitante e também de seu sócio majoritário, por força da vedação de que trata o artigo 12 da Lei nº 9.429, de 1992.

08.2.1. A consulta para pessoas física indicada na alínea “a” do subitem 08.1 serão consultadas de forma individual através dos seguintes acessos

a) Licitantes Inidôneos TCU - (https://contas.tcu.gov.br/ords/f?p=1660:3:1539468929517:::P3_TIPO_RELACAO:INIDONEO)

b) Cadastro Nacional de Condenações Cíveis por Ato de Improbidade Administrativa e Inelegibilidade - CNJ CNIA - (https://www.cnj.jus.br/improbidade_adm/consultar_requerido.php)

c) Cadastro Nacional de Empresas Inidôneas e Suspensas CEIS e Cadastro Nacional de Empresas Punidas CNEP (<https://certidoes.cgu.gov.br/>).

08.3. O licitante será convocado para manifestação previamente a uma eventual desclassificação.

08.4. Constatada a existência de sanção cuja esfera Municipal seja abrangida, o licitante será reputado inabilitado, por falta de condição de participação.

08.5. Caso atendidas as condições de participação, será iniciado o procedimento de habilitação.

08.6. Verificadas as condições de participação e de utilização do tratamento favorecido, o pregoeiro examinará a proposta classificada em primeiro lugar quanto à adequação ao objeto e à compatibilidade do preço em relação ao máximo estipulado para contratação neste Edital e em seus anexos.

08.7. Será desclassificada a proposta vencedora que:



MUNICÍPIO DE SENGÉS

CNPJ/MF 76.911.676/0001-07
TRAVESSA SENADOR SOUZA NAVES N. 95 -
SENGÉS – PARANÁ

DEPARTAMENTO DE LICITAÇÕES

- a) Contiver vícios insanáveis;
- b) Não obedecer às especificações técnicas contidas no Termo de Referência;
- c) Apresentar preços inexequíveis ou permanecerem acima do preço máximo definido para a contratação;
- d) Não tiverem sua exequibilidade demonstrada, quando exigido pela Administração;
- e) Apresentar desconformidade com quaisquer outras exigências deste Edital ou seus anexos, desde que insanável.

08.8. No caso de bens e serviços em geral, é indício de inexequibilidade das propostas valores inferiores a 50% (cinquenta por cento) do valor orçado pela Administração.

08.9. A inexequibilidade, na hipótese de que trata o caput, só será considerada após diligência do pregoeiro, que comprove:

- a) Que o custo do licitante ultrapassa o valor da proposta; e
- b) Inexistirem custos de oportunidade capazes de justificar o vulto da oferta.

08.9.1. Se houver indícios de inexequibilidade da proposta de preço, ou em caso da necessidade de esclarecimentos complementares, poderão ser efetuadas diligências, para que a empresa comprove a exequibilidade da proposta.

08.9.2. Caso o custo global estimado do objeto licitado tenha sido decomposto em seus respectivos custos unitários por meio de Planilha de Custos e Formação de Preços elaborada pela Administração, o licitante classificado em primeiro lugar será convocado para apresentar Planilha por ele elaborada, com os respectivos valores adequados ao valor final da sua proposta, sob pena de não aceitação da proposta.

08.10. Erros no preenchimento da planilha não constituem motivo para a desclassificação da proposta. A planilha poderá ser ajustada pelo fornecedor, no prazo indicado pelo sistema, desde que não haja majoração do preço e que se comprove que este é o bastante para arcar com todos os custos da contratação;

08.11. O ajuste de que trata este dispositivo se limita a sanar erros ou falhas que não alterem a substância das propostas;

08.12. Para fins de análise da proposta quanto ao cumprimento das especificações do objeto, poderá ser colhida a manifestação escrita do setor requisitante do serviço ou da área especializada no objeto.

09. DO ENCAMINHAMENTO DA PROPOSTA VENCEDORA

09.1. A proposta final do licitante declarado vencedor NA FASE DE LANCES deverá ser encaminhada, no prazo de **02 (DUAS) HORAS, A CONTAR DA SOLICITAÇÃO DO PREGOEIRO** no sistema eletrônico e deverá ser redigida em língua portuguesa, datilografada ou digitada, em uma via, sem emendas, rasuras, entrelinhas ou ressalvas, devendo a última folha ser assinada e as demais rubricadas pelo licitante ou seu representante legal.

09.1.2. Certificado de Registro do Produto no Ministério da Saúde, bem como a solicitação de sua revalidação, dentro do prazo previsto em Lei (boa prática); Se for o caso, o certificado de Isenção



MUNICÍPIO DE SENGÉS

CNPJ/MF 76.911.676/0001-07
TRAVESSA SENADOR SOUZA NAVES N. 95 -
SENGÉS – PARANÁ

DEPARTAMENTO DE LICITAÇÕES

de Registro junto ao Ministério da Saúde ou sua publicação do Diário Oficial da União para produtos Isentos de Registro.

09.2. Todas as especificações do objeto contidas na proposta, tais como marca, modelo, tipo, fabricante e procedência, vinculam a CONTRATADA.

09.3. Os preços deverão ser expressos em moeda corrente nacional, o valor unitário em algarismos (limitada a 02 (duas) casas após a vírgula) e o valor global em algarismos e por extenso.

09.4. A oferta deverá ser firme e precisa, limitada, rigorosamente, ao objeto deste Edital, sem conter alternativas de preço ou de qualquer outra condição que induza o julgamento a mais de um resultado, sob pena de desclassificação.

09.5. A proposta deverá obedecer aos termos deste Edital e seus Anexos, não sendo considerada aquela que não corresponda às especificações ali contidas ou que estabeleça vínculo à proposta de outro licitante.

09.6. A empresa licitante deverá obrigatoriamente informar, em sua proposta de preços, os seguintes dados de contato:

- a) Telefone;
- b) Endereço de e-mail;
- c) Endereço físico oficial da empresa.

09.7. Os contatos informados serão considerados como oficiais para todas as comunicações referentes ao objeto da licitação, incluindo, mas não se limitando a:

- a) Esclarecimento de dúvidas;
- b) Formalização de pedidos;
- c) Envio de comunicações oficiais e informações relevantes à execução do contrato;
- d) Notificações e eventuais penalizações.

09.8 A empresa será responsável por manter as informações de contato atualizadas durante todo o período da licitação e da execução do contrato, sob pena de serem consideradas válidas todas as comunicações enviadas aos contatos inicialmente informados.

09.9. O não cumprimento desta obrigação poderá ensejar penalidades, conforme previsto neste edital.

09.10 DA AMOSTRA

09.10.1. O licitante classificado provisoriamente em primeiro lugar (vencedor da fase de lances) deverá apresentar amostra dos **LOTES 001, 002, 003, 004, 005**, sem ônus para o Município de Sengés, para que seja comprovado que os produtos atendem as especificações contidas nas descrições de cada produ.

09.10.2. Através da análise das amostras iremos reduzir riscos de uma compra não satisfatória e que possa provocar prejuízos na qualidade do produto a ser ofertadas



MUNICÍPIO DE SENGÉS

CNPJ/MF 76.911.676/0001-07
TRAVESSA SENADOR SOUZA NAVES N. 95 -
SENGÉS – PARANÁ

DEPARTAMENTO DE LICITAÇÕES

09.10.3. O não envio da amostra, sem motivo justificado e comprovado, mediante juízo do órgão contratante, poderá ensejar em penalidade por não manutenção da proposta de preços, não entrega da exigência dentro do prazo previsto e/ou retardamento do feito sem motivo.

09.10.4. A **apresentação da amostra é de 30 (trinta) dias corridos**, a contar da data de encerramento da fase de lances, onde será conhecida a classificação dos participantes. A não apresentação de amostra dentro do prazo determinado ensejará na desclassificação da proposta da empresa.

09.10.4.1. Poderá ser prorrogado por motivo devidamente circunstanciado que comprove ausência de culpa por parte da licitante, por situações que não puderam ser previstas

09.10.5. Após a fase de lances, ficará suspensa a sessão até a análise das amostras apresentadas.

09.10.6. A Comissão Especial designada para o recebimento e análise das amostras será composta por 03 dentre os seguintes servidores:

Secretaria Municipal de Educação: Susiane Aparecida Ferreira dos Santos e Alessandra Rodrigues.

Secretaria Municipal de Administração: Ediane Silva Teleginski, Vanessa Koso Oliveira (Administração)

Secretaria Municipal de Cultura, Esporte e Turismo: Érica Rodrigues Balbino - somente para os lotes 001, 002 e 003.

09.10.7. O Local de entrega das Amostras será no seguinte endereço: Parque de Máquinas Municipal - Rod. PR 239 – KM 264, das 8 h às 11 h e das 13h às 17 horas.

09.10.8. O recebimento da amostra se dará mediante protocolo de recebimento, indicando também os itens apresentados e as respectivas marcas. As amostras e fichas técnicas deverão ser identificadas com o nome da empresa e número do item:

Protocolo de amostras de BICICLETAS, CAPACETES, JOELHEIRAS ou LUVAS			
REFERENTE AO PREGÃO ELETRÔNICO Nº/2026			
Licitante:			
ITEM	DESCRIÇÃO	APRESENTADO	MARCA APRESENTADA
RESPONSÁVEL PELA LICITANTE:			
....(nome e assinatura do responsável pela Licitante)			
RESPONSÁVEL PELO RECEBIMENTO:			
...(nome e assinatura do responsável pelo recebimento)			

09.10.9. Recebida as amostras, a Comissão encaminhará o PROTOCOLO ao pregoeiro para que o mesmo notifique os demais licitantes através no sistema do Pregão eletrônico, BLL, para que querendo avaliem as amostras no prazo de 03 (três) dias úteis.

09.10.10. Para a avaliação pelos demais participantes, estes deverão agendar previamente o horário, por meio de contato telefônico no número (43) 3567-5242.

09.10.11. As amostras serão avaliadas quanto:



MUNICÍPIO DE SENGÉS

CNPJ/MF 76.911.676/0001-07
TRAVESSA SENADOR SOUZA NAVES N. 95 -
SENGÉS – PARANÁ

DEPARTAMENTO DE LICITAÇÕES

AVALIAÇÃO DAS AMOSTRAS		
PROPONENTE:		
CRITÉRIOS		
Conforme especificações de cada produto		
ESPECIFICAÇÕES EXIGIDAS	ATENDE	NÃO ATENDE
I. Tecido sem defeito que possa prejudicar a utilização e/ou apresentação das peças.		Descrever a característica que não atende aos quesitos estabelecidos no edital.
II. Costuras não deverão ter linhas excedentes, descontinuidades e/ou desvios.		
III. Tarja reforçada com entretela de nylon.		
IV. Conter dois ilhoses de latão para hasteamento.		
V. Bom acabamento e apresentação.		
OBSERVAÇÕES:		
CONCLUSÃO:		
AMOSTRA APROVADO/REPROVADA		
COMISSÃO DESIGNADA:		
.....		

09.10.12. No caso de REPROVAÇÃO DAS AMOSTRAS será convocado o licitante subsequente melhor classificado, conforme registrado no mapa de lances, para a apresentação das AMOSTRAS, seguindo os mesmos procedimentos determinados neste item do Termo de Referência.

09.10.13. Caso sejam convocados os demais colocados para cumprimento do presente, os prazos se iniciarão a contar da notificação enviada via sistema do Pregão Eletrônico, BLL.

09.10.14. Os licitantes serão comunicados do resultado da análise de cada amostra através cópia digitalizada do(s) Laudo(s) de análise emitido pela Comissão Especial através do portal transparência do Município. Através do chat no portal BLL será comunicado o dia e horário para dar continuidade ao certame realizando-se a FASE 03 – HABILITAÇÃO, do licitante cuja amostra foi CLASSIFICADA.

09.10.15. A manifestação de Recursos será precedida conforme especificará o Edital.

09.10.16. A(s) amostra(s) reprovada(s) deverá(ão) ser retirada(s) no prazo máximo de 30 dias após a homologação da licitação.

09.10.17. As amostras aprovadas serão consideradas como parte da entrega na formalização das contratações.

10. DA FASE DE HABILITAÇÃO

10.1. Após a classificação da(s) proposta(s) de preços, o pregoeiro fará a convocação para apresentação dos documentos de habilitação que se dará através de função específica do



MUNICÍPIO DE SENGÉS

CNPJ/MF 76.911.676/0001-07
TRAVESSA SENADOR SOUZA NAVES N. 95 -
SENGÉS – PARANÁ

DEPARTAMENTO DE LICITAÇÕES

sistema. O prazo de envio é de **duas horas** contados da convocação.

10.1.1. DOCUMENTOS DE HABILITAÇÃO JURÍDICA:

- I. Empresário individual: inscrição no Registro Público de Empresas Mercantis, a cargo da Junta Comercial da respectiva sede;
- II. Microempreendedor Individual - MEI: Certificado da Condição de Microempreendedor Individual CCMEI, cuja aceitação ficará condicionada a verificação da autenticidade no [sítio https://www.gov.br/empresas-e-negocios/pt-br/empreendedor](https://www.gov.br/empresas-e-negocios/pt-br/empreendedor);
- III. Sociedade empresária, sociedade limitada unipessoal – SLU ou sociedade identificada como empresa individual de responsabilidade limitada - EIRELI: inscrição do ato constitutivo, estatuto ou contrato social no Registro Público de Empresas Mercantis, a cargo da Junta Comercial da respectiva sede, acompanhada de documento comprobatório de seus administradores;
- IV. Sociedade empresária estrangeira: portaria de autorização de funcionamento no Brasil, publicada no Diário Oficial da União e arquivada na Junta Comercial da unidade federativa onde se localizar a filial, agência, sucursal ou estabelecimento, a qual será considerada como sua sede;
- V. Sociedade simples: inscrição do ato constitutivo no Registro Civil de Pessoas Jurídicas do local de sua sede, acompanhada de documento comprobatório de seus administradores;
- VI. Filial, sucursal ou agência de sociedade simples ou empresária: inscrição do ato constitutivo da filial, sucursal ou agência da sociedade simples ou empresária, respectivamente, no Registro Civil das Pessoas Jurídicas ou no Registro Público de Empresas Mercantis onde opera, com averbação no Registro onde tem sede a matriz;
- VII. Sociedade cooperativa: ata de fundação e estatuto social, com a ata da assembléia que o aprovou, devidamente arquivado na Junta Comercial ou inscrito no Registro Civil das Pessoas Jurídicas da respectiva sede, além do registro de que trata o art. 107 da Lei nº 5.764, de 16 de dezembro 1971 e atender as comprovações previstas no artigo 15 da lei 14.133/21.

10.1.1.1. Os documentos apresentados deverão estar acompanhados de todas as alterações ou da respectiva consolidação.

10.1.2. HABILITAÇÃO FISCAL, SOCIAL E TRABALHISTA:

- I. Prova de inscrição no Cadastro Nacional de Pessoas Jurídicas;
- II. Prova de inscrição no cadastro de contribuintes Estadual ou Municipal relativo ao domicílio ou sede do fornecedor, pertinente ao seu ramo de atividade e compatível com o objeto contratual;
- III. Prova de regularidade fiscal perante a Fazenda Nacional, mediante apresentação de certidão expedida conjuntamente pela Secretaria da Receita Federal do Brasil (RFB) e pela Procuradoria-Geral da Fazenda Nacional (PGFN), referente a todos os créditos tributários federais e à Dívida Ativa da União (DAU) por elas administrados, inclusive aqueles relativos à Seguridade Social, nos termos da Portaria Conjunta nº 1.751, de 02 de outubro de 2014, do Secretário da Receita Federal do Brasil e da Procuradora-Geral da Fazenda Nacional.
- IV Prova de regularidade com a Fazenda Estadual do domicílio ou sede do fornecedor, relativa à atividade em cujo exercício contrata ou concorre;
- V. Prova de regularidade com a Fazenda Municipal do domicílio ou sede do fornecedor, relativa à atividade em cujo exercício contrata ou concorre;
- VI. Prova de regularidade com o Fundo de Garantia do Tempo de Serviço (FGTS);
- VII. Prova de inexistência de débitos inadimplidos perante a Justiça do Trabalho, mediante a apresentação de certidão negativa ou positiva com efeito de negativa, nos termos do Título da Consolidação das Leis do Trabalho, aprovada pelo Decreto-Lei nº 5.452, de 1º de maio de 1943;

10.1.2.1. Caso o fornecedor seja considerado isento dos tributos Estadual ou Municipal



MUNICÍPIO DE SENGÉS

CNPJ/MF 76.911.676/0001-07
TRAVESSA SENADOR SOUZA NAVES N. 95 -
SENGÉS – PARANÁ

DEPARTAMENTO DE LICITAÇÕES

relacionados ao objeto contratual, deverá comprovar tal condição mediante a apresentação de declaração da Fazenda respectiva do seu domicílio ou sede, ou outra equivalente, na forma da lei.

10.1.2.2. Empresas em consorcio deverão atender ao artigo 15 da Lei 14.133/2021.

10.1.3. QUALIFICAÇÃO ECONÔMICO-FINANCEIRA:

I. Não será exigido.

10.1.4. DECLARAÇÕES:

I. Declarações Unificadas de acordo com o modelo constante no Anexo III do Edital

I.1. O licitante organizado em cooperativa deverá declarar, ainda, que cumpre os requisitos estabelecidos no artigo 16 da Lei nº 14.133, de 2021.

II. Declaração de enquadramento em regime de tributação de microempresa ou Empresa de Pequeno Porte (na hipótese do licitante ser um ME ou EPP).

III. Declaração de LGPD.

10.1.4.1. A falsidade das declarações tratadas neste item sujeitará o licitante às sanções previstas na Lei nº 14.133, de 2021, e neste Edital.

10.1.5. QUALIFICAÇÃO TÉCNICA:

I. Não será exigido.

10.2. Caso a proposta mais vantajosa seja ofertada por licitante qualificada como microempresa ou empresa de pequeno porte e seja constatada a existência de alguma restrição no que tange à regularidade fiscal e trabalhista, a mesma será convocada para, no prazo de 5 (cinco) dias úteis, após a declaração do vencedor, comprovar a regularização. O prazo poderá ser prorrogado por igual período, a critério da administração pública, quando requerida pelo licitante, mediante apresentação de justificativa.

10.3. A não-regularização fiscal e trabalhista no prazo previsto no subitem anterior acarretará a inabilitação do licitante, sem prejuízo das sanções previstas neste Edital, e será convocado os licitantes remanescentes, na ordem de classificação. Se, na ordem de classificação, seguir-se outra microempresa, empresa de pequeno porte ou sociedade cooperativa com alguma restrição na documentação fiscal e trabalhista, será concedido o mesmo prazo para regularização.

10.4. Somente haverá a necessidade de envio de documentos de forma física quando houver dúvida em relação à integridade do documento digital ou quando a lei expressamente o exigir.

10.5. A verificação pelo pregoeiro, em sítios eletrônicos oficiais de órgãos e entidades emissores de certidões constitui meio legal de prova, para fins de habilitação.

10.6. A verificação dos documentos de habilitação somente será feita em relação ao licitante vencedor.

10.7. Os documentos relativos à regularidade fiscal somente serão exigidos, em qualquer caso, em momento posterior ao julgamento das propostas, e apenas do licitante mais bem classificado.

10.8. Após a entrega dos documentos para habilitação, não será permitida a substituição ou a apresentação de novos documentos, salvo em sede de diligência, para (Lei 14.133/21, art. 64).



MUNICÍPIO DE SENGÉS

CNPJ/MF 76.911.676/0001-07
TRAVESSA SENADOR SOUZA NAVES N. 95 -
SENGÉS – PARANÁ

DEPARTAMENTO DE LICITAÇÕES

- a) Complementação de informações acerca dos documentos já apresentados pelos licitantes e desde que necessária para apurar fatos existentes à época da abertura do certame; e
- b) Atualização de documentos cuja validade tenha expirado após a data de recebimento das propostas;

10.9. Na análise dos documentos de habilitação, o Pregoeiro ou a Comissão de Contratação poderá sanar erros ou falhas, que não alterem a substância dos documentos e sua validade jurídica, mediante decisão fundamentada, registrada em ata e acessível a todos, atribuindo-lhes eficácia para fins de habilitação e classificação.

11. DOS RECURSOS

11.1. A interposição de recurso referente ao julgamento das propostas, à habilitação ou inabilitação de licitantes, à anulação ou revogação da licitação, observará o disposto no art. 165 da Lei nº 14.133, de 2021.

11.2. Declarado o vencedor e decorrida a fase de regularização fiscal e trabalhista da licitante qualificada como microempresa ou empresa de pequeno porte, se for o caso, será concedido o prazo de no mínimo quinze minutos, para que qualquer licitante manifeste a intenção de recorrer, em campo próprio do sistema.

11.3. O prazo recursal é de 3 (três) dias úteis, contados da data de intimação ou de lavratura da ata.

11.4. Quando o recurso apresentado impugnar o julgamento das propostas ou o ato de habilitação ou inabilitação do licitante:

- a) A intenção de recorrer deverá ser manifestada imediatamente, sob pena de preclusão;
- b) O prazo para apresentação das razões recursais será iniciado na data de intimação ou de lavratura da ata de habilitação ou inabilitação;

11.5 Os recursos deverão ser encaminhados em campo próprio do sistema.

11.6. O recurso será dirigido à autoridade que tiver editado o ato ou proferido a decisão recorrida, a qual poderá reconsiderar sua decisão no prazo de 3 (três) dias úteis, ou, nesse mesmo prazo, encaminhar recurso para a autoridade superior, a qual deverá proferir sua decisão no prazo de 10 (dez) dias úteis, contado do recebimento dos autos.

11.7. Os recursos interpostos fora do prazo não serão conhecidos.

11.8. O prazo para apresentação de contrarrazões ao recurso pelos demais licitantes será de 3 (três) dias úteis, contados da data da intimação pessoal ou da divulgação da interposição do recurso, assegurada a vista imediata dos elementos indispensáveis à defesa de seus interesses.

11.9. O recurso e o pedido de reconsideração terão efeito suspensivo do ato ou da decisão recorrida até que sobrevenha decisão final da autoridade competente.

11.10. O acolhimento do recurso invalida tão somente os atos insuscetíveis de aproveitamento.

12. DA REABERTURA DA SESSÃO PÚBLICA



MUNICÍPIO DE SENGÉS

CNPJ/MF 76.911.676/0001-07
TRAVESSA SENADOR SOUZA NAVES N. 95 -
SENGÉS – PARANÁ

DEPARTAMENTO DE LICITAÇÕES

12.1. A sessão pública poderá ser reaberta:

I. Nas hipóteses de provimento de recurso que leve à anulação de atos anteriores à realização da sessão pública precedente ou em que seja anulada a própria sessão pública, situação em que serão repetidos os atos anulados e os que dele dependam.

II. Quando houver erro na aceitação do preço melhor classificado ou quando o licitante declarado vencedor não assinar o contrato, não retirar o instrumento equivalente ou não comprovar a regularização fiscal e trabalhista, nos termos do art. 43, §1º da Lei Complementar nº 123/2006. Nessas hipóteses, serão adotados os procedimentos imediatamente posteriores ao encerramento da etapa de lances.

12.2. A convocação se dará por meio do sistema eletrônico (“chat”), de acordo com a fase do procedimento licitatório.

13. DA GARANTIA DO CONTRATO:

13.1. Não será exigido

14. DA ATA DE REGISTRO DE PREÇOS E DA CONTRATAÇÃO

14.1. Após a homologação da licitação, será formalizado com a(s) empresa(s) vencedora(s) a formalização do registro de Preços através da assinatura da Ata de Registro de Preços, cuja minuta será a constante no Anexo 06 deste Edital.

14.2. O adjudicatário terá o prazo de 05 (cinco) dias úteis, contados a partir da data de sua convocação, para assinar a Ata de Registro de Preços, sob pena de decair do direito, sem prejuízo das sanções previstas neste Edital.

14.3. O prazo previsto no subitem anterior poderá ser prorrogado, por igual período, por solicitação justificada do adjudicatário e aceita pela Administração.

14.4. Na assinatura da ata de registro de preços, poderá ser exigida a comprovação das condições de habilitação consignadas no edital, que deverão ser mantidas pelo licitante durante a vigência do contrato ou da ata de registro de preços.

14.5. Na hipótese de o vencedor da licitação não comprovar as condições de habilitação consignadas no Edital ou se recusar a assinar o contrato ou a ata de registro de preços, a Administração, sem prejuízo da aplicação das sanções das demais cominações legais cabíveis a esse licitante, poderá convocar outro licitante, respeitada a ordem de classificação, para, após a comprovação dos requisitos para habilitação, analisar a proposta e eventuais documentos complementares e, feita a negociação, assinar o contrato ou a ata de registro de preços.

14.6. No que tange a contratação, será mediante, dispensa-se a formalização de contrato administrativo nos termos do artigo 95 da Lei 14.133/21, visto que os produtos/serviços a serem adquiridos são materiais de consumo cuja entrega deverá ser de forma imediata.

14.6.1. A contratação se dará através da Nota de Empenho.



MUNICÍPIO DE SENGÉS

CNPJ/MF 76.911.676/0001-07
TRAVESSA SENADOR SOUZA NAVES N. 95 -
SENGÉS – PARANÁ

DEPARTAMENTO DE LICITAÇÕES

14.6.2. O Aceite da Nota de Empenho ou do instrumento equivalente, emitida à empresa adjudicada, implica no reconhecimento de que:

- a) referida Nota está substituindo o contrato, aplicando-se à relação de negócios ali estabelecida as disposições da Lei nº 14.133/21;
- b) a contratada se vincula à sua proposta e às previsões contidas no Termo de Referência e seus anexos;
- c) a contratada reconhece que as hipóteses de rescisão e os direitos da Administração previstos Lei nº 14.133/21.

14.7. As demais situações pertinentes a contratação serão dirigidas conforme o artigo 90 da Lei 14.133/21.

15. DO REAJUSTE

15.1. Os preços inicialmente contratados são fixos e irajustáveis no prazo de um ano contado da data do orçamento.

15.2. Após o interregno de um ano e, desde que solicitado pelo Contratado, os preços iniciais serão reajustados, mediante a aplicação, pelo Contratante, do índice INPC, exclusivamente para as obrigações iniciadas e concluídas após a ocorrência da anualidade.

15.3. Nos reajustes subsequentes ao primeiro, o interregno mínimo de um ano será contado a partir dos efeitos financeiros do último reajuste.

15.4. No caso de atraso ou não divulgação do(s) índice (s) de reajustamento, o Contratante pagará ao Contratado a importância calculada pela última variação conhecida, liquidando a diferença correspondente tão logo seja(m) divulgado(s) o(s) índice(s) definitivo(s).

15.5. Nas aferições finais, o(s) índice(s) utilizado(s) para reajuste será(ão), obrigatoriamente, o(s) definitivo(s).

15.6. Caso o(s) índice(s) estabelecido(s) para reajustamento venha(m) a ser extinto(s) ou de qualquer forma não possa(m) mais ser utilizado(s), será(ão) adotado(s), em substituição, o(s) que vier(em) a ser determinado(s) pela legislação então em vigor.

16. DOS RECURSOS ORÇAMENTÁRIOS

16.1. Os pagamentos decorrentes do fornecimento do objeto da presente licitação ocorrerão por conta dos recursos das seguintes dotações orçamentárias:

Dotações					
Exercício da despesa	Conta da despesa	Funcional programática	Fonte de recurso	Natureza da despesa	Grupo da fonte
2026	490	04.001.04.122.0004.2006	0	3.3.90.30.00.00	Do Exercício
2026	4090	08.006.12.361.0029.2046	103	3.3.90.30.00.00	Do Exercício
2026	4100	08.006.12.361.0029.2046	104	3.3.90.30.00.00	Do Exercício
2026	4131	08.006.12.361.0029.2046	107	3.3.90.30.00.00	Do Exercício
2026	4290	08.006.12.365.0029.2047	103	3.3.90.30.00.00	Do Exercício
2026	4300	08.006.12.365.0029.2047	104	3.3.90.30.00.00	Do Exercício
2026	4311	08.006.12.365.0029.2047	107	3.3.90.30.00.00	Do Exercício
2026	4430	08.006.12.365.0029.2048	103	3.3.90.30.00.00	Do Exercício



MUNICÍPIO DE SENGÉS

CNPJ/MF 76.911.676/0001-07
TRAVESSA SENADOR SOUZA NAVES N. 95 -
SENGÉS – PARANÁ

DEPARTAMENTO DE LICITAÇÕES

2026	4440	08.006.12.365.0029.2048	104	3.3.90.30.00.00	Do Exercício
2026	4450	08.006.12.365.0029.2048	107	3.3.90.30.00.00	Do Exercício
2026	4810	09.001.27.695.0022.2053	0	3.3.90.30.00.00	Do Exercício
2026	5020	09.002.13.392.0012.2055	0	3.3.90.30.00.00	Do Exercício
2026	6150	11.001.08.244.0016.2063	0	3.3.90.30.00.00	Do Exercício
2026	6160	11.001.08.244.0016.2063	934	3.3.90.30.00.00	De Exercícios Anteriores
2026	6160	11.001.08.244.0016.2063	934	3.3.90.30.00.00	Do Exercício
2026	6180	11.001.08.244.0016.2063	936	3.3.90.30.00.00	De Exercícios Anteriores
2026	6180	11.001.08.244.0016.2063	936	3.3.90.30.00.00	Do Exercício
2026	6185	11.001.08.244.0016.2063	818	3.3.90.30.00.00	Do Exercício
2026	6460	11.001.08.244.0016.2065	934	3.3.90.30.00.00	Do Exercício
2026	6560	11.002.08.241.0020.2066	0	3.3.90.30.00.00	Do Exercício
2026	6680	11.003.08.243.0016.2067	0	3.3.90.30.00.00	Do Exercício
2026	6730	11.003.08.243.0016.2067	815	3.3.90.30.00.00	De Exercícios Anteriores
2026	8040	14.001.22.661.0007.2077	0	3.3.90.30.00.00	Do Exercício

17. DAS INFRAÇÕES ADMINISTRATIVAS E SANÇÕES

17.1. Comete infração administrativa o fornecedor que cometer quaisquer das infrações previstas no art. 155 da Lei nº 14.133/2021.

17.2. A Administração poderá, garantida a prévia defesa, aplicar aos licitantes e/ou adjudicatários as sanções previstas no art. 156 da Lei nº 14.133/2021, sem prejuízo das responsabilidades civil e criminal.

17.3. Na aplicação das sanções serão considerados:

17.3.1. A natureza e a gravidade da infração cometida;

17.3.2. As peculiaridades do caso concreto;

17.3.3. As circunstâncias agravantes ou atenuantes;

17.3.4. Os danos que dela provierem para a Administração Pública;

17.3.5. A implantação ou o aperfeiçoamento de programa de integridade, conforme normas e orientações dos órgãos de controle.

17.4. Quando aplicada multa, esta será:

17.4.1. Moratória: de 0,5% (cinco décimos por cento) por dia de atraso injustificado sobre o valor da parcela inadimplida, até o limite de 30 (trinta) dias.

17.4.2. Compensatória: de 20% (vinte por cento) sobre o valor total do contrato, no caso de inexecução total do objeto e demais transgressões previstas no art. 155 desta Lei 14.133/2021.

18. DA IMPUGNAÇÃO AO EDITAL E DO PEDIDO DE ESCLARECIMENTO

18.1 Qualquer pessoa é parte legítima para impugnar este Edital por irregularidade na aplicação da Lei nº 14.133, de 2021, devendo protocolar o pedido até 3 (três) dias úteis antes da data da abertura do certame.

18.2. A resposta à impugnação ou ao pedido de esclarecimento será divulgado em sítio eletrônico oficial no prazo de até 3 (três) dias úteis, limitado ao último dia útil anterior à data da abertura do certame.



MUNICÍPIO DE SENGÉS

CNPJ/MF 76.911.676/0001-07
TRAVESSA SENADOR SOUZA NAVES N. 95 -
SENGÉS – PARANÁ

DEPARTAMENTO DE LICITAÇÕES

18.3. A impugnação e o pedido de esclarecimento deverão ser enviados em campo próprios no portal BLL.

19. DO ENCERRAMENTO DA LICITAÇÃO

19.1. Encerradas as fases de julgamento e habilitação, e exauridos os recursos administrativos, o processo licitatório será encaminhado ao Prefeito Municipal para Adjudicação e homologação do processo, ou demais determinações nos termos do artigo 71 da Lei 14.133/21

20. DA CONDUTA DE PREVENÇÃO DE FRAUDE E CORRUPÇÃO

20.1. Os licitantes devem observar e o contratado deve observar e fazer observar, por seus fornecedores e subcontratados, se admitida à subcontratação, o mais alto padrão de ética durante todo o processo de licitação, de contratação e de execução do objeto contratual, conforme Decreto Municipal nº 720, de 05 de outubro de 2015. Para os propósitos desta cláusula, definem-se as seguintes práticas:

- a) “prática corrupta”: oferecer, dar, receber ou solicitar, direta ou indiretamente, qualquer vantagem com o objetivo de influenciar a ação de servidor público no processo de licitação ou na execução de contrato;
- b) “prática fraudulenta”: a falsificação ou omissão dos fatos, com o objetivo de influenciar o processo de licitação ou de execução de contrato;
- c) “prática colusiva”: esquematizar ou estabelecer um acordo entre dois ou mais licitantes, com ou sem o conhecimento de representantes ou prepostos do órgão licitador, visando estabelecer preços em níveis artificiais e não-competitivos;
- d) “prática coercitiva”: causar dano ou ameaçar causar dano, direta ou indiretamente, às pessoas ou sua propriedade, visando influenciar sua participação em um processo licitatório ou afetar a execução do contrato.
- e) “prática obstrutiva”: (i) destruir, falsificar, alterar ou ocultar provas em inspeções ou fazer declarações falsas aos representantes do organismo financeiro multilateral, com o objetivo de impedir materialmente a apuração de alegações de prática prevista acima; (ii) atos cuja intenção seja impedir materialmente o exercício do direito de o organismo financeiro multilateral promover inspeção.

21. DAS DISPOSIÇÕES GERAIS

21.1. Não havendo expediente ou ocorrendo qualquer fato superveniente que impeça a realização do certame na data marcada, a sessão será automaticamente transferida para o primeiro dia útil subsequente, no mesmo horário anteriormente estabelecido, desde que não haja comunicação em contrário, pelo Pregoeiro.

21.2. Todas as referências de tempo no Edital, no aviso e durante a sessão pública observarão o horário de Brasília - DF.

21.3. As normas disciplinadoras da licitação serão sempre interpretadas em favor da ampliação da disputa entre os interessados, desde que não comprometam o interesse da Administração, o princípio da isonomia, a finalidade e a segurança da contratação.

21.4. Os licitantes assumem todos os custos de preparação e apresentação de suas propostas e



MUNICÍPIO DE SENGÉS

CNPJ/MF 76.911.676/0001-07
TRAVESSA SENADOR SOUZA NAVES N. 95 -
SENGÉS – PARANÁ

DEPARTAMENTO DE LICITAÇÕES

a Administração não será, em nenhum caso, responsável por esses custos, independentemente da condução ou do resultado do processo licitatório.

21.5. Na contagem dos prazos estabelecidos neste Edital e seus Anexos, excluir-se-á o dia do início e incluir-se-á o do vencimento. Só se iniciam e vencem os prazos em dias de expediente na Administração.

21.6. O desatendimento de exigências formais não essenciais não importará o afastamento do licitante, desde que seja possível o aproveitamento do ato, observado os princípios da isonomia e do interesse público.

21.7. Os casos omissos serão regidos pela legislação vigente e aplicável.

Sengés, 02 de junho de 2026.

Gerson Nunes
Prefeito Municipal



MUNICÍPIO DE SENGÉS

CNPJ/MF 76.911.676/0001-07
TRAVESSA SENADOR SOUZA NAVES N. 95 -
SENGÉS - PARANÁ

DEPARTAMENTO DE LICITAÇÕES

ANEXO 01 - TERMO DE REFERÊNCIA

01. CONDIÇÕES GERAIS DA CONTRATAÇÃO

01.1. A presente licitação tem por objeto a seleção de proposta, visando ao REGISTRO DE PREÇOS para futura e eventual compra de bandeiras do Brasil, Estado e Município, conforme as especificações descritas abaixo:

Lote: 1 - Lote 001						
Item	Código do produto/serviço	Nome do produto/serviço	Quantidade	Unidade	Preço máximo	Preço máximo total
1	13676	<p>BANDEIRA OFICIAL DA REPÚBLICA FEDERATIVA DO BRASIL BORDADA Medindo (0,90x1,28) m = (L xC)</p> <p>Matéria-prima: confeccionada com tecido plano duplo 100% poliéster/tricoline de 1ª qualidade, sendo de fibras sintéticas de alta tenacidade (que não retêm umidade e secam rápido), durabilidade à tração e ao rasgo, cores com alta solidez à luz do sol raios UV (antidesbotamento) e baixa absorção de umidade e resistência à lavagem/intempéries; costura deve ser resistente (nylon), sem falhas no acabamento, suportando uso interno e externo; acabamento em tarja reforçada com entretela e ilhoses em latão cromado para fixação.</p> <p>Montagem/Construção: o tecido deverá utilizar as cores oficiais, devem ser unidas por costura dupla com linha de nylon de alta resistência, interna e invisível, evitando o desfiamento precoce; a esfera deve ser confeccionada através de bordado sobreposto (aplicação de tecido sobre tecido) em ambas as faces (leitura correta dos dois lados, sendo assim, as costuras de um lado não podem comprometer a estética do outro lado) com linha de seda de alta resistência, garantindo o relevo e definição aos detalhes, conforme determina as Leis Heráldicas; acabamento da lateral de fixação deve seguir os padrões oficiais com reforço nas extremidades, para evitar desfiamento;</p> <p>O desenho/modelo da bandeira deve estar rigorosamente em conformidade com as especificações e regras básicas estabelecidas pela Lei nº 5.700 de 1971 e suas alterações, Normas ABNT/NBR 16286 e 16287 e normas complementares, sendo necessário a empresa ganhadora apresentar uma amostra para inspeção do produto; a Bandeira deverá ser entregue dobrada e individualmente empacotada.</p> <p>Imagem ilustrativa:</p>  <p>TARJA REFORÇADA COM ENTRETELA E ILHOSES EM LATÃO CROMADO PARA FIXAÇÃO</p> <p>TECIDO PLANO DUPLO 100% POLIÉSTER/TRICOLINE ALTA TENACIDADE NÃO RETÉM UMIDADE</p> <p>ACABAMENTO REFORÇADO COSTURAS INTERNAS INVISÍVEIS EVITA DESFIAMENTO</p> <p>EMBALAGEM INDIVIDUAL DOBRADA E PROTEGIDA PRONTA PARA ENTREGA</p> <p>BORDADO SOBREPOSTO COM LINHA DE SEDA ALTO RELEVO E DEFINIÇÃO</p> <p>COSTURA DUPLA LINHA DE NYLON ALTA RESISTÊNCIA</p> <p>FRENTE E VERSO LETURA CORRETA EM AMBAS AS FACES</p>	109,00	UNI	189,13	20.615,17



MUNICÍPIO DE SENGÉS

CNPJ/MF 76.911.676/0001-07
 TRAVESSA SENADOR SOUZA NAVES N. 95 -
 SENGÉS – PARANÁ

DEPARTAMENTO DE LICITAÇÕES

TOTAL							20.615,17
Lote: 2 - Lote 002							
Item	Código do produto/serviço	Nome do produto/serviço	Quantidade	Unidade	Preço máximo	Preço máximo total	
1	13677	<p>BANDEIRA OFICIAL DO ESTADO DO PARANÁ BORDADA Medindo (0,90x1,28) m = (L xC)</p> <p>Matéria-prima: confeccionada com tecido plano duplo 100% poliéster/tricoline de 1ª qualidade, sendo de fibras sintéticas de alta tenacidade (que não retêm umidade e secam rápido), durabilidade à tração e ao rasgo, cores com alta solidez à luz do sol raios UV (antidesbotamento) e baixa absorção de umidade e resistência à lavagem/intempéries; costura deve ser resistente (nylon), sem falhas no acabamento, suportando uso interno e externo; acabamento em tarja reforçada com entreteia e ilhoses em latão cromado para fixação.</p> <p>Montagem/Construção: o tecido deverá utilizar as cores oficiais, devem ser unidas por costura dupla com linha de nylon de alta resistência, interna e invisível, evitando o desfiamento precoce; a esfera azul deve ser confeccionada através de bordado sobreposto (aplicação de tecido sobre tecido) em ambas as faces (leitura correta dos dois lados, sendo assim, as costuras de um lado não podem comprometer a estética do outro lado) com linha de seda de alta resistência, garantindo o relevo e definição aos detalhes, conforme determina as Leis Heráldicas; acabamento da lateral de fixação deve seguir os padrões oficiais com reforço nas extremidades, para evitar desfiamento;</p> <p>O desenho/modelo da bandeira deve estar rigorosamente em conformidade com as especificações e regras básicas estabelecidas pela Lei nº 2.457 de 1947, Normas ABNT/NBR 16286 e 16287 e normas complementares, sendo necessário a empresa ganhadora apresentar uma amostra para inspeção do produto; a Bandeira deverá ser entregue dobrada e individualmente empacotada.</p> <p>Imagem ilustrativa:</p>	109,00	UNI	190,51	20.765,59	
TOTAL							20.765,59
Lote: 3 - Lote 003							
Item	Código do produto/serviço	Nome do produto/serviço	Quantidade	Unidade	Preço máximo	Preço máximo total	
1	13678	<p>BANDEIRA OFICIAL DO MUNICÍPIO DE SENGÉS BORDADA Medindo (0,90x1,28) m = (L xC)</p> <p>Matéria-prima: confeccionada com tecido plano duplo 100% poliéster/tricoline de 1ª qualidade, sendo de fibras sintéticas de alta</p>	111,00	UNI	201,80	22.399,80	



MUNICÍPIO DE SENGÉS

CNPJ/MF 76.911.676/0001-07
 TRAVESSA SENADOR SOUZA NAVES N. 95 -
 SENGÉS – PARANÁ

DEPARTAMENTO DE LICITAÇÕES

		<p>tenacidade (que não retêm umidade e secam rápido), durabilidade à tração e ao rasgo, cores com alta solidez à luz do sol raios UV (antidesbotamento) e baixa absorção de umidade e resistência à lavagem/intempéries; costura deve ser resistente (nylon), sem falhas no acabamento, suportando uso interno e externo; acabamento em tarja reforçada com entretela e ilhoses em latão cromado para fixação.</p> <p>Montagem/Construção: o tecido deverá utilizar as cores Blau (azul – C:100 M:88 Y:0 k:20), Góles (vermelho vivo) e Branco, seguindo o layout o modelo oficial do Município, a montagem da faixas (azul, branca e vermelha) devem ser unidas por costura dupla com linha de nylon de alta resistência, interna e invisível, evitando o desfiamento precoce; o Brasão de Armas do Município deve ser confeccionado através de bordado sobreposto (aplicação de tecido sobre tecido) em ambas as faces (leitura correta dos dois lados, sendo assim, as costuras de um lado não podem comprometer a estética do outro lado) com linha de seda de alta resistência, garantindo o relevo e definição aos detalhes, conforme determina as Leis Heráldicas e seguindo o memorial descritivo oficial; acabamento da lateral de fixação deve seguir os padrões oficiais com reforço nas extremidades, para evitar desfiamento;</p> <p>O desenho/modelo da bandeira deve estar rigorosamente em conformidade com as especificações e regras básicas estabelecidas pelas Normas ABNT/NBR 16286 e 16287 e Memorial descritivo do Basão d'Amas do Município de Sengés, conforme Lei Municipal nº 12/1986; poderá ser fornecido uma amostra da bandeira oficial do município para que a confecção possa atender as especificações exigidas em Edital, a empresa ganhadora deverá apresentar uma amostra para inspeção do produto; a Bandeira deverá ser entregue dobrada e individualmente empacotada.</p> <p>Imagem ilustrativa:</p>				
TOTAL						22.399,80
Lote: 4 - Lote 004						
Item	Código do produto/serviço	Nome do produto/serviço	Quantidade	Unidade	Preço máximo	Preço máximo total
1	13679	<p>SUPORTE DE MADEIRA PARA BANDEIRA COM 03 FUROS E MASTROS DE MADEIRA Base: confeccionada em madeira maciça, revestida com laminado PVC com brilho, proporcionando um acabamento resistente; 03 (três) furos com espessura de 28 mm para encaixe dos mastros e acabamento com canoplas cromadas; pés de borracha para evitar o contato direto com o solo, dimensões de 26 cm (L) x 16 cm (A) x 50 cm (C);</p> <p>Mastro: confeccionado de madeira de lei torneada, alta resistência com</p>	9,00	UNI	1.444,73	13.002,57



MUNICÍPIO DE SENGÉS

CNPJ/MF 76.911.676/0001-07
 TRAVESSA SENADOR SOUZA NAVES N. 95 -
 SENGÉS - PARANÁ

DEPARTAMENTO DE LICITAÇÕES

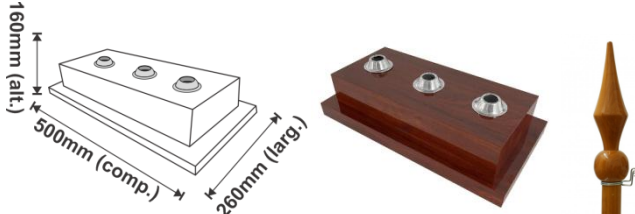
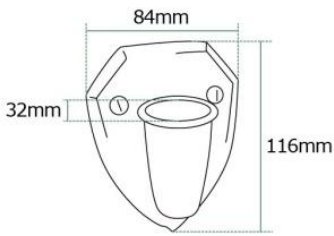
		<p>2,30 metros de altura, com ponteira modelo lança, acabamento em verniz com brilho, com presilha de aço inox para amarração das Bandeiras;</p> <p>A base e mastros devem seguir a cor mogno.</p> <p>Imagem ilustrativa:</p> 				
TOTAL						13.002,57
Lote: 5 - Lote 005						
Item	Código do produto/serviço	Nome do produto/serviço	Quantidade	Unidade	Preço máximo	Preço máximo total
1	13680	<p>TALABARTE PORTA-BANDEIRA (MODELO ALÇA DE OMBRO) Confeccionado em formato de alça no ombro, proporcionando equilíbrio, firmeza e conforto durante o uso. Material: tecido Tergal Vergão ou Oxford 100% poliéster de alta resistência, com camada interna de espuma para conforto. Cor: branca. Alça: tira transversal passando pelo ombro acolchoada, garantindo sustentação do conjunto com regulagem de altura (frontal e traseira). Largura da alça de ombro: aproximadamente 4 a 8 cm. Fixação do boldriê: centralizada na parte frontal. BOLDRIÊ (COPO PORTA-MASTRO) - Material: alumínio polido de alta resistência. Base: aproximadamente 116 mm (altura) x 84 mm (comprimento). Copo: abertura de 32 mm de diâmetro. Características: leve, resistente à oxidação e de fácil manuseio. Finalidade: uso em desfiles cívicos e eventos oficiais, garantindo estabilidade do mastro, melhor distribuição do peso e mobilidade ao usuário.</p> <p>Imagem ilustrativa:</p> 	33,00	UNI	247,50	8.167,50
TOTAL						8.167,50
Lote: 6 - Lote 006						
Item	Código do produto/serviço	Nome do produto/serviço	Quantidade	Unidade	Preço máximo	Preço máximo total
1	13681	<p>MASTRO PARA BANDEIRA EM ALUMÍNIO (DESMONTÁVEL) Material: alumínio, resistente à oxidação; Composição: dividido em 04 (quatro) partes desmontáveis; Diâmetro: mínimo 28 mm; espessura da parede do tubo 0,2 mm; Sistema de encaixe: conexões com sistema de acoplamento interno ou similar, que proporcione firmeza, estabilidade e facilite a montagem e desmontagem; Fixação da bandeira: mínimo de 02 (duas) presilhas ou dispositivos equivalentes para fixação nos ilhoses da bandeira; Altura total: aproximadamente</p>	42,00	UNI	323,27	13.577,34



MUNICÍPIO DE SENGÉS

CNPJ/MF 76.911.676/0001-07
TRAVESSA SENADOR SOUZA NAVES N. 95 -
SENGÉS - PARANÁ

DEPARTAMENTO DE LICITAÇÕES

	2,60 m a 2,90 m (incluindo ponteira); Ponteira: formato esférico (tipo bola), com altura aproximada de 6 a 10 cm, confeccionada no mesmo material; Aplicação: indicado para uso em desfiles cívicos, cerimônias oficiais. Imagem ilustrativa:				
					
TOTAL					13.577,34

01.1.1. As imagens ilustrativas constam no **ANEXO 01** deste Termo de Referência, em tamanho ampliado, para melhor observação dos detalhes.

01.2. Os itens a serem adquiridos nesta contratação são de qualidade comum, conforme art. 2º, inciso II do Decreto nº 3931/2023, pois não possuem características de luxo, como ostentação, opulência, requinte ou outras características que destoem da normalidade.

01.3. Os objetos desta licitação destinam-se à participação **exclusiva a microempresas e empresas de pequeno porte**, nos termos do art. 48 da Lei Complementar nº 123, de 14 de dezembro de 2006.

01.4. Conforme previsto no artigo 19, inciso II, da Lei nº 14.133/2021, a utilização do Catálogo Eletrônico visa padronizar e ampliar a transparência das contratações públicas. No entanto, sua implementação pode representar desafios operacionais e administrativos para municípios de pequeno porte, como o nosso. Nosso município possui estrutura administrativa reduzida e recursos tecnológicos limitados, o que dificulta a implantação e manutenção de um sistema integrado de catálogo eletrônico. Além disso, a adoção dessa ferramenta demandaria capacitação específica dos servidores e eventual contratação de soluções tecnológicas, o que geraria custos adicionais e poderia comprometer a eficiência da gestão pública. Outro fator relevante é que a demanda por bens e serviços no município não possui volume expressivo, tornando desproporcional a adoção do catálogo eletrônico frente aos benefícios esperados. Ademais, muitos fornecedores locais que atendem às necessidades da administração municipal não estão habituados ao uso de plataformas digitais complexas, o que poderia restringir a competitividade e dificultar a participação de empresas de menor porte. Diante desse cenário, justifica-se a não utilização do Catálogo Eletrônico, garantindo maior eficiência e competitividade nas contratações, sem comprometer a economicidade e a transparência dos processos licitatórios.

01.5. Nesta contratação não será adotada a economia em escala prevista no inciso VII do art. 18, visto que as compras serão feitas e executadas nas medidas das necessidades da administração, não sendo possível uma previsão exata das quantidades que serão adquiridas nem quando serão adquiridas. A intenção na escolha do registro de preço é, mediante as peculiaridades da necessidade, estar disponível para a compra quando ela for necessária.

01.6. As condições de aquisição e pagamento são semelhantes ao setor privado, sendo os prazos e condições estabelecidos de forma a dar segurança para a Administração caso algum(uns) item(ns) não estejam de acordo com o as exigências mínimas.

01.7. Quanto aos requisitos do art. 82 da Lei 14.133/2021, incisos II, III e IV tornam-se impossível informar uma quantidade mínima a ser cotada de unidades de bens, não havendo a possibilidade de itens com



MUNICÍPIO DE SENGÉS

CNPJ/MF 76.911.676/0001-07
TRAVESSA SENADOR SOUZA NAVES N. 95 -
SENGÉS – PARANÁ

DEPARTAMENTO DE LICITAÇÕES

preços diferentes, não será oferecida a oportunidade de o licitante oferecer proposta em quantitativo inferior ao máximo previsto, tendo em vista que neste momento não temos dados suficiente para que estes critérios sejam cumpridos.

02. FUNDAMENTAÇÃO E DESCRIÇÃO DA NECESSIDADE DA CONTRATAÇÃO

02.1. A presente demanda decorre da necessidade de assegurar a adequada representação cívica, institucional e protocolar dos órgãos públicos municipais e de suas unidades administrativas, educacionais, esportivas, culturais, turísticas e socioassistenciais, bem como garantir o respeito e a valorização dos símbolos oficiais das esferas nacional, estadual e municipal. Tais elementos possuem relevante interesse público, pois contribuem para o fortalecimento da identidade institucional, da cidadania, do sentimento de pertencimento da população e do respeito às instituições públicas.

02.2. A utilização desses símbolos e elementos correlatos é indispensável no cotidiano das repartições públicas, nas unidades escolares, centros esportivos, espaços culturais, unidades de atendimento social e demais prédios vinculados à Administração Municipal, além de serem essenciais para solenidades, cerimônias, desfiles, eventos cívicos, datas comemorativas, atividades pedagógicas e atos oficiais. Sua presença confere formalidade, organização e adequada identificação visual aos ambientes públicos, promovendo melhor acolhimento aos usuários dos serviços e reforçando a imagem institucional do Município.

02.3. No âmbito educacional e social, tais itens também possuem relevante caráter pedagógico e formativo, estimulando valores cívicos, patrióticos e de convivência cidadã, especialmente junto a crianças, adolescentes, famílias e demais usuários atendidos pelas políticas públicas municipais. Nos espaços esportivos, culturais e turísticos, contribuem para a valorização dos ambientes públicos e para a adequada realização de eventos promovidos pelo Município.

02.4. Ressalta-se, ainda, a necessidade de reposição e renovação periódica em razão do desgaste natural decorrente do uso contínuo e da exposição às intempéries, como sol, chuva e vento, fatores que ocasionam desbotamento, rasgos, perda das características originais e comprometimento da estética e funcionalidade dos materiais atualmente existentes.

02.5. A presente necessidade também encontra respaldo nas normas legais e protocolares aplicáveis ao uso e conservação dos símbolos oficiais, especialmente na legislação pertinente, evidenciando o dever da Administração Pública de zelar pela correta apresentação dos bens e pela observância das disposições vigentes.

02.6. A ausência de atendimento desta demanda poderá acarretar prejuízos à imagem institucional do Município, comprometer a identificação visual dos órgãos públicos, dificultar a realização de eventos oficiais, atividades cívicas e pedagógicas, além de representar inadequação quanto ao uso digno e regular dos símbolos oficiais.

02.7. RESULTADOS PRETENDIDOS

- Assegurar a adequada representação institucional dos órgãos, secretarias e unidades públicas municipais.
- Garantir a correta identificação visual dos prédios públicos e ambientes oficiais.
- Promover o respeito e a valorização dos símbolos oficiais das esferas nacional, estadual e municipal.
- Manter ambientes públicos organizados, padronizados e compatíveis com a relevância das atividades desenvolvidas.
- Viabilizar a realização de eventos cívicos, solenidades, cerimônias oficiais e datas comemorativas com a devida formalidade.
- Oferecer condições adequadas para atividades pedagógicas, esportivas, culturais e socioassistenciais promovidas pelo Município.



MUNICÍPIO DE SENGÉS

CNPJ/MF 76.911.676/0001-07
TRAVESSA SENADOR SOUZA NAVES N. 95 -
SENGÉS – PARANÁ

DEPARTAMENTO DE LICITAÇÕES

- Fortalecer valores de cidadania, civismo, pertencimento e respeito às instituições públicas.
- Contribuir para a formação cidadã da população atendida, especialmente crianças, adolescentes e usuários dos serviços públicos.
- Preservar a boa imagem institucional do Município perante servidores, usuários e comunidade em geral.
- Substituir itens desgastados, danificados ou inadequados, assegurando melhor conservação e apresentação dos materiais.
- Atender às normas legais, protocolares e técnicas aplicáveis ao uso e conservação dos símbolos oficiais.
- Garantir continuidade administrativa, eficiência na gestão patrimonial e atendimento regular das demandas permanentes da Administração Pública.

02.8. Diante do exposto, justifica-se a **compra de bandeiras do Brasil, Estado e Município**, de forma a garantir a execução contínua e eficiente dos serviços públicos.

03. DESCRIÇÃO DA SOLUÇÃO COMO UM TODO CONSIDERADO O CICLO DE VIDA DO OBJETO E ESPECIFICAÇÃO DO PRODUTO

03.1. Na presente contratação, como se trata de uma aquisição, a solução como um todo é baseada na entrega dos itens pela empresa contratada, e estes deverão estar de acordo com os requisitos citados acima e com os demais requisitos do futuro edital, sob pena de devolução e substituição, sem quaisquer ônus para o Município. Os itens a serem adquiridos não possuem peculiaridades, os presentes requisitos são apenas o mínimo para garantia do pleno funcionamento e produtividade deles.

03.2. O processo licitatório será realizado através do Sistema de Registro de Preços, sendo assim, a secretaria irá solicitar os itens conforme a necessidade; os itens deverão ser entregues nos locais informados no Termo de Referência, respeitando as condições de prazo de entrega e horários, de maneira que não falte material e não interrompa. A empresa deverá garantir o fornecimento dos itens em perfeito estado de conservação, observando os requisitos exigidos.

03.3. No ato da entrega, o objeto será recebido de forma provisória, e sendo constatada algum vício do produto entregue, a contratada é obrigada a substituir os materiais que não forem aprovados, dentro do prazo determinado no Termo de Referência. Findado o prazo de recebimento provisório, o qual poderá ser prorrogado a critério da administração, se não houver notificação do fiscal por meio físico ou eletrônico, considerar-se-á o recebimento como definitivo.

03.4. Os itens poderão ser recusados pelos fiscais no ato da entrega, em caso de imediata constatação de vício, ou de descumprir alguma exigência editalícia ou legal, devendo a contratada substituí-los em 30 (trinta) dias.

03.5. Cabe à Licitante justificar à administração municipal eventuais motivos de força maior que impeçam o fornecimento dos produtos, inclusive quanto aos prazos de entrega. A aceitação da justificativa ficará a critério da Secretaria Municipal requisitante.

03.6. Ainda, será de total responsabilidade da contratada, o ressarcimento de quaisquer danos ou prejuízos causados à administração municipal e/ou a terceiros, provocados por ação ou omissão, ineficiência ou irregularidade, cometidas por seus empregados, convenientes ou prepostos, ou envolvidos na execução do contrato.

04. REQUISITOS DA CONTRATAÇÃO

04.1. Requisitos da contratação:



MUNICÍPIO DE SENGÉS

CNPJ/MF 76.911.676/0001-07
TRAVESSA SENADOR SOUZA NAVES N. 95 -
SENGÉS – PARANÁ

DEPARTAMENTO DE LICITAÇÕES

- I. A contratada deverá estar regular perante às exigências fiscais, sociais e trabalhistas, conforme art. 68 da Lei n.º 14.133/2021.
- II. O não atendimento às exigências implicará na recusa do material, com obrigatoriedade de substituição sem ônus para a Administração

04.2. Requisitos dos produtos:

- I. Atender integralmente às especificações técnicas descritas no Edital e demais documentos anexos.
- II. Ser novos, sem uso, e em perfeito estado de conservação.
- III. Possuir acabamento adequado e resistência compatível com o uso proposto.
- IV. Ser entregues devidamente acondicionados, sem avarias ou defeitos.
- V. As bandeiras deverão apresentar cores fiéis aos padrões oficiais, resistência às intempéries e acabamento reforçado.
- VI. Os mastros deverão garantir firmeza, estabilidade e segurança no uso.
- VII. Os talabartes deverão ser resistentes, ajustáveis e confortáveis, garantindo o transporte adequado das bandeiras.
- VIII. As cores, proporções, símbolos e demais elementos gráficos deverão obedecer rigorosamente aos padrões oficiais estabelecidos na legislação vigente, especialmente no que se refere às bandeiras do Brasil, do Estado do Paraná e do Município.
- IX. O tecido não deverá apresentar quaisquer defeitos que comprometam a utilização e/ou a apresentação das peças;
- X. As peças deverão passar por processo de limpeza, com eliminação de todos os fios e linhas excedentes das costuras;
- XI. Não deverão apresentar descontinuidades, falhas ou desvios nas costuras;
- XII. Os produtos deverão possuir garantia mínima de 90 (noventa) dias contra quaisquer defeitos de fabricação.

05. DA AMOSTRA

05.1. Conforme estabelecido no edital.

06. MODELO DE EXECUÇÃO DO OBJETO

06.1. A entrega dos produtos objeto desta licitação será realizada de forma parcelada e efetivada na quantidade requerida em até **60 (sessenta) dias**, a contar da solicitação de cada secretaria, sendo em dias úteis, das 8h às 11h e das 13h às 17h, sem quaisquer outras despesas ao erário público municipal, além daquela contida em sua proposta, a que constitui o valor global proposto, nos seguintes endereços:

06.1.1. LOCAIS DE ENTREGA:

LOCAL	ENDEREÇO
Secretaria Municipal de Administração	Prefeitura Municipal de Sengés - Travessa Senador Souza Naves, n.º 95.
Secretaria Municipal de Educação.	Almoxarifado da Educação - Parque de Máquinas Municipal Rod. PR 239 – KM 264.
Secretaria Municipal de Assistência Social.	Sede Administrativa SMAS - Rua Vereador Basílio Costa, nº 309 - Centro.
Secretaria Municipal de Cultura, Esporte e Turismo.	Ginásio de Esportes Candido Rossoni - Rua Francisco Teodoro, nº 530 - Jardim Morungava.



MUNICÍPIO DE SENGÉS

CNPJ/MF 76.911.676/0001-07
TRAVESSA SENADOR SOUZA NAVES N. 95 -
SENGÉS – PARANÁ

DEPARTAMENTO DE LICITAÇÕES

Secretaria Municipal de Indústria e Comércio	Agência do Trabalhador - Rua São Sebastião, n.º 102.
----------------------------------------------	---------------------------------------------------------

06.2. A empresa vencedora deverá transportar os produtos de acordo com as normas técnicas e de segurança aplicáveis. Os produtos deverão ser entregues embalados e acondicionados adequadamente, de forma a permitir completa segurança durante o transporte, o qual correrá por conta e risco do contratado.

06.3. Constatado alguma irregularidade nos produtos como defeitos nas embalagens/produtos ou devido ao transporte o fiscal notificará a empresa eletrônica ou fisicamente para **substituição dos produtos no prazo de 30 (trinta) dias**, sob pena de sofrer as sanções.

06.3.1. A Licitante vencedora ficará obrigada a substituir, no mesmo prazo do item 6.3., às suas expensas, os materiais que vierem a ser recusados, bem como, aqueles não estejam dentro dos padrões normais de uso, sendo que o ato do recebimento não importará sua aceitação.

06.3.2. Identificado algum defeito **após o recebimento definitivo dos produtos**, o fiscal irá notificar a contratada para que realize a substituição no prazo de **30 (trinta) dias**, sob pena de sofrer as sanções.

06.3.3. A solicitação será feita por e-mail ou, excepcionalmente, por telefone.

06.4. No ato da entrega, o fiscal poderá assinar canhoto de fatura ou conhecimento de transporte, ato este que caracterizará apenas recebimento provisório dos itens.

06.4.1. O **recebimento provisório dar-se-á pelo prazo de 15 (quinze) dias**, podendo ser prorrogado a critério da administração, e findado esse prazo se não houver notificação do fiscal por meio físico ou eletrônico, considerar-se-á o recebimento como definitivo.

06.5. Cabe a Licitante vencedora justificar e comprovar ao CONTRATANTE eventuais motivos de caso fortuito ou força maior que impeçam a entrega dos itens no prazo estabelecido. A aceitação da justificativa ficará a critério do fiscal.

06.6. Será de total responsabilidade da Licitante vencedora, o ressarcimento de quaisquer danos ou prejuízos causados ao CONTRATANTE e/ou a terceiros, provocados por ação ou omissão, ineficiência ou irregularidade cometidas por seus empregados, convenientes ou prepostos, envolvidos na execução do contrato.

06.7. A Licitante vencedora obriga-se a fornecer o objeto de acordo com a proposta apresentada, bem como, nos moldes estabelecidos no Edital e seus anexos.

06.8. **Da garantia e da troca:**

06.8.1. O **prazo de garantia dos produtos será de 90 (noventa) dias** contra quaisquer defeitos de fabricação.

07. MODELO DE GESTÃO DO CONTRATO

07.1. A presente licitação será mediante Sistema de Registro de Preço. A opção de utilizá-lo justifica-se pela impossibilidade de prever o real quantitativo a ser demandado pela Administração e tem como um de seus objetivos principais o atendimento ao princípio da Economicidade, que em termos práticos significa ganhos reais na economia de recursos financeiros, uma vez que a aquisição/contratação poderá ser gradativa, de acordo com as necessidades apresentadas pelas Secretarias Municipais.



MUNICÍPIO DE SENGÉS

CNPJ/MF 76.911.676/0001-07
TRAVESSA SENADOR SOUZA NAVES N. 95 -
SENGÉS – PARANÁ

DEPARTAMENTO DE LICITAÇÕES

07.2. A quantidade estabelecida é mera estimativa de consumo para fins de adjudicação e posterior convocação para assinatura da Ata de Registro de Preços, não gerando para o Município de Sengés a obrigação de pagamento caso não haja solicitação. A empresa vencedora quando convocada para a assinatura da Ata, obterá apenas o direito e a exclusividade do fornecimento do referido objeto até o término da vigência da ata. As Licitantes deverão ser alertadas para fins de seus planejamentos orçamentários que as mesmas não estão obrigadas a adquirir previamente os produtos para o fornecimento.

07.3. Ata de Registro de Preços terá vigência de 12 (doze) meses contados da data de sua assinatura.

07.4. A celebração do compromisso de fornecimento será formalizada com a assinatura da Ata de Registro de Preços. Quando houver necessidade real de compra, será realizada entre o Município de Sengés e a DETENTORA da ARP a formalização da contratação através de **NOTA DE EMPENHO**.

07.5. A Ata de Registro de Preços deverá ser executada fielmente pelas partes, de acordo com as cláusulas avençadas e as normas da Lei nº 14.133 de 2021, e cada parte responderá pelas consequências de sua inexecução total ou parcial.

07.6. As comunicações entre o órgão ou entidade e a contratada devem ser realizadas por escrito sempre que o ato exigir tal formalidade, admitindo-se o uso de mensagem eletrônica para esse fim.

07.7. O órgão ou entidade poderá convocar representante da empresa para adoção de providências que devam ser cumpridas de imediato.

07.8. A execução da ARP deverá ser acompanhada e fiscalizada pelo(s) fiscal(is) do contrato, ou pelos respectivos substitutos (Lei nº 14.133, de 2021, art. 117, caput).

07.9. A Secretaria Municipal de Educação será a gestora da ARP.

07.10. Caberá ao CONTRATANTE efetuar o pagamento pelo fornecimento do objeto do presente contrato, de acordo com o estabelecido, bem como acompanhar e fiscalizar a execução e fornecimento deste contrato por meio dos servidores, todos designados mediante Decreto Municipal nº 4.779/2025 em observância na Lei nº 14.133/21, ficando sob responsabilidade desses, a aplicação das penalidades cabíveis:

SECRETARIA MUNICIPAL DE ADMINISTRAÇÃO: Ediane Silva Teleginski podendo ser substituída por Vanessa Koso Oliveira.

SECRETARIA MUNICIPAL DE CULTURA, ESPORTE E TURISMO: Celso Fernando Wolf, podendo ser substituído por Paola Ribeiro Medeiros e Erica Rodrigues Balbino.

SECRETARIA MUNICIPAL DE INDÚSTRIA E COMÉRCIO: Adriane Benatto Ferraz Fernandes podendo ser substituída por Alays Simão de Deus, Antônio Marcos Perin e Wagner da Silva Santos.

SECRETARIA MUNICIPAL DE ASSISTÊNCIA SOCIAL: Paola Fernanda Ferreira dos Santos podendo ser substituída por Ana Carolina Pinheiro de Melo.

SECRETARIA MUNICIPAL DE EDUCAÇÃO: Patrícia Delgado Floriano podendo ser substituída por Júlio Aparecido Leite da Rosa Melo.

07.11. Dentre as obrigações do fiscal designadas no Decreto de nomeação, caberá a anotação em registro próprio todas as ocorrências relacionadas com a execução e determinando o que for necessário à regularização de falhas ou defeitos observados, indicando dia, mês e ano, bem como o nome dos funcionários eventualmente envolvidos, determinando o que for necessário à regularização das falhas ou defeitos observados e encaminhando os apontamentos à autoridade competente para as providências cabíveis.

07.12 Obrigações da Contratada:



MUNICÍPIO DE SENGÉS

CNPJ/MF 76.911.676/0001-07
TRAVESSA SENADOR SOUZA NAVES N. 95 -
SENGÉS – PARANÁ

DEPARTAMENTO DE LICITAÇÕES

- I. Fornecer o objeto do presente Contrato de acordo com o previsto, em todos os documentos da licitação e especificações da CONTRATANTE, passa a fazer parte integrante do presente instrumento, independentemente de transcrição.
- II. Trocar, às suas expensas, o material que vier a ser recusado, sendo que o ato do recebimento não importará sua aceitação, sem qualquer ônus para o CONTRATANTE.
- III. Manter-se durante a vigência deste Contrato, em compatibilidade com as obrigações por ela assumidas, todas as condições de habilitação e qualificação exigidas na licitação, devendo comunicar o CONTRATANTE, imediatamente, qualquer alteração que possa comprometer a manutenção da presente.
- IV. Arcar com todos os encargos sociais e trabalhistas, bem como tributos de qualquer espécie, inclusive as despesas de transporte, que venham a ser devidos em decorrência do presente.
- V. Responsabilizar-se pelos produtos, que no momento de sua entrega apresentem algum defeito de forma ou que sejam extraviados, fornecendo outros sem ônus para o CONTRATANTE.
- VI. Ressarcir qualquer dano ou prejuízos causados ao CONTRATANTE e/ou a terceiros, provocados por ação ou omissão, ineficiência ou irregularidade cometidas por seus empregados, convenientes ou propostos, envolvidos na execução do contrato.
- VII. Justificar e comprovar ao CONTRATANTE eventuais motivos de força maior que impeçam o fornecimento dos produtos, inclusive quanto aos prazos de entrega.
- VIII. Responder inteira e solidariamente pela qualidade e autenticidade do objeto fornecido, obrigando-se a substituir as suas expensas, no total em parte, os objetos nos quais se verifiquem vícios, defeitos, incorreções, resultantes da fabricação, transporte, constatado visualmente ou em laboratório, correndo estes custos por conta do fornecedor.
- IX. Responsabilizar-se pelos vícios e danos decorrentes do objeto, de acordo com os artigos 12, 13 e 17 a 27, do Código de Defesa do Consumidor (Lei nº 8.078, de 1990);

07.13. Obrigações da Contratante:

- I. Receber o objeto no prazo e condições estabelecidas no Edital e seus anexos;
- II. Verificar minuciosamente, no prazo fixado, a conformidade dos bens recebidos provisoriamente com as especificações constantes do Edital e da proposta, para fins de aceitação e recebimento definitivo;
- III. Comunicar a Contratada, por escrito, sobre imperfeições, falhas ou irregularidades verificadas no objeto fornecido, para que seja substituído, reparado ou corrigido;
- IV. Acompanhar e fiscalizar o cumprimento das obrigações da Contratada, através de comissão/servidor especialmente designado;
- V. Efetuar o pagamento a Contratada no valor correspondente ao fornecimento do objeto, no prazo e forma estabelecidos;
- VI. A Administração não responderá por quaisquer compromissos assumidos pela Contratada com terceiros, ainda que vinculados à execução do presente Termo de Contrato, bem como por qualquer dano causado a terceiros em decorrência de ato da Contratada, de seus empregados, prepostos ou subordinados.

08. CRITÉRIOS DE MEDIÇÃO E DE PAGAMENTO

08.1. Os itens serão recebidos, de forma sumária, no ato da entrega, juntamente com a nota fiscal ou instrumento de cobrança equivalente, pelo(a) responsável pelo acompanhamento e fiscalização do contrato, para efeito de posterior verificação de sua conformidade com as especificações constantes no Termo de Referência e na proposta.

08.2. Os pagamentos dos produtos entregues serão efetuados em até 30 (trinta) dias, após o recebimento/aceite dos produtos pelo fiscal do contrato, caso não haja irregularidades pendentes de saneamento por parte da Licitante vencedora. Se houver, o prazo acima mencionado somente começará a correr após a devida regularização, tudo de acordo com o estabelecido. Deverão ser anexadas às NF as certidões de regularidade junto ao FGTS e pertinente a débitos Federais.



MUNICÍPIO DE SENGÉS

CNPJ/MF 76.911.676/0001-07
TRAVESSA SENADOR SOUZA NAVES N. 95 -
SENGÉS – PARANÁ

DEPARTAMENTO DE LICITAÇÕES

08.3. Constatando-se a situação de irregularidade do fornecedor contratado, deve-se providenciar a sua advertência/notificação, por escrito, para que, no prazo de 5 (cinco) dias úteis, o fornecedor regularize sua situação ou, no mesmo prazo, apresente sua defesa;

08.4. O prazo do inciso anterior poderá ser prorrogado uma vez por igual período, a critério da Administração;

08.5. Persistindo a irregularidade ou sendo a defesa considerada improcedente, a Administração deverá adotar as medidas necessárias à rescisão dos contratos em execução, nos autos dos processos administrativos correspondentes, assegurada à contratada a ampla defesa;

08.6. Somente por motivo de economicidade, segurança nacional ou outro interesse público de alta relevância, devidamente justificado, em qualquer caso, pela máxima autoridade do órgão ou entidade contratante, não será rescindido o contrato em execução com empresa ou profissional que estiver irregular, sem prejuízos das multas contratuais.

08.7. A Licitante vencedora deverá constar na Nota Fiscal emitida sem rasuras e em letra bem legível o número de sua conta corrente, o nome do banco e respectiva agência (preferencialmente do Banco do Brasil S/A, para que sejam cumpridas as determinações do Decreto Federal nº 7.507 de 27/06/2011).

08.8. As notas fiscais das despesas deverão ser emitidas, conforme orientação de cada secretaria requisitante e deverá constar o número do contrato.

08.9. Havendo erro na nota fiscal/fatura ou circunstância que impeça a liquidação da despesa aquela será devolvida, e o pagamento ficará pendente até que a **CONTRATADA** providencie as medidas saneadoras. Nesta hipótese, o prazo para o pagamento iniciar-se-á após a regularização da situação e/ou reapresentação do documento fiscal, não acarretando qualquer penalidade, ônus ou correção para o **CONTRATANTE**.

08.10. Nenhum pagamento será efetuado à **CONTRATADA**, enquanto pendente de liquidação qualquer obrigação financeira que lhe for imposta, em virtude de penalidade ou inadimplência contratual.

08.11. O **CONTRATANTE** pagará à **CONTRATADA** a atualização monetária sobre o valor devido entre a data do adimplemento das obrigações contratuais e a do efetivo pagamento, excluídos os períodos de carência para recebimento definitivo e liquidação das despesas previstos no item anterior, utilizando o índice publicado pela Fundação Getúlio Vargas que represente o menor valor acumulado no período, desde que a mesma não tenha sido responsável no todo ou em parte pelo atraso no pagamento.

08.12. Nos casos de eventuais atrasos de pagamento, desde que a **CONTRATADA** não tenha concorrido de alguma forma para tanto, fica convencionado que a taxa de compensação financeira devida pelo **CONTRATANTE**, entre a data do vencimento e o efetivo adimplemento da parcela, é calculada mediante a aplicação da seguinte fórmula:

EM = I x N x VP, sendo:

EM = Encargos moratórios;

N = Número de dias entre a data prevista para o pagamento e a do efetivo pagamento;

VP = Valor da parcela a ser paga.

I = Índice de compensação financeira = 0,00016438, assim apurado:

$I = (TX)$	$I = \frac{(6/100)}{365}$	$I = 0,00016438$ TX = Percentual da taxa anual = 6%.
------------	---------------------------	------------------------------------------------------

08.13. Para cumprimento deste item **CONTRATADA** deverá formalizar o pedido da compensação financeira à **CONTRATANTE**, em processo específico, fundamentando o pleito e demonstrando os respectivos valores



MUNICÍPIO DE SENGÉS

CNPJ/MF 76.911.676/0001-07
TRAVESSA SENADOR SOUZA NAVES N. 95 -
SENGÉS – PARANÁ

DEPARTAMENTO DE LICITAÇÕES

correspondentes, para fins de análise pelo ÓRGÃO USUÁRIO responsável e o encaminhamento das providências pertinentes, se for o caso.

09. FORMA E CRITÉRIOS DE SELEÇÃO DO FORNECEDOR

Conforme estabelecido no edital.

10. DA CONTRATAÇÃO

10.1. A contratação se dará através da Nota de Empenho.

10.2. O Aceite da Nota de Empenho ou do instrumento equivalente, emitida à empresa adjudicada, implica no reconhecimento de que:

- a) referida Nota está substituindo o contrato, aplicando-se à relação de negócios ali estabelecida as disposições da Lei nº 141333/21;
- b) a contratada se vincula à sua proposta e às previsões contidas no Termo de referencia e seus anexos;
- c) a contratada reconhece que as hipóteses de rescisão e os direitos da Administração previstos Lei nº 141333/21.

11. DO VALOR E DA ADEQUAÇÃO ORÇAMENTÁRIA

11.1. Estima-se o valor total desta contratação em R\$ 98.527,97 (noventa e oito mil quinhentos e vinte e sete reais e noventa e sete centavos).



MUNICÍPIO DE SENGÉS

CNPJ/MF 76.911.676/0001-07
TRAVESSA SENADOR SOUZA NAVES N. 95 -
SENGÉS - PARANÁ

DEPARTAMENTO DE LICITAÇÕES

ANEXO 02 - MODELO DE PROPOSTA COMERCIAL FINAL (licitante vencedor)

Apresentamos nossa proposta para prestação dos serviços objeto da presente licitação Pregão, na Forma Eletrônica nº/2026 acatando todas as estipulações consignadas no respectivo Edital e seus anexos.

IDENTIFICAÇÃO DO CONCORRENTE

NOME DA EMPRESA:

REPRESENTANTE e CARGO:

ENDEREÇO e TELEFONE:

CNPJ e INSCRIÇÃO ESTADUAL:

CARTEIRA DE IDENTIDADE e CPF:

AGÊNCIA e Nº DA CONTA BANCÁRIA:

PREÇO (READEQUADO AO LANCE VENCEDOR)

Deverá ser cotado, preço unitário e total por item, de acordo com o Termo de Referência.

Lote	Quantidade	Unidade	Descrição dos Serviços	Marca e modelo	Garantia	Valor Unitário R\$	Valor Total do Lote R\$

PROPOSTA: R\$ (Por extenso)

CONDIÇÕES GERAIS

A proponente declara conhecer os termos do instrumento convocatório que rege a presente licitação.

PRAZO DE GARANTIA (SE HOVER)

A garantia deverá ser da seguinte forma: para todos os Lotes de no mínimo, a contar do recebimento definitivo do objeto pela CONTRATANTE.

LOCAL E PRAZO DE ENTREGA

De acordo com o especificado no Termo de Referência, deste Edital.

Obs.: No preço cotado já estão incluídas eventuais vantagens e/ou abatimentos, impostos, taxas e encargos sociais, obrigações trabalhistas, previdenciárias, fiscais e comerciais, assim como despesas com transportes e deslocamentos e outras quaisquer que incidam sobre a contratação.

VALIDADE DA PROPOSTA COMERCIAL

No mínimo 60 (sessenta) dias, contados a partir da data da sessão pública do Pregão.

LOCAL E DATA

NOME E ASSINATURA DO REPRESENTANTE DA EMPRESA

OBS: A INTERPOSIÇÃO DE RECURSO SUSPENDE O PRAZO DE VALIDADE DA PROPOSTA ATÉ DECISÃO.



MUNICÍPIO DE SENGÉS

CNPJ/MF 76.911.676/0001-07
TRAVESSA SENADOR SOUZA NAVES N. 95 -
SENGÉS – PARANÁ

DEPARTAMENTO DE LICITAÇÕES

ANEXO 03 - DECLARAÇÕES UNIFICADAS

REFERENTE AO PREGÃO ELETRÔNICO N.

XXXXXXXX, inscrito no CNPJ n.º XXXXXXXX, por intermédio de seu representante legal, o(a) Sr.(a) XXXXXXXX, portador(a) da Carteira de Identidade n.º XXXXXXXX e do CPF n.º XXXXXXXX, Declara para os fins de direito, na qualidade de proponente do procedimento licitatório instaurado pela Prefeitura do Município de Sengés, que tem pleno conhecimento das regras contidas no edital de licitação e que possui as condições, e sob pena de sofrer às sanções previstas na Lei nº 14.133/2021, e neste Edital, que:

- a) Não fomos declarados inidôneos para licitar ou contratar com o Poder Público, em qualquer de suas esferas.
- b) Estamos cientes e concordamos com as condições contidas no edital e seus anexos, bem como de que a proposta apresentada compreende a integralidade dos custos para atendimento dos direitos trabalhistas assegurados na Constituição Federal, nas leis trabalhistas, nas normas infralegais, nas convenções coletivas de trabalho e nos termos de ajustamento de conduta vigentes na data de sua entrega em definitivo e que cumpre plenamente os requisitos de habilitação definidos no instrumento convocatório.
- c) Não empregamos menor de 18 anos em trabalho noturno, perigoso ou insalubre e não emprega menor de 16 anos, salvo menor, a partir de 14 anos, na condição de aprendiz, nos termos do artigo 7º, XXXIII, da Constituição Federal.
- d) Não possuímos empregados executando trabalho degradante ou forçado, observando o disposto nos incisos III e IV do art. 1º e no inciso III do art. 5º da Constituição Federal.
- e) Não possuímos pessoas em nosso quadro societário (contrato social, estatuto social), impedidas de contratar com o Município de Sengés-PR por qualquer grau de parentesco que venha contra os termos da legislação citada a seguir:
 - artigo 130 da Lei Orgânica c/c com o artigo 14 da Lei 14.133/21
 - PREJULGADO nº 9 do Tribunal de Contas do Estado do Paraná
 - vedações do art. 4º, IV da Lei Municipal nº 259/2017.
- f) Cumprimos as exigências de reserva de cargos para pessoa com deficiência e para reabilitado da Previdência Social, previstas em lei e em outras normas específicas.

....., dede 2026.

Assinatura e Identificação do Responsável Legal e da EmpresaRG/CPF:



MUNICÍPIO DE SENGÉS

CNPJ/MF 76.911.676/0001-07
TRAVESSA SENADOR SOUZA NAVES N. 95 -
SENGÉS - PARANÁ

DEPARTAMENTO DE LICITAÇÕES

ANEXO 04 - DECLARAÇÃO LGPD

REFERENTE AO PREGÃO ELETRÔNICO N.

XXXXXXXX, inscrito no CNPJ n.º XXXXXXXX, por intermédio de seu representante legal, o(a) Sr.(a) XXXXXXXX, portador(a) da Carteira de Identidade n.º XXXXXXXX e do CPF n.º XXXXXXXX, Declara para os fins de direito, na qualidade de proponente do procedimento licitatório instaurado pela Prefeitura do Município de Sengés, que tem pleno conhecimento das regras contidas no edital de licitação e que possui as condições de habilitação previstas no edital, bem como tem ciência de que:

1. Como condição para participar desta licitação e ser contratado(a), o(a) interessado(a) deve fornecer para a Administração Pública diversos dados pessoais, entre eles:

- 1.1. aqueles inerentes a documentos de identificação;
- 1.2. referentes a participações societárias;
- 1.3. informações inseridas em contratos sociais;
- 1.4. endereços físicos e eletrônicos;
- 1.5. estado civil;
- 1.6. eventuais informações sobre cônjuges;
- 1.7. relações de parentesco;
- 1.8. número de telefone;
- 1.9. sanções administrativas que esteja cumprindo perante a Administração Pública;
- 1.10. informações sobre eventuais condenações no plano criminal ou por improbidade administrativa; dentre outros necessários à contratação.

2. Essas informações constarão do processo administrativo e serão objeto de tratamento por parte da Administração Pública.

3. O tratamento dos dados pessoais relacionados aos processos de contratação se presume válido, legítimo e, portanto, juridicamente adequado.

Local e data

Representante Legal



MUNICÍPIO DE SENGÉS

CNPJ/MF 76.911.676/0001-07
TRAVESSA SENADOR SOUZA NAVES N. 95 -
SENGÉS – PARANÁ

DEPARTAMENTO DE LICITAÇÕES

ANEXO 05 – DECLARAÇÃO DE ENQUADRAMENTO NO REGIME DE TRIBUTAÇÃO DE ME/EPP

REFERENTE AO PREGÃO ELETRÔNICO N.

XXXXXXXX, inscrito no CNPJ n.º XXXXXXXX, por intermédio de seu representante legal, o(a) Sr.(a) XXXXXXXX, portador(a) da Carteira de Identidade n.º XXXXXXXX e do CPF n.º XXXXXXXX, Declara para os fins de direito, na qualidade de proponente do procedimento licitatório instaurado pela Prefeitura do Município de Sengés, que:

A empresa na qual representa está enquadrada como () Micro Empresa () Empresa de pequeno porte, nos termos da Lei Complementar nº 123/2006 e suas alterações.

Declaro (amos) que, no ano-calendário de realização da licitação, ainda não temos celebrado contratos com a Administração Pública cujos valores somados extrapolem a receita bruta máxima admitida para fins de enquadramento como empresa de pequeno porte e que cumprimos os requisitos estabelecidos no artigo 3º da Lei Complementar nº 123/2006, estando aptos a usufruir do tratamento favorecido estabelecido em seus artigos 42 a 49, observado o disposto nos §§1º ao 3º do artigo 4º, da Lei nº 14.133/2021.

Ainda, declaro (amos) estar cientes de que poderão realizadas auditorias, por amostragem, junto aos órgãos da Receita Federal, Estadual e Municipal, consulta ao PNCP, com a finalidade de comprovar a veracidade do enquadramento como ME/EPP, sendo que, uma vez constatada irregularidade, poderá ocorrer responsabilização civil, administrativa e criminal na forma da Lei Federal nº 12.846/2013 e demais legislações pertinentes.

E por ser a expressão verdade, firmo (amos) a presente.

Local e data

Sócio proprietário



MUNICÍPIO DE SENGÉS

CNPJ/MF 76.911.676/0001-07
TRAVESSA SENADOR SOUZA NAVES N. 95 -
SENGÉS - PARANÁ

DEPARTAMENTO DE LICITAÇÕES

ANEXO 06 - MINUTA

ATA DE REGISTRO DE PREÇOS N.º ____/____.

Aos _____ dias do mês de _____ do ano de dois mil e vinte e _____, nesta cidade de Sengés, Estado do Paraná, na Sede da Prefeitura Municipal, presentes de um lado o **MUNICÍPIO DE SENGÉS**, pessoa jurídica de direito público interno, com sede na Travessa Senador Souza Naves, n.º 95, Centro, Sengés – PR, com CNPJ sob n.º 76.911.676/0001-07, doravante denominado **MUNICÍPIO**, neste ato representado pelo Prefeito Municipal, Sr. _____, portador da CI/RG n.º _____ e devidamente inscrito no CPF/MF sob o n.º _____, residente e domiciliado no _____, CEP _____ doravante denominada **DETENTORA DA ATA**, representada pelo(a) Sr(a). _____, portador(a) da cédula de identidade RG n.º ____/___ e CPF n.º _____, firmam a presente ATA DE REGISTRO DE PREÇOS, de acordo com o contido no processo licitatório do Pregão n.º _____ levado, conforme as cláusulas seguintes:

CLÁUSULA PRIMEIRA – DO OBJETO, PREÇOS, ESPECIFICAÇÕES E QUANTITATIVOS:

1 - Consideram-se **REGISTRADOS** os preços para futura e eventual _____, conforme as quantidades e especificações contidas abaixo:

Lote	Quantidade	Unidade	Descrição dos Serviços	Marca e modelo	Garantia	Valor Unitário R\$	Valor Total do Lote R\$

2 – As especificações de entrega dos bens/serviços, prazos e condições de pagamento serão aquelas definidas no Termo de Referência anexa ao Edital do processo licitatório que originou esta ata de Registro de Preços, que faz parte integrante desta, independente de transcrição, devendo cumprir, integralmente, todas as cláusulas e condições constantes dos contratos firmados, sob pena de aplicação das penalidades cabíveis.

3 – É vedado efetuar acréscimos nos quantitativos fixados nesta Ata de Registro de Preços.

CLÁUSULA SEGUNDA – DA ADESÃO À ATA DE REGISTRO DE PREÇOS:

1 – Poderá ser realizada adesão a esta Ata de Registro de Preços desde que aceito pelo DETENTOR e desde que não haja prejuízos as demandas dos órgãos participantes.

CLAUSULA TERCEIRA - DA CONTRATAÇÃO:

1 - Este instrumento não obriga o **MUNICÍPIO** a firmar contratações na quantidade total estimada, e poderá ocorrer licitação específica para aquisição do objeto, obedecida a legislação pertinente, sendo assegurada a Detentora do registro a preferência de fornecimento, em igualdade de condições.

2 – A formalização da Contratação, que se dará através da NOTA DE EMPENHO DE DESPESA, autorização de compra ou ordem de execução de serviços, ficando a critério do requisitante a



MUNICÍPIO DE SENGÉS

CNPJ/MF 76.911.676/0001-07
TRAVESSA SENADOR SOUZA NAVES N. 95 -
SENGÉS – PARANÁ

DEPARTAMENTO DE LICITAÇÕES

escolha que melhor lhe aprouver, observando-se as condições estabelecidas no artigo 95 da Lei 14.133/21.

3 - O Aceite da Nota de Empenho ou do instrumento equivalente, emitida à empresa adjudicada, implica no reconhecimento de que:

- a) referida Nota está substituindo o contrato, aplicando-se à relação de negócios ali estabelecida as disposições da Lei nº 14.133/21;
- b) a contratada se vincula à sua proposta e às previsões contidas no Termo de Referência e seus anexos;
- c) a contratada reconhece que as hipóteses de rescisão e os direitos da Administração previstos Lei nº 14.133/21.

4 - Independente de transcrição na Nota de empenho ou do instrumento equivalente, as condições de execução/entrega do bem são as especificadas no Edital da Licitação e o Termo de Referência anexo a ele, sujeitando às partes as instruções neles contidas.

CLÁUSULA QUARTA – DA VIGÊNCIA DA ATA DE REGISTRO DE PREÇOS:

1 – O prazo de vigência da presente ATA será de 12 (doze) meses, contados a partir da data de sua assinatura, podendo ser prorrogado, por igual período, desde que comprovado o preço vantajoso.

2. A publicação do extrato se dará no Jornal Oficial do Município de Sengés (<http://www.diariomunicipal.com.br/amp/>).

CLÁUSULA QUINTA – DO GESTOR E DA FISCALIZAÇÃO DA ATA E DA CONTRATAÇÃO:

1 – O Município de Sengés é o Órgão Gerenciador responsável pelo gerenciamento desta Ata de Registro de Preços.

2 – Caberá ao servidor(a) a gestão desta ARP, cabendo as responsabilidades previstas no parágrafo único do art. 6 do Decreto Municipal 4.651/2025.

3 – Caberá ao CONTRATANTE efetuar o pagamento pelo fornecimento do objeto do presente contrato, de acordo com o estabelecido, bem como acompanhar e fiscalizar a execução e fornecimento deste contrato através dos servidores(as)....., podendo ser substituídos(as) pelos (as) servidores(as) designados(as) através do Decreto Municipal n.º 5.057/2026.

4 – As obrigações do fiscal estão designadas no Decreto de nomeação.

CLAUSULA SEXTA: ALTERAÇÃO OU ATUALIZAÇÃO DOS PREÇOS REGISTRADOS

1 - Os preços registrados poderão ser alterados ou atualizados em decorrência de eventual redução dos preços praticados no mercado ou de fato que eleve o custo dos bens, das obras ou dos serviços registrados, nas situações e condições previstas no art. 124 da Lei nº 14.133, de 2021;



MUNICÍPIO DE SENGÉS

CNPJ/MF 76.911.676/0001-07
TRAVESSA SENADOR SOUZA NAVES N. 95 -
SENGÉS – PARANÁ

DEPARTAMENTO DE LICITAÇÕES

2 - Qualquer pedido de alteração deverá vir acompanhado dos documentos comprobatórios de suas legações, como por exemplo, divulgações em mídias especializadas, planilhas de custos que demonstre a inviabilidade do preço registrado em relação às condições inicialmente pactuadas, cópias de notas fiscal e/ou documentos oficiais de fornecedores.

3 - Na hipótese de não comprovação da existência de fato superveniente que inviabilize o preço registrado, o pedido será indeferido pelo órgão ou entidade gerenciadora e o fornecedor deverá cumprir as obrigações estabelecidas na ata, sob pena de cancelamento do seu registro, sem prejuízo de sofrer sanções.

4 - Os pedidos de alterações serão analisados, diligenciados e negociados pelo Gestor e sua equipe.

CLÁUSULA SÉTIMA – DO CANCELAMENTO DA ATA:

A presente Ata de Registro de Preços poderá ser cancelada nos termos dos artigos 17, 18 e 19 do Decreto Municipal n.º 3371/2022.

CLÁUSULA OITAVA – DAS PENALIDADES

1 - O descumprimento da Ata de Registro de Preços ensejará aplicação das penalidades estabelecidas no edital.

2 - É da competência do gerenciador a aplicação das penalidades decorrentes do descumprimento do pactuado nesta ata de registro de, exceto nas hipóteses em que o descumprimento disser respeito às contratações dos órgãos ou entidade participante, caso no qual caberá ao respectivo órgão participante a aplicação da penalidade

3 - O órgão ou entidade participante deverá comunicar ao órgão gerenciador qualquer das ocorrências previstas, dada a necessidade de instauração de procedimento para cancelamento do registro do fornecedor.

CLÁUSULA NONA – DAS DISPOSIÇÕES GERAIS E FINAIS:

1 – As partes ficam, ainda, adstritas às seguintes disposições:

- a) Todas as alterações que se fizerem necessárias serão registradas por intermédio de lavratura de termo aditivo a presente ATA de Registro de Preços ou através de simples apostilamento.
- b) A DETENDORA DA ATA tem pleno conhecimento dos elementos constantes desta ATA, de todas as condições gerais e peculiares do fornecimento a ser efetuado, não podendo invocar nenhum desconhecimento como elemento impeditivo do perfeito cumprimento desta ATA.
- c) As partes contratantes ficam sujeitas às normas constantes da Lei Federal n.º 14.133/21 e suas alterações, bem como, pelo Decreto Municipal n.º 3371/2023 e demais normas aplicáveis, sendo que os casos omissos também serão resolvidos através da aplicação das referidas leis.

2 – Integram esta Ata, o Edital do Processo de Licitação seus Anexos, a Ata da Sessão do Pregão e a(s) proposta(s) de preços do fornecedor e demais documentos pertinentes arrolados no processo licitatório.

CLÁUSULA DÉCIMA – DO FORO:



MUNICÍPIO DE SENGÉS

CNPJ/MF 76.911.676/0001-07
TRAVESSA SENADOR SOUZA NAVES N. 95 -
SENGÉS – PARANÁ

DEPARTAMENTO DE LICITAÇÕES

Fica eleito o foro da cidade de Sengés/PR para dirimir eventuais dúvidas e/ou conflitos originados pela presente Ata, com renúncia a quaisquer outros por mais privilegiados que possam ser.

E, por estarem de acordo com as disposições contidas na presente ATA, assinam o presente em 02 (duas) vias de igual teor e forma, na presença das testemunhas, que também o subscrevem.

GERSON NUNES
Prefeito Municipal
MUNICÍPIO

Representante Legal
DETENTORA DA ATA
TESTEMUNHAS:

...nome.....
CPF:

...nome.....
CPF:.....



MUNICÍPIO DE SENGÉS

CNPJ/MF 76.911.676/0001-07
TRAVESSA SENADOR SOUZA NAVES N. 95 -
SENGÉS – PARANÁ

DEPARTAMENTO DE LICITAÇÕES

ANEXO 07 – IMAGENS ILUSTRATIVAS

LOTE 01 - BANDEIRA OFICIAL DA REPÚBLICA FEDERATIVA DO BRASIL BORDADA.



LOTE 02 - BANDEIRA OFICIAL DO ESTADO DO PARANÁ BORDADA.





MUNICÍPIO DE SENGÉS

CNPJ/MF 76.911.676/0001-07
TRAVESSA SENADOR SOUZA NAVES N. 95 -
SENGÉS - PARANÁ

DEPARTAMENTO DE LICITAÇÕES

LOTE 03 - BANDEIRA OFICIAL DO MUNICÍPIO DE SENGÉS BORDADA.



BORDADO SOBREPOSTO
COM LINHA DE SEDA
ALTO RELEVO E DEFINIÇÃO



COSTURA DUPLA
LINHA DE NYLON
ALTA RESISTÊNCIA



TARJA REFORÇADA
COM ENTRETELA
ILHÓS EM LATÃO CROMADO
PARA FIXAÇÃO



TECIDO PLANO DUPLO
100% POLIÉSTER/TRICOLINE
ALTA TENACIDADE
NÃO RETÉM UMIDADE



ACABAMENTO REFORÇADO
COSTURAS INTERNAS
INVISÍVEIS
EVITA DESFIAMENTO



EMBALAGEM INDIVIDUAL
DOBRADA E PROTEGIDA
PRONTA PARA ENTREGA



FRENTE E VERSO
LEITURA CORRETA
EM AMBAS AS FACES

LOTE 04 - SUPORTE DE MADEIRA.

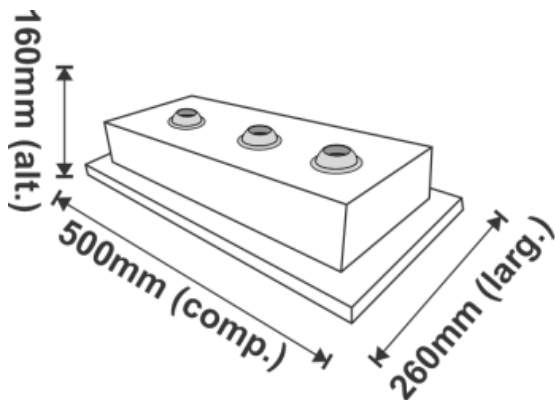

LOTE 05 - TALABARTE PORTA-BANDEIRA.



MUNICÍPIO DE SENGÉS

CNPJ/MF 76.911.676/0001-07
TRAVESSA SENADOR SOUZA NAVES N. 95 -
SENGÉS - PARANÁ

DEPARTAMENTO DE LICITAÇÕES

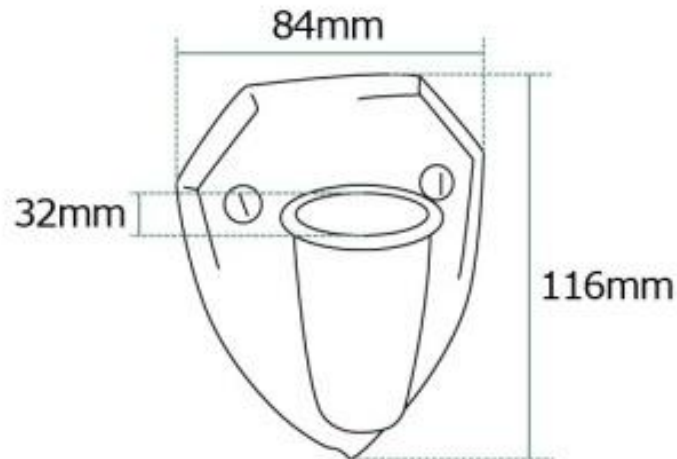

LOTE 06 - MASTRO PARA BANDEIRA EM ALUMÍNIO.

