



PODER LEGISLATIVO
CÂMARA MUNICIPAL DE ARAPOTI

EDITAL DE DISPENSA DE LICITAÇÃO ELETRÔNICA Nº 018 / 2026
PROCESSO ADMINISTRATIVO Nº 033 / 2026
EXCLUSIVO PARA MEI / ME / EPP

A Câmara Municipal de Arapoti, no Estado do Paraná, inscrita no CNPJ sob o nº 77.780.245/0001-03, TORNA PÚBLICO que realizará **Dispensa Eletrônica**, com critério de julgamento **Menor Preço – Por lote/Item**, nos termos do Artigo 75, inciso II, da Lei Federal nº 14.133, de 1º de abril de 2021, da Resolução nº 154, de 05 de dezembro de 2023 e demais legislações aplicáveis e as exigências estabelecidas neste Edital, conforme os critérios e procedimentos a seguir definidos, objetivando obter a melhor proposta, observadas as datas e horários discriminados a seguir:

Início de Recebimento das Propostas: dia 09/07/2026 às 8h00m. (Horário Oficial de Brasília)
Término de Recebimento das Propostas: dia 15/07/2026 às 8h00m. (Horário Oficial de Brasília)
Início da Sessão de Disputa: no dia 15 / 07 / 2026 às 8h30m. (Horário Oficial de Brasília)
Término da Sessão de Disputa: no dia 15 / 07 / 2026 às 10h30m. (Horário Oficial de Brasília)
Sistema Eletrônico Utilizado: BLL COMPRAS, https://bllcompras.com/Home/Login .
Dados para Contato: (43) 3050 1000, (43) 99103-6637 ou compraslicitacao@cmrapoti.pr.gov.br

1. OBJETO DA CONTRATAÇÃO DIRETA

1.1. O objeto da presente **Dispensa Eletrônica** é a **AQUISIÇÃO E INSTALAÇÃO DE BANCO VERMELHO GIGANTE – SÍMBOLO DA LUTA CONTRA O FEMINICÍDIO**, conforme condições, quantidades e exigências estabelecidas neste Edital e seus anexos.

1.2. A contratação será do tipo **Menor Preço – Por Lote/Item**, conforme as especificações, as quantidades e os valores máximos unitários e totais e modelo constantes nas páginas **1 e 2 do Termo de Referência – Anexo I deste Edital**.

1.3. Havendo mais de um item ou lote faculta-se ao fornecedor a participação em quantos forem de seu interesse. Entretanto, optando-se por participar de um lote, deve o fornecedor enviar proposta para todos os itens que o compõem.

2. PARTICIPAÇÃO NA DISPENSA ELETRÔNICA

2.1. A participação na presente **Dispensa Eletrônica** se dará mediante realização sessão pública, por meio da INTERNET, mediante condições de segurança - criptografia e autenticação - em



PODER LEGISLATIVO CÂMARA MUNICIPAL DE ARAPOTI

todas as suas fases através do Sistema de **Dispensa Eletrônica** da Bolsa de Licitações e Leilões do Brasil - BLL, disponível no endereço eletrônico: <https://bllcompras.com/Home/Login>.

2.2. Os trabalhos serão conduzidos por Servidor do CÂMARA MUNICIPAL DE ARAPOTI, ESTADO DO PARANÁ, denominado Agente de Contratação, mediante a inserção e monitoramento de dados gerados ou transferidos para o aplicativo “BLL compras” constantes da página eletrônica da Bolsa de Licitações e Leilões do Brasil (<https://bllcompras.com/Home/Login>).

2.3. A Agente de Contratação responsável por esta **Dispensa Eletrônica** será a servidora efetiva: Aparecida de Fátima Araújo; e-mail para contato: compraselicitacao@cmarapoti.pr.gov.br.

2.3.1. Os interessados deverão se inscrever realizando o devido credenciamento junto à BLL - Bolsa de Licitações e Leilões do Brasil; telefone: (041) 3097-4600; e-mail: contato@bll.org.br; até o horário fixado neste Edital para o início da apresentação das propostas; devendo apresentar toda a documentação exigida para o respectivo cadastramento/credenciamento, que deverá ser requerido acompanhado dos seguintes documentos:

I - Cópia do Ato Constitutivo, Estatuto ou Contrato Social e seus aditivos em vigor, devidamente registrados na Junta Comercial ou Cartório do Serviço de Registro Civil e Títulos e Documentos, em se tratando de sociedade por ações, acompanhado da documentação de eleição de seus administradores;

- a) No caso da apresentação de alteração contratual consolidada, fica dispensada a apresentação das alterações anteriores à consolidação;
- b) Tal exigência se faz necessária tendo em vista a obrigatoriedade de se cadastrar todas as empresas participantes do certame, para fins de repasse de informações obrigatórias ao Tribunal de Contas do Estado;
- c) O Acesso a tais documentos, por parte deste Município, se dará somente na fase de habilitação do certame.

II - Demais documentos exigíveis pela BLL – Bolsa de Licitações e Leilões do Brasil.

2.4. A participação na presente **Dispensa Eletrônica** é preferencial para Microempresas, Empresas de Pequeno Porte e Microempreendedor Individual nos termos do Artigo 47 e 48, §3º da Lei Complementar 123/2006.

2.5. O acesso do operador a **Dispensa Eletrônica**, para efeito de encaminhamento de proposta de preço e lances sucessivos de preços, em nome do licitante, somente se dará mediante prévia definição de senha privativa.

2.6. É de exclusiva responsabilidade do usuário o sigilo da senha, bem como seu uso em qualquer transação efetuada diretamente ou por seu representante, não cabendo a Bolsa de Licitações e



PODER LEGISLATIVO

CÂMARA MUNICIPAL DE ARAPOTI

Leilões do Brasil a responsabilidade por eventuais danos decorrentes de uso indevido da senha, ainda que por terceiros.

2.7. O credenciamento do fornecedor e de seu representante legal junto ao sistema eletrônico implica a responsabilidade legal pelos atos praticados e a presunção de capacidade técnica para realização das transações inerentes a **Dispensa Eletrônica**.

2.7.1. Caberá ao fornecedor acompanhar as operações no sistema eletrônico durante a sessão pública da **Dispensa Eletrônica**, ficando responsável pelo ônus decorrente da perda de negócios diante da inobservância de quaisquer mensagens emitidas pelo sistema ou da desconexão do seu representante.

2.7.2. O custo de operacionalização e uso do sistema ficará a cargo do licitante que pagará a Bolsa de Licitações e Leilões do Brasil, provedora do sistema eletrônico, o equivalente aos custos pela utilização dos recursos de tecnologia da informação, consoante tabela fornecida emitida pela entidade.

2.7.3. As empresas interessadas deverão informar no campo próprio, quando do cadastro de sua proposta no sistema BLL, o seu regime de tributação para fazer valer o direito de exclusividade, nos termos da Lei Federal Complementar nº 123/2006 e alterações pela Lei Federal Complementar nº 147/2014.

2.8. Não poderão participar desta dispensa os fornecedores:

2.8.1. Que não atendam às condições deste Edital de **Dispensa Eletrônica** e seu (s) anexo (s);

2.8.2. Estrangeiros que não tenham representação legal no Brasil com poderes expressos para receber citação e responder administrativa ou judicialmente;

2.8.3. Que se enquadrem nas seguintes vedações:

a) Autor do anteprojeto, do projeto básico ou do projeto executivo, pessoa física ou jurídica, quando a contratação versar sobre obra, serviços ou fornecimento de bens a ele relacionados;

b) Empresa, isoladamente ou em consórcio, responsável pela elaboração do projeto básico ou do projeto executivo, ou empresa da qual o autor do projeto seja dirigente, gerente, controlador, acionista ou detentor de mais de 5% (cinco por cento) do capital com direito a voto, responsável técnico ou subcontratado, quando a contratação versar sobre obra, serviços ou fornecimento de bens a ela necessários;

c) Pessoa física ou jurídica que se encontre, ao tempo da contratação, impossibilitada de contratar em decorrência de sanção que lhe foi imposta;

d) Aquele que mantenha vínculo de natureza técnica, comercial, econômica, financeira, trabalhista ou civil com dirigente do órgão ou entidade contratante ou com agente público que



PODER LEGISLATIVO

CÂMARA MUNICIPAL DE ARAPOTI

desempenhe função na licitação ou atue na fiscalização ou na gestão do contrato, ou que deles seja cônjuge, companheiro ou parente em linha reta, colateral ou por afinidade, até o terceiro grau;

e) Empresas controladoras, controladas ou coligadas, nos termos da Lei nº 6.404, de 15 de dezembro de 1976, concorrendo entre si;

f) Pessoa física ou jurídica que, nos 5 (cinco) anos anteriores à divulgação do edital, tenha sido condenada judicialmente, com trânsito em julgado, por exploração de trabalho infantil, por submissão de trabalhadores a condições análogas às de escravo ou por contratação de adolescentes nos casos vedados pela legislação trabalhista.

2.8.4. Equiparam-se aos autores do projeto as empresas integrantes do mesmo grupo econômico;

2.8.5. Aplica-se o disposto na alínea “c” também ao fornecedor que atue em substituição a outra pessoa, física ou jurídica, com o intuito de burlar a efetividade da sanção a ela aplicada, inclusive a sua controladora, controlada ou coligada, desde que devidamente comprovado o ilícito ou a utilização fraudulenta da personalidade jurídica do fornecedor;

2.8.6. Organizações da Sociedade Civil de Interesse Público - OSCIP, atuando nessa condição (Acórdão nº 746/2014 – TCU - Plenário).

2.8.7. Sociedades Cooperativas.

3. DO INGRESSO NA DISPENSA ELETRÔNICA E CADASTRAMENTO DA PROPOSTA INICIAL:

3.1. O ingresso do fornecedor na disputa da **Dispensa Eletrônica** se dará com o cadastramento de sua proposta inicial, na forma deste item.

3.2. O fornecedor interessado, após a divulgação do edital de **Dispensa Eletrônica**, encaminhará, exclusivamente por meio do Sistema de **Dispensa Eletrônica**, a proposta com a descrição do objeto ofertado, a marca do produto, quando for o caso, e o preço, até a data e o horário estabelecidos para abertura do procedimento.

3.3.1. A proposta também deverá conter declaração de que compreende a integralidade dos custos para atendimento dos direitos trabalhistas assegurados na Constituição Federal, nas leis trabalhistas, nas normas infra legais, nas convenções coletivas de trabalho e nos termos de ajustamento de conduta vigentes na data de entrega das propostas.

3.3. Todas as especificações do objeto contidas na proposta, em especial o preço, vinculam a CONTRATADA.



PODER LEGISLATIVO

CÂMARA MUNICIPAL DE ARAPOTI

3.4. Nos valores propostos estarão inclusos todos os custos operacionais, encargos previdenciários, trabalhistas, tributários, comerciais e quaisquer outros que incidam direta ou indiretamente na prestação dos serviços.

3.4.1. Os preços ofertados, tanto na proposta inicial, quanto na etapa de lances, serão de exclusiva responsabilidade do fornecedor, não lhe assistindo o direito de pleitear qualquer alteração, sob alegação de erro, omissão ou qualquer outro pretexto.

3.5. Se o regime tributário da empresa implicar o recolhimento de tributos em percentuais variáveis, a cotação adequada será a que corresponde à média dos efetivos recolhimentos da empresa nos últimos doze meses.

3.6. Independentemente do percentual de tributo inserido na planilha, no pagamento serão retidos na fonte os percentuais estabelecidos na legislação vigente.

3.7. A apresentação das propostas implica obrigatoriedade do cumprimento das disposições nelas contidas, em conformidade com o que dispõe o **TERMO DE REFERÊNCIA – ANEXO I**, assumindo o proponente o compromisso de executar os serviços nos seus termos, bem como de fornecer os materiais, equipamentos, ferramentas e utensílios necessários, em quantidades e qualidades adequadas à perfeita execução contratual, promovendo, quando requerido, sua substituição.

3.8. Até o encerramento de recepção das propostas, os licitantes poderão retirar ou substituir a proposta e os documentos de habilitação anteriormente inseridos no sistema.

3.9. No cadastramento da proposta inicial, o fornecedor deverá apresentar junto à plataforma do sistema eletrônico, às seguintes declarações:

3.9.1. Que inexistem fatos impeditivos para sua habilitação no certame, ciente da obrigatoriedade de declarar ocorrências posteriores;

3.9.2. Que cumpre os requisitos estabelecidos no Artigo 3º, da Lei Complementar nº 123/2006, estando apto a usufruir do tratamento favorecido estabelecido em seus Artigos 42 a 49.

3.9.3. Que está ciente e concorda com as condições contidas no Edital de **Dispensa Eletrônica** e seus Anexos;

3.9.4. Que assume a responsabilidade pelas transações que forem efetuadas no sistema, assumindo como firmes e verdadeiras;

3.9.5. Que cumpre as exigências de reserva de cargos para pessoa com deficiência e para reabilitado da Previdência Social, de que trata o Artigo 93, da Lei nº 8.213 / 1991.



PODER LEGISLATIVO

CÂMARA MUNICIPAL DE ARAPOTI

3.9.6. Que não emprega menor de 18 anos em trabalho noturno, perigoso ou insalubre e não emprega menor de 16 anos, salvo menor, a partir de 14 anos, na condição de aprendiz, nos termos do Artigo 7º, XXXIII, da Constituição.

3.10. O atendimento ao subitem 3.9 poderá ser através da apresentação de **Declaração Unificada**, junto à plataforma do sistema eletrônico, conforme modelo constante do Anexo III deste edital.

4. DA FASE DE LANCES:

4.1. Na data e horário estabelecido neste Edital de **Dispensa Eletrônica**, a sessão pública será automaticamente aberta pelo sistema para o envio de lances públicos e sucessivos, exclusivamente por meio do sistema eletrônico, sendo encerrado no horário de finalização de lances também já previsto neste edital.

4.2. Iniciada a etapa competitiva, os fornecedores deverão encaminhar lances exclusivamente por meio de sistema eletrônico, sendo imediatamente informados do seu recebimento e do valor consignado no registro.

4.3. O lance deverá ser ofertado pelo valor total do Lote/Item.

4.4. O fornecedor somente poderá oferecer valor inferior em relação ao último lance por ele ofertado e registrado pelo sistema.

4.4.1. O fornecedor poderá oferecer lances sucessivos iguais ou superiores ao lance que esteja vencendo o certame, desde que inferiores ao menor por ele ofertado e registrado pelo sistema, sendo tais lances definidos como “lances intermediários” para os fins deste Edital de **Dispensa Eletrônica**.

4.4.2. O intervalo mínimo de diferença de valores ou percentuais entre os lances, que incidirá tanto em relação aos lances intermediários quanto em relação ao que cobrir a melhor oferta será indicado na plataforma.

4.5. Não serão aceitos dois ou mais lances de mesmo valor, prevalecendo aquele que for recebido e registrado em primeiro lugar;

4.6. Caso o fornecedor não apresente lances, concorrerá com o valor de sua proposta.

4.7. Durante o procedimento, os fornecedores serão informados, em tempo real, do valor do menor lance registrado, vedada a identificação do fornecedor.

4.8. Imediatamente após o término do prazo estabelecido para a fase de lances, haverá o seu encerramento, com o ordenamento e divulgação dos lances, pelo sistema, em ordem crescente de classificação.



PODER LEGISLATIVO

CÂMARA MUNICIPAL DE ARAPOTI

4.8.1. O encerramento da fase de lances ocorrerá de forma automática pontualmente no horário indicado, sem qualquer possibilidade de prorrogação e não havendo tempo aleatório ou mecanismo similar.

5. DO JULGAMENTO DAS PROPOSTAS DE PREÇOS:

5.1. Para julgamento será adotado o critério de **Menor Preço – Por Lote/Item**, observado o prazo para fornecimento, as especificações técnicas, parâmetros mínimos de desempenho e de qualidade e demais condições definidas neste Edital;

5.2. Encerrada a fase de lances, será verificada a conformidade da proposta classificada em primeiro lugar quanto à adequação do objeto e à compatibilidade do preço em relação ao estipulado para a contratação.

5.3. Após a finalização da fase de lances, o licitante mais bem classificado, deverá enviar em campo próprio do sistema, a proposta adequada ao último lance ofertado, conforme modelo (ANEXO V), no prazo máximo de 02 (duas) horas, que serão contadas da solicitação do envio pelo Agente de Contratação.

5.4. O prazo de validade da proposta não será inferior a **30 (trinta) dias**, a contar da data de sua apresentação.

5.5. Em atendimento ao disposto no Capítulo V, da Lei Complementar nº 123/2006, alterada pela LC 147/2014 serão observados os seguintes procedimentos:

5.5.1. Encerrada a fase de lances, se a proposta de menor lance não tiver sido ofertada por microempresa ou empresa de pequeno porte e o sistema eletrônico identificar que houve proposta apresentada por microempresa ou empresa de pequeno porte igual ou até 5% (cinco por cento) superior à proposta de menor lance, será procedido o seguinte:

a) A microempresa ou empresa de pequeno porte mais bem classificada, será convocada pelo sistema eletrônico, via “chat” de comunicação da **Dispensa Eletrônica** para, no prazo de **5 (cinco) minutos** após a convocação, apresentar nova proposta inferior àquela considerada vencedora do certame, situação em que, atendidas as exigências habilitatórias, será adjudicada em seu favor o objeto da dispensa;

b) No caso de empate de propostas apresentadas por microempresas ou empresas de pequeno porte que se enquadrem no limite estabelecido no subitem 6.5.1, o sistema realizará um sorteio eletrônico entre elas para que se identifique aquela que primeiro será convocada para apresentar melhor oferta, na forma do disposto na alínea “a”.



PODER LEGISLATIVO

CÂMARA MUNICIPAL DE ARAPOTI

c) Não sendo vencedora a microempresa ou empresa de pequeno porte mais bem classificada, na forma da alínea “a” anterior, serão convocadas as remanescentes, quando houver, na ordem classificatória, para o exercício do mesmo direito.

5.5.2. Na hipótese da não contratação nos termos previstos no subitem 6.5.1, o objeto licitado será adjudicado em favor da proposta originalmente vencedora do certame, desde que atenda aos requisitos de habilitação.

5.6. O Agente anunciará o licitante detentor da proposta ou lance de menor valor, imediatamente após o encerramento da etapa de lances da sessão pública ou, quando for o caso, após negociação e decisão pelo Agente acerca da aceitação do lance de menor valor;

5.7. Se a proposta ou o lance de menor valor não for aceitável, o Agente examinará a proposta ou o lance subsequente, na ordem de classificação, verificando a sua aceitabilidade e procedendo a sua habilitação. Se for necessário, repetirá esse procedimento, sucessivamente, até a apuração de uma proposta ou lance que atenda ao Edital;

5.8. Será desclassificada a proposta vencedora que:

5.8.1. Contiver vícios insanáveis;

5.8.2. Não obedecer às especificações técnicas pormenorizadas neste edital ou em seus anexos;

5.8.3. Apresentar preços inexequíveis ou permanecerem acima do preço máximo definido para a contratação;

5.8.4. Não tiverem sua exequibilidade demonstrada, quando exigido pela Administração;

5.8.5. Apresentar desconformidade com quaisquer outras exigências deste edital ou seus anexos, desde que insanável.

5.9. Quando o fornecedor não conseguir comprovar que possui ou possuirá recursos suficientes para executar a contento o objeto, será considerada inexequível a proposta de preços ou menor lance que:

5.9.1. For insuficiente para a cobertura dos custos da contratação, apresente preços globais ou unitários simbólicos, irrisórios ou de valor zero, incompatíveis com os preços dos insumos e salários de mercado, acrescidos dos respectivos encargos, ainda que o ato convocatório da dispensa não tenha estabelecido limites mínimos, exceto quando se referirem a materiais e instalações de propriedade do próprio fornecedor, para os quais ele renuncie a parcela ou à totalidade da remuneração.

5.9.2. Apresentar um ou mais valores da planilha de custo que sejam inferiores àqueles fixados em instrumentos de caráter normativo obrigatório, tais como leis, medidas provisórias e convenções coletivas de trabalho vigentes.



PODER LEGISLATIVO

CÂMARA MUNICIPAL DE ARAPOTI

5.10. Se houver indícios de inexequibilidade da proposta de preço, ou em caso da necessidade de esclarecimentos complementares, poderão ser efetuadas diligências, para que a empresa comprove a exequibilidade da proposta.

5.11. Erros no preenchimento da planilha não constituem motivo para a desclassificação da proposta. A planilha poderá ser ajustada pelo fornecedor, no prazo indicado pelo sistema, desde que não haja majoração do preço.

5.11.1. O ajuste de que trata este dispositivo se limita a sanar erros ou falhas que não alterem a substância das propostas;

5.11.2. Considera-se erro no preenchimento da planilha passível de correção a indicação de recolhimento de impostos e contribuições na forma do Simples Nacional, quando não cabível esse regime.

5.12. Para fins de análise da proposta quanto ao cumprimento das especificações do objeto, poderá ser colhida a manifestação escrita do setor requisitante do serviço ou da área especializada no objeto.

5.13. Havendo necessidade, a sessão será suspensa, informando-se no “chat” a nova data e horário para a sua continuidade.

5.14. Da sessão, o sistema gerará ata circunstanciada, na qual estarão registrados todos os atos do procedimento e as ocorrências relevantes.

6. DA HABILITAÇÃO:

6.1. Os documentos a serem exigidos para fins de habilitação constam do **ANEXO II – DOCUMENTAÇÃO EXIGIDA PARA HABILITAÇÃO** deste edital e serão solicitados do fornecedor mais bem classificado da fase de lances.

6.2. A documentação de habilitação deverá ser inserida na plataforma eletrônica.

6.3. Como condição prévia ao exame da documentação de habilitação do fornecedor detentor da proposta classificada em primeiro lugar, será verificada o eventual descumprimento das condições de participação, especialmente quanto à existência de sanção que impeça a participação no certame ou a futura contratação, mediante a consulta aos seguintes cadastros:

- a) Lista de Inidôneos mantida pelo Tribunal de Contas do Estado do Paraná;
- b) Lista de Inidôneos mantida pelo Tribunal de Contas da União;
- c) Cadastro Nacional de Condenações Cíveis por Atos de Improbidade Administrativa, mantido pelo Conselho Nacional de Justiça; e
- d) Cadastro de fornecedores sancionados pelo Município de Arapoti, Estado do Paraná.



PODER LEGISLATIVO

CÂMARA MUNICIPAL DE ARAPOTI

6.3.1. A pesquisa da prova da inexistência de fato impeditiva para licitar ou contratar com a Administração Pública será realizada em nome da pessoa física, identificada com número do Cadastro de Pessoa Física - CPF ou em nome da pessoa jurídica, identificada com o número do Cadastro Nacional de Pessoa Jurídica – CNPJ, a ser contratada, bem como de seus sócios, mas o impedimento dos sócios somente poderá frustrar a contratação da pessoa jurídica se forem verificadas situações de abuso da personalidade jurídica ou burla a penalidade imposta, o que deve ser apurado em procedimento próprio, garantido o contraditório e a ampla defesa, procedimento este que não se aplica ao caso de empresário individual, em que o impedimento no CPF e CNPJ se comunica.

6.3.1.1. Caso conste na Consulta de Situação do Fornecedor a existência de Ocorrências Impeditivas Indiretas, o gestor diligenciará para verificar se houve fraude por parte das empresas apontadas no Relatório de Ocorrências Impeditivas Indiretas.

6.3.1.1.1. A tentativa de burla será verificada por meio dos vínculos societários, linhas de fornecimento similares, dentre outros.

6.3.1.1.2. O fornecedor será convocado para manifestação previamente à sua desclassificação.

6.3.2. Constatada a existência de sanção, o fornecedor será reputado inabilitado, por falta de condição de participação.

6.4. Casos atendidos às condições de participação, a habilitação dos fornecedores será verificada por meio da documentação exigida no **ANEXO II – DOCUMENTAÇÃO EXIGIDA PARA HABILITAÇÃO**.

6.5. Havendo a necessidade de envio de documentos de habilitação complementares, necessários à confirmação daqueles exigidos neste Edital de **Dispensa Eletrônica** e já apresentados, o fornecedor será convocado a encaminhá-los, em formato digital, após solicitação da Administração, sob pena de inabilitação.

6.6. Somente haverá a necessidade de comprovação do preenchimento de requisitos mediante apresentação dos documentos originais não-digitais quando houver dúvida em relação à integridade do documento digital.

6.7. Havendo necessidade de analisar minuciosamente os documentos exigidos, a sessão será suspensa, sendo informada a nova data e horário para a sua continuidade.

6.8. Será inabilitado o fornecedor que não comprovar sua habilitação, seja por não apresentar quaisquer dos documentos exigidos, ou apresentá-los em desacordo com o estabelecido neste Edital de **Dispensa Eletrônica**.



PODER LEGISLATIVO

CÂMARA MUNICIPAL DE ARAPOTI

6.8.1. Na hipótese de o fornecedor não atender às exigências para a habilitação, será examinada a proposta subsequente e assim sucessivamente, na ordem de classificação, até a apuração de uma proposta que atenda às especificações do objeto e as condições de habilitação.

6.9. Constatado o atendimento às exigências de habilitação, o fornecedor será habilitado.

7. DA CONTRATAÇÃO:

7.1. Após a adjudicação e homologação, caso se conclua pela contratação, será firmado Termo de Contrato ou emitido instrumento equivalente.

7.2. O adjudicatário terá o prazo de **02 (dois) dias úteis**, contados a partir da data de sua convocação, para assinar o Termo de Contrato ou aceitar instrumento equivalente, conforme o caso (Nota de Empenho/Ordem de Compra), sob pena de decair do direito à contratação, sem prejuízo das sanções previstas neste Edital de **Dispensa Eletrônica**.

7.2.1. Alternativamente à convocação para comparecer perante o órgão ou entidade para a assinatura do Termo de Contrato, a Administração poderá encaminhá-lo para assinatura, por meio eletrônico, para que seja assinado e devolvido no prazo de **02 (dois) dias**, a contar da data de seu recebimento.

7.2.2. O prazo previsto para assinatura do contrato ou aceitação da nota de empenho ou instrumento equivalente poderá ser prorrogado **01 (uma) vez**, por igual período, por solicitação justificada do adjudicatário e aceita pela Administração.

7.3. O Aceite da Nota de Empenho ou do instrumento equivalente, emitida à empresa adjudicada, implica no reconhecimento de que:

7.3.1. Referida Nota está substituindo o contrato, aplicando-se à relação de negócios ali estabelecida as disposições da Lei nº 14.133/2021;

7.3.2. A contratada se vincula à sua proposta e às previsões contidas no Edital de **Dispensa Eletrônica** e seus anexos;

7.3.3. A contratada reconhece que as hipóteses de rescisão são aquelas previstas nos Artigos 137 e 138, da Lei nº 14.133/2021 e reconhece os direitos da Administração previstos nos Artigos 137 a 139, da mesma Lei.

7.4. O prazo de vigência da contratação será neste exercício, prorrogável conforme previsão nos anexos a este Edital de **Dispensa Eletrônica**.

7.5. As condições de habilitação e contratação consignadas neste edital deverão ser mantidas pelo fornecedor durante a vigência do contrato.



PODER LEGISLATIVO

CÂMARA MUNICIPAL DE ARAPOTI

8. DAS INFRAÇÕES E SANÇÕES ADMINISTRATIVAS:

8.1. O licitante e a contratada que incorram nas infrações previstas no Artigo 155, da Lei Federal nº 14.133 / 2021, apuradas em regular processo administrativo, sujeitam-se às sanções previstas no Artigo 156, da mesma Lei.

8.2. A aplicação das sanções pelo cometimento de infração será precedida do devido processo administrativo, com garantias de contraditório e de ampla defesa.

8.2.1. A sanção de advertência será aplicada nas seguintes hipóteses:

a) Descumprimento, de pequena relevância, de obrigação legal ou infração à Lei quando não se justificar aplicação de sanção mais grave;

b) Inexecução parcial de obrigação contratual principal ou acessória de pequena relevância, a critério da Administração, quando não se justificar aplicação de sanção mais grave.

8.2.2. A sanção de impedimento de licitar e contratar serão aplicados, quando não se justificar a imposição de penalidade mais grave, àquele que:

a) Dar causa à inexecução parcial do contrato que cause grave dano à Administração, ao funcionamento dos serviços públicos ou ao interesse coletivo;

b) Dar causa à inexecução total do contrato;

c) Deixar de entregar a documentação exigida para o certame;

d) Não manter a proposta, salvo em decorrência de fato superveniente devidamente justificado;

e) Não celebrar o contrato ou não entregar a documentação exigida para a contratação, quando convocado dentro do prazo de validade de sua proposta;

f) Ensejar o retardamento da execução ou da entrega do objeto da licitação sem motivo justificado.

8.2.2.1. Considera-se inexecução total do contrato:

a) Recusa injustificada de cumprimento integral da obrigação contratualmente determinada;

b) Recusa injustificada do adjudicatário em assinar ata de registro de preços, contrato ou em aceitar ou retirar o instrumento equivalente no prazo estabelecido pela Administração também caracterizará o descumprimento total da obrigação assumida.

8.2.2.2. A sanção prevista no item 8.2.2 impedirá o sancionado de licitar ou contratar no âmbito da Administração Pública do Município de Arapoti, pelo prazo máximo de 02 (dois) anos.

8.2.3. A sanção de declaração de inidoneidade para licitar ou contratar será aplicada àquele que:



PODER LEGISLATIVO

CÂMARA MUNICIPAL DE ARAPOTI

- a) Apresentar declaração ou documentação falsa exigida para o certame ou prestar declaração falsa durante a **Dispensa Eletrônica** ou a execução do contrato;
- b) Fraudar a **Dispensa Eletrônica** ou praticar ato fraudulento na execução do contrato;
- c) Comportar-se de modo inidôneo ou cometer fraude de qualquer natureza;
- d) Praticar atos ilícitos com vistas a frustrar os objetivos da licitação;
- e) Praticar ato lesivo previsto no Artigo 5º, da Lei Federal nº 12.846 de 1º de agosto de 2013.

8.2.3.1. Considera-se comportamento inidôneo, entre outros, a declaração falsa quanto às condições de participação, quanto ao enquadramento como ME / EPP ou o conluio entre os fornecedores, em qualquer momento da dispensa, mesmo após o encerramento da fase de lances.

8.2.3.2. A sanção prevista no item 8.2.3, aplicada por qualquer ente da Federação, impedirá o responsável de licitar ou contratar no âmbito da Administração Pública do Município de Arapoti, pelo prazo máximo de 02 (dois) anos.

8.2.4. Poderá ser aplicada multa de 10% (dez por cento) sobre o valor total do contrato prejudicado pela conduta do fornecedor, por qualquer das infrações dos subitens 8.2.1 a 8.2.3.

8.3. Na aplicação das sanções serão considerados:

8.3.1. A natureza e a gravidade da infração cometida;

8.3.2. As peculiaridades do caso concreto;

8.3.3. As circunstâncias agravantes ou atenuantes;

8.3.4. Os danos que dela provierem para a Administração Pública

8.4. Se a multa aplicada e as indenizações cabíveis forem superiores ao valor de pagamento eventualmente devido pela Administração ao contratado, além da perda desse valor, a diferença será descontada da garantia prestada ou será cobrada judicialmente.

8.5. A aplicação das sanções previstas neste Edital de **Dispensa Eletrônica**, em hipótese alguma, a obrigação de reparação integral do dano causado à Administração Pública.

8.6. A penalidade de multa pode ser aplicada cumulativamente com as demais sanções.

9. DA FRAUDE E DA CORRUPÇÃO:

9.1. Os licitantes devem observar e o contratado deve observar e fazer observar, por seus fornecedores e subcontratados, se admitida subcontratação, o mais alto padrão de ética durante todo o processo de licitação, de contratação e de execução do objeto contratual.

9.2. Para os propósitos deste item, definem-se as seguintes práticas:



PODER LEGISLATIVO

CÂMARA MUNICIPAL DE ARAPOTI

a) **“prática corrupta”**: oferecer, dar, receber ou solicitar, direta ou indiretamente, qualquer vantagem com o objetivo de influenciar a ação de servidor público no processo de licitação ou na execução de contrato;

b) **“prática fraudulenta”**: a falsificação ou omissão dos fatos, com o objetivo de influenciar o processo de licitação ou de execução de contrato;

c) **“prática colusiva”**: esquematizar ou estabelecer um acordo entre dois ou mais licitantes, com ou sem o conhecimento de representantes ou prepostos do órgão licitador, visando estabelecer preços em níveis artificiais e não competitivos;

d) **“prática coercitiva”**: causar dano ou ameaçar causar dano, direta ou indiretamente, às pessoas ou sua propriedade, visando influenciar sua participação em um processo licitatório ou afetar a execução do contrato;

e) **“prática obstrutiva”**: destruir, falsificar, alterar ou ocultar provas em inspeções ou fazer declarações falsas aos representantes do organismo financeiro multilateral, com o objetivo de impedir materialmente a apuração de alegações de prática prevista neste edital e nas cláusulas do Contrato; atos cuja intenção seja impedir materialmente o exercício do direito de o organismo financeiro multilateral promover inspeção.

9.3. Na hipótese de financiamento, parcial ou integral, por organismo financeiro multilateral, mediante adiantamento ou reembolso, este organismo imporá sanção sobre uma empresa ou pessoa física, inclusive declarando-a inelegível, indefinidamente ou por prazo determinado, para a outorga de contratos financiados pelo organismo se, em qualquer momento, constatar o envolvimento da empresa, diretamente ou por meio de um agente, em práticas corruptas, fraudulentas, colusivas, coercitivas ou obstrutivas ao participar da licitação ou da execução um contrato financiado pelo organismo.

9.4. Considerando os propósitos das cláusulas acima, o licitante vencedor, como condição para a contratação, deverá concordar e autorizar que, na hipótese de o contrato vir a ser financiado, em parte ou integralmente, por organismo financeiro multilateral, mediante adiantamento ou reembolso, permitirá que o organismo financeiro e/ou pessoas por ele formalmente indicadas possam inspecionar o local de execução do contrato e todos os documentos, contas e registros relacionados à licitação e à execução do contrato.

10. DAS DISPOSIÇÕES GERAIS:

10.1. O procedimento será divulgado no aplicativo “BLL compras” constantes da página eletrônica da Bolsa de Licitações e Leilões do Brasil (<https://bllcompras.com/Home/Login>), no Portal Transparência deste Município e no Portal Nacional de Contratações Públicas – PNCP.

10.2. No caso deste processo restar fracassado, a Administração poderá:



PODER LEGISLATIVO

CÂMARA MUNICIPAL DE ARAPOTI

10.2.1. Fixar prazo para que os fornecedores interessados possam adequar as suas propostas ou sua situação no que se refere à habilitação; ou

10.2.2. Republicar o presente edital com uma nova data;

10.2.3. Valer-se, para a contratação, de proposta obtida na pesquisa de preços que serviu de base ao procedimento, se houver, privilegiando-se os menores preços, sempre que possível, e desde que atendidas às condições de habilitação exigidas.

10.2.3.1. No caso do subitem anterior, a contratação será operacionalizada fora deste procedimento eletrônico.

10.3. As providências dos subitens 10.2.2 e 10.2.3 acima poderão ser utilizadas se não houver o comparecimento de quaisquer fornecedores interessados (procedimento deserto).

10.4. Havendo a necessidade de realização de ato de qualquer natureza pelos fornecedores, cujo prazo não conste deste Edital de **Dispensa Eletrônica**, deverá ser atendido o prazo indicado pelo agente competente da Administração na respectiva notificação.

10.5. Caberá ao fornecedor acompanhar as operações, ficando responsável pelo ônus decorrente da perda do negócio diante da inobservância de quaisquer mensagens emitidas pela Administração ou de sua desconexão.

10.6. Não havendo expediente ou ocorrendo qualquer fato superveniente que impeça a realização do certame na data marcada, a sessão será automaticamente transferida para o primeiro dia útil subsequente, no mesmo horário anteriormente estabelecido, desde que não haja comunicação em contrário.

10.7. Os horários estabelecidos na divulgação deste procedimento e durante o envio de lances observarão o horário oficial de Brasília, Distrito Federal, inclusive para contagem de tempo e registro no Sistema e na documentação relativa ao procedimento.

10.8. No julgamento das propostas e da habilitação, a Administração poderá sanar erros ou falhas que não alterem a substância das propostas, dos documentos e sua validade jurídica, mediante despacho fundamentado, registrado em ata e acessível a todos, atribuindo-lhes validade e eficácia para fins de habilitação e classificação.

10.9. As normas disciplinadoras deste Edital de **Dispensa Eletrônica** serão sempre interpretadas em favor da ampliação da disputa entre os interessados, desde que não comprometam o interesse da Administração, o princípio da isonomia, a finalidade e a segurança da contratação.

10.10. Os fornecedores assumem todos os custos de preparação e apresentação de suas propostas e a Administração não será, em nenhum caso, responsável por esses custos, independentemente da condução ou do resultado do processo de contratação.



PODER LEGISLATIVO
CÂMARA MUNICIPAL DE ARAPOTI

10.11. Em caso de divergência entre disposições deste Edital de **Dispensa Eletrônica** e de seus anexos ou demais peças que compõem o processo, prevalecerão as deste Edital.

10.12. Da sessão pública será divulgada Ata no sistema eletrônico.

10.13. Integram este Edital de **Dispensa Eletrônica**, para todos os fins e efeitos, os seguintes anexos:

10.13.1. ANEXO I – Termo de Referência;

10.13.2. ANEXO II – Documentação Exigida para Habilitação;

10.13.3. ANEXO III – Modelo de Declaração Unificada;

10.13.4. ANEXO IV – Modelo de Declaração de Sustentabilidade Ambiental;

10.13.5. ANEXO V – Modelo de Proposta de Preços (licitante vencedor);

Arapoti / PR, em 08 julho de 2026

Aparecida de Fátima Araújo

Agente de Contratação

Nicole Renata Chiaradia

Diretora Geral (Setor Solicitante)



PODER LEGISLATIVO
CÂMARA MUNICIPAL DE ARAPOTI

ANEXO I

TERMO DE REFERÊNCIA

3. DO OBJETO:

AQUISIÇÃO E INSTALAÇÃO DE BANCO VERMELHO GIGANTE – SÍMBOLO DA LUTA CONTRA O FEMINICÍDIO, conforme consta no Plano de Contratações Anual (PCA) 2026.

		LOTE 01			
ITEM	ESPECIFICAÇÃO	UN.	QUANT.	VALOR MAXIMO UNITÁRIO	VALOR MAXIMO TOTAL
1	AQUISIÇÃO E INSTALAÇÃO DE BANCO GIGANTE, NA COR VERMELHA. FINALIZADO E INSTALADO EM LOCAL PRÓPRIO, FIXADO AO CHÃO, COM ADESIVO PERSONALIZADO DA FRASE DA CAMPANHA.	UN.	1	R\$ 6.706,83	R\$ 6.706,83
TOTAL LOTE 01					R\$ 6.706,83

A empresa contratada deverá fornecer, transportar e instalar 01 (um) Banco Vermelho Gigante, observando as seguintes características mínimas:



PODER LEGISLATIVO CÂMARA MUNICIPAL DE ARAPOTI

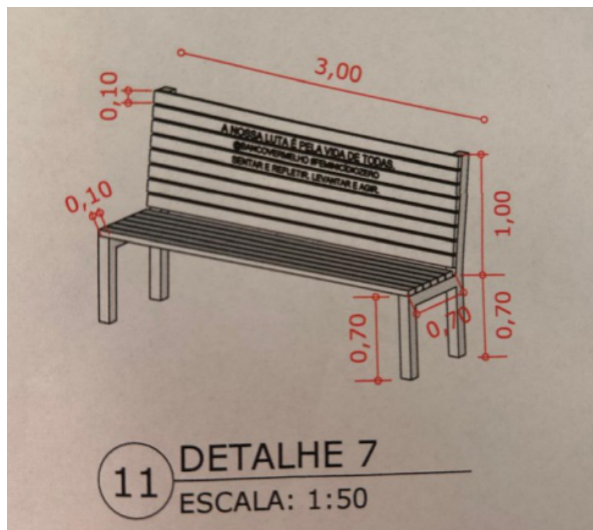

Modelo do banco vermelho finalizado com adesivo NA COR BRANCA da seguinte frase: “A NOSSA LUTA É PELA VIDA DE TODAS. SENTAR E REFLETIR. LEVANTAR E AGIR”:



1.1 Dimensões aproximadas conforme projeto anexo.

Comprimento: **3,00 metros**



PODER LEGISLATIVO CÂMARA MUNICIPAL DE ARAPOTI

Altura total: **1,70 metros**

Profundidade aproximada: conforme projeto:

1.2 Estrutura

- Estrutura metálica em chapa com espessura mínima de **3 mm**;
- Soldagem completa;
- Estrutura reforçada para uso permanente em ambiente externo;
- Acabamento livre de rebarbas e imperfeições.

1.3 Pintura

- a) Fundo anticorrosivo;
- b) Pintura automotiva, epóxi ou pintura eletrostática na cor **vermelha**, resistente às intempéries e à exposição solar.

1.4 Instalação

A contratada será responsável por:

- transporte;
- montagem;
- fixação definitiva ao solo mediante sistema de ancoragem adequado;
- fornecimento de todos os materiais necessários;
- limpeza final do local.
- A instalação ocorrerá na:

Praça Central do Escadão

Rua Telêmaco Carneiro

Arapoti – Paraná.

2 DA JUSTIFICATIVA:

A violência contra a mulher continua sendo um grave problema social e exige ações permanentes de conscientização, prevenção e mobilização da sociedade. Nesse contexto, o **Banco Vermelho Gigante** representa uma intervenção urbana de grande impacto visual e profundo significado simbólico, consolidando-se nacionalmente como um dos principais instrumentos de sensibilização da população sobre o feminicídio. O tamanho diferenciado do banco tem justamente a finalidade de despertar a curiosidade das pessoas, chamar atenção para a causa e provocar reflexão. Não se pretende afirmar que um banco, isoladamente, seja capaz de combater o feminicídio. O que



PODER LEGISLATIVO CÂMARA MUNICIPAL DE ARAPOTI

efetivamente salva vidas são as informações que ele transmite e a conscientização que desperta na população.

Ao instalar um banco gigante em espaço público, alcançam-se dois importantes objetivos:

- d) chamar a atenção da sociedade por meio de um marco urbano de forte impacto visual e caráter "instagramável", favorecendo sua divulgação espontânea nas redes sociais;
- e) ampliar o debate sobre a violência contra a mulher, levando a discussão para os espaços públicos e aproximando a temática do cotidiano da população.
- f)

A cor vermelha foi escolhida por representar, simultaneamente:

1. o sangue derramado pelas mulheres vítimas de feminicídio;
2. o sinal vermelho de "pare", simbolizando a necessidade urgente de interromper toda forma de violência contra as mulheres.

Além do simbolismo, o banco funcionará como ferramenta permanente de educação e comunicação social, contendo mensagens de conscientização e divulgação dos principais canais oficiais de denúncia e emergência, especialmente:

- D. Ligue 180 – Central de Atendimento à Mulher;
- DI. Polícia Militar – 190;
- DII. outros contatos da rede municipal de proteção à mulher, quando definidos.
- DIII.

Dessa forma, a contratação atende ao interesse público ao fortalecer as políticas de enfrentamento à violência contra a mulher, ampliar o alcance das ações da Procuradoria da Mulher e deixar um legado permanente para a comunidade de Arapoti.

4. DO ESTUDO TÉCNICO PRELIMINAR CORRELATO:

Não foi realizado Estudo Técnico Preliminar devido a simplicidade do objeto a ser contratado.

5. DA DESCRIÇÃO DA SOLUÇÃO COMO UM TODO, CONSIDERADO O CICLO DE VIDA:

A solução consiste na contratação de empresa especializada para a fabricação, fornecimento, transporte e instalação de 01 (um) Banco Vermelho Gigante, confeccionado em estrutura metálica, destinado à implantação na Praça Central do Escadão, localizada na Rua Telêmaco Carneiro, no Município de Arapoti/PR.



PODER LEGISLATIVO

CÂMARA MUNICIPAL DE ARAPOTI

A contratação contempla todas as etapas necessárias para a plena execução do objeto, incluindo a fabricação conforme as especificações técnicas estabelecidas neste Termo de Referência, o transporte até o local de instalação, a montagem, a fixação permanente ao solo e a entrega em perfeitas condições de uso, garantindo segurança, estabilidade e durabilidade da estrutura.

Sob a perspectiva do ciclo de vida do objeto, buscou-se uma solução que proporcione elevada vida útil, baixa necessidade de manutenção e resistência às condições climáticas, considerando que o equipamento permanecerá instalado em ambiente externo e estará sujeito à exposição contínua ao sol, chuva, umidade e demais intempéries.

Para tanto, a estrutura deverá ser confeccionada em chapa metálica com espessura mínima de 3 mm, receber tratamento anticorrosivo e pintura de alta resistência na cor vermelha, garantindo proteção contra corrosão, desgaste natural e ações do tempo. A escolha desses materiais visa reduzir custos futuros com manutenção corretiva, assegurar a conservação da aparência estética e preservar a integridade estrutural ao longo dos anos.

Além de sua durabilidade física, o Banco Vermelho Gigante possui caráter permanente como equipamento de educação, conscientização e comunicação social. Sua instalação em espaço público permitirá que cumpra continuamente sua finalidade de sensibilizar a população acerca da prevenção da violência contra a mulher e do enfrentamento ao feminicídio, servindo como instrumento de divulgação dos canais oficiais de denúncia, especialmente o Ligue 180 e o telefone 190, bem como de outras informações que fortaleçam a rede de proteção às mulheres.

A solução apresenta ainda reduzido impacto ambiental durante sua fase de utilização, uma vez que não demanda consumo de energia elétrica, água ou outros insumos para seu funcionamento. Eventuais manutenções restringem-se à limpeza periódica e, quando necessário, pequenos reparos na pintura ou na estrutura metálica, atividades de baixa complexidade e baixo custo.

Ao final de sua vida útil, os materiais que compõem a estrutura, especialmente o aço carbono, poderão ser destinados à reciclagem, contribuindo para o reaproveitamento de recursos e reduzindo os impactos ambientais decorrentes do descarte.

Dessa forma, a solução proposta atende aos princípios da economicidade, eficiência, durabilidade, sustentabilidade e interesse público, proporcionando um equipamento de longa vida útil, reduzido custo de manutenção e elevado impacto social, consolidando-se como um símbolo permanente da luta contra o feminicídio e do compromisso da Câmara Municipal de Arapoti e da Procuradoria da Mulher com a promoção dos direitos das mulheres e a prevenção da violência de gênero.

6.1 DOS REQUISITOS GERAIS:



PODER LEGISLATIVO

CÂMARA MUNICIPAL DE ARAPOTI

6.1.1 Poderão participar desta licitação Microempresas (ME), Empresas de Pequeno Porte (EPP), e Microempreendedor Individual (MEI), regularmente estabelecidas no País, que sejam especializadas e credenciadas no objeto desta licitação e que satisfaçam todas as exigências, especificações e normas contidas neste termo de referência, bem como no futuro edital e seus respectivos anexos;

6.1.2 Será CONCEDIDO TRATAMENTO FAVORECIDO para as Microempresas e Empresas de Pequeno Porte, para as Sociedades Cooperativas mencionadas no art. 16 da Lei nº 14.133/2021, para o Microempreendedor Individual, nos limites previstos da Lei Complementar nº 123/2006 e do Decreto nº 8.538/2015;

6.1.3 Terão PRIORIDADE DE CONTRATAÇÃO as Microempresas, Empresas de Pequeno Porte e Microempreendedores Individuais, sediadas no município de Arapoti ou em municípios pertencentes à Associação dos Municípios dos Campos Gerais – AMCG (Arapoti, Carambeí, Castro, Curiúva, Imbaú, Ipiranga, Ivaí, Jaguariaíva, Ortigueira, Palmeira, Piraí do Sul, Porto Amazonas, Ponta Grossa, Reserva, São João do Triunfo, Sengés, Telêmaco Borba, Tibagi e Ventania) e Wenceslau Braz, estabelecendo o limite de 10% do melhor preço válido, de acordo com o contido na Lei Complementar nº 147/2014, art. 48, § 3º e na Lei Complementar Municipal nº 77/2018, art. 34, § 4º, alterada pela Lei Complementar Municipal nº 147/2024;

6.1.4 Não será admitida a subcontratação do objeto contratual;

6.1.5 Os bens ofertados deverão atender aos padrões técnicos exigíveis, devendo obedecer às normas e regulamentações aplicáveis ao produto, em especial as do Inmetro;

6.1.6 Os bens ofertados deverão atender eficazmente às finalidades que dele naturalmente se espera, nos termos do Código de Defesa do Consumidor (Lei nº 8.078/1990), devendo ser observado principalmente à prescrição contida no seu art. 39, inciso VIII;

6.1.7 A garantia consiste na prestação, pela empresa fornecedora, de todas as obrigações previstas na Lei nº 8.078/1990 e alterações subsequentes;

6.1.8 A empresa fornecedora dos bens será responsável pela substituição, troca ou reposição dos produtos porventura entregues com defeito, danificados, ou não compatíveis com as especificações do Termo de Referência;

6.1.9 Na substituição de produtos, a reposição será por outro com especificações técnicas iguais, ou superiores, com aprovação prévia da Contratante, e sem custo adicional para a mesma.

6.2 DOS REQUISITOS DE SUSTENTABILIDADE:

6.2.1 Compete à Contratada (no que couber) atender aos requisitos e práticas de sustentabilidade ambiental durante a execução do objeto, de acordo com a legislação pertinente;



PODER LEGISLATIVO

CÂMARA MUNICIPAL DE ARAPOTI

6.2.2 A Contratada deverá optar (quando aplicável) pela utilização de produtos e materiais reciclados, atóxicos, biodegradáveis e cuja origem e destinação sejam ambientalmente sustentáveis, observando a legislação pertinente;

6.2.3 Em observação à legislação pertinente, são proibidas as seguintes formas de destinação ou disposição final de resíduos sólidos ou rejeitos: lançamento em praias, no mar ou em quaisquer corpos hídricos; lançamento *in natura* a céu aberto; queima a céu aberto ou em recipientes, instalações e equipamentos não licenciados para essa finalidade;

6.2.4 Caberá a Administração adotar práticas de sustentabilidade ambiental no manejo dos bens adquiridos, tais como a destinação correta das embalagens e demais resíduos oriundos da utilização dos mesmos, observando a legislação pertinente.

1 DA EXECUÇÃO DO OBJETO:

A execução do objeto compreenderá a fabricação, fornecimento, transporte, instalação e entrega definitiva de 01 (um) Banco Vermelho Gigante, observando integralmente as especificações constantes neste Termo de Referência e no projeto anexo.

A empresa contratada será responsável por todas as etapas necessárias à perfeita execução do objeto, incluindo o fornecimento de mão de obra, equipamentos, ferramentas, materiais, dispositivos de fixação, transporte, carga e descarga, bem como quaisquer outros insumos indispensáveis à conclusão dos serviços.

O banco deverá ser confeccionado em estrutura metálica de chapa com espessura mínima de 3 mm, nas dimensões aproximadas de 3,00 metros de comprimento por 1,70 metro de altura, conforme projeto fornecido pela Contratante, devendo receber tratamento anticorrosivo e pintura na cor vermelha, garantindo acabamento uniforme, resistência às intempéries e durabilidade para instalação em ambiente externo.

A instalação será realizada na Praça Central do Escadão, localizada na Rua Telêmaco Carneiro, no Município de Arapoti/PR, em local previamente indicado pela fiscalização da Câmara Municipal. A contratada deverá executar a fixação permanente da estrutura ao solo, mediante sistema de ancoragem adequado às características do local, garantindo total estabilidade, segurança dos usuários e resistência contra deslocamentos, vandalismo e intempéries. Todos os materiais necessários à fixação serão de responsabilidade da contratada.



PODER LEGISLATIVO

CÂMARA MUNICIPAL DE ARAPOTI

Durante a execução dos serviços, a contratada deverá observar todas as normas técnicas aplicáveis, especialmente as relacionadas à segurança do trabalho, utilização de equipamentos de proteção individual (EPIs), prevenção de acidentes e proteção do patrimônio público, responsabilizando-se integralmente por quaisquer danos eventualmente causados a pessoas, bens públicos ou particulares em decorrência da execução do objeto.

Concluída a instalação, a contratada deverá realizar a limpeza da área utilizada, removendo resíduos, sobras de materiais, embalagens e demais elementos decorrentes da execução dos serviços, entregando o local em perfeitas condições de uso.

O prazo máximo para execução do objeto será de até **20 (vinte) dias corridos**, contados da emissão da Ordem de Fornecimento ou instrumento equivalente. O recebimento do objeto ocorrerá em duas etapas:

1. **Recebimento Provisório**, após a conclusão da fabricação e instalação, mediante verificação preliminar das condições do objeto;
2. **Recebimento Definitivo**, após inspeção realizada pelo fiscal do contrato, que verificará a conformidade das especificações técnicas, a qualidade dos materiais empregados, o acabamento, a correta instalação, a estabilidade da estrutura e a perfeita execução do objeto, sem prejuízo da garantia contratual.

Caso sejam identificadas inconformidades, defeitos ou vícios de execução, a contratada será notificada para promover, às suas expensas, os reparos, substituições ou adequações necessárias, no prazo estabelecido pela fiscalização, sem qualquer ônus adicional para a Câmara Municipal. A execução do objeto somente será considerada concluída após o recebimento definitivo pela Administração, atestando que todas as exigências previstas neste Termo de Referência foram integralmente atendidas.

2 DA GESTÃO E FISCALIZAÇÃO DO CONTRATO:

A gestão e a fiscalização do contrato serão exercidas por servidores formalmente designados pela Câmara Municipal de Arapoti, nos termos da legislação vigente.

Ordem	Nome do servidor	Cargo/Função
--------------	-------------------------	---------------------



PODER LEGISLATIVO
CÂMARA MUNICIPAL DE ARAPOTI

01	NICOLE RENATA CHIARADIA	Direção Geral / Gestora de Contratos
02	MARCOS PAZ DOS SANTOS	Fiscal de Contratos

3 DOS CRITÉRIOS DE MEDIÇÃO E PAGAMENTO:

Prazo para pagamento: O pagamento da despesa decorrente do objeto a que se refere a presente licitação será realizado até o 15º (décimo quinto) dia útil, contado do Ateste do Fiscal de Contratos na Nota Fiscal.

a. Os serviços serão pagos conforme os itens solicitados, juntamente com a nota fiscal ou instrumento de cobrança equivalente, e ateste pelo(a) responsável pelo acompanhamento e fiscalização do contrato, para efeito de posterior verificação de sua conformidade com as especificações constantes no Termo de Referência e na proposta.

b. Os serviços poderão ser rejeitados, no todo ou em parte, inclusive antes do recebimento provisório, quando em desacordo com as especificações constantes no Termo de Referência e na proposta, a contar da notificação da contratada, às suas custas, sem prejuízo da aplicação das penalidades.

c. No caso de controvérsia sobre a execução do objeto, quanto à dimensão, qualidade e quantidade, deverá ser observado o teor do art. 143 da Lei nº 14.133, de 2021, comunicando-se à empresa para emissão de Nota Fiscal no que se refere à parcela controversa da execução do objeto, para efeito de liquidação e pagamento.

d. O recebimento provisório ou definitivo não excluirá a responsabilidade civil pela solidez e pela segurança do serviço nem a responsabilidade ético-profissional pela perfeita execução do contrato.

e. Liquidação

i. A Contratada deverá encaminhar a Nota Fiscal bem como as Certidões Fiscais e Certidão Trabalhista para o e-mail: diretoria@cmarapoti.pr.gov.br



PODER LEGISLATIVO CÂMARA MUNICIPAL DE ARAPOTI

1. Recebida a Nota Fiscal ou documento de cobrança equivalente, correrá o prazo de até 15 (quinze) dias corridos para fins de liquidação.

ii. Para fins de liquidação, o setor competente deverá verificar se a nota fiscal ou instrumento de cobrança equivalente apresentado expressa os elementos necessários e essenciais do documento, tais como:

1. o prazo de validade;
2. a data da emissão;
3. os dados do contrato e do órgão contratante;
4. o período respectivo de execução do contrato;
5. o valor a pagar; e
6. eventual destaque do valor de retenções tributárias cabíveis.

9.5.3 Havendo erro na apresentação da nota fiscal ou instrumento de cobrança equivalente, ou circunstância que impeça a liquidação da despesa, esta ficará sobrestada até que o contratado providencie as medidas saneadoras, reiniciando-se o prazo após a comprovação da regularização da situação, sem ônus ao contratante;

2. O pagamento será precedido após comprovação dos requisitos de habilitação.

1. Na hipótese de irregularidade a contratada deverá regularizar a sua situação perante o cadastro no prazo de até 15 (quinze) dias, sob pena de aplicação das sanções contratuais e rescisão do contrato.

▪ O pagamento efetuado pelo Município de Arapoti/PR não isenta a CONTRATADA de suas obrigações e responsabilidades.

▪ É vedado à contratada transferir a terceiros os direitos ou créditos decorrentes do contrato.

○ **Forma de pagamento**

9.6.1 O pagamento será realizado por meio de ordem bancária, para crédito em banco, agência e conta corrente indicados pelo contratado em até 15 (dias) do ateste na nota fiscal.

1.1.DA FORMA E CRITÉRIOS DE SELEÇÃO DO FORNECEDOR:

O fornecedor será selecionado por meio de DISPENSA DE LICITAÇÃO, com critério de julgamento pelo MENOR PREÇO, lote único com ampla disputa, em conformidade com o artigo 75, inciso II, da Lei Federal nº 14.133/2021.

O objeto não envolve obra ou serviço de engenharia, tampouco apresenta complexidade técnica que inviabilize a execução por fornecedores regularmente atuantes no mercado, havendo



PODER LEGISLATIVO CÂMARA MUNICIPAL DE ARAPOTI

pluralidade de potenciais prestadores do serviço. A escolha pela dispensa de licitação mostra-se adequada diante da natureza eventual e sob demanda da contratação, a qual visa atender necessidades pontuais da Administração.

Ressalta-se que o valor estimado da contratação foi apurado com base em pesquisa de preços, observando-se os princípios da economicidade, da razoabilidade e da eficiência, não havendo caracterização de fracionamento indevido de despesa, uma vez que considerada a soma das contratações do mesmo objeto no exercício financeiro, em conformidade com o art. 23, §1º, da Lei nº 14.133/2021.

Diante do exposto, a utilização da dispensa de licitação revela-se legal, adequada e vantajosa para a Administração, atendendo ao interesse público e assegurando a continuidade e a eficiência na realização dos eventos institucionais da Câmara Municipal de Arapoti.

1. DAS INFRAÇÕES E SANÇÕES ADMINISTRATIVAS:

11.1. O licitante ou o CONTRATADO será responsabilizado administrativamente pelas seguintes infrações:

11.1.1. Dar causa à inexecução parcial do contrato;

11.1.2. Dar causa à inexecução parcial do contrato que cause grave dano à administração, ao funcionamento dos serviços públicos ou ao interesse coletivo;

11.1.3. Dar causa à inexecução total do contrato;

11.1.4. Deixar de entregar a documentação exigida;

11.1.5. Não manter a proposta, salvo em decorrência de fato superveniente devidamente justificado;

11.1.6. Não celebrar o contrato ou não entregar a documentação exigida para a contratação, quando convocado dentro do prazo de validade de sua proposta;T

11.1.7. Ensejar o retardamento da execução ou da entrega do objeto da licitação sem motivo justificado;

11.1.8. Apresentar declaração ou documentação falsa ou prestar declaração falsa durante a licitação ou a execução do contrato;

11.1.9. Fraudar a licitação ou praticar ato fraudulento na execução do contrato;

11.1.10. Comportar-se de modo inidôneo ou cometer fraude de qualquer natureza;

11.1.11. Praticar atos ilícitos com vistas a frustrar os objetivos da licitação;

11.1.12. Praticar ato lesivo previsto no art. 5º, da Lei Federal nº 12.846, de 1º de agosto de 2013.



PODER LEGISLATIVO

CÂMARA MUNICIPAL DE ARAPOTI

11.2. A prática de infrações poderá ensejar a aplicação das seguintes sanções:

11.2.1. Advertência;

11.2.2. Multa;

11.2.3. Impedimento de licitar e contratar;

11.2.4. Declaração de inidoneidade para licitar ou contratar.

11.3. A aplicação de quaisquer sanções será precedida do devido processo legal, no qual sejam assegurados o contraditório e a ampla defesa.

11.4. As penalidades previstas nos subitens 11.2.1 e 11.2.2 serão aplicadas pelo Gestor do Contrato.

11.5. Aplicação das sanções não exclui, em hipótese alguma, a obrigação de reparação integral do dano causado à Administração municipal.

11.6. À luz do caso concreto, a autoridade competente poderá aplicar penalidade menos gravosa do que aquela inicialmente notificada, desde que em conformidade com a lei e compatível com o resultado da apuração respectiva.

11.7. A sanção de multa, em qualquer de suas modalidades, pode ser cumulada com outra sanção, nos termos do art. 156, § 7º, da Lei 14.133 de 2021.

11.8. SANÇÃO DE ADVERTÊNCIA:

11.8.1. A sanção de advertência será aplicada na hipótese de inexecução parcial de obrigação contratual principal ou acessória de pequena relevância, que não justifique a aplicação de sanção mais grave.

11.8.1.1. Para os fins deste subitem, considera-se pequena relevância o descumprimento de obrigações ou deveres instrumentais ou formais que não impactem objetivamente na execução da ata de registro de preços, bem como não causem prejuízos à Administração municipal.

11.8.1.3. Havendo aplicação de três advertências, mesmo que por motivos diversos, as próximas advertências serão substituídas pela aplicação de sanção mais grave.

11.9. SANÇÃO DE MULTA:

11.9.1. A sanção de multa terá natureza moratória ou compensatória e poderá ser aplicada ao licitante ou CONTRATADO pelo cometimento de qualquer das infrações administrativas previstas no subitem 11.9.



PODER LEGISLATIVO

CÂMARA MUNICIPAL DE ARAPOTI

11.9.1.1. O edital poderá prever os percentuais das multas aplicáveis, observando sempre o limite mínimo de 0,5% (cinco décimos por cento) e máximo de 30% (trinta por cento) calculados sobre o valor do contrato.

11.9.3. A aplicação de multa moratória não impedirá que a administração a converta em compensatória e promova a extinção unilateral do contrato com a aplicação cumulada de outras sanções previstas no subitem 11.1.

11.9.4. O edital poderá prever a aplicação de multa compensatória de no mínimo 0,5% (cinco décimos por cento) e no máximo 30% (trinta por cento) em razão do cometimento das infrações administrativas previstas no subitem 11.1.

11.10. SANÇÃO DE IMPEDIMENTO DE LICITAR E CONTRATAR:

11.10.1. A sanção de impedimento de licitar e contratar será aplicada ao responsável pelas infrações administrativas previstas no subitem 11.1, exceto a do subitem 11.1.1, sempre que não se justificar a imposição de penalidade mais grave.

11.10.1.1. São hipóteses de aplicação da sanção de impedimento de licitar e contratar:

11.10.1.1.1. Der causa à inexecução parcial que cause grave dano à Administração municipal, ao funcionamento dos serviços públicos ou ao interesse coletivo;

11.10.1.1.2. Der causa à inexecução total do contrato;

11.10.1.1.3. Deixar de entregar a documentação exigida para o certame;

11.10.1.1.4. Não mantiver a proposta, salvo em decorrência de fato superveniente devidamente justificado e aceito pela Administração;

11.10.1.1.5. Não celebrar contrato ou não entregar a documentação exigida para a contratação, quando convocado dentro do prazo de validade de sua proposta;

11.10.1.1.6. Ensejar o retardamento da execução ou da entrega do objeto da licitação sem motivo justificado.

11.10.1.2. Considera-se também inexecução total da ata de registro de preços:

11.10.1.2.1. Recusa injustificada de cumprimento integral da obrigação contratualmente determinada;

11.10.1.2.2. Recusa injustificada do adjudicatário em assinar ata de registro de preços ou em aceitar ou retirar o instrumento equivalente no prazo estabelecido em edital.

11.10.1.3. Considera-se inexecução parcial o descumprimento de parcela do objeto.

11.10.1.4. A sanção prevista no caput deste artigo impedirá o sancionado de licitar ou contratar no âmbito da Administração Pública direta e indireta do Município de Arapoti, pelo prazo máximo de 3 (três) anos.



PODER LEGISLATIVO CÂMARA MUNICIPAL DE ARAPOTI

1 DA ESTIMATIVA DO VALOR DA CONTRATAÇÃO:

O valor estimado para a presente contratação é: LOTE 01 - R\$ 6.706,83 (seis mil, setecentos e seis reais e oitenta e três centavos).

Os valores estimados foram calculados conforme cotações em anexo, sendo estes os valores máximos aceitáveis pela Administração. Foram colhidas cotações com empresas especializadas

13. DA ADEQUAÇÃO ORÇAMENTÁRIA E DO PLANO DE CONTRATAÇÕES ANUAL:

A presente contratação está prevista no Plano de Contratações Anual – PCA do ano de 2026, publicado em Diário Oficial, edição 1949, republicado em 19 de maio de 2026, no item 12. Aquisições de Mobiliários em Geral, dotação orçamentária 4.4.90.52.42.00 Recursos do Tesouro Custeio, no valor total estimado em R\$ 50.000,00, disponível no seguinte endereço eletrônico: <https://www.cmarapoti.pr.gov.br/imprensa/transparencia/PCA---PLANO-DE-CONTRATACOES-ANUAL/1/2026/2196>

- A despesa será empenhada nas classificações abaixo:
 - 01.001.01.031.0001.2.001.4.4.90.52.42.00 – MANUTENÇÃO E DESENVOLVIMENTO DAS ATIVIDADES ADMINISTRATIVAS E LEGISLATIVAS DA CÂMARA MUNICIPAL – OUTROS SERVIÇOS DE TERCEIROS – PESSOA JURÍDICA – EQUIPAMENTOS E MATERIAL PERMANENTE – MOBILIÁRIO EM GERAL.

Arapoti, 08 de julho de 2026.

NICOLE RENATA CHIARADIA

Direção Geral



PODER LEGISLATIVO CÂMARA MUNICIPAL DE ARAPOTI

ANEXO II DOCUMENTAÇÃO EXIGIDA PARA HABILITAÇÃO

1. DA HABILITAÇÃO JURÍDICA:

1.1. No caso de empresário individual, **Inscrição no Registro Público de Empresas Mercantis**, a cargo da Junta Comercial da respectiva sede;

1.2. Em se tratando de Microempreendedor Individual – MEI: **Certificado da Condição de Microempreendedor Individual - CCMEI**, cuja aceitação ficará condicionada à verificação da autenticidade no sítio www.portaldoempreendedor.gov.br;

1.3. No caso de sociedade empresária ou empresa individual de responsabilidade limitada - EIRELI: **Ato Constitutivo, Estatuto ou Contrato Social em vigor**, devidamente registrado na Junta Comercial da respectiva sede, acompanhado de documento comprobatório de seus administradores;

1.4. **Inscrição no Registro Público de Empresas Mercantis** onde opera com averbação no Registro onde tem sede a matriz, no caso de ser a participante sucursal, filial ou agência;

1.5. No caso de sociedade simples: **Inscrição do Ato Constitutivo no Registro Civil das Pessoas Jurídicas** do local de sua sede, acompanhada de prova da indicação dos seus administradores;

1.6. **Decreto de Autorização**, em se tratando de sociedade empresária estrangeira em funcionamento no País;

1.7. No caso de **Sociedade Cooperativa: Ata de Fundação e Estatuto Social** em vigor, com a ata da assembleia que o aprovou, devidamente arquivado na Junta Comercial ou inscrito no Registro Civil das Pessoas Jurídicas da respectiva sede, bem como o registro de que trata o Artigo nº 107, da Lei nº 5.764 / 1971.

1.8. Os documentos acima deverão estar acompanhados de todas as alterações ou da consolidação respectiva.

2. DA REGULARIDADE FISCAL, SOCIAL E TRABALHISTA:

2.1. Prova de inscrição no **Cadastro Nacional de Pessoa Jurídica (CNPJ)**;

2.2. Prova de regularidade para com a **Fazenda Federal** (Relativos aos Tributos Federais, Previdenciários e à Dívida Ativa da União), consolidada de acordo com Portaria Conjunta RFB/PGFN nº 1.751/2014;



PODER LEGISLATIVO CÂMARA MUNICIPAL DE ARAPOTI

- 2.3.** Prova de regularidade para com a **Fazenda Estadual**;
- 2.4.** Prova de regularidade para com a **Fazenda Municipal**;
- 2.5.** Prova de regularidade relativa ao **Fundo de Garantia por Tempo de Serviço - FGTS**, expedido pela Caixa Econômica Federal ou prova equivalente que comprove, inequivocamente, a regularidade de situação;
- 2.6.** Prova de inexistência de débitos inadimplidos perante a **Justiça do Trabalho (CNDT)**.

3. DA QUALIFICAÇÃO ECONÔMICO-FINANCEIRA

- 3.1.** Certidão negativa de **falência, concordata, recuperação judicial**, expedida pelo Cartório Distribuidor da sede da pessoa jurídica.
 - 3.1.1.** A empresa que optar por participar através de filial, deverá também ser apresentada certidão negativa para com o Cartório Distribuidor / Comarca onde se encontra instalada a filial.
- 3.2.** Na falta de validade expressa nas Certidões Negativas, ter-se-ão como válidos pelo prazo de 90 (noventa) dias de sua emissão.

4. DA QUALIFICAÇÃO TÉCNICA

- 4.1.** Não se aplica.

5. DOCUMENTAÇÃO COMPLEMENTAR

- 5.1.** Declaração Unificada (ANEXO III);
- 5.2.** Declaração de Sustentabilidade Ambiental (ANEXO IV).

OBS.: UTILIZAR PREFERENCIALMENTE OS MODELOS DISPONIBILIZADOS NESTE EDITAL.



PODER LEGISLATIVO
CÂMARA MUNICIPAL DE ARAPOTI

ANEXO III
DECLARAÇÃO UNIFICADA
(MODELO)

À CÂMARA MUNICIPAL DE ARAPOTI

Referência: **Edital de Dispensa Eletrônica nº ___ / 2026**

A empresa _____, devidamente inscrita no CNPJ sob o nº _____, estabelecida no endereço à _____, nº _____, no bairro _____, CEP _____, no Município de _____, Estado do _____, telefone _____, por intermédio de seu representante legal, o (a) senhor (a) _____, inscrito (a) no CPF sob o nº _____ e portador (a) da Carteira de Identidade nº _____, DECLARA expressamente:

- c) Que inexistem fatos impeditivos para sua habilitação no certame, ciente da obrigatoriedade de declarar ocorrências posteriores;
- d) Que cumpre os requisitos estabelecidos no Artigo 3º, da Lei Complementar nº 123 / 2006, estando apto a usufruir do tratamento favorecido estabelecido em seus Artigos 42 a 49;
- e) Que está ciente e concorda com as condições contidas no **Edital de Dispensa Eletrônica** e seus anexos;
- f) Que assume a responsabilidade pelas transações que forem efetuadas no sistema, assumindo como firmes e verdadeiras;
- g) Que cumpre as exigências de reserva de cargos para pessoa com deficiência e para reabilitado da Previdência Social, de que trata o Artigo 93, da Lei nº 8.213/1991;
- h) Que não emprega menor de 18 anos em trabalho noturno, perigoso ou insalubre e não emprega menor de 16 anos, salvo menor, a partir de 14 anos, na condição de aprendiz, nos termos do Artigo 7º, XXXIII, da Constituição.

Local e data.

Assinatura, CPF e RG do Representante Legal



PODER LEGISLATIVO
CÂMARA MUNICIPAL DE ARAPOTI

ANEXO IV
DECLARAÇÃO DE SUSTENTABILIDADE AMBIENTAL
(MODELO)

À CÂMARA MUNICIPAL DE ARAPOTI

Referência: **Edital de Dispensa Eletrônica nº __ / 2026**

DECLARO, sob as penas da **Lei nº 6.938/1981**, na qualidade de proponente do procedimento licitatório, sob a modalidade **Dispensa Eletrônica nº __ / 2026**, instaurado pelo **Processo Administrativo nº __ / 2026**, que atendemos aos critérios de qualidade ambiental e sustentabilidade socioambiental, respeitando as normas do meio ambiente.

Estou ciente da obrigatoriedade da apresentação das declarações e certidões pertinentes dos órgãos competentes quando solicitadas como requisito para contratação e da obrigatoriedade do cumprimento integral ao que estabelece o **Artigo 6º e seus incisos, da Instrução Normativa nº 01, de 19 de janeiro de 2010**, do Ministério do Planejamento, Orçamento e Gestão (MPOG).

Estou ciente da obrigatoriedade da apresentação do registro no Cadastro Técnico Federal de Atividades Potencialmente Poluidoras ou Utilizadoras de Recursos Ambientais, caso minha empresa exerça uma das atividades constantes no **Anexo II da Instrução Normativa nº 31, de 03 de dezembro de 2009**, IBAMA.

Por ser expressão da verdade, firmamos a presente.

Local e data.

Assinatura, CPF e RG do Representante Legal



PODER LEGISLATIVO
CÂMARA MUNICIPAL DE ARAPOTI

ANEXO V
PROPOSTA DE PREÇOS
(MODELO QUE DEVERÁ SER PREENCHIDO PELO LICITANTE VENCEDOR)

À CÂMARA MUNICIPAL DE ARAPOTI

Referência: **Edital de Dispensa Eletrônica nº ___ / 2026**

RAZÃO SOCIAL:		
CNPJ:	INSCRIÇÃO ESTADUAL:	
ENDEREÇO COMPLETO:		
E-MAIL:	TELEFONE:	
AGÊNCIA:	CONTA:	BANCO:

Apresentamos nossa proposta de preços para a “ _____ ”, conforme o Edital e Anexos da **Dispensa Eletrônica nº ___ / 2026**:

ITEM	ESPECIFICAÇÃO	UN.	QUANT.	VALOR UNITÁRIO	VALOR TOTAL	MARCA / MODELO

VALOR TOTAL DA PROPOSTA: R\$ ____ (_____).

VALIDADE DA PROPOSTA: ____ (_____) dias.

PRAZO DE ENTREGA: ____ (_____) dias.

OBS.: No preço acima proposto, estão inclusas eventuais vantagens e ou abatimentos e todos os custos necessários para a execução do objeto da Dispensa em referência, como todas as despesas, bem como todos os tributos, fretes, seguros, encargos trabalhistas, previdenciários, fiscais, comerciais, taxas e quaisquer outras despesas que incidam ou venham a incidir sobre o objeto desta licitação, e que influenciem na formação dos preços desta proposta.

Local e data.

Assinatura, CPF e RG do Representante Legal