

MEMORIAL DESCRITIVO

PROJETO ARQUITETÔNICO DE PRAÇA PÚBLICA EM PEDRINHAS, PEDRAS GRANDES - SC

Pedras Grandes – SC

2025

Apresentação

Este memorial descritivo refere-se ao projeto de implantação da Praça Pública da Comunidade de Pedrinhas, no município de Pedras Grandes/SC. A praça foi projetada com a finalidade de valorizar o espaço urbano e promover lazer, convivência, cultura e memória. Além de atender às necessidades sociais, o espaço homenageia o engenheiro Joaquim Vieira Ferreira, responsável pela abertura dos caminhos que possibilitaram a instalação da Colônia de Azambuja em 1877, reforçando a identidade da imigração italiana na região.

1. Dados

Obra: Projeto Urbano da Praça Pública em Pedras Grandes – SC

Local: Rua Pedro Genovez, Comunidade de Pedrinhas – Município de Pedras Grandes – SC

Área Total: 1.703,15 m²

Proprietário: Prefeitura Municipal de Pedras Grandes

Responsável Técnico:

Projeto Arquitetônico : Eng. Civil Millena Bussolo – (CREA 156851-2)

Memorial Descritivo: Eng. Civil Millena Bussolo – (CREA 156851-2)

Data: Agosto/2025

OBSERVAÇÕES IMPORTANTES

É de responsabilidade da empresa contratada para a execução, o fornecimento de todos os materiais, equipamentos e mão de obra de primeira linha necessária ao cumprimento integral do objeto da licitação, baseando-se nos projetos básicos fornecidos bem como no respectivo memorial descritivo, responsabilizando-se pelo atendimento a todos os dispositivos legais vigentes, bem como pelo cumprimento de normas técnicas da ABNT, normas de segurança, acessibilidade, pagamento de encargos, taxas, emolumentos, etc., e por todos os danos causados às obras e ou serviços, bem como a terceiros, reparando, consertando, substituindo, ressarcindo, etc., os seus respectivos proprietários. A empresa contratada deverá seguir a todos os parâmetros da NR 18 quanto a segurança e as condições e meio ambiente de trabalho na indústria da construção. Os projetos básicos e ou executivos fornecidos incompletos, ou desatualizados, necessários à execução do objeto da licitação/contratação, bem como

outros projetos básicos não fornecidos, tais como os complementares ou os detalhes que não constarem dos projetos ou especificações fornecidas, deverão ser elaborados, alterados ou modificados pela empresa contratada para execução depois de esclarecidas antecipadamente todas as dúvidas juntamente com o fiscal da obra e os representantes da PREFEITURA e com os autores dos respectivos projetos, que deverão aprová-los, quando da execução de cada serviço específico, sendo que o original e cópias deverão ser entregues à PREFEITURA antes do início dos serviços, bem como todas as modificações executadas no decorrer até o final das obras e serviços deverão ser cadastradas e ou alteradas pela empresa contratada para execução, e fornecidos os originais e ao final da obra deverá ser providenciado o "as built" e entregue à PREFEITURA em meio digital.

2. Informações Gerais

- Área total do terreno: 1.703,15 m²
- Área de intervenção: conforme planta geral em anexo.
- Situação fundiária: área pública de propriedade da Prefeitura Municipal de Pedras Grandes.
- Legislação aplicável: normas da ABNT, em especial NBR 9050 (Acessibilidade), além da legislação municipal e estadual vigente.

3. Objetivos do Projeto

- Criar um espaço público multifuncional, acessível e seguro.
- Oferecer áreas de lazer, esportes, cultura e convivência.
- Preservar a memória da imigração italiana e valorizar a história local.
- Promover a integração da comunidade e a valorização da paisagem urbana.

4. Descrição da Obra e Especificações Técnicas

4.1 Circulações e Pavimentação

- Paver praça: 808,11 m²
- Paver calçada externa: 88,60 m²
- Piso fulget drenante amarelo e branco: 169,53 m²
- Piso tátil direcional e de alerta (conforme NBR 9050)
- Meio-fio em concreto trecho curvo: 875,00 ml
- Meio-fio em concreto trecho reto: 265,00 ml

Figura 01 – Detalhamento Piso passeio padrão

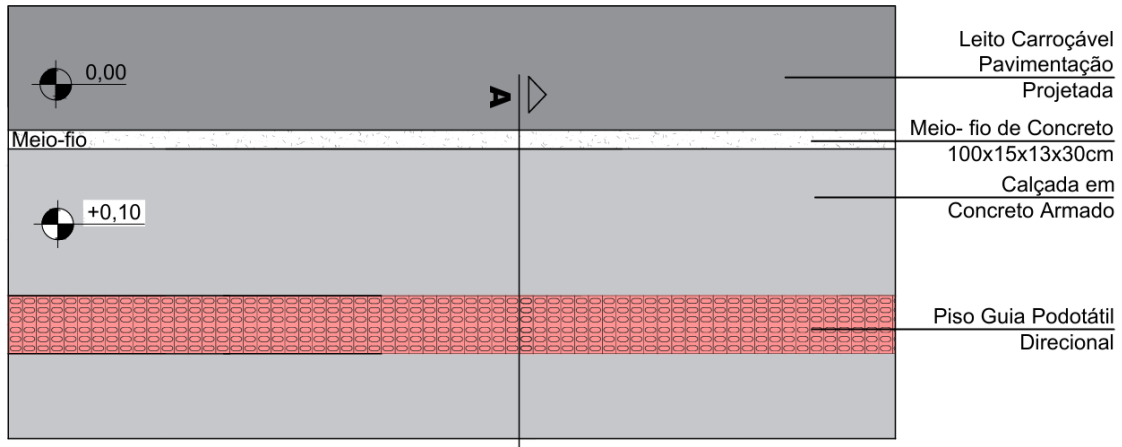

DETALHE - PISO PASSEIO PADRÃO
SEM ESCALA

Figura 02 – Corte Piso passeio padrão

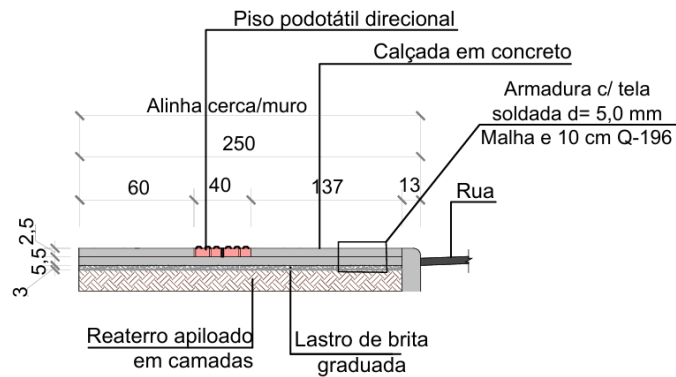

CORTE AA - PISO PASSEIO PADRÃO
SEM ESCALA

Figura 03 – Detalhamento Meio Fio



Figura 04 – Detalhamento Faixas de Uso Calçada Medindo 2,50m



DETALHE FAIXAS DE USO CALÇADA MEDINDO 2,50 m
Sem Escala

4.2 Estruturas Especiais

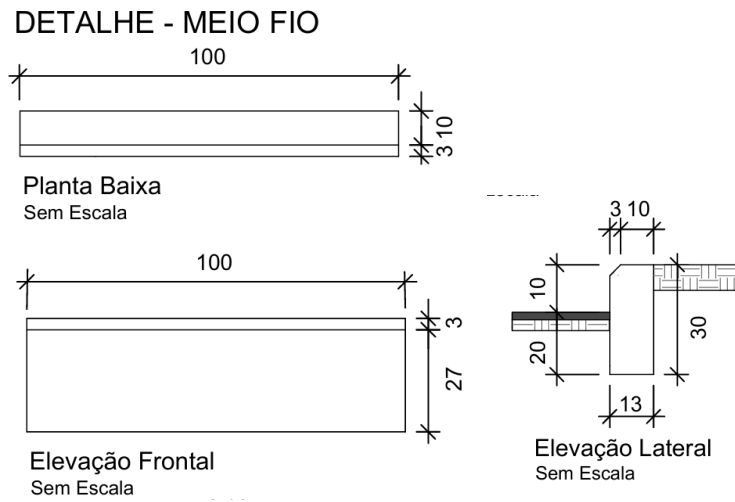
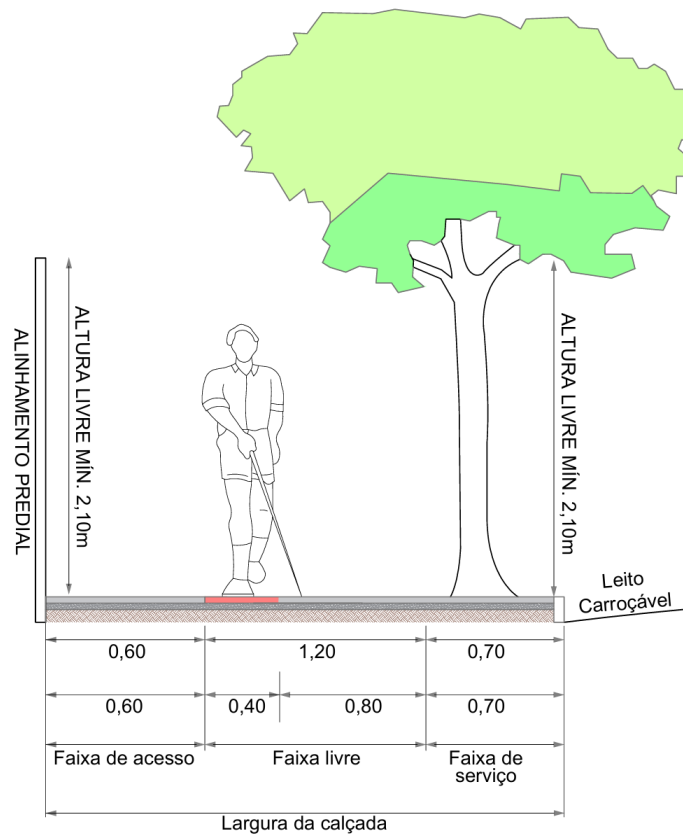
- Quadra poliesportiva 15 x 9 m, piso em concreto com pintura demarcatória, traves e tabelas metálicas, alambrado galvanizado na cor preta.

Ver detalhamento em prancha de projeto.

- Playground infantil existente

PLAYGROUND EXISTENTE

Figura 05 – Foto do terreno da Praça



Fonte: Acervo pessoal.

- Academia ao ar livre

APARELHOS ACADEMIA AO AR LIVRE 6 UNIDADES

Conferir modelos que serão disponibilizados pela prefeitura para montar as bases em concreto de acordo com cada um.

- Anfiteatro com palco e banco em concreto.

Ver detalhamento em prancha de projeto.

- Espelho d'água com 3 bicos de chafariz e bomba.

Ver detalhamento em prancha de projeto.

- Monumento histórico somente a base em concreto com iluminação embutida no piso.

Ver detalhamento em prancha de projeto.

- Área verde de pomar/piquenique.

Ver detalhamento em prancha de projeto.

4.3 Mobiliário Urbano (Ver detalhamento em prancha de projeto)

M1:

- Bancos curvos modulares em concreto (1,80x0,40x0,45m).

BANCO CURVO MODULAR



1,80x0,40x0,45m

Imagem ilustrativa

M2:

- Lixeiras metálicas com tampa M2: 8 un. 40L.

Figura 09 – Lixeira



Imagem ilustrativa

M3:

- Bancos circulares com canteiro no centro em madeira e aço. (2unidades).
- Bicicletário metálico tubular.

Bicicletário Modelo OCUS – MMCITÉ – 7 unidades

Estrutura de aço galvanizado com acabamento em pintura eletrostática. Pode ser fixado na ou sobre a superfície.

Figura 10 – Bicicletário



Fonte: <https://www.mmcite.com/pt/ocus>

4.4 Iluminação Pública (Ver detalhamento em prancha de projeto e seguir projetos complementares)

- **L01:** postes de jardim, curvo, cor preta, com globo acrílico branco leitoso, h 2,75 m

Figura 11 – Poste Jardim Curvo



Imagem ilustrativa

- **L02:** postes com luminária LED específicas para quadra poliesportiva.

Figura 12 – Poste Telecomônico 6 Metros para Iluminação Pública com 4 Luminárias LED



Imagem ilustrativa

- L03: balizadores de piso para iluminação paisagística.

Figura 13 – Balizador de piso



Imagem Ilustrativa

- Infraestrutura elétrica subterrânea e quadro de comando. (Ver Projetos Complementares)

4.5 Paisagismo

- Grama esmeralda: 216 m²
- Grama amendoim: 229 m² (acervo Prefeitura)
- Espécies ornamentais: bromélias e outras de pequeno porte. (acervo Prefeitura)
- Árvores frutíferas: diversas (06 un.), (acervo Prefeitura)
- Árvores nativas: jacarandá-de-minas (4 un.), pau-ferro (2 un.), quaresmeira (3 un.), manacá-da-serra-anão (2 un.), cambuci (4 un.), pintangueira (3 un.). (acervo Prefeitura)

Figura 14 – Vegetações



Imagem ilustrativa

5. Acessibilidade

O projeto foi elaborado em conformidade com a NBR 9050, garantindo:

- Piso tátil direcional e de alerta em áreas estratégicas.
- Rampas de acessibilidade com inclinação adequada, quando necessário.
- Circulações amplas e livres de barreiras físicas.

6. Normas e Execução

- Todos os serviços deverão seguir as normas técnicas da ABNT.
- O projeto atende integralmente às Normas Regulamentadoras (NRs) de segurança no trabalho.
- Os materiais utilizados deverão ser de primeira qualidade e devidamente certificados.
- A obra deverá garantir a acessibilidade universal e priorizar a sustentabilidade ambiental, com drenagem adequada e arborização.
- A empresa executora será responsável pela correta destinação de resíduos da obra.

7. Considerações Finais

O presente memorial, projetos e especificações devem ser usados em conjunto, pois se complementam. Todos os materiais a serem empregados na obra devem ser comprovadamente de boa qualidade e satisfazer rigorosamente as especificações acima. Qualquer dúvida na especificação, caso algum material tenha saído de linha durante a obra, ou ainda caso faça opção pelo uso de algum material equivalente, consultar um profissional habilitado para fiscalização, para maiores esclarecimentos a fim de que a obra mantenha o mesmo padrão de qualidade. No caso da necessidade de alteração deverá ser previamente discutida com a fiscalização e o responsável técnico, antes da execução.

O projeto da Praça de Pedrinhas, em Pedras Grandes/SC, representa a consolidação de um espaço urbano voltado à comunidade e à memória cultural, articulando lazer, esporte, convivência e valorização da história da imigração italiana no município. Mais do que uma obra de urbanização, a praça será um símbolo de identidade coletiva, promovendo bem-estar social, integração comunitária e fortalecimento da paisagem urbana de Pedras Grandes.

Pedras Grandes – SC, Agosto de 2025.

Prefeito em exercício

Responsável Técnico

Millena Bussolo
CREA/SC: 156851-2